



**БІРЛІГІМІЗ - ӘРАЛУАНДЫҚТА: ТАРИХ, МӘДЕНИЕТ,
ИНЖЕНЕРЛІК ТЕХНОЛОГИЯЛАР**

**ХАЛЫҚАРАЛЫҚ ҒЫЛЫМИ-ПРАКТИКАЛЫҚ
КОНФЕРЕНЦИЯНЫҢ ЖИНАҒЫ**

**27 қараша 2024 ж.
Алматы қ., Қазақстан**



**ЕДИНСТВО В МНОГООБРАЗИИ: ИСТОРИЯ,
КУЛЬТУРА, ИНЖЕНЕРНЫЕ ТЕХНОЛОГИИ**

**МАТЕРИАЛЫ МЕЖДУНАРОДНОЙ
НАУЧНО-ПРАКТИЧЕСКОЙ КОНФЕРЕНЦИИ**

**27 ноября 2024 г.
г. Алматы, Казахстан**



**UNITY IN DIVERSITY: HISTORY, CULTURE,
ENGINEERING TECHNOLOGIES**

**MATERIALS OF INTERNATIONAL SCIENTIFIC
AND PRACTICAL CONFERENCE**

**27 November, 2024 Almaty,
Kazakhstan**

ХАЛЫҚАРАЛЫҚ ИНЖЕНЕРЛІК-ТЕХНОЛОГИЯЛЫҚ УНИВЕРСИТЕТІ
МЕЖДУНАРОДНЫЙ ИНЖЕНЕРНО-ТЕХНОЛОГИЧЕСКИЙ УНИВЕРСИТЕТ
INTERNATIONAL ENGINEERING TECHNOLOGICAL UNIVERSITY



**БІРЛІГІМІЗ - ӘРАЛУАНДЫҚТА: ТАРИХ, МӘДЕНИЕТ, ИНЖЕНЕРЛІК
ТЕХНОЛОГИЯЛАР**

ХАЛЫҚАРАЛЫҚ ҒЫЛЫМИ-ПРАКТИКАЛЫҚ КОНФЕРЕНЦИЯНЫҢ ЖИНАҒЫ

27 қараша 2024 ж.

Алматы қ., Қазақстан



**ЕДИНСТВО В МНОГООБРАЗИИ: ИСТОРИЯ, КУЛЬТУРА,
ИНЖЕНЕРНЫЕ ТЕХНОЛОГИИ**

**МАТЕРИАЛЫ МЕЖДУНАРОДНОЙ НАУЧНО-ПРАКТИЧЕСКОЙ
КОНФЕРЕНЦИИ**

27 ноября 2024 г.

г. Алматы, Казахстан



UNITY IN DIVERSITY: HISTORY, CULTURE, ENGINEERING TECHNOLOGIES
MATERIALS OF INTERNATIONAL SCIENTIFIC AND PRACTICAL CONFERENCE

27 November,

2024 Almaty, Kazakhstan

**УДК 001
ББК 72
Б94**

Под общей редакцией ректора METU
ассоциированного профессора, к.филос.н. Г.А. Сарсенбековой

Редакционная коллегия: Ж.Е. Жаппасов (отв.секретарь сборника),
А.Т. Ахметжанова, Г.Г. Цыренжапова, А.Б. Нуртазаева, С.Д. Шаймуханова, К.О. Айткулова.

«Бірлігіміз – әралуандықта: тарих, мәдениет, инженерлік технологиялар» атты халықаралық ғылыми-практикалық конференцияның материалдары – Материалы Международной научно-практической конференции: «Единство в многообразии: история, культура, инженерные технологии» – Proceedings of international scientific and practical conference “ Unity in diversity: history, culture, engineering technologies ”. – Алматы: METU. – 2025. 1017 с. – Қазақша, орысша, ағылшынша.

ISBN 978-601-08-4546-6

Жинақта конференцияның пленарлық және секциялық отырыстарында талқыланған қауіпсіз Қазақстанда жайлы ортаны қалыптастыру мен дамытудың заманауи сын-қатерлері мен шындығына, мәдениет, тіл және дін диалогіне, инженерлік-техникалық кадрларды даярлаудың өзекті мәселелері мен болашағына, экологиялық мәдениет, адал еңбек пен тиянақты білімге қатысты өзекті мәселелер қарастырылған.

Басылым жоғары оқу орындарының оқытушылары, докторанттары, магистранттары мен студенттеріне, сондай-ақ көпшілік оқырманға арналған.

**УДК 001
ББК 72**

ISBN 978-601-08-4546-6

ПЛЕНАРЛЫҚ МӘЖІЛІС
ПЛЕНАРНОЕ ЗАСЕДАНИЕ
PLENARY SESSION

Сәрсенбекова Гүлнар Әлібекқызы,

Халықаралық инженерлік-технологиялық университетінің ректоры

Құрметті конференцияға қатысушы қонақтар, әріптестер!

Бүгінгі «Бірлігіміз – әралуандықта: тарих, мәдениет, инженерлік технологиялар» атты халықаралық ғылыми-тәжірибелік конференциясының ашылуына қош келдіңіздер! Сіздерді біздің университет атынан шын жүректен құттықтап, осындай маңызды шараға қатысып отырғандарыңыз үшін алғысымды білдіремін.

Конференцияның тақырыбы — көпұлтты және көпмәдениетті еліміз үшін ерекше маңызға ие. Қазақстан өзінің тарихи даму жолында түрлі мәдениеттер мен этностарды біріктіріп, осы әралуандықтан күш-қуат алып келеді. Біз, Қазақстандықтар, өзіміздің мәдени мұрамызды құрметтей отырып, әлемнің әртүрлі халықтарымен терезесі тең диалог құруды басты мақсат етіп қойдық. Бүгінгі конференцияның тақырыбы да осы мақсатқа жету жолында маңызды қадамдардың бірі деп санаймын. Ғылым мен білім саласында ынтымақтастықты дамыту, жаңа идеялар мен шешімдер іздеу арқылы қоғамымыздың дамуында үлкен жетістіктерге жетуге болады.

Қазіргі таңда әлемде күрделі геосаяси, экономикалық және әлеуметтік өзгерістер орын алып отыр. Осы өзгерістердің ішінде Қазақстан да жаңа сын-қатерлермен бетпе-бет келуде. Сондықтан да, «Қауіпсіз Қазақстанда жайлы ортаны қалыптастыру мен дамытудың заманауи сын-қатерлері мен шындығы» атты секцияның өзектілігі өте зор. Бұл секция еліміздегі қауіпсіздікті қамтамасыз ету, әлеуметтік тұрақтылықты сақтау, сондай-ақ қоғамды инновациялық жолмен дамыту мәселелерін талқылауға мүмкіндік береді. Біз жаңа технологияларды қолдану арқылы қауіпсіздікті қамтамасыз ету жолдарын іздеп, тиімді шешімдер қабылдауымыз керек.

Екінші секцияда қаралатын «Мәдениет, тіл және дін диалогі» тақырыбы да біздің көпұлтты мемлекетіміз үшін аса маңызды. Қазақстанда әртүрлі этностар мен мәдениеттер қатар өмір сүріп, өзара түсіністік пен құрметті сақтау біздің басты құндылықтарымыздың бірі болып табылады. Осы тақырыпта пікір алмасу арқылы біз мәдениетаралық диалогты дамыту, толеранттылық пен өзара сыйластықты нығайту жолында жаңа идеялар мен тәсілдерді қарастыруға мүмкіндік аламыз.

Үшінші секцияның тақырыбы — «Инженерлік-техникалық кадрларды даярлаудың өзекті мәселелері мен болашағы». Бүгінгі ғылым мен техниканың қарқынды дамуы инженерлік салада жоғары білікті мамандардың даярлануын талап етеді. Бұл бағытта бізге тек теориялық білім ғана емес, практикалық дағдылар мен инновациялық тәсілдер де қажет. Осы секцияда ұсынылатын баяндамалар мен талқылаулар жоғары білікті инженерлік кадрларды даярлау мәселелерін шешуде маңызды рөл атқаратыны сөзсіз. Біз индустриалдық қоғамнан цифрлық қоғамға көшу үдерісінде ғылыми ізденістер мен жаңа технологияларды оқу процесіне енгізу мәселесін де жан-жақты талқылауымыз керек.

Төртінші секция «Экологиялық мәдениет, адал еңбек, тиянақты білім» тақырыбын қамтиды. Экологиялық мәдениет пен білім беру арасындағы тығыз байланысты түсіну бүгінгі күні ерекше өзектілікке ие. Қоршаған орта мен табиғатқа деген жауапкершілік біздің әрбіріміздің бойымызда болуы тиіс. Білім арқылы экологиялық сана мен жауапкершілікті қалыптастырып, тұрақты даму мақсаттарына жетуіміз қажет. Сонымен қатар, адал еңбек пен

білім алу — қоғамды дамытудың негізі, олар арқылы біз өзіміздің және болашақ ұрпақтың өмір сапасын арттыра аламыз.

Барлық секциялардың аясында ұсынылатын ғылыми-зерттеу жұмыстары мен баяндамалар ғылым мен білімнің әр түрлі салаларында өзекті мәселелерді талқылауға, жаңа көзқарастар мен шешімдерді ұсынуға мүмкіндік береді. Бұл конференция тек ғылыми жұмыстарды ғана емес, әртүрлі мәдениеттер мен ұлттар арасындағы түсіністік пен ынтымақтастықты да арттырады. Бүгінгі талқылаулар мен пікір алмасуларымыз нәтижесінде біз тек жаңа білімдер мен идеяларды ғана емес, сонымен қатар әлемдік ғылым мен білім беру жүйесіндегі басты мәселелерді шешудің жаңа жолдарын да табатынымызға сенімдімін.

Конференцияның ашылуы мен оның жұмысы нәтижесінде біз барлық қатысушыларға ғылыми ынтымақтастықты нығайту, өз тәжірибелерімізді бөлісу және бір-бірімізден үйрену мүмкіндігін ұсынамыз. Бұл конференция халықаралық деңгейде зерттеулер мен тәжірибе алмасу үшін маңызды платформаға айналады деп үміттенемін.

Сөз соңында, барша қатысушыларға шығармашылық табыс, жаңа ғылыми идеялар мен тың шешімдер тілеймін. Конференция жұмысы жемісті болып, жаңа бастамалар мен ғылыми жетістіктерге жол ашарына сенемін. Ғылыми ізденістеріңіз бен еңбектеріңіз табысты болсын!

ҚАЗІРГІ КЕЗЕҢДЕГІ ОТАНДЫҚ ТАРИХТЫҢ ӨЗЕКТІ МӘСЕЛЕЛЕРІ

Кәрібаев Берекет Бақытжанұлы,

*ҚР ҰҒА академигі, Қазақстанның еңбек сіңірген қайраткері,
әл-Фараби атындағы Қазақ ұлттық университетінің профессоры,
тарих ғылымдарының докторы
Алматы қ., Қазақстан*

XX ғасырдың 90-шы жылдарының басында Қазақстан Республикасының мемлекеттік тәуелсіздігін жариялауы ел тарихында жаңа бір кезеңге жол ашқаны бәрімізге аян. Сонымен қатар бұл дата тарих ғылымында да бір кезеңнің аяқталып, жаңа бір кезеңнің басталғанын көрсетті. Сол жаңа кезең ғылыми және ғылыми-көпшілік әдебиеттерде, сондай-ақ мерзімді басылым беттерінде тәуелсіздік кезеңі немесе қазіргі кезең деген атауға ие. Және осы атау халықтың санасында да берік орнығып отыр.

Қазіргі кезең деп аталатын Отандық тарихнамамызға тура бір ғасырдың үштен бірі болыпты. Отыз жылдан астам уақытты қамтитын осы кезеңде Отандық тарих ғылымы қай жағынан алып қарасақ та сапалы өзгерістерге ұшырады деуге болады. Осы сапалы өзгерістер қандай бағыттарда өрбіді, қай бағыттар жақсы дамыды, қандай шешілмеген мәселелер бар деген сұрақтар қазірдің өзінде талқылауды қажет етеді. Осыған орай біз, төменде қазіргі кезеңдегі Отандық тарихтың өзекті мәселелерінің кейбіреулеріне ғана тоқталып өткенді жөн санап отырмыз.

Біздің ойымызша, барлық гуманитарлық ғылымдарға, оның ішінде тарих ғылымының дамуы үшін оң ықпал еткен ең басты сапалы өзгеріске – теориялық-методологиялық принциптің өзгеруі жатты. Таптық принциптерге негізделген маркстік-лениндік теориялар мен методология кеңестік тарихнамада 70 жылдай жеке дара үстемдік құрып келгені баршаға белгілі. Бұл принцип бойынша ұлттық тарихтың өзекті, күрделі мәселелері толық қамтылмады, тек таптық тұрғыда өзіне ғана қажеттілерін назарға алынды. Ал таптық тұрғының шеңберіне симайтын, оның кеңістігінен кеңірек мәселелердің бәрі ұлттық тарихымыздан алынып тасталды. Соның салдарынан қазақ тарихындағы жеке тұлғалар – хандар мен сұлтандар, билер мен батырлар, абыздар мен бабалар, ишандар мен сопылар, басқаша айтқанда, саяси-рухани өмірдің көсемдері алынып тасталынды. Соның салдарынан кеңестік тарихнамада XX ғасыр басында қазақ елі мен жері үшін күрескен алаш азаматтарының есімдерін атауға тыйым салынып, оларға орын табылмады. Кеңестік кезеңде

орта білім беру жүйесінде білім мен тәрбие алған қазақ ұлтының бірнеше буын өкілдері Әлихан Бөкейханның, Ахмет Байтұрсынның, Міржақып Дулаттың, Мағжан Жұмабайдың, Жүсіпбек Аймауыттың және тағы басқа жүздеген қазақ зиялыларының есімдерін естімей, еңбектерін білмей, туындыларымен таныспай өсті, тәрбиеленді. Қазақ халқында «уызына жарымаған» деген қатты айтылатын сөз бар. Бұл сөз тіркесі кеңестік кезеңде толыққанды дәстүрлі ұлттық тәрбие мен ұлттық дәстүрді білмей өскен, ұлт қайраткерлерінің шығармаларынан рухани нәр алмай өскен ұрпаққа қатысты айтылса керек. Осылардың бәрінің негізінде таптық принцип жатыр. Кеңестік кезеңде мұндай жағдай тек қана тарих ғылымында ғана емес, сонымен бірге философияда, әдебиетте, өнерде, мәдениетте, яғни барлық ғылымда қалыптасқан еді.

XX ғасырдың 80-шы жылдарының ортасында Кеңес Одағында «қайта құру» саясатының жарияланып, оның құрамдас бөлігі ретінде «жариялылық», «демократияландыру» және «жеделдету» секілді бағыттардың өмірге енгізілуі сол 80-ші жылдардың соңына таман қоғамдық ғылымдардағы таптық принциптің өміршең еместігін көрсетті. Басқаша айтқанда, 1980-ші жылдар соңына қарай КСРО-ның әлеуметтік-экономикалық және саяси жағынан терең дағдарысқа түсіп, мемлекет ретінде алға қарай жылжуы қалай мүмкін болмай қалса, сол мемлекеттің идеологиялық тірегі мен негізі болған таптық ұстаным мен таптық көзқарастар да қоғамның сұраныстарына дәл солай жауап бере алмай қалды. Сондықтан тарихшылар алдында заман талабы мен қоғам сұраныстарына сай келетін жаңа, таптық емес ұстанымдар мен көзқарастарды басшылыққа алу міндеті тұрды.

1991 жылы Қазақ Елінің өз тәуелсіздігін жариялауымен оның саяси тарихында жаңа кезең басталады. Сол сияқты бұл дата жоғарыда атап өткеніміздей, Отандық тарих ғылымында да жаңа тарихнамалық кезеңге жол ашты.

Тәуелсіздік кезеңіндегі немесе қазіргі кезеңдегі тарихнамамызда қол жеткізген ең басты жеңіс, ірі жетістік, басты өзгеріс, ол – таптық принциптен бас тартып, оның орнына бүкіл әлемнің басым бөлігіндегі елдерде қолданылып жүрген өркениеттік деп аталатын принцип алынды. Бұл атау алғашында философиялық, мәдениеттанулық термин болып көрінгенімен, тарихшылар оны тез қабылдады және оны өз зерттеулерінде тез қолданып кетті. Әрине, арада отыз жылдан аса уақыт өткеннен кейін сол кездегі болған жағдайларды өткен шақпен айту оңай, ал бірақ сол тұс үшін бір ұстанымнан екінші ұстанымға ауысу өте қиын болды. Әсіресе, тарихшылардың аға буын өкілдері үшін қиын болды. Өйткені олар өз зерттеулерінде таптық принципке сүйеніп, партиялық ұстанымдарды ұстай отыра, зерттеген тарихи тақырыптары «Партияның басшылығымен» деп басталып, әр бесжылдықтардағы әлеуметтік-экономикалық мәселелер болатын.

Сол кездегі жас ғалымдар – 40-тың үстіндегі тарих ғылымдарының кандидаттары, доценттер Мәмбет Құлжабайұлы Қойгелдиев, Талас Омарбекұлы Омарбеков секілді жас зерттеушілер Партия тарихы институтында өз бағыттары мен тақырыптары бойынша жұмыс істей жүріп, «өте құпия» грифіндегі архив деректерімен танысады. Олар Алаш мәселесі, ұлт қайраткерлері, 1920-1930 жылдар шеніндегі аштық, оған қарсы болған халық толқулары мен көтерілістері және тағы басқа көптеген құпия материалдармен танысып, оларды ұлттық мүдде тұрғысынан жеке ой санасына салып, сүзгілейді, талқылайды. Сөйтіп алғашқы мақалаларын сол 80-ші жылдардың соңында мерзімді басылымдарда жариялай бастайды. Соның бір көрінісіне Т.Омарбековтың мақаласы мысал бола алады.

1990 жылы 9 тамызда Тәкең «Лениншіл жас» газетінде «Голощекин Қазақстанда» атты атышулы, талайдың көзін ашып, көкірегіне ой салдырған, сондай-ақ талайдың ашу-ызасын оятқан көлемді мақаласын жариялайды[1]. Бұл мақаланың сол кезде әлі де билікте отырған Коммунистік партияның билігі мен оның басшылығына тигізер соққысы қандай ауыр болса, шындықты сүйер халық үшін тигізер пайдасы дәл сондай аса зор болды. Бұл мақалаға дейін Ф.И.Голощекин Қазақстанның партия және ірі мемлекет қайраткері ретінде бағаланып келгені белгілі. Талас Омарбеков оның Қазақстанда билік құрған жылдарын «қанды із» деп атап, қазақ халқына қарсы жасаған қылмыстарын жеке –жеке талдап көрсетеді. Оны автор саяси тоңмойын, сөзіне ісі кереғар, «сөзі олақ, ісі шолақ» деп бағалап, қазақ халқын аштыққа

ұшыратып, 1 миллион 700 мыңдай адамның, яғни қазақ халқының 42 пайызының аштан өлуіне тікелей кінәлі деп есептейді. Сөйтіп ол Голощекин туралы мынадай қорытынды жасайды: «И.Ф.Голощекин 1) «партиялық жұмыста күштеуге сүйенген әкімшіл-әміршіл әдістерді бірінші орынға қойды; 2) Сталин «шаш ал» дегенде «бас алған» Голощекиннің саяси қылмысы халық алдында өте ауыр; 3) Голощекин ...Қазақстанда шаруаларға деген лениндік саясатты дөрекілікпен бұрмалағаны және соның салдарынан жазықсыз қара халықты жаппай қырғынға ұшыратқаны үшін СОКП қатарынан шығарылуы тиіс. 4) Мұндай жендет тұлғаның Коммунистік партия қатарында қалуы партия беделіне нұқсан келтіреді, оның тарихына көлеңке түсіреді»[1].

Мақаланың жарыққа шыққан уақыты – 1990 жылдың тамыз айы. Коммунистік партияның биліктен айырылуына әлі бір жылдан аса уақыт бар. Орталықта, яғни Мәскеу жақта партия билігі қатты шайқалып жатқанымен, Қазақстанда ол шайқалу қатты емес еді. Егерде уақыт 1960-1980 жылдар аралығы болса, мұндай ойлары мен тұжырымдары үшін Т.Омарбековті Е.Бекмаханов секілді 25 жылға бас бостандығынан айырып жіберер еді. «Жыланды қанша кессең де кесірткелік күші бар» дегендей, Компартия билігі әлі күшті болатын. Қазақстан Коммунистік партиясының Орталық Комитеті жанындағы Партия тарихы институтының басшылығы Т.Омарбековке Голощекинге таққан тарихи айыбы мен артқан кінәсіне бейқам қарап қалмайды. «Голощекин Қазақстанда» атты мақаласы үшін аға ғылыми қызметкер, коммунист Талас Омарбековты Партия тарихы институтының басшылығы мен институттағы бастауыш партия ұйымы партия жиналысына салып, қатаң жазалауды қолға алады. Бірақ та сол кезде партия басшылығында да, партия тарихы институтында да, қатардағы ғылыми қызметкерлер қатарында да жаңа заман талаптарына сай ойлай бастаған, жаңа принциптерді қабылдай бастаған адамдар бар болып, Т.Омарбеков қатаң жазалаудан аман қалады. Бұл оқиға – Отандық тарих ғылымында жаңа ұстанымның белең ала бастағанын көрсетеді.

Бір жақсысы сол кездегі Ұлттық Академия жүйесіндегі Тарих, археология және этнология институтының директоры, академик М.Қ.Қозыбаев тәуелсіздіктің алғашқы жылдарындағы өз еңбектерінде жаңа принциптер мен ұстанымдар туралы мәселені көтеріп, өркениеттік принципті қабылдау туралы, оның маңыздылығы туралы бірнеше мақалалар жазды. Осылайша, 90-шы жылдардың бірінші жартысында бұрынғы таптық ұстанымнан бас тартып, жаңа ұстанымға – өркениеттік ұстанымға негізделген тарихшылар: М.Қозыбаевтың[2;3;], К.Н.Нұрпейісовтың[4], М.Қ.Қойгелдиев пен Т.О.Омарбековтердің бірлескен[5] және олардың жеке-жеке монографиялары жарық көрді[6; 7]. Жаңа ұстанымға негізделгендіктен бұл зерттеулер қазақ қоғамында үлкен серпіліс туғызды. Сөйтіп, Отандық тарихтың қазіргі кезеңінің алғашқы сатысында барлық зерттеулерге негіз болатын ескі ұстанымды жаңа таптық емес ұстаным ығыстырып шығарды. Басқаша айтқанда, ескі принципті жаңа принцип жеңіп шықты.

Отандық тарих ғылымындағы теориялық-методологиялық ұстанымның өзгеруі тарихшыларға, әсіресе жас тарихшыларға ерекше қуат, құлшыныс берді. Осы фактор оларды тарихтың беймәлім беттерін ақтаруға, «ақтаңдақ» беттерді зерттеуге, бұрынғы көнжауыр болған тақырыптарды қайта қарауға, жеке тұлғалар тарихын қарастыруға және тағы басқа көптеген өзекті тақырыптарды зерттеуге мүмкіндік бергізді. Сөйтіп, 1990-шы жылдар басынан 2000 жылдар басына дейінгі аралықтағы Отандық тарих ғылымында жарық көрген монографияларға, мерзімді ғылыми басылымдардағы мақалаларға зер салсақ тарих ғылымындағы мынадай зерттеу бағыттары жүргенін аңғарамыз:

Кеңестік тарихнамада ескі ұстаным негізінде біржақты қарастырылған мәселелерді жаңа ұстанымға сай қайта қарау; мысалы, Тың және тыңайған жерлерді игеру мәселесіне ұлттық мүдде тұрғысынан қайта қарап, оның кері жақтарына назар аудару; 1941-1945 жж. соғыстың кейбір мәселелеріне қайта қарау;

Кеңестік тарихнамада зерттеуге тыйым салынған мәселелерді жаңа көзқарастарға сай зерттеу. Оған – 1920-1930 жж. саяси қуғын-сүргін мәселелері, 1937-1939 жылғы жаппай репрессия, 1931-1932 жж. аштық мәселесі, Күштеп ұжымдастыруға қарсы

халық көтерілістері; XX ғасыр басындағы Алаш қозғалысы мәселесі; XX ғасыр басындағы ұлт көсемдері мен қайраткерлері, зиялыларының саяси - қоғамдық, мәдени – ағартушылық қызметтері және т.б.

XVII - XVIII ғ. қазақ-жоңғар қатынастарының мәселелерін жаңа көзқарастар тұрғысынан қарау. Оған - батырлар мен билердің қазақ тарихындағы рөлі мен алатын орны, Орбұлақ шайқасының 350 жылдығына орай шаралар, Қазақ хандығының құрылу тарихына қатысты зерттеулер және т.б.

Отан тарихының деректік негізіне жататын тарихи шығармаларды қазақ тіліне аударып, баспадан шығару. Оған – Бабырдың «Бабыр-нама», Қадырғали Жалайырдың «Жылнамалар жинағы», Әбілғазы ханның «Түрік шежіресі», Мұхаммед Хайдар Дулатидың «Тарих-и Рашиди» (орыс тілінде) жарық көруі жатады.

Ғылым Академиясының Тарих және этнология институты қоғамда болып жатқан өзгерістер мен қалыптасқан жаңа жағдайға сай «Көне замандардан күні бүгінге дейін Қазақстан Республикасының тарихы» атты академиялық көп томдық шығаруды қолға алды. Бұл көп томдық негізінен алғанда «ақтаңдақтар» ақиқаттарын ашуға арнап жазылды.

Отандық тарихтың осындай өрлеуі кезінде Қазақстан Республикасында тұңғыш президент 1998 жылды «Халық бірлігі және ұлттық тарих жылы» деп жариялап, тарихшылар қауымының зерттеулеріне тың серпін бергізді, одан әрі қозғау салды. Осы онжылдық ішінде жаңа ұстанымдарды өз зерттеулеріне негіз етіп алған тарихшылар қауымы өсіп шықты. Олар өздерінің зерттеу тақырыптарын кеңейте түсіп, жаңа, тың тақырыптарды қарастырып, жаңа бағыттарды қалыптастыра бастады.

Отандық тарихтың шартты түрде екінші сатысына жататын 2000-2010 жылдар аралығында бірінші сатыдағы бағыттар одан әрі дами берді. Ал оның ең бастысы 2003 жылы «Мәдени мұра» мемлекеттік бағдарламасының қабылданып, жүзеге асырылуы еді. Кезең-кезеңге бөлінген бұл бағдарлама 2011 жылға дейін жалғасын тапты. «Мәдени мұра» бағдарламасының мақсаты – 1) тарих пен мәдениеттің жаңа ескерткіштерін ашу, ұлттық мәдениет үшін айрықша маңызы бар айтарлықтай тарихи-мәдени ескерткіштерді консервациялау, қалпына келтіру және қайта жасау;

2) мәдени мұраның, оның ішінде ауыз әдебиетін, дәстүрлер мен әдет-ғұрыптарды зерделеудің біртұтас жүйесін жасау;

3) әлемдік ғылыми ой-сананың, мәдениет пен әдебиеттің үздік жетістіктері базасында гуманитарлық білім берудің мемлекеттік тілдегі толыққанды қорын жасау, шет елде Қазақстанның мәдени мұрасын үгіттеу болып табылды.

Мұндай «Мәдени мұра» мемлекеттік бағдарламасы Кеңес Одағы ыдырағаннан кейінгі бірде-бір елде жүзеге асырылмаған екен. Бағдарлама аясында тек қана еліміздегі 78 тарихи-мәдени ескерткішке реставрациялық жұмыстар жүргізілді. Қазақ халқының тарихы мен мәдениетіне қатысты заттай, жазба ескерткіштер шетелдердің архивтерінен іздестіріліп, олардың көшірмесі елімізге жеткізілді. Ендігі мақсат сол ескерткіштерді тезірек қазақ тілінде ғылыми айналымдарға енгізу болып табылады.

Ал енді үшінші онжылдықтағы, яғни 2011-2021 жылдары және қазіргі күндері Отандық тарихымыздың жетістіктері жөнінде айтар болсақ, мемлекетіміздің қоғамдық ғылымдарға, оның ішінде тарих ғылымына қолдауы осы кезеңде де айқын көрініс тапты. «Мәдени мұрадан» соң бірден «Халық тарих толқынында» атты бағдарлама қолға алынды. Одан кейін іле-шала тұңғыш президентіміздің «Мәңгілік ел» идеясы жарияланды. Көп ұзамай «Ұлы Даланың жеті қыры» бағдарлама сипатындағы мақаласы жарыққа шықты. Мемлекет басшысы тарапынан қоғамтанушы ғалымдарға, оның ішінде тарихшылар қауымына бұрын-соңды қолдау болмағанын ескерсек, жалпы алғанда, мұның бәрі Отандық тарих ғылымының қоғам өміріндегі мәртебесі мен абыройын бір жағынан көтеріп асқақатса, екінші жағынан зор жауапкершілікті жүктегенін көрсетеді.

Жоғарыда аталған мемлекеттік бағдарламаларды жүзеге асыру барысында қазақ халқы және оның жас өскелең ұрпағы өз тарихының түп-тамырымен таныса алды деуге болады. Танысу барысында оларда халықтың өткен тарихына, ата-бабалары үшін мақтаныш сезімдері

пайда болып, кеуделерінде қуаныш сезімдері ұялағаны айдан анық. Нақтырақ айтсақ, Ұлы Дала аумағында б.э.д. 3-2 мыңжылдықтар бұрын жабайы жылқыларды қолға үйретудің арқасында адамзат баласы атқа міну мәдениетін меңгереді. Ал атқа міну өз кезегінде алдыменен, оның көлік ретіндегі рөлін арттырса, екіншіден тез жылжитын атты әскердің пайда болуына алып келгені белгілі. Ал өз кезегінде ол жаңалық пен өзгерістер Евразия аумағындағы алғашқы саяси құрылымдардың, мемлекеттердің, империялардың қалыптасуына алып келеді. Осылайша, жабайы жылқыларды қолға үйретудің адамзат баласының тарихында қандай рөлге ие болғанын осыдан-ақ байқауға болады. Осындай өзгерістер негізінің Ұлы Дала аумағында пайда болуын білу әрбір жас қазақстандық үшін мақтаныш.

Осындай жолдармен Ұлы Дала аумағындағы жеті қырдың қалған қырлары - «Ұлы даладағы ежелгі металлургия», «Аң стилі», «Алтын адам», «Түркі әлемнің бесігі», «Ұлы Жібек жолы», «Қазақстан - алма мен қызғалдақтың отаны» білу және меңгеру, оларды зерттеу тарихшылар мен қоғамтанушы ғалымдар үшін арнайы бағыттар болып саналды.

Дәл осы аралықта ұлттық сипаттағы мемлекетіміз – Қазақ хандығының 550 жылдығы жыл бойы елімізде аталып өтті. Осы жолдардың авторы осы мерекені арнайы дайындау және өткізу үшін құрылған үкіметаралық комиссияның құрамында болып, ұлы мерекені өткізудің концепциясын даярлауға қатысты, өзінің ұсыныстарын берді. 2015 жылы Қазақстан аумағында өткізілген ғылыми шаралардың көпшілігіне қатысып, Қазақ хандығының тарихына қатысты, оның ішінде хандықтың құрылуы тарихына қатысты баяндамалар жасады.

Осы жылы арнайы ортағасырлық мәселелермен айналысатын зерттеуші мамандардың назары Қазақ хандығы тақырыбына аударылып, көптеген конференциялар өткізілді. Қазақ хандығы тақырыбына арналған бірнеше монографиялар жарық көрді. Солардың бірі – «Қазақ хандығының құрылу тарихы» [8]. Оның авторы осы жолдардың авторы. Сонымен бірге осы жолдар авторы 2016 жылы «Қазақ хандығының күшеюі»[9], одан кейінгі жылдары «Қазақ хандары туралы зерттулер» және авторлық ұжыммен бірге «Қазақ хандығының басқару институттары» атты еңбектерін жарыққа шығарды[10].

Осы үшінші кезеңнің соңына таман Отандық тарих ғылымында Алтын Орда мемлекетінің 750 жылдығына орай бірнеше жыл бойы бұл тақырып газет-журнал беттерінен түспеді. Қаншама халықаралық және республикалық деңгейде ғылыми конференциялар өткізілді. Көршілес Ресейде де бұл маңызды тақырыптар қатарына жатты.

Ал 2024 жылы Алтын Ордаға негіз болған Жошы Ұлысының 800 жылдығына орай еліміздегі тарихшылар қауымының басым бөлігі тағы да XIII ғасырдағы Отан тарихының өзекті мәселелеріне ауды. Біз де өз кезегімізде Алтын Орданың 750 жылдық және Жошы Ұлысының 800 жылдық мерекесіне белсене атсалысып, ғылыми жиындарда баяндамалар жасадық. Біз жасаған баяндамалар тақырыптары мынадай: - «Алтын Орда тарихы және ислам», «Алтын Орда дәуірінің зерттелмеген және аз зерттелген мәселелері жөнінде», «Алтын Орда дәуірінен жеткен тарихи мәтелдер мен сөз тіркестер», «Алтын Орда тарихының алғашқы кезеңі: Египетпен саяси қарым-қатынастардың орнатылуы және оның себептері», «Алтын Орданың соңғы кезеңі», «Талас Құрылтайы және оның тарихи маңызы», «Сұлтан Бейбарыс тұсында Египет пен Алтын Орда арасындағы қарым-қатынастар мәселелері», «XV ғасырдың соңғы ширегіндегі Қазақ хандығы және Мұхаммед Шайбани хан» және тағы басқалары.

Осылайша, соңғы жылдары Алтын Орда мен Жошы Ұлысының юбилейлік меретойларына байланысты елімізде осы кезеңнің тарихи мәселелеріне ерекше назар аударылды, көптеген тың ойлар мен тұжырымдар айтылды. Олар осы бағыттағы болашақ зерттеулерге тың серпіндер берері анық. Отандық тарих ғылымының дамуы үшін мұндай мемлекеттік қолдаулар алдағы уақыттарда да қажет.

Әдебиеттер тізімі

1. Омарбеков Т. Голощекин Қазақстанда. // Лениншіл жас газеті. 1990 жыл 9 тамыз.
2. Қозыбаев М. Ақтандақтар ақиқаты. – Алматы. «Қазақ университеті», 1992. – 272 б.
3. Қозыбаев М. Жауды шаптым ту байлап. Алматы: Қазақстан, - 1994. – 192 б.

4. Нұрпейісов К. Алаш һәм Алаш Орда. Алматы, 1995.
5. Қойгелдиев М., Омарбаков Т. Тарих тағылымы не дейді? Алматы, «Ана тілі», 1993.
6. Қойгелдиев М. Алаш қозғалысы. Алматы, «Санат», -1994. – 385 б.
7. Омарбеков Т. Зобалаң. Алматы, «Санат», 1994. – 272 б.
8. Кәрібаев Б. Қазақ хандығының құрылу тарихы. Алматы, «Сардар» баспа үйі, 2014. – 530 бет.
9. Кәрібаев Б. Қазақ хандығының күшеюі (XV ғ. соңғы - XVI ғ. алғашқы ширектері). – Алматы: «Сардар» баспа үйі, 2015. – 176 бет.
10. Кәрібаев Б. Қазақ хандығының басқару институттары. Алматы «Қазақ университеті», Алматы, 2022. (Бірлескен авторлар)

СОВРЕМЕННЫЕ ВЫЗОВЫ В ИНТЕРНАЦИОНАЛИЗАЦИИ ИНЖЕНЕРНОГО ОБРАЗОВАНИЯ

*Давлетов Аскар Ербуланович,
доктор физико-математических наук, академик НАН РК,
руководитель Филиала национального исследовательского
ядерного университета МИФИ в Алматы
г. Алматы, Казахстан*

В настоящее время в нашей республике уже общепризнанным фактом является дефицит квалифицированных специалистов самых разных направлений, об этом открыто говорят все, от работодателей до парламентариев. Приведенный здесь анализ призван ответить на вопрос, почему так происходит несмотря на увеличение числа грантов, выделяемых ежегодно правительством. Отметим, что важно не то, в каком состоянии мы видим подготовку кадров сейчас, а то, в каком мы находимся тренде, а он за последние десятилетия выглядит крайне негативным. При этом надо себе отдавать отчет, что образование является стратегической областью для любого государства, так как от него зависит развитие человеческого капитала и будущее страны в целом.

После распада Советского союза Казахстану досталась в наследство одна из лучших систем образования, что фактически признано во всем мировом сообществе. Действительно, выпускники советских университетов и специализированных институтов работали и продолжают свою успешную деятельность во многих странах, что обусловлено их сильной фундаментальной подготовкой и развитым критическим мышлением. Если говорить современным языком, то система была настроена не только на обучение людей конкретной профессии, но и на развитие аналитических способностей и практических навыков, что позволяло выпускникам находить применение своим компетенциям в самых разных сферах человеческой деятельности, то есть они имели способность подстраиваться под требования рынка труда.

Если посмотреть со стороны на подготовку инженеров самой высокой квалификации, то она имела многоступенчатый характер и содержала, по крайней мере, следующие этапы:

1. Специализированные физико-математические школы. Такие школы существовали во многих регионах, в них проводился отбор и воспитание талантливой молодежи.
2. Специализированные высшие учебные заведения. Зачастую они носили отраслевой характер, что позволяло по факту сочетать фундаментальность и практическую направленность с последующим трудоустройством (распределением).
3. Специализированные научно-исследовательские институты с испытательными полигонами. В них концентрировались инженеры-изобретатели, способные решать самые нестандартные задачи, а также они служили для передачи опыта от старшего поколения младшему. К ним относились всемирно известные конструкторские бюро.

4. Специализированные предприятия с технологической базой. Здесь инженеры исследовательских институтов взаимодействовали с технологами для доведения инновационных решений до практического выпуска продукции.

Бросив беглый взгляд на эту схему, можно оценить, какое упрощение подразумевает политика министерства науки и высшего образования в этой области – этапы со второго по четвертый должен выполнять профессор университета! Если он это сделать не может, то должен самостоятельно найти предприятие и все это организовать, возможно даже с нуля. Понятно, что так это не работает, один человек осилить это не в состоянии, минимум нужны устойчивые коллективы. С другой стороны, применить опыт Советского союза в современных реалиях также не получится, так как он фактически основывался на том, что предприятия, выпускающие конечную продукцию, находились в государственной собственности. В сегодняшних условиях необходимо делать ставку на достаточно крупные производства, которые смогут организовать свои R&D компании, выполняющие роль этапов 3 и 4, попутно создавая стимулирующие их механизмы поддержки.

Отметим, что развитие инновационной деятельности основано на предпосылке имеющегося человеческого ресурса в виде квалифицированно подготовленных инженеров-выпускников. А с этим у нас в стране проблемы, потому что мы полностью имплементировали так называемый Болонский процесс. Если послушать западных экспертов, то они открыто говорят, что бакалавр не является готовым специалистом и, следовательно, бакалавриат не может насытить экономику необходимыми профессиональными кадрами. Это, можно сказать, очевидно для любого преподавателя-практика, так как нагрузка на студента бакалавриата значительно меньше той, которую выполняли студенты в советской системе образования. Говоря простым языком, нам просто не хватает времени на то, чтобы подготовить грамотных инженеров. Кроме того, Болонский процесс требует, чтобы студент значительную часть образовательной программы осваивал самостоятельно, что предполагает высокую степень его сознательности. Из практики для любого профессора очевидно, что это выполняется только для малой части контингента, остальных надо обучать, требуя достижения образовательных целей. Все это привело к тому, что фокус программы сместился с фундаментальности образования на выполнение простейших требований, предъявляемых к выпускнику рынком труда. Сверху на всю эту ситуацию накладываются постоянные усилия по формализации образовательного процесса: приходится выполнять множество различных требований по созданию сопутствующей документации, проводить процедуры аккредитации, заполнять рейтинги, внедрять системы менеджмента качества и так далее. При этом, к сожалению, само качество образования автоматически отодвигается на второй план, и мы имеем то, что имеем – повсеместную нехватку квалифицированных кадров.

И это еще не все проблемы, которые преследуют наше образование, настоящим бичом которой стало подушевое финансирование. Образование превратилось в услугу, чем больше услуг окажем, тем больше заработаем. Зачем нам отчислять студентов за неуспеваемость, надо их как-то довести до окончания, чтобы извлечь из этого максимальную прибыль – это стандартный ход любого менеджера. Если при этом еще и отсутствует всякий контроль качества подготовки студентов, то ситуация становится совсем идеальной, к этому мы пришли, ликвидировав государственную аттестацию, которая включала периодическую оценку компетенций обучающихся. При этом всем посмотрите, как смещен акцент с финансирования преподавателей на финансирование студентов: стипендии растут регулярно, а заработная плата рядового сотрудника кафедры стоит на месте. Нормальная работа любого высшего учебного заведения должна строиться на том, чтобы лучшие студенты оставались и обеспечивали еще более лучшую подготовку кадров, но как это осуществить, если стипендия докторанта превышает заработную плату начинающего преподавателя? Вот и имеем большое число докторантов, пришедших получать стипендию за государственный счет и отчисляющихся после определенного периода обучения. А посмотрите, что происходит с набором студентов и штатностью. Министерство выделяет огромное количество грантов, но

формально все грантообладатели могут прийти обучаться в одно учебное заведение, а штат зависит от количества обучающихся. Может ли каждый вуз резко увеличить количество преподавателей в результате хорошего набора без снижения качества обучения? А ведь еще нужна экспериментальная база подготовки, нужны лаборатории, количество которых ограничено и не может резко изменяться. Необходим возврат к более рациональной системе распределения грантовых мест, которая учитывала бы сколько каждый конкретный вуз способен подготовить специалистов без потери качества, а штатность каждой кафедры необходимо при этом зафиксировать, тогда не будет иметь смысла держать студентов, которые не хотят учиться. Наконец, наиболее остро стоит вопрос о модернизации материально-технической базы, ведь теоретически инженеров подготовить невозможно. Для этого в казахстанских грантах предусмотрены соответствующие средства, но выполняются соответствующие требования крайне формально, реально эксплуатируемое на местах оборудование давно уже выработало свой ресурс и морально устарело.

Что же делать в сложившейся ситуации? Сразу отмечу, что точка невозврата пройдена, нас ожидает жесточайший кадровый голод, преодоление которого потребует значительного времени вследствие инерционности образовательной системы. В качестве мгновенной меры президентом страны инициировано открытие филиалов иностранных вузов на территории страны. Сама по себе эта мера не может насытить экономику квалифицированными кадрами, слишком невелик масштаб, однако опыт филиалов можно попробовать внедрить в казахстанские вузы. В настоящее время нам следует отдать предпочтение в процессе интернационализации именно открытию филиалов, так как стандартная схема взаимодействия в рамках Болонского процесса потерпит крах в самом ближайшем будущем. Это будет обусловлено идущими по всему миру деградационными процессами, такими как геополитическая напряженность, кризис системы безопасности, маячащий впереди экономический кризис деглобализации, резкое ограничение странами миграционных потоков и так далее. Для нормального функционирования филиалов придется снять некоторые регуляторные барьеры, к которым можно отнести процесс получения образовательной лицензии, соблюдение государственного общеобразовательного стандарта, регистрации юридического лица и его налогообложение, а также признания дипломов, если требуется. Необходимо также продумать ресурсное обеспечение, к которому относятся наличие собственной инфраструктуры, обеспечение финансов для постройки лабораторной базы, возможность подключения казахстанских преподавателей к образовательному процессу.

В заключение хотелось бы отметить, что данная заметка призвана привлечь внимание широкой общественности на проблемы и дисбалансы в образовательной системе Казахстана, в нормальном функционировании которой мы все заинтересованы. Автор не претендует на однозначную позицию по всем озвученным вопросам, но апеллирует к пониманию того, что существующий тренд для системы высшего образования республики остается негативным и его исправление требует принятия неотложных мер, ведь система образования в конце концов определит дальнейшее развитие нашего государства и общества в целом.

ОЗЫҚ ОЙЛЫ ҰЛТ ҚАЛЫПТАСТЫРУ ҮДЕРІСІНДЕГІ КРЕАТИВТІ ОЙЛАУДЫҢ МАҢЫЗЫ

Асқар Лесхан Әмірханұлы

философия ғылымдарының кандидаты, доцент

Пернебекова Динара Пернебекқызы

философия магистрі,

әл-Фараби атындағы Қазақ ұлттық университеті

Алматы қ., Қазақстан

Аннотация. Бұл мақалада озық ойлы ұлттың қалыптасу бағыты көрсетіледі. Оның шығармашылық, сыни және креативті ойлаумен байланысы ұсынылады. Қазақ халқының интеллектуалдық әлеуеті көрсетіліп, XX ғасыр мен XXI ғасыр басындағы қазақ халқының интеллектуалдық келбеті сараланады. Нәтижесінде креативті ойлаудың ғылыми ойлаудың атрибуты екендігі көрсетілген. Мақаланың мақсаты – шығармашылық ойлаудың логикалық және философиялық нұсқаулары мен әдістерін ұсыну.

Қазіргі таңда қай салада болмасын, шығармашыл, жаңашыл ойлайтын тұлғалар қажет, креативті ойлау қай салада болмасын құндылық ретінде бағаланады. Сондықтан мұндай ойлау әдістері өндірісте, кәсіпкерлікте, саяси билікте, қоғамдық өмірде, күнделікті өмірде ерекше мәнге ие. Бұл ғылыми-зерттеу жұмысы жастардың ғылыми білім алуудағы интеллектуалдық әлеуетін арттыру, олардың жаңа парадигмаларын ұсыну арқылы ғылыми білім аясында шығармашылық ойлаудың жаңа тенденцияларын ұсыну арқылы ойлаудың инновациялық негіздерімен, өзіндік жаңа ұстанымдарын құрылымдаумен жалғасын табады.

Түйін сөздер: шығармашылық ойлау, креативті ойлау логикасы, сыни ойлау, логика, ғылыми ойлау, интеллектуалды ұлт, ойлау құрылымы.

Заманауи Әділетті Қазақстан азаматының бейнесі – «Адал адам» тұжырымдамасына сәйкес еліміздің әрбір азаматы қоғамға адал қызмет етіп, жақсы қасиеттерге ие өз саласының нағыз маманы болып, адалдық пен әділдікті бәрінен биік қоя білетін адам болуға тиісті. Осы бағытта жастардың ғылыми әлеуетін арттыру мен кең дүниетаным қалыптастыру қолға алынып отырған шақта, алдымен, оның теориялық-әдіснамалық бағдарларын құрып алу маңызды істердің бірі болып табылады. Бұл тұста, басқа да ғылым салаларымен қатар философияның атқарар міндеттері мен мүмкіншіліктері жетерлік.

Сондықтан басты мақсат – ғылыми ойлауға бетбұрған көпшілік қауымның және креативті, шығармашылық, өрісті ойлауға ұмтылып келе жатқан жастардың ойлау машығын жетілдіріп, бағыт-бағдарлар беру болып табылады. Себебі, көне дәуірлерден бері ғылым мен философияның дамуында қашанда логика ілімі басты орын алған болатын. Осыдан, Аристотель заманынан бастау алған логикасыз білім алу мен ойлау мәдениетін дұрыс қалыптастырудың өзі мүмкін емес болып есептелетін түсінік бүгінгі күнге дейін адамзаттың руханияттық даму эволюциясында сақталып қана қалған жоқ, өзінің өзектілігін күн өткен сайын арттырып келеді.

Ұсынылып отырған мәселе өрісті логиканың негізгі қағидаттары формальді логиканы негізге ала отырып, өзіндік тың ұстанымдар мен бағдарларды ұсынады. Атап айтқанда, сыни, креативті, шығармашылық, эвристикалық ойлау мәнерлерінің көріністері тұтастандырылып, оның жалпы әдіснамалық бағдарлары мен нақты тәжірибелік әдістемелік негіздерін ұсыну аса маңызды шарттардың бірі.

Әлемдік философиялық кеңістіктегі «Продуктивті ойлау» түсінігін басшылыққа алып, оны «Өрісті ойлау» деп қазақшаға аударуды жөн санап, әр түрлі бағдарларын анықтап, арнайы «Өрісті логика» деп атауға болатындай саланы туындатып отыр және оның әрі қарай өркендеуіне жол ашады деп есептейміз.

Дәуірлердің ауысуына байланысты, аристотельдік немесе дәстүрлі логиканың орнына

кейіннен жаңа логика – математикалық немесе рәміздік түрі қалыптасып өркендей бастады. Бүгінгі таңда, тек дұрыс ойлау құндылығы ғана емес, сонымен қатар, тың, жаңа, төлтума идеялардың да заман өткен сайын құндылығы артып келеді. Осы тұста, «Интеллектуалды ұлт болып қалыптасу үшін қалай өнімді шығармашылық ойлауға болады» деген заңды логикалық сауал туындайды. Осы сауалға жауап іздеу – оның нақты тәжірибелік қырларын ұсына келе, шығармашылық ойлауға ұмтылушы әрбір адамға лайықталған және оған бағдар бере алатын ұстанымдарды көрсетіп береді. Бірақ, мұнда схоластикалық, софистикалық, спекуляциялық тәсілдерді қолдану ғылыми талаптарға сәйкес келмейді.

Жалпы ойлау мәдениеті, оның шығармашылыққа бастар көне дәуірдегі мифологиялық құрылымы, одан соң осы мифологиялық ойлау бағдарының қазіргі фантастикалық ойлаумен келіп ұштасатын қырлары да бұл тұста маңызды ахуал. Осы ой түйіндеудің жалпыға ортақ шаблондарын ұсыну, мифтің немесе фантастиканың өзіндік бір ортақ парадигмалары және өзіндік төлтумалылығы бар екендігі туралы мәселені негіздеп береді.

Ол қазақ дүниетанымын да назардан тыс қалдырмай, би-шешендер логикасы бойынша зерттеулер жүргізіліп, оларға ортақ жалпылама бағдарлары көрсетіліп, философия тарихындағы жаңа идеялардың қалай туындағандығына баса назар аударылып, тың идеялардың пайда болуының өзіндік бір ерекшеліктері бар екендігін де камтиды.

Бүгінгі таңдағы әлемдік өркениет көшіне ілесу тек қана экономикалық өрлеу талаптарымен шектелмек емес, ол өз кезегінде қоғамның рухани-мәдени саласын қайта жаңғыртуды талап етеді. Тұтастай алғанда, қоғамдық өмірдің барлық саласын қайта жаңарту мен инновацияға ұмтылудың нақты нәтижелерге қол жеткізуі түптеп келгенде, еліміздің адам ресурсына, әсіресе, зиялылығы мен зияткерлігінің сапалық деңгейіне байланысты болып шығады. Сондықтан, көп салалы руханилық пен мәдениеттілік тармақтарының бірі – еліміздегі интеллектуалды капиталды нығайтуға келіп тіреліп отыр. Бұндай болашаққа салынатын капитал, сайып келгенде, жастардың интеллектуалдық әлеуетін одан әрі арттырумен келіп сабақтасады. Ендеше, қоғам дамуындағы «адам капиталы», «адам ресурсы» деген сияқты түсініктердің жаңарған формасы сапаға негізделген келбеті – «интеллектуалды ресурс» дегенге келіп саяды. Бұл – болашақта еліміздің одан әрі өркендеуі үшін салынатын қомақты қаражат іспетті деген сөз. Бірақ бұл тұста, сол ресурстың санынан гөрі оның сапалылығына баса маңыз беру керек. Қазақ халқы мұндай кемшін ахуалды: «саны бар да, сапасы жоқ» деп сынаған болатын.

Ендеше, рухани кемелденген тұлға дайындау басты нысана. Бірақ тек қана білімділік зиялылық деңгейді арттырмайтындығы түсінікті. Орта ғасыр ұлықты ойшылы Әбу Насыр әл-Фараби: «Тәрбиесіз берілген білім адамзаттың қас жауы» деген концептуалды оймен үндеседі. Дегенмен, білімділік сауаттылық ретінде осы шығармашылықтың алғышарты болып табылады, білім болмаса, интеллектуалды ұлт туралы сөз қозғаудың өзі артық екендігі белгілі жайт. Біз халықты жаппай сауаттандыру мен надандықты жоюды ХХ ғасырдың басында-ақ қолға алып, ортасына қарай бұл саясат өзінің оңды нәтижесін берді, ал аяғында өзінің межесіне келіп жеткендей. Қазір жастар негізінен сауатты, көбісі жоғары білім алған. Демек, бүгінгі таңдағы интеллектуалды ұлт қалыптастыру үшін негіз қаланған десе де болады.

ХІХ ғасырдың аяғы мен ХХ ғасырдың басында қазақтың ағартушы зиялыларының ұстанымы – білімді (сауатты) ұлт қалыптастыру болса, ХХІ ғасырдың басында, сол білімді ұрпақ негізінде, орындалған армандар бойынша интеллектуалды ұлт қалыптастыру саясаты алдыңғы қатарға шықты. Ендеше, ХХ ғасырдың басында «білімділік» қандай деңгейде өзекті болса, ХХІ ғасырдың басында «интеллектуалдық» та сондай дәрежеде өзекті болып отыр. Ол кездегі ұлт зиялыларының білімділікке алаңдаушылығы мен бүгінгі ұлт зиялыларының интеллектуалдылыққа баса көңіл бөлуі тарихтың жаңа сападағы қайталанған үлгісі және өрлеудің заңды сабақтастығы десе де болады.

Себебі, ол кездегі заман халықтар мен мемлекеттердің тек білімді ұлтпен қанағаттануына болатындай жағдайда болған болса, бүгінгі ахуал, бұндай қанағаттануды артқа тастап, сол кездегі қаланған білімге негізделген интеллектуалдылықты талап етіп отыр. Бұл екі ұстанымның аралығын тура жүз жылдай уақыт бөліп жатыр. Қазақ халқында «елу жылда ел

жаңа, жүз жылда қазан» деген орнықты мақал бар. Ендеше, екі аралық жылмен 100 жылмен байланысады. Елу жылдың жаңалығынан да жаңарған заманды талап етеді. Олай болса, «Елу жылда ел жаңа, жүз жылда жаңарған сана» деген тұжырымды ұсына отырып, бүгінгі бізге жүктеліп отырған жауапкершіліктер мен міндеттердің зор екендігін сезінуімізге болады.

Осы тұста интеллектуалдық пен білімділіктің ара жігін ашып, сонымен қатар бір-бірімен детерминацияланатындығын көрсете алуымыз қажет. Білім академиялық болсын, шығыстық немесе батыстық болсын, қандай-да бір белгіленген ғылым салаларын стандарттар бойынша толықтай игеру дегенге келіп саяды. Ал интеллектуалдық деген ұғым жалпы психологияда – ақылдың ұшқырлығы, сыншылдығы, тапқырлығы деген сияқты үдерістер арқылы жетілетін, тіпті, тестілер бойынша өлшенетін адам санасының жоғары дамыған көрінісінің нәтижесі ретінде белгіленген.

Бірақ еліміз ұстанған интеллектуальді ұлт қалыптастыру осы түсінікке барынша сәйкес келгенмен, батыстық білімділік талаптарымен өлшенетін таза ақылға ғана негізделмеген. Ендеше, бізге қажетті «интеллектуалдық» - білімді негізге ала отырып, шығармашылық ойлауды талап ететін, ақылдың тапқырлығын басшылыққа алатын ілгерішіл және ерікті, оң нәтижелі психологиялық үдеріс болып табылады. Қазіргі психологияда, осы үдеріске тікелей байланысты немесе оған сәйкес болып келетін мынадай құбылыстар бар екендігін былайша жинақтап көрсетуімізге болады: өрісті ойлау (продуктивті ойлау), креативті ойлау (жаратушы ой), шығармашылық ойлау (творчестволық қабілет), сыни ойлау (критикалық ой), интуитивті ойлау т.б.

Өрісті ойлау – бұрын болмаған идеяны, жаңа пікірді тудырушы, ешкім айтпаған жаңа ой айту дегенді білдірсе, креативті ой да осындай мағынаға келіп жуықтайды. Бұған Әл-Фарабидің «білімді болу деген сөз – белгісіз нәрсені аша білу қабілетіне ие болу деген сөз» деген даналық сөзі тура сәйкес келеді.

Бұл жердегі креативтілік – ойды жарату, тудыру, өндіру деген түсінікке келіп саяды. Демек, бұлар «ой өндірісі» дегенді білдіреді. Ал шығармашылық ойлау да осындай мағынаға жақын, бірақ бұлардан айырмашылығы ол көбінесе өнер иелеріне байланысты айтылады. Өнер мен ғылым қашанда жаңашылдықты қажет етеді, егер өнер туындысы біреуді қайталайтын болса немесе оның үлгісін көшіріп алатын болса, онда ол өнерге жатпайды деп айтуға болады. Ал неғұрлым тың, төлтума, ешқашан қайталанбайтын туындалыр пайда болса, онда ол талант санатына жатады. Талантсыз адам өнер иесі де, ғалым да бола алмайды. Талантқа берілетін тағы бір жауапкершілік – тек жаңа ойды бір реттік акт түрінде тудыру емес, үнемі-үздіксіз, талмастан жаңа идея тудыру. Сыни ойлау – өзгенің немесе өзінің идеясына сын көзбен қарай білу. Идеяның кемшілігі мен жетістік жақтарын қатар көре білген адам ғана сыни ойлауға бейім болып келеді, егер оның тек біреуін ғана көріп, екіншісін қатар таба алмаса, онда ол сыни ойлаушы емес деген сөз. Интуитивті ойлау – талдау мен сараптаудан, логикалық операциялардан тыс, ақиқатқа тез, жылдам жету, ақпараттардың ішкі сезім түйсігі арқылы сол сәтте адамның өзіне де түсініксіздеу жағдайда қабылдауы. Халқымыз көзі көрмеген, дәлелденбеген нәрсесін «ішім сезім тұр» деп айтады. Немесе, қазақта «ат сыншысы», «бала сыншысы» деген білікті мамандар болған. Олар атты немесе адамды сыртынан қарап-ақ тұтас болмысын бағалап беретін болған. Бұл да интуицияның жемісі. Әлем халықтарына ортақ көріпкелдік те осы интуицияға байланысты болып келеді.

Бұл қабілеттер мен ойлаудың осы түрлері тұтаса келе, біз ұстанып отырған интеллектуалдылықты құрайды. Бұл көрсетілгендер ойлаудың түрлері ғана, ал оған жетудің жолы – сараптама жасау, ішкі мәнді көре білу, байланыстарды ашу сияқты психологиялық операциялар арқылы жүзеге асады. Демек, ғылымды дамытуға аса қажетті ойлаудың түрлері де осылар. Бұлардың барлығын жинақтап, «ғылыми ойлау» деп те атауға негіз бар. Ендеше, осы ғылыми ойлау үшін ғылыммен арнайы шұғылданду қажет. Ғылыммен шынайы шұғылданып жетістікке жету және ашылған жаңалықтардың әлемдік деңгейде болуы – интеллектуалдылықтың нақты нәтижесі болып табылады. Демек, жаңалық ашу интеллектуалдылықсыз мүмкін емес жайт.

Бүгінгі таңда техникалық ғылым дамуы немесе өнертапқыштық қана емес, сонымен

қатар, қоғамдық ғылымдарды да өркендетуді де басты назарда ұстау керек. Әсіресе, тарих, психология, саясаттану, әлеуметтану, философия, педагогика сияқты ғылым салаларына бас көңіл бөлу – қоғамымызды ілгері жылжытудың басты кепілі болмақ. Қоғамдағы рухани ахуал, әлеуметтік-саяси байланыстар, мәдениетті тұлға дайындау т.б. барлығы осы гуманитарлық ғылымдардың өркендеуіне және олар ұсынған тұжырымдамаларға тікелей байланысты. Сондықтан, интеллектуалды ұлттың болашақ қорлары жас ұрпақ болғандықтан, келесі кезекте, оларды сыни, өнімді, шығармашылық ойлауға машықтандыру маңызды қадамдардың бірі болмақ. Ол да бір сәттік акт емес, үнемі-үздіксіз және шексіз жүргізіліп отырылуы тиіс шара болуы керек.

Қазақ халқының интеллектуалдық қорлары мен мүмкіндіктері, оған бейімділігі тарихқа жүгінсек, тым көнеден, сақ-түркі дәуірінен бастау алады. Бүгінгі таңда түркілердің әлемдік өркениетке қосқан үлесі ұшан-теңіз екендігін тек отандық қана емес, әлем ғалымдары да мойындап отыр. IX-XIII ғасырлардағы түркі ойшылдары, әсіресе, әлемге аты мәшһүр болған әл-Фараби бабамыз бүгінгі заман тұрғысынан айтқанда, интеллектуалдылықтың кемелді көрінісін және идеалды үлгісін паш етті.

Одан кейінгі түркі-қазақ даласындағы даналық пен шешендіктің мектебінің өзі парасат пен ақылдың түйіскен тұсында белгілі бір деңгейде жоғары жетістіктерге жетті. Қазақ даласындағы поэтикалық сарындар да жай ғана механикалық түрде ұйқасқан өлең шумақтары емес, ұрпақтарын жан-жақты тәрбиелейтін ерекше бір тиімді интеллектуалдық тәрбиелік құрал. Мысалы, ол ұзақ жырлар мен эпостар, термелер мен дастандар есте сақтау қабілетін ешбір ұлтта кездесе бермейтіндей тәжірибелік деңгейде шынықтырып шығаратын қазақ ұрпақтарының интеллектуалдық мектебі десе де болады. Бірнеше күн бойы толғайтын жырларды жаттау тек тарихты білу, өткенді құрметтеу, шешендік сөздерді білу, одан адамгершілік, еңбек, эстетикалық т.б. тәрбие түрлерін алу ғана емес, өзі өзінің ақыл-ойын шынықтыратын өзінтану бағыты, өзін-өзі жетілдіретін перфекционизм болып та табылған. Сондықтан да, олар тым ұзақ болып құрылғандықтан, жыр жаттаушылық балалар арасында өзіндік бәсеке және қанша жаттағандығына байланысты ақылдылықтың (интеллектінің) өлшемдерінің бірі болған тәрізді.

Қазіргі таңда өмірдің қай саласы болмасын, креативті-жаңашыл ойлайтын тұлғалар қажет және продуктивті ойлау кез келген салада құндылық ретінде бағаланады. Сондықтан да бұндай ойлау әдістері өндіріс, бизнес, саяси билік, әлеуметтік өмір мен тұрмыста да ерекше маңызға ие болып отыр. Ал ғылыми шығармашылық ойлау алдымен, білім мен біліктілікті, одан соң қандай да бір тың идеялар ұсынудан бастап, толыққанды тұжырымдамалар мен заңдылықтар ұсынуға дейінгінің барлығын қамтитын өзіндік бір ғылыми алаңды құрайды. Ол стандартты емес ойлаудан бастау алады, бірақ тың ойлау сияқты болып қабылданатын иллюзиялар мақұлданбайды. Ендеше, бұл мақалада продуктивті ойлау мен оның баламалы, бірақ негізсіз құрылымдарын сынау мен теріске шығару да ғылыми ізденістеріміздің басты мақсаттарының бірі. Осы бағытта ойлаудың инновациялық негіздері, жастардың ғылыми білім алудағы интеллектуалдық әлеуетін көтеруді мақсат ете отырып, ғылыми таным аясындағы шығармашылық ойлаудың жаңа үрдістерін ұсыну арқылы, оның жаңа парадигмаларын ұсыну және оны тәжірибеде тексеру арқылы өзіндік тың ұстанымдарды құрылымдармен жалғасын табады. Ойлаудың ғылыми парадигмаларын зерделеуде тақырыпты тарихи-философиялық және гносеологиялық тәсілдерді жүзеге асыру арқылы ашуға деген ұмтылыстар негізге алынады. Логиканың тарихи эволюциясына сараптама жасай келе, логиканың басқа да диалектикалық, формальді, рәміздік түрлеріне сараптамалар жасай отырып, шығармашылық ойлауға бетбұрыстар жасау жолға қойылады. Атап айтқанда, қазіргі таңдағы креативті, шығармашылық, инновациялық, сыни ойлаудың форматтарына үңіліп, оны ғылыми жаңалықтар негізінде қайта саралау негізге алынады.

Қорыта келе, өрісті ойлау бағдарлары бір қырынан теориялық жағынан алғанда, аяқталмайтын шексіз ашық жүйе, екінші бір қырынан алғанда, тәжірибелік-қолданбалы болып келеді. Өрісті ойлау үлгілерінің талаптары: формальді логикамен (символикалық, диалектикалық) түсіндіруі қиындау және оның заңдарын қайталамауы тиіс, жаңа нәрсе ойлап

табуға, өрісті ойлауға ыңғайластырылған, жалпы көпшілікке түсінікті және мысалдармен дәлелденуі тиіс, барынша нақты және жүйелі болуы қажет, тым ұзақ болмауы керек т.б.

Әдебиеттер тізімі

1. Әл-Фараби. Логикалық трактаттар.-Алматы: Ғылым, 2014.-203б.
2. Молдабеков Ж. Қазақтану және жаңару философиясы.-Алматы: Қазақ университеті, 2009.-254с.
3. Мұсабеков М. Қазақстан жастарының рухани құндылықтары: әлеуметтік-философиялық талдау.-Филос.PhD диссертациясы.-Алматы, 2013.-151б.
4. Аташ Б.М, Асқар Л.Ә. Өрісті логика.-А.: Қазақ университеті, 2014.-92б.
5. Нұрмұратов С. Түркілік дүниені түсінудегі руханилық мәселесі// Қазіргі заманғы руханилық мәселесі.-Алматы: СаҒа, 2007.-560 с.(б. 83).

УДК 930.24

ДЖАДИДИЗМ: ЕДИНСТВО ЗНАНИЯ И ВЕРЫ СТРАН ЦЕНТРАЛЬНОЙ АЗИИ

*Халикова Рахбар Эргашевна,
доктор исторических наук, профессор
Ташкентский государственный технический
университет
г.Ташкент, Узбекистан
e-mail: rahbarkholikova@mail.ru*

Аннотация. В статье рассматривается роль и место джадидизма в распространении идей просвещения в Центральной Азии. В частности, проводится анализ духовного наследия великого казахского мыслителя Абая Кунанбаева, которые во многом были созвучны идеологии джадидизма, стремившегося приобщить свои народы к лучшим достижениям западной цивилизации путем модернизации системы образования и воспитания. Основной упор в работе сделан на раскрытие вопросов единства знания и веры в философском наследии Абая, которое также нашло свое отражение в духовном наследии выдающихся представителей джадидизма, не потерявших своей актуальности и в современный период развития государств Центральной Азии. Бесценным является вклад Бехбуди в национальное пробуждение, в развитие его социально-политической и философско-этической мысли, всего того, что на языке науки обозначается понятием «общественное сознание».

Ключевые слова: джадидизм; Казахстан; Центральная Азия; Коран, сунна, просвещение; ислам; Абай; религия; образование.

Abstract. The article examines the role and place of Jadidism in the dissemination of enlightenment ideas in Central Asia. In particular, it analyzes the spiritual heritage of the great Kazakh thinker Abay Kunanbayev, which was largely consonant with the ideology of Jadidism, which sought to introduce its people to the best achievements of Western civilization by modernizing the education and upbringing system. The main emphasis in the work is on revealing the issues of the unity of knowledge and faith in the philosophical heritage of Abay, which is also reflected in the spiritual heritage of outstanding representatives of Jadidism, which have not lost their relevance in the modern period of development of the Central Asian states. Behbudi's contribution to the national awakening, to the development of his socio-political and philosophical-

ethical thought, everything that in the language of science is designated by the concept of "public consciousness" is invaluable.

Key words: Jadidism; Kazakhstan; Central Asia; Koran, Sunnah, education; Islam; Abai; religion; education.

Введение.

На сегодняшний день проникновение и развитие реформаторских идей в Центральной Азии на рубеже XIX-XX веков, генератором которой выступало движение джадидизма в лице татарских просветителей, исследовано недостаточно полно. В связи с этим, данная публикация о роли и месте джадидизма, в распространении идей просвещения в центральноазиатском регионе в целом, приобретает как в социальном, так и научном аспекте особую актуальность.

Во многом это связано с тем, что с обретением государственной независимости республиками Центральной Азии, у их коренных народов открылись возможности по-новому осмыслить и понять духовное наследие своих мыслителей, по-новому взглянуть и оценить в соответствии с современностью их взгляды и идеи, которые в новых условиях могли бы принести определенную пользу. В этом смысле большой интерес вызывает идеология джадидизма, которая была направлена на подъем культурного уровня тюрко-мусульманских народов Российской империи с целью включения их в русло развития мировой цивилизации. Поводом к этому стали социально-экономические и социально-политические преобразования, происходившие в российском обществе во второй половине XIX века.

Именно джадидизм, как новое идеологическое течение конца XIX - начала XX века, стал толчком консолидации тюрко-мусульманских народов империи, в частности Центральной Азии, одновременно став следствием и причиной их социальной мобилизации, развития коммуникаций, а также интеграции общества в единое геополитическое пространство.

Изучение джадидизма как социального явления впервые началось в 20-30-е годы XX века в трудах Г. Ибрагимова (Ibragimov 1926), Дж. Валидова (Validov 1923), Ф. Ходжаева (Hodzhaev 1970) С. Асфендиярова (Асфендияров, 1998) и др., которые рассматривали джадидизм как «умственное пробуждение», направленное на сближение с европейской культурой, на переустройство общества в соответствии с потребностями времени. Работа С. Асфендиярова «История Казахстана (с древнейших времен)» стала первым в Казахстане серьезным исследованием этой темы. Давая оценку роли джадидизма в Казахстане, автор отмечает социальную направленность движения, которая имела «некоторое влияние в западной и северных его частях, и более слабое в южной части». Однако при этом, реформа образования касалась лишь незначительной части общества: татарской буржуазии и казахского байства, связанного с татарским торговым капиталом, являясь больше «верхушечным, не носило массового характера, ... было заимствованным, несамостоятельным» [1;265].

С идеей переустройства общества в соответствии с потребностями времени, связывал джадидизм также и французский исламовед А. Беннигсен, считавший джадидистское движение «попыткой радикально изменить традиционную мусульманскую культуру, начиная с модернизации языков и реформы обучения и воспитания» [2;386].

Однако в дальнейшем, в учебниках по истории национальных советских республик 50-х гг. XX столетия джадидизм оценивался как «буржуазно-националистическое движение», а его сторонники как представители «национальной контрреволюции».

Ситуация в области трактовки джадидизма начала изменяться с конца 70 -х - начала 80-х гг. XX в. Так, например, концепция современного татарского исследователя Я.Г. Абдуллина дала толчок для более глубокого анализа джадидизма в Казахстане (а также так в других среднеазиатских республиках бывшего Советского Союза), сочетавшее в себе просветительское, религиозно -реформаторское и общественно-политическое направление.

Я.Г. Абдуллин предложил рассматривать джадидизм как этап просветительства, впоследствии выделив два существенных отличия между просветительством и джадидизмом: 1) джадидизм - более практически направленное движение; 2) в джадидистское движение были вовлечены более широкий круг участников (прогрессивное духовенство, передовая часть предпринимателей и т.д.) [3;41].

Сегодня вопросы реформирования мусульманской школы, формирования идеологии национального образования казахского народа и других коренных народов Центральной Азии, различные аспекты джадидистского движения стали объектом исследований отечественных и зарубежных гуманитариев. Например, изучению политических предпосылок распространения джадидизма на территории региона посвящены исследования - Д.А. Алимовой (Alimova 2000, 2009), Е.У. Байдарова (Bajdarov 2008), И. Бальдауф (Baldauf 2001), Р. Бобохонова (Boboxonov 2015), Н.У. Гафарова (Gafarov 2013), Н. Нуртазиной (Nurtazina 2008), Р.С. Хакимова (Khakimov 2010), А. Халида (Khalid 1998), А.М. Худайкулова (Khudaykulov, 1995) и др.

Изначально джадиды Центральной Азии, так же как и татарские просветители, действительно ставили перед собой одну задачу - образование народа с тем, чтобы улучшить условия его жизни, достичь уровня просвещенных наций. Но далее, развиваясь синкретически, а именно с религиозно -просветительской составляющей и общественно-политической направленностью, джадидизм оказал огромное влияние на национальное самосознание мусульманских народов Российской империи, определил новые формы исторического развития с применением достижений европейской культуры.

Истоки джадидизма были заложены татарскими просветителями еще в начале - первой половине XIX века, в годы их преподаательства в бухарских медресе. Так, в те годы реформаторами схоластического образования в бухарских и самаркандских медресе выступили выдающиеся татарские просветители Габденнасыр Курсави (1776-1812) и Шигабутдин Марджани (1818-1889). Первый был даже приговорен к смертной казни и спасся бегством из Бухары в родные места. Сочинения Ш. Марджани до сих пор издаются в странах зарубежного Востока. Другие просветители, такие как И. Халфин (1773-1823), Х. Фаезханов (1821-1866), И. Гаспринский (1851-1914) - выступали с проектами просвещения тюрко-мусульманских народов Российской империи [4; 161].

В первый период своей деятельности джадиды сосредоточили основное внимание на реализации религиозно-реформаторских и просветительских идей. Одним из таких процессов было высвобождение, мусульманской общественной мысли из тисков религиозных догм, которое началось, только к концу XIX века. В этом процессе, названном Нахда (Возвышение), главную роль сыграли такие реформаторы мусульманской идеологии, шариатского законодательства и судопроизводства, как афганец Джемаль ад-Дин аль-Афгани (1839-1897), египтянин Мухаммад Абдо (1849-1905) и индиец Мухаммад Икбал (1873 или 1877-1938). Общей чертой их научной и общественно-политической деятельности было то, что они стремились соединить достижения западной и восточной цивилизаций и тем самым возродить былое могущество мира ислама, вернуть прежнюю славу арабо-мусульманской философии, науке и культуре.

Весьма неординарной фигурой (став первым пенджабским мусульманином, получившим докторскую степень в Европе - Е.Б.), был Мухаммад Икбал, предлагавший пересмотреть общественно-философскую систему ислама с позиции развития культуры, науки и образования. Его труд «Реконструкция религиозной мысли в исламе» до сих пор привлекает к себе внимание многих исследователей. В главном труде своей жизни М. Икбал подчеркивает, что: «... рационализировать веру, не значит признать превосходство философии над Таклид (араб. а[^]) - в исламском праве: следование авторитетному специалисту в вопросах фикха (мусульманское право) со стороны человека, не компетентного в этой области. Соответственно, понятие таклида тесно связано с термином «иджтихад», которым обозначают процесс дедуктивного вывода исламских законов из Корана и Сунны (в шиитском исламе) либо опоры на собственное толкование (в суннитском

исламе). Учёный-муджтахид выступает в качестве эксперта для обычных мусульман, не сведущих в сфере норм Шариата, однако обязанных соблюдать их религией. [5; 26].

Если говорить о генерации интеллигентов и просветителей, концептуально определивших задачи просвещения казахского народа в контексте идеологии джадидизма, то здесь следует назвать великого просветителя и философа Абая Кунанбаева (1845-1904). Воспитанный на поэзии Саади, Хафиза Ширази, Джами, Бабура, Нодиры и др., он считал Алишера Навои своим учителем. Знания, приобретенные Абаем в татарском медресе Ахмета Ризы в Семипалатинске, пригодились ему на всю жизнь. Выступая реформатором культуры в духе сближения с русской и европейской культурой на основе просвещённого либерального ислама, Абай в своих произведениях проповедовал нравственные основы восточной философии: любовь и уважение к человеку, дружбу, идеи просвещения, милосердия и справедливости. По мнению Абая, духовное воспитание человека может быть связано только с просвещением.

Абай, как и другие туркестанские джадиды, уделял особое внимание вопросам единства знания и веры. Так, признавая Аллаха и веря в его всемогущество, милосердие, любовь и силу, в тридцать восьмом слове, являющемся сердцевиной и средоточием его религиозно-философской концепции, он последовательно проводит принцип единства Творца и сотворенного: «Аллах - это внимающий, который слушает, который видит, но, ни одно из созданий его, в том числе и человек, не может этого постичь. Он говорит словами, но у него нет органа, подобного органам человека. Он не сотворил слово - произнес его, и слово дошло до слуха людей. Аллах видит и слышит совершенно по-другому, совсем не так, как человек. Он просто «Всеведущ знаниями своими». Он сама добродетель, и добивается, чтобы люди подражали ему. Как тут не вспомнить о предельности и человеческого разума и бесконечности Аллаха? В Коране написано: «Аллах един... Он единственный в своем роде, и нет при нем ничего, он существует вне пространства, и он создал все посредством своей силы.» [6; 87-88].

Думы Абая о просвещении казахского народа, о его приобщении к достижениям современной цивилизации, а также в контексте единства знания и веры, сближает его с выдающимся представителем центральноазиатского джадидизма - Махмудходжой Бехбуди (1874-1919), которого по праву называют «отцом среднеазиатского джадидизма».

М. Бехбуди, будучи лично знаком с основоположников джадидского движения мусульман России Исмаилом Гаспринским принимал активное участие в организации новометодных школ и проповедовал идеи джадидизма в местной печати.

Ф. Ходжаев в своей работе о бухарской революции, упоминая о Бехбуди, писал, что: «Едва ли кто из туркестанских джадидов того времени может сравниться с ним по политической, общественной деятельности и разнообразию знаний» [7; 78].

М. Бехбуди утверждал, что нациям, не вбирающим в себя новейшие достижения науки и техники, уготовано участь прозябающих на задворках мировой цивилизации. Поскольку техника развивалась на Западе, то и взоры джадидов были устремлены туда. Их «западничество» объяснялось научными, технологическими и культурными достижениями Европы.

В одной из своих статей Бехбуди писал: «Завещаю вам: дети Туркестана не должны остаться неучами... Укажите всем путь к Свободе!». Таким путем, по мнению Бехбуди, может стать овладение различными языками. Если М. Абдо говорил: «Кто не знает хотя бы один европейский язык, тот никогда не станет ученым в наш век», то кредо М. Бехбуди было: «Нам нужен не один-два, а четыре языка». Чтобы быть сведущим в законах и в современной жизни, по его мнению, необходимы знания, как тюрки, фарси, так и европейских языков. Так, в своей знаменитой статье «Икки эмас, турт тил лозим» («Нам нужны четыре, не два языка») М. Бехбуди пишет: «В своё время арабская культура обогащалась трудами греков Сократа, Гиппократ, Платона. Сегодня же современная культура пользуется трудами Толстого, Жюль Верна, Кеплера, Коперника, Ньютона. Мы это признаем. Мы как мусульмане должны развиваться в прогрессе. В настоящее время ни торговая деятельность, ни промышленность, ни государственная служба, даже служба религии Ислам и своей нации не возможны без знаний. Сегодня нам нужны люди, сочиняющие и выступающие на четырех языках. То есть, на

арабском, русском, тюркском и фарси. В той степени, в какой для вероисповедания нужен арабский, русский так же нужен для существования и для достатка. Не будем знать арабский — потеряем религию, не будем знать русский - потеряем жизнеспособность и отстанем от мира. О необходимости тюркского и фарси - говорить нечего (это бесспорно)» [8; 1913].

О том же писал в двадцать пятом слове и Абай: «Хорошо бы дать казахским детям образование и вполне было бы достаточно научить их сначала хоть тюркской грамоте (казахскому языку - Е.Б.). Нужно учиться русской грамоте.

И в заключении, отмечая просветительскую направленность джадидского движения, следует отметить, что в ней сфокусировались исторические задачи, которые и ныне волнуют общество: правильное понимание религии в духовном совершенствовании, активизация процессов формирования рыночного пространства, становление цивилизованных демократических институтов, самобытное национальное развитие.

Список литературы

1. Асфендияров С. История Казахстана (с древнейших времен). - Алматы, 1998.-265с.
2. Bennigsen, Lemercier-Quelquejau 1964 - Bennigsen, A, Lemercier-Quelquejau, C 1964, La presse et le mouvement national chez les musulmans de Russie avant 1920, Paris, 386 p.
3. Абдуллин Я.Г. Джадидизм среди татар: возникновение, развитие и историческое место. - Казань, 1998. - 41с.
4. Байдаров Е.У. Джадидизм и его отражение в социально-философских взглядах казахской интеллигенции в начале XX века // Апаш и независимый Казахстан: преемственность идей и позиций. - Алматы, 2008. - С. 160-167.
5. Икбал М. Реконструкция религиозной мысли в исламе. - Москва, 2002. - 26с.
6. Абай. Слова назидания. - Алматы, 2005. – 87-88 с.
7. Ходжаев Ф. Избранные труды. В 3-х тт. - Ташкент, 1970. - Т. 1. - 78 с.
8. Бехбудий М. Икки эмас, турт тил лозим // Ойна. - 1913. - № 1.

СЕКЦИЯ 1

ҚАУІПСІЗ ҚАЗАҚСТАНДА ЖАЙЛЫ ОРТАНЫ ҚАЛЫПТАСТЫРУ МЕН ДАМУДЫҢ ЗАМАНАУИ СЫН-ҚАТЕРЛЕРІ МЕН ШЫНДЫҒЫ

СОВРЕМЕННЫЕ ВЫЗОВЫ И РЕАЛИИ ФОРМИРОВАНИЯ И РАЗВИТИЯ КОМФОРТНОЙ СРЕДЫ В БЕЗОПАСНОМ КАЗАХСТАНЕ

MODERN CHALLENGES AND REALITIES OF THE FORMATION AND DEVELOPMENT OF A COMFORTABLE ENVIRONMENT IN SAFE KAZAKHSTAN

САЯСИ МОДЕРНИЗАЦИЯ ЖӘНЕ ХХ ҒАСЫР БАСЫНДАҒЫ ҚАЗАҚСТАННЫҢ ДАМУ ҮРДІСІ

Ашекеева Қ. Н.,

*философия ғылымдарының кандидаты, доцент
әл-Фараби атындағы Қазақ ұлттық университеті
Алматы қ., Қазақстан*

Ашекеева Н. Н.,

*саясаттану ғылымдарының кандидаты, доцент
Илияс Жансүгіров атындағы Жетісу мемлекеттік университеті
Талдықорған қ., Қазақстан*

Түйін. Мақалада саяси модернизация процесі талданады, оның саяси, әлеуметтік және экономикалық салалардағы өзгерістердің маңызы қарастырылады. Автор саяси реформалардың артта қалуы мен тым жылдам демократиялық өзгерістердің тәуекелдерін, парламенттік институт пен саяси элитаның рөлін зерттейді.

Кілт сөздер: Саяси модернизация, парламенттік, реформа, саяси институттар, индустриалды, саяси жүйе.

Дәстүрлі қоғамнан қазіргі қоғамға өтудегі күрделі үрдістің құрамдас бөлігі саяси модернизация болып табылады және оның мазмұны қоғамның экономикалық және әлеуметтік өзгерістеріне сәйкес саяси жүйенің өзгеруіне байланысты болып, сол өзгерістер мазмұнын жасайды. Саяси модернизация үрдісінде өмір сүріп жатқан саяси институттар өзгеріп жатқан жағдайға ыңғайлану эволюциясы да, сонымен бірге жаңасының қалыптасуы да болып жатады. Мұндай жағдайда, бір жағынан, қоғамдық дамудың маңызды шарты ретінде саяси тұрақтылықты сақтау, екінші жағынан саяси қатысудың мүмкіндіктері мен формаларын кеңейту болып табылады. Ал мұндай жағдайлар болмағанда дағдарысты салдарлар болуы мүмкін.

Саяси ғылым саяси модернизация үрдісіне қауіп төндіретін екі негізгі қауіпті есепке алудың қажеттігін ескертеді. Біріншісі – саяси модернизацияның қоғамның басқа өміріндегі өзгерістерден артта қалу қауіпі. Мұндай жағдай революциялық дағдарыстың пайда болуының бір себебі болады. Екіншісі – тез болып жатқан демократияландыру алдын ала болып, азаматтық қоғам мен саяси мәдениеттің даму деңгейіне сай дайын болмау қауіпі. Мұндай жағдайда да хаос пен охлократиямен қоса дағдарыс туғызады.

Елдің саяси модернизация жолымен алға жылжу дәрежесін көрсететін ерекше индикатор болып қоғамның саяси институттары құрылысында заң шығарушы өкіметтің рөлі мен орны қызмет етеді. Саяси модернизация аяқталған кезде, яғни демократиялық жүйе тұрақты құрылғанда, парламенттік демократия институттары оның маңызды құрамдас бөлігі болады. Мемлекеттің қандай нысаны және оған сәйкес өкіметті бөлудің моделіне қарамастан, ең бастысы, қоғамда бар барлық әлеуметтік топтардың өкілеттігін парламент қамтамасыз етіп,

саяси шешімді қабылдауға реалды әсер етсе болды.

Саяси модернизацияның ертедегі кезеңінің жағдайы басқаша болды. Егер Батыс Европа мемлекеттеріндегі модернизация өз табиғатында органикалық түрде болғанын ескерсек, онда парламенттік мекемелердің эволюциясы бұл үрдістің кейбір жалпы заңдылықтарын ашады. Біріншіден, парламенттің өзі Англия мен Исландиядағы сияқты кейбір елдегідей сословиелік өкілеттіліктің дәстүрлі органдары негізінде біртіндеп қалыптаса алады. Екіншіден, заң шығарушы өкімет өкіметті бөлудің бекітілген әдісі шеңберінде оптималды баланс бекітілмейінше атқарушы өкілеттікке қатысты өз мүмкіндіктері мен өкілеттігін кеңейтеді. Үшіншіден, парламенттік мекеменің өзі біртіндеп, бірақ табанды түрде демократиялануы мен оның қалыптасу механизмі жүзеге асады. Осы соңғы жағдай біз қарастырып отырған мәселеге жақын деуге болады.

Егер парламенттік демократияның эталонымен теңестірілетін саяси модернизацияның ертедегі кезеңіне көңіл бөлсек, онда қазіргі критериймен айтқанда осы кезеңдегі өкілетті өкіметтің мәні демократиялық емес екенін байқау қиын емес. Сайлаудың өзі демократиялық идеалдан алыс болды: олар көп сатылы болып, белсенді және пассивті сайлау құқына шектеу қойылды. Осындай тәжірибе өз теориясын саяси ойдың консервативтік және табанды либералдық бағытынан тапты. Американдық либерализмнің А.Гамильтон, Дж. Адаме, Дж. Мэдисон негізін қалаған нұсқасы экономикалық либерализмге мән береді. Олар меншік пен бәсеке еркіндігі теңсіздіктің тез өсуіне, антогонистік әлеуметтік таптардың пайда болуына әкелетінін көрсетті және мұндай жағдайда таза саяси демократия ауқатты азшылықтың түгі жоқ не орташа көпшілікке үстемдігіне айналады әрі экономикалық еркіндік пен меншік құқын шектеуге тырысады. Охлократияға қарсы олар саяси демократияны шектеудің түрлі механизмнен саяси либерализм бейнеленген принциптерінен іздеді [1, 54 б.].

С.Хантингтонның тұжырымдамасына сәйкес саяси модернизацияның әлеуметтік механизмі мен динамикасын қарастырсақ, модернизацияның бастамасы үшін саяси элитаны реформаны бастауды оятатындай ішкі және сыртқы факторлардың кейбір жиынтығы қызмет етеді. Қайта құрулар экономикалық және әлеуметтік институттарды қозғай алады, бірақ дәстүрлі саяси жүйеге қатысы болмайды. Сондықтан әлеуметтік-экономикалық модернизацияны “жоғарыдан” әлеуметтік-экономикалық жағынан, ескі саяси институттар шеңберінде және дәстүрлі элита жетекшілігімен жүзеге асырудың принципті мүмкіндігіне жол беріледі. Алайда дәстүрлі қоғамнан қазіргі қоғамға өту үрдісі ойдағыдай аяқталуы үшін бірқатар шартты қадағалау қажет, ең алдымен, қоғамның түрлі саласында болатын өзгерістер арасындағы тепе-теңдікті қамтамасыз ету керек. Бұдан басқа билеуші элитаның тек қана техникалық-экономикалық жағын ғана емес, сонымен бірге дәстүрлі институттардың өзгеріс жағдайларына ыңғайлану үрдісімен қатар жаңасын да құратын саяси модернизацияны жүзеге асыруға дайын болғаны жөн.

С.Хантингтон саяси модернизацияны “қоғамның саяси институттары мен оның саяси санасын демократияландыру” ретінде түсіндіріп, әлеуметтік мәндегі бірқатар фактілермен байланыстырады [2, 120 б.]. Реформадан бастап, қандай да бір мотивтерді саяси элита жетекшілікке алғанмен, олар өзгерістерге әкеледі. Индустриализацияға, әлеуметтік-экономикалық прогреске бағытталған кез-келген қадамдар білім беру жүйесін дамытуға, алдыңғы қатарлы техникалық және ғылыми жаратылыстану идеяларын алуға жағдай жасайды. Егер ел сыртқы дүниеге бет бұрса, онда ғылыми-техникалық ақпаратпен бірге ол жаңа саяси және философиялық идеяларды сіңіре бастайды. Ал модернизациялық үрдістің құрамдас бөлігі қоғамның әлеуметтік құрылысының эволюциясы болып табылса, онда бұл идеялар дайын негізге тап болады.

Индустриализация мен урбанизация жаңа әлеуметтік топтардың қалыптасуы мен тез дамуына әкеледі. С.Хантингтон кәсіпкерлерден, басшылардан, инженер-техник мамандардан, офицерлерден, заңгерлерден, мұғалімдерден, жоғары оқу орнының оқытушыларынан т.б. тұратын орташа таптың қалыптасуын ерекше атап өтеді. Орташа таптың ішінде ерекше орын алатыны потенциалды оппозициялық күш ретінде сипатталатын интеллигенция ерекше орын алады. Интеллигенция бірінші болып жаңа саяси идеяларды игереді және олардың қоғамда

таралуына ықпал етеді. Нәтижесінде бұрын қоғамдық өмірден тыс тұрған, саясатқа қызықпаған адамдардың көпшілігі, әлеуметтік топтар өз қорытындыларын өзгертеді. Олар саясат тікелей өз мүдделеріне әсері болатынын, саясат жеке істері екенін, саяси өкімет қабылдаған шешімнен тағдыры да шешілетінін сезе бастайды. Сөйтіп саяси өмірге араласуға талпынады, мемлекеттік шешім қабылдауға әсер етудің механизмдері мен әдістерін іздейді.

Дәстүрлі саяси институттар үнемі өсіп жатқан, халықтың белсенді саяси өмірін оятатын саяси істерге қатысу мүмкіндігімен қамтамасыз етпейді, сондықтан олар қоғамдық наразылық білдіреді де, дағдарысты жағдай басталады. Егер саяси қатысу мүмкіндігін қамтамасыз ететіндей саяси модернизация мен институттарды құруға бағытталған шаралар қабылданбаса, дағдарысты жағдай революциялық дағдарысқа алып келеді. Егер басқарушы элита саяси реформалар қабылдауға шешім жасамаса, онда әлеуметтік топтардың саяси белсенділігі мен артта қалған қоғамның саяси модернизациясының реалды деңгейі арасында қайшылықтар көбейеді. Осындай жағдайда қайшылықтарды күштеп жоюдың тез және радикалды әдісі революция болып есептеледі. Ескі саяси жүйені талқандай отырып, ол жаңа саяси институттарды, құқықтық және саяси нормаларды жасайды, ал олар бұқара халықты қоғамның саяси өміріне қатысуға қамтамасыз етеді. Сонымен бірге дәстүрлі қоғамнан қазіргі қоғамға өтуде халықтың едәуір бөлігі селолық жерде тұрады. Модернизация үрдісі аяқталмайынша, шаруалар өздерін қалдық сияқты сезінеді. Объективті түрде олар дәстүрлі қоғамның әлеуметтік табы болып қала береді және қазіргі қоғамға өткенде “тап ретінде” өзінің бұрынғы түрінен жоғалады. Ауыл тұрғындарының көпшілігі қалаға ығыстырылады. Шаруалардың өзі консервативті және дәстүрге жақын, бостандықтың, теңдіктің және конституциялық құқықтың абстрактілі саяси ұрандарын әлсіз қабылдайды әрі олардың әлеуметтік талаптарын саяси өкімет қанағаттандыруға қабілетсіз болғанда ғана өкіметке қарсы әрекетке жақындай алады. Мұндай жағдайда қаладағы революцияны ауылдағылар қолдайды, тіпті жетістікке де әкеледі, бірақ оның мақсаты мен нәтижесі үшін қауіп төндіреді. Революция екі жақты мәнде болады. Бір жағынан, ол модернизацияны тез және кешенді жүзеге асыруға жеткіліксіз екенінің салдары болса, екінші жағынан, модернизацияның өз үрдісіне және оның әлеуметтік салдарына қарсылықтан көрінеді. Революцияның реалды саяси нәтижелері өзі бастаған ұрандарға тікелей қарама-қайшы болуы мүмкін. Егер әңгіме әлеуметтік-экономикалық модернизацияның міндеттері жөнінде болса, онда революция кез-келген әлеуметтік-саяси сілкініс сияқты уақытша оны жүзеге асыруды тоқтатуға және қиындатуға қабілетті. Демек, кез келген революцияны қоғамдық үрдістің сөзсіз нысаны деп айтуға негіз бар деуге болмайды, оны тарихи тәжірибе көрсетті.

Қандай технологиялық өндіріс әдісіне өтуіне байланысты модернизация төрт негізгі түрге бөлінеді. Біріншісі индустриалды қоғамға дейінгі модернизация. Ол табиғи өндіргіш күштерден қоғамдық өндіргіш күштерге өтуімен байланысты, яғни халықпен тек ауызша, кооперацияның көмегімен және еңбек үрдісіндегі қызметті бөлумен қолданылады. Осындай өтуде қалыптасатын өндірістің технологиялық әдісі мануфактура болды. Модернизацияның екінші түрі – ерте индустриалды. Ол қолөнер мен мануфактуралық өндірістен фабрика-заводқа өту. Үшіншісі – кейінгі индустриалды модернизация – фабрика-заводтан топты-конвейерлі өндіріске өтумен байланысты. Төртіншісі – кейінгі индустриалды немесе постиндустриалды - қазіргі технологиялық революциямен өмірге еніп, “постиндустриалды қоғам” деген атқа ие болған кезеңге өтіп жатқан елдерде жүзеге асуда. Модернизацияның әр түрі органикалық тәртіпте де, неорганикалық тәртіпте де, қуып жететіндей дамуы жүзеге асады. Россияны алсақ, модернизацияның барлық түрін қуып жетіп, даму тәртібінде жүзеге асыруға тырысқан. Бұл талпыныстың барлығын толығымен жүзеге асырған жоқ, егер технологиялық және әлеуметтік-мәдени аспектілерде жағдай сәтті болса, онда саяси модернизацияның міндеттері барлық байқауда “Россияны қайта жасау” болды. Оның біріншісі І Петрдің реформалары болып, индустрияға дейін қуып жететін модернизацияның дүние жүзіндегі бірінші тәжірибесі болды. Ол қазіргі қоғамға өтуді білдірмеді, себебі ол қоғам алдыңғы қатарлы елдердің өзінде әлі болған жоқ еді. Алайда реформаның сәтті жүзеге асуы болашақта Россияны индустриализация, азаматтық қоғам мен саяси демократия жолында

органикалық дамуды сәтті қамтамасыз ететін еді, бірақ олай болған жоқ.

Жалпы орыс интеллигенциясының солшыл радикалды санасы батыс еуропалық социалистік идеялардың россиялық шындықпен өзара әрекеті нәтижесінде қалыптасты.

Қазіргі кезде тез өзгеріп жатқан аумалы-төкпелі замандағы модернизация процесінде саяси жүйелер де өзгеріп, онымен қатар нақты саяси институттар да өзгеруде. Сол сияқты саяси лидерлік институтының да XX ғ. басындағымен қазіргі кездегін салыстырғанда өзінің ерекшелігі бар екені даусыз. Саяси жетекшіліктің өзі лидерліктің жоғары деңгейі, өйткені ол саяси процестер мен өкіметтің жоғары құрылысындағы қатынастарды бейнелеумен бірге саяси пирамиданың жоғары сатысында саясаттың субъектісі мен объектісінің өзара билік қатынасын көрсетеді. Біз зерттеп отырған кезеңде мен қазіргі тәуелсіз Қазақстан жағдайындағы лидерліктің типтері, құндылық сапалары мен лидерлердің нақты стильдері түрлі объективті және субъективті жағдайға байланысты болады: мемлекет басқару формасына, мемлекеттің тұрақтылық дәрежесіне, қоғамның сипатына, ондағы тұрмысқа, қоғам мүшелерінің біліміне, халықтың менталитетіне, тарихи дәстүрлеріне, т. б.

Лидерлердің саяси жүйедегі қызметі процесіндегі ролі сол дәуір мен елдің жағдайына байланысты болады. Оның патриархатты және қазіргі қоғамдағы саясатқа әсері, қатаң орталық пен еркін жүйеде, мемлекеттің тұрақты және дағдарысты кезеңінде айырмашылықтары болады. Қандай да бір тарихи жағдайға байланысты саяси лидерліктің де мазмұны түрліше болады. Орта ғасырда лидерден алға қойған мақсатына жету үшін адамдар топтарын айналасына жинау және топтық мүддені қалыптастыру біліктілігі, нақты мәселені шешуде арнайы әлеуметтік топтар өкілдерінің міндетін шешуді талап етті. Ал, XX ғ. басында да, қазіргі қоғамда да саяси лидерлік - бұл билікті құру әдісі, ол түрлі әлеуметтік топтардың шоғырлануға, әлеуметтік мәселелерді шешу тұжырымдамасына, қоғамдық даму міндетіне негізделеді [3, 281 б.].

Қай кезде болмасын саяси лидерлік институты сапалы түрде өзгеріп отырады. XX ғ. бас кезі мен қазіргі кезде саяси лидерліктің дамуын демократиялану процесіндегі негізгі тенденцияларды бөліп көрсетуге болады. Оны біз қазіргі кездегімен XX ғ. сабақтастығы қандай екенін айқындауға тырысамыз:

- саяси лидерлердің қабылданған шешімге жауапты қарауы; бұл бір жағынан, лидерлердің өздерін қорғайтын қалың бұқарасына тәуелділігінің күшеюі болса, екінші жағынан, лидерлердің де қоғамға әсер ету мүмкіндігінің өсуі;

- саяси лидерлер мен электорат арасында дистанциялықтың болуы: кейде лидерлерде өзара байланыс болмайды. Олардың қатынастары мемлекеттік саяси машина қызмет көрсететін ақпарат құралдарымен, ұйымдармен, адамдармен жүзеге асады;

- әлеуметтік жүйенің сұраныстарын орындау лидердің жеке сапасына ғана байланысты емес, билік институтының күші мен әсеріне де байланысты.

- лидерлер белсенділігінің экономикалық және әлеуметтік мәселелер төңірегіне шоғырлануы.

- қазіргі кезде саяси лидерлердің санының төмендеу мүмкіндігі. Ең әуелі оның кәсіби сапасы, оның тиімді басқару біліктілігіне көңіл қойылады. Саяси лидерді қазір біз нақты идеяға дем беруші деп емес, адам тағдырына жауапты жетекші деп қарауға көп ыңғай танытамыз.

XX ғ. бас кезімен салыстырғанда қазіргі кезде биліктің десакрализациялануы лидерліктің жеке әсерінің біртіндеп әлсіреуі байқалады. Қалай болғанда да бұл тенденциялар демократиялық мемлекеттерге тән екенін ұмытпауымыз керек, яғни ең алдымен саяси лидерлік институты мемлекеттің саяси басқармасы мен экономикалық жүйесіне байланысты болады. Әр қоғамдық-саяси жағдай лидердің нақты типі мен жеке белгілерінің болуын талап етеді. Егер ел соғыс не дағдарыс жағдайыда болса, қатал, шешімге тез келетін лидерді алға шығарады. XX ғ. басындағы әлеуметтік-саяси жағдай сауатты, қолда бар ресурстарды тиімді пайдалана алатын лидерлерді талап етті. Ал қазір де сондай.

Н. Макиавелли “Мемлекет” деген кітабында билік әсіресе өтпелі дәуірде қажет, өйткені бір жағдайдан екіншісіне өту да біртіндеп баяу да қиын процестермен сананы да қайта құруға

мәжбүр ететінін көрсеткен болатын [4, 15 б.]. Бұл процестер қарсылықты туғызады, оның алдын алу үшін билік қажет. Сондықтан саяси лидерлердің транзитті мемлекеттерде өзінің арнайы сапасы болады. XX ғасырдың бас кезінде Қазақстанда жалпы ұлттық саяси процесс лидерлері болғанын біз жоғарыда дәлелдедік, ал қазіргі ТМД елдеріндегі жеке дамудың алғашқы кезеңінде шынайы жалпы ұлттық лидерлер болған жоқ, тіпті олар халық бұқарасының көңілінен шығып, қолдау табатын нақты бағдарламамен де шыға алған жоқ. Бұл жалпы ұлттық мүдденің, идеологияның, ұлттық идеяның, құндылықтар жүйесінің қоғамның өзінде жоқ болғандықтан еді. Сондықтан саяси лидерлердің көпшілігі тұтас қоғам мүддесін көрсете алмады, тек қана жеке әлеуметтік топтар мен партиялар, фракциялар мен қолдау топтары сөз жүзінде айтқанымен, іс жүзінде ешқандай жобалары болған жоқ [5, 69 б.]. Саяси лидерлер харизматикалы типтен немесе дәстүрлі – харизматикалы аралас типте болды. Мұның себебі мемлекеттің қалыптасқан дәстүрінде еді. Мысалы, Ресейде авторитарлы – монархиялық дәстүр мен патриархалды психология, азаматтық және құқықтық мәдениет төмен деңгейде болды. Саяси лидерлердің кеңестік номенклатура жүйесімен сабақтастығына келсек, ТМД елдеріндегі он екі президенттің оны бұрынғы жоғарғы номенклатураның өкілдері болды. Ал мұның өзі ескі номенклатураның мүшелері жаңа билікке басқарудың ескі стильдері мен әдістерін, мінез - құлықтағы таптаурындарды алып келді, бір сөзбен айтқанда, “ойын ережесі” кеңестік партиялық - мемлекеттік жүйеге тән еді. Біз зерттеп отырған кезеңдегі саяси - әлеуметтік процесс лидерлері Қазақстанның ерекшелігін ескеріп, қазақ менталитетіне сай тәуелсіз басқару жүйесін, тәуелсіз мемлекетті армандады. Бұл 90-шы жылдардың басында жүзеге асқаны белгілі.

Транзитті жағдайдағы саяси лидерлердің бірқатар ерекшеліктері нақты саясаткерлердің бойынан да көрінеді. Алайда әр мемлекеттің ерекшелігіне байланысты олар кең түрде белгілі болуы мүмкін. Мысалы, әлеуметтік- экономикалық даму дәрежесі төмен “Үшінші әлем” елдерінде модернизацияны жүргізуді талап етеді, ал демократияның институттары мен механизмдері әлсіз, саяси лидердің белсенділігі, оның жеке сапасы мен іс - әрекетінің бағдарламасы дамудың басты факторына айналуға. Жалпы алғанда ТМД елдерінің саяси лидерлеріне демократиялық мемлекеттердегі нақты белгілердің жиынтығы мен кеңестік номенклатура жүйесінен мұра болып қалған белгілер тән. ТМД елдеріндегі саяси элита кеңестік және посткеңестік дамыдың ықпалымен қалыптасқан. Сөйтіп, қазіргі кезде саяси лидерлік Батыс пен номенклатуралы жүйенің қоспасынан пайда болған деп түсінеміз. Көптеген лидерлер батыстық типке сай келеді. Әлихан Бөкейханов бастаған қазақ саяси элитасы өз дәуірінде батыстық жүйені қолдағаны белгілі. Осы жағынан алғанда бұл да бір сабақтастық. Ал Мұстафа Шоқай бастаған саяси элита шығыстық тәртіпті қолдады. Сонда қазіргі Қазақстан жағдайында осы екеуінің де белгілері бар. Ел басы “Қазақстан - 2050” стратегиялық жолдауында шығыстың жасампаздығын игеруімізді алға қойғаны белгілі [6, 15 б.].

Қорыта айтқанда саяси партиялар мен өндіріс құрал-жабдықтарының иегері, ұйымдастырушы, саясаткер ретінде парламентарий қызметін орындаушы саяси жетекшілер лидерліктің батыстық типіне жақындайды. Бір сөзбен айтқанда, өтпелі дәуірдегі лидерлер өткен кезеңнің белгілерін сақтайды, сонымен бірге орасан зор модернизациялық қызметті жүзеге асырады. Қоғамның саяси жүйесін модернизациялау XX ғасырдың басында да жүзеге асқан, соған сай қазақ саяси элитасы мен саяси процесс лидерлері халықтың саяси сана – сезімін ояту жолында көптеген істерді жүзеге асырды. Біздің жағдайымызда да қазіргі қазақ элиталары мен саяси лидерлері ұлттық рухымызды жандандыру бағытында жұмыс жүргізуде.

Әдебиеттер тізімі

1. Сырин В. США: либерализм как историческая альтернатива социализму // Мировая экономика и международные отношения. 1991. № 7. –с. 54.
2. Huntington S. Political Order in Changing Societies. New Haven, 1970. P. 265.
3. Казахстанская политологическая энциклопедия. - Алматы: 1998.

4. Макиавелли Н. Мемлекет.
5. Тастенов А.Ж. Особенности политического лидерства в транзитных обществах. Казахстан-Спектр. 2003. № 4. С 67-71.
6. Қазақстан Республикасының 2050 жылға дейінгі даму стратегиясы.

ЕЖЕЛГІ ТҮРКІ СОЦИУМЫНДАҒЫ ӘЙЕЛ РӨЛІНІҢ МӘДЕНИ ЭПОСТАРДА КӨРІНІС ТАБУЫ

Телеуова Э.Д.,

тарих ғылымдарының кандидаты,

ал-Фараби атындағы Қазақ ұлттық университетінің доценті

Абдрахманова Қ. А.

ал-Фараби атындағы Қазақ ұлттық университетінің тарих факультетінің 4-курс студенті

qymbatabdr@gmail.com

Алматы қ., Қазақстан

Андатпа: Мақалада "Манас" эпосындағы батыр қыздар бейнесінің архаикалық мотивтері терең талданып, олардың түркі-моңғол эпикалық дәстүрлерімен ортақ және ерекше жақтары анықталады. Баяндама түркі мәдениетінің "Қырық қыз" аңызының мазмұнын егжей-тегжейлі қарастырып, осы аңызда сипатталған жауынгер әйелдер бейнелерінің тарихи және мифологиялық негіздерін айқындайды. Аңыздың шынайылығы археологиялық олжалар мен тарихи деректер арқылы расталады. Зерттеу барысында амазонкалар туралы антикалық әдебиеттер мен "Қырық қыз" эпосындағы оқиғалар желісінің арасындағы мазмұндық және құрылымдық параллельдерге ерекше назар аударылған. Мақала эпикалық мұраларды гендерлік және тарихи-мәдени талдау тұрғысынан қарастыруға бағытталған.

Түйін сөздер: Манас эпосы, Қырық қыз аңызы, түркі эпосы, моңғол эпосы, батыр қыздар, жауынгер әйелдер, амазонкалар, архаикалық мотивтер, тарихи археология, мифология, гендерлік талдау, эпикалық сюжеттер.

Аннотация: В статье глубоко исследуются архаические мотивы образов героических девушек в эпосе "Манас", выявляются их общие и уникальные черты в сравнении с тюрко-монгольскими эпическими традициями. В работе подробно анализируется содержание легенды "Кырык кыз" в контексте тюркской культуры, определяются исторические и мифологические основы образов воительниц, представленных в этом эпосе. Достоверность легенды подтверждается археологическими находками и историческими источниками. Особое внимание уделено выявлению содержательных и структурных параллелей между сюжетами об амазонках, известными из античной литературы, и эпосом "Кырык кыз". Исследование направлено на гендерный и историко-культурный анализ эпических памятников.

Ключевые слова: Эпос Манас, легенда Кырык кыз, тюркский эпос, монгольский эпос, героические девушки, женщины-воительницы, амазонки, архаические мотивы, историческая археология, мифология, гендерный анализ, эпические сюжеты.

Abstract: The article delves into the archaic motifs of female warrior figures in the "Manas" epic, identifying their shared and unique features within the context of Turkic-Mongolian epic traditions, also provides a detailed analysis of the "Kyrk Kyz" legend as part of Turkic culture, uncovering the historical and mythological foundations of the female warrior images depicted in this epic. The authenticity of the legend is substantiated through archaeological findings and historical evidence. Particular attention is given to identifying narrative and structural parallels between the depictions of Amazons in ancient literature and the events described in the "Kyrk Kyz" epic. The research aims to conduct a gender-based and historical-cultural analysis of epic heritage.

Keywords: Manas epic, Kyrk Kyz legend, Turkic epic, Mongolian epic, female warriors, heroic women, Amazons, archaic motifs, historical archaeology, mythology, gender analysis, epic narratives.

Әр халықтың ежелгі дәуірден бері келе жатқан аңыздары бар. Әлемнің әр бұрышында кездесетін түркі халқы фольклордағы қаһармандық мотивтерімен танымал. Онда бір кездері көшпелі өмір салтын ұстанған және түркі халқының тарихи шығармалары дәлелдегендей, фольклор мен эпоста көрініс тапқан Отан үшін өз өмірін құрбан еткен әйелдер де, ерлер де бейнелері бар.

Дегенмен, Шығыс пен батыс халықтарының эпикалық шығармашылығында жауынгер бикешінің тұлғасы кеңінен ұсынылған. Орыс эпостарында оны поляк, грек мифтері мен Амазонка эпостарында, Оңтүстік славян халықтық эпикалық поэзиясындағы Гайдук қызы, түркітілдес аңыздарда "алп қыз" (Жауынгер-Бикеш) деп атайды. Жауынгер бикешінің бейнесі, белгілі бір ұлттық эпостарды зерттеген ғалымдардың бірауыздан пікірі бойынша, тұрмыстық қатынастардың жаңғырығы болып саналады [2, 33 б].

"Манас" эпосының батыры әйелдердің бейнелеріне тоқталайық. Сонымен, батыр бикеш Сайкал эпостың терең қабатында ерекше орын алады. Дастанның мазмұны матриархат кезінен басталуы оның әйел адамының өз жерін және өз тұқымын қалай қорғайтындығынан айқын көрінеді. Халық арасында "Бикеш Сайкал" архаикалық-батырлық эпосы бар. Бикеш-батырдың ежелгі мотиві түркі моңғол халықтарының, соның ішінде алтайлықтардың, шорттардың, хакастардың ауызша шығармаларында жиі кездеседі. Мысалы, "Алып-Манаш", "Алтын-Тана", "Алтын-арық" және т. б. эпостарында. Бұл әсіресе күйеу мен қалыңдық күшпен өлшенетін архаикалық эпостың негізін құрайтын батырдың үйлену эпизодтарында байқалады. Мәселен, "Манас" эпосындағы бұл мотивтер Сайкал Теиш ханның мерекесінде Манастың өзін атынан құлатқаны бейнеледі. Манас өз кезегінде онымен абайлап шайқасты, өйткені ер жігіт батыр қызды ұнатып қалған еді. Жыр бойынша Сайкал Манас пен оның отбасын ұятқа қалдырмас үшін батырды қайтадан ер-тоқымға қайта отырғызғаны атап өтіледі. Сайкал Қаныкей халқының анасынан кейін екінші әйелі болғысы келмеді, бірақ ол халықтың сенімдеріне негізделген өзге әңгімелерде басқа әлемде қайтыс болғаннан кейін батырдың әйелі болуға келісімін бергені айтылады. Эпостың мазмұнында батырлық, адамгершілік және әйелдік қасиеттерді сіңірген Бикеш Сайкалдың бейнесі лайықты орын алды. Қырғыз фольклорында "Жаныл мырза", "Гүлғақтар" деген атпен бикеш-батырлардың батылдығын дәріштейтін эпостар кеңінен танымал. Батыр қыздарының бейнелерін жасау ежелгі қырғыздардың эпикалық мифологиялық шығармаларына және жалпы түркі халықтарына тән құбылыс.

Айта кету керек, полигамия Шығыс халықтарының эпостарында жиі кездеседі. Мұнда мысал ретінде "дала Иллиадасы" деп бағаланатын "Гэсер" бурят эпосын келтіруге болады, оның үш таңғажайып әйелі болған делінеді. Оның бірінші әйелі Тұман Жарғалаттары; екіншісі - Урмай-Гохон-Саган темір құстың бағалауы бойынша тендесі жоқ сұлулыққа ие; үшінші әйелі Алма-Мерген – теңіз патшасының қызы. Сонымен қатар, эпостағы әр әйелдің өз рөлі бар. Әсіресе Алма-Мерген күйеуіне әскери істерді жүргізуге және өз халқын құтқару жөніндегі ұлы миссиясын орындауға белсенді көмектеседі.

Қырғыз эпосында Манастың алғашқы екі әйелі батырдың өмірінде пассивті әрекет етеді. Олар батыр қайтыс болғаннан кейін де жаулардың әйелі болуға өз келісімін беруге дайын болды. Алайда, бұл эпизодтар эпосқа сәл кейінірек енген болуы мүмкін. Ал, өзінен бұрынғыларға қарама-қайшылық принципі бойынша пайда болған және идиализацияланған Қаныкей бейнесі мүлдем басқаша көрінеді. С. Қаралаев өз зерттеулерінде Қаныкейдің қамқорлығы, сезімталдығы, жауаптылығы, мейірімділігі, түсінушілігі және басқа да қасиеттерін талдайтын болса, С.Орозбаков нұсқасындағы Қаныкей Манас пен Бақай батырлары оны Құмайық күшігімен алты ай бойы қалай бағып, өсіретінін зерделеп, қалыңдыққа тапсырылған сынақты сәтті алып шыққандығын айқындайды. Жалпы, мұнда біз Қаныкейдің ұлттық дәстүрлерді қалай шебер ұстанатындығын байқаймыз. Ол халықтық

әдет-ғұрыптарды жақсы білетін ақылды, инабатты әйел ретінде бейнеленеді, бұл үйленген қыздың құрметіне киіз үй орнату рәсімінде орынды көрінеді. Осыған сәйкес, біз оның көрегендігін, сезімталдығын, адамдармен сөйлесу және кез-келген жағдайда жол табу қабілетін толық қабылдай аламыз [3].

Қарастырылып отырған эпизод бойынша фольклортанушы Реми Дордунның Памирде жазған "Манас" эпосының үзіндісінен оқыған пікірі қызығушылық тудырады. Зерттеуші Манастың қалыңдығымен кездесуі В.В. Радловтың материалдарымен сәйкес келетінін және мұндай көрініс қырғыздың "Эр Тештук" эпосында, Тештук Бактермен кездескен кезде де бар екенін атап өтті.

Неке кезінде болашақ әйелімен ер адамның батырлық күштерін өлшеу дәстүрі ежелгі эпикалық мотивтерге жатады. Олар басқа халықтардың эпостарында да кең таралған. Мәселен, "Алтын арық" хакас эпосында ер батыр өзінің қалыңдығы Хыс ханмен соғысады, бірақ жекпе-жек нәтижесінде жеңімпаз анықталмайды, олар тең дәрежеде күресетіндігі атап өтіледі [1].

Қырғыз эпосында Манас богатырь С. Орозбаковтың нұсқасына сәйкес эпоста Манас Қайыпданның бикеш Қараберк қызын жеңіп, оған үйленеді. Ал Қаныкей өзінің күшімен, дана сезімталдығымен, Манасқа деген адалдығымен Манастың ең жақсы жауынгерлерімен теңеседі, ол ең қиын сәттерде оған сүйенеді.

И. В. Пухов пікірі бойынша: "егер ежелгі эпостың генетикалық ортақтығы өзара әсердің нәтижесі болса немесе бөлінген өткендегі бірлескен шығармашылықтың бұрынғы ортақ доменінің дамуы болса, онда типологиялық ұқсастық ұқсас өмірлік жағдайларда ұқсас шығармашылық ізденіс ретінде пайда болуы мүмкін ", Манастың өзінің қалыңдығы Бикеш Сайқалмен күресінің эпизодтары немесе оның алғашқы кездесуінде алған жарақаты батырлық неке сюжеттерінде қамтылған Қаныкеймен бірге "Манас" эпосында ғана емес, басқа түркі-моңғол халықтарының эпикалық шығармаларында кездесетін типологиялық архаикалық мотивтер ұсынылған. Олар дәстүрлі сюжеттік мотивтердің негізгі ежелгі элементтерінің бірі болып саналады, олар ұқсас өмір сүру жағдайларынан туындады және бұл уақыт өте келе баяндаушылармен толықтырылған, қазірдің өзінде үлкен сюжеттік формаға ие болған архаикалық мотивтердің бастапқы формасын көрсетеді.

"Манас" эпосындағы тағы бір батыр қыз - қарт Қайыптың қызы Құялы. "Сейтек" тарауында Сейтектің ұлы алып мифтік кейіпкер Сарыбаймен шайқасы сипатталған. Сарыбай - халықты қорлайтын теріс кейіпкер. Ұйықтап жатқан алпауыт Сарыбайға алпауыт ол найзасын батырады, бірақ найза Сарыбайдың денесіне енбейді, бұл оның мифтік-ертегілік шығу тегін айқындайды. Эпостың одан әрі эволюциясында бұл кейіпкерді қайта өлімге жығуы байқалып, оны өлтіру үшін Семетейдің әйелі Айчурек ақ аққуға айналады. Ол Құялы бикешіне ұшып, оның көмегімен жоспарды жүзеге асыруды ұсынады.

Құялы эпоста физикалық күштен басқа сиқырлы күшке ие бикеш батыр. Ол қарт Қайып өсірген өрісте таңқаларлық түрде пайда болды. Сайқал бейнесіндегі сияқты, Құялы бейнесінде де аналық асыл тұқым белгілері сақталған. Ол сондай-ақ "Нибелунг әндері" фильміндегі Брюнхильда секілді өзін мықты, батыл, қаруды шебер меңгерген жауынгер ретінде көрсетеді. Өз уақытында Семетей Құялыға үйлене алмай, Сарыбайдың жойылуына байланысты қолайлы жағдайды пайдаланып, жасына қарамастан, Семетейдің ұлы Сейтектің әйелі болуға шарт қойды. Дана Айчурек, отбасында бейбітшілікті сақтау үшін, бұл шартты қабылдайды. Құялының бейнесі -"Манас" эпосын қалыптастырудың ұзақ процесінде манасшы-ертегішілердің бейнелеген әділ батырдың ежелгі бейнесі деп бағалауға болады.

Эпосты зерделеу кезінде Канга халқының ханшайымы және өз әскері бар батыр Оронгу әйелінің теріс бейнесі де қызығушылық тудырады. Оның сипаттамасында гротеск элементтері қолданылады. Ол Көкетайға садақа беру кезінде түйені босату ашкөздігінің арқасында ханшаның мәртебесіне сәйкес келмейтін өзінің әдепсіздігімен ерекшеленді.

Қорытындылай келе, "Манас" эпосының батыр қыздарының бейнелері шығармадағы басты тақырыптардың бірі ретінде бағаланады. Мақаланы жазу тұсында эпикалық жанр аясында тек батыр қыздарының жекелеген архаикалық бейнелеріне тоқталдық.

Түркі халқының фольклорының негізін ұлт сенімдері құрайды. Түріктерде, әдетте, шаманизм мен тенгризм сияқты исламға дейінгі нанымдар болғаны белгілі [4, 15 б.]. Түріктер ислам дінін қабылдағанына қарамастан, олар өздерінің кейбір ескі нанымдарын исламмен біріктіруді жалғастырды. Сонымен, олар сандарға тән құндылықты мойындады. Мысалы, түркі халықтарында "3", "7", "40" сандарына ерекше мән берілді, әртүрлі дәстүрлер олармен байланысты болды. Қазіргі түркі халықтарында аталған сандар-өлгендерді еске алу күндерімен байланысты. Бұл сандарға мән беру, әдетте, исламға дейінгі түркі қоғамында кең таралған шамандық сенімнің қалдығы болып саналады. "Қырық" саны [39, 85-97 б.] түркі эпосында, сондай-ақ түркі халықтарының исламға дейінгі дәстүрлерінде жиі айтылады. Мысалы, түріктерде "Kırk (қырық)", "Yağ Kırk (қырықтың жартысы)", "Kırklı (қырық)", "Kırk Çıkarma (қырықтың шығуы)", "Kırklamak (қырық)" тіркестері бар, оларда 40 санына назар баланың туылуы немесе жақын адамдардың қайтыс болуы сияқты оқиғаларға, яғни аза тұту мен мерекені белгілеуге түседі. Бұл сандарға қатысты қалыптасқан дәстүрлер исламмен бірге жалғасты. Көптеген шығармаларда тарихи оқиғалар, сондай-ақ ерекше күндер осы сандармен байланысты, олардың басты саны "Kırk (қырық)". "Kırk Hadis (қырық хадис)", "Kırk Yasin (қырық Ясин)", "Kırk Kere (қырық рет) "немесе" Kırk bir kere Maşallah (қырық бір рет Маша Алла) " сияқты мысалдардан сандар ислам дінінде сияқты сенім философиясында қалыптасқанын көруге болады. Жалпы, "қырық" саны Адам Пайғамбарды саздан илеу, сондай-ақ Мұхаммед Пайғамбарға қырық күн ішінде алғашқы Аянды беру сияқты оқиғалардан бастау алады [18, 73 б.].

"Қырық" саны түркі халқының тарихи нысандарында, мысалы, Түркия қалаларында көрінеді. Мәселен, Эрзурумда "Kırk Çeşme Namamı (қырық кілт моншасы)", Манисада – "Kırkağaç (қырық ағаш)", Диярбакырда – "Kırklar Dağı (қырық тауы)", Йозгаттың Соргун ауданында - " Kırklar Tepesi (қырық төбе)", Кайсериде - " Kırk Kızlar Türbesi (қырық қыздың қабірі)". Түркі халықтарының тарихындағы тағы бір маңызды факт-олар өмір сүрген әлемнің әр түкпірінде қасиетті деп саналатын кез-келген жердің атауында "Kırk Kızlar (Қырық қыз)" өрнегі кездеседі. Кейбіреулер Түркияның территориясында орналасқан, мысалы, Йозгаттың Соргун ауданындағы төбеде " Kırk Kızlar Mezarlığı (Қырық қыз зираты)", Гира сунада – "Kırk Kızlar Tepesi (Қырық қыз төбесі)", Бурсада – "Kırk Kızlar Türbesi (Қырық қыздың қабірі)". Бұл нысандар керемет аңыздармен байланысты, сондықтан бұл жерлерге келушілер тілек білдіріп, ағаш бұтақтарына мата бөліктерін байлауы бүгінгі күнге дейін жалғасып келе жатқан дәстүрге айналды.

"Қырық қыз" аңызы ұрпақтан-ұрпаққа әр түрлі жолмен жеткізілді және оған негізделген оқиғалар әр түрлі кейіпкерлерді қамтуы және әр түрлі аймақтарда айтылуы мүмкін. Алайда, бұл аңыздардың ортақ белгілері бар - бұл қыздардың саны, атап айтқанда "қырық" және олардың ар-намысты қорғап, өз өмірін құрбан ететіндігі. Мысалы, Малатияда (Түркия) кең таралған "Şırşırı" аңызы Эскишехирдегі (Түркия) "Kırk Kız Dağı (Қырық қыз тауы)" аңызына ұқсас. Екі аңызға сәйкес, қыздар өз ар-намысын қорғау үшін: "О, Құдайым, мені тасқа немесе құсқа айналдыр", -деп тілеген [5, 191 б.]. Дәл осындай тағдырды Кеймен Тауында өрбіген "Kırk Kız Ata (Қырық қыздың әкесі)" аңызының кейіпкерлері де бастан өткерді. Олар сондай-ақ өздерін қарақшылардан қорғау үшін тасқа айналды. Риваяттарға сәйкес, Қожа Кеймен тауындағы қыздардың әрқайсысы әртүрлі істермен айналысқан сәтте тасқа айналды деп болжануда [6, 278-279 б.].

"Қырық қыз" аңызында сипатталған оқиғалардың дәлелі Оңтүстік Қазақстандағы Сайрам-Өгем ұлттық саябағында да табылды. "Қырық қыз қамалы" аңызына сәйкес, Явуз Хан өз сарбаздарымен бірге Өгем өзенінің аңғарындағы тұрғындарға шабуыл жасады. Осы қақтығыстың нәтижесінде шабуылдаушылар жеңіске жетті және өздерімен бірге ең әдемі қырық қызды тұтқындағысы келді. Олар кері кетуге дайындалып жатқан сәтінде, оларды қарттың артқы жағынан шыққан дауысы тоқтатты. Қария қырық қызды құтқаруды қалап, ханды көндіруге тырысты. Алайда, ол тек ашуланып, сарбаздарға оны өлтіруді бұйырған. Сарбаздар бұйрықты орындағысы келгенде, батыл қарт ата, содан кейін қырық қыз тасқа айналды. Сарбаздар танданыспен тұрып қалды, ал олардың ханы алдымен үрген итке, содан

кейін тасқа айналды. Сарбаздар одан да қорқып, барлық олжалар мен мүліктерді тастап, қашуға асықты. Барлық күш-жігерге қарамастан, олар қашу кезінде қара қарғаларға айналды.

Татарстандағы (Ресей) Биляр қаласында "Қырық қыз" аңызымен байланысты Қыз тауы бар. Бұл әңгімеде әртүрлі сандар мен кейіпкерлер туралы айтылады. Қазан татарлары арасында ең көп таралған нұсқалардың бірі моңғол шапқыншылығы кезеңдеріне жатады және ол келесілерді хабарлайды. Ол кезде әйелдерді тастап кеткен ер адамдар моңғолдармен соғысқа аттанып, қайта оралмады. Бақылаушы болған бір қыз моңғолдардың алыстан олардың аумағына жақындағанын көріп, бұл туралы барлығына хабарлауға аттанды. Мұндай жағдайды естігеннен кейін халық кеңесі балаларды қорғау керек деп шешті. Сондықтан Қырық қыз қаруланып, кенеттен моңғолдарға шабуыл жасауды жоспарлады. Осыны пайдаланып олар бұл кезде балалар мен отбасылар қауіпсіз жерге жеткізіледі деп ойластырылды. Бұл қырық қыз моңғолдардың көптеген әскерлеріне қарсы тұра алмайтындығына және бұл қарсыласу өлімге әкелетініне қарамастан, олардың барлығы отбасыларды құтқару үшін аса батылдықпен күресуге шешім қабылдады. Нәтижесінде бұл күресте қырық қыздың бәрі өлтірілді. Риваяттар бойынша, қырық қыз соңғы демін шығарған жерде, қазіргі уақытта Биляр қаласында орналасқан "Изге Чишме (қасиетті кілт)" деп аталатын бұлақ көзі ашылды [6].

Бұл риваяттың аналогтары басқа түркі халықтарында да кездеседі. Алайда, бұл аңыздар әртүрлі себептермен жазылмаған [8], сондықтан ауызша тарату процесінде айтарлықтай өзгерістерге ұшырады. Кейінгі ұрпақтар түпнұсқа нұсқасын әртүрлі толықтырулардан бөлуге тырысты. Мысалы, Қарақалпақ эпосы "Kırk Kız (Қырық қыз)" дәл осындай тағдырға тап болды.

Қарақалпақ эпосын Жиен Жырау Таған мен Құрбанбай Тәжібаев жазған. Бастапқыда бұл жұмыс екі данада болды, бүгінгі күні тек Қ. Тәжібаевтың жинағы сақталды. Бұл жинақ эпостың алғашқы экземпляры ретінде қабылданып, Қ.Тәжібаев қайтыс болғаннан кейін ғана қарақалпақ тілінде жарық көрді. Жарияланғаннан кейін ол орыс тіліне, содан кейін басқа тілдерге аударылып, кейіннен бүкіл әлемге таралды.

"Қырық қыз" эпикалық шығармасы қырық қыздың бірігіп, өз Отанын қалай қорғайтынына назар аудартады. Онда махаббат рухани болатындығы туралы айтылады. "Қырық қыз" атауы кейіпкерлердің санына байланысты берілді, алайда соғыс кезінде кейбір қыздар қаза тапқаны белгілі. Соған қарамастан, батыл қыздар қорықпай: "егер біз соғыстан кейін жетеуіміз қалсақ та, біз әлі де қырық қыз боламыз" деп мәлімдеді [9, 157]. Қыздардың бұл сөздері сандық мағынаның термин екендігінің көрсеткіші болып табылады. Осылайша, эпостың қаһарман қыздары серіктес бикештердің өліміне қарамастан, батылдықтың символына айналды, ал "қырық" ұғымы олардың бірлігін білдіру үшін қолданылады. Сонымен қатар, Қ. Айымбетовтың бағалауы бойынша, "қырық" сөзі бұрынғы уақытта әскери топтарды белгілеуде қолданылған, яғни "қырық қыз" сөзі әскерді білдіруі мүмкін.

Кеңес ғалымы С. Л. Толстов, "Қырық қыз" эпосында матриархаттық кезеңге шыққан батыр әйелдің рөлі ерекше екенін ескере отырып, бұл туындыны ежелгі өнер ескерткіштеріне жатқызуға болады деген қорытындыға келді [10, 16 б.].

Басқа ғалымдар бұл эпос жақында пайда болды деп санайды. Мысалы, Кеңес ғалымдары И.Т. Сагитов пен Л. И. Климович бұл шығарма XVII–XVIII ғасырларда жазылған деп мәлімдеді. Өз Отаны мен жақындарын қорғайтын қаһарман әйелдер көптеген тайпаларда және әр кезеңде кездеседі [6, 31 б.]. Демек, "Қырық қыз" эпосы - бұл бір ғасырға ғана қатысты емес, бүкіл халық туралы баяндалатын шығарма. Сонымен қатар, "Қырық қыз" эпосында амазонкалар туралы мотивтерді байқауға болады. Низами Мамедов "Қырық қыз" туралы айта отырып, "Амазонканың Қарақалпақ қыздары" деген тіркесті қолданды [11, 68 б.]. Яғни, "қырық қыз" амазонкалармен кейбір ұқсастықтарға ие, атап айтқанда олар да әскери өнерді меңгеруді өте маңызды деп санады [9, 14 б.].

Көптеген тарихи еңбектерде әйел жауынгерлерге сілтеме "амазонка" терминімен байланысты екенін байқауға болады. Егер тарихи өткенге көз жүгіртсек, амазонкалардың әйел тайпасы туралы аңыз тараған кезде, соғысуға қабілетті әйелді көбінесе амазонка деп аталған. Мысалы, ежелгі Римде гладиаторлар арасында әйелдер де болған. Гладиаторларға, оның

ішінде әйелдерге әртүрлі лақап аттар берілді. Олардың арасында Галикарнаста (Бодрум, Түркия) табылған мәрмәр бляшкаларда бейнеленген "Achillea (Ахилия)" және "Amazon (Амазон)" лақап аттары назар аудартады. Сонымен қатар, амазонкалар туралы жазылған шығармаларда 70-тен астам есім айтылып, олардың көпшілігінің түбірін toksis сөзі құрады. Осыған сүйене отырып, амазонка әйелдері скиф тайпаларының өкілдері деп болжауға болады [12, 243-244 б.]. Скифтердің шығу тегі туралы пікірталастар әлі де жалғасуда, бірақ скиф империясының халықтары әртүрлі (соның ішінде түркі) тілдерде сөйлейді деп саналады [20]. Сондай-ақ, Қазақстанда сақ кезеңіне жататын бірнеше алтын адам табылды. Ежелгі грек авторлары скифтер мен сақтар арасындағы ұқсастықтарды тапты, сондықтан оларды "Азия скифтері" деп атады. Олар б.з.д. VIII–IV ғасырларда Орта Азия мен Қазақстан аумағында өмір сүрген [8, 40 б.]. Бұл олжалардың жынысы мен басқа бөлшектері өздерінің құпиясын сақтайды. Дегенмен, кейбір зерттеушілер бірінші табылған әйел болды деп болжайды [8, 110-111 б.].

"Қырық қыз" шығармасында халықтың көшпелі өмір формасы туралы да айтылып өтіледі. Осы уақытқа дейін кейбір халықтарда, атап айтқанда туарегтерде, моңғолдарда, түркі халықтарында юрюрктер бастапқы дәстүрлері сақтап, оларды қазіргі заманға бейімдеп, осылайша көшпенділікті жалғастырған отбасылар бар.

Түркі халықтарының эпикалық шығармаларында, мысалы, ұйғырларда "Назугум", қырғыздарда "Джаныр Мырза" және "Манас", башқұрттарда "Зоя Тюлек", түркімендерде, әзірбайжандарда "Кероглу" және т.б., түркі әйелдері қаруды жақсы меңгерген және шебер аң аулаған ержүрек шабандоздар ретінде бейнеленген. Мұндай қаһарман әйел кейіпкерлері Шығыс славяндарының шығармаларында да кездеседі [13, 151-154 б.]. Сонымен қатар, Б.А. Рыбаков әйелдер жауынгерлері туралы әңгімелер түркі әлемінен бастау алады деп санайды. Кейінгі зерттеулерінде автор кейіпкерлердің өмір салты киммериялық сарматтар кезеңімен сәйкес келеді деген теорияны ұсынды [14, 589-596 б.].

Археологияда әйелдер жауынгер болды ма деген сұрақ әлі де талқылануда. Табылған қорғандардың кейбірі жойылғандықтан, қаңқасы табылған адамның жынысы тек жақын маңдағы заттармен анықталды. Қару-жарақ табылған қорғандардың көпшілігі автоматты түрде ерлердің жерленген жері, ал зергерлік бұйымдар болған жерде әйелдер деп саналды. Әйел қаңқасының жанынан табылған қару оның жоғарғы тапқа жатуының символы немесе тұмардың бір түрі болып саналды. Дегенмен, кейбір зерттеушілер әйелдердің ерлер сияқты күрескенін растайды, өйткені әйелдер қорғандарынан жебе ұштарынан басқа балталар немесе қылыштар табылды. Сонымен қатар, қару-жарақпен жерленген әйелдердің қаңқасын зерттеу нәтижесінде олардың керемет физикалық дайындығы бар екендігі анықталды және олар атты әскер садақшыларының рөлін орындады деп болжалды.

Демек, көшпелі қоғамдардың әйелдері, ерлер сияқты, өздерін де, отбасыларын да қорғау үшін әрқашан күресуге дайын болды деген қорытындыға келуге болады.

Егер біз әлемнің тарихын тұтастай талдайтын болсақ, онда әйелдерге әскери экспедицияларға, атап айтқанда Ресейге қатысуға рұқсат етілгені анық болады. Мәселен, 1787 жылы Қырымда "Амазонка ротасы" атты әйелдер армиясының бөлімшесі құрылды [7, 46-47 б.]. Соғыс кезінде әйелдердің майданда болуы да жаңалық емес еді. Мысалы, африкалық әйелдер армиясы "Мино" (XVII ғасырға дейін Дагомея Корольдігінің жеке күзетшісі болған) тәжірибелі армия ретінде француз колонизаторларына қарсы күресіп, тарихта өз ізін қалдырды. Бүгінгі таңда әйелдерге әскери қызмет Израиль, Солтүстік Азия, Малайзия, Перу, Эритрея, Бенин, Ливия, Тайвань, Норвегия сияқты елдерде міндетті болып табылады, ал Түркия, Ресей, Жаңа Зеландия, Қазақстан сияқты елдерде ерікті болып табылады.

Бүгінгі күні әйелдер әскери қызметпен бірге түрлі әлеуметтік іс-шараларға қатысады, мысалы, Түркияда "Uluslararası Altın Ok Geleneksel Türk Okçuluğu ve Atlı Savaş Sanatları Festivali" (дәстүрлі садақ ату және ат жекпе-жегі бойынша "Алтын садақ" халықаралық фестивалі). Үндістанда Gulabi Gang сияқты кейбір әйелдер топтары бар ("қызғылт топ" деп аударылады, әйелдерді еркектерден, соның ішінде зорлаушылардан қорғау мақсатында құрылған). Сонымен қатар, Амазонка туралы аңыз секілді, Исландияда Supershe аралы бар,

онда тек әйелдер ғана тұра алады.

Осылайша, біз сандар, негізінен, тарихи оқиғаларда символ ретінде көрінетінін көреміз. Сандар дінмен байланысты емес, бірақ олар уақыт өте келе сеніммен өз байланысын тауып, дәстүр мен фольклорда көріне бастады. Сонымен, тарихи маңыздылығы жағынан "қырық" басқа санға қарағанда ең құнды болып табылады, сондықтан біз оның әдебиетте жиі қолданылатынына куә боламыз.

Әдебиеттер тізімі

1. Алтын-Арыг. Хакасский героический эпос. - М.: Главная редакция восточной литературы, 1988.
2. Бекмухамедова Н.Х. Эволюция женских образов в эпосе "Манас." – Бишкек, 1997.
3. Манас. Эпос. С. Орозбак уулунун варианты: III китеп. — Фрунзе: Кыргызстан, 1981.
4. Пухов И.В. Героический эпос тюрко-монгольских народов в Сибири. Общность, сходства, различия. В кн.: Типология народного эпоса. – М.: Наука, 1975.
5. Gönen S. Türkçe kelimelerin efsane dünyasında anlamlandırılması ve çözümlenmesi // Selçuk Üniversitesi, Edebiyat Fakültesi Dergisi. – 2015.
6. Uygur C.V. Kırk Kız // Millî Folklor. – 1997.
7. Галиуллин Т. Кырык кыз турында риваят.:<http://www.madanizhomga.ru/tt/yazyly/item/1220-kyiryik-kyiz-turyinda-rivayat.html>
8. Акишев К.А. Курган Иссык: ритуал, искусство и социум // Сакская культура Сарыарки в контексте изучения этносоциокультурных процессов степной Евразии. Тезисы докладов круглого стола, посвященного 20-летию Независимости республики Казахстан. – Караганды, 2011.
9. Тарковский А.А. Повесть о прекрасной Гуляим, батыре Арыслане и сестре его Алтынай, о бае Алляре и пастухе Журине, о шахе Надире и хане Суртайше / Грав. на дереве и оформл. В.Носко. – М.: Детская литература, 1965.
10. Толстова Л.С. Использование фольклора при изучении этногенеза и этнокультурных связей народов // Фольклор и историческая этнография. – М.: Наука, 1983.
11. Мамедов Н. Каракалпакская литература. – Баку: Мутарджим, 2007.
12. Скрижинская М.В. Амазонки и Аримаспы в античной литературе и изображениях на памятниках искусства из Северного Причерноморья // Индоевропейское языкознание и классическая филология. 2004.
13. Чернышова Е.В. Трансформация образов дев-воительниц в тюркском и славянском фольклоре // Культура народов Причерноморья. – 2012.
14. Рыбаков Б.А. Язычество древних славян. – М.: Наука, 1994.
15. Алтын-Арыг. Хакасский героический эпос. - М.: Главная редакция восточной литературы, 1988.
16. Бекмухамедова Н.Х. Эволюция женских образов в эпосе "Манас." – Бишкек, 1997.
17. Дор Реми. Манас. Памирдеги узундусу. Жыйнакта: Кыргыздар. т.1. (Түзгөн К. Жусупов). – Бишкек, 1992.
18. Жамгырчиева Г.Т. Кыргыз эпосторундагы архаика-мифологиялык катмарлар. – Бишкек: Бийиктик, 2014.
19. Манас. Эпос. С. Орозбак уулунун варианты: III китеп. — Фрунзе: Кыргызстан, 1981.
20. Гуляев В.И. Там, где жили амазонки (о работах Потуданской археологической экспедиции на Среднем Дону (1993–1999)) // Донская археология. – 2000. – № 3–4.

БОЛАШАҚ МҰҒАЛІМДЕРДІ ҰЛТТЫҚ ТӘРБИЕ БЕРУГЕ ДАЯРЛАУДА ПЕДАГОГИКАЛЫҚ ДЕОНТОЛОГИЯ ТУРАЛЫ ҰҒЫМ

Принбекова Д.Р.,

педагогика ғылымдарының кандидаты, доцент,

Академик Ә.Қуатбеков атындағы Халықтар достығы университеті

Шымкент қ., Қазақстан

Аннотация. В данной статье рассматривается понятие педагогическая деонтология в подготовке будущих учителей к народному воспитанию.

Abstract. This article discusses the concept of pedagogical deontology in preparation of future teachers of the national education.

XXI ғасырда білім мен ғылым саласында болып жатқан өзгерістер болашақ мамандар даярлауда жоғары мектептің алдына жаңа міндеттер қойып отыр. Осыған орай, бүгінгі әлеуметтік білім кеңістігіне сай бейімдеп білім беру, жалпы ғаламдық танымды, ойлауды дамыту, өзінше ғылыми тұжырым жасауға, олардың қажетіне қарай ғылым жетістігін сұрыптауға, студенттердің өзінің іс-әрекетінің субъектісі болуына мүмкіндік туғызу – кезек күттірмес мәселе. Осының бәрі ғылыми және практикалық негізінде жаңа маман даярлауға, соның ішінде болашақ педагог маман даярлауға, жаңа тактикалық және стратегиялық талаптар қояды.

Деонтология терминін алғаш рет адамгершілік теориясына қолдана отырып енгізген Джереми Бентам (1834) болды. Джереми Бентам ағылшын философы, заңгер, Лондон университетінің негізін қалаушылардың бірі болған. Ұйымдастырушы және экономист Бентам ғылымда утилитаризм теориясының жеке бағытын жасап шығарушы ретінде де танымал. Оның айтуы бойынша адамның кез келген қызметі адамдарға беретін пайдасы жағынан бағалануы тиіс. 21 жасында Бентам өлгеннен кейін өзінің денесін анатомиялық тәжірибелер жасауға ұсынып, ал тек қаңқасы қалғанда киімін кигізіп, басын кептіріп, көрінетін жерге қою туралы келісім-хат жазып қалдырған, яғни барлығына әрбір адам өмірінде өлгеннен кейін де пайда келтіруі қажет дегенді еске салғысы келді. Бентам өзінің концепциясын «деонтология» деп атады. Бірақ деонтологияның адамгершіліктік парыз ілімі ретінде «таркөлемді» болып қалды, этикада деонтология түсінігінің де қажеттілігі шамалы болды. Этика саласындағы сөздіктерде жойылып барып, «құпия» тіршілік ете отырып, деонтология деп аталатын ерекше ғылымның идеясы жоғалған жоқ. Деонтологияның «құпия» кезеңі көп жылдарға созылып, соңында әлеуметтік тәжірибенің әртүрлі салаларындағы негізгі ғылым тарауы болып жарыққа шықты. Яғни, деонтология – этикалық теорияның тарауы, онда моральдық талаптар мен ережелер, мәселелер және әлеуметтік қажеттіліктердің адамгершілік формасына тән ерекшелік ретіндегі жалпы борыштылық мәселелері қарастарылады. Осының бәрін қорыта келе, деонтологияны – парыздың моральдық талаптар мен ережелердің және әлеуметтік қажеттіліктің адамгершілікке тән біліну түрі ретінде жалпы міндеттенудің мәселелерін қарастыратын этикалық теорияның бөлігі деп қарастыруға болады.

Деонтология түсінігіне мынадай түсініктер беріледі: - «Орыс тіліне енген, түбірінің мағынасын білдіретін, 25000 шет ел сөздеріне түсіндірме» сөздігінде деонтология (грек тілінен deon, ontos – парыз. парыздылық; logos – ілім, сөз) – бұл мораль, адамгершілік туралы ілім; - «орыс тіліне енген шетелдік сөздер» сөздігінде деонтология «адамның құқықтары мен міндеттері, адамгершілігі туралы ілім»; - «Этика сөздігінде» деонтология (грек тілінен deon – парыз және logos – ілім, парыз туралы ілім) – (алдын ала жазылған адамгершілік талаптарын көрсететін) парыз бен парыздылық мәселелері қарастырылатын этика тарауы болып табылады. Деонтологияның ғылым ретінде дамуы оның салаларының пайда болып, жетілуіне әсер етті. Қазіргі уақытта деонтологияның салалары әртүрлі. Соларға қысқаша тоқталсақ: - педагогикалық деонтология, медициналық деонтология, психологиялық деонтология,

элеуметтік деонтология, заңгерлік деонтология, журналистік деонтология. Жоғарыда аталған деонтология салаларының ішінде біз қарастыратынымыз педагогикалық деонтология. Осы анықтамалармен қатар, еңбекте педагогикалық деонтологияның пәні, қызметі, міндеттері мен принциптері анықталған. Педагогикалық деонтология пәні – мұғалімнің кәсіби мінез-құлығын анықтайтын жиынтықтағы адамгершіліктік ережелер жүйесін тәжірибелік қызметінде меңгеру және басшылыққа алу үдерісін зерттеу болып табылады, ал мұғалім мінез-құлқы тек элеуметтік ережелерді (мораль ережелерін, салт-тәстүр ережелерін, құқық ережелерін) білумен ғана шектелмейді, сонымен қатар, оның осы элеуметтік ережелерге, бұл ережелермен қорғалатын кәсіби құндылықтарға (құқықтық, этикалық, эстетикалық) қатынасымен де анықталады. Мұғалімнің мінез-құлқы кәсіби ойлау мәдениеті, өзінің еңбегін ғылыми негізде ұйымдастыру біліктілігі, қарым-қатынас шеберлігі, өзінің кәсіби тәжірибесін бағалап, жетілдіруі, дұрыс шешім қабылдай алуы, ұжымда жағымды психологиялық орта жасай білу қабілетінің болуы және т.б. қасиеттерімен көрінеді. Педагогикалық деонтологияның міндеттері мұғалімнің кәсіби парызы мағынасын ашу, кәсіби қызметінің нәтижесі үшін жауапкершілігі, оқушылармен, ата-аналармен, коллегалармен қарым-қатынас үдерісінде қойылатын талаптар ережелерінің жүйесін анықтау ғана емес, сонымен бірге тәжірибелік қызметте оларды іске асырудың шарттарын анықтау да болып табылады. Педагогикалық деонтологияның міндеттеріне мұғалімнің кәсіби мінез-құлықтық алғышарттары мен кәсіби қызмет барысында жанжалдық жағдайларды, жағымсыз факторларды шеттетуге әдістерін зерттеу, педагогтардың жалған білімдерін болдырмау, моральды және кәсіби-мағыналы қарым-қатынастарды түсінуді белсендіру және қызығушылығын тудыру бағытын анықтау, жеке тұлғаның деонтологиялық қасиеттерін тәрбиелеу, мұғалімнің кәсіби қызмет ережелерінің мағынасы мен алатын орнын анықтау, педагогикалық мамандық қажеттігін көтеру де жатады. Педагогикалық деонтология кез келген ғылым секілді, белгілі бір қызметтерді атқарады. Ол қызметтер: - мұғалімнің кәсіби парызының мағынасын, оның деонтологиялық дайындығын, деонтологиялық қасиеттерін тәрбиелеуді және т.б. зерттейтін ғылыми-теориялық; - мұғалімнің санасының моральды және мінез-құлықтық тұрақты ережелері ретінде құндылықтарының қалыптасуы мен зерттелуіндегі аксиологиялық қызмет; - мұғалімнің кәсіби парызын іске асырудағы, педагогикалық үдеріске қатысушылармен қарым-қатынас барысында жағымды моральды-психологиялық климат түзудегі, тәрбиеленушілердің дұрыс дамуы мақсатында физикалық және психикалық денсаулығына зиян келтірмей, жүргізілетін жұмыстардың әдістері мен түрлерін таңдаудағы конструктивті-техникалық қызмет;- педагогикалық деонтология және оның жекеленген бағыттары дамуының болашағын зерттейтін прогностикалық қызмет. Педагогикалық деонтология қағидалары– бұл мұғалімнің кәсіби қызметіне қойылатын бастапқы талаптар, олар қарым-қатынастың әртүрлі жүйелерінде оның мінез-құлқына элеуметтік бағыт беру қызметін атқарады. Педагогикалық деонтологияның келесі принциптері анықталған: 1) тәрбиеленушінің табиғатына сай, дұрыс дамуына әсер ету принципі, бұл жағдайда мұғалім өзінің деңгейін үнемі жетілдіріп отыруы, әрбір оқушының психологиясын зерттеуі, дамыта оқыту идеяларын іске асыру қабілеттерін үздіксіз арттырып отыруы қажет; 2) адалдық принципі, яғни мұғалім оқу-тәрбие үдерісінің әрбір қатысушысын адал бағалауында; 3) оқушыға физиологиялық және психикалық денсаулығына зиянын тигізбей, жағымды әсер ету. Қазіргі жағдайда ұлттық тәлім-тәрбие беру өзекті мәселелердің біріне айналуда. Себебі, еліміздің өркениеті мен эконмикасын тұрақтандыру, патриоттық сезімін арттыру жолында ұлттық тәрбие көздерімен сусындата білім беру қажеттігі де туындап отыр. Осы мәселені іске асыру үшін болашағымыздың рухани дамуын дұрыс жолға қоя білуіміз керек.

Әдебиеттер тізімі

1. Левитан К. М. Педагогическая деонтология; Екатеринбург, 1999.– С. 8-
2. Наурызбаев Ж. Ұлттық мектептің ұлы мұраты (оқушыларға мәдени-эстетикалық білім беру). – Алматы : Ана тілі, 1995. – 192 б.

3. Табылдиев Ә. Қазақ этнопедагогикасы. – Алматы : Санат, 2001. – 320 б.
4. Сластенин В. А. Формирование социально-активной личности учителя
5. Советская педагогика. – 1981. – С. 78-85.
6. Қалиұлы С. Қазақ этнопедагогикасының теориялық негіздері мен тарихы. Алматы, Білім, 2003.44б.

ӘӨЖ 93/99 (574)

ҰЛТ ТАРИХЫ ЖӘНЕ ТӘРБИЕ

Салқынбек Д.И.,

Қ.И.Сәтбаев атындағы ҚазҰТЗУ-нің профессоры
salkynbek.dosaly@mail.ru

Жұман С. Ә.,

тарих ғылымдарының кандидаты, доцент,
Нұр-Мұбарак Египет ислам мәдениеті университеті
Алматы қ., Қазақстан

Аңдатпа. Мақалада ерлікке, тәлім-тәрбиеге толы халқымыздың тарихына шолу жасала отырып, оның бүгінгі күнгі жастарымызда патриоттыққа, отансүйгіштікке тәрбиелеудегі орны мен маңызы нақты тарихи деректер негізінде ашып көрсетіледі. Сақтар, Ғұндар дәуіріндегі Мөде шаньюдің және Шырақ батырдың ерліктері, Күлтегін, Тоныкөк жырларының патриоттық мазмұны, Қазақ жырауларының ерлікке толы үндеулері, Ұлы Отан соғысы жылдарындағы батырларымыздың патриоттық үлгісі жан-жақты ашылған.

Түйін сөздер: Бабалар аманаты, тарих тағылымы, ұлттық өнеге, ерлік, патриоттық, отансүйгіштік

Аннотация. В статье рассматривается роль и значение изучения отечественной истории в патриотическом и нравственном воспитании современной молодежи. Отечественная история воспитывает у людей чувство любви к Родине, идею сознания гражданской ответственности за судьбу отечества, выражающуюся в стремлении служить ради своего народа, защиты и интересов. Патриотизм сплачивает соотечественников перед лицом внешнего врага – чужеземных захватчиков, а также объединяет прогрессивные классы и социальные слои в борьбе с внутренними угнетателями, являющимися худшими врагами Родины, за процветание Отечества, за свободу народа, прогресса и культуру. Благодаря героическому патриотизму казахский народ приобрел огромную территорию и сумел ее передать из поколения в поколение. В этом деле большое значение имеет качественное преподавание истории казахского народа.

Ключевые слова: Наследие предков, историческое воспитание, национальное преемственность, отвага, патриотизм, любовь к родине.

Abstract. The article discusses the role and importance of the study of national history in a patriotic and moral education of the young people. National history educates people to feel love for the motherland, the idea of consciousness civil responsibility for the fate of the fatherland that expressed in the desire to serve for the sake of this people and the protection of this interests. Patriotism rallies compatriots in the face of an external enemy, and combines progressive classes and social layers in the fight against domestic oppressors, which are the worst enemies of the motherland, for the prosperity of the Motherland. Quality of teaching history of the Kazakh people is very important in this fact.

Key words: heritage, history, national continuity, courage, patriotism, love of country.

Мемлекет басшысы Қасым-Жомарт Тоқаев биылғы жылы наурыз айында Атырауда өткен ұлттық құрылтайда мемлекетіміздің идеологиясына темір қазық болатын негізгі құндылықтарға тоқталып өтті. Солардың ең алғашқысы – тәуелсіздік және отаншылдық құндылықтары. Мемлекет басшысы атап өткендей патриотизмнің тағы бір шарты тарихқа құрмет және болашақ ұрпақ алдындағы жауапкершілікті сезіну. Осы орайда патриотизмнің қалыптасуына және оның санада берік орнығуына білім беру салаларының ықпалы аса зор екенін атап өтуге тиіспіз. Бүгінгі таңда біздің алдымызда тұрған ауқымды жұмыстардың бірі – жастар арасында тарихи сананы қалыптастыру маңызды шара болып отыр.

Бүгінгі жоғарғы оқу орындарының студенттеріне Қазақстан тарихы пәнін оқытудағы негізгі мақсаттардың бірі – тарихи білім мен тәрбиені тығыз ұштастыру. Біздің ата-бабаларымыздың тарихының жарқын беттерінен тәлім-тәрбие аларлық, отан қорғаушыларды патриоттыққа тәрбиелеуде үлгі берерлік айтулы оқиғалар мен іс-әрекеттер жеткілікті. Әсіресе, олардың әскери-саяси тарихы ерекше ден қоярлық.

Мәселен, сонау көне дәуірдегі Ғұн тайпаларының басын біріктіріп, көрші Қытайлардың шабуылдарына тойтарыс берумен қатар, оларды өздеріне алым-салық төлеуге мәжбүр еткен Мөде шаньюдің мына әрекетін еске түсірейікші! Мөде шаньюге: «Дун-ху елші жіберіп, бұрынғы әкесінен қалған мыңлилік сайгүлікті(күніне мың шақырым жерге шабатын ат) қаламақ ниеттің барын білдіреді. Мөде ақсүйек бектерді шақырып алып, кеңес құрады. Ақсүйектер оған «Мыңлилік тұлпар ғұндардың қазынасы ғой, беруге болмайды» дейді. Оларға Мөде: «көрші тұрған жұрттан бір жылқыны аяған болмас» дейді де, мыңлилік сайгүлікті беріп жібереді. Арада біраз уақыт өткен соң Дун-ху Мөдені өзінен қаймығады деп ойлап, тағы да елші жібереді. Бұл жолы одан ханымдарың біреуіне көңілі құлағанын білдіріп, Яньжиді атап сұрайды. Мөде өз төңірегіндегі жақын жүргендердің ақыл-кеңесіне тағы да жүгінеді. Төңірегіндегілер: «Дун-ху ұятсыз адам екен, Яньжиді сұрауын қарашы,-деп таңғалысып, - оған соғыс жариялау керек, деп кеңес береді. Мөде бұл уәжге «көрші тұрған кісілерден бір әйелді аяп қажеті не?» деп сүйікті Яньжиін Дун-хуға беріп жібереді. Әкім Дун-худың айтқаны екі болмай, әбден кердең кетеді. Ғұндардың иелігінде Дун-худан батысқа қарай кең жатқан мың лидер бос жер бар еді. Онда тек шекара бойлай екі жақта тұратын қарауыл күзет ғана болатын. Дун-ху екі жақты шекара күзетінің арасында бос жатқан ғұндарға тиесілі, бірақ оларға қолайсыз жерлерді алғысы келетінін Мөдеге айту үшін елші аттандырады. Мөде бектерінен ақыл сұраса, олар: «бұл қолайсыздау жер ғой, беруге де, бермеуге де болады» дейді. Сонда Мөде терісіне сыймай: «жер дегенің мемлекеттің негізі оны қалайша басқаға беруге болады? Деп қатты ашуланды. Жерді беру керек деп ақыл айтқандардың бәрінің басын алады. Бұл оқиғаның соңы Мөденің әскерін жиып, жауға қарсы аттанумен, сөйтіп ұлтарактай жер болса да оны жауға бермей қорғап қалумен аяқталады. Атақты Мөденің: «жер халықтікі, ол бізге біздің ата-бабаларымыздан аманат ретінде бізге қалған, оны бізде келешек ұрпаққа аманат қылып қалдыру керек» деген аталы сөзі халық арасында күні бүгінге дейін айтылып келеді[1].

Мөде шаньюдің атымен байланысты бұл оқиғаның негізінде жер тарихы, ел тарихы жатыр. Отан қорғаушыларға берер бұл оқиғаның басты сабағы не? Басты сабақ біреу. Қасиетті жер ананың құндылығы, оны еш уақытта, ештеңемен айырбастауға болмайтынын түсіну, жердің бүгінгі күні де адамзаттың тіршілік көзі ретіндегі қасиетін түсініп, оның жолында мерт болғанша қорғау жатыр.

Ғұндардың әскери тарихына көз жүгіртіп қарасақ, олардан үлгі аларлық қасиеттердің бірі жауынгерлік даңқы жолы. Бүгінде Шыңғыс ханды ұлты қолбасшығы теңеп жүргендер оның соғыс тактикасындағы іс-әрекеттерді, әскерін ондықтарға, жүздіктерге, мыңдықтарға, түмендерге бөлу әдісін тікелей ғұндардан алғанын ескере бермейді. Көне дәуір тарихында үлгі аларлық бұндай тарихи оқиғалар аз емес. Сонау біздің заманымызға дейінгі алтыншы ғасырда Сақтар жеріне шабуыл жасаған Парсылардан өз елін қорғау мақсатында оларды алдап, сусыз шөлге алып кетіп, елін қорғаған, сол жолда өзі де мерт болған Шырақ есімді қарапайым сақ малшысының іс-әрекеті кімге де болса үлгі боларлық.

Тәуелсіз еліміздің жастарына патриоттық тәрбиенің айқын көрініс орта ғасырлардағы

өмір сүрген ата-бабаларымыз түріктердің әскери-тарихи жауынгерлік ерлік жолдарынан да көруге болады. VII-VIII ғасырлардың еншісі болып табылатын әрбір әрпі тасқа қашалып, жазылған Күлтегін, Тоныкөк, Білге қаған тарихи жырлары нағыз патриоттық тәрбиелік жырлар болып табылады. Күлтегін жырында: «Жиырма айқас жасады. Тәңірі жарылқағандықтан, елдігін әлсіретті, қағандығын қағансыратты, жауын бейбіт етті, тізеліне бүктірді, бастылыны еңкейтті» дейді[2,876.]. Осы Күлтегін жырындағы келтірілген үзінділердің өзінен VII-VIII ғасырдағы Түркі халқының қоғамдық-саяси өмірі, көрші мемлекеттермен қарым-қатынастары, жауласуы, соғысуы, мемлекеттігінен айырылуының себептері, әскери жорықтары және ерлік істерінен тарих үшін мол мәліметтер алумен қатар, бүгінге ұрпақ үшін тағылымы мол сабақ алып қорытынды шығаруға әбден болады. Тарихтың жас ұрпаққа берер мол тағлымын түсінген ұлт жанашырларының бастамасымен «Күлтегін» жырының көшірмесі арнайы жасалды. Астана қаласындағы Еуразия ұлттық университетінің файесіне әкелініп қойылды.

Тарихтан мәлім көне дәуірден он бесінші ғасырда отты қару шыққанға дейін әлемде соғыс өнерлерінде көшпенділерге тең келер ешкім болмады. Еділ патша бастаған Ғұндар Еуропаның төрінде атының шағын қақса, XIII ғасырда Шыңғыс хан және оның ұрпақтары басқарған көшпелілер әлемнің жартысына жуыған өздеріне бағындарды. Орта ғасырлардағы ата-бабаларымыздың түркілердің әскери тарихы танымдық тәрбиелік мәні зор. Өйткені, олардың әскери өнерінің дәрежесі жоғары деңгейде болды. Олар жөнінде деректер жазып қалдырған орта ғасырлық зерттеушілер, тарихшылар өз еңбектерінде қызықты да, тыңғылықта мәліметтер береді. Араб зерттеушісі Әл-Шахиз былай деп жазады: «Жер бетіндегі мекендеген қолбасшылары бар тайпалық бірлестігінің ішінде соғыс кезінде соққы бермей тынбайтын түркілерден өзге бірде-бір халық жоқ... Түркілер кек қууды, жалған жарамсақтықты, екі жүзділікті, жалақорлықты, достарына менмендікпен қарауды, көршілеріне паңдана тәкаппарлық танытуды белмейтін халық[3]. Яғни осы ғасырлардағы Түкіртердің бірлігі, қарулы күштерді тиімді ұйымдастыра білуі, мықты мемлекет құруға, сол арқылы дүниежүзілік тарихтың даму барысына ықпал етуіне мүмкіндік берді. Түркілер даланың ержүрек жауынгерлері ретінде қайыспас қайсар қаһармандығын танытты, ең жоғарғы қасиет деп бостандықты бағалады. Міне осындай адамның жоғары қасиеттері бүгінгі біздің жастарымызға айқын патриоттық тәрбиенің үлгісі емес пе?

Қоғамның қай дәуірінде болсын ұрпақ тәрбиесіне, отанды, жерді, қасиетті өз үйінің қазан ошағын қорғау мәселесіне ерекше маңыз берілген. Өзіміздің халқымызда ер бала, ес біле бастаған кезден бастап, атасы оған қару ұстауды, ер азамат батыр болуды үйретсе, әжесі рухани тәрбиеге аса мән беріп, өз елін қорғаған Алпамыс батыр, Қобыланды батыр сияқты жырларды миына құюмен болған. Қарапайым дала поэзиясы, жыраулар поэзиясы тұнып тұрған ерлік пен елдіктің жыры. Өйткені, жыраулар ел бірлігін, жерді қорғауды жырлады. Олардың өздері де қолдарына қару алып, жұртпен қатар жауға қарсы соғысты, қоғам өмірінің барлық саласына араласып отырды. Тарихтан белгілі XV ғасырда өмір сүрген Асан қайғы, Жәнібек ханның ақылшы кеңесшісі болса, XVIII ғасырда Бұқар жырау Абылай ханның кеңесшісі болып, ел бірлігінің ұйытқысы болған еді. Немесе XVII ғасырда өмір жүрген Жиембет жырау Есім ханның серігі, қолбасшысы болғаны тарихи оқиғалардан белгілі.

Жоңғар басшылығына қарсы күрес жырлары әсіресе Ақтамберді жырау(1675-1768), Үмбетей(1706-1778), Тәттіқара(XVIII ғасыр) шығармаларынан айқын көрінеді. Ақтамберді өз толғауларында жұртшылықты ерлікке үндейді, тайсалмай-шабуға жігерлендіреді. Бұл жыраулар өнернамасындағы отаншылдық, патриоттық сезімдер XVIII ғасырдағы қазақ поэзиясының бағыт-бағдарын, өзекті ойларын айқын танытады.

Ақтамберді жырау: Дұшпаннан көрген қорлығым

Сары су болды жүрекке.

Он жетіде құрсанып,

Қылыш ілдім білекке.

Жауға қарай аттандым

Жеткіз деп құдай тілекке! – деп он жеті жасында-ақ жауға қарсы аттанғанын, өр, өктем

сезіммен баяндайды. Ауыз әдебиеті жақсы дамыған халқымыз жалпы жыраулар поэмасына аса ден қойып, рухына деп алып өсті. Бүгінгі күні Алтайдан, Атырауға дейін созылған кең байтық территориямызды ата-бабамыз қалай қорғаған деп таң қалуымыз орынсыз.

Қазақ қоғамында тұрақты әскердің болмағаны белгілі жағдай. Қазақ хандығы қарулы күштерінің басым көпшілігі халық жасақтарынан құралды. Яғни қазақтар қарулы көшпенділер болды. Сыртқы жаудың шапқыншылығынан қорғануда және жорыққа аттануда соғысқа жарайтын әрбір ер азамат өздерінің тайпа көсемдері мен батырларына ілесіп майданға шығуға дайын болды. Жайшылықта қару-жарағын асынып, малын бағып, аңын аулап жүрген халық ел басына соғыс қаупі төнгенде бірлесіп қарулы қимыл жасады. Бұл жөнінде Орта Азия тарихшысы Рузбехан Исфакани былай деп жазады: «Өздеріне шабуыл жасаған кезде, бір ұлыс болып табылатын әрбір ру бір жерге орналасады да, дұшпанды өз отбасылары мен мүлкіне жолатау үшін сондайлық қызу қайратпен, батырлықпен өткір қылыштарын жұмсайды»[4]. Ата-бабаларымыз «Бірлік бар жерде – тірлік бар» деген қағиданы ел басына күн туған қиын шақтарда да есте ұстағанын жоғарыда тоқталған жазбалардан толық байқаймыз.

Қазақтың бүкіл философиялық одан арғы ақыл-ой, шешендік өнер және әділдіктің айнасы іспеттес жиынтығының көрінісі болған билердің патриоттық тәрбиедегі рөліне тоқталмай кету мүмкін емес. Бізге етене жақын белгілі билер Төле би, Қазыбек би, Әйтеке билер өз жырында, даналық сөздерінде халықтың жағдайы туралы айтып, оның тағдырын ойлап алаңдайды, барлық тайпалар мен рулар қазақтарының топтасқандығы мен бірлігі қажет екенін атап көрсетіп, елде алауыздық пен өзара қырқыс тұтанса, Қазақ хандығына төнетін қауіптен сақтандырады. Және олардың шешендік сөздерінен батырлық пен елдік мүддені қорғауды да көреміз. Мәселен, Қаз дауысты Қазыбек би Абылай сұлтанды тұтқыннан босату мақсатында жоңғарлардың ханы Қалдан-Серенге тайсалмай былай деген еді:

«Сен – темір де, мен - көмір,
Еріткелі келгемін!
Екі еліктің баласын,
Теліткелі келгемін!
Егесетін ер шықса,
Иілткелі келгемін!
Қазақ, қалмақ баласы
Табысқалы келгемін!

Табысуға келмесең, тұрасатын жеріңді айт,
Сен – қабылан да, мен – арыстан,
Алысқалы келгемін!»

Қазақ қоғамында Отан қорғау, отанды қорғаушыларға құрмет көрсету деңгейі жоғары болғаны соншалық әскери іске қатысты ғұрып нормалары қазақ қоғамының заңдарында да көрініс тапты. «Жеті жарғы» заңы бойынша жыл сайын барлық сұлтандар, ру ақсақалдары жиналатын болған. Онда бәрі де халық жиналысына қару-жарағымен келуге тиіс болды. Бұл талаптың қатаң болғаны соншалық, құрылтай жиналасына қарусыз келген адамның дауыс беруге құқығы болмаған және барлық әдет-ғұрыпқа қарамай, жасы кішілер оған орын бермей отыра берген.

Отан қорғаушылар туралы айтқанда көне дәуір және орта ғасырлармен ғана шектелмеспіз. Арамызда әлі бар, көзі тірі ұлы отан соғысы ардагерлерінің ерлік істері қай жағынан болса да айтуға, үлгі алуға тұрарлық. Ұлы Отан соғысы кезінде 500-ден астап қазақстандыққа кеңес одағының батыры атағы берілді. Олардың қатарында шығыстың қос жұлдызы атанған М.Мәметова, Ә.Молдағұлова, Х.Доспанова жаудың пулеметін кеудесімен жапқан С.Баймағанбетов, А.Суханбаев, С.Оразалинов, жанып бара жатқан самолетін жаудың үстіне түсірген Б.Беисекбаев, Н.Әдбіров және тағы басқалар бар.

Тарих – әрбір халықтың өткен өмірі мен жүріп өткен жолының айнасы іспеттес, тәрбиелік мәні зор, жас ұрпаққа өте қажетті ғылым. Қоғамдық гуманитарлық ғылымдардың қай-қайсысының болсын бастау көзі, мәні мен мазмұны тарихта жатыр. Ұлт тарихын меңгермеген жас маманның дүниетанымы, ой-өрісі отансүйгіштік қасиеті оң қалыптасуы

мүмкін емес. Оның үстіне бүгінгі күні барлық жоғарғы оқу орындарында гуманитарлық ғылымдардың көшбасшысы болып, рухани білім берумен қатар тәуелсіз жас мемлекетіміздің ішкі, сыртқы саясатын, мемлекет басшысының халыққа арналған жолдауларының негізгі бағыттарын жас ұрпаққа жеткізіп отырған негізгі пән де Қазақстан тарихы.

Тарих халықтың жады. Рухани азат тәуілсіз елдің нағыз отыншылдарын тәрбиелемей тәуелсіздігіміз баянды болады деп айту қиын. Мемлекеттің тарихынан үстірт хабары бар ұрпақтан мәңгірттенуге бейім маман болады. Бұл жолдағы біздің ақылшымыз да жол көрсетуші көмекшіміз де отанымыздың тарихы. Кезінде отарлаушылардың халқымыздың тілі мен тарихын өшіруге барынша кіріскені бізге сабақ болуы тиіс.

Бұдан шығар қорытынды – Қазақстан Республикасы тәуелсіздігін алып дүниежүзілік адамзат көшіне жеке мемлекет ретінде қосылған бүгінгі күні халқымыздың рухани және патриоттық өмірінде Қазақстан тарихы пәнінің алар орны, атқарар қызметі өте салмақты болып табылады. Әсіресе, ұлттық тіл мен жер, еліміздің тәуелсіздігін насихаттау, қорғау, сана майданында бітеспес күрес жүргізу ісінде атқарып отырған қызметін ерекше айтуға болады. «Ел болам десең, бесігінді түзе» демекші, тәуелсіз ел боламыз десең тілің мен тарихыңды жадыңнан шығарма, құрметте және қастерлей біл.

Әдебиеттер тізімі

1. Бичурин Н.Я. Орта Азияны баяғы заманда мекендеген халықтар туралы мағлұматтар жинағы. М., 1950. I том. 47-48 б.б.
2. Келімбетов Н. Ежелгі дәуір әдебиеті. Алматы: Атамұра, 2005. – 336б.
3. Шағатай Ж. Рух. Түркістан. 2004ж. 17 мамыр
4. Қазақстан тарихы (көне заманнан бүгінге дейін). Алматы: Атамұра, 1998. 2 том. 381б.

ТӘУЕКЕЛ ХАННЫҢ БИЛГІ ТҰСЫНДАҒЫ ҚАЗАҚ-ОРЫС ДИПЛОМАТИЯЛЫҚ БАЙЛАНЫСТАРЫ

Ж.Е. Жәппасов,

*тарих ғылымдарының кандидаты, қауымдастырылған профессор,
Халықаралық инженерлік-технологиялық университеті*

Н.А. Тасилова,

тарих ғылымдарының кандидаты, қауымдастырылған профессор,

әл-Фараби атындағы ҚазҰУ

Алматы қ., Қазақстан

E-mail: zhappasov-74@mail.ru

E-mail: tasnaz@mail.ru

Аңдатпа. Бұл мақала "Тәуекел ханның қазақ мемлекеті мен орыс елі арасындағы дипломатиялық байланыстарды нығайтудағы рөлі" деген мақаланың жалғасы болып табылады. Өйткені, бірінші мақалада біз ортағасырларда тарих сахнасына көтерілген Қазақ хандығының билеушісі әйгілі Шығай ханның баласы - Тәуекел ханның тұсындағы мемлекеттің ішкі саяси жағдайының өзгеруі мен көрші жатқан орыс елімен байланысы мен саяси, дипломатиялық көрегендігін қарастырсақ, бұл мақалада Орыс еліндегі немере інісі Ораз Мұхаммед сұлтанның өмірі, оның еліне қайтару әрекеттері мен Мәуреннахрдағы Шайбанилерге қарсы "от қару" алу мәселесі де тарихи құжаттар негізінде талданып, қарастырылады. Әсіресе, Мәскеу мемлекетімен болған алғашқы ресми дипломатиялық байланыстардың тарихы, екі ел үшін маңызы көрсетіліп, XVI ғасырдың екінші жартысындағы орыс мемлекетімен дипломатиялық ресми қатынастарды шебер орнатқан, қазақ мемлекеттілігінің пайдасына шеше білген Тәуекел ханның сыртқы саясаты құжаттар негізінде

талданады.

Кілт сөздер: хандық, мемлекеттілік, саяси, халықаралық, байланыстар, дипломатия.

Аннотация. В статье автор рассматривает проблемы взаимоотношений между Казахским ханством и Русским государством в конце XVI в. Автор опираясь на источники, рассматривает историю дипломатических связей и военных сражений, исследует факты о Тауекел хане, о личных качествах как правителя, политика, дипломата, и единство казахского общества.

В сложных внешнеполитических ситуациях он показал выдающиеся дипломатические способности. Он воссоединил Казахское ханство, которое было разделено его предшественниками. Во время правления Тауекел хана Казахское ханство активно развивалось, в исторических документах того времени Тауекел хана называли «царем казахов и калмаков».

Он выдающийся государственный деятель Казахстана конца XVI в. В годы его царствования в пользу казахов завершилась многолетняя война с Бухарским ханством из-за Присырдарьинских городов. Именно при хане Тауекеле впервые была установлена официальная посольская связь с московским государством. Одной из главных причин тому была попытка освободить Ураз-Мухаммеда, удерживаемого в Москве. Тауекель сыграл в истории Казахстана выдающуюся роль, стоя у истоков зарождения дипломатических отношений между Казахским ханством и Русским государством.

Ключевые слова: ханства, государственность, истоки, политические, международные, связи, дипломатия.

Annotation: In the article, the author examines the problems of the relationship between the Kazakh Khanate and the Shaibanid dynasty of Mauerennakhr, the Iranian Safavids and the Russian state at the end of the 16th century. The author, relying on sources, considers the history of diplomatic relations and military battles, explores the facts about Tauekel Khan, about personal qualities as a ruler, diplomat, and unity of the Kazakh society.

In difficult foreign policy situations, he showed outstanding diplomatic skills. He reunited the Kazakh Khanate, which was divided by his predecessors. During the reign of Tauekel Khan, the Kazakh Khanate actively developed, in historical documents of that time Tauekel Khan was called "the king of the Kazakhs and Kalmaks".

During the reign of Tauekel Khan, historical changes occurred in the foreign policy of the Kazakh Khanate: the Kazakh Khanate established diplomatic and political relations with Moscow. Tauekel Khan managed to unite the fragmented Kazakh Khanate, Tashkent was included in the Kazakh Khanate for two hundred years, Fergana and the whole of Turkestan for some time, that is, settled agricultural areas on both banks of the Syr Darya, which previously belonged to the Shaibanids. He united the Kazakh people and made a great contribution to strengthening its statehood.

Keywords: khanates, statehood, sources, political, international, ties, diplomacy.

Кіріспе. XVI-XVIII ғғ. тәуелсіз Қазақ хандығының көрші мемлекеттермен, соның ішінде іргелес Мауреннахрдағы Шайбанилермен, Ноғай Ордасы, Ирандағы Сефевилер, Моғолстан, Аштарханилермен, Жоңғарлар мен орыс елімен жасаған әртүрлі қарым-қатынасын зерттеудің бүгінгі таңда маңызы зор.

XVI ғасырда Дешті Қыпшақ билеушілерінің Мауреннахрмен саяси қарым-қатынасында Сыр өңірінің Дешті Қыпшақ тайпалары үшін экономикалық, саяси-әкімшілік, діни-мәдени және әскери-стратегиялық мәні үлкен рөл атқарды. Қазақ хандығы құрылғаннан кейін Мауреннахрмен саяси қатынастың негізгі арқауына қазақ тайпаларының этникалық территориясын біріктіру міндеті де қосылды.

Бұл кезеңде Моғолстан мемлекетімен, Ноғай Ордасымен, Орыс елімен саяси, экономикалық, елшілік байланыстар орын алғандығы тарихи дерек көздерінде жазылған. Осы қарым-қатынастар Қазақ хандығының саяси тұрақтылығы мен мемлекет ретіндегі маңызын

нақты көрсетіп тұрғандай. Әсіресе, Шайбани әулетімен болған саяси қақтығыстар Қазақ хандығының Орыс елімен ресми дипломатиялық қатынастарға түсуіне түрткі болды. Осы ғасырда Моғолстан мемлекеті ыдырап, Шайбанилер әулеті өмір сүруін тоқтатып, Ноғай Ордасы екіге бөлініп, Көшім хандығы Орыс елінің қол астына өтті. Бұл халықаралық аренадағы үлкен өзгерістер екені даусыз. Алайда, сол мемлекеттердің тәжірибесі, қателігі мен ұстанымы тарихи сабақ болатыны хақ.

XVI-XVIII ғасырдың басындағы саяси өзгерістер, халықаралық қатынастардағы саяси ұстанымдардың өзгеруі, әрине, халықаралық байланыстарда да үлкен өзгерістерге алып келді. Осы өзгерістер мен саяси ұстанымдағы қателіктер Қазақ хандығының өз тәуелсіздігінен айырылып қалуының алғышартына айналды. Қазақ хандығы өз тәуелсіздігінен біржолата айырылып, Ресей империясының отарына айналды. Сондықтан, осы кезеңдердегі Қазақ хандығының халықаралық қатынастардағы ұстанымы, бағыттары мен кезеңдеріне тарихи бағасын беріп, жетістіктеріміз бен қателіктерімізді талдап, негізгі тұжырымдарға келу осы ғылыми мақаланың өзектілігін айқындай түседі.

Қазақ хандығы XVII ғасырдың екінші жартысында Хақназар, Шығай, Тәуекел хандардың тұсында қайта өрлеп, халықаралық аренада саяси күшке ие мемлекетке айналды. Бұл кезеңде Қазақ елі сыртқы саясатында бірнеше негізгі бағыттарды айқындап алды. Олар Орта Азиядағы Шайбани әулеті, батыстағы Көшім хандығын бағындырған Орыс елі және болатын.

Қазақ хандығының тарихында күшті мемлекет басшысы болып, сыртқы саясатын асқан шеберлікпен өз елінің мүддесі үшін жүзеге асырған Шығайдың ұлы Тәуекел ханның тарихта алатын орны мен жүргізген саясаты туралы бұдан бұрынғы мақаламызда қарастырған болатынбыз.

Тәуекел хан үшін Орыс елімен дипломатиялық байланыстарды орнату біріншіден, немере інісі, Ондан сұлтанның баласы Ораз Мұхаммед сұлтанды Қазақ хандығына қайтару болса, екінші бір мақсаты Шайбанилық Абдолла ханды жеңу үшін "от қару" алу болатын. Бұл мақсаттарға жету елінің сыртқы саясатында маңызды рөл атқаратынын Тәуекел хан жақсы түсінді.

Материалдар мен әдістер. Қазақ хандығы мен орыс елі арасындағы байланыстардың негізгі дерегі – "Казахско-русские отношения XVI-XVIII веках" 1- томы [Казахско-русские отношения в XVI-XVIII веках., 1961:743]. Қазақ ССР Ғылым Академиясының басшылығымен 1961 жылы жарық көрген құжаттар жинағы болып табылады. Бұл құжаттар жинағында 266 мұрағат құжаттары мен іс-қағаздардың жиырма төрті біз қарастырып отырған кезең дерегіне жатады. Жинақты құрастыру ісіне Ф.Н. Киреев, А.К. Алейникова, Г.Н. Семенюк және Т.Ж. Шойынбаевтар өз үлестерін қосты. Бұл құжаттар жинағында қазақ-орыс елдері арасындағы саяси, әскери, сауда-экономикалық, елшілік байланыстары туралы құнды мәліметтер сақталған.

XVI- XVII ғасырлардағы Қазақ хандығының тарихынан құнды мәліметтерді Қадырғали Жалайырдың „Жылнамалар жинағы” атты еңбегі береді. Бұл еңбек 1602 жылы Ресейде Хан - Кермен (Қасым хандығы) қаласында тәмәмдалған. 1600 жылы Қасым хандығының тағына Ораз Мұхаммедтің отыру құрметіне Қадырғали өзінің кітабын жазады. Бұл еңбекте орыс елінде, нақтырақ айтсақ Қасым хандығында хан болған Ораз Мұхаммед туралы, оның ата-тегі жайлы мәліметтер бар. Қадырғали Жалайыр Ораз Мұхаммедті жақсы білген адам болғандықтан, оның дерегін жоғары бағалау қажет [Қ.Жалайыр., 1997:128].

Сонымен қатар Сібір жылнамаларының дерек ретіндегі маңызы жоғары. Өйткені, XVI ғ. Орыс мемлекеті алдымен Қазан, Астраханьды басып алғаннан соң Сібірге көз тікті. Ал Сібір Қазақстанның солтүстік шекарасында орналасты. Сондықтан да Строгонов жылнамасы (XVII ғ. орта шені), С. Есиповтың „Сібір жылнамасы” (1687 ж.) және „Ремезов жылнамасы” (XVII ғ. аяғы – XVIII ғ. басы) Қазақ хандығының тарихы үшін, оның ішінде Сібір хандығы, орыс елі арасындағы қарым-қатынас тарихын зерттеу үшін құнды деректер болып табылады. Бұл жылнамаларды В.В. Вельяминов-Зернов өз еңбегінде пайдаланады. Сонымен қатар бұл жылнамаларды зерттеуші Ф. Шәмшидинова өзінің кандидаттық диссертациясында деректік

маңызын талдап көрсеткен болатын [Ф.М.Шамшиденова, 1997:122].

Сібір хандығының құрамында солтүстік Қазақстанның болғанын және онда көптеген қазақ тайпаларының өмір сүргенін ескеретін болсақ, онда Сібір хандығының тарихы қазақтардың тарихының құрамдас бір бөлігі екендігі анықталады.

Ресей империясының Сібір жеріне жасақтаған бірінші академиялық экспедициясының (1733-1743 жж.) мүшесі Г.Ф. Миллердің (1705-1783 жж.) «История Сибири» деген 1750 жылы жарық көрген еңбегі осы өңір туралы ең алғаш жазылған іргелі зерттеуі екендігін атап өту қажет. Бұл еңбекті Сібір тарихымен айналысқан зерттеушілердің барлығы дерлік пайдаланған. «История Сибири» еңбегінде XVI ғ. тарихи оқиғалары тізбектеліп, әсіресе Сібір билеушілері, Көшім хан, қарақшы Ермак, Мәскеудің казактар арқылы отарлау тарихы анық баяндалған. Онда осы кезеңдегі қазақ-орыс қатынастарының кейбір тұстарын ашуға көмектесетін фактілер де баршылық. Сібір тарихын зерттеген Г. Миллер Ораз Мұхаммедті Қазақ ордасының сұлтаны деп атаған. Бұл сұлтанның Қараша мырзамен бірігіп, Сібір қаласын билеген Сейдекке келіп қосылуы, оны едәуір күшейткенін баяндайды қажет [Г.Ф. Миллер, 1999:630.].

Мақаланың әдістемелік негізіне қоғамдық құбылыстардың дамуы мен өзгеруін нақты зерттеуді талап ететін сыни және тарихилық қағида негізге алынып отыр. Еңбекті жазуда қазіргі деректану саласы мамандары мен тарих бағытында зерттеулер жүргізіп жатқан ғалымдардың тарихи дәуірді кешенді зерттеу қажеттілігі туралы ғылыми тұжырымдарына баса көңіл аударылды. Зерттеу барысында ғылыми ізденістің жалпы даму-танымдық әдістерімен бірге тарих ғылымындағы нысандылық, жүйелілік, талдау, салыстырмалы-тарихи талдау, тарихи оқиғалардың дамуын хронологиямен қабыстыру тәсілдері басшылыққа алынды.

Кез келген екі елдің сыртқы саясатын қалыптастыруда ішкі және сыртқы объективтік, субъективтік факторлар шешуші және тұрақты роль атқарады, олардың арасындағы мүдделер тоғысуы немесе қайшы келу сипатын айқындау да шешуші маңызға ие. Бұл факторларды талдау арқылы мемлекеттердің арасындағы олардың мүдделерінің сақталу немесе бұзылу жолдары айқындалып, елдердің жеке-жеке мақсат-міндеттері анықталады.

Сонымен қатар, қазақ-орыс қатынастарына қатысты зерттеулерді талдау барысында тарих ғылымына тән және жалпы ғылыми методтар мен теориялар, тұрғылар мен қағидалар, концепциялар мен тәсілдер мүмкіндігінше кеңінен пайдаланылды.

Әдістері: Зерттеу жұмысында тарихи тұлғаны тарихи кезең шеңберінде кешенді түрде сипаттау, тарихи-салыстырмалы, деректанулық талдау, жинақтау, жүйелеу, тарихи-географиялық т.б. әдістер қолданылды.

Талқылау. XVI ғ. екінші жартысында Қазақ хандығы қайта өрлеп, өзінің территориясын нақтылап, халқының санын көбейтіп, көрші елдермен саяси-дипломатиялық байланыстарын ресми түрде жүргізе бастады. Осы кезеңде бір орталықтан басқарылып, күшейіп, өзінің шығысқа қатысты мәселесін жолға қойған Орыс елінің сыртқы саясатында отарлау үрдісі көрініс тапты. Мәскеу 1552 ж. Қазанды, 1556 ж. Астраханды жаулап алғаннан кейін, Сібірді отарлауға кірісті. Әрине, қазақ елі мен орыс мемлекетінің арасындағы шекара Сібір хандығы арқылы бөлініп жатқандықтан, Көшім хандығы деп аталған елді орыстардың түрлі айла-тәсілдермен жаулауы, отарлау тарихының кейбір тұстары Қазақстан тарихына да қатысы бар.

Тәукел ханның тұсында Қазақ хандығының халықаралық қатынастардағы рөлін көрсету үшін, ең алдымен сол кезеңдегі көрші елдердегі саяси жағдайдың өзгеруіне және оның қазақ халқына қаншалықты әсері болғанын талдап көрейік.

Қазақ хандығының көршісі Сібір хандығы болғандықтан, оның отарлану тарихы тікелей біздің тарихи дамуымызға өзінің әсерін тигізді.

Сібір хандығының тарихы мен Көшім ханның тарихтағы рөлін, Қазақстанды әскери казактар арқылы отарлау үдерісін зерттеген ғалым М.Ж.Әбдіров Орыс елінің ең алғаш рет Қазақстанды әскери казактармен отарлауы XVI ғ. екінші жартысында бастау алғандығын дәлелдейді [М.Ж. Абдиров, 1997:122]. Яғни, Сібірді басып алған әскери казактардың шығысқа қарай жылжуын ғылыми тұрғыда негіздеп береді.

Академик М.Қ. Қозыбаев «Жауды шаптым ту байлап» атты зерттеу еңбегінде «Сібір қандығы Жошы ұлысына қарады. Ол Қазан, Ноғай, Қазақ хандықтарына көрші орналасты. Бұл Тобыл, Ертіс өзендерінің бойы, Бараба, Құлынды даласы еді. Жазда Бараба мен Құлынды даласына қазақ, башқұрт, ноғай, татарлар жайлауға шықты, Бұхар, Хива өзбектерімен сауда жасады», - деген еді [М.Қозыбаев, 1992:272]. Академиктің «Ақтаңдақтар ақиқаты» атты еңбегінде де қазақ-орыс байланыстарының белгісіз болып келген тұстары дәлелді деректер негізінде зерделенеді. Онда башқұрт этнографы Р. Күзеевтің «Происхождение башкирского народа» еңбегіне сүйене отырып «Сібір елін жайлаған 100-ге жуық тайпалар қазақ, өзбек, қарақалпақ, башқұрт халықтарының құрамына енді. Ал ол кезде Орталық Қазақстан қазақтары Тобыл, Есім, Ертіс бойына жайлауға шығатынын Сібір тарихшылары атап көрсетеді», - деп, «Бұдан шығатын қорытынды: Сібір хандығының тарихы, оның жаулануы қазақ халқы тарихының құрамдас бөлігі болып есептеледі. Ендеше, қазақ халқының шежіресін, оның өз алдына дербес халық болып тарих аренасына шығуын, қазақ хандығы мен мемлекеттігінің тарихын оқшау қарастырмай түбі бір туыстар тарихымен – Сібір, Ноғай, Қазан, Астрахань, Түмен, Қырым хандығы тарихымен бірегей бірлікте зерттейтін уақыт жетті », - деп батыл да дәйекті пікірлер білдірген еді.

Сонымен қатар, М. Қозыбаев «Сібірді жаулап алу Ермактың есімімен байланысты» дей келе орыстардың Сібір жерін отарлауға жол ашқан, орыс елінің ұлттық батыры деп дәріптелген Ермактың тарихтағы бет-пердесін ашып көрсетті. Және де қарақшы Ермактан атаман Ермакқа қалай айналғанын деректер мен зерттеу еңбектерін кешенді түрде талдаудың негізінде жаңа пікірлерге келді қажет [М.Қозыбаев, 1994:192].

Академик бұл тұста тарихнамада орын алған екі түрлі концепцияның белең алғанын атап көрсетеді. Ол бірінші Ермактың қандыбалақ қарақшы екендігін дәлелдейтін объективті концепция. Және Ермакты дәріптейтін екінші концепцияны ашып көрсетеді. Мәселен, «Есипов өзінің шежіресінде Ермакты қарақшы атады, Н. Карамзин болса Ермакты қаныпезер, Американы қанға бөктірген кортестермен қатар қойды». Оның ұлттық батырға айналуын М. Қозыбаев: «Ермактың жеңісі патша сарайын қуанышқа бөледі. Осы оқиғалардан кейін патша өкіметі, шіркеу кешегі қанды қол қарақшы Ермакты ашықтан-ашық әулиелер санатына қосып, жер-көкке сыйғызбай мақтай бастады. Оның ұрылығы, қарақшылығы өмірінің бір кездейсоқ сәттері сияқты көрсетілді, ал атаманның батырлығы, парасаттылығы, қайраткерлігі, дипломаттылығы туралы ойдан шығарылған аңыздарға негізделген шығармалар халық арасына кеңінен таратыла бастады», - дейді. Академиктің айтуынша, Кеңес заманында Г. Вяткин, С.М. Соловьев, А.А. Введенский, В.Г. Мирзоев, Д.И. Копылов, Р.Т. Скрыпников және т.б. зерттеушілердің еңбектерінде осы екінші, Ермакты бейнебір аңыздарға сүйеніп мадақтау концепциясы белең алды. Бұл концепцияға М. Қозыбаев: «Ермак туралы қалам тартқан қай тарихшы болмасын оның жорығының шапқыншылық сипатын жасыра алмайды, егер патша заманында оның жорығына «Завоевание Сибири» деп ашықтан-ашық баға берілсе, совет дәуірінде бұл сөздің өңін айналдырып, «Открытие Сибири» (Окладников А.П.), «Присоединения Сибири» (Дулов В.И.), «Освоение Сибири» (Мирзоев В.Г.) т.б. қырық құбылту басталды. Тіпті, Скрыпников сияқты тарихшылар оны экспедицияға теңеді. Осылайша, кеңес тарихнамасында идеологияға сай бұрмалау, тарихи шындықты теріс айналдыру, жалған фактілермен Сібірді одан кейін қазақ жерін отарлауға жол ашқан Ермактың қанды жорығын теріс айналдырып, батыр ретінде дәріптеп, патшалы Ресейдің Сібірді отарлау саясатын ақтап көрсетті. Сібірді отарлаған Орыс елі үшін одан әрі шығысқа қарай жылжуы Қазақ хандығының шекараларына алып келді. Осы тұста Сібірде аңшылықта жүріп, тұтқынға түсіп, туған жерінен жыраққа кеткен Ораз Мұхаммед сұлтанның өмірі үлкен өзгеріске ұшырады.

Ресейдің басқыншылық саясаты мен Сібір, Каспий өңірі, Қазақстан мен Орта Азия хандықтарын өзіне қарату үшін жүргізген жымысқы саясаты талай ханзадалардың өмірін, тағдырын өзгертті. Ресейде бұндай тұлғалар өз отбасыларымен бірге тұтқынға айналып, патшалыққа қызмет етті.

Қазақ хандарымен бір санатта тұрған қазақ сұлтаны Ораз Мұхаммедтің тарихи рөлі

бүгінгі таңда өз деңгейінде қарастырылмады. Ол халықаралық деңгейде Қазақ хандығының атын шығарды, Орыс еліндегі дүрбелең жылдары елдің тұрақтылығы үшін күресіп, саяси, әскери шеберлігін көрсетіп, өз деңгейін патша сарайында да жоғары дәрежеде ұстаған тұлға.

Қазақ-орыс ресми байланыстарын талдамас бұрын, Ораз Мұхаммед сұлтанға тоқталып өтейік. Ол Алтын Орда, Ақ Орда, Қазақ хандығында атақты тұлғалар - Орыс хан, Барақ хан, Жәнібек, Шығай хандардың ұрпағы еді. Нақты тарихи мәліметтерге сүйенсек, 1588 жылы тұтқынға түскен кезеңде оның жасы 16 жаста болған. Бұл кезеңде Сібір хандығын жаулап алу әрекеттері, Көшім ханмен қақтығысып жатқан кезең болатын. Бұл туралы тарихшы М.Мағауин өзінің "Аласапыран" атты романында шебер көрсетеді. Ол тарихи деректер негізінде орыс патшалығының отарлық сипаттағы әрекеттерін нақты және асқан шеберлікпен суреттейді.

Ораз Мұхаммедтің шығу тегі өзінің жеке заттарының ішінде күмістен жасалған Құранға арналған қобдишаның артында араб әріптерімен жазылғандығын В.В.Вельяминов-Зерновтың еңбегінде жазылады. Онда - Орыс хан - Құйыршық хан - Барақ хан - Жәнібек хан - Жәдік хан - Шығай хан - Ондан сұлтан - Ораз Мұхаммед хан деп жазылған екен.

Әкесі Ондан сұлтан туралы Қадырғали Қосымұлы Жалайыр өзінің шежіресінде: "Ондан сұлтан туралы хикаялар көп жерде кездеседі. Ол ержүрек батыр, садақ атудың да керемет мергені еді. Әрқашан сыртқы жауларға қарсы күресте көп ерлік көрсетті. Шығай хан тұсында әскерлердің бас қолбасшысы болды. Ақырында қалмақтармен шайқаста 30 жасқа келгенжігіт шағында шаһит болды. Оның қабірі Қожа Ахмет Иассауи рахмет алла алейһидің қасында жерленеді", - делінген[Қ.Жалайыр., 1997:122].

Жалайыр өзінің шежіресінде: "Ораз Мұхаммед сегіз жасында өзінің атасы Шығай ханнан айырылды. Оның үстіне он үш жасында өз әкесі Ондан сұлтан шаһит болды", - деп, жастайынан қиындық көрген сұлтанның өмірін баяндайды[Қ.Жалайыр., 1997:123].

Ораз Мұхаммед ерте есейген, балалық шағынан бастап жат жерде өмір сүрген. Өзге елде, өзге дін, тәрбие, дәстүрі бар орыс елінде өмірінің соңына дейін болған Онданұлы Ораз Мұхаммед өзінің аталары сияқты нағыз жауынгер, мерген болатын.

Ораз Мұхаммед сұлтан Орыс елінде қандай дәрежеде болды. Ораз Мұхаммед сұлтанның Сібірден Мәскеуге қандай жағдайда жеткізілгендігі туралы екі түрлі пікір бар. Бұл пікірлердің бірінде қазақ сұлтаны өз еркімен Орыс патшасына қызметке барған екен. Ол пікірді орыс мұрағаттарына сүйенген зерттеуші-шығыстанушы В.В.Вельяминов-Зернов өз еңбегінде атап көрсетеді. Ал екінші пікірде қазақ сұлтанын Сібірде аңшылықта жүргенде ұстап алып, Мәскеуге жөнелтіледі. Бұл екінші ақпаратты Сібірдің жылнамалары және оған сүйенген Небольсин, Миллер, Фишер сияқты Сібір тарихын зерттеген ғалымдар баяндайды. Енді осы екі пікірді талдап көрсек.

Ортағасырлардағы қазақ тарихын шығыс деректеріне сүйене отырып, ғылыми зерттеу еңбектерін пайдаланып зерделеу ең алдымен В.В.Вельяминов-Зерновтың есімімен тікелей байланысты. Ғалым өзінің "Исследование о Касимовских царях и царевичах" деген еңбегінің 2-бөлімінде қазақтар туралы мәліметтер кездесетін көптеген шығыс деректерін орыс тіліне аударып, ғылыми айналымға енгізді. Әсіресе, бұл еңбектегі Қасым (Хан-Керман) қаласында хан болған Ораз Мұхаммед туралы пікірлері жан-жақты болып табылады [В.В.Вельяминов-Зернов, 1864:101].

В.В. Вельяминов-Зернов өз еңбегінде Хан-Керман қаласында хандық биліктің тізгінін ұстаған билеушілердің шығу тегі мен тарихын, билікке келуі туралы егжей-тегжейлі баяндаған болатын. Автордың осы мақсатқа арналған еңбегі Қазақ хандығының құрылу тарихын зерттеуге мұрындық болды деуге болады. Бұл еңбекте атақты қазақтың хандарына сипаттама берілген болатын. Өйткені, Хан-Керманда билік тізгінінде отырған Ораз Мұхаммед хан атақты Шығай ханның баласы Ондан сұлтанның ұлы болатын. Ол Тәуекел ханның немере інісі еді. XIX ғасырда Қасым хандығына (Хан-Керман) арналған бұл еңбектің маңызы зор болды. Ол зерттеу жұмыстарын жүргізу барысында Хан-Керманға барып, өз көзімен тарихи деректер мен археологиялық ескерткіштерді зерттеп, ғылыми жұмысын сапалы деңгейде жазған болатын. Еңбекте шығыс тіліндегі ортағасырлық деректер мен Сібір тарихына арналған жылнамалар,

Сібірді зерттеген П. Небольсин, Г. Миллер, Фишердің және Левшиннің т.б. еңбектерін кеңінен пайдаланған болатын.

Қазақ-орыс қарым-қатынастарының негізгі себебі болған Ораз Мұхаммед сұлтанның Мәскеудегі өмірі мұрағат құжаттарында сипатталады. Мәскеуге дейінгі өмірін, оның орыс елінде қандай жағдайда барғандығын В.В.Вельяминов-Зерновтың еңбегінен анықтауға болады. Ораз Мұхаммед Сібір хандығының астанасы - Иккер қаласына 1586 жылы келеді. Зерттеу бойынша 1588 жылы Сібір воеводасы Данил Чулков Көшім ханның қарсыласы болған Сейдақ (Сейіт Ахмед) мырзаны, Қазақ Ордасының сұлтаны Ораз Мұхаммед пен оның қарашасын қулықпен ұстап алғандығы туралы баяндалады. Бірнеше Сібір жылнамаларында Сібір воеводасының бұл құйтыртқы, арамдық әрекеттері сипатталған болатын. Яғни, Ораз Мұхаммед сұлтан Орыс елінде өзінің қалауынан тыс алынғандығы, сонда өмірінің соңына дейін өмір сүргендігі баяндалады. Бұл 1588 жылы қыркүйек айында орын алған оқиға болатын. Жылнамаларда Сібір мырзасы Сейдақ пен Ораз Мұхаммед, оның қарашасы 500 адаммен аңшылыққа шығады. Сол жерде Сібір воеводасы Данил Чулков оларға адам жібереді. Данил Чулков Сейдақ мырзаны Тобыл қаласына бейбіт қатынастар туралы ақылдасу үшін деп шақырады. Сейдақ мырза қазақ сұлтанымен ақылдаса келіп, Тобыл қаласына барады. Қала сыртында әскерін, қаруын қалдырып, ішке креді. Түскі асқа қарусыз барған қонақтарды ішіп-жеуді ұсынады. Седәк пен Ораз Мұхаммед, қарашасы аузына алмай ойланып отырады. Өз еркімен ішкісі келмеген қонақтарға провослав христиандарға жамандық ойлап отырсындар деп Д.Чулков ішкізеді. Олар ішіп, қақалған кезде жан-жағынан орыс әскері тап беріп, ұрып-соғып байлап тастайды. Тобыл қаласының сыртында қалған әскерге Сейдақ мырзаның жеңіліс тапқандығы хабарланады. Сол кезде сырттағы әскері артқа шегініп, қашып кетеді. Ал тұтқындар, яғни, Ораз Мұхаммед орыс еліне көптеген әскермен жеткізілгендігі баяндалады. Осылайша алдап асқа шақырып, күдіксіз және қарусыз барған қонақтарды орыс әскері ұстап, Мәскеуге аттандырады. Бұл мәліметтер көп айтыла бермейді. Өйткені, кеңестік кезеңде Ұлы орыс халқының рөлі төмендетіліп, отарлау саясатының бет пердесін айқын көрсететін бұл ақпараттар жабулы күйде қалуы керек еді деп ойлаймыз.

Сібір жылнамаларында бұл мәлімет осылайша баяндалса, басқа деректерде Ораз Мұхаммед сұлтанды Орыс патшасына қызмет ету үшін барған деп көрсетеді [В.В.Вельяминов-Зернов, 1864: 101-102]. Орыс деректерінде Ораз Мұхаммед сұлтан Мәскеуде басқа да Татар сұлтандары секілді аманатта, яғни, патшаға қызмет етуде деп көрсетуге тырысқан. Әрине, Сібір жылнамаларының мәліметтері біз үшін шынайы. Өйткені, бұл кезеңде нығайып, күшейген Қазақ хандығының тізгінін ұстап отырған Тәуекел хан өзінің немере інісін Орыс еліне, патша қызметіне жіберуі мүмкін емес еді. Егер Тәуекел хан Ораз Мұхаммед сұлтанды Орыс еліне жіберген болса, ресми елшілік құжаттарда ол міндетті түрде айтылатын еді. Және кейінгі 1594 жылғы дипломатиялық миссияда бұл ақпарат жарияланатын еді. Ал Сібір жылнамалары Ораз Мұхаммед сұлтанның Мәскеуге алып кетуі туралы ақпаратты бұрмалауы қажет емес еді. Сонымен қатар, бірнеше әртүрлі жылнамаларда дәл осы ақпарат қайталанып беріледі. Демек, бұл деректің өкілеттілігі мен шынайылығын көрсетеді. Ораз Мұхаммед сұлтан өз еркінен тыс Орыс еліне аттандырылған.

Ораз Мұхаммед Онданұлы 1590 жылы Орыс елінде Федор патшаның әскерінің құрамында болып, Шведтермен соғысқан қазақ сұлтаны. Мұрағат құжаттарында берілген ақпараттардан Ораз Мұхаммед сұлтанның сыйлы адам болғанын аңғару қиын емес. Ол батылдылығымен Шведтермен соғысқа қатысқан, Ям, Ивангород сияқты мықты бекіністерді алу кезінде қаһармандық көрсеткені үшін патшаның сеніміне кірген. Сонымен қатар орыс әскерінің ерекшелігін, санын, қаруы мен соғыс техникасын, от қарудың технологиясын білгендіктен патша оны құрметті адамдарының тізімінде ұстаған. Атақты адамдардың салтанатты жиынында, ойын-сауықтар мен құрметті елшіледі күту қонақ асында Ораз Мұхаммедтің аты жиі аталғанынан да мұны байқау қиын емес. Орыс еліндегі басқа да Татар сұлтандарының арасында Ораз Мұхаммедтің есімі салтанатты кештер мен құрметті қонақтарды шақырғанда қонақтар тізімінен табылатыны да соның дәлелі. Мәселен, В.В.Вельяминов-Зерновтың еңбегі бойынша 1597 жылы Рим императорының елшісі Донавск

бургграфын күтіп алу салтанатты жиынында Ораз Мұхаммедтің есімі кездеседі. Әрине, Ораз Мұхаммед хан орыс патшасының сол жағында отырып, осындай құрметке ие болуы өзінің сұлтандығынан ғана емес, жеке басының даралығы мен дарынынан болса керек. Ортағасырларда қазақ сұлтандары көп болды, бірақ Ораз Мұхаммед сұлтан сияқты атағы мен дәрежесі күллі қазақ және орыс халқының арасында тараған тұлға кемде кем еді.

1594-1595 жж. аралығында Қазақ хандығы Ораз Мұхаммедті өз еліне қайтару мәселесін көтеріп, Орыс еліне ресми елшіліктер жібереді. Алайда бұл елшіліктер нәтижесіз аяқталатыны белгілі еді. Өйткені, ержүрек, көптеген ақпараттарды білетін Қазақ сұлтанын өз еліне жіберу Мәскеу үшін қауіпті болатын. Бұл туралы біз әлі тоқталамыз.

1598 жылы Борис Федорұлы Годунов Ораз Мұхаммед пен басқа да Татар сұлтандарымен Қырымға жорыққа аттанады. Ал 1600 жылы Қазақ сұлтаны Борис Годуновтың тағайындауымен Қасым хандығының билігін өз қолына алады. Ол хан титулын иеленеді. Қасым хандығының барлық болыстары мен оған түсетін барлық кірісті патша Ораз Мұхаммедке тапсырады.

Екі ғасырдан аса уақыт өмір сүрген Қасым хандығы Ока өзенінің бойында орналасқан болатын. Ол хандық оның алғашқы билеушісі Қасым ханның атымен аталған еді. Қасым хандығында 14 хан билік жүргізді. Ол орыс елінің шығысқа саясатының бір құралы болатын, әсіресе, Қазан хандығымен күрес үшін құрылған бұл хандықта мұсылман қыпшақ хандары әулетінн шыққан сұлтандар мен батырларға орыс патшасы ерекше құрметпен қараған болатын. Бұл хандық I Петр кезеңіне дейін, яғни, 1681 жылға дейін өмір сүрді. Кейіннен оның саяси маңызы болмай, хандық таратылады.

Қасым хандығының билеушісі 22 жыл орыс еліне қызмет етті, оның 10 жылы Қасым хандығының ханзадасы ретінде болды. Мәскеудегі үлкен жиындарға жиі шақырылып, сол жерде өзінің жерлесі Едіге бидің ұрпағы Петр Урусовпен танысып, достасып та қалады.

1605 жылы орыс патшасы Борис Годунов қайтыс болып, Ресейде аласапыран кезең басталады. Ораз Мұхаммедтің саяси және әскери дарынын көре алмаған адамдар оған тұзақ құрып, алдын ала ойластырылған қастандықты 1610 жылы қараша айында жүзеге асырады. Оны аң аулауға саятшылыққа шақырған Лжедмитрий II қапыда Ораз Мұхаммедті өлтіріп, денесін Ока өзеніне тастайды. Артынан Ораз Мұхаммед туралы жалған ақпараттар таратылады. Оның денесін Едіге бидің ұрпағы Петр Урусов Ока өзенінен тауып алып, арулап, Қасым хандығының жанындағы хандар зиратына жерлейді. Петр Урусов Лжедмитрий II басын қағып алып, Ораз Мұхаммед сұлтанның кегін қайтарады.

Осылайша не бәрі 38 жасында өмірі қыршыннан қиылған жас сұлтан - Ораз Мұхаммедтің тарихи рөлін жоғары бағалауымыз қажет. Ол Қазақ хандығы үшін аса қажет тұлға болатын. Еуропа мен Ресейдің әскери өнерін жетік меңгерген, саяси шеберлігі мен батырлығы бар мұндай тұлғалар қазақ мемлекеті үшін керек екенін Қазақ ханы - Тәуекел жақсы түсінді. Сондықтан да ол өзінің алғашқы ресми дипломатиялық елшілігін Орыс еліне 1594 жылы жіберген болатын.

2019 жылдың қарашасында Ресейдің Мәскеу қаласындағы Қазақстан елшілігінде қазақтың сұлтаны Ораз Мұхаммедтің өмірі мен қызметі, екі мемлекет арасындағы байланыстырушы көпір ретіндегі рөліне арналған халықаралық конференция ұйымдастырылған болатын. Бұл конференцияға Қазақстан мен Ресейдің ғалымдары мен зерттеушілері қатысып, Ораз Мұхаммед сұлтанның қазіргі заман тарихындағы рөлі жан-жақты зерделенген болатын. Конференцияға Ресейдің зерттеу орталықтарының зерттеушілері, Қазақстаннан осы мәселемен айналысқан М.Ж. Әбдіров, Ш.Ш. Уәлиханов атындағы тарих және этнология институтының директоры З. Кабулдинов қатысып, Ораз Мұхаммед сұлтанның туғанына 447 жылдығына орай оның тарихи рөлі мен портретіне қатысты нақты әрі тәлім-тәрбиелік маңызына байланысты бірнеше ұсыныстар жасады.

Қазақстанның Ресейдегі елшісі Иманғали Тасмағамбетов сол конференцияда атақты Қазақ сұлтаны Ораз Мұхаммедке арналып Рязань облысындағы Қасым қаласында мемориалді ескерткіш қойылғандығын мәлімдеді. Ресейдің интернет желісінде бұл туралы "Памятный камень выдающемуся государственному деятелю, правителю Касимовского ханства **Ораз-**

Мухаммеду открыли 15 ноября в городе Касимов Рязанской области, сообщает пресс-служба регионального правительства. Султана считают основателем дипломатических отношений Казахстана и России" - деп айтылды[Под Рязанью открыли памятный камень казахскому султану-дипломату//<https://regnum.ru/news/society/2779818.html>].

Нәтижесі. Біз енді қазақ-орыс қатынастарын талдайтын болсақ, ең алдымен кеңестік тарихнамадағы осы мәселенің зерттелуіне және мұрағат құжаттарын салыстымалы талдаймыз.

Кеңестік кезеңде жазылған «Из истории сношений казахов с царской Россией в XVIII в.» атты В. Лебедевтің мақаласы алғаш рет XVI-XVIII ғғ. қазақ-орыс қатынастарын талдауға арналған. Онда автор Ресей империясының отарлау, тонау саясатын барынша ашып көрсетуге тырысады. Автор «грабительская сущность колониальной политики царизма» деп патша империясының отарлау саясатын ашықтан ашық әшкерелейді. Ол І Петрдің: «через многих изволил уведомиться об оной орде, ... всем азиатским странам и землям оная де орда ключ и врата и той ради причины оная де орда потребна под российской протекцией быть, чтобы только чрез их во всех странах комоникацию иметь и к российской стороне полезные способные меры взять», - деген сөзін келтіріп, отарлау саясатының мақсатын батыл көрсеткен болатын[В. Лебедев.,1936 : 187].

Тікелей қазақ-орыс қатынастарына арналмағанымен тарихшы А. Миллердің «Международное положение Казахстана во второй половине XVI века» атты ғылыми мақаласында екі ел арасындағы байланыстар біршама талданады. Автор қазақтардың көрші ноғайлар мен шайбанилермен Хакназар, Шығай, Тәуекелхандар тұсындағы халықаралық қатынастарын зерттей келіп, 1594-1595 жж. қазақ-орыс қатынастарын талдап, ол кезеңде алшақта жатқан Ресей қазақтарға шынайы көмек көрсете алмағанын атап өтеді. Автор 1594-1595 жылдарғы қазақ-орыс қарым-қатынастарының уақытша аяқталуына байланысты А.П. Чулошниковтың пікірінен өзгеше, Тәуекелдің орыс елінің қол астына кіргісі келмегенімен түсіндіреді. Әрине, мақалада сол кезеңдегі саясатқа жат, хандардың тарихи тұлғасы мен олардың қазақ халқының басын құру үшін жүргізген күресі тоталитарлық режимнің идеологиясына қарама-қайшы келді, оның 1943 жылғы басылымға қатысты дау-дамайлардан да көрініс тапқаны тарихта белгілі[А.Миллер.,1942 : 51].

А. Миллердің мақаласына Р.Б. Сүлейменов: «Деректік қорымен, ғылыми әдебиеттерде де бұл мәселенің шектеулігі, мақаланың аз көлемде болуы бұл кезеңге байланысты Қазақстанның халықаралық байланыстарын ашып көрсете алмады», - деп баға берді.

1945 жылы қорғалған Г.Ф. Бутлердің «Русско-казахские отношения в восточном Казахстане в XVIII в. и первой половине XIX века» атты кандидаттық диссертациясында алғаш рет қазақ-орыс байланыстары арнайы зерттелген болатын. Бұл диссертация әл-Фараби атындағы ҚазҰУ кітапханасының сирек қорында сақталған. Оны осы күнге дейін қазақ-орыс байланыстары мәселесімен айналысқан бірде-бір зерттеуші пайдаланбаған секілді. Бұл 301 беттік еңбек таза маркстік-лениндік идеологияның негізінде жазылғандығын бірінші бетінен-ақ аңғаруға болады[Г.Ф. Бутлер., 1945: 254].

Диссертацияның «Русско-казахские отношения в освещении исторической литературы и некоторые новые данные на основании архивных материалов» деп аталатын кіріспеден кейінгі 2-тарауында автор бұл мәселені Маркстік, Энгельстік, Лениндік, Сталиндік көзқараспен зерттеу қажеттігін атап өтіп «...казахские националисты, стремясь оторвать казахский народ от русского, обособить его, чтобы сохранить свою власть над ним, чтобы попрежнему эксплуатировать его, осуждали все русское, видели в присоединении Казахстана к России абсолютное зло, отрицали прогрессивно-цивилизующую роль России в Казахстане», - деп қазақ зиялыларына қарсы пікірлер білдіреді.

Автор қазақ-орыс байланыстарын қарастыра отырып, орыс халқын қазақтарды XVI ғ. басында Сібір ханы Көшімнің (Көшімді қазақтың Шайбани тегінен шыққан деп көрсетеді) қыспағынан айырған халық ретінде көрсетеді. Ол тарихи фактілерді барынша бұрмалап, төңкеріске дейінгі әдебиеттердегі пікірлермен де көбінесе санаспайды.

1946 жылы ғылым академиясының хабаршысында жарияланған «К вопросу о казахско-русских отношениях в XVI веке» деп аталатын В.Б. Кобринның қысқа мақаласы жарық көрді.

Мұнда автор XVI ғасырда қазақ-орыс елшілік, саяси, сауда-экономикалық қатынастарына, дипломатиялық байланыстарға негіз болған Ораз Мұхаммедке де тоқталады. В. Кобрин «В работах, появившихся в советское время, этот вопрос специально не разбирался, а лишь косвенно затрагивался в связи с общими вопросами истории России и Казахстана», - деп автор бірқатар кемшіліктерге жол береді. Автор сол кезеңдегі дипломатиялық байланыстардың деректері мұрағатта сақталғандығын айта келіп, олардың жарияланбағанын, онымен танысу мүмкін болмағанын, тек А. Левшин, В.В. Вельяминов-Зернов, А. Миллердің зерттеулерімен шектелгендігін баяндайды [В. Кобрин., 1946: 55].

38-ші жәшікте сақталған Қасым хан тұсындағы екі ел арасындағы байланыстардың тізімдемесін 37-ші жәшік деп шатастырғанын айтпағанда, орыстар Тәуекел ханға от қару берді деген жалған фактілерді келтіреді де, «В марте 1595 г. Московское правительство дало ответ. Оно принимало Тевеккеля в русское подданство и даже посылало ему «снаряд огнестрельный», т.е. пушку. Однако Московское правительство соглашалось освободить Ураз Мухаммеда лишь с тем условием, чтобы Тавеккель дал взамен другого заложника – своего сына Хуссейн-султана», - делінген. 1595 жылы В. Степановтың елшілігіндегі Тәуекел ханға жіберілген Федор патшаның грамотасында: «А только ваша к нам прямая правда и служба будет и Усейна-царевича к нам пришлещ, и мы брата вашего Уразмагмета-царевича...и со всем его родством, пожаловав своим великим жалованьем, к вам отпустить велим и с ним вместе многую рать свою с вогненным боем в Сомару послати велим» деген мәліметтерден ол кезде, кейін де орыстар от қаруды қазақтарға бермегенін көреміз. Құжаттарда Тәуекел хан Степанов елшілігіне қосып Мәскеуге Мұрат деген баласын жібереді. Неге екені белгісіз, ол туралы сол кезеңде де, кейін де зерттеушілер ауыз ашпайды.

Мұрағат құжаттарында Тәуекел ханға жіберген Орыс патшасының грамотасында Ораз Мұхаммед туралы былай жазылған: "А брат ваш Урузмагмет-царевич у нас в нашем царьском в великом жалованьи пожалован по его достоинству многими вотчинами, и поместьи, и деньгами, как и иных великих государей дети царя и царевичи у нас великих государей бывают пожалованы. И свыше того и вам бы, Тевкелю-царю, и братье твоей царевичем Казатцкой и Колматцкой орды на себе видети наше царьское жалованье и быти под нашею царьскою рукою в нашем царьском жалованье и в повеленье от нас неотступным бытии, и непослушников наших бухарского царя и сибирского Кучюма-царя воевали и их под нашу царьскую руку привести, а Кучюма-царя, изымав, к нашего царьского величества порогу прислали, тем бы есте правде своей и службе нам знамя показали, а наше царьское усмотренье и защищенье ото всех ваших недругов и жалованье наше к вам и к брату вашему к Урузмагметю-царевичю вперед будет смотря по вашей правде", - деп жазылса. Одан әрі: " А что есте к нашему царьскому величеству своей грамоте писали и с послы своими бити челом приказывали, чтоб нам к вам брата вашего Урузмагметя-царевича велети отпустить, а вы к нам из братьи или из детей царевича в заклад пришлете, и вы б, похотя к себе нашего царьского больного и совершенного жалованья, прислали к нам ты, Тевкель-царь, сына своего Усеина-царевича. А как сын твой Усеин-царевич у нашего царьского порогу будет, и мы сына твоего Усеина-царевича пожалуем своим царьским великим жалованьем по его достоинству, как ему в нашем царьском жалованье быти у нас безо всякого оскуденья, потому ж, как у нас в нашем царьском великом жалованье живет Урузмагмет-царевич. А только ваше к нам прямая правда и служба будет и Усеина-царевича к нам пришлещ, и мы брата вашего Урузмагмета-царевича з бабкою, с матерью, и з женами, и со всем его родством, пожаловав своим великим жалованьем, к вам отпустить велим и с ним вместе многую рать свою с вогненным боем в Сомару послати велим. И вы с тою нашею ратью учнете над бухарским и надо всеми своими недруги и над нашим непослушником над Кучюмом-царем нашим делом промышляти", - деп айтады [Казахско-русские отношения в XVI-XVIII веках., 1961:11]. Бұнда Хусейін сұлтанды жіберу туралы талабы айтылады. Шын мәнінде ол жіберілген деген ақпарат жоқ. Осы хаттың мәтіні 1595 жылдың наурыз айында Шахмұхаммед пен Күшік сұлтанға да жіберіледі. Ол хаттар қазақ-орыс қатынастарына арналған құжаттар жинағында сақталынған.

Құжаттарға қарағанда Мәскеу мемлекеті Қазақ хандығының Ресей қол астына қарауын

мақсат тұтып, оған әскери көмек көрсетуге асықпаған. Ресей ол уақытта Қазақ хандығына әскери көмек те көрсетпеді, Ораз Мұхаммед сұлтанды өз еліне жібермеді.

Осы мәселені көп зерттеген В.Я. Басиннің «Из истории русско-казахских дипломатических отношений в XVI-XVII вв.» атты еңбегінде қазақ хандығы мен Ресейдің қарым-қатынасы және олардың соңғысының сыртқы саясатындағы рөлі туралы мәселелер қарастырылған. Кейініректе ол бұл мәселеге бірнеше рет оралып, толық көзқарасы «Россия и казахские ханства в XVI-XVIII вв.» атты еңбегінде береді [В.Я. Басин., 1971:204].

Көшіммен бетпе-бет келген патша үкіметі оған қарсы күресу үшін одақтас іздей бастады. Ондай одақтас тек қана Қазақ хандығы бола алатын. Ресей қазақ даласын осындай одақтас болуға вассалдық тәуелділік шартымен ғана қабылдағысы келді. Кейінгі оқиғалар көрсеткендей, қазақ даласы Ресейдің агрессиялы басқыншылық саясатының құрбанына айналды. Бұдан басқа, осы уақытқа дейін Қазақстанға Бұхар хандығы қауіп төндірген болатын. Бұхар хандығы өз иеліктерін Хиуа хандығының есебінен кеңейтіп отырғаны белгілі. Бұхар-ноғай келісімінің нәтижесінде қазақ иеліктері Бұхар хандығы тарапынан қауіп-қатерде болды. Тәуекел ханның Мәскеудегі елшілерінің көрсетуінше, Бұхара ханының түпкі мақсаты Жайық бойында Сарайшық қала-бекінісін құру және Астраханьды Бұхараға тәуелді қалаға айналдыру болатын [В.Я.Басин, 1971: 90].

Көшім ханға қарсы күресте Қазақ хандығымен одақтасу үшін бірқатар шаралар қабылдаған Ресей мемлекеті олардың билеушілерін Орта Азиялық хандықтармен келіссөздер жүргізуде делдал ретінде қолдануды көздеді. Артыш бүлігін бастан өткізген қазақ даласы Тәуекел ханның тұсында қайтадан нығайып, қуатты саяси күшке айнала бастады. Осындай өзгерістер Ресей үкіметін өз пайдасы үшін қазақ хандықтарын Көшім ханға ғана емес, сондай-ақ Бұхара ханына да қарсы қолдануға асықтырды. Сол кезде қазақ даласымен тығыз қарым-қатынас орнатуға ұмтылыс жасалды. Оның негізінде Ресей аймағын кез-келген қауіптен қамтамасыз етуге бағытталған тікелей саясат жатты. Ресей мемлекеті «достық пен кеңес» іздеген өзінің иелігіндегі «мәңгі» бодан халықтарды жауға қарсы құрал ретінде пайдаланды. Мысалы, бұл жайтты Еділ бойын жағалай мекендеген ойрат халқына қатысты патша билігі ұсынған талаптардан байқауға болады. Ресей үкіметі қазақ даласымен жақсы қатынас орнатуға мүдделі болды. Себебі қазақ даласы Көшім хан мен Абдуллаға қарсы күресте ықтимал одақтас бола алады. Сол кезеңде қазақ хандығы Көшіммен дұрыс сауда қатынасын ұстанатын. Мұсылман мемлекеттерінің осындай байланысы жайындағы ақпарат мәскеу үкіметіне бұхаралық грамота арқылы жеткізіліп отырды. Онда сібірлік татарлардың Бұхарамен сауда қатынастары ғана емес, сонымен бірге Ресей мемлекетіне қарсы күресу үшін қарулы күштер жіберу жөніндегі тікелей ұсыныстар жарияланған.

Осы уақытта Құл-Мұхаммед басқарған қазақ елшілігі парсы елшілері арқылы Парсымен жауласқан Бұхараға қарсы Мәскеуде одақ құру туралы келіссөздер жүргізуге ұмтылды.

Зерттеуші В.Я. Басин алғашқы қазақ еліне барған орыс елшілігі туралы 1965 жылы «Русское посольство Вельямина Степанова в Казахстан в 1595 году» деген мақаласын жариялайды. Автор бұл мақалада Қазақстан мен Россия арасындағы саяси және экономикалық байланыстардың тарихи тамыры тереңде жатқанын айта келіп, XVI ғ. өзінде орыстар қазақтарды Бұхара мен Сібір хандығынан өз елін қорғаған ержүрек дала халқы деп бағалағанын атап өтеді. Дегенмен де, В. Басин Ресейге қазақ даласы Орта Азия мен шығыс елдерімен сауда қатынастарын жүргізу үшін қажет транзит жолы болғанын және орыс елі олармен бейбіт қатынаста болуға мүдделі екендігін жасырмады. Сондай-ақ, Сібір ханы Көшіммен соғысу үшін Тәуекел ханмен одақтасуға тырысқанын атап өтеді. Зерттеуші В. Басин Тәуекел ханның көздеген мақсаты – Сібір ханы Көшім мен Бұхара ханы Абдолламен екі майданда соғысып жатып, сол үшін де Ресеймен достасқысы келді деп көрсетеді. Бірақта, біз қазақ-орыс қатынастарына арналған құжаттарға сүйене отырып, 1594-1595 жылдары қазақтар Бұхара ханымен уақытша бейбіт қатынаста екенін аңғардық және де ол кезеңдегі екі ел арасында соғыс болып жатқаны туралы еш бір деректерде кездеспейтінін атап өтуіміз қажет.

Бұл мақалада зерттеуші 1595 жылы орыс елшілігі Вельямин Степановтың қашан, қалай

және қанша адаммен қазақ жеріне баратынын, елшінің хан алдында не сөйлейтіні, сыйлықты қашан және қалай беретіні, ханның сұрағына жауабы да алдын-ала дайындалған нұсқада болды деп жазады. Сонымен қатар, елшінің міндетінде қазақ даласында қанша адам бар, олардың негізгі кәсібі, әскери күшінің құрамы мен саны, қазақтардың қалмақтармен және басқа да көрші елдермен қандай қарым-қатынаста екендігін білу де жүктелген еді дейді. Бұл орайда автор отарлайтын елдің жағдайымен жақсы танысқысы келетін Ресейдің көздеген мақсатын да ап-айқын көрсетіп отырғанымен, оны басқаша түсіндіреді.

Мақала авторы 1595 жылғы орыс елшілігін баяндай отырып, қазақ-орыс қатынастарының құжаттарынан цитаталарды ешбір талдаусыз сөзбе-сөз және сілтемесіз келтіреді. Ал соңында: «Қазақтар орыстардың қол астына бұдан көп кейін кіргенімен, қазақ халқының бұған талпынысын іске асыруға ықпал еткен Вельямин Степанов бастаған орыс елшілігі еді», – деп қорытындылайды. Мұндағы автордың «қазақ халқының орыс боданына айналуға талпынысы» тарихта болмаған жәйт. Өйткені, қандайда кішкентай, әлсіз халық болсын басқа елдің қол астына кіруге талпынбайды. Ал сол кезеңдегі Қазақ хандығы орыс елінің қол астына кіруіне мүдделі емес еді. Дегенмен де, бұл мақалада автор тұңғыш рет алғашқы 1594-1595 жж. қазақ-орыс елшілік алмасуларын баяндап береді.

В. Басиннің 1965 жылғы «Из истории русско-казахских дипломатических отношений в XVI-XVII веках» атты мақаласында автор: «XVI-XVII ғғ. қазақ-орыс қарым-қатынастары түбегейлі зерттелінбеген және сол кезеңдегі Ресей мен Қазақстан арасындағы нақты байланыстар XVIII ғ. қазақтардың орыс елінің қол астына кіруімен аяқталды», – дейді. Әрине, бұл мәселе толық зерттелінбеген мәселелердің бірі екендігінде дау жоқ, бірақ XVI-XVII ғғ. орыс елінің қазақ жерлерін отарлауға талпынысы XVIII ғ. ғана іске асқан деп айтуымызға да болады.

Қазақ-орыс қатынастарына арналған жинақта Тәуекел ханға дайындалған Ораз Мұхаммед ханның атынан жазылған хат та бар. Ол хатты жазбастан бұрын, Ораз Мұхаммед ханға арналған патшаның хаты жазылған болатын. Онда: "Посылаем мы с Москвы в Казатцкую орду к дяде твоему к Тевкелю-царю Вельямина Степанова. И как к тебе ся наша грамота придет, и ты бы тотчас написал грамоту к дяде своему к Тевкелю-царю, что послали есмя к нему, к Тевкелю-царю, и к царевичем Вельямина Степанова, и как он у них будет и о наших делех учнет говорить и они б ему во всем верили, и, выслушав у него, нашим и своим делом промышляли, и его б, не задержав, со всем с полным делом к нам отпустили, и тое бы еси грамоту тотчас к нам к Москве прислал в Посольской приказ к диаку нашему к Василию Щелкалову", - делінген[Казахско-русские отношения в XVI-XVIII веках., 1961:6]. Бұл хаттан кейін Ораз Мұхаммед өзінің немере ағасын хат жазып: " Бог бога. В великих величайшему и великого места достигшему и мудростию украшенному и равно ко всем милостивому и волею всегда хотение свое исполняющему, храброму от великих государей, высокороженному дяде нашему Тевкелеву цареву величеству, холопа твоего Уразмагметево царевичево твоим счастливым дверем челобитье подножию твоего неизчетного праху применного раба своего не отринув, пред своего величества великою славою холопство мое приятно бы еси учинил", - деп Тәуекел ханды мадақтап, оған өзінің ойын жеткізеді. Өз хатында қазақ сұлтаны Тәуекел ханға орыс елінің досы болуды және оған дұшпандарына қарсы болуды сұрайды. Бірақ та бодан болу мәселесі қарастырылмайды. Бұл дегеніміз, Тәуекел ханды жақсы білетін Ораз Мұхаммедтің орыс патшасына ағасының бас имейтіндігін, оның қарамағына өтуді қаламайтынын көрсетсе керек. Одан әрі ол: " Да мать твоя Ази-царица, да сестра Алтын-царевна, да мать моя, а твоя невестка Алтын-ханым, да племянница твоя Бахты царевна, да племянница же твоя Кунь-царевна и все много, много бога молят и челом бьют. Будет про их пребыванье похочешь спросить, и они в государеве царева величества милости его, слава богу, возсылая, живут здорово, в великом царьском жалованье безо всякие нужи, аже дают твои очи радость нам видети", - деп оның туыстарының жағдайы жақсы екенін айтады[Казахско-русские отношения в XVI-XVIII веках., 1961:12].

1595 жылы Қазақ ордасына Вельямин Степанов бастаған елшілік келеді. Елшілік патша IV Иванның атынан «от қаруды»да береміз, Абдолла мен Көшімді жеңіп, аманатқа ұлы

Хүсейінді жіберсін дейді. Тәуекел хан баласы Мұратты Вельямин Степановқа ертіп жібереді. Ол туралы мұрағат құжаттарында: "А послал к тебе, государю, сына свое Мурата-царевича да посла своего Кул-мамента, которой был у тебя, государя, наперед сего да с послом, государь, брат его да людей его три человеки". Бірақта, Тәуекелдің орыс мемлекетінің қол астына кіру туралы ойы да болмады. Оның баласының да тағдыры туралы еш бір деректе айтылмай белгісіз күйінде қалды.

Қазақ ханының бұл елшілігі туралы мәліметтер сақталмағандықтан, оның қандай мәселелер жөнінде Москвада келіссөздер жүргізіп, нендей нәтижелерге жеткенін айту қиын. Тәуекелдің орыс елшісін жақсы қабылдап, оған сый - құрмет көрсетуі және орыс мемлекетіне тағы да елшісін жіберуі оның Россиямен саяси қатынастарды жақсартуға, екі ел ортасында бұрыннан келе жатқан дәстүрлі достықты одан әрі жалғастыра беруге ұмтылғанын көрсетеді.

Орыс патшасы өз кезегінде Қазақ хандығын мықты одақтас ретінде танып, оған «от қаруды» берсе, олар өздеріне шабуыл жасайды деген қауіппен «от қаруды» бермейді. Тәуекелдің ұлын аманатқа алып, Ораз Мұхаммедті де жібермеді. Өйткені, Ораз Мұхаммед сұлтан орыс елінің көптеген шет елдермен соғысына қатысып, орыс елінің ішкі және сыртқы саясатынан хабары көп еді. Ораз Мұхаммед пен «от қаруды» бермеген патша өкіметінің бұл елшіліктері баянсыз болды деп қорытындылауға болады.

Ал кеңестік тарихнамада XVI-XVIII ғғ. қазақ-орыс қарым-қатынастары мәселесі көбінесе екі ел арасындағы достық қатынастар, елшіліктер алмасуы және дипломатиялық миссиялар, сауда-экономикалық қатынастар деп, қазақ-орыс елшілік байланыстарын қазақ хандарының Ресей боданы болуының алғышарты ретінде көрсетуге негізделген сипаттау түрінде жазылған зерттеулерден тұратын. Оларда көпшілікке белгілі фактілер, әсіресе елшіліктерге байланысты, бірін-бірі қайталау басым еді.

Қорытынды. Қорыта келгенде, Тәуекел хан Қазақ хандығы мен Орыс елі арасында дипломатиялық байланыстардың ресми бастапқы қадамын жасаған билеуші. Тәуекел ханды Қадырғали Жалайы өз еңбегінде: "Тәуекел хан бүкіл мұсылман билеушісі" деп жазған. Бұл мәліметтен Қазақ хандығының сол кезеңдегі жаңдайы өте жақсы болғанын көруге болады. XVI-XVII ғғ. басында Орта Азиядағы барлық саяси істер қазақ ханының араласуымен шешілген. Ол кезеңде қазақ мемлекетінің құрамында Ташкент уәлаяты, қарақалпақ пен қырғыз, қалмақтар болғанын тарихи дерек көздері мәлімдейді. Тәуекел хан саяси жағдайды тез шешетін, өзінің мәмілегерлік шеберлігін, саяси көрегендігін, әскери талантын көрсете білді. Әсіресе, Қазақ хандығы үшін ауыр кезеңді еңсеріп, мемлекеттілігі мен күш-қуатын сақтап қалуға зор ықпал етті. Тәуекел хан күшті дипломат, мықты мемлекет басшысы болғанын тарихи құжаттар да дәлелдейді. Ал оның немере інісі - Ораз Мұхаммед сұлтан өзге елде жүріп, билік тізгінін қолында ұстаған мықты тарихи тұлға екенін тарихтың өзі көрсетті. Өзге елде жүрсе де, қазақ сұлтанының аты тек қана жағымды, мақтаулы болды. Ол Қазақ хандығы мен Орыс елі арасындағы алғашқы саяси байланыстың көпірі іспеттес болды. Демек, қазақ хандары мен сұлтандары өз аттары дәрежесіне сай, асып туған тарихи тұлғалар болғанын ешкім де жоққа шығара алмайды.

Әдебиеттер тізімі

1. Абдиров М.Ж. Военно-казачья колонизация Казахстана (конец XVI – начало XX вв.): дис. д-ра. ист. наук. – Алматы, 1998. – 355 с.
2. Басин В.Я. Россия и Казахские ханства в XVI-XVIII вв. (Казахстан в системе внешней политики Российской империи). - Алма-Ата: Изд. Наука Каз ССР., 1971. – С. 274.
3. Бутлер Г.Ф. Русско-казахские отношения в восточном Казахстане в XVIII в и первой половине XIX века: дис. канд. ист. наук. - Москва, 1945. – С. 301.
4. Вельяминов-Зернов В.В. Исследование о Касимовских царях и царевичах. /Труды Восточного Отделения Императорского Археологического Общества/. – Санкт-Петербург, 1864. - ч. 2.

5. Казахско-русские отношения в XVI-XVIII веках (Сборник документов и материалов). / Состав.: Ф.Н. Киреев, А.К. Алейникова, Г.И. Семенюк, Т.Ж. Шойнбаев. - Алма-Ата: АН КазССР, 1961. - Т. 1. - С. 743.
6. Кобрин В.Б. К вопросу о казахско-русских отношениях в XVI веке // Вестник АН КазССР. - 1946. - № 11 (20). – С. 55-57.
7. Қадырғали Жалайыр. Шежірелер жинағы. (Шағатай-қазақ тіліне аударып, алғы сөзін жазғандар Н.Мингулов, Б.Көмеков, С.Өтениязов). - Алматы, 1997. - 128 бет.
8. Қозыбаев М.Қ. Ақтаңдақтар ақиқаты. - Алматы: Қазақ университеті, 1992. – 272 б.
9. Қозыбаев М.Қ. Жауды шаптым ту байлап. - Алматы: Қазақстан, 1994. – 192 б.
10. Лебедев В. Из истории сношения казахов с Россией в XVIII в. // Красный архив. – 1936. - Т. 5 (78). – С. 187-189.
11. Миллер А. Международное положение Казахстана во второй половине XVI в. // Исторический журнал. – 1942. - № 8. - С. 51-55.
12. Миллер Г.Ф. История Сибири. – М.: РАН, 1999. – С. 630.
13. Под Рязанью открыли памятный камень казахскому султану-дипломату // <https://regnum.ru/news/society/2779818.html>
14. Ученые оценили роль касимовского хана Ораз-Мухамеда в современной истории // <https://regnum.ru/news/cultura/2778673.html>
15. Шамшиденова Ф.М. Сібір жылнамалары бойынша XVI-XVII ғ. қазақ тарихының проблемалары. - Алматы, 1997. - 122 б.

УДК 37.06

ЖАСТАРДЫҢ ҚҰҚЫҚТЫҚ МӘДЕНИЕТІН ҚАЛЫПТАСТЫРУ: МӘНІ МЕН МӘСЕЛЕЛЕРІ

*Сапаров Б.Ж.,
PhD, аға оқытушы
Abai University
г. Алматы, Қазақстан
email: bahakaznu@yandex.ru*

Аңдатпа. Бұл мақалада жастардың құқықтық мәдениетін қалыптастырудың мәні, мазмұны және оның қазіргі қоғамдағы рөлі қарастырылады. Құқықтық мәдениет – құқықтық нормаларды білу, құрметтеу және оларды күнделікті өмірде қолдану қабілеті ретінде сипатталады. Зерттеуде жастар арасында құқықтық сауаттылық деңгейінің төмендігі, құқықтық тәрбие беру жүйесіндегі кемшіліктер, сондай-ақ құқықтық мәдениетті дамытудағы әлеуметтік және білім беру институттарының ықпалына талдау жасалады. Авторлар жастардың құқықтық мәдениетін арттыру бойынша тиімді әдістер мен ұсыныстарды ұсынады, соның ішінде білім беру бағдарламаларын жетілдіру, құқықтық ақпаратқа қолжетімділікті кеңейту және әлеуметтік желілерді белсенді пайдалану.

Кілт сөздер: жастар, құқықтық мәдениет, құқықтық сауаттылық, құқықтық тәрбие, білім беру, құқықтық білім, әлеуметтік институттар, құқықтық сана, заңдылық, құқықтық жауапкершілік.

Қазақстан Республикасы Конституциясының 1 бабы 1 тармақшасына сәйкес «Қазақстан Республикасы өзін демократиялық, зайырлы, құқықтық және әлеуметтік мемлекет ретінде орнықтырады, оның ең қымбат қазынасы - адам және адамның өмірі, құқықтары мен бостандықтары» делінген [1].

Қазақстан Республикасында адам, оның өмірі, құқықтары мен бостандықтары ең жоғары құндылықтар болып танылады. Бұл дегеніміз, мемлекет мемлекеттің Негізгі Заңында адамның, азаматтың құқықтары мен бостандықтарын жариялап қана қоймай, сонымен бірге

барлық қажетті экономикалық, әлеуметтік, саяси және мәдени жағдайларды жасай отырып, оларды қамтамасыз етуге кепілдік береді. Бұдан басқа, мемлекет адамның, азаматтың құқықтары мен бостандықтарын іске асыруды осы құқықтардың қандай да бір бұзылуынан қамтамасыз етудің арнайы құқықтық кепілдігін жасады [2].

Мемлекет басшысы К. Тоқаев Жаңа Қазақстан жастары үшін үш маңызды басымдықты атап өтті. Бұл білімге деген ұмтылыс, еңбекқорлық және патриотизм [3].

Қазақстан Республикасы тәуелсіз, құқықтық мемлекет бола тұра, өзінің негізгі заңында құқықтық мемлекеттің негізгі ұстанымы заң және заңның алдындағы барлық азаматтардың теңдігі деп белгілеген болатын.

Құқықтық мемлекет көптеген құқықтық реформаларды жүзеге асыруды және жоғары деңгейдегі сана сезімі мен құқықтық мәдениетті халқы бар толыққанды азаматтық қоғам қалыптастыруды көздеді [4].

Жастар – болашақтың «мәңгілік қозғалтқышы». Қазақстанның өркендеу жолы қазақстандық жастардың даму деңгейімен, мүмкіндіктерімен, құндылық бағдарларымен, экономикалық, саяси және қоғамдық өміріне қатысу дәрежесімен байланысты. Бұл болашақтың негіздері қазіргі кезде қаланады. Жастарды қолдау – бұл елдің ілгерілеуіне салынған инвестиция. Тәуелсіздіктің алғашқы жылдарынан бастап білім беру, денсаулық, жаңа ақпараттық технологияларға қол жеткізу, кәсіби және жеке бәсекеге қабілеттілік, патриоттық тәрбие, жас ұрпақты сәтті әлеуметтендіру мәселелері басты назарда болды және қалады [5].

Кез-келген құқықтық мемлекеттің басты белгісі – халықтың, сонымен қатар жастардың құқықтық мәдениетінің жоғары деңгейін, сондай-ақ әртүрлі қызмет түрлеріндегі кәсіби мәдениетті қалыптастырудың міндетті шарты. Құқықтық мәдениет қоғамның жалпы мәдениетінің ажырамас бөлігі болып табылады. Процесс құқықтық мемлекеттің қалыптасуы азаматтардың, әсіресе жастардың құқықтық мәдениетін қалыптастырумен тікелей байланысты. Бұл жастардың қоғамдық көбеюдегі рөліне байланысты. Жастардың құқықтық мәдениетінің деңгейі оның даму көрсеткіштерінің бірі және қоғамды жаңғыртудың маңызды өлшемі болып табылады.

Құқықтық мәдениет дегеніміз – құқықтық қатынастар субъектілерінің өзара әрекеттесу процесінде жүзеге асырылатын олардың практикалық жүзеге асырылу құқықтары мен мүмкіндіктеріне қатысты жеке тұлғаның білімі, құндылықтары мен көзқарастарының жиынтығы. Құқықтық мәдениет-бұл құқықтық нормаларды, принциптерді, құқықтық сананы, құқықтық қатынастарды, өмірлік қатынастарды жүзеге асыру процесінде құқықтық мінез-құлықты қамтитын қоғамдық өмір құбылыстарының күрделі кешені. Аталған элементтердің әрқайсысы құқықтық мәдениеттің әртүрлі аспектілерін көрсетеді, ал жиынтықтар олар оның құрылымын құрайды, онда екі деңгей ерекшеленеді: біріншіден, жастар өмірінің құқықтық кеңістігін құрайтын кейбір объективті құрылымдар ретінде қоғамдық және құқықтық институттардың деңгейі және олардың құқықтарын іске асыру үшін жағдай жасаушылар. Құқықтық жүйенің жағдайы-қалыптасудың маңызды алғышарты мен шарты және құқықтық мәдениеттің жұмыс істеуі. Екіншіден, жастар когортасының топтық және жеке құқықтық санасы мен мінез-құлқының деңгейі.

Құқықтық мәдениет – бұл құқықтық жүйенің құқықтық нормаларының құқықтық шындығына қатысты рухани және материалдық құндылықтардан тұратын жалпы мәдениеттің бір түрі. Егер құқықтық сана дегеніміз-жеке адамның, ұжымдардың және жалпы қоғамның құқықтық нормалар мен құқықтық жүйенің қажеттілігін қабылдау, хабардар ету болса, онда құқықтық мәдениет-бұл адамдардың нәтижесі, іс-әрекеті, олардың ойлау тәсілінің, мінез-құлық нормалары мен стандарттарының көрінісі, яғни олардың белгілі бір қоғамдық қатынастардағы тікелей әрекеттері, өйткені қазіргі қоғамда барлық қоғамдық қатынастар құқықтық нормалармен реттеледі.

Құқықтық мәдениет – бұл әлеуметтік құбылыстардың жиынтығы ғана емес, сонымен қатар даму деңгейін, құқықтық жүйенің тиімділігін сипаттайтын сапалы жағдай. Құқықтық мәдениет қоғамның құқықтық саладағы құқықтық құндылықтарын, нәтижелері мен

жетістіктерін, заң теориясы мен практикасының даму дәрежесін көрсетеді.

Құқықтық мәдениет, құқықтық сана сияқты, қоғамның, топтың (ұжымның) және жеке құқықтық мәдениеттің (жеке тұлғаның) құқықтық мәдениетіне бөлінеді. Сонымен қатар, жеке тұлғаның құқықтық мәдениетінің ең жоғары деңгейі - бұл құқықтық белсенділік. Бұл, ең алдымен, адамның құқықтық реттеу және құқықты іске асыру саласындағы белсенді, саналы, шығармашылық әрекеттерге дайындығында, сондай-ақ қазіргі демократиялық қоғамның ең жоғары құндылықтарының бірі ретінде заңға қызмет ету қажеттілігіне деген сенімде көрінетін мінез-құлықтың (қызметтің) заңдылығында көрінеді.

Құқықтық мәдениеттің негіздері жасөспірім кезінде қаланады. Қолданыстағы заңнамада жасөспірімдердің құқықтары физикалық және рухани дамудың аяқталмауымен, олардың белсенді білім беру қызметімен байланысты ерекше құқықтық мәртебесі бар жастар санаты ретінде ерекшеленеді, бұл денсаулықты қорғауда арнайы шараларды, өзіндік жұмыстың алғашқы жылдарындағы арнайы кепілдіктерді, еңбекті реттеуді, Ар-намыс пен қадір-қасиетті қорғауды талап етеді. Бұл ерекшелік жасөспірімдердің өмірінде туындайтын құқықтық мәселелерді зерттеуде де көрінеді.

Шынайы өмірде жастар көбінесе олардың құқықтарын, мүмкіндіктерін және тең құқықтарын шектейтін көптеген кедергілерге тап болады. Оларға мыналар жатады: құқықтық жүйенің жетілмегендігі; жасына байланысты кемсітушілік; құқықтық білімнің төмен деңгейі; әлсіз құқықтық қорғалуы және т.б. Мұның бәрі, сайып келгенде, жасөспірімдердің құқықтық мәдениетін арттыру мүмкіндіктеріне теріс әсер етеді және жастар ортасындағы ауытқулардың әртүрлі формаларында көрінеді.

Демек, мәселе, бір жағынан, жасөспірімдердің құқықтарын қалыптастыру мен жүзеге асыруды қамтамасыз ететін құқықтық жүйенің жетілмегендігінен, екінші жағынан, олардың көпшілігінің құқықтық санасы мен құқықтық мінез-құлқының төмен деңгейінен туындайтын қайшылықтардан тұрады. Бұл қарама-қайшылықтардың объективті жағы белгілі бір қоғамға тән әлеуметтік қатынастардың сипатымен анықталады. Сондықтан құқықтық мәдениетті қалыптастыру процесінде туындайтын қайшылықтардың әлеуметтік табиғатын түсіну үшін оларды әлеуметтік дамудың осы кезеңінің ерекшеліктерін ескере отырып қарастыру қажет.

Бүгінде бұл қоғамдағы тұрақтылықты қалыптастырудың негізгі көздерінің бірі болып табылатын жас ұрпақ. Жастардың ұстанымына байланысты ол оның ілгерілеуін немесе жойылуын қамтамасыз ету факторына айналады; не өзекті инновациялық, не адамгершілікке қарсы, қоғамға қарсы идеялардың тасымалдаушысы; не оң өзгермелі қоғамдық күш, не өзімшілдік мүдделеріне, қажеттіліктеріне тұйық демографиялық және т. б.

Жастар ортасында тұрақты жағымды жағдай болмаса, жастардың азаматтық жетілуі, олардың жоғары әлеуметтік белсенділігі, экономикалық, рухани, демографиялық және басқа процестерге тиісті дәрежеде енуі болмаса, қалыпты әлеуметтік көбею бұзылады, содан кейін жастардың болашағы ғана емес, бүкіл қоғамның болашағы да қауіп төндіреді.

Әр түрлі билік пен қоғамдық құрылымдардың жастарға деген назарын күшейту өте маңызды, өйткені әлеуметтік тұрғыдан қазіргі жастар айтарлықтай ыдырап, бөлініп, нарықтық қатынастар элементіне енеді. Жастарды әлеуметтендірудің дәстүрлі агенттерінің (отбасы, мектеп, еңбек ұжымдары және т.б.) терең дисфункциясымен бірге нарыққа күрт ену. 90-жылдардың аяғында жастар ортасының индивидуализм, өзімшілдік құндылықтарын жаппай игеруіне, материалдық құндылықтардың рухани үстемдігіне, айыптауға, тіпті ұжымдық теріске шығаруға, әртүрлі әлеуметтік патологиялардың күрт өсуіне әкелді.

Бұл жерде жастардың едәуір бөлігі өздерінің жеке және әлеуметтік жетілмегендігіне және сонымен бірге қолданыстағы қоғамдық тәртіпті жетілдіруге объективті қажеттіліктің болуына байланысты экстремистік саяси және діни идеялардың, тұжырымдамалардың пассивті адептіне айналып қана қоймай, кейде оларды жүзеге асыру жөніндегі іс-шараларға белсенді қатысады, соның ішінде және заңсыз, адамгершілікке қарсы әлеуметтік емес әдістермен. Бұл, мысалы, экстремистік акцияларға қатысқан кезде жастардың жағымсыз рөлінде көрінеді. Сонымен қатар, қазіргі жастар ортасында жауапты азаматтық мінез-құлық, өзін-өзі ұйымдастыру мәдениеті нашар дамыған, қоғамдық-саяси қызметке қатысуға деген

ынтасы төмен. Жастар мақсатқа жету құралдарын таңдауда белгілі бір түсініксіздікпен, категориялық және құқықтық нигилизммен, пассивтілікпен сипатталады, олар деструктивті күштердің мақсатты манипуляцияларының объектісіне айнала отырып, жастардың жекелеген топтарының әлеуметтік емес мінез-құлқын тудырады.

Қазір жастардың өзін нашақорлық, жұмыссыздық пен кедейлік, қылмыстың өсуі, адамгершілік пен адамгершілік мәселелері және т. б. мазалайды.

Бірақ қазір қоғамдық өзгерістердің барысы жоспарлы және әлеуметтік негізделген сипатқа ие бола бастағанда, жастар мәселелеріне деген қызығушылық айтарлықтай арта түсуде. Ең бастысы, жастар проблемаларын ғылыми зерттеу нәтижелері мемлекеттік басқару, жалпы әлеуметтік басқару тәжірибесінде белсенді қолданыла бастады және мемлекеттік және қоғамдық жастар саясатын жүзеге асыру салаларында тікелей жүзеге асырылуда.

Мемлекет жастардың проблемаларына бей-жай қарамайтындығын мақсатты бағдарлама тұжырымдамасы сияқты ресми құжаттардың қабылдануы дәлелдейді: «Мәңгілік ел жастары - индустрияға» - «Серпін-2050» білім бағдарламасы, «Дипломмен ауылға» жобасы, «Барлығына тегін кәсіптік-техникалық білім беру» жобасы, «Жастар тәжірибесі», «Бірінші жұмыс орны» жобасы, «Ұрпақтар келісімшарты» жобасы, «Бизнес бастау» жобасы, «Бизнесіті ашуға арналған мемлекеттік грант» жобасы, «Әлеуметтік жұмыс орны» жобасы, «Астана, Алматы және Шымкент қалаларында жұмыс істейтін жастарға арналған жалға берілетін тұрғын үй» бағдарламасы, «7-20-25» Әлеуметтік бағдарламасы, «Бақытты отбасы» бағдарламасы және «Президенттік Жастар кадрлық резерві» жобасы. «Президенттік Жастар кадрлық резерві» жобаның стратегиялық мақсаты – тиімді менеджерлердің жаңа толқынын қалыптастыру және еліміздің жаңа буыны үшін пәрменді әлеуметтік лифтілер жүйесін құру. Іріктеу нәтижелері бойынша пулға жаңа формацияның басқарушылары болуға қабілетті талантты және креативті жас қазақстандықтар іріктелді [6]. Мұның бәрі жастардың біртіндеп қоғамдық және саяси өмірдің толыққанды субъектілеріне, яғни елдің дамуының нақты қозғаушы күшіне, оның тірегі мен үмітіне, болашағына айналатынын көрсетеді.

Қазіргі қоғамда қоғамдық өмірдің барлық салалары, оның ішінде құқықтық нормалар, құқықтық жүйе, сондай-ақ құқықтық қатынастар жаңғыртылуда. Мұндай өзгерістер бірге жүреді адам санасының, оның ішінде құқықтық сананың, құқықтық мәдениеттің өзгеруі. Бұл әлеуметтік процестер әлеуметтік дамудың тұрақтылығы мен сабақтастығын сақтауға арналған қолданыстағы әлеуметтік инерцияға байланысты синхрондалмайды және мүмкін емес. Өзгерген әлеуметтік-саяси жағдайларға байланысты азаматтардың жас буынының сапалы жаңа құқықтық мәдениеті қажет, оның қалыптасу қарқыны қоғамдық-саяси жүйені демократияландырудың қазіргі талаптарына сәйкес келмейді. Бұл жағдай қоғамдық өмірдің құқықтық және саяси саласында болып жатқан өзгерістерді ғылыми тұрғыдан түсінуді талап етеді.

Айта кету керек, бұл қоғамның құқықтық жүйесіндегі бүгінгі өзгерістердің болашақ тасымалдаушысы болып табылатын жастар және одан қоғамның құқықтық мәдениетін қалыптастырудың жаңа тәсілдері мен тетіктерін іздеу орынды болады деген қорытынды жасау керек.

Бүгінгі таңда құқықтық мәдениетті қалыптастыру әдістерінің ішінде біздің қоғамның өскелең ұрпағын құқықтық тәрбиелеу негізгі болып табылады, ол сонымен бірге жеке тұлғаны әлеуметтендіру механизмінің бөлігі болып табылады, атап айтқанда құқықтық әлеуметтену. Құқықтық тәрбиеде бұл, ең алдымен, Конституцияны және басқа заңдарды құрметтеуге тәрбиелеу, Конституцияны құрметтеу, оның білімі, ең бастысы пайдалану мүмкіндігі, өйткені онсыз құқықтық, зайырлы және демократиялық мемлекеттің барабар атмосферасын құру мүмкін емес.

Құқықтық тәрбие-бұл құқықты құрметтеу мен сақтауға, дауларды шешудің өркениетті тәсілдеріне, құқық бұзушылықтардың алдын алуға бағытталған ағартушылық, Білім беру және басқа да шараларды қалыптастыратын мақсатты жүйе. Құқықтық тәрбие-бұл азаматтың жеке қасиеттерін дамытудың саналы түрде бағдарламаланатын, мақсатты процесі, мысалы, Құқықтану негіздерін білу, әлеуметтік өзара әрекеттесу дағдыларына ие болу, адам

құқықтарын, бостандығы мен жеке қадір-қасиетін қорғаудың заңды құралдары. қоғамдық қызметтің барлық салаларында. Ол құқықтық нормаларды сақтауға, заң шығару процесінде, заңды қоғамдық пікірді бекітуде белсенді азаматтық ұстанымды сақтауға үйретуі керек.

Тәрбие жұмысының негізгі әдісі теорияның практикамен тығыз байланысы болып қала береді, яғни құқық қорғау органдарының қызметкерлері тарапынан оқушылар мен студенттерге әлеуметтік-құқықтық институттарды дағдарыстан шығару, қылмыс сияқты жағымсыз көріністермен күресу мақсатында қабылдайтын шаралар туралы демонстрациялық және түсіндіру жұмыстары, бұл да жастарды осы мәселелерді шешуге тартады мәселе құқықтық мәдениеттің қалыптасуына да әсер етеді, оларды шешу мәселе құқықтық мәдениеттің қалыптасуына да әсер етеді.

Студенттерді құқықтық тәрбиелеу құралдары сонымен қатар ЖОО, отбасы, баспа, радиохабар тарату, теледидар, кино, театр, әдебиет және өнер сияқты мекемелер мен әлеуметтік институттар болып табылады. Демек, бұл мекемеге жастарға жағымды әсер етіп, оларды патриотизм мен қоғам қабылдаған құндылықтарды құрметтеу рухында тәрбиелеу үшін модернизация қажет.

Оқу орындарының әлеуметтендіру рөлі, ең алдымен, профессор-оқытушылар құрамы мен басқа оқу құрылымдарының қызметі арқылы жүзеге асырылады. Жастардың, атап айтқанда, оқушылар мен студенттердің құқықтық мәдениетін қалыптастыру құқықтық оқытумен, құқықтық ағартумен және құқықтық насихатпен байланысты, олар жас адамның өзін-өзі тәрбиелеуімен бірге жүреді.

Сондай-ақ, ЖОО-да оқыту құқықтық білімді жүйелейді және бекітеді. Студент жастардың бұл білімінің көлемі бірқатар себептерге байланысты шектеулі: өмірлік тәжірибесі аз, жас, адамдармен қарым-қатынас орнату тәжірибесінің болмауы. Жастардың құқықтық санасы мен құқықтық мәдениеті қалыптасу сатысында, сондықтан олар ересек адамға қарағанда тұрақсыз құқықтық дүниетанымға ие, сондықтан олар оң және теріс әсерге көбірек ұшырайды, бұл олардың азаматтық ұстанымын таңдау және анықтау кезінде айқын көрінеді.

Жас ұрпақты құқықтық оқыту мен тәрбиелеу мемлекеттің маңызды міндеті болып табылады, ал қалыптасқан патриотизм мен азаматтық сезімдер азаматтық қоғам мен құқықтық мемлекеттің өмір сүруі мен дамуының міндетті шарты мен факторы болып табылады.

Бүгінгі рухани дағдарыс, халықтың дүниетанымы мен менталитетімен дәстүрдің нормалары мен құндылықтарымен тығыз байланыста болу жастарға теріс әсер етеді, өйткені бұл жастардың әлеуметтік іс-әрекеттің, заңды және Заңсыз мінез-құлықтың көзқарастары мен бағалауларының ауытқуымен байланысты.

Қоғамның негізгі міндеті ретінде жеке тұлғаның құқықтық санасын қалыптастыру мемлекеттің әлеуметтік институттары жүйесінен тыс өздігінен жүре алмайды және болуы керек. Әрбір азаматтың құқықтық білімінің белгілі бір деңгейі болуы қажет. Ол заңдарды құрметтеп, оларды саналы түрде орындауы керек, ал мемлекет өз кезегінде Конституциямен кепілдендірілген құқықтар мен бостандықтарды іске асыру үшін барлық қажетті жағдайларды жасауы керек.

Қазіргі заманның өте қарама-қайшы шындықтары жағдайында жастарды әлеуметтендіру процесінің стихиялылығы, басқарылмауы құқықтық нигилизмнің, девиантты мінез-құлықтың және жалпы жастар қылмысының өсуіне әкеледі.

Құқықтық әлеуметтенудің ерекшеліктері жастардың өмірдің әртүрлі салаларындағы құқықтарын көрсететін нормалар жиынтығы арқылы әлеуметтенудің басқа да маңызды бағыттарын анықтайды. Атап айтқанда: кәсіби, танымдық, еңбек, саяси, экономикалық болып табылады.

Әлеуметтік реттеушілердің рөлі мен маңыздылығы құқықтар мен құқықтық нормалардың мемлекеттің заңдары мен құқықтық актілерінде ғана бекітіліп қоймай, табиғи және сұранысқа ие болып, жеке тұлға мен қоғам қабылдауы болып табылады.

Осылайша, әлеуметтенудің негізгі міндеті жастардың құқықтық мәдениетін еркін, заңға бағынатын, әлеуметтік белсенді тұлғаны тәрбиелеудің, заңдылық пен құқықтық тәртіпті нығайтудың, мемлекеттік органдар мен азаматтық қоғам институттары тарапынан осы

процестерді басқару деңгейін арттырудың маңызды шарты ретінде қалыптастыру болып табылады. Бұл өз кезегінде жастардың құқықтық мәдениетінің нақты жағдайын және оны қалыптастыратын әлеуметтік факторлардың жиынтығын зерттеуді талап етеді.

Құқықтық мәдениеттің жоғары деңгейі, ең алдымен, заңға бағыну рухында тәрбиеленген азаматтардың құқықтық санасының жоғары сезімдері, қоғам тұрақты дамиды жерде азаматтық жауапкершілік, сондай-ақ құқықтық мемлекеттің басымдығы бар екендігінің көрсеткіші болып табылады. Бірақ, ең алдымен, бұл үшін қоғамның құқықтық мәдениетін қалыптастырудың дамыған тәсілдері мен тетіктерінің болуы қажет. Атап өту керек, бұл құқықтық әлеуметтену, құқықтық тәрбие-бұл халықтың және жастардың құқықтық мәдениетін оның ерекше контингенті ретінде арттырудың негізгі әдістері.

Мемлекет басшысы Қ. К. Тоқаев халыққа Жолдауында «Жастарды жан-жақты қолдау – біздің сөзсіз басымдықтарымыздың бірі».

«Біз жастарды қолдауымыз керек! Біздің елімізге жарқын болашаққа жол ашатын өскелең ұрпақ. Бірақ табысқа жету үшін жастар тынымсыз еңбек етіп, жаңа білім мен тәжірибеге ұмтылуы керек» деп атап өтті [7].

Жастардың құқықтық мәдениетінің жоғары деңгейі біздің қоғамымызға болашақ береді, өйткені бұл адам құқықтары мен бостандықтарын сақтау, меншіктің барлық нысандарының құқықтарын құрметтеу, сондай-ақ азаматтардың ар-намысы мен қадір-қасиетін құрметтеу қатысатын демократиялық, құқықтық, зайырлы мемлекет құрудың кепілдік факторларының бірі болып табылатын құқықтық мәдениеттің болуы.

Әдебиеттер тізімі

1. «Қазақстан Республикасының Конституциясы», Конституция 1995 жылғы 30 тамызда республикалық референдумда қабылданды, [Электрондық ресурс] – URL: <https://adilet.zan.kz/kaz/docs/K950001000>
2. Қазақстан Республикасының Конституциясына түсініктемелер, [Электрондық ресурс] – URL: https://online.zakon.kz/Document/?doc_id=36368312&pos=298;97#pos=298;97
3. «Президент назвал три приоритета для молодежи Нового Казахстана», [Электрондық ресурс] – URL: <https://tengrinews.kz/news/prezident-nazval-prioriteta-molodeji-novogo-kazahstana-472926/>
4. Құқықтық мәдениет дегеніміз не?, [Электрондық ресурс] – URL: <https://syrboyi.kz/madeniet/quyqytyq-madeniet-degenimiz-ne-145894/>
5. Құқықтық мәдениет: Заңға бағынатын азаматты қалыптастырудың мәні - Білімді Ел - Образованная страна, [Электрондық ресурс] – URL: <https://bilimdinews.kz/?p=113651>
6. Президенттік жастар кадрлық резерві жасақталды, [Электрондық ресурс] – URL: <https://egemen.kz/article/216543-prezidenttik-dgastar-kadrlyq-rezervi-dgasaqtaldy>
7. Мемлекет басшысы Қасым-Жомарт Тоқаевтың «Әділетті мемлекет. Біртұтас ұлт. Берекелі қоғам» атты Қазақстан халқына Жолдауы — Қазақстан Республикасы Президентінің ресми сайты, [Электрондық ресурс] – URL: <https://www.akorda.kz/ru/poslanie-glavy-gosudarstva-kasym-zhomarta-tokaeva-narodu-kazahstana-181130>

УДК 80

**К.И. САТПАЕВ – ГОСУДАРСТВЕННЫЙ, ДЕЯТЕЛЬ,
УЧЕНЫЙ И ОРГАНИЗАТОР НАУКИ**

*Шаймуханова С. Д.,
кандидат исторических наук,
ассоциированный профессор
Международный инженерно-технологический
университет
г.Алматы, Казахстан
e-mail: sd_52@mail.ru*

Аннотация. Статья посвящена философскому осмыслению жизни и деятельности выдающегося ученого-геолога К.И. Сатпаева и осмыслению истории отечественной науки в современном обществе. О переосмыслении событий минувших столетий и переоценка их в контексте реалий настоящего времени. Каждая выдающаяся личность оставляет после себя след в истории. Огромен вклад академика Каныша Имантаевича Сатпаева в отечественную науку.

Ключевые слова: Геологическая наука, месторождение, руда, геология, металлургия, индустрия.

Annotation. The article is devoted to the philosophical understanding of the life and work of the outstanding geologist K.I. Satpayev and understanding the history of Russian science in modern society. About rethinking the events of past centuries and reassessing them in the context of the realities of the present time. Every outstanding personality leaves a mark on history. The contribution of Academician Kanysh Imantaevich Satpayev to domestic science is enormous.

Key words: Geological science, deposit, ore, geology, metallurgy, industry.

В этом году Казахстан отметил юбилейную дату – 125 лет со дня рождения Каныша Имантаевича Сатпаева. 12 апреля, в Казахстане отмечается День работников науки. Эта дата выбрана неслучайно, именно в этот день родился выдающийся казахстанский ученый-геолог, первый президент казахстанской Академии наук Каныш Сатпаев. У великого ученого сегодня немало последователей, которые развивают казахстанскую науку. Мы по праву гордимся нашими учеными, которые преданы своему делу и вносят большой вклад в развитие науки – сказал Президент Казахстана Касым-Жомарт Токаев.

Выдающийся ученый-геолог, незаурядный организатор науки, крупный государственный и общественный деятель, Сатпаев золотыми буквами вписал своё имя в историю своего народа. Величие академика К. Сатпаева трудно переоценить! Человек высокой эрудиции, обладавший энциклопедическими знаниями во многих областях науки, Сатпаев задал стране интеллектуальный, научный тренд развития, в результате которого казахстанское общество из просвещённого превратилось в интеллектуально-научное и профессиональное. Именно благодаря заслугам великого учёного был заложен фундамент сегодняшнего инновационного и научного потенциала, которым обладает наш народ, наша молодежь и наша страна. Тогда, в середине 30-х годов прошлого века, общество Казахстана было грамотным и просвещённым, однако подготовка любых профессиональных инженерных кадров велась в России или Узбекистане, а наука была уделом только приезжих московских и ленинградских ученых.

В истории казахстанской науки академик Каныш Имантаевич Сатпаев занимает особое место не только как выдающийся ученый-геолог, замечательный организатор науки, а также талантливый государственный и общественный деятель, внесший огромный вклад в индустриализацию Казахстана. Академик Каныш Имантаевич Сатпаев - создатель Большого

Жезказгана и Института геологических наук, Академии наук Казахской ССР. Он - первый президент Академии наук Казахстана и первый академик-казах Советского Союза (с 1946 г.). С его именем связана одна из самых ярких страниц истории геологического изучения и раскрытия богатств недр Казахстана, организация широких комплексных исследований, направленных на скорейшее выявление месторождений полезных ископаемых и расширение минерально-сырьевой базы страны.

Говорят, талант, как бриллиант, сверкает многими гранями. Это высказывание можно с успехом проиллюстрировать на примере К.И. Сатпаева [2, с. 65]. К.И. Сатпаев родился 12 апреля 1899 года в семье казаха-кочевника в ауле № 4 Баянаульского района Павлодарской области. Учился в аульной школе, затем в русско-казахском училище Павлодара, и после успешного окончания Семипалатинской учительской семинарии в 1918 году работал учителем естествознания на педагогических курсах в Семипалатинске, в 1920 году назначается народным судьей. По просьбе К.И. Сатпаева Семипалатинский ревком в 1921 году направляет его в Томский технологический институт, где он, после блестяще сданных приемных испытаний, становится студентом геологоразведочного отделения горного факультета. Именно в студенческие годы формируется научно-инженерное мировоззрение К.И. Сатпаева под благотворным влиянием сибирской школы геологов и особенно его любимого учителя и наставника профессора М. А. Усова, глубокие научные идеи и знания которого позже легли в основу всей творческой деятельности К.И. Сатпаева. Сама духовная атмосфера того периода, связанная с великими открытиями человечества в области науки и техники, литературы и искусства, способствовала воспитанию и становлению талантливого человека. В 1926 году К.И. Сатпаев успешно окончил Томский технологический институт и, став первым казахом с дипломом горного инженера-геолога, возвратился на родину. Еще будучи студентом, он написал замечательный учебник по математике на казахском языке. В 1932 году К. И. Сатпаев опубликовал первую научную монографию «Джезказганский медно-рудный район и его минеральные ресурсы». В годы работы на геологоразведочной службе у К.И. Сатпаева ярко проявились такие качества, как большое трудолюбие, творческий дух, соединенные со склонностью к научному анализу, комплексному подходу к исследованию, способностью предвидеть широкие перспективы и поставить задачи государственного масштаба и организовать крупные разноплановые работы для их решения. Позже академик К. И. Сатпаев напишет: «Мне выпала великая честь поднимать социалистическую индустрию, создавать передовую науку в Казахстане» [3, с. 75]. На его долю выпала трудная задача организации и проведения первых стационарных геологоразведочных работ на медном Жезказганском и угольном Байконурском месторождениях, положивших начало планомерному выявлению запасов полезных ископаемых во всем Жезказган-Улытауском районе. В результате плодотворной работы в 1928 году Сатпаев пришел к смелому и обоснованному выводу о том, что «Жезказганский район представляет собой одну из богатейших провинций меди, в пользу которой в будущем, быть может, уступят пальму первенства не только месторождения Урала, но и большинство известных медных провинций Америки» [4, с. 80]. Вдохновляемый непоколебимой верой в большое будущее Жезказгана и благодаря настойчивости и неутомимой энергии Сатпаева, руководимый им молодой коллектив геологов - разведчиков работал с огромным энтузиазмом и, несмотря на большие трудности тех лет, за три года сумел получить превосходные результаты. К концу 1931 года в недрах Жезказгана были выявлены огромные запасы руд, и он прочно занял первое место среди медных месторождений бывшего Союза. В 1938 году было принято решение о проектировании и начале строительства Жезказганского горно-металлургического комбината. В 1940 году за выдающиеся достижения в геологическом изучении Жезказган-Улытауского района К. И. Сатпаев был награжден орденом Ленина. В 1941 году К.И. Сатпаев назначается директором Геологического института Казахского филиала академии наук СССР, а через год он становится руководителем этого филиала, который впоследствии был преобразован в Академию наук Казахской ССР. Среди важнейших проблем, решенных геологами республики под руководством К.И. Сатпаева в военные годы, было бесперебойное снабжение фронта металлом, углем, нефтью. Значение казахстанской

помощи фронту и роль в этом К.И. Сатпаева были, безусловно, громадными. С понятной гордостью он не раз говорил: «Девять из десяти пуль, разящих гитлеровских оккупантов, отливаются из свинца, добытого в Казахстане» [5, с. 103]. Война с фашизмом потребовала перестройки деятельности Казахского филиала Академии наук, руководителем которого являлся К.И. Сатпаев. В это тяжелое время по его инициативе наращивается выплавка меди на Балхашском заводе за счет вовлечения в переработку руд Жезказгана. Он умело направлял деятельность отечественных исследователей и активно участвовал в работе по расширению и оптимизации сырьевой базы металлургических предприятий Рудного Алтая и Южного Казахстана. В суровые военные годы К.И. Сатпаев и его соратники совершили настоящий научный подвиг, когда враг захватил единственное действующее тогда Никопольское марганцевое месторождение на Украине, перекрыл дороги к Чиатуре на Кавказе и уральские танковые заводы оказались без сырья для производства броневой стали. Так, в начале 1942 года была получена зашифрованная телеграмма за подписью председателя Государственного Комитета Обороны И. Сталина, обязывающая геологов срочно найти месторождение марганца, требовавшегося для выпуска броневой стали. В Дом правительства были приглашены все геологи и ученые, находившиеся в Алма-Ате, им от имени первого секретаря ЦК задание - к утру следующего дня прийти с готовыми предложениями по этому поводу. Каково же было удивление повторно собравшихся специалистов, когда с места поднялся их коллега К.И. Сатпаев и вполне ответственно заявил о том, что нужная для фронта ферромарганцевая руда в достаточном количестве имеется в местечке Жезды, всего на расстоянии 45 километров от станции Жезказган.

После недолгой проверки рудных образцов доселе неизвестного месторождения началась подготовка к добыче руд, не прерывавшаяся ни на минуту круглые сутки. Государственный комитет обороны, как с фронта боевых действий, ежедневно получал сводки от строителей Жезды. В результате принятых необходимых мер и героических усилий жезказганцев через 38 дней с начала подготовительных работ, были отгружены первые тонны драгоценной марганцевой руды. За три месяца была завершена постройка железной дороги, заодно рудника и рабочего поселка. Выступая на антифашистском митинге народов Средней Азии в Ташкенте 31 января 1943 года К.И. Сатпаев говорил: «Я призываю вас, не жалея своих сил и времени, трудиться для блага Родины, чтобы в кратчайшие сроки мобилизовать все ресурсы наших республик, превратить их в самолеты, танки, пушки и этим ускорить победу над опаснейшим врагом» [6, с. 65].

Постановление бюро геолого-географического отделения Академии наук СССР от 5 октября 1943 года гласит: особо отметить работу казахстанского Института геологических наук в период Великой Отечественной войны, скорейшем открытии и разработке множества сырьевых ресурсов стратегических металлов для нужд обороны. По объёму научно-исследовательских работ и в комплектовании научными кадрами этот институт является одним из лучших и образцовым научным учреждением в системе филиалов АН СССР [7, с. 43].

1 июня 1946 года была учреждена Академия наук Казахской ССР, на торжественном открытии которой К.И. Сатпаев был избран первым президентом. За короткий срок этой молодой организацией было разработано и передано для внедрения в народное хозяйство более 200 интереснейших работ, автором и соавтором многих из которых был К.И. Сатпаев. Открылся ряд новых академических институтов: ядерной физики, математики и механики, гидрогеологии и гидрофизики, химии нефти и природных солей в Атырау, химико-металлургический в Караганде, Алтайский горно-металлургический в Усть-Каменогорске, ихтиологии и рыбного хозяйства в Балхаше, экспериментальной биологии, экономики, философии и права, литературы и искусства, языкознания и другие.

В послевоенные годы тематика научных работ казахской академии нацелилась на актуальные задачи мирного времени. Сатпаев лично руководил комплексным изучением природных ресурсов полуострова Мангышлак, исследованиями новых месторождений угля, нефти, газа, руд черной и цветной металлургии, активно поддерживая строительство канала

Иртыш - Караганда.

Будучи президентом Академии наук, Сатпаев одновременно с научно-организационной деятельностью проводил активную государственную и общественную работу: неоднократно избирался делегатом Верховного Совета СССР с 1946 по 1964 гг. и Верховного Совета Казахской ССР с 1947 по 1959 гг. С 1962 по 1964 гг. он занимал должность заместителя Председателя Верховного Совета СССР шестого созыва. Более двух десятков раз награждался правительственными наградами, в том числе четырьмя орденами Ленина. Каныш Имантаевич был членом многих государственных комитетов и комиссий, редакционных коллегий научных журналов, политических и научных обществ. Его перу принадлежат свыше 800 печатных работ, опубликованных на русском, казахском, китайском, арабском, английском и других языках.

По словам академика В.М. Келдыша, К.И. Сатпаев был одним из ведущих геологов-теоретиков, крупнейшим организатором науки и геологической службы, возглавлял казахстанскую школу геологов [8, с. 67]. Благодаря неустанному труду К.И. Сатпаева и его последователей – геологов, в недрах Казахстана открыты практически все элементы периодической системы Менделеева. Природа наделила его красноречием, высоким ростом, благородной осанкой. Он выделялся в любой толпе, его замечали всегда первым и запоминали. Был, например, такой случай в Англии в 1947 году, когда казахский ученый посетил эту страну в составе советских парламентариев. Во время неофициального приема У. Черчилль, экс-премьер-министр Великобритании, задал ему шуточный вопрос: «Все ли казахи такие, богатырского сложения, рослые, как вы?». «О нет, господин Черчилль, среди казахов я самый маленький, мой народ выше меня!» – ответил академик К.И. Сатпаев [5, с. 167].

Сатпаев – один из великих людей не только бывшего Советского Союза и уходящего века, который своим гением, своим трудом практически создал и возглавил школу геологов Казахстана и оказал огромное влияние на развитие геологической науки.

Он был человеком неординарным и щедро одарен природой. Хорошо пел, играл на домбре и мандолине. У него музыковед Затаевич записал 25 казахских песен и включил в книгу «500 казахских песен и кюев». В молодые годы К.И. Сатпаев писал множество статей о театре, актерах, анализировал состояние искусства в Казахстане. Будучи студентом Томского технологического института, он изучал не только геологические дисциплины, но, воспользовавшись наличием богатой библиотеки, изучал также и литературу по истории и этнографии казахов и малых народов Азии. Организовывал и активно участвовал в художественной самодеятельности. Автор исторического очерка «Ер Едиге» о народном герое XIV века (1927 г.). В процессе геологоразведочных работ К.И. Сатпаев изучал и находил археологические остатки древних горных выработок и металлургических печей, древние записи на камнях и т.д. В качестве основных принципов в организации науки он считал труд – мощным орудием человеческого социума, приобретенное им для своего выживания и сохранения, комплексность в исследованиях и коллективность в их выполнении.

К.И. Сатпаев скончался 31 января 1964 года в московской больнице в возрасте 65 лет. Материальным воплощением его многогранной деятельности стали не только Большой Жезказган и Жезды, но и крупнейшие горно-металлургические комплексы Центрального Казахстана, востока и юга республики, ему принадлежит особая заслуга в разработке нефтяных и газовых месторождений запада. Сегодня имя выдающегося ученого, организатора науки и практики, обаятельного человека и чуткого наставника, подлинного патриота своего народа Каныша Имантаевича, носят малая планета Сатпаев в звездном мире, город в Карагандинской области, оно увековечено в названии минерала, цветов, ледника и горной вершины, улиц, предприятий и учреждений Казахстана. Действует Международный фонд К.И. Сатпаева, учреждены премия и стипендия его имени. Как отмечал в своих выступлениях Президент страны Н.А. Назарбаев, казахстанская национальная идея должна быть построена на реальных ценностях, выдержавших испытания временем [9]. А также Н.А. Назарбаев в своем выступлении, посвященном 110-летию К.И. Сатпаева, отмечал: «Несгибаемую волю, неутомимую энергию и героизм Каныша Имантаевича вполне можно назвать «феноменом

Сатпаева» и предложить нашей сегодняшней молодежи, как достойный образец для подражания» [3 с. 102].

Список литературы

1. Бакиров А.Б. Слово о К.И. Сатпаеве // Сб. статей. Академик К.И.Сатпаев и наука Казахстана. - Алматы: Ғылым,1999. - 270 с.
2. Академик К.И. Сатпаев // Сб. статей к 110-летию со дня рождения. - Алматы: 2010 - 273 с.
3. Академик К.И. Сатпаев и наука Казахстана // (к 100-летию со дня рождения) - Алматы: Ғылым,1999. - 270 с.
4. Академик К.И. Сатпаев // Сб., посвященный памяти выдающего советского ученого. - Алма-Ата:1985. - 208 с.
5. Сарсекеев М. К.И. Сатпаев // серия ЖЗЛ. Москва: 1999. Вып. 14. -316.
6. Бекжанов Г.Р. К.И. Сатпаев - выдающийся геолог современности. – Алматы: Ғылым, 2008. - 116 с.
7. Сарсеке М. Семь великих свершений академика Сатпаева. – Алматы, 2005. - 230

ШЕТЕЛ АЗАМАТТАРЫН ЖОО-ҒА ДАЙЫНДАУДЫҢ ТИІМДІЛІГІН АРТТЫРУДЫҢ ӨЗЕКТІ МӘСЕЛЕЛЕРІ

Амирканов М.Б.,
*ал-Фараби атындағы ҚазҰУ,
педагогика және білім беру менеджмент
кафедрасының 1-курс докторанты*
Кудайбергенова А.М.
*педагогика ғылымдарының кандидаты,
ал-Фараби атындағы ҚазҰУ
педагогика және білім беру менеджмент
кафедрасының аға оқытушысы
Алматы қ., Қазақстан*

Аннотация. Шетелдік студенттерді ЖОО-ларда оқытуда оқу-тәрбие жұмыстарын жүргізу барысында қазақ тілі мен мәдениетін, салт-дәстүрімен танысуға ерекше қызығушылықтарын арттыра отырып, оларды болашақ мамандық таңдауға бағыттарға жол сілтеу.

Тірек сөздер: шетелдік студент, психологиялық-педагогикалық, оқу-тәрбие жұмысы, мәдени-танымдық.

Бүгінгі таңда Қазақстанның жоғары оқу орындарының басты міндеттерінің бірі – әлемнің басқа да алдыңғы қатарлы беделді де, белді оқу орындарымен өзара байланысты нығайтып қатарласа жұмыс жасай отырып, студенттерге сапалы білім беру, олардың білімін шыңдап, шығармашылық қабілетін арттыруға барынша зор ықпал ету.

Қазіргі кезде білім беру, әсіресе жоғары оқу орындарында жаңа үрдістермен дамып келеді. Ендігі кезде оқытушы мен студенттің бұрынғыдай бірлесе әрекет етуінен гөрі, студенттің өз бетінше ізденуіне, алған білімін қолдану машығын үнемі жетілдіре түсуіне тура келіп тұр. Уақыт талабынан туындап отырған білім берудегі мұндай өзгерістердің шетелден келген азаматтарға арналған дайындық бөлімдері үшін әсері қандай екендігін айқындау аса маңызды.

Еліміздің түкпір-түкпірінде бірнеше арнайы дайындық бөлімдері бар. Олардың мақсаты шетелдік студенттерді жоғары оқу орындарына түсуі үшін белгілі пәндер бойынша жан-жақты дайындау. Соның негізінде он ай арнайы тілдік курстан өтіп кез-келген ЖОО-ға

түсуге мүмкін қарастырылған.

Соның бірі, Әл-Фараби атындағы Қазақ ұлттық университеті шетелдік студенттердің заманауи білім беру жүйесінің ажырамас бөлігі болып табылады. Жоғары оқу орнында шетелдік студенттердің болуы, әрине ол университеттің қажеттілігін көрсетеді. [1, б. 15-17]

Мысалы, 1985 жылдан бастап осы уақытқа дейін Әл-Фараби атындағы Қазақ ұлттық университетінің жоғары оқу орнына дейінгі білім беру факультетіне (бұрынғы шетел азаматтарына арналған дайындық факультеті) әлемнің мына елдерінен АҚШ, Вьетнам, Алжир, Оңтүстік Африка, Эфиопия, Йемен, Лаос, Кампучия, Франция, Испания, Италия, Германия, Швеция, Чили, Филиппин, Жапония, Индонезия, Иордания, Сауд Арабия, Оңтүстік Корея, Ұлыбритания, Түркия, Иран, Ауғанстан, Үндістан, Қытай, Моңғолия 8 мыңға жуық шетелдік студенттер оқып шықты.

Олардың ішінде алыс-жақын шетелдерден келген қазақ диаспорасының өкілдері, жоғары оқу орындары аралық ауысымымен келіп оқитын шетелдік студенттер, халықаралық ұйымдар, елшіліктердің, өзгеде шетелдік компания өкілдері де бар. [1, б. 15-17]

Ал 1991 жылдан бастап Қазақстан Республикасының халықаралық саяси мәртебесі өсуіне байланысты университетте жоғары оқу орындарының әлемдік тәжірибесін зерттеу және университетті басқарудың лайықты моделін жетілдіру бойынша жұмыстар жүргізіле бастады.

Қазақстан Республикасындағы саяси және экономикалық жағдайдың тұрақтылығы, ұлттар мен ұлыстардың өзара татулығы, шетелдік студенттердің жақсы оқуы мен өмір сүруі үшін жасалған жағдайлар, шетелдік студенттердің Қазақстандағы ЖОО-на келіп оқуына ықпал етті.

2001 жылдың қаңтар айынан бастап Әл-Фараби атындағы Қазақ ұлттық университеті жоғары оқу орны арасындағы студент алмасудың халықаралық бағдарламасы бойынша ежелгі Ханкук шет тілдер университетінің (Оңтүстік Корея Республикасы) студенттерін қабылдай бастады. Осы жылы қыркүйек айында шетелдерден келген қазақ диаспорасы өкілдерінде ҚР жоғары оқу орындарына түсуге дайындай бастады.

Білім алуға келген шетелдік студенттер Қазақстан халқының мәдениетімен, салт-дәстүрі, әдет-ғұрпымен танысуға ерекше қызығушылық танытты. Білім беру бағдарламасына Қазақстанның мәдени және білім беру орталықтарымен таныстыру шаралары да енгізілген. Осы бағдарламамен келген студенттер демалыс кезінде Қазақстан қалаларына (Астана, Түркістан, Шымкент, Тараз, Қарағанды) саяхат жасау дәстүрге айналды десекте болады.

Кьонги университеті – Оңтүстік Кореяның жетекші оқу орындарының бірі. Бұл университет студенттерінің әр жыл сайын – Әл-Фараби атындағы Қазақ ұлттық университетінің дайындық бөліміне келіп оқулары дәстүрге айналды. Кореялық студенттер Қазақстанға оқуға келместен бұрын белгілі бір іріктеу сынынан өтеді. Олар әртүрлі факультеттердің 1-курс студенттері болғанмен, оларды тіл үйренуге деген құлшынысы, Қазақстан жайлы көп білгісі келетіндігі біріктіреді. [2, б. 38-39]

2009 жылы 22 қарашада ҚР Президенті Н.Ә. Назарбаев: ҚР-дың «Қазақстан Республикасының Үкіметі мен Ауғанстан Ислам Республикасының Үкіметі арасындағы Білім беру саласындағы ынтымақтастық туралы келісімді ратификациялау туралы» Заңына қол қойды. Бұл Үкіметаралық келісімде ауған студенттерінің 5 жыл көлемінде Қазақстанның жоғары оқу орындарында білім алу шаралары қарастырылған.

Қазақстан тарапы ауғанстандық студенттерді оқытуда, бұл мемлекеттің әлеуметтік-экономикалық және гуманитарлық жағдайына аса көңіл бөліп, тұрақтылық пен бейбіт өмір орнату үшін Қазақстан Республикасының Ауғанстан Ислам Республикасына қолдау көрсетуі болып табылады.

2010 жылдан бастап - 2016 жылдар аралығында Үкіметаралық келісім бойынша келіп, мемлекеттік грантпен оқыған Ауғанстан Ислам Республикасы студенттерімен толығы түсті.

2010 жылдың қазан айынан Қазақстанның жоғары оқу орындарында оқуға алғашқы Ауғанстан Ислам Республикасы студенттерін даярлау ісін бастады. ЖОО-ға түсуші шетелдіктерге оқыту бағдарламалары білім беру жүйесінің талаптарына және стандартқа

сәйкес құрастырылды. Оқыту қазақ және орыс тілдерінде, сондай-ақ практикалық қазақ және орыс тілдері, тілдік бейімдеу, Қазақстан тарихы мен мәдениеті, орыс және қазақ әдебиеті, математика, физика, химия, биология, география және тағы басқада пәндер бойынша жүргізіледі.

Осы бағытта жоғары оқу орнына дейінгі білім беру факультетінде дәстүрлі түрде Халықаралық виртаулды ғылыми-әдістемелік конференция, Педагогикалық идеялардың республикалық фестивалі, «Фараби әлемі» атты халықаралық студенттік ғылыми конференциялар болып тұрады. Жоғары білікті профессор-оқытушылар құрамының жетекшілігімен шетелдік дарынды студенттер қазіргі ғылымның өзекті мәселелері бойынша қазақ және орыс тілдерінде зерттеу жұмыстарына қатыстырып келеді.

Жалпы, жоғары оқу орындары әлемнің әр елінен келетін шетелдік студентке университеттің оқу жағдайына тез бейімделуіне психологиялық-педагогикалық қолдау көрсетуі маңызды. [3, б. 3-4]

Қазіргі таңда отандық немесе шетелдік студенттердің әлеуетін зерттеу үлкен күшті қажет етеді. Университетте оларға білім берудің барлық кезеңдерін жүзеге асыру әрине үлкен шара. Қазіргі жаңа технологиялардың алдына қоятын мақсат – тіл үйренушілердің дербес ерекшеліктерін ескере отырып, өз бетінше ізденуін, шығармашылығын арттыруды көздейді [4, б. 3].

Қазақстандағы жоғары оқу орындары шетелдік студенттердің санын арттыра түсуге мүмкіндік береді. Сондықтан да шетелдік студенттерді жоғары оқу орындарында оқыту үрдісіндегі мақсаттарға жету үшін жаңа шарттар құрылады:

- білім беру стандарттарында студенттің өзіндік жұмысына бөлінетін нормативті уақыттың көлемі ұлғайтылады;
- шетелдік студенттің оқуға деген мотивацияларының өлшемдері енгізіледі;
- оқу сабағының жаңа формалары жасалып, іске асырылады.

Жоғары оқу орындарында білім алушылардың оқуға деген мотивацияларын дамыту мүмкіндіктері мен әдістемелік жұмыстар жүйесі тоериялық тұрғыдан ғана емес, практикалық тұрғыдан да дәлелдікті талап етеді. Сол себепті мынандай міндеттерді шешуіміз керек:

- педагогикалық зерттеу әдістемесін пайдалана отырып, шетелдік студенттердің оқуға деген қызығушылық деңгейлерін және жағдайларын анықтау;
- оқу үрдісінде шетелдік студенттердің оқуға деген мотивацияларын дамыту жолдарын анықтау;
- оқытушы мен білім алушының оқуға деген мотивация жағдайларына сипаттама беру.



Педагогикалық практиканы жетілдіру кезінде шетелдік студентте белгілі бір білім жүйесі мен танымдық қабілеттері болатын болса, онда ол танымдық тапсырмаларды орындай отырып, оқу және ғылыми танымдық іс-әрекеттерді дамыта отырып, алдын-ала болжай алу мүмкіндігіне ие болады. [5, б. 39-41].

Білім алушының білімге ынтасының болуы, олардың сабақтағы белсенділігінің артуына білім сапасының жоғарлауына, білім алудың пайдасын түсінудің қалыптасуына мүмкіндік береді, жалпы айтқанда оқу үдерісінің деңгейін көтереді.

Жоғары оқу орындарының оқу-әдістемелік жұмысындағы басқарудың көп әдістері теориялық және практикалық тәжірибеде қалыптасқан. Оқу-әдістемелік жұмысындағы басқарудың әдістері әр бағытта, әр формада қолданылады.

Әдістер негізгі үш топтамаға бөлінеді: жалпы ғылымдық, нақты ғылымдық-теориялық, эмпирикалық әдістер.

Жалпы ғылымдық әдістерге: тарихи әдіс, салыстыру әдісі, анализ, синтез, индукция, дедукция және тағы басқа. Ал нақты ғылымдық-теориялық әдістерге: синергетикалық, жеке тұлғаға бағдарланған әдістер, жүйелік әдісі, танымдылық әдіс. Эмпирикалық әдістерге: бақылау, сауалнама жүргізу, тәжірибе жүргізу, контент анализ және т.б.

Дәрісханадан тыс жұмыстардың өте танымал түрі мәдени-танымдық саяхатқа шығу (экскурсия) болып табылады. Саяхат сабақтарын өткізу мақсаты – шетелдік студенттерге күнделікті қабылдау мен ойлау арқылы, көзбен көріп білу арқылы еліміздің өткені мен бүгінін түсіндіру. Экскурсия сабақтары арқылы студенттер үйреніп жүрген тілінің, мемлекеттің мәдениеті мен тарихи ескерткіштерімен жақын танысады, тілдік дағдыларын тәжірибе жүзінде жетілдіреді.

Қорыта айтқанда қай елде болса да дәстүрлі оқытудың өз ерекшелігі бар. Сондықтанда жоғары оқу орындарында дәстүрлі әдістерді байланыстырып бәсекеге қабілетті етуге барынша мүмкіндік жасауға әбден болады ойламын. Сондай-ақ, Қазақстан Республикасының Ғылым және жоғары білім министрлігі шетел азаматтарын, оның ішінде Қазақстан Республикасының азаматы болып табылмайтын қазақ тұлғаларға – Қазақстанның жоғары оқу орындарында оқытуға арналған стипендиялық бағдарламаларға қатысуларына барынша мүмкіндік беруде.

Әдебиеттер тізімі

1. Шетел азаматтарына арналған дайындық факультеті. Алматы, 2009. 15-17 бб.
2. Шетел азаматтарына арналған дайындық факультеті. Алматы, 2009. 38-39 бб
3. Ван Сяо. Личностный адаптационный ресурс китайских студентов-первокурсников. Автореферат Санкт-Петербург, 2017. 3-4 стр.
4. «Қазіргі заманғы білім берудегі инновациялық бағыттар» атты республикалық ғылыми-практикалық конференция материалдары. Алматы, Қазақ университеті 2016.3 б.
5. Сонда 39-41 бб.

ӘӨЖ 391

ҚАЗАҚ ХАЛҚЫНЫҢ ҰЛТТЫҚ КИІМДЕРІ МЕН ӘШЕКЕЙ БҰЙЫМДАРЫНЫҢ ЭТНОЛИНГВИСТИКАЛЫҚ СИПАТЫ

Шолпанбаева Г.А.,

педагогика ғылымдарының магистрі,

филология және практикалық лингвистика кафедрасының аға оқытушысы,

Ахмет Байтұрсынұлы атындағы Қостанай өңірлік университеті,

Футман Е.,

Шетел филологиясы ББ 1-курс студенті,

Ахмет Байтұрсынұлы атындағы Қостанай өңірлік университеті,

Қостанай қ., Қазақстан

gaziza.sholpanbaeva@mail.ru

Аңдатпа. Мақалада қазақ халқының ұлттық киімдері мен әшекей бұйымдарының этнолингвистикалық сипаты қарастырылады. Ұлттық киімдер мен әшекейлер – қазақ мәдениетінің маңызды бөліктері ғана емес, сонымен қатар ұлттың салт-дәстүрі, дүниетанымы, әлеуметтік мәртебесі, жас ерекшелігі туралы ақпарат беретін мәдениет коды ретінде танылады. Қазақ халқының киім үлгілері мен әшекей атаулары тілдегі көптеген лексикалық қабаттарды, көнерген сөздерді және олардың мағыналық ерекшеліктерін сақтайды. Киім мен әшекей атауларының шығу төркіні, олардың әртүрлі мәндері мен семантикалық өзгерістері этнолингвистикалық тұрғыдан талданып, ұлттық мәдениеттің тілдік көрінісі ретінде сипатталады.

Түйін сөздер: қазақ халқы, ұлттық киімдер, әшекей бұйымдар, этнолингвистика, салт-дәстүр.

Аннотация. В статье рассматривается этнолингвистический аспект традиционной одежды и украшений казахского народа. Национальная одежда и украшения – это не только важные элементы казахской культуры, но и культурный код, несущий информацию о традициях, мировоззрении, социальном статусе и возрастных особенностях народа. Одежда и названия украшений казахов сохраняют множество лексических пластов языка, архаичные слова и их семантические особенности. Происхождение названий одежды и украшений, их различные значения и семантические изменения анализируются с этнолингвистической точки зрения и рассматриваются как языковое отражение национальной культуры.

Ключевые слова: казахский народ, национальная одежда, украшения, этнолингвистика, традиции.

Abstract. The article examines the ethnolinguistic aspects of traditional clothing and jewelry of the Kazakh people. National clothing and jewelry are not only significant elements of Kazakh culture but also serve as a cultural code that conveys information about the people's traditions, worldview, social status, and age distinctions. Kazakh clothing and jewelry terminology preserves many lexical layers, archaic words, and their semantic features. The origins of clothing and jewelry names, along with their varied meanings and semantic shifts, are analyzed from an ethnolinguistic perspective and presented as a linguistic reflection of national culture.

Key words: Kazakh people, national clothes, jewelry, ethnolinguistics, traditions.

Кіріспе

Кез келген ұлттың ерекшелігі көбінде этностың салт-дәстүрінен, сана-сезімінен, әдет-ғұрпынан байқалады. Әдет-ғұрып пен салт-дәстүр халықтың мәдени, тұрмыстық, дүниетанымдық жағдайларына байланысты қалыптасады да, тіл арқылы ғасырлар бойы ұрпақтанұрпаққа мұра болып беріліп отырады.

Ұлт, тіл, мәдениет – бір-бірімен тығыз байланыстағы ұғымдар. Бұл соңғы жылдары қалыптаса бастаған лингвомәдениеттану пәні зерттейді. В.В. Воровьев пен В.Н. Телияның

зерттеулерінің негізгі ой желісі барысында туды. Бұл ғылым саласы лингвистика мен мәдениеттану пәндерінің бірігуінен пайда бола келіп, этнос мәдениетінің тілге әсер етуін қарастырады. Бұған дейін ұлттың тілі мен мәдениетінің ерекшеліктерін, олардың өзара байланысын ғалымдар этнолингвистика пәнінің негізінде зерттеп келді. XVIII ғасырдың соңы мен XIX ғасырдың алғашқы жартысындағы И.Г. Гердер, В. Гумбольдт еңбектерінен этнолингвистикалық көзқарастар байқалады. Қазақ тіл білімінде этнолингвистиканың ғылыми-теориялық алғышарттары Ә.Т. Қайдар, Е. Жанпейісов, М.М. Копыленко, т.б. ғалымдардың зерттеулерінде жасалса, Р. Сыздық, Ш.Ш. Сарыбаев, О. Нақысбеков, Т. Жанұзақов, Б. Қалиев, Н. Уәлиев, Ж.А. Манкеева, С. Сәтенова, Р. Шойбеков т.б. ғалымдардың жұмыстарынан этностың рухани-материалдық мәдениетіне қатысты этнолексиканың зерттелуіне байланысты құнды деректерді кездестіруге болады.

Ә. Қайдаров ойына жүгінетін болсақ: «Этнолингвистика, егер оның түп-тамырына үңілсек, этнография мен лингвистиканың жай қосындысы емес, бір шаңырақ астында әрқайсысы өз бетінше тон пішіп, өзінің жырын жырлайтын шартты түрде ғана қосарласқан дүние емес, этнолингвистиканың нысаны – этнос және оның тілі. Тілсіз этнос, этноссыз тіл өмір сүрмейді»[1].

Демек, этностың өткен жолы тілдің этномәдени қорында сақтаулы. Сондықтан да қазақ халқы туылғанда «ит көйлектен» бастап, өлгенде «ақыретке» дейін денесін киім-кешек, әшекей-бұйыммен қымтап, адам өмірі үшін аса маңызды киімнің және қолөнер туындыларының жасалуына үлкен мән берген. Оны қажетіне тұтына білуіне этностың талғамы мен танымы өте жоғары болған. Осыған байланысты ұлт өмірінде үлкен мәнге ие болған бірнеше зергерлік бұйымдар мен киім атауларының, оның ішінде әйел бас киім атауларының этномәдени табиғатын ашуға тырыстық.

Материалдар мен әдістер.

Мақаланы жазу барысында тарихи және тілдік деректер жинақталып, мәдениеттанулық және этнографиялық зерттеулер қарастырылды. Сондай-ақ нәтижелерді шығару барысында семантикалық талдау әдісі мен салыстармалы әдіс қолданылды.

Нәтижелер мен талқылаулар.

Қазақтың ұлттық киім үлгілерінің ішінен семантикалық статусы өте жоғарысы – бас киім.

Қазақ ғұрпында бас киім көріктілік пен сәнділікті, баршылықты білдіретін қасиетті киім саналған. Қазақ әйелдерінің бас киімдері олардың жасы мен отбасы жағдайына байланысты бір-бірінен көп ерекшеленіп отырған. Жазды күні қыздар түрлі-түсті жібек, барқыт, мақпалдан тігілген, төбесі жайпақ, дөңгелек тақия киген. Қыздардың негізгі киетін бас киімі кәмшат бөрік болған. Әйелдердің ең қымбат бас киімі қалыңдықтың тойға киетін сәукелесі есептелген. Ері бар егде тартқан әйелдер әшекейі жоқ, ақ матадан тігілген бас киім киген немесе жаулық тартқан.

Тақия. Үкілі тақия қазақ қыздарының ерекше ұнатып киетін бас киімі. Ол ұлттық өрнек мәнеріне тігілуіне қарай әр түрлі болған. Қыздардың тақиясы қызыл, күлгін, жасыл т.б. түстермен, шұға, барқыт, мәуіті сияқты маталармен тігіледі. Түрлі-түсті моншақ-маржан, алтын, күміс теңгелер және асыл тастармен безендірілген. Үкінің үлпілдек қауырсыны әсемдік үшін тақияны төбесіне қадайды. Бұл қазақ халқының арасына көне діни ұғымға байланысты үкі құсын «қасиетті құс» деп тотем тұтқандығынан пайда болған. Тақия – кестелеп, сырып тігілген дөңгелек, жеңіл бас киім.

Сәукеле – ұзатылған қыз киетін бас киім. Оны арнайы басылған, ақ киізден немесе арасына жүн салып сырыған матадан жасап, сыртын арнайы барқыт, атлас, мәуіті, шұға сияқты қымбат маталармен қаптайды. Шетіне құндыз, кәмшат терісі ұсталады. Сәукеле үш қарыс шамасындай болып, өн бойына алтын, күміс, меруерт-маржаннан әшекей тағылып, сыртын жібек жіппен кестеленеді және арнайы күмістен жасалған төбелдір маңдайшасы болады. Сыртында жерге жететін, ақ жібек жаулық болады. Сәукеленің өн бойына зергерлік әшекейлер мен асыл тастар қадағанда, тіл көзден сақтау үшін, ал өте биік бас киім – қыз мәртебесін асқақтатып, қазақтың дүниетанымының жоғары екенін танытқан. «Сәукеле» лексемасы «сәу»

және «келе» толық мағыналы екі сөзден құралған. «Сәу» компоненті көпшілік түркі тілдерінде кездеседі: көне түркі тілінде сау – дені сау, бүтін, жақсы; тат. сау – бүтін, т.б. Ал екінші компонентін қарастыратын болсақ, қырғ. күлә – «шолманың астына киілетін тақия, конустәрізді бас киім», чаг. кулык – «бас киім», азер. гүллә – «мұнара» мағыналарында берілген [2]. Е.Жанпейісовтың докторлық диссертациясында «сәукеле» сөзінің этимологиясы жайлы былай дейді: «әр түрлі тілдердегі саукеле компоненті: парсы тілінен келген «сау/сәу/» – «бүкіл, толығымен» мағынасын білдіреді; ал «келе» компоненті бас киімнің атауы ретінде оның негізгі ерекшелігі – конустәрізділігімен, салыстырмалы ұзаруымен байланысты» [3].

Қазақтың сәнді бас киімінің бір түрі – қарқара. Шоқ қауырсын қадалған мұндай ерекше ғұрыптық мәні бар қарқараны әлеуметтік деңгейі жоғары әйелдері мен қыздар киген. Тілдік деректерде қарқара атауына байланысты мынадай өлең жолдары кездеседі:

Сол Айбас тоқтамады тағыз шапты,

Тамам жолдың мәнісін оймен тапты.

Қыздың берген қарқарасы түсіп қалып,

Қарқаралы тау атын қоя сапты (Қозы Көрпеш – Баян сұлу)

Бірақ Қарқара деген бас киімнің аталуына байланысты Н.Уәлиев «Қарқара – қыздар киетін бас киім. Бірақ бас киімге ұқсас болғандықтан, Қарқаралы аталған десек жансақтық болар еді» дей келе, бас киімнің қарқара деп аталу себебін құстың атауымен байланыстырады: «Ерте кезде ырым етіп қыздардың, балалардың киімдеріне үкі тағатын. Қарқара – құстың аты. Бұл құсты да бұрынғы кезде қасиетті көріп, бас киімге қауырсынын тағатын болған. Қарқара қауырсыны кейініректе, әшекей ретінде қолданыла келіп, бас киім атауына айналған. Сонымен, қарқараның (құстың) мекен еткен жерлері Қарқаралы, Қарқара деп аталғандығы белгілі» [4].

Кимешек – көбінесе, ақ матадан немесе, ақ жібектен тігілетін бас киім. Кимешек басты, кеудені, арқаны жауып тұратын болған. Оның жиектерін көмкеріп кестелейді. Жас келіншектердің бет жақтауы жалпақтау болып, кестесі де көркем тігіледі. Мосқал тартқан әйелдердің кимешегінің бет жақтауы тар болады. Бірақ әшекеленбейді. Кимешектің қазақ рулары мен тайпаларының өзгеше болуына байланысты әртүрлі үлгілері болады. Кимешекті 25-40 жас аралығындағы әйелдер киген. В.В.Радлов сөздігінде «кимашак – егде жастағы әйелдер киетін бас киім» деп түсіндіреді. Әйтсе де, маңдайы оқалы, биік сұлама кимешек әйелдің өңіне салтанатты кейіп береді.

Жаулық – әйелдер басына тартатын орамал. Жаулықтың жібектен, матадан, жүннен жұқа етіп тоқылғаны да, қалың етіп тоқылғаны да болады. Жүннен қалыңдап тоқығанын «бөртпе» деп атайды. Жібектен не матадан шашақ шығармай тоқыған түрін «салы» деп те атаған. Қазақ әйелдерінің жас ерекшелігіне қарай жаулық әртүрлі болады. Бұл сөз түркі тілдерінің бәрінде-де кездеседі. Түркі тілдерінің этимологиялық сөздігінде бұл сөзге төмендегідей анықтама береді: «орамал (йағлик) – май сүртетін нәрсе». М.Асамутдинов бұл сөздің түбірін «jar» деп алып, «жабу, орау» деген мағынаны білдіреді дейді. Жаулықты бертін келе «орамал» деп атаған. В.В.Радлов жаулық сөзін екі компоненттен (жау+лық) тұрады дейді де, бірақ этимологиялық жағын анық көрсетпейді.

Бүркіншек – басқа салатын жамылғы.

Ақ бүркеншік салған жұрт,

Ал ендігін жаққан жұрт

Қызыл маржан таққан жұрт

(Едіге батыр) – деген өлең жолдарындағы мысалдан Қазақ тілінің түсіндірмелі сөздігіндегі *бүрке*, *бүркеулі*, *бүркеусіз~бүркеншікті* т.б. сөздердің бір түбірден өрбіп, *бүркеу*, яғни «жамылу» мағынасында дәл келетінін байқаймыз. Бұл сөз XI ғ. түркітанушысы М.Қашқаридың сөздігінде: «бүрүншүк – қатындар бүркенетін нәрсе» деп түсіндіреді.

Бөрік – елтіріден, аң терісінен істелген, матамен тысталған, құлақсыз бас киім (ҚТТС, 427-б). Бөрік қазақтың ертеден келе жатқан ұлттық бас киімі болып, қыстық және жаздық бөрік болып бөлінеді. Қыстық бөрік ішіне жүн немесе мақта салып тігіледі. Ал жаздық бөрік мақта салынбай, қос астарланып тігіледі. «Бөрік» сөзі түркі тілді халықтардың бәріне ортақ

сөз. Бұл лексеманың этимологиясы жайлы ғалымдар әртүрлі пікір айтады. Көрнекті түркітанушы ғалым Н.К. Дмитриев бөріктің аң терісінен жасалуына байланысты бұл атауды «бөрі» сөзімен байланыстырады. В.В. Радлов «кәмшат, құндыз» дегеннен шыққан дейді де, мынандай мысалдар келтіреді: «камчат бурік – құндыздың терісінен жасалған бас киім». Көне түркі тілінде burk – «бас киім» мағынасында қолданылған. Етістіктен (-ық, -к, -к, -ақ, -ек) есім тудырушы жұрнақ болғандықтан бөрік сөзін туынды түбір (бор+ік) деп қарап, бұл сөздің сөз тудырушы моделін тіліміздегі бөлік, қонақ, көрік есім сөздермен және ішік, етік, көйлек т.б. киім атауларымен салыстырамыз.

Сөйтіп, бөрік сөзі бүр-бүру, бүркес етістігімен де байланысты болу керек деп топшылаймыз. Себебі, монғол тілінде «бүрээс – бүркегіш; бүрхээк – бүркеу, үстінен жабу» мағыналарын берген.

Ата-бабалырымыз зергерлік бұйымдарға ат қойып, айдар таққанда олардың негізгі мәнді белгілеріне баса назар аударса керек. Ұлттық қолөнердің рухани мәдениетпен тығыз байланыстылығын, атап айтсақ, қазақтың салт-дәстүрлері, наным-сенімдері, тыйымдары, ырымдарының күнделікті тұрмыста қолданылатын қолөнер бұйымдарына қатыстылығы ұлт мәдениетін танудағы өзекті мәселе екені белгілі. Сондықтан тілімізде зергерлік өнер лексикасын құрайтын атаулар молынан кездеседі. Сонымен қатар олар халқымыздың өткен дәуірлердегі танымдық санасы мен материалдық мәдениеті дәрежесі туралы мол ақпарат береді.

Әйкел – мойынға тағатын, алтын немесе күмістен жасалатын металл әшекейінің көне атауы. Әйкел осындай мағынада және одан басқашалау мағыналарда өзбек, қарақалпақ, тәжік, түрікмен, т.б. тілдерде кездеседі. Өзбек тілінде «хайкал – мойынға тағатын әшекей зат», қарақалпақ тілінде «хайкел – әйелдердің көкірегіне тағатын, алтын металдан жасалған сәндік бұйым», заваршан тәжіктердің тілінде «әйкел – ХХ ғасыр басында тіл-көз тимейді деген түсінік бойынша міндетті түрде адамдарға және үй жануарларына тағылатын тұмар». Байырғы ортада мұндай әйкелді сәндік үшін және тіл-көз тимесін деген мақсатта таққан. Әйкел үш бөліктен тұрады. Жоғарғы бөлігі мойынға моншақ сияқты етіп тағылатын екі қатар күміс шынжырдан құрастырылған. Әйкелдің негізі болып саналатын қақталған күміс тақта алақанының ортасына ою-өрнек жүргізілген, сонымен қатар ортасында екі шетінен ашылыпжабылатын, төрт қасты түтік орнатылған. ашпалы-жаппалы түтіктің ішіне дұға жазылған қағаз, тұмар салынады. Әйкелдің үшінші бөлігі күміс тақтаның астындағы және күміс түтіктің екі шетіндегі тойнақтармен байланысатын шынжырлы салпыншықтардан тұрады.

Құдағи жүзік. Жүзіктер бұрын сонды дәстүрлер бойынша, адамдардың бір-біріне сый-сыяпат көрсету, сәлемдеме жіберу, естелік-базарлық беруге пайдаланып келген бұйымдарының бірі болып саналған. Бұл атаудың пайда болуы қазақтың бұрынғы салтына байланысты болған. Құдағи жүзік – жастардың үйлену тойында қыз шешесінің құдағиына сыйлайтын жүзігі. Ол әдетте ертеде Батыс Қазақстан өңірлерінде жиі кездескен. Жүзік астындағы қос дөңгелек – екі жастың ұзақ уақыт бірге өмір сүруіне, қосағымен қоса ағаруына, бақытты болуларына тілектестіктің белгісі болған. Яғни мұндай жүзіктің аты құдағилардың бір-біріне жүзік сыйлау салты уәжімен байланысты осылайша аталған.

Құстұмсық жүзік – бір саусаққа салатын, үсті құс тұмсығы сияқты сүйір болып жасалған жүзік. Қазақ ұғымында құс – еркіндіктің, бақыттың символы. Бұрынғы салт бойынша, күйеуге ұзатылған қыз белгілі бір уақыттан кейін төркініне сәлемдеме жібереді екен. Сәлемдемеде ұзатылған қыз келін боп түскеннен кейінгі тұрмыс жағдайын ою-өрнекпен немесе басқа бір зат арқылы тұспалмен жеткізуі шарт болған. Осы салт бойынша, қыз сәлемдемесінде алақандай жарғақ, оның бетіне бойы сарайған ұзын және өте жіңішке, арық адамның бейнесі кестеленсе, оның жанында дөп-дөңгелек, жуан адам тұрпаты бейнеленсе, бұл белгіге қарап қыздың төркіні ұзатылған қызының «отырса опақ, тұрса сопақ» болған мүшкіл халін түсінген. ал қыздан құсмұрын бейнесі салынған сәлемдеме, мысалы, құстұмсық оюлы тұскиіз, басқұр сияқты зат немесе сәлемдеме ішінде құстұмсық жүзік болса ата-анасы қуанып, ауыл-аймағын шақырып, қуанышын атап өтуді әдет еткен екен. [5]

Қорытынды

Қорыта айтсақ, киім-кешек және зергерлік бұйымдардың атаулары – этностың күллі тұрмыс-тіршілігін айқындаудың таным айнасы, саналы ғұмыры мен ғасырлар мәдениетінің тұнып тұрған мұражайы. Киім арқылы оның иесі қай елдің өкілі екенін, әдет-ғұрпы мен салт-дәстүрі, әлеуметтік-иерархиялық мәртебесі мен қызметін т.б. белгілерін ажыратуға болады. Демек, киімнің негізгі функциясы – табиғи ортаның суығы мен ыстығынан, жауын-шашыны мен жел-құзынан қорғаумен қатар, ұлт жаратылысының қалыптасуы мен кемелденуінің ұзақ ғұмырнамалық рухани парасат келбетін танытатын этнографиялық, философиялық, мифологиялық әрі тәлім-тәрбиелік түрлі қыр-сырынан, ақпарат беріп, бойына сан алуан қызмет жүктеген синкретті ұғым. Ал зергерлік бұйымдар – тек сән мен әсемдіктің белгісі ғана емес, сондай-ақ қазақ халқының рухани болмысы мен ой-арманының қиял-ғажайыбының нәтижесінен материалдық лексиканың құнарлы қабатын құрайтын қол өнері туындылары. Сондықтан әйел қолөнеріне байланысты атаулар қазақ әйелдерінің саналы шығармашылық еңбегінің, эстетикалық талғамының деңгейін және табиғатты игеру тәжірибесінің, рухани танымының жетістігін көрсетеді.

Әдебиеттер тізімі

1. Қайдаров Ә.Т. Этнолингвистика // Білім және еңбек, 1985. – № 10.
2. Аймауытова Ә.Б. Қазақ тіліндегі киім атауларының этнолингвистикалық табиғаты. фил.канд.дисс., – Алматы, 2004 ж. – 28 б.
3. Жанпейсов, Е. Н. Этнокультурная лексика казахского языка [Текст]: на материалах произведений М.Ауэзова / Е. Н. Жанпейсов. – Алма-Ата: Наука, 1989. – 288 б.
4. Уәлиев Н. Сөз мәдениеті. – А., Мектеп, 1984.
5. Ә. Тәжімұратов. Шебердің қолы ортақ. – Алматы, 1977.

УДК 613.9

К ВОПРОСУ О СОВРЕМЕННОЙ КУЛЬТУРЕ КАЗАХОВ

Глеуғабылова К.С.

старший преподаватель кафедры общеобразовательных дисциплин

магистр гуманитарных наук

Министерство внутренних дел Республики Казахстан

Карагандинская академия им. Б. Бейсенова

г.Караганда, Казахстан

E-mail: kair_st@mail.ru

Аннотация. В статье дан анализ современной культуре казахов в частности проблемы жилища, факторы изменений в строении жилища, о месте и роли жилища в жизни людей можно сделать вывод о тесной и непрерывной преемственности материальной культуры древних племен с культурой сформировавшегося позднее казахов. Важной является эстетическая сущность и значение исторического наследия, так как любая древняя культура может служить питательной средой для нравственного и эстетического воспитания человека. Кроме того, национальные достижения прошлого всегда являются исходной точкой для нового шага в поступательном движении культуры современности.

Ключевые слова: Казахстан, культура, древность, современность, жилища, интерьер, орнамент, национальное, самовыражение, казахи, традиции.

Аңдатпа. Мақалада қазақтардың қазіргі мәдениетіне, атап айтқанда, тұрғын үй мәселесіне, тұрғын үй құрылымындағы өзгерістер факторларына, адамдардың өміріндегі тұрғын үйдің орны мен рөліне талдау жасалған, тығыз және үздіксіз сабақтастық бар деп қорытынды жасауға болады. Ежелгі тайпалардың материалдық мәдениетінің қазақтардың

кейін қалыптасқан мәдениетімен тығыз байланысты. Тарихи мұраның эстетикалық мәні мен маңызы өте зор, өйткені кез келген көне мәдениет адамды адамгершілік-эстетикалық тәрбиелеуге негіз бола алады. Сонымен қатар, өткендегі ұлттық жетістіктер әрқашан заманауи мәдениеттің алға жылжуындағы жаңа қадамның бастау нүктесі болып табылады.

Түйін сөздер: Қазақстан, мәдениет, көне заман, қазіргі заман, тұрғын үй, интерьер, ою-өрнек, ұлттық, өзін-өзі көрсету, қазақтар, салт-дәстүр.

Современный суверенный Казахстан, переживает период национального возрождения. Возрастающий интерес к истории своего народа, к своей национальной культуре, к истокам формирования этноса и его эволюции в системе общемировой цивилизации – реалии, характерные для всего постсоветского пространства на рубеже веков, называемого отдельными исследователями временем «взбунтовавшейся этничности» или «нового национального возрождения» [1, с.5]. Этот этнический процесс в полной мере относится и к казахскому этносу, поскольку ранее имело место сознательное изживание и уничтожение культурных традиций на протяжении всего двадцатого века. За семидесятилетний советский период в Казахстане боролись с традициями как с «пережитками прошлого». Однако никакие общественно-политические, экономические процессы не смогли «затушевать» этническую индивидуальность и национальное самовыражение казахского этноса. В связи с этим позитивное обращение к истории своего народа, собственным национально-культурным корням прослеживается во всех сферах жизни общества.

Еще в 30-е годы американский ученый Л.Берталанфи разработал общую теорию систем, в которой заключалась идея целостности исследуемых объектов и единства их внутренней динамики [1. с.110]. Эта теория систем была в дальнейшем разработана советскими учеными и применена ими в гуманитарной области знаний, в частности, в этнографии. Суть системного изучения заключается в том, что три составные географического ландшафта (человек, общественное производство, природа) взаимосвязаны и взаимообусловлены, ибо социальные и этнические процессы, происходящие на Земле есть ничто иное как «история природы и история людей» [2. с.45].

«Жилище человека, - писал С.А. Токарев, - выполняет подобно одежде ту элементарную функцию защиты от внешней среды, которая вполне аналогична и даже тождественна параллельным явлениям в мире животных: палеолитическая пещера, ветровой заслон, землянка или шалаш древнего человека по этой своей первичной функции не отличается от норы и берлоги зверя, птичьего гнезда. Но из этого общеизвестного и элементарного факта вытекают чисто социальные последствия, превращающие человеческое жилище в историческую категорию с неисчерпаемым и чрезвычайно изменчивым содержанием» [3. с. 17].

На основе анализа трудов известных ученых таких как: Востров В.В., Харузин Н.Н., Захарова И.В., Маргулан А.М., Акишев К.А., Сенигова Т.Н., Байпаков К.М. [4.с.21] изучавших проблемы жилища, факторы изменений в строении жилища, о месте и роли жилища в жизни людей можно сделать вывод о тесной и непрерывной преемственности материальной культуры древних племен с культурой сформировавшегося позднее казахов. Каждый народ создает то, что ему выгодно, сообразуясь с природной средой. Исследователь переносных жилищ Н.Харузин писал в конце XIXв: «Кибитки, в которых кочуют в настоящее время многие тюркские и монгольские народности, оказываются в общих чертах, почти совершенно такими же, какими были по описанию лиц, имевших случай познакомиться с этими народами за несколько веков до нашего времени. Но чтобы достигнуть этой формы жилища, монголу или тюрку пришлось пройти длинный путь» [5. с.56].

Юрта - древнетюркский тип в дальнейшем совершенствовался и приобрел этнические особенности у тюрко-монгольских народов. Путешественник Ал-Якуби (IX в.) с восхищением писал о ребристых шатрах тюрков, покрытых войлоком. Ибн Фадлан, который посетил в X в. по территории нынешнего Западного Казахстана, писал о куполообразной тюркской юрте из войлока. Гильом де Рубрук во время своего путешествия (1252-1254гг.) писал о “войлочных

тюркских повозках: дом, в котором они спят, ставят на колеса из сплетенных прутьев, бревнами ему служат прутья, сходящиеся ввысь шейка, наподобие печной трубы: ее они покрывают белым войлоком, чаще же пропитывают войлок известкой, белой землей и порошком из костей, чтобы он сверкал ярче, а иногда берут они черный войлок. Этот войлок около верхней шейки украшают красивой и разнообразный от пестроты. Именно они сшивают цветной войлок или другой, с оставляя лозы и деревья, птиц и зверей”. Ибн-Батута, посетив Дешт-и Кыпчак в первой половине XVI в., писал: «...на телегах устанавливают кибитки из разных деревянных палок, скрепленных между собой ремешком из тонкой кожи. Снаружи кибитки прикрываются кошмами или другой разной материей. Телеги имеют вставленные окна...». [6. с.76].

Естественно, эволюция переносного жилища от простейших форм к совершенным невозможна без творческой, целенаправленной деятельности человека. Совершенствовался человек как историческая категория, совершенствовалось и его жилище.

Некоторые традиционные жилища, пройдя через века, бытуют и ныне, Э. Реклю писал, что «нет такой формы жилища, не такого типа хижины или шалаша, примеров которого не сохранилось бы в употреблении до настоящего времени». [7. с.13]. Бесспорно, первоначальной формой основания жилища был круг, и он был взят человеком из природы – таковыми были муравейники, гнезда птиц. Взяв форму у природы, человек, как разумное существо, совершенствовал ее сообразно своим жизненным потребностям. Жилище казахского народа — замечательный памятник материальной культуры. Оно делилось на зимнее и летнее, отличаясь величиной и конструкцией, предназначением. В летнее время казахи жили в легких переносных жилищах, зимой—в постоянных теплых помещениях: «агашуй», «жеруй», «кара там». Юрта — разборное жилище, изготовленное из дерева и войлока, состояло из «кереге» — остова (деревянная решетка), сферического купола — «шанрак», радиально расположенных жердей (уык). Размер юрты зависел от количества крыльев — канат (частей кереге). Юрта, состоящая из 12 крыльев, имела площадь в 100—120 кв. м. 12,-15,-18 — канатные юрты существовали с XII в. до начала XIX в. Каждая решетка (кереге) состоит из 36 планок — «саганак», изогнутых посередине. Решетки бывают двух видов: из массивных планок мелкой квадратной сеткой — «тор коз» и тонких планок крупной сеткой — «жел коз». Вход в юрту, обращенный обычно на юг, имеет форму прямоугольного проема. Двустворчатые двери часто покрывались резьбой. Решетка каркаса юрты снаружи обкладывалась циновками из тростника — шымши. Поверх циновок каркас юрты покрывался войлоком. От середины свода до земли юрту покрывали туырлыки, от шанырака до низа свода- узуки. Войлочные покрытия скреплялись с корпусом веревками и узорными лентами — бсьдеу. Свод юрты украшался подвесными ковровыми дорожками, полосками и лентами с бахромой и кистями из разноцветных шерстяных нитей. По своему назначению юрты делились на три основных типа. Парадные юрты, предназначенные для приема гостей, отличались большим размером и богатым убранством. Парадные юрты состояли минимум из двенадцати канатов, покрывались белыми войлоком и шелком. Наиболее богатыми по убранству были свадебные юрты — отау. Юрты, служившие жилищем, были меньшего размера. Маленькие походные юрты могли перевозиться на одном верблюде или даже на лошади. Кроме того, были юрты, использовавшиеся как склады и другие подсобные помещения. Походные юрты можно отнести к типу специализированных, предназначавшихся для военных походов или пастухов и табунщиков. Наиболее простым переносным жилищем был шатер — «курке», состоявший из уыков, поставленных конусом и покрытых войлоком. Чаще использовались в походах юрты «жоламауы», состоявшие из трех-четырёх решеток — кереге и уыков. Кроме того, казахи во время кочевков использовали вместительные подвижные жилища на колесах куйме. Они покрывались тканью, войлоком или кожей разнообразной окраски. В куйме жили дети и женщины. Центр юрты — ошак — служил местом приготовления пищи и обогрева в холодное время. Напротив, входа находилось почетное место юрты — тор — для гостей и заслуженных людей. Пространство у двери называлось «босага». Направо от входа располагались утварь и посуда, слева — конская сбруя. Направо от босага стояла кровать хозяев дома, отделенная

занавеской — шымылдык. Убранство юрты состояло из различных деревянных и кожаных предметов, изделий из войлока, циновок и ковров. Широко распространены были войлочные ковры текемет, войлочные ковры с аппликациями — сырмык, менее — тканые ковры клем. Существовало два вида ковров—безворсовые — такырклем — и ворсовые—туктиклем. Богатые войлочные настенные ковры, орнаментированные аппликациями, инкрустацией и вышивкой, назывались «тускииз». Утварь и посуда хранились в подвесных сумках (аяк-кап), войлочных коробках (шабдан), ковровых сумках (коржын), состоящих из двух равных карманов и соединяющих их переметной частью. Непременным атрибутом каждой юрты были сундуки. Деревянные предметы — подставки — (жук аяк), коробки для продуктов (кебеже) (адалба-кан) украшались художественной резьбой. Во многих районах Казахстана были распространены постоянные жилища из дерева, камней, сырцового кирпичам дерна. По материалу изготовления их называли «агашуй», «жеруй», «кирпишуй». Площадь дома зависела от материального состояния хозяина и состава семьи, но в целом оно было максимально приспособлено к кочевому образу жизни [8 с.56].

Таким образом, географическая среда, хозяйственно – культурный тип, историко-этнографические особенности должны учитываться при изучении истории жилища

Казахский стиль относится к этническим стилям и основан он на трех главных правилах – на естественности, простоте и максимальной приближенности к устоявшимся за многие века ценностям. Для оформления дома в казахском стиле современные дизайнеры используют отдельные детали и элементы национального стиля, грамотно сочетая их между собой и с вещами современной эпохи.

Современный дизайн в казахском стиле основан на повышенном внимании к центральному помещению дома. Органично в этот стиль впишется радиальное расположение всех предметов интерьера. Это позволяет добиться ощущения официальности и спокойной стабильности, как при симметричном уравнивании. Дизайн с радиальным балансом – это размещение отдельных предметов вокруг одного, объединяющего все элементы в законченную композицию. Самый известный пример, соответствующий подобному стилю, – это стол в центре комнаты, при размещении другой мебели отталкиваются именно от этой срединной структуры. Современный казахский дизайн центром главной комнаты может сделать биокамин, вокруг которого на разном расстоянии можно расположить зону отдыха из дивана и кресел, зону стола, светильники, комоды, шкафы. Интерьер, оформленный по радиальному принципу, дает возможность следовать разнообразным вариациям при установке всей мебели. Казахский стиль предусматривает нанесение на стены особого декоративного покрытия, воссоздающего эффект потрескавшейся от зноя почвы, среди дизайнеров он обозначается термином «craking».

Сторона, расположенная прямо напротив двери (за очагом), считалась у казахов священным местом, где можно было ощутить связь с небом и спокойно почтить предков. В этом месте размещались самые дорогие семейные реликвии, талисманы, предметы религии, которые связывали воедино несколько поколений одного рода. В настоящие дни интерьер этой зоны в соответствии с казахским стилем можно украсить фотографиями, ценными для семьи вещами. Здесь же всегда можно принять особо почетного гостя.

Национальный колорит в интерьере можно соблюсти, если преимущественно использовать натуральные материалы и определенные геометрические формы, присущие быту кочевников. В обоях приветствуются фольклорные мотивы, их же можно использовать в текстиле и обивке мебели.

Для интерьера в казахском стиле характерно использование дерева, металла, камня. Украшать любые предметы интерьера можно яркой расцветкой – оранжевой, бордовой, бирюзовой, зеленой, сиреневой, желтой. Интерьер непременно должен быть декорирован традиционными казахскими узорами. Классический орнамент народности до сих пор не утратил своей яркости, он оптимально подходит для больших площадей, не нарушает структурности пространства. Народные мастера обладали особым умением сочетать форму вещи с ее декорированием. Этнический колорит будет полностью соблюден, если в интерьере

использовать войлочные картины с изображением сцен из мифов, обереги из зубов и костей диких животных, рога и чучела животных и птиц. Органично в декор впишутся национальные инструменты музыкантов – кобыз и домбра. Для казахов важно было использование предметов из дерева, сейчас эту роль могут сыграть комнатные растения или своеобразные предметы декора из коряг, сучков.

При разработке современного дизайна интерьера в Казахстане, используют приемы оформления, свойственные европейской классике, сочетались бы с приемами казахского декоративного искусства. Народное декоративно-прикладное искусство являлось основным в Казахстане на протяжении столетий в условиях скотоводческо-кочевнического хозяйства. Юрта, бытовые предметы, одежда - все украшалось самобытным казахским узором, корни которого уходят в глубь веков. Для него характерны асимметричность композиции, плоскостность рисунка, четкость крупных форм, объединенных цветом и ритмом. Народные названия элементов узора - "бараньи рога", "верблюжий след", "голова змеи" и др. дают представление о реальных основах и связи с сакским "звериным стилем" [9. с.33].

Саки - народ, населявший Казахстан в VII - IV вв. до н.э. Их искусство было одним из важнейших звеньев скифской культуры. Для него характерны были изображения реальных и фантастических зверей, входящие в круг "звериного стиля": баранов, козлов, оленей, птиц, крылатых пантер и драконов [1. с. 79]. В художественных изделиях первых веков н.э. преобладает геометрический орнамент. В убранстве интерьера юрты главную роль играли узорчатые войлоки - "текемет" и "сырмок". Текемет - войлок с вваленным рисунком, главным образом белого и черного, а также желтого, розового и коричневого цветов (техника инкрустации). Для этих войлоков характерно сочетание белого и коричневого цветов в центре поля, красной ткани и белого войлока - в кайме. При этом мотивы фона и каймы повторяют друг друга. В орнаментике разнообразных тканых ковров и дорожек используются чередующиеся орнаментированные полосы. Для пестрых узорных безворсовых ковров характерно наличие каймы с рисунком, отличающимся от узоров поля. Фон ковров - красный, реже оранжевый и синий, узоры - многоцветные. Изделия из дерева (мебель, двери юрт, посуда, музыкальные инструменты) украшались преимущественно плоским рельефом, выжженным и расписным орнаментом, главным образом растительного характера. Отделка деревянных изделий осуществлялась ажурными костяными пластинами с растительным рисунком, в который вплетались мотивы рогов барана. [10. с.40].

Таким образом, очевидно влияние социально-экономических преобразований на весь ход истории, историю культуры и психологию народа, в том числе на брачно-семейные отношения казахов. В казахстанском обществе, находящемся сегодня в условиях интенсивной экономической, социально-политической и культурной трансформации, наряду с тенденцией все более возрастающей свободы выбора индивидуального стиля жизненного поведения наблюдается «вхождение» в повседневную жизнь казахов национальных ценностей, связанных с этнической традицией [11. с. 4]. Особенно отчетливо, по мнению современного казахстанского историка-этнографа С.Х. Шалгинбаевой [10. с. 8], это проявляется сегодня в урбанизированной городской среде титульного этноса республики. Композиционный анализ позволяет сделать выводы о приемах взаимосвязей в предметно-пространственной организации интерьера. Анализ композиционной взаимосвязи произведений прикладного искусства и архитектуры интерьера обнаруживает, что народные мастера, создавая элементы окружения, обладали развитой системой их масштабной гармонизации. Они соизмеряли габариты человеческого тела с величиной жилища и произведениями декоративно-прикладного искусства. Это считалось одной из важнейших предпосылок достижения масштабности самого произведения и органичного включения всех видов искусств во взаимодействие.

Список литературы

1. Алимбай Н., Муканов М.С., Аргынбаев Х. Традиционная культура жизнеобеспечения казахов. – Алматы: Гылым, 1998. – 233 с.
2. Гумилев Л.Н. Древние тюрки. Москва: 1989. – 660 с.
3. Токарев С.А. К методике этнографического изучения материально культуры // Советская этнография. № 4. 1970. - 176 с.
4. Байгабатова Н.К. Казахи Жетысу во второй половине XIX – начале XX вв. (историко-этнографическое исследование) / Диссертация на соискание ученой степени кандидата исторических наук. – Алматы, 2004. – 180 с.
5. Харузин Н. История развития жилища. – Павлодар., 2006. – 181 с.
6. Джанибеков У. Культура казахского ремесла. – Алма-Ата: Өнер, 1982. – 144
7. Исаева Э.М. Қазақ халқының баспанасы киіз үй. Қоғам және Дәуір №1.–2012.– 66 б.
8. Ходжаева Р.Д. Об источниках изучения казахской национальной одежды. // Вопросы этнографии и антропологии Казахстана. Т. XVI. – Алма-Ата: изд-во АН Каз ССР, 1994. – 192 с.
9. Хазанов А.М. Кочевники и внешний мир. – Алматы, 2000. – 604 с
10. Ажигали С. Народное зодчество казахов // Вестник культуры. – 2004.- 230 с.
11. Захарова И.В., Ходжаева Р.Д. Казахская национальная одежда (XIX- начало XX века). – Алма-Ата: Наука, 1989. – 178 с.

УДК 316.346.2(045)

ҚАЗАҚСТАН РЕСПУБЛИКАСЫНДАҒЫ КӘСІПКЕРЛІКТІҢ ДАМУ ЖОЛДАРЫ

Нурбекова Ш. К.

*Экономика ғылымдарының магистрі, аға оқытушы
Халықаралық инженерлік-технологиялық университет,
Алматы қ., Қазақстан
shinarn@mail.ru*

Аннотация. Статя исследует пути развития предпринимательства в Республике Казахстан. Автор анализирует текущее состояние деловой среды, выявляют основные проблемы и предлагают комплексный набор мер для стимулирования роста и развития предпринимательства. Рассматриваются такие аспекты, как улучшение доступа к финансированию, создание благоприятного инвестиционного климата, поддержка инноваций и предпринимательского образования. Автор подчеркивают важность создания экосистемы, способствующей развитию предпринимательства, и предлагают практические рекомендации по реализации этих мер. Статя представляет ценную информацию для исследователей, политиков, предпринимателей и всех заинтересованных сторон, стремящихся содействовать развитию предпринимательства в Казахстане. Она предоставляет комплексный обзор проблем и возможностей, а также практические рекомендации по улучшению деловой среды и стимулированию экономического роста.

Ключевые слова: государственная поддержка, инвестиции, инновации, микро-, малый и средний бизнес, предпринимательская экосистема, финансирование, образование и подготовка кадров, регуляторные реформы, цифровизация, экспортная деятельность

Андатпа. Мақала Қазақстан Республикасында кәсіпкерлікті дамыту жолдарын зерттейді. Автор іскерлік ортаның ағымдағы жай-күйін талдайды, негізгі проблемаларды анықтайды және кәсіпкерліктің өсуі мен дамуын ынталандыру үшін кешенді шаралар

жиынтығын ұсынады.

Қаржыландыруға қол жетімділікті жақсарту, қолайлы инвестициялық ахуал құру, инновациялар мен кәсіпкерлік білім беруді қолдау сияқты аспектілер қарастырылады. Автор кәсіпкерлікті дамытатын экожүйені құрудың маңыздылығын атап көрсетеді және осы шараларды жүзеге асыру бойынша практикалық ұсыныстар ұсынады. Мақала Қазақстанда кәсіпкерлікті дамытуға жәрдемдесуге ұмтылатын зерттеушілер, саясаткерлер, кәсіпкерлер және барлық мүдделі тараптар үшін құнды ақпаратты ұсынады. Ол проблемалар мен мүмкіндіктерге жан-жақты шолу жасайды, сонымен қатар іскерлік ортаны жақсарту және экономикалық өсуді ынталандыру бойынша практикалық ұсыныстар береді.

Түйінді сөздер: мемлекеттік қолдау, инвестициялар, инновациялар, микро, шағын және орта бизнес, кәсіпкерлік экожүйе, қаржыландыру, білім беру және кадрлар даярлау, реттеуші реформалар, цифрландыру, экспорттық қызмет

Annotation. The article explores the ways of entrepreneurship development in the Republic of Kazakhstan. The author analyzes the current state of the business environment, identifies the main problems and offers a comprehensive set of measures to stimulate the growth and development of entrepreneurship. Such aspects as improving access to finance, creating a favorable investment climate, supporting innovation and entrepreneurial education are considered. The author emphasizes the importance of creating an ecosystem conducive to the development of entrepreneurship, and offers practical recommendations for the implementation of these measures.

The article provides valuable information for researchers, policy makers, entrepreneurs and all stakeholders seeking to promote entrepreneurship in Kazakhstan. It provides a comprehensive overview of challenges and opportunities, as well as practical recommendations for improving the business environment and stimulating economic growth.

Keywords: government support, investments, innovations, micro, small and medium-sized businesses, entrepreneurial ecosystem, financing, education and training, regulatory reforms, digitalization, export activities

Кәсіпкерлікті дамыту Қазақстанның экономикалық өсуі мен дамуының негізгі факторларының бірі болып табылады. Ел мұнай бағасының төмендеуі және жаһандық пандемия сияқты кейбір сын-қатерлерге тап болғанына қарамастан, Қазақстан Үкіметі кәсіпкерлікті қолдауға бағытталған саясатты белсенді түрде ілгерілетуде.

2021 жылы Қазақстан Үкіметі "кәсіпкерлікті мемлекеттік қолдау туралы" жаңа Заң қабылдады, ол елдегі кәсіпкерлікті қолдау шараларының неғұрлым кең спектрін көздейді. Сонымен қатар, соңғы жылдары іске қосылған көптеген басқа бағдарламалар бар, мысалы, "Бизнес 2025" және "Цифрлық Қазақстан".

Үкіметтің негізгі міндеттерінің бірі-бизнесті құру және тіркеу рәсімдерін жеңілдету. 2020 жылы Үкімет бизнесті бірнеше минут ішінде тіркеуге мүмкіндік беретін жаңа "электрондық үкімет" онлайн-сервисін енгізді. Бұл бизнесті тіркеуге кететін уақыт пен шығындарды айтарлықтай азайтады.

Сонымен қатар, Қазақстан Үкіметі кәсіпкерлердің әртүрлі санаттары үшін гранттар, жеңілдікті қарыздар және салықтық жеңілдіктер береді [1]. "Бизнес-2025" бағдарламасы аясында кәсіпкерлерге өз бизнесін дамытуға және кеңейтуге көмектесетін бизнес-инкубаторлар мен үдеткіштер құрылды.

Тағы бір маңызды бастама-цифрлық экономиканы дамыту. "Цифрлық Қазақстан" бағдарламасы аясында Қазақстан Үкіметі алдына экономика мен қоғамды цифрландыру процесін жеделдету міндетін қойып отыр. Бұл кәсіпкерлер үшін жаңа мүмкіндіктер туғызады және елдегі бизнес-ахуалды жақсартуға септігін тигізеді.

Қазақстан Үкіметі қабылдаған шаралардың нәтижесінде соңғы жылдары кәсіпкерлікті дамытуда кейбір нәтижелерге қол жеткізілді. Мысалы, 2020 жылы Қазақстан Doing Business рейтингінде 25-орынға ие болды, ол әлемнің түрлі елдеріндегі бизнес үшін ыңғайлылық

деңгейін бағалайды.

Алайда, Қазақстанда кәсіпкерлер кездесетін сын-қатерлер де бар. Мысалы, бюрократиялық процедуралар, көптеген рұқсаттар мен лицензияларды алу қажеттілігі және қаржыландыруға қол жеткізу мәселелері. Бұл проблемалар елдегі бизнесті дамытуды қиындатуы мүмкін [1].

Сонымен қатар, Қазақстандағы салық жүйесі күрделі болуы мүмкін және кәсіпкерлер үшін әрдайым ашық бола бермейді. Үкіметтің салық жеңілдіктерін азайтуға тырысқанына қарамастан, кәсіпкерлер әлі де жоғары табыс салығының ставкасына тап болады. Үкіметтің күш-жігерінен басқа, Қазақстанда кәсіпкерлікті дамытуда стартаптарды құруға және дамытуға тегін көмек көрсететін инкубаторлар, акселераторлар және басқа да инновациялық орталықтар маңызды рөл атқарады. Олар кәсіпкерлерге сарапшыларға, тәлімгерлерге, инвесторларға және олардың өсуіне және дамуына көмектесетін басқа ресурстарға қол жеткізуді ұсынады.

Инкубаторлар мен үдеткіштер — бұл стартаптарға ерте сатыда қолдау көрсететін және нарыққа шығуға көмектесетін мекемелер. Олар қаржыландыруды, бизнес үлгілерін әзірлеуге көмектесуді, тәлімгерлікті және т.б. қамтамасыз ете алады. Әдетте, инкубаторлар дамудың алдыңғы кезеңдерінде компаниялармен жұмыс істейді, ал үдеткіштер нарықты іске қосуға дайын жетілген компаниялармен жұмыс істейді.

Қазақстанда стартаптар үшін түрлі бағдарламалар мен қызметтерді ұсынатын көптеген инкубаторлар мен акселераторлар бар. Кейбіреулерін мемлекеттік және жеке ұйымдар қаржыландырады, ал басқаларын инвесторлар мен кәсіпкерлер қаржыландырады. Олар салалар бойынша мамандандырылған болуы мүмкін немесе инновациялардың кең ауқымын қамтуы мүмкін. Сонымен қатар, Қазақстандағы кейбір инкубаторлар мен акселераторлар стартаптардың технологиялар мен ғылыми тәжірибеге қол жеткізуін қамтамасыз ету үшін университеттермен және басқа да білім беру мекемелерімен тығыз ынтымақтастықта жұмыс істейді. Инкубаторлар мен акселераторлар Қазақстанда кәсіпкерлікті дамытуда маңызды рөл атқарады. Олар жаңадан бастаған кәсіпкерлерге идеяларды әзірлеуге, қаржыландыруға және тәжірибелі кәсіпкерлерден тәлімгерлік алуға көмектеседі. Осының арқасында Қазақстандағы көптеген стартаптар нарыққа шығу және өсуді бастау үшін қажетті серпін ала алады.

Инкубаторлар мен акселераторлар стартаптар, инвесторлар, кәсіпкерлер және нарықтың басқа да қатысушылары арасында кәсіби байланыстар желісін құра отырып, Қазақстандағы кәсіпкерліктің экожүйесін нығайтуға көмектесетінін атап өткім келеді. Бұл өз кезегінде Қазақстандағы бизнес-ахуалды жақсартуға және көбірек инвестициялар мен технологиялық инновацияларды тартуға әкелуі мүмкін.

Алайда, инкубаторлар мен үдеткіштер барлық стартаптар үшін әмбебап шешім болып табылмайтынын және нарықта табысқа кепілдік бермейтінін атап өткен жөн. Кейбір стартаптар инкубаторлар мен үдеткіштер белгілеген критерийлерге сәйкес келмеуі мүмкін немесе олардың қызметтерін қажет етпеуі мүмкін. Сонымен қатар, инкубаторлар мен үдеткіштер кәсіпкерлікте табысқа жету үшін қажетті еңбек пен табандылықты алмастыра алмайды.

Тұтастай алғанда, инкубаторлар мен акселераторлар стартаптарға дамудың бастапқы кезеңдерінде қаржыландыруды, тәлімгерлікті және басқа да қолдауды алуға көмектесе отырып, Қазақстанда кәсіпкерлікті дамытуда маңызды рөл атқарады. Сонымен қатар, олар Қазақстандағы кәсіпкерліктің экожүйесін нығайтуға ықпал ете алады, Бұл бизнес-ахуалды жақсартуға және елге көбірек инвестициялар мен технологиялық инновацияларды тартуға әкелуі мүмкін.

Сондай-ақ, Қазақстанда соңғы уақытта әлеуметтік кәсіпкерлікке деген қызығушылықтың артып келе жатқанын атап өткен жөн. Бұл дегеніміз, көбірек кәсіпкерлер тек ақша табуға ғана емес, сонымен қатар әлеуметтік мәселелерді шешуге және адамдардың өмір сүру сапасын жақсартуға ұмтылады [2].

Әлеуметтік кәсіпкер-бұл әлеуметтік миссияны басқаратын адам-ол не істесе де. Егер пайда табу үшін Стартапты іске қосатын қарапайым кәсіпкер үшін сәттіліктің белгісі оның шотына "тамшылаған" сома болса, онда шынайы әлеуметтік кәсіпкер үшін сәттілік, ең

алдымен, жоба арқылы қол жеткізілген әлеуметтік өзгерістер болып табылады. Әлеуметтік кәсіпкер материалдық байлықтан бас тартпайды, бірақ ол үшін ол тек құрал.

Осыған сүйене отырып, табысты әлеуметтік кәсіпкерлердің маңызды кезеңдерін ортақ сипаттамалар біріктіреді:

1. Әлеуметтік кәсіпкерлер заттардың қолданыстағы тәртібіне қарсы тұра алады (егер оның шеңберінде мәселені шешу мүмкін болмаса) және әлеуметтік немесе экологиялық мәселелерді шешу үшін шынымен революциялық идеяларды ұсына алады. Сонымен қатар, олар қажет болған жағдайда ағымға қарсы тұруға, "қалтқылар үшін жүзуге", яғни белгілі бір әлеуметтік орта белгілеген шектеулерді жеңуге күш табады.

2. Әлеуметтік бизнес саласындағы жобаларды дамыту үшін өзіне, өз мақсатына шынымен сену керек. Бұл сезім әлеуметтік кәсіпкерге қиындықтарға, көмек көрсетуден бас тартуға және оның жобаларына деген теріс көзқарасқа тап болған кезде көп көмектеседі, мұның бәрі сөзсіз. Әрине, өзіне деген сенімнің мұндай көпшілік алдында көрсетілуі көбінесе басқалардың тітіркенуін тудырады, бірақ тәжірибе көрсеткендей, мұндай көзқарасыз ешқандай бастама нәтижеге жете алмайды.

3. Табысты әлеуметтік кәсіпкерлер әрқашан басқаларға қашан және не беру керектігін біледі. Алайда, олар үшін бұл міндет оңай емес. Өз идеялары мен жобаларына құмар бола отырып, олар тізгінді басқа біреуге беруге құлықсыз болады. Біріншіден, олар біреудің өз ұрпақтарымен бірдей берілгендікпен айналыса алатынына сенімді емес, екіншіден, бақылау мен негізгі шешімдер қабылдау құқығын жоғалтудан қорқады. Дегенмен, табысты әлеуметтік кәсіпкерлер жобаны дамытудың белгілі бір кезеңінде оның негізін қалаушы әкесі ұзақ мерзімді міндеттерге назар аудару үшін жедел мәселелерді шешуден бас тартуы керек екенін түсінеді. Ал өкілеттіктерсіз бұл мүмкін емес.

4. Тәжірибе көрсеткендей, әлеуметтік кәсіпкер қоғамға өзінің жақсы ниетін емес, дайын нәтижелерін ұсынған дұрыс. Жұмыстың бастапқы кезеңі – идеядан бастап оны жүзеге асыруға дейін-артық PR-ға алаңдамай, "тыныштық режимінде" жүзеге асырған дұрыс (егер бұл жобаның сипатын қажет етпесе).

5. Табысты әлеуметтік кәсіпкердің тағы бір маңызды ерекшелігі - ол, ең алдымен, процеске емес, нәтижесінде таңдалған саладағы нақты әлеуметтік өзгерістерге қол жеткізуге мүдделі. Әлеуметтік бизнес өкілдері түпкі мақсатта жұмыс істей алады – әлеуметтік өзгерістер – мүмкіндігінше ұзақ уақыт, көбінесе қол жетімді ресурстардың минимумымен, ең алдымен инновациялық шешімдер мен шығармашылыққа сүйенеді.

6. Кез-келген, тіпті үмітсіз болып көрінетін жағдайларда нағыз әлеуметтік кәсіпкер қосымша мүмкіндіктер іздеуге тырысады, сондықтан басқалар бас тартқан жерде табысқа жету сирек емес. Осы сапаның арқасында табысты әлеуметтік кәсіпкерлер қалыптасқан стереотиптерді бұзып, заттардың әдеттегі бағытын жақсы жаққа өзгерте алатын сирек қабілетке ие. Сонымен қатар, табысты әлеуметтік кәсіпкерлер проблеманы шешуге ешқандай алғышарттар жоқ болып көрінген жағдайда да, проблеманы шешуден қорықпайды.

7. Әлеуметтік кәсіпкерлер тәуекелге баруға дайын, бірақ ойланбастан емес, салмақты. Көптеген адамдар тіпті қауіп-қатерге тап болған кезде жобалардан бас тартады. Әлеуметтік кәсіпкерлер үшін тәуекелдің ақылға қонымды үлесі қосымша ынталандырушы фактор болып табылады. Сонымен бірге олар соқыр әрекет етпейді. Табысты кәсіпкер барлық ықтимал тәуекелдер мен ықтимал ұтыстарды Мұқият санау негізінде салмақты шешімдер қабылдауды біледі. Кәсіпкерліктің бұл бағыты болашақта Қазақстан экономикасын дамытудың негізгі факторы бола алады.

Қазіргі таңда мемлекет тарапынан жергілікті әкімдіктерге қойылатын талаптың бірі – кәсіпкерлікті дамытып, жұмыс орындарын ашу, жергілікті салық базасын ұлғайту және қоғамдық саяси тұрақтылықты сақтау. Өңірде кәсіпкерлік саласын дамытуда бірқатар шаралар атқарылуда.

Сонымен, Қазақстанның Еуропа мен Азия арасында географиялық стратегиялық орналасуы бар екенін атап өту маңызды, бұл оған екі аймақ арасындағы көпір болуға мүмкіндік береді. Бұл Қазақстандағы кәсіпкерлер үшін, әсіресе көлік, логистика және туризм

секторларында үлкен мүмкіндіктер туғызады [3].

Әдебиеттер тізімі

1. Цифровой Казахстан [Текст] / Государственная Программа с изменениями, внесенными постановлением Правительства РК от 20.12.2019. -2019. -№ 949.-С.126.
2. Жангирова Р.Н. Перспективы предпринимательства в Казахстане [Текст] /Журнал: Вестник КазНУ, -2017. -№3. -С.35–37.
3. Sh.Niyazbekova, B.Jazykbayeva, A.Mottaeva, E.Belousova, B.Suleimenova, A.Zueva.The Growth of —Green finance at the global level in the context of sustainable economic development[Text] / XXII International Scientific Conference Energy Management of Municipal Facilities and Sustainable Energy Technologies -2021. Vol 244. –P. 166- 172. https://www.e3s-conferences.org/articles/e3sconf/abs/2021/20/e3_sconf_emmft2020_10058/e3sconf_emmft2020_10058.html
4. NiyazbekovaSh.U., Grekov I.E., Blokhina T.K.The influence of macroeconomic factors to the dynamics of stock exchange in the Republic of Kazakhstan[Text] / Economy of region. -2016. -Т. 12. -№ 4. -С. 1263- 1273.DOI: 10.17059/2016-4-26https://www.scopus.com/record/display.uri?eid=2-s2.0-85059564276&origin=results_list Научный руководитель: к.э.н., доцент Белоусова Э.В.

32.019.5

ЗАМАНАУИ СЫН-ҚАТЕРЛЕР ЖӘНЕ ОНЫМЕН КҮРЕСУ

Айдарова Ш.Ә.,

тарих ғылымдарының кандидаты,

Жезқазған гуманитарлық колледжі оқытушысы,

Жезқазған қ., Қазақстан

Аңдатпа. Бұл мақалада автор қазіргі заманауи сын - қатерлердің болу себептерін баяндайды. Мемлекетіміздегі басты қауіп - қатерлер түрлерін айта келе, онымен күресу жолдарын да қарастырады.

Әсіресе, жастар санасын улап жатқан «ақпараттық кеңістіктегі» кибершабуылдардың қауіптілігіне тоқталып, қауіпсіз аймақтарын құру туралы ойымен бөліседі.

Кілт сөздер: Қауіпсіздік, қауіп- қатерлер, ұлттық қауіпсіздік, ақпараттық кеңістік, кибершабуыл, мемлекет, тұлға санасы

Аннотация. В данной статье автор описывает причины существования современных угроз. Он называет основные виды угроз в нашей стране и рассматривает пути борьбы с ними.

В частности, он акцентирует внимание на опасностях кибератак в «информационном пространстве», отравляющих сознание молодежи, и делится мыслями о создании безопасных зон.

Ключевые слова: Безопасность, опасности, национальная безопасность, информационное пространство, кибератака, государство, сознание личности

Annotation. In this article, the author describes the reasons for the existence of modern threats. He names the main types of threats in our country and considers ways to combat them. In particular, he focuses on the dangers of cyber attacks in the "information space" that poison the minds of young people, and shares his thoughts on creating safe zones.

Keywords: Security, dangers, national security, information space, cyber attack, state,

individual consciousness

Қазіргі жағдайда бүкіл әлем тынышсыз күй кешуде. Әлемдегі аласапыран, соғыс жағдайындағы мемлекеттердің жайы Қазақстанды да алаңдатпай қоймайды. Осындай аласапыран уақытмемлекетімізге қауіп- қатер ықтималдығы күшеюін де ескертеді.

Қауіптерге әртүрлі дағдарыс түрлері мен дағдарыстық жағдайлар, апаттар және деструктивті мазмұндағы жағдайлар жатады. Қауіпсіздік мәселелері заманауи кезеңде күн тәртібінен түспейтін мәселеге айналды. Еліміздің Ішкі қауіпсіздігі бен сыртқы қауіпсіздігінің сақталуы бүгінгі күннің өткір мәселесі.

Қауіптің алдын алу шараларын қажет ететін ықтимал қауіп ретінде тәуекелден жедел әрекет етуді талап ететін қауіпсіздік шараларын ұйымдастыру тек мемлекеттік қауіпсіздікті ғана қамтамасыз етпейді, сонымен қатар жеке тұлғаның санасын да қауіп - қатерден сақтандырады. Экономикалық қауіпсіздікке қатер ұлттық қауіпсіздікке қатер төндіретін жүйенің ішкі жүйесі болып табылады. Еліміздің экономикалық дамуы, саяси және әлеуметтік мәселелерді шешуші фактор ретінде роль атқарады. Ұлттық қауіпсіздік терроризммен, экстремизммен, есірткі саудасы және қарудың заңсыз айналымымен үздіксіз күресіп келеді. Экономикалық, әлеуметтік мәселелердің аймақтардағы тез арада шешілмеуі әр түрлі саяси қақтығыстар туғызуда. Сондықтан да ұлттық қауіпсіздікті қамтамасыз етудің ең басты бағыты — экономикалық қауіпсіздік. Экономикалық саладағы құлдырау, ұлттық байлықтың талан - таражға салынуы, технологиялық артта қалу, адамның конституциялық құқықтарының аяқ асты етілуі, сыбайласқан жемқорлықтың етек алуы, көлеңкелі экономиканың белең алуы, қылмыстың көбеюі қауіп- қатер ықтималдығы боп табылады. Ал ел экономикасының дамуы халықтың әл - ауқатының басты кепілі.

Отаншылдық сезімдер мен ұлттық мүддені биік қоятын азаматтар болмаса, ішкі қауіп- қатерлер асқынып, сыртқы саяси күштердің белең алу қауіпін тудыруы мүмкін. Мемлекет басшысы Қ.К.Тоқаевтің сөзімен айтар болсақ, Мемлекеттік қызмет дегеніміз – жеке бастың бақ-дәулетін арттыратын жер емес. Бұл – туған халқыңның алдында айрықша жауапкершілік арқалау деген сөз".[1]

Тарихты таразыласақ, қазақтың озық ойлы азаматтары, өз мүддесінен ұлт мүддесін жоғары қойып, қазақ жері үшін аянбай күресті. Қазақ жері де, ұлты да бірнеше қауіпті аймақты басынан еңсерді. Ол дегеніміз жерінен айрылып қала жаздап, тілін ұмыта жаздаған қауіптен қазақ ұлтын аман алып шығуда алаш қайраткерлерінің еңбегі ерен. Ұлт тарихын жасап, ұлт болашағы үшін, қазақ жерін еркін иемденіп, жалтақтамайтын болашақ үшін бар ғұмырын арнап, қазақ үшін басын өлімге қиған тұлғалар.

Тарихты зерделей келе, алаш қайраткерлері қазақ баласын ұйысуға, ұлт болашағы үшін бірігуге шақырады. Ресей империясындағы патшаның монархиялық тәртіптеріне қарсы бағытталған саяси күштерді біріктіріп, ұлт мүддесін іске асыру жолына жұмсайды. Саяси қайраткердің басты мақсаты, Бірінші ұстаным: жер, жер және жер. Жерсіз Отан жоқ. Әлихан Бөкейхановтың ұйғарымы бойынша: «Қазақтың байырғы жерін қашан қазақтар өз бетінше ғылым мен техникаға сүйеніп толық игермейінше, жер жеке меншікке де, қоныстанушыларға да берілмейді». Яғни, бұл ұстаным: Жер – Отан, ал Отанды сатуға да, жеке меншікке айналдыруға да болмайды. Сол жер үшін әр қазақтың намысы жыртылып, ол жерге әр қазақтың тері мен қаны төгілген – деген тұжырымға саяды. Екінші ұстаным: жердің астындағы, үстіндегі, аспанындағы барлық игілік қазақ мемлекетіне қызмет етуі керек. Ә.Бөкейхановтың айтуынша: «Оның әр бір түйір тасы әр қазақтың өңіріне түйме болып қадалу керек» болатын. Яғни, бұл – өз жерінің игілігін – әуелі өз елі игілігіне айналдырсын, одан асса ғана жатқа салауат – деген емеуірінді танытады. [2]

Сол тұста патша өкіметінің аңқау елді әртүрлі құйтырқы әрекеттермен арбап, жеріне билік құрғысы кеп жойып жібергісі келген жоспарлар болса, қазіргі кезеңде заман дамуымен келген ақпараттық техниканың тасқыны бүгінгі күнгі адам санасын оп - оңай жаулап алатынына көзіміз толық жетіп отыр. Ғаламдану үдерісі, бұл дүниежүзінің экономикалық технологиялық, ақпараттық т.б. салаларда интеграциялануы болып табылады.

Ғаламдық адамзатқа ортақ мәселелерді бірігіп іске асыруда, ыждағаттылықпен, барынша білімпаздық, сауаттылықпен жұмыс жүргізбесе, «цифрланған әлемнің» теріс жақтары бой алып кетуі әбден ықтимал.

Бүгінгі Қазақстанбүкіл әлем қызығып қарайтын мемлекетке айналып келеді. Ұланғайыр жердің асты, үстіндегі байлықты халық игілігіне тиімді жұмсау үшін Қазақстан әлемдік ірі қауымдастықтармен біріге жұмыстар жасап отыр. Ал ел экономикасының көтерілуі, еліміздің әл - ауқатының жақсаруы, экономикалық қауіпсіздік деңгейінің азаюына ықпал етері анық. Жалпы экономикалық қауіпсіздік өзінің күрделі ішкі құрылымына ие. Оның мынадай үш құрамдас бөлігін атап өтуге болады. 1. Экономикалық тәуелсіздік. Бұл мәселе әр ел үшін басты болғанымен, қазіргі әлемдік шаруашылық жағдайында көп сақталмайды. Өйткені, осындай жағдайда (әлемдік шаруашылықтың интеграциялануы) халықаралық еңбек бөлінісі ұлттық экономикаларды өзара байланысты және белгілі дәрежеде тәуелді етеді. Ал экономикалық тәуелсіздік мемлекеттің ұлттық ресурстарды бақылау арқылы өнімнің сапасы мен тиімділігін арттыру, соның негізінде ел экономикасының әлемдік саудада, кооперациялық байланыстарда және ғылыми техникалық жетістіктермен алмасуда бәсекелестік қабілетінің артуына алып келетіні сөзсіз. 2. Ұлттық экономиканың тұрақтылығы. Бұл түсінік меншіктің барлық формада қорғалуын, кәсіпкерліктің белсенділігі үшін кепілдіктер беру және жағдай жасау, жағдайды тұрақсыздандыратын факторларды (қылмыстық құрылымдармен күресу, әлеуметтік жарылысқа апару қаупін тудыратын, табыс бөлудегі үлкен айырмашылықтарды болдырмау және тағы басқа) тежеуі білдіреді; 3. Прогресстену мен дербес даму қабілеттілігі. Дербес даму қабілеттілігі қазіргі жағдайда қажетті болып отыр. Себебі, жаңғыру (модернизация) мен күрделі қаржы (инвестиция) үшін жағдай жасау, өндірістің үздіксіз моделизациялануы, жұмыскерлердің кәсіптік, білімдік және мәдени деңгейін жоғарылату ұлттық экономиканың тұрақтылығымен сақталуының қажетті де міндетті шартына айналды. Жалпы, экономикалық қауіпсіздіктің сипатын айта отырып, оған төнетін қауіп-қатерді айтпасақ, онда мәселенің басы мүлдем ашылмағандығы болып табылады. Сонымен, экономикалық қауіпсіздікке қауіп-қатер төндіретін ішкі факторлар: көп салалардың технологиялық базасының артта қалуынан туындаған ұлттық шаруашылықтың бәсекелестік қабілетінің төмендігі; экономика монополиясының жоғары деңгейі; инфляцияның жоғары деңгейі; инфрақұрылым объектілерінің тұрақтылығы мен дамуының жеткіліксіздігі; шетел фирмаларының ішкі нарықта жергілікті тауар өндіруші, әсіресе тұтыну тауарларын өндіруші фирмаларды ығыстыруы; экономиканы басқару саласындағы жемқорлықпен қылмыстану; қаржының шетелге заңсыз ағымы [3]. Осындай келеңсіз құбылыстар, экономиканы дамытуда кедергі болып қоймай, қауіп қатерге де әкеледі. Экономикалық қауіпсіздікке төнетін қатерлердің ішінде бірінші кезекте объективті және субъективті қатерлерді қарастырған жөн. Объективті қауіптер адамның әрекетіне тәуелсіз факторлардың әсерімен байланысты (табиғи ортаның өзгеруі, адамның іс-әрекетіне байланысты емес экологиялық апаттар), ал субъективті қауіптер адамның әрекетінен (адам қызметінің қателері мен кемшіліктері) туындайды. Қауіптердің екінші түрі – сыртқы және ішкі қауіптер. Қазіргі жағдайда сыртқы қауіптер ерекше маңызға ие. Сыртқы қауіп -қатер түрлеріне еңбек миграциясының, субмәдениет өкілдерінің көбеюі, жат діни ағымдардың ықпалы, ақпарат ағындары, ақпараттық кеңістіктегі бағдарламалар платформасының кеңеюі қауіп - қатерге себепші факторларға айналуға болады. Мемлекетпен бірлесе отырып, түсіндіру жұмыстары аясын кеңейту, халықтың цифрлық сауатын ашу, мемлекеттік заңнамаларды түсіндіру жұмыстарын жүргізу бірқатар сын-қатерлерден сақтанудың амалдары болмақ. Еліміздің президенті Қ.К.Тоқаев осы жылғы жолдауында еліміздің ішкі тұрақтылығы мен қауіпсіздігі жөнінде былай деді: Кез келген қоғамның, соның ішінде біздің қоғамның да басты ұғымдарға негізделген сұраныстары – әділдік және қауіпсіздік. Осы негізгі сұраныстардың толығымен өтелуі мемлекеттің тиімді жұмыс істейтінін айқын көрсетеді. Тағы бір мәселе – азаматтардың қауіпсіздігі. Жеке адамнан бастап тұтас қоғамның қауіпсіздігін қамтамасыз ету – мемлекет үшін стратегиялық маңызы бар басымдық. Құқық қорғау органдарына және басқа

да жауапты мекемелерге азаматтардың қауіпсіздігін барынша қамтамасыз ету жүктелді.[4] Ал қоғамның экономикалық саласы ғана емес, басқа салаларына төнген қауіп ұлттық қауіпсіздігімізді қамтамасыз етуге жұмылдырады. Ұлттық қауіпсіздікке қатер – мемлекеттің егемендігі мен аумақтық тұтастығына, оның қауіпсіздігі мен қорғанысына, азаматтардың конституциялық құқықтарына, бостандықтары мен өмір сүру деңгейіне, елдің тұрақты дамуына зардаптар алып келуі ықтимал. Экономикалық қауіпсіздіктің ұлттық деңгейі азаматтардың, қоғам мен мемлекеттің өмірлік маңызды мүдделерін қорғауды қамтамасыз етумен, мемлекеттің дамуына басқа мемлекеттер тарапынан араласпауды қамтамасыз етумен, ұлттық ауқымдағы экологиялық қатерлердің алдын алумен, тиімді пайдалануға кепілдік берумен байланысты. табиғи ресурстарды пайдалану, ғылым мен білімнің дамуын қамтамасыз ету, көлік инфрақұрылымын қоса алғанда, ұлттық экономиканың барлық салаларының жұмыс істеу тиімділігін арттыру, экономикалық еркіндік пен әлеуметтік әділеттілікті қамтамасыз ету, халықты әлеуметтік қорғауды жүзеге асыру және олардың өмір сүру деңгейін арттыру; әлеуметтік-экономикалық мәселелерді шешудің, ұлттық құндылықтар мен өмір салтын сақтаудың, елдің үйлесімді дамуын қамтамасыз етудің басымдықтары жүйесін негіздеу.[5] Экономикалық қауіпсіздікке төнетін қатерлердің ішінде бірінші кезекте объективті және субъективті қатерлерді қарастырған жөн. Объективті қауіптер адамның әрекетіне тәуелсіз факторлардың әсерімен байланысты (табиғи ортаның өзгеруі, адамның іс-әрекетіне байланысты емес экологиялық апаттар), ал субъективті қауіптер адамның әрекетінен (адам қызметінің қателері мен кемшіліктері) туындайды. [6] Ал, бүгін де экономикаға тағы қауіп төндіріп отырған жағы әлемдік цифрлану үдерісі. Бұл мемлекет ұқыптылығынан бастап, жеке тұлғалардың цифрлық сауаттылығының болуын талап етеді. Адам, әсіресе жастар санасына жылдам ықпал етіп отырған кибернетикалық тәсілдерден сақтандырып отыруда отбасы, оқу- білім, тәрбие, ішкі істер бөлімі, ұлттық қауіпсіздік мекемелерінің ыждағаттылықпен жоспарлы жұмыстарды бірлесе жүргізу маңызды мәселе. Осы тұрғыдан алғанда, біздің еліміз мемлекеттің ақпараттық қауіпсіздігін қамтамасыз етуге, қоғамның тұрақтылығын нығайтуға, азаматтардың ақпараттық-коммуникациялық технологияны (АКТ) қолданған кезде құпиялылығын сақтауға бағытталған «Киберқалқанды» құру ісіне баса назар аударып шұғыл іс шараларды жүзеге асыруы тиіс. Осындай ақпараттық кеңістіктің пайда болуы тек қауіп төндіріп қоймай, белгілі бір жағымсыз тобырдың ақпараттарына иланып қалуға, бұқараға үгіт - насихат жүргізіп оларды елдің ішінде бүлік жасауға шақырып, әртүрлі қозғалыстар жасауға итермелеп отыр. Сондықтан, Ұлттық қауіпсіздік мекемелері мен техникалық мамандар бірігіп, айтылып отырған интернет желісіндегі түрлі платформалардың жұмыстарына қатаң бақылау орнатқаны ләзім. Елдің ішкі тұрақтылығы, сыртқы тұрақтылықтың кепілі. Алмағайып кезеңде заманауи сын- қатерлердің барлық түрлерінен мемлекетімізді, халқымызды жастарымызды сақтандырып, қорғап отыру баршаға жүктелетін міндет. Еліміз деген азаматтар қатары көбейіп, ұлт үшін, ұлттың болашағы үшін білімді, білікті мамандар, парасат пайымы жоғары тұлғалар ел тізгініне көбірек келсе еліміз көркейіп, қауіпсіздігіміз нығая түсетіні хақ.

Әдебиеттер тізімі

1. Қ.К.Тоқаев «Тәуелсіздік бәрінен қымбат» мақала 2021 жыл 5 қаңтар
2. Бейсен Сұлтан, Әлихан Бөкейханов: «Тірі болсам, қазаққа қызмет қылмай қоймаймын. «Алаш» қозғалысы зиялылары Қазақ тарихы. 2015 жылғы 29 қараша
3. Мемлекет басшысы Қасым-Жомарт Тоқаевтың «Әділетті Қазақстан: заң мен тәртіп, экономикалық өсім, қоғамдық оптимизм» атты Қазақстан халқына Жолдауы 2 қыркүйек 2024 жыл
4. Основы информационных технологий : учеб.-метод. комплекс для студ., обуч. по спец. 1-26 02 04

5. "Документоведение (по напр.)" / Е. Э. Попова, Н. Н. Садова, О. Ю. Жук. - Минск : БГУ, 2012. - 231 с.
6. Жолдыбай Базар «Егемен Қазақстан» Жаңа сын-қатерлер сыртқы саясаттан сергектікті талап етеді1 шілде 2022 жыл. Ғаламдану дәуіріндегі Қазақстан Республикасының экономикалық қауіпсіздігі (курстық жұмыс)

УДК 378.178

ИНТЕРНЕТ-ЗАВИСИМОСТЬ У СТУДЕНТОВ: ВОПРОСЫ ПРОФИЛАКТИКИ

*Шаймуханова С. Д.,
кандидат исторических наук,
ассоциированный профессор,
Международный инженерно-технологический
университет
г. Алматы, Казахстан
e-mail: sd_52@mail.ru*

Аннотация. Рассматривается актуальная проблема профилактики интернет-зависимости у студенческой молодежи. Охарактеризованы психолого-педагогические особенности студенческой молодежи, рассмотрена специфика интернет-зависимости у студентов, проанализированы основные аспекты профилактики в контексте изучаемого вопроса.

Ключевые слова: профилактика; интернет-зависимость; студенческая молодежь; проектная деятельность; проект.

Annotation. The actual problem of prevention of Internet addiction among students is considered. The psychological and pedagogical features of student youth are characterized, the specifics of Internet addiction among students are considered, the main aspects of prevention are analyzed in the context of the issue under study.

Key words: prevention; internet addiction; student youth; project activity; project.

Интернет стал важным инструментом для социального взаимодействия и общения, а также для доступа к информации, создав новое виртуальное общественное пространство. По мере развития новых форм технологий, получающих все более широкое распространение, повышается спрос на информационные каналы, а они характеризуются в настоящее время доступностью к ним с помощью таких современных устройств как планшеты и мобильные телефоны. Эта коммуникационная сеть обладает такими уникальными особенностями, как способность быстро и легко давать удовольствие, что помимо растущей популярности интернета, делает ее инструментом, потенциально способным вызвать психологическую зависимость. Появляется все больше случаев, когда люди страдают зависимостью от интернета. Симптомы чрезмерного использования интернет обычно связаны с поведенческими зависимостями и имеют неврологическое сходство с другими зависимостями. Хотя механизмы злоупотребления интернетом и злоупотребления психоактивными веществами могут быть похожими, их последствия различаются. Физические факторы риска, связанные с интернет-зависимостью, сравнительно минимальны, но они обнаруживаются. При чрезмерном использовании интернета режим сна обычно нарушается из-за входа в систему поздно ночью. Недостаток сна вызывает чрезмерную утомляемость, часто нарушая академическую или профессиональную деятельность, может повлиять на иммунную систему. Основная группа пользователей интернета – это молодые люди. Следовательно, их зависимость от интернета и проблемное его использование являются причинами интернет-зависимости.

Интернет-зависимость — психическое расстройство, навязчивое желание подключиться к Интернету и болезненная неспособность вовремя отключиться от него [1]. Кроме того, интернет-зависимость определяется как нехимическая зависимость — навязчивая потребность в использовании Интернета, сопровождающаяся социальной дезадаптацией и выраженными психологическими симптомами. В настоящее время данная проблема наиболее актуальна, так как разрабатываются и изучаются адекватные методы и формы профилактики этого вида зависимости.

По мнению Л. В. Мардахаева, студенческая молодежь имеет специфические социальные и психологические черты, наличие которых определяется как возрастными особенностями молодых людей, так и тем, что их социально-экономическое и общественно-политическое положение, духовный мир находятся в состоянии становления, формирования [2]. В связи с этим именно данная категория предрасположена к возникновению различных видов зависимости, в том числе интернет-зависимости. Как правило, такую предрасположенность имеют студенты, у которых наблюдаются интровертированные черты характера: сосредоточенность на собственном внутреннем мире, трудности в установлении социальных контактов с окружающими, ориентация на собственный внутренний мир — чувства, мысли, переживания и т. д.

Основной предпосылкой развития интернет-зависимости у студентов, как утверждает М. И. Дрепа, является неполное разрешение кризиса встречи со взрослостью, что проявляется в развитии кризиса идентичности с возникновением конфликта между самоидентичностью личности и предлагаемыми социальными ролями, и сменяется с формированием психологической изоляции; интернет-среда привлекательна для разрешения данного кризиса за счет возможности конструирования в ней желаемой реальности [3. С. 62]. Для большинства студентов Интернет является неотъемлемой частью жизни. Это обусловлено рядом причин, среди которых выделяют следующие: 1) использование Интернета в целях учебной деятельности; 2) доступность и разнообразие ресурсов Интернета; 3) познавательная мотивация студентов; 4) потребность студентов в общении, развлечении; 5) наличие определенных психологических проблем у студентов. Кроме того, для студенческой молодежи (17—25 лет) в целом характерны следующие психолого-педагогические особенности: проблема выбора жизненных ценностей; присвоение социально значимых свойств личности; развитие способности к сопереживанию, к активному нравственному отношению к людям, к самому себе и к природе; развитие саморефлексии, то есть самопознания в виде размышлений над собственными переживаниями, ощущениями и мыслями; проблема смысла жизни; появление жизненных планов; поиск профессии;

Психолого-педагогические характеристики личности интернет-зависимых студентов затрагивают различные сферы: в эмоционально-волевой сфере это высокие показатели личностной тревожности, депрессии, агрессивности и враждебности и низкие показатели силы воли, стрессоустойчивости, самооценки и уверенности в себе; в коммуникативной сфере — повышенный уровень одиночества и конфликтности, а в мотивационной сфере — ее направленность в сторону избегания неудач. Поскольку проблема интернет-зависимости необходима разрабатывать адекватные мероприятия и соответствующие средства деятельности, направленные на предотвращение данного вида зависимости и актуализацию ценности для человека реального мира, что предполагает вторичная профилактика.

Следовательно, вторичная профилактика интернет-зависимости — это совокупность различных мероприятий, предотвращающих развитие интернет-зависимости и предупреждающих формирование психофизиологических нарушений и социальных девиаций посредством актуализации личностных и поведенческих копинг-стратегий (копинг-стратегии — наиболее рациональные способы решения личностью сложных жизненных задач). Исследования ученых, как правило, показывают, что методы и формы профилактики (первичной и вторичной; третичная профилактика на сегодняшний день малоизучена) в целом рассматриваются через призму процесса воспитания и перевоспитания. Соответственно можно выделить следующие методы: формирования сознания (пример, беседа, диспут, метод

проблемных ситуаций, лекция, семинар), организации деятельности (убеждение, педагогическое требование, общественное мнение, упражнение, метод организации общественно полезной деятельности, метод использования творческой деловой игры), стимулирования деятельности (поощрение, наказание, метод естественных последствий, метод «взрыва»), социально-психологической помощи (психологическое консультирование, социально-психологический тренинг, аутотренинг). Вторичная профилактика интернет-зависимости у студентов, по мнению исследователей, может включать следующие методы и формы: психо-гимнастические упражнения, систематические тренинги коммуникативной компетентности, личностного роста, тренинги-семинары профессиональной самореализации, совместные походы с обязательным участием психолога, групповые методы работы (мозговой штурм, мастер-класс, круглый стол, групповая дискуссия), социально-психологический тренинг, психолого-педагогическое консультирование, коучинг: организационное консультирование, метод проблемных ситуаций, организационно-деятельностные игры, арт-терапевтические техники, работа в тьюторских группах. По мнению О. В. Марьиной, профилактика интернет-зависимости студенческой молодежи возможна через создание психолого-педагогических условий для усиления правовой ответственности молодежи и информирование их о последствиях интернет-зависимости для личного здоровья и здоровья представителей социального окружения, а также через проведение профилактических мероприятий по укреплению нравственно-психического здоровья. Это является первоочередной задачей общественных и государственных организаций при построении эгалитарного диалога с молодежью [3]. Как утверждает Т. В. Боброва, профилактику интернет-зависимости у студенческой молодежи необходимо понимать как субъект-субъектный процесс, направленный на формирование теоретической и практической готовности всех субъектов процесса профилактики к развитию у личности качеств социальной компетентности [5. С.8]. Так, исследователь подчеркивает, что в качестве педагогических условий организации профилактики интернет-зависимости следует рассматривать обстоятельства и ситуации целенаправленного взаимодействия всех субъектов процесса профилактики в подготовке молодежи к освоению социально значимых средств преодоления сложных жизненных ситуаций. Кроме того, профилактика интернет-зависимости предполагает реализацию вариативно-субъективного подхода, который направлен на развитие духовно-нравственных, интеллектуальных, физических ресурсов молодежи; формирование у студенческой молодежи позитивного представления о себе; развитие активной жизненной позиции в ситуациях выбора и личностной ответственности за его последствия; формирование качеств социальной компетентности, навыков общения, эмпатии, умения оказывать поддержку другим [Там же. С. 9]. Эффективность профилактики интернет-зависимости у молодежи обеспечивают следующие педагогические условия: · формирование ценностного отношения к условиям реальной действительности как результата и следствия социального опыта личности; · использование потенциалов влияния молодежных общественных объединений; · интеграция усилий социальных институтов по разработке и реализации профилактических программ для молодежи; · подготовка кадров в молодежной среде для реализации профилактических программ; · развитие волонтерского движения на базе молодежных общественных объединений [Там же]. Вторичная профилактика интернет-зависимости основана на познании личности интернет-аддиктов с учетом генеза и механизмов их поведения и направлена на предотвращение и предупреждение развития интернет-зависимости и возобновление личностного и социального статусов клиента [4. С. 18].

Соответственно профилактика интернет-зависимости в студенческой среде представляет собой единство теоретической и практической готовности всех субъектов процесса (молодежи, родителей, педагогов) взаимодействовать для развития у студенческой молодежи качеств (составляющих) социальной компетентности. Проблема интернет-зависимости выдвигается сегодня на первый план в связи с возрастанием популярности сети Интернет. Некоторые люди настолько увлекаются виртуальным пространством, что предпочитают Интернет реальности, проводя за компьютером до 18 часов в день. Резкий отказ

от Интернета вызывает у таких людей тревогу и эмоциональное возбуждение [5], что дополнительно указывает на актуальность рассматриваемой проблемы.

Список литературы

1. Интернет-зависимость // Википедия. URL : <http://ru.wikipedia.org/wiki/>.
2. Мардахаев Л.В. Словарь по социальной педагогике : учеб. Пособие, М.: Академия, 2002
3. Дрепа М.И. Психологическая профилактика интернет-зависимости у студентов. Дисс. канд. психол. наук : 19.00.07 / М. И. Дрепа ; Северо-Кавказ. соц. ин-т. Ставрополь, 2009
4. Марьина О. В. Профилактика интернет-зависимости молодежи - путь преодоления виртуальных девиаций // Педагогика : традиции и инновации : материалы междунар. заоч. науч. конф. Челябинск : Два комсомольца, 2011. Т. 1. С. 17-20
5. Боброва Т.В. Педагогические условия организации профилактики аддиктивного поведения в молодежной среде : автореферат дисс.канд.пед.наук: 13.00.01/ М., 2004

УДК 94(534)

МАГЖАН ЖУМАБАЕВ - ПОЭТ И ГРАЖДАНИН ВЕЛИКОЙ СТЕПИ

Шаймуханова С. Д.,

кандидат исторических наук, ассоциированный профессор

Аяган Л.

студент 2 курса, ТиПП-23-1р

Международный инженерно-технологический университет

г.Алматы, Казахстан

e-mail: lauraaygan@gmail.com

Аннотация. Магжан Жумабаев – новатор в области поэзии, новой казахской литературы, внес определенную лепту в развитие научно-педагогической мысли Казахстана начала XX века. Магжан Жумабаев, проживший всего 44 года, в расцвете творческих сил потерявший несколько лет в лагерях и тюрьмах, многое успел сделать в литературе как поэт, прозаик, критик, проявил себя талантливым журналистом, незаурядным переводчиком, создал песни, ставшие народными. Один из образованных людей не только Казахстана, но и всего Советского Востока, владевшим арабским, турецким, персидским, несколько тюрскими языками, был разносторонне одаренным человеком, имевшим широкие познания в различных областях науки и искусства.

Ключевые слова: литература, казахский язык, политические репрессии

Annotation. Magzhan Zhumabaev, an innovator in the field of poetry and new Kazakh literature, made a certain contribution to the development of scientific and pedagogical thought in Kazakhstan at the beginning of the twentieth century. Magzhan Zhumabaev, who lived only 44 years, and at the dawn of his creative powers lost several years in camps and prisons, managed to do a lot in literature as a poet, prose writer, critic, proved himself to be a talented journalist, an outstanding translator, created songs that became folk. One of the educated people not only in Kazakhstan, but also in the entire Soviet East, who spoke Arabic, Turkish, Persian, and several Turkic languages, was a multi-talented person who had broad knowledge in various fields of science and art.

Key words: literature, Kazakh language, political repressions

Магжан Жумабаев родился в (1893 – 1938) и вырос в многодетной казахской семье. 1905—1910 гг. — учёба в медресе Петропавловска, где преподавали арабский, фарси, турецкий языки. 1910—1911 гг. — учёба в медресе «Галия» в Уфе, среди наставников — классик татарской литературы Галимжан Ибрагимов. В 1912 г. в Казани выходит его первый поэтический сборник «Шолпан» арабским шрифтом на казахском языке. Он получает известность среди казахской интеллигенции.

1913—1916 гг. — учёба в Омской учительской семинарии, где учится с Сакеном Сейфуллиным, заканчивает семинарию с золотой медалью. Большое участие в его судьбе приняли академик Григорий Николаевич Потанин, крупнейший поэт и ученый Мыржакип Дулатов и директор семинарии Александр Никитич Сидельников. Г. Н. Потанин после первых встреч с Магжаном предсказал, что юноша в будущем станет вторым Чоканом Валихановым. Предсказание великого ученого сбылось. Магжан Жумабаев впоследствии стал крупнейшим тюркологом, историком, лингвистом, педагогом в духе русской классической школы, автором учебников по казахскому языку и литературе, книги «Педагогика».

В 1917 году на Втором всекиргизском съезде в Оренбурге избран с Ахметом Байтурсиновым в комиссию по составлению школьных учебников.

«Абай — акын ума, Магжан — акын акынов. Однако Магжан как акын сильнее Абая. Нам нужно учиться у Магжана» - так охарактеризовал Магжана Жумабаева, видный классик Казахской литературы Сабит Муканов.

Народный писатель Башкирии Сайфи Кудаш, говорил о нём : «Это — своеобразный, самобытный и очень талантливый поэт. Он имеет только ему присущий слог, удивительную напевность, истоки которой в глубинах народной поэзии» [1, с.48].

Жумабаев принадлежал к тому поколению деятелей культуры, которые первыми в Средней Азии и Казахстане взяли на себя инициативу соединения двух потоков культур — европейской и восточной. Среди его любимых поэтов и писателей наряду с Абаем, Шакаримом были Пушкин, Лермонтов, Гейне, Гете, Блок и др. Магжан выступал за тесную связь искусства с жизнью народа. Высокообразованный, прекрасно знающий поэзию Запада и Востока, он осознавал цену и силу художественного слова. Именно поэтому ему в своей лирике удалось воспроизвести сложнейшие проявления духовной жизни человека на перепутье истории. Как и Абай, чьей памяти поэт поклонялся, пронзительной болью выразил он тяжелую судьбу своего народа. Ощущение трагизма жизни пронизывает всю его поэзию.

Продолжая гуманистические традиции Абая, Шакарима, Магжан Жумабаев призывает казахский народ к просвещению, знаниям в таких стихотворениях, как «Казахи», «Как добыть знания и культуру», «Бедный казах» и др. Творчество Магжана глубоко национально. Он страстно любил родную землю, правду, как мог боролся за свободу личности, дружбу, любовь, мечтал о светлом будущем своего народа.

Эстетические и художественные взгляды Магжана формировались в годы общественной активности и противоборства – Первая Мировая война, революция, национально-патриотическое движение Алаш, горячие споры о будущем Степи. Конечно, водоворот этих событий не мог не увлечь Магжана Жумабаева, служить людям, простым беднякам, так начинается его общественная деятельность, полная надежд и чаяний, он становится редактором кзылжарской газеты «Знамя свободы» (1919), в Ташкенте преподает в казахско-киргизском институте (1922), занимается переводческой деятельностью в Восточном - издательстве Москвы, учится в литературном институте имени Р. Брюсова (1928).

В поэтическом мире Магжана, мир тончайших лирических чувствований, достойное место занимает и интимный, и гражданский, и философская, и природная лирика. Прямые переводы и творческая переключка с Гете, Жуковским, Лермонтовым, Блоком, Гейне, Фетом, Байроном и другими русскими и зарубежными классиками свидетельствуют о созвучной с ними струе творчества М. Жумабаева. Поэмы «Батыр Баян», «Коркыт», а также «Сказки», «Жусып-хан» стихи печатались почти во всех газетах и журналах не только родной, но и в других республиках.

Его поэзия необычайно оригинальна. Образы-символы, образы-метафоры, олицетворяющее дух свободы, полны глубокого смысла «Пророк», «Тенгри», «Ангел», «Море», «Кинжал», «Сердце», «Скакун», «Небо», «Земля».

Центральным в поэзии Магжана Жумабаева является образ Степи, синоним родного народа, народа высоких духовно-нравственных достоинств. Только слово способно передать животворную силу любви к родной земле, приблизить к святыне, ибо оно отголосок самой жизни, голос истории, суть души поэта. Степь моя!.. Почему же я люблю ее? Почему? Я не знаю сам... Я и сам не пойму!" Да, степь кажется неприветливой, суровой для постороннего взгляда, но она полна жизни, она - колыбель поэта, по ней прошли империи, миры. Поэт посвятил немало изумительных по красоте и изяществу песен-стихов благословенной Степи [1, с.50].

Стихи М. Жумабаева - это не просто зарисовки или описания времен года, но и трепет его души, сокровенное, выстраданное - сгусток его настроений, мыслей и чувств. «Кокшетау», «Черный лес», «Летняя дорога», «Зимняя дорога», «Береза» - откроют перед вами мир поэтического совершенства.

Его творчество сравнивают с творчеством Сергея Есенина. Поэтический облик Магжана Жумабаева сродни есенинскому. Своей национальной самобытностью он так же дорог казахскому читателю, как Есенин - русскому.

«Его называли казахским Пушкиным, сравнивали с Байроном и Шекспиром, говорили, что внешне он чем-то, даже, похож на Сергея Есенина — то ли волнами вьющихся волос, только не русских, а черных, как смоль, то ли открытой, как североказахстанская степь, и распахнутой навстречу самой жизни искренностью в глазах, только не синих и озорных, а темных, как степная ночь, и кажется, чуть подернутых дымкой печали, что по утрам таяла над войлоком юрт его родного аула, то ли по-есенински пронзительными до слез, полными глубочайшего лиризма стихами, музыка которых понятна душе» - так пишет о нём его земляк поэт исследователь его творчества В.Шестериков[1, с.53].

Помимо поэтических произведений, переводов Жумабаев опубликовал десятки работ по общественно-политическим, этико-эстетическим вопросам. Он придавал большое значение проблемам педагогики, воспитания. Жумабаев был замечен алашордынским руководством и введен им в состав своего областного комитета, затем выдвинут кандидатом в депутаты Учредительного собрания, членом комиссии по составлению учебников для казахских школ.

В 1917 году Магжан Жумабаев в Оренбурге принимает участие в создании партии «Алаш» и правительства «Алаш-Орда» на обоих Общеказахских съездах, как делегат от Акмолинской области.

В 1923 году поэт Магжан Жумабаев был направлен из Туркестанской Республики в Москву в Высший литературно-художественный институт В.Брюсова, где познакомился с деятельностью писательских объединений и, в частности, Союза поэтов. И им было задумано создание литературного объединения казахских писателей, которое он назвал «Алқа» и написал программу организации. Данное намерение создать литературное объединение было признано большевистскими властями признаком национализма, попыткой алашордынцев реанимироваться и вредить советскому строю. В тот самый же отрезок времени взлета начинается волна обвинений в национализме, пантюркизме, самолюбовании. Вместе с тем, идея М. Жумабаева объединить поэтов и писателей Казахстана впоследствии выразилась в создании Союза писателей Казахстана.

В 1929 году М.Жумабаева арестовывают и осуждают на 10 лет, инкриминируя ему, создание в 1921 году группы «Алқа» якобы для подпольной деятельности, хотя группа эта была организована представительством Казахской АССР при Сибревкоме для широкого осведомления населения Сибири о Казахской республике. По ходатайству М. Горького и Е. Пешковой в 1936 году Жумабаев был досрочно освобожден из заключения.

30 декабря 1937 года Магжана вновь арестовывают, а уже 19 марта 1938 года его расстреливают как «враг народа».

8 июля 1960 года решением военного трибунала ТуркВО Магжан Жумабаев был посмертно реабилитирован. В 1988 году поэт был реабилитирован окончательно.

В целом же, Магжан Жумабаев - выдающийся казахский писатель, поэт, публицист, один из основателей новой казахской литературы. Литературное наследие Магжана Жумабаева выдержало испытание временем, оно органически вошло в историю казахской поэтической культуры, составив наряду с творчеством других классиков ее неотъемлемую часть.

Сегодня одним из приоритетов нашего государства является поддержка культуры. Национальная культура Казахстана получила новый импульс своего развития благодаря Независимости. Именно в этот период истории произошла переоценка ценностей, осмысление достижений нашей суверенной страны и курса к новому будущему. Культура и искусство являются важными сферами в жизни страны. Искусство – это душа нации, а культура – ее духовный облик. Вместе они составляют ядро нашей цивилизации. Наш общий долг – сохранить и приумножить их. Как говорил Абиш Кекилбайулы, «История культуры – это история человечества». Бытие казахского народа ярко отражается в его уникальном искусстве, – сказал Глава государства.

Ведь невозможно торжество цивилизации там, где отсутствует духовные ценности и высокий гуманизм. Мы должны стать нацией с общими культурными ценностями и гармоничной языковой средой, нацией, не обращенной в прошлое, а устремленной в будущее. Программа «Рухани жанғыру» определяет патриотическое направление, выраженный в любви к родной земле, ее культуре, обычаям и традициям казахского народа. Чтобы наша Республика стала процветающей, конкурентоспособной страной, мы должны привить подрастающему поколению – уважение к историческим традициям, культуре родной земли, духовной культуре. В целом, в стране проводится большая и кропотливая работа по сохранению и приумножению историко-культурного наследия.

Список литературы

1. М.Жумабаев // Бурабаев М.С. Общественная мысль Казахстана в 1917 – 1940 гг. – Алма – Ата: Гылым, 1991.
2. Елеуенов Ш. Магжан. Творческая биография, «Санат», Алматы, 1995.
3. Жумабаев М. «Педагогика», Алматы, 1993 г.

ЖЕКЕ АДАМНЫҢ ІС-ӘРЕКЕТ БАРЫСЫНДАҒЫ ПСИХОЛОГИЯЛЫҚ ҚЫЗМЕТІ

Акилбекова Ш.Д.,

магистр, аға оқытушы

Академик Ә.Құатбеков атындағы Халықтар достығы университеті

Шымкент қ., Қазақстан

Абстракт. В данной статье рассматривается вопрос о психологической службе личности в процессе определенного действия.

Abstract. In this article the question of psychological service of the personality in the course of a certain action is considered.

Жеке адамның қалыптасуы, дербестігі оның ең жоғарғы психикалық сапасы – рухани дүниесімен ұштасады. Рухани дүние дегеніміз – адам мәнінің ең биік көрінісі, оның жалпы адамзаттық инабат парызы түсіне білуі, болмыстағы өз орнына сай қызмет ете алуы. Жеке адамның рухани жетілгендігі – бұл жоғары дәрежедегі саналы жетілуі, ізгі мұраттарды басшылыққа алу, сонымен бірге, жаман ниеттерден, жалған белсенділікпен өтірік-өсектен өзін аулақ ұстай алуы. Ал адамның мұндай қасиет, сапаларды өз бойына дарыту көбіне қоғамдық салтқа тәуелді [1].

Жеке адам сапалары сол адамның араласқан қатынастар өрісіне, әртүрлі әлеуметтік өмір аймағында қызмет ете алу қабілетіне байланысты келеді. Шығармашыл тұлға тікелей қоршаған әлеумет шеңберінде қалып қоймай, өзін ауқымды қоғам аймағы негізінде қалыптастыруға ұмтылысжасайды. Мұндай адам бойында өзі жасаған қауымның, тіпті бүкіл қоғамның болашақ өркениеті көрініп, ол өз дәуірінің сапалық деңгейінен көш ілгері жүреді. Жеке адамның өз дербестігіне ие болу оның тұйық әлеуметтік топқа бағынышты еместігін көрсетумен бірге сол адамның жоғары деңгейде кемелденгендігінің дәлелі.

Адам аралық қатынас дегеніміз қарапайым да күрделі проблема. Күнделікті тұрмысымызды осы қатынассыз жасауымыз мүмкін емес.

Адам арасындағы қатынастар келесідей түрлерге бөлінеді: жеке және қызметтік, дара және топтық, тең құқықты және тәуелді, қарама-қарсылықты және дау-дамайлы. Жеке қатынастар екі адам арасындағы сүйіспеншілік пен жеккөрушіліктен, сыйластық пен араздықтан, сенім мен күдіктенуден тұрады. Мұндай сипаттағы қатынастардың пайда болуы әр жеке адамның қоғамдағы орны мен міндетіне тәуелді емес. Мысалы: бала өз ата-анасын сыйлауы да, жек көруі де мүмкін; өз қызметін ойдағыдай атқарып жүрген мұғалім бір шәкіртіне үлкен сүйіспеншілік танытса, екіншісін көргісі келмейді. Қызметтік қатынастар әлеуметтік топ не мекеме мүшелері арасында олардың сол топтағы құқы не міндеттеріне орай қалыптасады.

Егер ара қатынастар әрбір адамның меншікті қажеттері сипатында қаралса, олар жеке қатынастар атанып, ал ара қатынастар тұтастай жүйелікке сүйеніп, екі одан көп адамдардың сипаттамасы ретінде қабылданса, топтық қатынастар деп аталады.

Тең құқықты қатынастар – қатынас мүшелерінің құқықтары мен міндеттері теңгерілген жерде, ал тәуелді қатынастар құқықтары мен міндеттері бірдей болмаған жағдайда қалыптасады. [5].

Адамдар арасында қарама-қарсылық болмай, өзара терең сыйластық жайлаған ортада үйлесімді қатынастар нышан береді. Топ ішінде кейбір тұлғалардың ұнамды ниеттері екінші біреулердің келеңсіз ниеттерімен тоғысқанда қарама-қарсылықты қатынастар пайда болады.

Адамдардың бір-біріне деген өшпенділігі болған жерде дау-дамайлы, жанжалды қатынастар өрбиді.

Тұрақты да келелі қатынастар жүйесі қалыптаспаған ортада адамның өрелі өмір сүруі өте қиын, себебі әр-бір жеке адамның да, топ пен ұжымның да қоғамдағы болмысын осы қатынастар айқындайды.

Адам аралық қатынастардың ерекшелігі – олардың эмоционалды болуында. Адам өзі тектеспен араласа отырып, бір-біріне болған айрықша сезімдер мен ықыластарға кезігеді. Жеке аралық қатынастар, әдетте, субъективті сипатта болып, әр адамның шын мәніндегі тұлғалық оң не теріс қасиеттеріне сай келе бермейді. Олар әрқашан адамның көңіл-күйіне байланысты, бір адамның екіншісіне деген сезім толғанысының ауысуымен өзгеріске келіп тұрады. Көңіл-күйдің бір сәттік болуынан, деке қатынастар құбылмалы келеді, бүгінгі сыйлы қатынас күн өтпей-ақ кері сипатқа енуі баршаға аян құбылыс.

Қарама-қарсылықты қатынастар негізінде толық үйлесім болмағанымен, оған қатысқан адамдар бір-бірінің әрекеті мен ниетін түгелдей шектемейді. Бірде келіссе, бірде қарсы тұрып, алға қойған мақсатқа жетуі жолында қажетті қатынасын үзбейді. Қатынас түгелдей елемей мен дау-дамайға бармайды. Қоғамдық-әлеуметтік жағдайларға байланысты бір ортаға түсіп қалған адамдардың бірі екіншісінен өзін алшақ ұстау қажеттігі де туындап қалады. Мұндай кезде адамдар бір-біріне тікелей жек көрушілік танытып, арадағы мәселе бойынша ешбір келісім мүмкіндігін таба алмайды. Мұның бәрі ортадағы жанжалды қатынастың ушығуынан болады.

Тұлғаның немесе топтың қызығушылықтары мен, статусын, моральдық құндылықтарына түрткі болатын қайшылық конфликтінің туындауына әкеледі. Конфликттер коллективте шиеленіскен қарым-қатынас тудырып, қызметтестердің назарын тікелей өндірістің «қатынасты анықтаудағы» тікелей қамқорлығымен қоса аударады және олардың жүйкелік-психикалық жағдайында ауыр айтылады, немесе барлық конфликтілер тек ғана бұзушы күш болып табылмайды, олардың шешілуі еңбек, технология, басқарушылық қарым-қатынас жағдайының жақсаруына апарған жағдайда жасампаз күшке ие болады [4].

Конфликт психологияда – қайшылықтың шегіне жеткен шиеленісі белгілі бір шешімге келердің алдында не істі орындау кезінде адамдар арасындағы көзқарас, мақсат қайшылығы. Конфликт адамның іс-әрекетінің бәрінде бірдей кездесе бермейді. Конфликт кезінде адам неше түрлі ниеттердің ішінен тек біреуін ғана тандап алады. Конфликт үстінде қандай ниеттің жеңіп шығуы көбінесе алға қойылған мақсатқа байланысты.

Конфликтінің оң ролі конфликтіге қатысушы санасының өсуіне қатысты болып келеді, егер соңғы әлеуметтік маңызды мақсатқа ие болса; көп жағдайда конфликті белгілі құндылықтарды қалыптастырып, пікірлестерді біріктіреді.

Конфликтілердің себептеріне оларды шарттайтын факторлар – ақпаратпен, құрылыммен, құндылықтармен, қарым-қатынастармен және мінез-құлықпен байланыспен сәйкес бес топқа біріктіруге болады.

Көптеген конфликтілердің негізінде бір жағынан қолайлы, екінші жағынан қолайсыз ақпарат жатыр. Ол серіктестерді қарым- қатынас бойынша ақпараттандыратын алып-қашпа әнгіме, толық емес, дәлсіз фактілер, әдейі жасырылған ақпаратқа күдік; ақпарат көздерінің сенімділігі мен құндылығына күмәндану; заң шығару мекемелеріндегі әрекет реттілігінің, ережелерінің дамуы даулы сұрақтары болуы мүмкін және т.б.

Конфликтінің туындауының құрылымдық факторлары әлеуметтік топтық формалды және формалды емес ұйымдастырылуының жүзеге асырумен байланысты. Бұған меншіктікке, әлеуметтік статусқа, әртүрлі әлеуметтік нормалармен стандарттарға, қауіпсіздік жүйесін, ынталандырумен жазалау, географиялық жағдайға (контактілердің өз еркімен немесе еріксіз изоляциясы немесе ашықтығы, интенсивтілігі) ресурстардың өнімдер, қызметтер мен кірістердің таратылуына байланысты сұрақтар қатысты болып келуі мүмкін.

Мұндай конфликтілер себебінің топтамасы оларды түсінуге және анализ жасауға әсер етеді. Бірақ шын өмірдің өзі кез- келген схемадан құнды болып келеді және қарама-қайшылықтың туындауының көптеген басқада себептерін көрсетуге болады, сонымен бірге сол немесе басқа конфликттерде түрлі факторлардың тығыз шиеленісін көрсетуге болады

Өндіріс сферасында тұлға аралық конфликтілер шектеулі ресурстарға деген талаптан, капиталға, жұмысшы күшіне, құрал-жабдықты қолдануға, вокантты қызметке байланысты және мінездердің үйлеспеуінен туындауы мүмкін. Тұлға мен топ арасындағы конфликт жеке тұлғаның күтулері немесе талаптары арасындағы жеке топта қалыптасқан мінез бен еңбек нормаларының қарама-қайшылығы ретінде көрініс табады. Бұл конфликт басшылық стилінің ұжым кемелінің деңгейімен бірегейсіздігінен, топтың басшылық мінезімен құлықтылық өңін қабылдамауына, басшы біліктілігі мен ұжым маманының біліктілігіне сәйкес келмеуінен туындайды [1].

Топ аралық конфликтілер – ұжымның формальды топтары ішіндегі (мысалы, администрация және профсаюз), формальды емес топтар ішіндегі, сонымен бірге формальды және формальды емес топтар арасындағы конфликтілер болып табылады. Конфликтілердің ету ұзақтығына қарай қысқа мерзімді және ұзақ мерзімді деп бөлуге болады. Біріншісі тез білінетін өзара түсінбеушілік пен қателіктердің салдары болып табылады. Екіншісі терең психологиялық құлықтық жараланумен немесе объективті қиындықтармен байланысты болып келеді. Конфликт ұзақтығы қарама-қайшылық құралы сияқты кезіккен адамның мінездерінің белгілеріне тәуелді болады. Ұзаққа созылған конфликтілер өте қауіпті, конфликтідегі тұлғалар өздерінің теріс жағдайларын беріктетеді. Конфликтілердің жиіленуі қарым-қатынастың ұзаққа созылған шиеленісіне әкеліп соғуы мүмкін.

Конфликтілерді топтаудың критерийі ретінде олардың ұжым өміріне әсер етуінің деңгейін есептеуге болады. Мұндай жағдайда ұжымның қарама-қайшылықты бұзатын конфликтілердің безгектік (лихорадящих) ұйымдастырылуы жайлы айтылады. Егер безгекті конфликтілер адамның психологиялық үйлесімсіздігінен байланысқан ұсақ қақтығыстармен сипатталса, онда екіншілері ұжым мүшелері пікірлерінің терең қарама-қайшылығынан пайда болады. Конфликтінің келешек өмірге және ұжымның дамуына әсерін ескере отырып келесі түрлерге бөлуге болады. Қиындықтарды туғызатын конфликтілер және ешбір қолайсыз әсері жоқ конфликтілер негативті мінезде немесе конфликт шешілді деп есептелгеннен кейін қанағаттанбаушылық сезімінде конфликтен соң пайда болады. Яғни, бұл конфликт шешілмеген немесе серіктестің жеке құрметін жамылған әдістерімен әділетсіз шешілген болып табылады.

Конфликті санының туындауы (послеконфликт) конфликтінің алдын-ала немесе толмаса, реттелуіне қызығушылықтардың қанағаттанбаулығына, болжамаған жағдайға әсер етуі мүмкін. Сонымен бірге мынадай психологиялық және мінез-құлықтың факторлар өте маңызды болып келеді: кінәні табуға деген мақсаттылық, өзінен кінәні алып тастау, біржақты пайдаға есеп жасау «сохранить лицо» жеткіліксіз мүмкіндіктер қан қысымы мен зорлануды сезіну конфликтіге қатысушылар арасындағы күш балансының өзгеруі [3].

Адамдар арасындағы кикілжің, дау-дамайдағы мінез-құлықтың ережелері.

1. Егер серігің соншалық ашу-ызаға берілсе, оның ішкі сезім күштерін төмендетуге көмектесу керек. Өйтпейінше, онымен келісу өте қиын немесе мүмкін емес. Оның ашулы сәтінде өзіңді сабырлы, сенімді ұста. Бірақ өзіңді жоғары қойма. Егер адам ашуға қатты берілсе, ойы теріс пікірлер мен сезімдерге толады. Сондықтан, қалайда оның өз-өзіне келу үшін әрекет ету керек.

2. Серігіңнен өзінің тілек, талабын сабырмен түсіндіруін талап ет. Осы жағдайға байланысты тек қана нақты дәлелдер мен мысалдарға ғана негізге алуын түсіндір. Адамға тән қасиет дәлел мен сезімді шатастырады. Сондықтан, серігіңнен «айтып тұрғаның нақты дәлел ме, әлде пікірің бе?»-деп сұрап ал.

3. Ашуды күтпеген әдістермен қайтар. Серігіңнен сенімді түрде басқа бір кеңестер сұра, бірақ бұл кеңестер оған маңызды болуы тиіс. Оған әр түрлі әзіл-қалжыңдар айт. Ең бастысы, сенің өтініштерің, еске түсірулерің, қалжыңдарың оның ашуын қайтаратындай болу керек.

4. Серігіңе қарсы баға берудің орнына өз сезімдеріңді айт. «Сен мені алдап тұрсың-ау?»-дегеннің орнына «Мен өзімді алдағандай сезініп тұрмын».

5. Қиындық туғызған мәселе мен өзің қалаған соңғы шешімді мақұлдауын сұра.

Шешілмеген мәселенің қалайда шешімін табу керек. Серігіңменбірге қандай мәселені шешу керегін анықта, одан соң біргі күш салыңдар. Өзіңді сезімге, ашуға билетпе.

6.Серігіңе шешімін таппаған мәселелер жөніндегі ойын және одан шығудың жолдарын айтқызып көр. Бұл жағдайда кінәлі адамды іздеп, болмаса түсіндіріп әуре болмай, одан шығудың жолын ізде. Бір ғана нұсқамен тоқтап қалма. Ең соңында көңіліңдегі бірнеше пікірдің біреуіне тоқта. Алайда, серігіңмен келісуді есіңнен шығарма. Өйткені жетістікке, жеңіске бірге жетулерің керек.

7.Қандай жағдай болмасын серігіңе өз пікірін сақтауға мүмкіндік бер. Өзіңді еш уақытта өз қолыңнан шығарма, ашуға ашумен жауап беруге мүлдем болмайды. Оның арнамысына тиме. Тіпті сенімен амалсыздан келіскен жағдайдың өзінде сен еш уақытта кешірмейді. Сондықтан оның өзіне емес, іс-әрекетіне ғана жауап бер.

8.Оның талап-тілектері мен айтқандарының мағынасын дұрыс қабылда. Бұл әдіс дұрыс түсінбей қалудан сақтандырады және оны ықыласпен тыңдап отырғаныңызды көрсетеді.

9.Өзіңді тең ұста. Өзіңді сенімді, сабырлы ұста. Ол серігіңді ашу-ызаға берілуден сақтап, екеуіңді де абыройсыз жағдайға қалдырмайды.

10.Кінәлі болсаң, кешірім сұрауға ұялма. Біріншіден, ашудың алдын аласың. Екіншіден, саған көзқарасы өзгереді. Өзіне сенімді, өзін жетілдірген адам ғана кешірім сұрай алады.

11.Қарама-қайшы ойлар шешімін тапқан соң, ол адаммен қарым-қатынасыңды сақтауға тырыс.

12.Серігіңе сыйластық сезімді көрсете отырып, түсініспеушіліктен болған арадағы жағдайға қиналатыныңды айт. Егер арадағы қарым-қатынасты дұрыс сақтасаң, оның сенімен алдағы уақытта да бірге жұмыс істейтіні даусыз.

Әдебиеттер тізімі

1. Алдамуратов Ә. Жалпы психология. – Алматы.1996ж
2. С.Б.Бабаев. Жалпы психология., Алматы – Дарын – 2003 ж.
3. Темірбеков А., Балаубаев С. Психология. – Алматы 1996 ж.
4. Тәжібаев Жалпы психология. – Алматы 1993 ж.
5. Жарықбаев К. Психология. – Алматы,1982 ж.
6. Жұмасова К. Психология. – Алматы, 2005 ж.

ӘОЖ 371.1

ЖАСТАРДЫ ҰЛТТЫҚ БІРЕГЕЙЛІКТІ САҚТАУҒА ТӘРБИЕЛЕУДЕ ҚАЗАҚ АҒАРТУШЫЛАРЫНЫҢ ҰЛТТЫҚ ПСИХОЛОГИЯ ЖАЙЛЫ КӨЗҚАРАСТАРЫНЫҢ ДАМУЫ

Шолпанбаева Г.А.,

*педагогика ғылымдарының магистрі,
аға оқытушы.*

E-mail: gaziza.sholpanbaeva@mail.ru

Адилова Ж.Е.,

4-курс студенті

А. Байтұрсынұлы атындағы ҚӨУ,

Қостанай қ., Қазақстан

Андатпа. Өзектілігі және мақсаты: Бұл мақалада қазақ ағартушыларының жастарды тәрбиелеудегі ұлттық психологияға ұлттық бірегейлікті сақтауға деген көзқарасын дамыту қарастырылады. Мұнда сондай-ақ "ұлттық бірегейлікті", "этникалық бірегейлікті" дамыту

мәселелері нақтыланады. Ұлттық бірегейлік – индивидке туылғаннан, өзі тап келген мәдени қоршауынан, «Ана» тілінде сөйлей алуынан «беріледі».

Түйінді сөздер: Бірегейлік, ұлттық, таным, тәлім-тәрбие, рухани.

Аннотация. Актуальность и цель: В этой статье рассматривается развитие взглядов казахских просветителей на национальную психологию в воспитании молодежи на сохранение национальной идентичности. Здесь также уточняются вопросы развития «национальной идентичности», «этнической идентичности». Национальная идентичность - «дается» индивиду от рождения, от культурного окружения, с которым он сталкивается, от умения говорить на «родном» языке.

Ключевые слова: Уникальность, национальная, познавательная, воспитательная, духовная.

Abstract. Relevance: This article considers the development of the views of Kazakh educators on national psychology in educating young people on the preservation of national identity. It also clarifies the development of «national identity», «ethnic identity». National identity is "given" to an individual from birth, from the cultural environment he encounters, from the ability to speak his "native" language.

Goal: Uniqueness, national, cognitive, educational, spiritual.

Елдегі азаматтық және рухани, этникалық және ұлттық бірегейлікті нығайту, халықтың әлеуметтік-мәдени және әлеуметтік-психологиялық белсенділігін арттыру – қазақстандық дамудың басты бағдарларын құрайды. Ұлттық таным мен өзін-өзі танудың нәтижесі – ұлттық өзін-өзі анықтау және бірегейлік болып табылады. Бірегейлік, сәйкестілік – даму барысында пайда болады және тұтас құрылымға тиістілігін сезімін белгілейді. Адамның саналы түсінуі – бұл құрылымның бөлігін құрайды және онда белгілі бір ережеге ие болады. Бірегейлік – адамға өзінің әлеуметтік сатыны табуға және негізгі қажеттіліктерін іске асыруға көмектеседі, ол ең жаман қайғыдан – жалғыздық пен күдіктен құтылуға мүмкіндік береді. Ұлттық бірегейлік – индивидке туылғаннан, өзі тап келген мәдени қоршауынан, «Ана» тілінде сөйлей алуынан «беріледі», өз кезегінде мінез-құлықтың жалпы қабылданған стандартын және өзін-өзі танытуын «көрсетеді».[1,б.5]. Миллиондаған адамдар үшін ұлттық бірегейлік – бұл «Мен кімін және мен кімін?» деген сұраққа өзі жауап беруіне және өзін жете ұғынуына мүмкіндік беретін, рефлексияға жатпай түсінілетін болмыс, шындық. Балада ұлттық (этникалық) топқа тиістілігін жете түсінудің дамуының алғашқы тұжырымдамасын Ж.Пиаже ұсынды. Ол бір үдерістің екі жағын – балада «Отан» ұғымын және «басқа ел» және «шетел» үлгісін қалыптастыруды талдады. Ұлттық бірегейліктің дамуын «Отан» ұғымымен байланысты когнитивті үлгіде құру ретінде қарастырады, ал ұлттық сезім Ж.Пиаженің пікірінше ұлттық құбылыстар туралы білімге жауап болып табылады. Ж.Пиаже [2,б.25] ұлттық бірегейліктің қалыптасуындағы үш кезеңді бөліп көрсетеді: - 6-7 жастағы бала өз этникалық тиістілігі бойынша (фрагментарлық және жүйесіз білімді) алғашқы білімді игереді. Осы кезеңде бала үшін ел мен ұлттық топ емес, отбасы мен тікелей әлеуметтік қоршауы өте маңызды болып табылады; - 8-9 жастағы бала өзін этникалық тобына анық ұқсастырады, бірегейліктің негізін - ата-ананың ұлтын, мекен-жайын, ана тілін алға қояды, әрі этникалық сезімі оянады; - кіші жасөспірімдік жаста (10-11 жас) ұлттық бірегейлік толық көлемде қалыптасады, әртүрлі халықтың ерекшеліктері ретінде тарихтың бірегейлігін, дәстүрлі тұрмыстық мәдениеттің өзгешелігін көрсетеді. Осы уақытта дейін бүкіл әлемде көптеген зерттеулер жүргізілген, онда этникалық бірегейліктің даму кезеңдерінің жастық шегі нақтыланады және анықталады. Ғалымдар этникалық білімнің тек кіші мектептік жаста маңызды өсуі, жай қайталау емес, ересектерден алған ақпараттарды жүйелеуден байқалатынын анықтады. Бірақ көптеген психологтар Ж.Пиаженің өзінің рефлексиясы адам үшін алғашқы дәрежеде маңызды, бала «жүзеге асырылған» этникалық бірегейлікке кіші жасөспірімдік кезеңде қол жеткізеді деген пікірімен келіседі (Обухова Л.Ф., Снежкова И.А., Стефаненко Т.Г., Юденко О.Н. және т.б.). Өзінің ұлтын және этникалық бірегейлігін жағымды қабылдау тұлғаның ұлттық сана-сезімін қалыптастыруда үлкен рөл атқарады. Жағымсыз қабылдауда маргиналды бірегейліктің,

өзгерген бірегейлік немесе этникалық бірегейліктің жоқтығы (өзінің тиістілігін төменгі деңгейде түсіну) қалыптасуы мүмкін. Ұлттық сана-сезімнің және этникалық бірегейліктің жоғарғы, аяқталған кезеңде қалыптасуы ерте жастық және ересектенудің алғашқы кезеңі болып табылады. Ж.Пиажениң теориясымен келісе отырып, біз қазақ ағартушыларының жастарды ұлттық бірегейлікті сақтауға тәрбиелеуде ұлттық психология жайлы көзқарастарын талдап, қарастыруды жөн көрдік. Айталық, ХХ ғасырдың алғашқы ширегінде педагогика, психология саласында ұлттық бірегейлік туралы өздерінің соны да сындарлы пікірлерімен көрінген қазақ ғұламаларының ішінде М.Ж.Көпеев ерекше орын алады. Дін оқуынан мейлінше сусындап, кейіннен белгілі фольклоршы-публицист атанған шежіреші ақын М.Ж.Көпеев Қазан төңкерісіне дейінгі кезеңде-ақ әр түрлі тақырыпта бірнеше кітап жазып шығарған. Бұларда тәлім-тәрбие, педагогика, психология мәселелері, атап айтқанда, сезім мүшелері, ми мен жүрек, қиял, ойлау, бала мен үлкендердің қарым-қатынасы, әйелдерге білім беру және т.б. қатысты ой-пікірлер көптеп кездеседі. М.Ж.Көпеев айналадағы дүниені танып-білу үшін көз бен құлақтың зор маңыз алатынына тоқталады. Көз мимен жалғасып жатады. Ол миға сыртқы дүниедегі әр түрлі нәрселерден ақпарат әкелуші дәнекер рөлін атқарады. Танымның бірінші түрі – адамның бір көрген нәрсесін қайта жаңғырту қабілеті. Танымның екінші түрі – бұл сырттан келген нәрсенің бәрін жазып отыратын хатшы іспеттес аппарат. Танымның үшінші түрі – аппараттың дұрыс-бұрыстығын тексеріп, бақылаушы мидың әрекеті. Танымның төртінші түрі – кісінің көрген-білгеніне қоса көрмегенін де тануға жәрдем беретін ішкі танымның, яғни қиялдың мазмұнымен үйлесіп келеді. Қиял неғұрлым ұшқыр да, аумақты болса – таным соғұрлым тереңдей түспек. Қиялда елестетудің де мәні зор [3,б.100]. Адам танымы бес бастаудан нәр алатын асау өзен іспеттес. Оның бірі – көру, екіншісі – есту, үшіншісі – түйсіну, төртіншісі – иіс сезу, бесіншісі – дәм... Сезім органдарына тек тап-таза бейнелер ғана келіп түспейді, сонымен бірге бұған ескі-құсқысы аралас, тіпті лас нәрселер де келеді. Ойлау – оларды сұрыптай отыра жарамдыларын ғана қабылдап, жарамсызын шығарып тастайды. Тіл – ой маржаны, ойсыз – тіл жоқ. Арман – сөздің қаймағы, нәртұзы. Қиял – өмірдің гүлі, әдеміліктің мәйегі. Қиялсыз адам – дәрменсіз. Қиял мен арман үміт пен тілек ақылды дамытып, дүниетанымды кеңейтіп, ойды тебіреніп толқытады. Осындай қиял ғана мінез-құлықты түзетіп, кісіні адамгершілікке, имандылыққа тәрбиелейді... Егер біреу бақытсыздыққа душар болса, екіншісі оған көңіл айтып, қайғысын бөліседі. Ал қуаныш пен шаттыққа кенелген кісі дәл қайғыға ортақтасқандай болмайды. Өзгенің қайғы-қасіретіне шын мәнісінде ортақтаса білу үшін тәрбие барысында біртіндеп қалыптасқан адамгершілік қажет... Ғұлама ақын ерік-жігер туралы айта келіп, еркі күшті адам алға қойған мақсаты жолында ештеңеден қайтпай, талабынан бас тартпай, үміт үзбей, ұсақ-түйекпен айналыспай, жоқшылыққа мойымай әрекет етеді. Ғұмар Қарашев – қазақтың рухани мұрасының дамуына елеулі үлес қосқан, психология ғылымдары саласында сындарлы ой-пікір айтқан ғұлама тәлімгер ақын, кезінде ишан, ахун, қазы атанғанымен, өмірінің соңғы жылдарында ол ағартушылық жолға түседі. Оның демократиялық көзқарасының қалыптасуына 1905-1907 жылдардағы бірінші орыс буржуазиялық төңкерісінің, сондай-ақ орыс, қазақ ағартушы-демократтарының, идеялары елеулі әсер етеді. Ол – адамның мінез-құлқын қалыптастыруда еңбектің маңызына ерекше мән береді, кімде-кім өзінің мінезі және істейтін жұмысы туралы ылғи да ойланбай тұра алмайды, адал іс-әрекет үстінде өсіп-жетіледі, мінез-құлықты дұрыс қалыптастыру үшін жалаң ой мен жел сөзден аулақ болып, бала тәрбиелеу ісіне ерекше көңіл аудара қарап, ақтара тексеріп отыру қажет, «Ата-ана бала мінезін жақсы жолға салуда, кей нәрсенің себебін түсіндіріп, ерте бастан мынау жақсы, мынаны істеуге болмайды деп үйретуі тиіс» дейді. Баланың ақылы бірте-бірте өспекші, міне осы мезгілде оған жолбасшылық ету тәрбиенің басты бір шарты. Үйретудің, жол көрсетудің қай орында тұрғандығы осыдан көрінсе керек. Балаға ұрсу, жекіру жолымен үгіттеудің пайда бермейтіндігін айта келіп: «Бала өзіне жаза күтіп тұрған кезінде, иә болмаса жаза тартып болысымен үгіттеуден сақтану керек. Мұндай кезде берілген үгіттің тудыратын әсері жақсы сөзден жиренуден басқа ештеңе емес!» – деп мәселенің психологиялық астарына үңіледі [4,б.15]. Ғ.Қарашев – баланың үйдегі тәлім-тәрбиесіне де ерекше мән береді. Тәлімтәрбие ісі, әулеттің ортақ мүддесі екендігін айтады.

Сондай-ақ, іскерлігі мол адамдардың да өнеге үлгісінің үлкен маңызы бар. «Бір адам өзінің жағымсыз мінез-құлықтарын түзететін болса, – дейді ол – мұның әсері тіпті отбасынан да асып, туысқан ұрпақтарына, онан да кеңейіп отандастарына да жұғады». Халел Досмұхамедұлы 1926 жылы Қазақ педагогика институтының проректоры, кейіннен педология кафедрасының меңгерушісі, профессор қызметін (1929) атқара жүріп, бұған қоса Қазақ АССР Денсаулық сақтау халық комиссариатында жоспарлау-ұйымдастыру басқармасының меңгерушісі болып істейді. Сол жылдары ұлттық мектептердің жаңа жүйесін құруға, қазақ тіліндегі ғылыми терминология жасау ісіне, ұлт тілінде журнал шығаруға белсене кіріседі. Тарих, әдебиет, тіл ғылымдарына қатысты іргелі проблемалармен («Қазақ халық әдебиеті», «Қазақ-қырғыз тіліндегі сингармонизм заңы», «Кенесары – Наурызбай», «Тайманұлы Исатайдың қозғалысы туралы қысқаша мағлұмат») айналысады. Осы жылдары оның қаламынан «Адамның тән тірлігі» (1927), «Сүйектілер туралы» (1928), «Жануарлар» (1928) атты еңбектер туындайды. Х.Досмұхамедов еңбектерінде психологияның жекелеген салалары (әлеуметтік, этностық және т.б.) төңірегінде айтқан сындарлы пікірлер жиі кездеседі. Мәселен, оның 1925 жылы жазған «Аламан» атты мақаласынан этнопсихологияға қатысты бірсыдырғы ғылыми түйіндерді атқару қиын емес. Автор түсінігінде, аламандық – ру менмендігінің бір сипаты. Аламандық – қазақ мінезінің, анадайдан бақырайып (психологияда мұны «мінездің акцентуациясы») бесенеден байқалып тұратын көрінісі, бұл жеке адамға да, сондай-ақ жекелеген топтарға да тән құбылыс. Х.Досмұхамедовтың аламандықты ру психологиясының ерекшелігінен туындайды деуі өте орынды. Ғылымда ру (род), тайпа (племя), халық (народ), ұлт (нация) ұғымдарының психологиялық ерекшеліктері бар екені көптен айтылып жүр. Бұл жөнінде психологтар мен философтардың, этнографтар мен антропологтардың да көзқарастары бір-біріне тоқайласып жатады. Табиғатынан тәлімгерлік қасиеті мол жазушы қазақ арасында көбінде көзге түспей, түссе де еленбей жүрген ғылым-білімге, өнерге, зерек, дарынды балаларды оқытып-тәрбиелеудің мәні жайында сөз ете келіп, дарындылықтың кейбір табиғи астарларына үңіледі. Осы жәйт автордың мына төмендегі түйіндеуінен жақсы аңғарылып тұр: «Туысында қанша зеректік болса да, – деп жазды М.Дулатов. Ол – ғылымсыз, тәрбиесіз кемеліне жетпейді. Кімде-кім өзінің табиғатына не нәрсеге шеберлік барлығын сезіп, өз жолына түссе ғана көзге көрінеді... Жақсы суретші адамның сыртқы түрін айнытпай сала білсе, жақсы жазушы да адамның ішкі сырын, мінезін, әдетін бұлжытпай көрсете біледі, оқығанын да көріп тұрғандай боласың...» [5,б.150]. Н.Құлжанова қазақ отбасыларында мектепке дейінгі бала тәрбиесінде орын алып келе жатқан кейбір кемшіліктерді көрсетеді. «Жас балаға үлкендер тыныш отыруды бұйырады. Үйге қамап қояды. Шамасынан артық қызмет тапсырады. Қазақ қыздарын үйге отырғызып қояды. Балалар далаға шығып, балалармен ойнағысы, қозы қуғысы келеді. Үлкендер өз еркімен жүргісі келген балаға зорлық жасайды... Баланың өзіне керегін істетпей, «адам болмайсың» деп ұялтады... Онан білгенінің көбіне көңіл бөлмейді... Бала ойнақтаған құлынтайдай, желкілдеген гүлдей өсуі керек». С.Торайғыров адам психологиясының қалыптасуы іс-әрекет үстінде болып отыратынын, мұнсыз сана-сезімнің дұрыс қалыптасып, дамымайтынын; адам тіршілігінің мазмұнын да қоршаған ортасы, әлеуметтік жағдайлар билейтіндігін, сондай-ақ, үй-іші, отбасы, әке-шешенің де «Көргені әке-шеше қандай болса, алмақшы сонан үлгі баласы да» дегендей, жас ұрпақ санасының қалыптасуында шешуші рөл атқаратындығын жақсы түсінген. Ж.Аймауытұлының осынау қазақша термин жасау, төл тілімізде психологиялық еңбектер жазу тәжірибесінен бейхабар болғанына қалайша күйінбейсің! Психологиялық ұғымдардың жасалуын, төл тіліміздегі қорлану тарихын Ж.Аймауытұлымен ғана шектесек, бұл әділетсіздік болар еді. Мәселен, Абай шығармаларының өзінде психологияға байланысты көптеген атаулар бар емес пе? Мәселен, мұнда мінез, қайрат, сезім, көңіл, құлық, құмарлық, талап, жан қуаттары, тән қуаттары т.б. толып жатқан жантану ғылымына қатысты ұғымдардың мән-мағыналары ажыратылған. Ұлттық бірліктің басты қағидасы ретінде ұлт рухын нығайтып дамыту біріктіруші және нығайтушы негіздер ретінде белгіленді. Рухани негіз – ұлтты біртұтас етіп біріктіретін күш. Халық рухы күшті болған сайын оның мемлекеттілігінің болашағы да жоғары. Бұл – тарих пен біздің тағдырымыздың басты қозғаушы тетігі. Ұлт рухы кез келген

ел келбетінің қайталанбас қасиетін айқындайды, бағытын анықтап, дамуына екпін береді. Біздің ұлттық рухымызды көтеру үшін: дәстүрлер мен патриотизм рухы, жаңару, жарысу және жеңіске жету рухы; дәстүрлі құндылықтарға сүйену (тіл мен мәдениетке құрмет, имандылық, отбасы, ұрпақтар байланысы, патриотизм және төзімділік) қоғамның рухани негізі ретінде негізгі басымдықтар болуы тиіс.

Әдебиеттер тізімі

1. Н.Ә.Назарбаевтың «Болашаққа бағдар: Рухани жаңғырту». Ақпараттықтүсіндірмелі материал. – Астана, 2017. – 56б.
2. Жұмабаев М. Таңдамалы өлеңдер, поэмалар, зерттеулер, аудармалар. – Алматы: «Ғылым», 1992. – 201б.
3. Дулатов М. Шығармалары. – Алматы: «Жазушы», 1989. – 316б.
4. Елікбаев Н. Ұлттық тәрбиенің бастауы: Монография. Қарағанды: «Болашақ» университеті. – Қарағанды: Болашақ – Баспа, 2013. - 201с.
5. Құлжанова Н. Мектепке дейінгі тәрбие. – Алматы: Ғылым, 1983. 6. Адамзат ақыл-ойының қазынасы. – Алматы, Баспалар үйі, 2006.

THE MAIN AREAS OF ACTIVITY OF AMNESTY INTERNATIONAL AND HUMAN RIGHTS WATCH IN CENTRAL ASIA

Yerkin A.Zh.

*4th year student of Al-Farabi Kazakh National University
Almaty, Kazakhstan,
e-mail goldydoshka@mail.ru*

Abstract: This article explores the role of Amnesty International (AI) and Human Rights Watch (HRW) in monitoring and advocating for human rights in Central Asia. Despite regional commitments to international treaties, challenges such as gender-based violence, labor exploitation, forced labor, and environmental degradation persist. AI and HRW document these violations and pressure international bodies, yet their impact on domestic policy remains limited due to government resistance, restrictions on NGOs, and weak enforcement mechanisms. While direct intervention is rare, their reports play a vital role in maintaining global awareness and shaping long-term advocacy efforts for human rights reforms in the region.

Key words: Human rights, Central Asia, Amnesty International, Human Rights Watch, gender-based violence, labor rights, forced labor, environmental justice.

Аңдатпа: Бұл мақалада Amnesty International (AI) және Human Rights Watch (HRW) ұйымдарының Орталық Азиядағы адам құқықтарын бақылау және қорғау рөлі қарастырылады. Аймақ халықаралық шарттарға қосылғанына қарамастан, гендерлік зорлық-зомбылық, жұмыс күшін пайдалану, мәжбүрлі еңбек және экологиялық мәселелер әлі де өзекті болып отыр. AI мен HRW бұл құқық бұзушылықтарды құжатқа енгізіп, халықаралық ұйымдарға ықпал етеді, алайда олардың ұлттық саясатқа әсері белгілі бір күштердің қарсылығына, ҰЕҰ-ға шектеулерге және құқық қолдану механизмдерінің әлсіздігіне байланысты шектеулі. Бұл ұйымдардың тікелей араласуы сирек болғанымен, олардың есептері адам құқықтарын қорғауда ұзақ мерзімді өзгерістерге негіз болады.

Кілт сөздер: адам құқығы, Орталық Азия, Amnesty International, Human Rights Watch, гендерлік зорлық-зомбылық, еңбек құқықтары, мәжбүрлі еңбек, экологиялық әділеттілік.

Аннотация: В статье рассматривается роль Amnesty International (AI) и Human Rights Watch (HRW) в мониторинге и защите прав человека в Центральной Азии. Несмотря на присоединение региона к международным договорам, проблемы, такие как гендерное насилие, трудовая эксплуатация, принудительный труд и экологическая деградация, продолжают оставаться актуальными. AI и HRW документируют эти нарушения и оказывают давление на международные организации, однако их влияние на внутреннюю политику ограничено из-за сопротивления властей, ограничений для НПО и слабых механизмов правоприменения. Хотя их прямая интервенция происходит редко, их отчёты играют важную роль в поддержании глобальной осведомлённости и формировании долгосрочных усилий по защите прав человека в регионе.

Ключевые слова: права человека, Центральная Азия, Amnesty International, Human Rights Watch, гендерное насилие, трудовые права, принудительный труд, экологическая справедливость.

Human rights remain a pressing concern in Central Asia, where issues such as gender inequality, labor exploitation, and environmental degradation continue to pose serious challenges. While the region's five post-Soviet states—Kazakhstan, Kyrgyzstan, Tajikistan, Turkmenistan, and Uzbekistan—are signatories to major international human rights treaties, the implementation of these commitments remains inconsistent and often superficial. Legal protections exist on paper, yet weak enforcement mechanisms, government restrictions, and a lack of political will prevent meaningful progress. Scholars argue that while some progress has been made in overcoming the Soviet-era legacy of human rights nihilism, many Central Asian governments still perceive human rights discourse as externally imposed, which complicates domestic policy changes and engagement with international human rights organizations [1].

Two of the most prominent organizations engaged in documenting and advocating for human rights worldwide are Amnesty International (AI) and Human Rights Watch (HRW). Founded in 1961, Amnesty International is the world's largest grassroots human rights organization, dedicated to exposing abuses, raising public awareness, and mobilizing international pressure to hold governments accountable. Human Rights Watch, established in 1978, conducts in-depth investigations of human rights violations, publishes reports, and advocates for policy changes through diplomatic and institutional channels. Both organizations have been instrumental in shaping global human rights discourse, but their engagement in Central Asia is more constrained than in other regions. As a result, their reports serve primarily as tools for international advocacy, providing human rights data to institutions such as the United Nations (UN) and the European Union (EU) rather than facilitating legal or institutional change within the region. Their research and advocacy help bring international attention to ongoing human rights issues and apply external pressure on Central Asian governments.

Women in Central Asia continue to face systemic discrimination and human rights violations, despite formal commitments to international conventions. Gender-based violence remains widespread, with legal protections often weak or poorly enforced. Domestic violence cases are frequently underreported, and in some countries, survivors are pressured into reconciliation rather than seeking justice.

Kazakhstan has introduced legal measures to strengthen protections for women, yet the practical enforcement of these laws remains weak. Amnesty International's 2023 report revealed that at least 64 women were killed in domestic violence cases between January and August, highlighting the severity of the issue and the inadequacy of the current legal framework. First-time offenders in domestic violence cases often receive only a formal warning, which does little to prevent further violence [2].

A new law signed by President Kassym-Jomart Tokayev in 2024, as reported by HRW, was intended to enhance protections for women and children, but it fell short of criminalizing domestic violence as a standalone offense. The high-profile case of Kuandyk Bishimbayev, a former economy minister convicted in 2024 of murdering his partner, intensified public debate about the failure of the justice system to prevent violence against women. Yet, the lack of a strong legal framework continues

to allow abuse to go unpunished [3].

Beyond legal reforms, activists advocating for women's rights face restrictions. Authorities have repeatedly denied permission for International Women's Day marches, demonstrating the government's reluctance to allow feminist movements to operate freely. AI and HRW have called for greater protections for both survivors of violence and the activists working to defend them, but progress has been slow and met with resistance from authorities [2],[3].

Kyrgyzstan has seen a disturbing rise in femicide cases, with HRW's 2025 report documenting multiple murders of women in early 2024. Victims included Kenjegul Toktogulova, whose body was found in a landfill, and Rahima Aikymbaeva, who was stabbed 27 times by her husband. These cases are part of a broader trend of violence against women, where weak enforcement of existing protections allows gender-based violence to continue unchecked [4]. In response to public outcry, President Sadyr Japarov signed amendments to gender-based violence laws in August 2024, removing reconciliation as an option in cases of sexual violence and increasing penalties for domestic abuse. However, implementation challenges remain, particularly in rural areas, where societal norms discourage women from reporting abuse. AI has continued to push for greater legal protections and victim support services, yet without stronger enforcement mechanisms, legislative reforms alone are unlikely to significantly reduce gender-based violence [5].

Uzbekistan took a significant step forward in 2023 by officially criminalizing domestic violence, a long-awaited reform after years of international pressure. However, Amnesty International reports that over 84% of domestic violence cases still result in "reconciliation" rather than prosecution, reflecting the prioritization of family unity over women's safety [6].

Human Rights Watch has urged Uzbek authorities to ensure stronger enforcement, particularly in cases where reconciliation is used to pressure victims into remaining with their abusers. While some progress has been made in legal recognition, deeply rooted cultural norms continue to prevent meaningful improvements in women's rights. Amnesty International and Human Rights Watch's reports have highlighted these contradictions, showing that policy change does not always translate into practical protections [7].

Women in Turkmenistan and Tajikistan face some of the most severe restrictions in the region, with state policies enforcing strict gender roles and limiting women's autonomy.

In Turkmenistan, there is no legal framework criminalizing domestic violence, and government policies reinforce patriarchal norms. Reports from AI and HRW documents continued use of virginity testing and forced gynecological exams, despite condemnation from international bodies such as CEDAW in 2024. Yet, authorities refuse to acknowledge or address these issues, restricting international monitoring and blocking feminist activism [10],[11].

In Tajikistan, the lack of legal protections for domestic violence survivors remains a significant concern. Studies suggest at least 50% of women experience abuse, yet the government has not classified domestic violence as a crime [8],[9]. Social and legal restrictions on women's rights extend beyond domestic violence, as seen in the 2024 detentions of two women for posting images of themselves wearing short dresses on social media. While some restrictions on women's employment were lifted in 2024, barriers persist in high-paying industries, limiting women's economic independence.

HRW and AI have continued to document and report on these restrictions, but the governments of both Turkmenistan and Tajikistan resist external pressure, making meaningful change difficult [10],[11].

Labor rights remain a critical issue in Central Asia, where forced labor, restrictions on trade unions, and migrant worker exploitation continue despite governments' commitments to international labor standards. State control over key industries, combined with weak legal protection and limited independent oversight, allows labor abuses to persist. While international pressure has led to some reforms, authorities often resist external scrutiny and restrict labor rights activism.

Amnesty International and Human Rights Watch have played an important role in documenting these violations and advocating for stronger protections, yet their influence remains constrained by political realities in the region. The effectiveness of their work depends not only on

government cooperation but also on corporate accountability and engagement with international institutions.

The Turkmen cotton industry continues to rely on forced labor, despite official denials from the government. Investigations by AI and independent labor monitors have found that thousands of public sector employees, including teachers and doctors, are forced to participate in the annual cotton harvest or pay for substitutes. Since women make up a significant portion of the public workforce, they are disproportionately affected by this system of coercion. While some exemptions were granted in 2023, particularly for medical professionals in certain districts, the practice remains widespread. The government's response has been to block independent investigations and dismiss allegations as foreign interference, making it extremely difficult to assess the full scale of the issue. AI has pressured international companies to stop sourcing Turkmen cotton, leading to some major brands cutting ties with the country, but without domestic policy changes, forced labor remains deeply entrenched [10].

Uzbekistan has taken steps to reduce forced labor in cotton production, following years of international criticism. The use of child labor has been largely eliminated, and the government has introduced reforms aimed at ending coercion in the agricultural sector. However, HRW's 2025 report indicates that in districts with labor shortages, local officials still pressured workers to meet quotas during the 2023 harvest, reflecting the continuing influence of state control over cotton production. Independent labor organizations remain heavily restricted, and workers still face barriers to forming unions or negotiating better conditions. In early 2024, an Uzbek Forum labor monitor was threatened with criminal charges for reporting labor rights violations, while two human rights defenders were harassed while monitoring conditions in Fergana. These incidents highlight the risks faced by labor activists and the limits of reforms when enforcement remains weak [7].

Tajik migrants make up a significant portion of Russia's labor force, yet they increasingly face discrimination, deportation, and forced military recruitment. Following a March 2024 terrorist attack in Moscow, where Tajik nationals were implicated, Russian authorities intensified crackdowns on Central Asian migrants, leading to a sharp rise in deportations. HRW's 2025 report notes that in the first six months of 2024 alone, 17,000 Tajik workers were expelled, surpassing the total number of deportations in 2023. More concerning, some Tajik migrants reported being given a choice between deportation and conscription into the Russian military, an act that raises serious human rights concerns. The Tajik government has been largely silent on the issue, reluctant to challenge Russian authorities due to economic dependence on remittances from migrant workers. AI and HRW have called for greater international oversight and legal protections for Central Asian migrant workers, but the geopolitical relationship between Russia and Central Asia limits direct advocacy efforts [9].

Despite having a more open economy than its neighbors, Kazakhstan imposes significant restrictions on trade unions and labor activism. HRW's 2025 report documents continued pressure on independent trade unions, with activists facing legal and administrative obstacles when attempting to register organizations or negotiate better working conditions. A key example is the case of Erzhan Elshibaev, a labor activist whose detention in 2019 was ruled arbitrary by a UN working group in 2021. However, Kazakh authorities have ignored calls for his release, illustrating the limits of international pressure on domestic labor policies. The government's approach to labor rights remains controlled, allowing some room for economic development and foreign investment while restricting independent labor representation [3].

Environmental degradation is increasingly recognized as a human rights issue, as climate change, air pollution, and environmental mismanagement directly impact public health, access to resources, and the livelihoods of millions. In Central Asia, rapid economic growth and industrial expansion have come at the cost of severe environmental damage, yet governments in the region prioritize economic development over environmental protection.

Amnesty International and Human Rights Watch have framed environmental issues as fundamental human rights concerns, arguing that state inaction on environmental protection violates the right to a safe and healthy environment. However, their work in this field often receives minimal response from governments, as economic priorities and energy security concerns override commitments to climate action.

Kazakhstan remains one of the world's largest greenhouse gas emitters, with air pollution levels that significantly exceed global safety standards. According to AI's 2023 report, burning fossil fuels leads to an estimated 10,000 premature deaths annually. Despite acknowledging environmental concerns, Kazakhstan's climate policies have failed to reverse emission trends. The Climate Change Performance Index in 2023 noted that the country's actions remain inconsistent with global targets, as emissions continue to rise instead of decline [2].

The environmental cost of weak climate policies is already visible. Forest fires in Abai region in 2023 resulted in the deaths of 14 firefighters, highlighting the growing risks of climate-related disasters. Yet, the government's response remains reactive rather than preventive, with no significant shift away from fossil fuel dependence. Amnesty International's reports have called for greater investment in clean energy and stronger enforcement of environmental regulations, but economic reliance on coal and oil exports remains a major obstacle to reform [2].

Air pollution is a growing public health crisis in Kyrgyzstan, particularly in urban areas. Bishkek is now ranked among the most polluted cities in the world, with pollution levels eight times higher than WHO guidelines for air quality. The reliance on coal for heating, unregulated urban expansion, and increasing vehicle emissions have significantly worsened air quality, leading to high rates of respiratory diseases and cardiovascular illnesses. AI's 2023 report highlighted that 32% of deaths from stroke and heart disease in the country are linked to air pollution, illustrating the severe human cost of environmental neglect. Despite these alarming figures, environmental policies remain weak, and the government has not taken sufficient steps to regulate emissions or invest in cleaner energy alternatives. HRW and AI's advocacy for stronger air quality controls and public health protections has gained little traction, as policymakers continue to prioritize economic concerns over environmental action [4].

Uzbekistan's energy sector remains heavily dependent on fossil fuels, with significant government subsidies supporting the continued use of coal and oil. This has contributed to dangerous levels of air pollution, particularly in major population centers. Research from the World Bank and Uzbekistan's Ministry of Economic Development has found that air pollution-related deaths and health issues have caused economic losses equivalent to 6% of GDP, making environmental degradation not only a public health crisis but also a financial burden on the country. In 2023, Uzbekistan signed an agreement with the World Bank to support emissions reduction policies, including subsidy reform and carbon market transactions. However, AI have criticized the slow pace of implementation, noting that while policies have been announced, concrete actions to reduce fossil fuel dependence remain limited. Environmental issues are rarely framed as human rights concerns by the government, making it difficult for international organizations to push for stronger protections [6].

Turkmenistan has one of the highest methane emissions per capita in the world, making it a significant contributor to global climate change. AI's 2023 report highlighted research showing that Turkmenistan was responsible for the highest number of "super emitter" methane events globally in 2022, with the country's heavily subsidized oil and gas industry largely unregulated. While international pressure forced the government to acknowledge the issue, leading to a methane reduction roadmap signed in June 2023 and the adoption of the Global Methane Pledge at COP28, enforcement remains a challenge. AI's reports have called for greater transparency and independent monitoring, but the state's control over environmental data makes it difficult to verify actual progress. The Turkmen government continues to resist significant energy sector reforms, prioritizing economic stability and state-run industries over climate action [10].

Unlike other Central Asian states, Tajikistan's climate strategy is largely shaped by international organizations, as the country relies heavily on foreign aid for climate adaptation projects. In 2023, the World Bank reported that air pollution and climate-related damages had led to a mortality rate of 78 deaths per 100,000 inhabitants, highlighting the urgent need for stronger environmental protections. Despite these challenges, the government has not prioritized environmental policy, instead focusing on short-term economic concerns. AI have emphasized that the lack of domestic commitment to climate resilience leaves Tajikistan vulnerable to future environmental disasters, but

with limited engagement from local authorities, much of the country's environmental agenda remains externally driven [8].

Amnesty International and Human Rights Watch play a crucial yet constrained role in Central Asia, where human rights challenges persist despite international commitments. Unlike in regions where these organizations actively support legal reforms or grassroots movements, their work in Central Asia is largely confined to monitoring, documenting, and advocating through international channels. Their reports provide critical insight into issues such as gender-based violence, labor rights abuses, and environmental injustices, yet their ability to directly influence policy remains limited. Governments in the region frequently reject external pressure, restrict independent human rights monitoring, and prioritize economic and political stability over rights-based reforms. This passive but persistent role presents a paradox. While AI and HRW are unable to enforce change within Central Asia, their research and advocacy amplify human rights concerns on the global stage. Their findings inform international bodies like the UN and EU, influencing diplomatic pressure, trade agreements, and human rights assessments that shape the region's engagement with the global community.

Despite these limitations, their work remains indispensable. Without consistent documentation of abuses, human rights violations in Central Asia risk being overlooked, allowing governments to operate without scrutiny. While immediate policy shifts are unlikely, sustained international attention can lay the groundwork for long-term improvements. Human rights progress is rarely linear, but continued advocacy, awareness, and pressure remain essential in ensuring that even the most resistant states cannot ignore these issues indefinitely.

References:

1. Sayapin, S. (2022). *Human Rights in Post-Soviet Central Asia*. In *State-Building, Rule of Law, Good Governance and Human Rights in Post-Soviet Space* (pp. 135–149). Routledge. <https://doi.org/10.4324/9781003198024-13>
2. Amnesty International. (2023). Kazakhstan: Human Rights Report 2023. Retrieved from <https://www.amnesty.org/en/location/europe-and-central-asia/eastern-europe-and-central-asia/kazakhstan/report-kazakhstan/>
3. Human Rights Watch. (2025). World Report 2025: Kazakhstan. Retrieved from <https://www.hrw.org/world-report/2025/country-chapters/kazakhstan>
4. Amnesty International. (2023). Kyrgyzstan: Human Rights Report 2023. Retrieved from <https://www.amnesty.org/en/location/europe-and-central-asia/eastern-europe-and-central-asia/kyrgyzstan/report-kyrgyzstan/>
5. Human Rights Watch. (2025). World Report 2025: Kyrgyzstan. Retrieved from <https://www.hrw.org/world-report/2025/country-chapters/kyrgyzstan>
6. Amnesty International. (2023). Uzbekistan: Human Rights Report 2023. Retrieved from <https://www.amnesty.org/en/location/europe-and-central-asia/eastern-europe-and-central-asia/uzbekistan/report-uzbekistan/>
7. Human Rights Watch. (2025). World Report 2025: Uzbekistan. Retrieved from <https://www.hrw.org/world-report/2025/country-chapters/uzbekistan>
8. Amnesty International. (2023). Tajikistan: Human Rights Report 2023. Retrieved from <https://www.amnesty.org/en/location/europe-and-central-asia/eastern-europe-and-central-asia/tajikistan/report-tajikistan/>
9. Human Rights Watch. (2025). World Report 2025: Tajikistan. Retrieved from <https://www.hrw.org/world-report/2025/country-chapters/tajikistan>
10. Amnesty International. (2023). Turkmenistan: Human Rights Report 2023. Retrieved from <https://www.amnesty.org/en/location/europe-and-central-asia/eastern-europe-and-central-asia/turkmenistan/report-turkmenistan/>
11. Human Rights Watch. (2025). World Report 2025: Turkmenistan. Retrieved from <https://www.hrw.org/world-report/2025/country-chapters/turkmenistan>

ӘӨЖ 94(574)

ҚАЗАҚСТАН ХАЛҚЫ АССАМБЛЕЯСЫ: БІРЛІК ПЕН ТҰРАҚТЫЛЫҚТЫҢ ҮЛГІСІ

Абуталипова А.Н.,

4 курс студенті

e-mail: abutalipova2003@gmail.com

Бимаканова З.Ш.,

тарих ғылымдарының кандидаты, профессор

Манаш Қозыбаев атындағы Солтүстік Қазақстан

Университеті

г.Петропавл, Қазақстан

e-mail: bimakanova1956@mail.ru

Аңдатпа: Қазақстан халқы Ассамблеясы - еліміздегі ұлтаралық келісім мен мәдени әралуандықты сақтау арқылы тұрақты дамуға ықпал ететін бірегей институт. Бұл мақалада Қазақстан халқы Ассамблеясының елдегі этносаралық келісім мен тұрақтылықты қамтамасыз етудегі рөлі қарастырылады. Ассамблеяның құрылу тарихы, басты мақсаттары мен міндеттері, сондай-ақ оның құрылымы мен жетістіктері сипатталады. Қазіргі заманғы сын-қатерлер жағдайында Қазақстан халық Ассамблеясының маңыздылығы талданады. ҚХА-ның құрылуы мен қызметі Қазақстанның көпэтносты қоғамында ұлттық бірлікті нығайтуға, әртүрлі мәдениеттерді үйлестіруге, этностардың құқықтары мен мүдделерін қорғауға бағытталған. Қазақстанның Тұңғыш Президенті Н.Ә.Назарбаевтың бастамасымен 1995 жылы құрылған Ассамблея түрлі этномәдени бірлестіктердің жұмысын үйлестіріп, елдегі бейбіт өмір мен достықты сақтаудың басты құралына айналды. Қазіргі уақытта да ҚХА өңірлерде де белсенді жұмыс істеп, мәдени шаралар, тіл мәселелеріне қатысты жобалар ұйымдастырып, этностар арасындағы қарым-қатынасты нығайтуға күш салып келеді.

Түйін сөздер: Қазақстан халқы Ассамблеясы, этносаралық келісім, ұлттық бірлік, толеранттылық, этномәдени бірлестік, бейбітшілік.

Аннотация: Ассамблея народа Казахстана — уникальный институт, способствующий устойчивому развитию страны через сохранение межэтнического согласия и культурного разнообразия. В данной статье рассматривается роль Ассамблеи народа Казахстана в обеспечении этнического согласия и стабильности в стране. Описываются история создания Ассамблеи, её основные цели и задачи, а также структура и достижения. Анализируется важность Ассамблеи в условиях современных вызовов. Создание и деятельность Ассамблеи направлены на укрепление национального единства в многоэтническом обществе Казахстана, координацию различных культур и защиту прав и интересов этносов. Основанная по инициативе Первого Президента Республики Казахстан Н.Ә. Назарбаева в 1995 году, Ассамблея стала основным инструментом в обеспечении мира и дружбы среди различных этнических групп. В настоящее время Ассамблея активно работает в регионах, организуя культурные мероприятия и проекты, направленные на вопросы языка и укрепление межэтнических отношений.

Ключевые слова: Ассамблея народа Казахстана, этническое согласие, национальное единство, толерантность, этнокультурные объединения, мир.

Annotation: The Assembly of the People of Kazakhstan is a unique institution that contributes to the sustainable development of the country by preserving interethnic harmony and cultural diversity. This article discusses the role of the Assembly of the People of Kazakhstan in ensuring ethnic agreement and stability in the country. The history of the creation of the Assembly, its main goals and objectives, as well as its structure and achievements, are described. The importance of the Assembly in the context of modern challenges is analyzed. The establishment and activities of

the Assembly are aimed at strengthening national unity in Kazakhstan's multiethnic society, coordinating different cultures, and protecting the rights and interests of ethnic groups. Founded at the initiative of the First President of the Republic of Kazakhstan N.A. Nazarbayev in 1995, the Assembly has become the primary tool for ensuring peace and friendship among various ethnic groups. Currently, the Assembly is actively working in the regions, organizing cultural events and projects focused on language issues and strengthening interethnic relations.

Keywords: Assembly of the People of Kazakhstan, ethnic harmony, national unity, tolerance, ethnic cultural associations, peace.

Қазақстан - 130-дан астам этнос пен ұлт өкілдері бейбіт өмір сүріп жатқан көпэтносты мемлекет. 1991 жылы тәуелсіздік алғаннан кейін Қазақстан ұлтаралық қатынастар мәселесіне ерекше көңіл бөле бастады. Кеңес Одағының ыдырауы посткеңестік елдерде ұлтаралық қақтығыстарға әкелгенін ескерсек, Қазақстан басшылығы этносаралық тұрақтылықты сақтау үшін арнайы институт қажет екенін түсінді. Елбасы Нұрсұлтан Назарбаев Қазақстан халқы Ассамблеясын құру идеясын алғаш рет 1992 жылы өткен Қазақстан халықтарының форумында ұсынды. Оның пікірінше, Ассамблея этностар арасындағы татулық пен бірлікті сақтаудың негізгі тетігі болуы керек еді. Форумның нәтижесінде , этностар арасындағы келісімді сақтау мәселелері жан-жақты талданып, Ассамблеяны құру туралы ұсынысты жүзеге асыруға кірісті. Мұндай саналуан қоғамда тұрақтылықты сақтау және ұлтаралық қарым-қатынастарды реттеу үшін 1995 жылы 1 наурызда Қазақстан халқы Ассамблеясы ресми түрде құрылады. Сол жылы Қазақстанның жаңа Конституциясының қабылданып жатқан кезі болғандықтан, Ассамблеяның мәртебесі заңды түрде бірден бекітілді. Қазақстан Республикасының 2008 жылы қабылдаған “Қазақстан халқы Ассамблеясы туралы” Заң Ассамблеяның құқықтық мәртебесін және қызметін нақтылайтын негізгі заңнамалық құжат болып табылады. Конституция, арнайы заңдар және нормативтік актілер Ассамблеяның бірегей мәртебесін бекітіп, оның елдің тұрақтылығы мен бірлігін қамтамасыз етудегі негізгі рөлін айқындай түседі. 2009 жылы 26 қазан күні Астана қаласындағы Бейбітшілік және келісім сарайында Қазақстан Республикасының Тұңғыш Президенті , сол уақыттағы Қазақстан халқы Ассамблеясының Төрағасы Н.Назарбаевтың төрағалық етуімен “Ұлттық бірлік - біздің стратегиялық таңдауымыз” тақырыбы төңірегінде Қазақстан халқы Ассамблеясының XV сессиясы өтті[2,257]. Сессия барысында Елбасы, ең алдымен Қазақстан халқы Ассамблеясы еліміздің этносаралық қарым-қатынасын дамытудың іргелі институтына, татулық пен сыйластықтың берекелі бекетіне айналды, деп атап өтті[3]. Қазақстанның көпэтносты және көпмәдениетті қоғам ретінде ерекшеленуі мұндай институттың құрылуын тарихи қажеттілікке айналдырды. Кеңес Одағы кезеңінде жүргізілген көші-қон және депортация саясатының нәтижесінде елде этностардың ерекше әралуандығы қалыптасты. Олардың арасында қазақ, орыс, украин, неміс, корей, ұйғыр, татар және өзге де ұлт өкілдерін қамтыған.

Қазақстан халқы Ассамблеясы (ҚХА)- еліміздің этносаралық және конфессияаралық келісін нығайтуға бағытталған ерекше институт.Қазақстан Республикасының Тұңғыш Президенті- Нұрсұлтан Әбішұлы Назарбаевтың бастамасымен құрылған бұл ұйым елдегі түрлі этностар мен ұлттардың өзара бейбіт өмір сүруі мен достығын нығайтудың негізгі құралы болып табылады. Елбасымыз: “Қазақстан халқы Ассамблеясы -еліміздегі бірлік пен келісімнің киелі бесігі, тұтастық пен тұрақтылықтың құтты шаңырағы”,- деп көрсетеді[1, 4].Ассамблеяның басты мақсаттары елдегі этносаралық келісімді сақтау, әртүрлі мәдениеттерді үйлестіру және Қазақстанда тұратын барлық этностардың құқықтары мен мүдделерін қорғауға бағытталған.

ҚХА-ның құрылымы мен қызметі еліміздегі этностардың бірлігін, бейбітшілігін және тұрақтылығын қамтамасыз ететін тетіктер ретінде ұйымдастырылған. Ассамблеяның ең алғаш төрағасының қызметін Елбасымыз Н.Ә.Назарбаев атқарған еді. Ол Ассамблеяның стратегиялық бағыттарын айқындап, этносаралық саясаттың негізгі басымдықтарын белгілеп отырған еді. Қазіргі уақытта бұл лауазымды Қасым-Жомарт Тоқаев атқарып келуде. Сонымен қатар, Ассамблея төрағасының бірнеше орынбасарлары да бар еді. Олар этносаралық келісім саласындағы нақты жобаларды жүзеге асыруға жауапты . Ал Ассамблеяның кеңесі Ассамблея

қызметін үйлестіру және оның стратегиялық шешімдерін әзірлеу міндеттерін атқарды. Кеңеске этномәдени бірлестіктердің өкілдері, қоғам қайраткерлері мен сарапшылар кірген. Қазіргі таңда облыстық және қалалық өңірлерде Қазақстан халқы Ассамблеялары жұмыстарын жүргізуде. Қазақстанда Қазақстан халқы Ассамблеясының республикалық деңгейдегі орталық органы және 17 аймақтық (облыстық, қалалық) Ассамблеясы өз қызметтерін атқаруда. Аталған аймақтық Ассамблеялар этносаралық келісімді қамтамасыз етіп қана қоймай, ұлттық бірлікті нығайту мақсатында да шараларды ұйымдастыруда. Қазақстан өңіріндегі осындай этномәдени бірлестіктердің 1000-нан астам бірлестігі тіркелген. Оның ішінде 27-сі республикалық деңгейде қызмет атқарып келеді. Әр өңірде этномәдени бірлестіктерді қолдау мақсатында 40-тан астам ресурстық орталықтар құрылған. Мысалы, Алматы қалалық Ассамблеясында 37 этномәдени бірлестік тіркелген. Бұл бірлестіктер мәдени шаралар, ұлттық мерекелер және этносаралық келісімді нығайтуға бағытталған жобаларды іске асыруда. Мысалы, жыл сайын ұйымдастырылатын “Достық фестивалі” әртүрлі этностардың өнерін, дәстүрін және тілін насихаттауға арналған. Жалпы алғанда Алматы қалалық Қазақстан халқы Ассамблеясы (Алматы ҚХА)- еліміздегі ең ірі этностық - мәдени және қоғамдық келісім институттарының бірі. Алматы қаласында көптеген маңызды жобалар мен іс-шаралар жүргізіліп келуде. Мысалы, “Достық фестивалі”, “Бір шаңырақ астында” жобасы, “Тілдер күні” мерекесі, Қайырымдылық акциялары, Этномәдени көрмелері және тағы басқаларын айтуға болады. Алматы қалалық Қазақстан халқы Ассамблеясы-мегаполистегі этносаралық қатынастарды үйлестірудің және қоғамдық келісімді сақтаудың маңызды орталықтарының бірі болып саналады. Оның құрылымы мен қызметі этностық әртүрлілікті қолдауға, мәдениеттердің сақталуы мен дамуына және қалалық қоғамдастықтағы бірлік пен бейбітшілікті нығайтуға бағытталған.

Сонымен қатар өзіміздің облысымыздың Петропавл қалалық Қазақстан халқы Ассамблеясы да үлкен жұмыстарды атқарып келеді. Петропавл қалалық Қазақстан халқы Ассамблеясы - Солтүстік Қазақстан өңіріндегі этносаралық келісімді сақтау, мәдени әртүрлілікті қолдау және қоғамдағы тұрақтылықты қамтамасыз ету мақсатында қызмет ететін маңызды құрылым болып табылады. Қаланың этномәдени бірлестіктері өздерінің мәдениетін, тілін және дәстүрін сақтау мақсатында түрлі мәдени шаралар ұйымдастыруда. Әсіресе, Петропавл қаласындағы этномәдени бірлестіктердің қатысуымен ұлттық мерекелер, фестивальдар, көрмелер жиі өткізіледі. Бұл шаралар тек қала тұрғындары арасында ғана емес, сонымен қатар сырттан келген қонақтарға да қаланың этникалық әртүрлілігін көрсету мүмкіндігін береді. Мысалы, “Наурыз” мерекесі, “Ұлттар достығы күні” және өзге де ұлттық мерекелер өткізіліп келуде. Сонымен қатар мәдениет, тіл мәселелеріне байланысты жобалары жүзеге асырып келеді. Мысалы, жуырда “Тіл керуені-2024” жобасы аясында Солтүстік Қазақстан облысы Қазақстан халқы Ассамблеясының қолдауымен “Рух.Тіл. Жаңғыру” қоғамдық бірлестігі “Солтүстік Қазақстан облысының мәдениет, тілдерді дамыту және архив ісі басқармасымен бірлесіп, Солтүстік Қазақстан облысындағы барлық аудандардың тұрғындарымен бірқатар кездесулер өткізді. Бұл кездесулер мемлекеттік тілдің мәртебесін көтерудің маңыздылығы туралы ашық диалог алаңына айналды. Қазақстан халқы Ассамблеясының мүшесі, “Радзіма” Солтүстік Қазақстан облыстық белорус мәдени орталығының төрайымы Мария Татаренко және Қазақстан халқы Ассамблеясының мүшесі, “Угра” қазақ мәдени-ағартушылық орталығы” қоғамдық бірлестігінің белсендісі Сәлімхан Сәбитов облыстық Ассамблеяның осы бағыттағы қызметі, мемлекеттік тілді үйрену бойынша жасалған жағдайлар туралы және мемлекеттік тілді білу және қолдану біздің қоғамда бірлік пен бірегейлікті нығайтуға ықпал ететіні жайында айтты.

Солтүстік Қазақстан облысы Қазақстан халқы Ассамблеясы жыл бойы мемлекеттік тіл мен этностардың тілдерін үйренуге деген қызығушылықты арттыруға бағытталған бірқатар іс-шараларды өткізіп келуде. Петропавлда алғаш рет “Екі жұлдыз” облыстық вокал байқауы өткізілді, оның қатысушылары түрлі тілдерде нөмірлерді паш етті. Сонымен қатар өңірде жыл сайын : “Салт-дәстүр” және “Өнеріміз саған, Қазақстан” фестивальдері, Достық үйінде қазақ және ағылшын тілдерін үйрену курстары да ұйымдастырылып келуде. Ал №17 мектеп

базасында қазақ, орыс, украин, неміс, поляк, әзірбайжан, армян, белорус, татар, шешен сынды тілдерді үйренуге болады.

Қазіргі таңда Петропавл қалалық Қазақстан халқы Ассамблеясының жұмысы этносаралық келісімді нығайтуға, мәдени әртүрлілікті қолдауға және қаланың тұрақты дамуына зор үлес қосуда. Оның қызметі қаладағы көпұлтты қоғамда достықты, өзара түсіністікті және бірлікті нығайтуға бағытталған.

Қазақстан халқы Ассамблеясының маңыздылығы арта түсуде. Глобализация, көші-қон және ақпараттық ағымдардың күшеюі ұлттық бірегейлік пен мәдени тұтастық мәселелерін өзекті етеді. Ассамблея осы жағдайда этносаралық келісім мен қоғамдық тұрақтылықты сақтауда негізгі платформа ретінде жұмыс істеп келуде.

Қорытындылай келе, Қазақстан халқы Ассамблеясы - еліміздегі бірлік пен келісімнің, толеранттылық пен өзара құрметтің символы. Бұл ұйым Қазақстанның көпұлтты қоғамында тұрақтылықты қамтамасыз етуде, бейбіт өмір сүрудің үлгісін көрсетуде және елдің тұрақты дамуына үлес қосуда маңызды рөл атқарады. Ассамблея елдегі этносаралық бейбітшілік пен тұрақтылықты сақтаудың негізгі механизміне айналып отыр. Оның құрылуы мен қызметі Қазақстанның көпэтносты және көпмәдениетті қоғамының ерекшеліктеріне сәйкес қжетті тарихи қадам болды. Қазақстан халқы Ассамблеясы моделі халықаралық деңгейде де оң бағаланып, басқа елдерге үлгі ретінде ұсынылуда.

Әдебиеттер тізімі

1. “Біз - қазақстандықтармыз! Мы - қазақстанцы !”-Қарағанда : ПК “Экожан” ,2010.-4 б.
2. Тоғжанов Е.Л., Кан Г.В., Коробков В.С., Шаяхметов И.У. Қазақстан халқы Ассамблеясы : тарихи очерк.- Алматы: Раритет,2020.-257 б.
3. Назарбаев Н. Ұлттық бірлік - біздің стратегиялық таңдауымыз. Қазақстан Республикасы Президентінің Қазақстан халқы Ассамблеясының XV сессиясында сөйлеген сөзі. URL: <http://www.akorda.kz>.

УДК 397

КӨШПЕЛІЛЕРДІҢ ӘЛЕМІ: ТАРИХ ЖӘНЕ МӘДЕНИ МҰРА

Равиль И.

*Азық-түлік өндірісінің технологиясы мамандығының 1-ші курс студенті,
mistrina4@gmail.com*

Ғылыми жетекші: Тасилова А.А.

*Халықаралық инженерлік-технологиялық университетінің оқытушысы,
ал-Фараби атындағы ҚазҰУ докторанты
Алматы қ., Қазақстан*

Аннотация: Мақалада көшпелілер әлеміне Н.Крадин еңбектеріне сүйене отырып талдау жасалынған. Көшпелі өркениет тарихи процестердің маңызды бөлігі болып саналады. Олар тек өздерінің өмір салттары мен мәдениеттерін ғана емес, сонымен қатар Еуразиядағы саяси және экономикалық жүйені қалыптастыруда да үлкен рөл атқарды. Көшпелі халықтардың еңбектері, дәстүрлері және жетістіктері бүгінгі таңда да халықтар арасындағы мәдени алмасулар мен байланыстарда көрініс табады.

Кілт сөздер: көшпелілер, мәдениет, тарих, өркениет.

Аннотация: В статье сделан анализ мира кочевников на основе трудов Н.Крадина. Кочевая цивилизация считается важной частью исторических процессов. Они сыграли большую роль не только в формировании своего образа жизни и культуры, но и в

формировании политической и экономической системы в Евразии. Труды, традиции и достижения кочевых народов и сегодня находят отражение в культурных обменах и связях между народами.

Ключевые слова: кочевники, культура, история, цивилизация.

Abstract: the article analyzes the world of nomads based on the works of N. Krajin. Nomadic civilization is considered an important part of historical processes. They played a huge role in shaping not only their own way of life and culture, but also the political and economic system in Eurasia. The works, traditions and achievements of nomadic peoples are reflected in cultural exchanges and contacts between peoples even today.

Keywords nomads, culture, history, civilization.

Көшпелілер әлемі отырықшы өркениетінің тұрғындары үшін әрқашан terra incognita болды. Бір уақытта олардың бойына қорқыныш сезімдерін оятқанымен қатар оларды қызықтырды. Көшпелілердің мораль мен әдет-ғұрпын, олардың қоныстануын, саяси тарихтағы ең маңызды оқиғаларды ғылыми түрде сипаттайтын алғашқы еңбектер көне дәуірде пайда болды. Бұл ақпарат қазіргі зерттеушілер үшін ең маңызды дереккөз болып табылады. Көшпелілер өркениеті тарихында көптеген мемлекеттер пайда болып, өздерінің ерекше мәдениеттері мен дәстүрлерін қалыптастырды. Көшпелі өркениетінің ерекшеліктері көшпелі өмір салты жатады. Көшпелі қоғамдар табиғи ортаға бейімделіп, мал шаруашылығы мен аңшылықты негізгі тіршілік көзі етіп алды. Олар қысы-жазы көшіп жүріп, белгілі бір аймақтарда тұрақтамады, тек белгілі бір маусымда қоныс аударатын жерлерге тәуелді болды. Көшпелі халықтар үшін жылқы маңызды рөл атқарды. Көшпелілердің әскери стратегиялары, соның ішінде атпен соғыс өнері, олардың жеңіске жетуіне ықпал етті. Көшпелі өркениеттердің күшті әскери дәстүрі болды. Олар жақсы дайындалған атты әскер мен мобильді күшті қолдану арқылы үлкен аумақтарды бағындырып, көптеген шайқастарда жеңіске жетті. Көшпелілердің мәдениеті мен өнері көбінесе көшіп-қонуға, мал шаруашылығына, және әскери өнерге байланысты болды. Олар қолданған киімдер, үй-жайлары мысалы киіз үйлер, әшекей бұйымдар олардың күнделікті өмірімен тығыз байланысты болды. Әлеуметтік құрылымына тоқталсақ, көшпелі халықтарда ру-тайпалық құрылым басым болды. Әлеуметтік құрылымның негізі көбінесе жауынгерлік қасиеттерге негізделген болатын. Көшпелі өркениеттердің мәдениетіне басқа халықтармен байланыс арқылы өнер, дін, тіл және ғылым салаларында ықпал етуі байқалады. Кеңестік және ресейлік тарихшы, археолог, антрополог, қоғамтанушы, мемлекет теоретигі Николай Крадиннің пікірінше, көшпелі қоғамдар негізінен екі әлеуметтік топтан тұрады: біріншісі әскер басылары, жауынгерлер және байлар, екінші малшылар мен қарапайым шаруалар. Мұндай қоғамда жерді пайдалану және мал шаруашылығы маңызды рөл атқарады. Алайда бұл қоғамдардың ерекшелігі олардың көшпелі өмір салтына сәйкес келетін әлеуметтік ұйымы мен билік құрылымының икемділігі. Крадин көшпелілердің әлеуметтік құрылымында әдетте әскери-әріптестік жүйе “әлеуметтік лифтинг” жүйесі кең таралғанын атап өтеді, онда бір топ көшпелі малшылар немесе жауынгерлер бірлесіп белгілі бір аумақты иемденіп, оған үстемдік ету мүмкіндігіне ие болады. Крадиннің зерттеулерінде көшпелі мал шаруашылығының экономикадағы маңызды орны ерекше атап өтілген. Ол көшпелі қоғамдардың экономикалық ұйымдастырылуын ерекше бір түр ретінде қарастырады, онда басты байлық мал болып табылады. Мал шаруашылығының ерекшелігі ол ұжымдық еңбекпен және белгілі бір көшпелі қозғалыспен байланысты болады. Бұл ерекшелік көшпелілердің әлеуметтік құрылымына да әсер етеді, өйткені олар жерге тәуелді болмай, тұрақты орналасуды қажет етпейді. Крадин көшпелілердің саяси құрылымында әдетте патриархалдық және әскери элементтердің басым екенін айтады. Мысалы, түркілер мен моңғолдар сияқты көшпелі халықтарда көшбасшылардың рөлі өте маңызды болған және бұл көшбасшылар көбіне әскери қабілеттіліктері мен халықтың қолдауына негізделген. Сонымен қатар, ол көшпелі қоғамдардағы мемлекеттің құрылымының да қатаң иерархияны емес, көбіне фрагменттелген және динамикалық болып келетінін айтады. Осы тұрғыдан алғанда, көшпелілердің саяси

ұйымы көбінесе әскерилік және әскери көмек көрсетуді қажет ететін жүйе болып табылады. Крадин көшпелілердің әлемдік тарихтағы маңызды ролін зерттей отырып, олардың көшіп-қонуы, жауынгерлік қабілеттілігі және билікке деген ұмтылыстары арқылы үлкен империяларды құрудағы ролін айқын көрсетеді. Мысалы, ол Моңғол империясы мен Түркі қағанаттарының құрылу және дамуына көшпелі мәдениет пен әлеуметтік құрылымның ықпалын зерттеген. Көшпелілердің билікке ұмтылуы мен жаулап алу әрекеттері олардың саяси ұйымдасуының негізгі ерекшеліктерінің бірі болып табылады. Крадиннің көшпелілерге қатысты еңбектеріне тоқтала кетсек, “Империя Хунну” бұл кітап 1996 жылы Орталық Азия тарихындағы алғашқы көшпелілер империясы Хунну империясына арналған монография. Бұл еңбекте жаулап алулар мен жорықтарға не итермеледі, олардың қоғамдық құрылымының ерекшеліктері қандай болды, Ғұн мемлекеті неліктен пайда болғандай тез күйреді осы сұрақтардың барлығы монографияда талқыланады [1]. “Кочевники Евразии” бұл еңбегін Крадин көшпелітану тарихнамасына, Еуразия көшпелілері тарихының, археологиясы мен этнографиясының сан алуан аспектілеріне арналған. Көшпелілер әлемі тарихы мен мемлекеттіліктің пайда болуының теориялық мәселелеріне, тарихи процестің қазіргі теорияларына, шежірелік дереккөздерді тарихи-антропологиялық оқудың ерекшеліктеріне көп көңіл бөлінеді. Хронологиялық тұрғыдан кітапта әртүрлі дәуірлердегі көшпелілерге арналған бөлімдер – көне дәуірден бүгінгі күнге дейін – хуннулар, моңғолдар, буряттар жайлы жазылған [2]. “Между Востоком и Западом: движение культур, технологий и империй” деп аталын жинақта Еуразияның ортағасырлық мемлекеттері мен империяларының тарихы мен археологиясын, мәдениеттер мен өркениеттер арасындағы коммуникациялар мен байланыстарды, жаппай миграция мен мәдени-технологиялық импульстардың таралуын зерттеуге қатысты мәселелердің кең ауқымын қамтиды. Географиялық тұрғыдан ұсынылған баяндамалардың тақырыптары Болгария мен Қырымнан Қиыр Шығысқа дейінгі материалдарды қамтиды. Археологиялық зерттеулерде жаратылыстану-ғылыми әдістерге көп көңіл бөлінген [3]. Көшпелілерде зерттеуде тағы бір еңбек “Социальная структура ранних кочевников Евразии”. Еңбектің мақсаты археологиялық деректер негізінде архаикалық қоғамдардағы мәртебелер мен дәрежелер жүйесін қайта құру тәжірибесін көрсету болды. Бұл мәселені Еуразияның ерте көшпенділері деп аталатын қоғамдарын зерттеу мысалында қарастырады. Ғылыми айналымға көптеген дереккөздер енгізіліп, олардың түсіндірмесі ұсынылды. “Әлеуметтік археологияның” әдіснамалық және теориялық мәселелеріне, Еуразиядағы көшпелі малшылар эволюциясының жалпы мәселелеріне көп көңіл бөлінеді. Басылым археологиялық материалдар негізінде қоғамдық құрылымды қайта құрудың әдістемелік құралы ретінде ғана емес, жалпы көшпенділіктің әлеуметтік археологиясын одан әрі дамытуға ынталандыру ретінде де пайдалы болады [4]. Крадиннің тағы бір еңбегі “Политическая антропология”. Полиантропологиялық ілімдердің тарихы жүйелі түрде көрсетіліп, осы саладағы негізгі қазіргі мектептер мен тенденциялар талданады. Биліктің әлеуметтік-биологиялық және мәдени негіздері, әлеуметтік стратификация және мобильділік нысандары қарастырылады. Әртүрлі қоғамдардағы билік құрылымы мен көшбасшылықтың эволюциясы қарастырылып, мемлекет құбылысына, оның пайда болу себептеріне, политогенездің жолдарына, мемлекеттіліктің түрлері мен формалары талқыланады [5]. Көшпелілердің мәдени мұрасы - қазақ халқының тарихы мен тұрмыс-тіршілігін, дүниетанымын айқындайтын маңызды құндылықтар жүйесі. Көшпелі өмір салты, ұлттық дәстүрлер, өнер, тіл, дін және әлеуметтік құрылым көшпелілердің мәдени мұрасының негізін құрайды. Бұл мұралар тек тарихи ескерткіштер мен жазбаларда ғана емес, сондай-ақ халықтың күнделікті өмірінде, әдет-ғұрыптарында, салт-дәстүрлерінде сақталған. Көшпелілердің өмірі табиғатпен тығыз байланысты болған. Көшпелі өркениет тарихи процестердің маңызды бөлігі болып саналады. Олар тек өздерінің өмір салттары мен мәдениеттерін ғана емес, сонымен қатар Еуразиядағы саяси және экономикалық жүйені қалыптастыруда да үлкен рөл атқарды. Көшпелі халықтардың еңбектері, дәстүрлері және жетістіктері бүгінгі таңда да халықтар арасындағы мәдени алмасулар мен байланыстарда көрініс табады.

Әдебиеттер тізімі

1. Крадин Н. Н. Империя Хунну. Владивосток: Дальнаука, 1996. 164 с.
2. Крадин Н. Н. Кочевники Евразии. Алматы: Дайк-Пресс, 2007. 416 с.
3. Между Востоком и Западом: движение культур, технологий и империй. / III Международный конгресс средневековой археологии евразийских степей. // Владивосток: «Дальнаука». 2017. 320 с.
4. Социальная структура ранних кочевников Евразии: монография / Под ред. Н.Н. Крадина, А.А. Тишкина, А.В. Харинского. Иркутск: Изд-во Иркутского государственного технического университета, 2005. 312 с.
5. Крадин Н. Н. Политическая антропология: Учебное пособие. М.: Ладомир, 2001, 213 с.

УДК 323.2(574)

АКТУАЛЬНЫЕ ВЫЗОВЫ И ПРОБЛЕМАТИКА СОВРЕМЕННОГО КАЗАХСТАНА В КОНТЕКСТЕ ГЛОБАЛЬНОГО ГЕОПОЛИТИЧЕСКОГО КРИЗИСА

Баймушкин Н.,

Магистр международных отношений,

Гайдамак Д.,

Бакалавр международных отношений,

Нурланова А.

Магистр международных отношений,

*Казахский Университет Международных Отношений и Мировых Языков,
г.Алматы, Казахстан*

Аннотация. Данная статья посвящена положению современного Казахстана в контексте мировой стагнации в области геополитической напряженности, где рассматриваются актуальные вопросы, с которыми сталкивается республика по мере адаптации к быстро меняющемуся мировому ландшафту. Продолжающийся геополитический кризис, отмеченный сменой альянсов, экономической нестабильностью и региональными конфликтами, имеет далеко идущие последствия для развития страны. Социально-экономические проблемы включающие в себя колебания цен на сырьевые товары, растущее неравенство, неравномерный процесс урбанизации и инфляционное давление, истощают национальные ресурсы и препятствуют созданию устойчивого внутривосточного нарратива и дальнейшей стратегии улучшения жизни граждан. Стратегическая роль Казахстана как моста между Востоком и Западом и его положение в Центральной Азии требуют тщательного баланса и строгого обозначения основных принципов внешней и внутренней политики среди конкурирующих мировых и региональных держав. Исследование также подчеркивает важность расстановки приоритетных задач, условий, решений, а также потенциальных последствий путем внедрения инновационного управления и построения прочных международных партнерств, стратегий и систем. Решая эти многогранные проблемы, Казахстан стремится сохранить свою стабильность и усилить свою роль ключевого игрока в регионе.

Ключевые слова: внешняя политика, внутренняя политика, международный договор, конъюнктура, геополитический кризис.

Андатпа. Бұл мақала геосаяси шиеленіс саласындағы жаһандық тоқырау жағдайындағы қазіргі Қазақстанның ұстанымына арналған, онда республиканың тез өзгеретін жаһандық ландшафтқа бейімделу кезінде тап болатын өзекті мәселелері қарастырылады.

Одақтардың өзгеруімен, экономикалық тұрақсыздықпен және аймақтық қақтығыстармен сипатталатын жалғасып жатқан геосаяси дағдарыс елдің дамуы үшін ауқымды салдары бар. Шикізат бағасының құбылуы, теңсіздіктің өсуі, біркелкі емес урбанизация және инфляциялық қысымды қоса алғанда, әлеуметтік-экономикалық қиындықтар ұлттық ресурстарды сарқып, тұрақты ішкі саяси баяндау мен азаматтардың өмірін жақсартудың болашақ стратегиясын құруға кедергі келтіруде. Қазақстанның Шығыс пен Батыс арасындағы көпір ретіндегі стратегиялық рөлі және оның Орталық Азиядағы орны бәсекелес жаһандық және аймақтық державалар арасында сыртқы және ішкі саясаттың негізгі қағидаттарын мұқият теңестіруді және қатаң тұжырымдауды талап етеді. Зерттеу сонымен қатар инновациялық менеджментті енгізу және күшті халықаралық серіктестіктерді, стратегиялар мен жүйелерді құру арқылы қиындықтарға, шарттарға, шешімдерге және ықтимал әсерлерге басымдық беру маңыздылығын көрсетеді. Осы көп қырлы міндеттерді шешу арқылы Қазақстан өзінің тұрақтылығын сақтауға және аймақтағы негізгі ойыншы ретіндегі рөлін нығайтуға ұмтылады.

Түйін сөздер: сыртқы саясат, ішкі саясат, халықаралық шарт, нарықтық жағдай, геосаяси дағдарыс.

Annotation. This article is devoted to the position of modern Kazakhstan in the context of world stagnation in the field of geopolitical tension, where the topical issues faced by the republic as it adapts to the rapidly changing world landscape are considered. The ongoing geopolitical crisis, marked by a change in alliances, economic instability and regional conflicts, has far-reaching consequences for the country's development. Socio-economic problems, including fluctuations in the prices of raw materials, growing inequality, uneven urbanization process and inflationary pressure, deplete national resources and prevent the creation of a stable domestic political narrative and further strategy for improving the lives of citizens. Kazakhstan's strategic role as a bridge between East and West and its position in Central Asia require a careful balance and strict designation of the main principles of foreign and domestic policy among competing world and regional powers. The study also emphasizes the importance of prioritizing tasks, conditions, solutions, and potential consequences by implementing innovative management and building strong international partnerships, strategies, and systems. By solving these multifaceted problems, Kazakhstan strives to preserve its stability and strengthen its role as a key player in the region.

Keywords: foreign policy, domestic policy, international agreement, conjuncture, geopolitical crisis

Полицентризм это один из главных понятий и процессов развития отношений участников мирового сообщества. Активная интеграция, развитие логистических каналов, расширение экономической зоны, усиление торговли и политических связей, лишь небольшая, но очевидная часть факторов, способствующая созданию благоприятной международной конъюнктуры. Процесс постоянной эволюции также сказался и на систематике мирового устройства с постоянным реформированием геополитического пейзажа. С наступлением нового тысячелетия вопрос о принципах устройства и сущности мирового порядка ровно как и о его многополярности, остается актуальным. На смену устаревшей неокOLONIALной модели мирового устройства приходит новая система экономических и политических отношений, основанная на принципе многополярности, то есть свободного и равноправного сотрудничества между странами.[1] Современная геополитическая ситуация находится в состоянии динамичных изменений, обусловленных воздействием глобализации, стремительным развитием технологий и обострением региональных противоречий. Эти процессы формируют ключевые тенденции международной политики, открывая новые горизонты для взаимодействия, но одновременно порождая значительные угрозы для глобальной стабильности. Ключевые игроки на мировой арене — такие как США, Китай, Россия, Евросоюз, а также страны с быстрорастущими экономиками, например Индия и Бразилия, — стремятся укрепить своё влияние, создавая многополярную архитектуру власти.[2] Технологические достижения, включая развитие искусственного интеллекта,

космических технологий и глобальных коммуникационных сетей, открывают новые горизонты, но также обостряют конкуренцию между странами, формируя поле для стратегического соперничества. Санкционная политика, торговые войны и милитаризация отдельных регионов создают нестабильность, ставя под угрозу глобальную безопасность.[3]

На фоне этих процессов возрастает роль международных организаций и дипломатии как инструментов урегулирования конфликтов и согласования интересов. Однако эффективность таких структур часто ставится под сомнение в условиях усиливающейся поляризации мирового сообщества. В данном контексте важно понимать основные тренды и вызовы, которые определяют современные геополитические процессы.[4]

Казахстан, находящийся в самом центре Евразии, занимает стратегически важное место в условиях современных глобальных изменений. Благодаря своему уникальному географическому положению, богатым природным ресурсам и активной внешней политике, страна выполняет роль моста между Востоком и Западом, Севером и Югом. Однако стремительные мировые трансформации — от изменения климата до цифровизации и смещения баланса сил на международной арене — ставят перед республикой новые вызовы.[5]

Одним из ключевых факторов внешней политики РК является стремление к разностороннему сотрудничеству. Вступив в ряды мирового сообщества, государство проявило стремление к добрососедским отношениям и развитию общего благосостояния, а также прилагало все усилия на развития вектора внешней политики через многогранное взаимодействие с различными странами и международными организациями. Данный подход остается релевантным и по сей день ввиду того, что способствует экономическому росту страны и сплачивает усилия по решению глобальных проблем. С течением времени, объявив о своей независимости в 1991 году после распада Советского Союза, Казахстан столкнулся с необходимостью установления дипломатических отношений с другими государствами и вступления в международные организации. Этот процесс был важным шагом на пути к тому, чтобы стать полноправным членом международной арены.[6]

На данный момент дальнейшая проработка и совершенствование внешней политики основывается на историческом, экономико-географическом, социально-политическом аспектах с упором взаимовыгодного сотрудничества с различными центрами силы таких как Россия, Китай, Евросоюз, США, а также поддержании равноудаленных отношений с региональными гигантами, как Турция, Иран, Пакистан, Саудовская Аравия и Южная Корея. Более того, Казахстан играет ключевую роль в региональной стабильности и сотрудничестве в Центральной Азии. Примеру Казахстана могут последовать: Узбекистан, Кыргызстан, Таджикистан и Туркменистан.[7]

«На протяжении веков регион Центральной Азии выступал как единое геополитическое и духовное пространство, обладающее значительными природными ресурсами, мощным человеческим капиталом, богатым культурно-историческим наследием». (К.К. Токаев)

Государства и народы Центральной Азии на протяжении веков содействовали взаимному культурному обогащению и налаживанию межцивилизационного диалога на континенте. Вносили весомый вклад в дело сохранения мира и взаимопонимания. Сегодня Центральная Азия продолжает выполнять эту благородную и ответственную миссию.[8] О повышении политического веса ЦА как субъекта международной политики говорит также появление новых диалоговых площадок в формате «ЦА плюс». За последние два года проведены первые саммиты «ЦА – РФ» (Астана), «ЦА – КНР» (Сиань), «ЦА – США» (Нью-Йорк), «ЦА – ФРГ» (Берлин), две встречи глав государств ЦА и Европейского союза (Астана, Чолпон-Ата), первый саммит «ЦА – ССАГЗ» (Джидда), а также «ЦА – Индия» (в онлайн-формате). В этом году в Астане пройдет первый саммит «ЦА – Япония».[9]

Казахстан активно участвует в международных и региональных инициативах, включая Евразийский экономический союз (ЕАЭС), Шанхайскую организацию сотрудничества (ШОС) и Организацию тюркских государств, что способствует углублению сотрудничества в сфере торговли, транспорта и энергетики. Особую роль страна играет в реализации

инфраструктурных проектов, таких как программа «Один пояс — один путь», связывающая Центральную Азию с глобальными рынками.[10]

Также не стоит забывать об председательствовании Казахстана в Совете Безопасности ООН с 2017 – 2018 годы где подчеркнули высокую результативность. Под руководством РК был организован первый за семь лет, визит членов Совбеза ООН в Афганистан, был принят Кодекс поведения по достижению мира, свободного от терроризма, были сняты санкции с африканской Эритреи, а также был проведен Астанинский процесс по урегулированию Сирийского вопроса. Молодая республика также является членом следующих организаций и форумов: МВФ, ВТО, МАГАТЭ, СВМДА, ОИС, ШОС, СНГ, ОДКБ, АБР, ЕБРР, что свидетельствует о высоком уровне доверия и всеобщей узнаваемости.[11]

Тем не менее участие во многочисленных совещательных площадках и международных заседаниях не ограждает Казахстан от проблем и вызовов в создании устойчивого развития и грамотного реагирования на активную изменчивость мирового порядка и постулатов привносимыми международным сообществом. Среди основных проблем и вызовов можно выделить следующие: 1) Социально-экономические, 2) Экологические, 3) Вопросы энергобезопасности.[12]

I. Социально-экономический сектор

Казахстан, как государство с быстро развивающейся экономикой, сталкивается с рядом социально-экономических вызовов, которые оказывают влияние на стабильность и устойчивое развитие страны. Одной из ключевых экономических проблем Казахстана является высокая зависимость от сырьевого сектора. Экспорт нефти, газа, металлов и других природных ресурсов составляет значительную часть доходов государственного бюджета и валютной выручки. Эта зависимость делает экономику уязвимой к внешним шокам, связанным с колебаниями цен на мировых рынках.[13] Например, падение цен на нефть в 2014 году привело к существенному снижению доходов бюджета, девальвации тенге и замедлению экономического роста. Кроме того, сырьевая ориентация экономики сдерживает развитие малого и среднего бизнеса, который чаще ориентирован на внутренний рынок. Это создает дисбаланс в экономике, при котором устойчивость страны зависит от мирового спроса на сырье. Для решения этой проблемы Казахстан предпринимает меры по диверсификации экономики, включая программы поддержки несырьевого экспорта, развитие инфраструктуры и привлечение инвестиций в инновационные секторы.[14]

Социальное расслоение и разрыв между доходами городского и сельского населения становятся причиной напряженности. Особенно остро этот вызов проявляется в отдаленных регионах, где доступ к качественному образованию, медицине и инфраструктуре ограничен.[15] Социальное неравенство также усиливается из-за концентрации богатства в руках небольшой части населения. Разрыв между богатыми и бедными увеличивается на фоне роста цен на жильё, образование и здравоохранение, что делает доступ к этим благам всё более ограниченным для малоимущих. Особую тревогу вызывает неравномерное развитие регионов. Экономически развитые регионы получают большую часть инвестиций и имеют более высокий уровень жизни, тогда как отдаленные области часто сталкиваются с нехваткой инфраструктуры и рабочих мест.[16]

Вопрос безработицы в стране также остается весьма ощутимым хоть и находится на относительно низком уровне. При этом на рынке труда наблюдается парадокс: несмотря на наличие безработных, в ключевых секторах экономики ощущается острая нехватка квалифицированных специалистов.[17] Это связано с несоответствием между навыками выпускников образовательных учреждений и потребностями работодателей. Особенно востребованы кадры в инновационных отраслях, IT-сфере и промышленности, где требуется высокий уровень профессиональной подготовки.[18]

II. Экологический сектор

Казахстан сталкивается с рядом серьёзных экологических вызовов, которые оказывают негативное влияние на качество жизни населения, экономику и устойчивое развитие страны.

Загрязнение воздуха является одной из важнейших проблем современного человечества. Ежегодно более двух миллионов человек во всём мире умирают из-за болезней дыхательной системы, вызванных загрязнением, и в Казахстане эта цифра достигает 16 тысяч человек в год.[19]

В 2024г. Республика Казахстан занимает 64-е место в рейтинге стран с худшим индексом загрязнения воздуха. По состоянию на 1 декабря 2024г. по замерам IQAir (швейцарская компания, специализирующаяся на системах очистки воздуха) индекс качества воздуха (AQI⁺) в Республике Казахстан, превышает норму в 4.4 раза(а) рекомендуемого ВОЗ. Тем временем Бюро национальной статистики Республики Казахстан публикует статистику о выбросах ограничиваясь 2022 годом.[20]



Согласно прогнозам РГП «Казгидромет», указывающим на регулярные всплески ухудшения качества воздуха в крупных городах Казахстана, средства массовой информации публикуют предупреждения о снижении уровня чистоты воздуха. Это подчёркивает необходимость принятия эффективных мер по улучшению экологической обстановки и снижению негативного воздействия загрязнения воздуха на здоровье населения. Согласно статистике ЮНЕП, основными источниками загрязнения воздуха являются определённые виды человеческой деятельности

1. Промышленные предприятия
2. Транспорт
3. Бытовое использование
4. Утилизация отходов

Утилизация отходов – это актуальная тема, вызывающая все больший интерес со стороны государства, бизнеса и общества. Рост объемов производства и потребления приводит к увеличению количества отходов, что, в свою очередь, негативно сказывается на окружающей среде.[21]

В Казахстане действует Экологический кодекс, который регулирует вопросы обращения с отходами и квотами, парниковыми газами и другие существенные факторы загрязнения. В том числе, экологический кодекс определяет основные понятия, принципы и механизмы управления отходами. В 2023 году с помощью космического мониторинга было выявлено более 5,5 тысячи незаконных свалок по всей стране. Из 3016 мусорных полигонов только 624 (21%) соответствовали экологическим и санитарным нормам. Согласно официальным данным, самыми проблемными регионами с наименьшим количеством полигонов, отвечающих стандартам, стали Павлодарская, Северо-Казахстанская и Абайская области. В то же время, по заявлению Минэкологии, полигоны в Астане, Шымкенте,

Туркестанской и Жамбылской областях полностью соответствуют экологическим требованиям. В Алматы, по информации местного управления экологии и окружающей среды, 20 компаний оказывают услуги по вывозу, сортировке и захоронению твёрдых бытовых отходов. Ежедневный объём образуемого мусора в мегаполисе достигает 1300 тонн.[22]

III. Сектор энергобезопасности

Казахстан, обладая значительными запасами энергоресурсов, сталкивается с рядом вызовов в энергетическом секторе. Среди них рост внутреннего энерго потребления, износ системы энергоснабжения и недостаточное развитие возобновляемых источников энергии.[23]

Энергетическая инфраструктура Казахстана, включая электростанции, сети и газопроводы, нуждается в модернизации. Большая часть объектов была построена ещё в советский период и не соответствует современным требованиям по энергоэффективности и экологической безопасности. Объединенная энергосистема Центральной Азии — созданная в 1960-е — 1970-е годы в СССР единая электроэнергетическая система, которая сформировалась на территории четырех современных государств (Узбекистана, Таджикистана, Туркменистана, Киргизии и прилегающих к ним пяти областях юга Казахстана). В период существования СССР система позволяла балансировать сезонные колебания спроса на электроэнергию и потребности в воде для орошения с колебаниями запасов воды в горных реках. Система начала создаваться в 1960 году, когда на параллельную работу по линиям электропередач напряжением 110 и 220 кВ были подключены Узбекская энергосистема, энергосистемы Юга Киргизии, Севера Таджикистана и Шымкентский узел Южного Казахстана. Эта система работала изолированно от ЕЭС СССР. В 1970-е годы линии 500 кВ, проходящие через территории четырех союзных республик, были объединены в единое кольцо, что позволило значительно повысить надежность работы всех участников параллельной работы.[24]

После распада СССР в 1991 году во всех новообразованных независимых государствах Средней Азии стали предприниматься меры по обеспечению энергетической независимости, но эти государства были в различном положении. В странах с преобладающей гидроэнергетикой водохранилища стали выпускать больше воды в зимнее время, что привело к нарушению сложившихся водных и энергетических режимов и экологическим проблемам. В 2003 году из единой энергосистемы вышел Туркменистан. В январе 2022 года в Казахстане, Киргизии и Узбекистане произошли масштабные отключения электричества. В Казахстане заявили, что сбой произошел из-за перегрузки транзитной линии «Север—Восток—Юг Казахстана», и обвинили в этом энергетиков Узбекистана и Киргизии.[25]

Казахстан сталкивается с острым дефицитом электроэнергии из-за изношенной инфраструктуры и растущего потребления. Нет генерации электроэнергии – не растет экономика. Поэтому в стране сейчас строят три новые ТЭЦ, может появиться и АЭС. Всё это – инструменты борьбы с нехваткой электричества, передает «24KZ». По прогнозам, к 2030 году дефицит может достичь 6,2 ГВт. Для решения проблемы планируется строительство новых электростанций, модернизация существующих и развитие атомной энергетики. Как отмечает заслуженный энергетик Казахстана Жакып Хайрушев, "строительство АЭС - это вопрос энергетической независимости страны". Однако, пока не будет построена АЭС, дефицит будет покрываться за счет импорта электроэнергии и модернизации существующих мощностей. Важным инструментом для стимулирования энергосбережения является тарифная политика. Введение прогрессивных тарифов и повышение прозрачности в формировании тарифов позволит стимулировать население и бизнес к более рациональному использованию энергоресурсов. Казахстан планирует ввести понятие "социально значимые услуги" и регулировать их предоставление по аналогии с госуслугами. Это позволит повысить качество и доступность таких услуг, как электроснабжение, водоснабжение и теплоснабжение.[26]

Несмотря на большой потенциал для использования ветровой, солнечной и гидроэнергии, доля ВИЭ в энергобалансе страны остаётся низкой. Казахстан обладает уникальными природными условиями для использования ВИЭ. Широкие степные

пространства обеспечивают высокий потенциал ветровой энергии, особенно в регионах, таких как Жамбылская и Мангистауская области. Южные регионы страны характеризуются обилием солнечных дней, что делает их перспективными для солнечной энергетики. Кроме того, в Казахстане имеются многочисленные малые реки, которые можно использовать для строительства гидроэлектростанций. Однако реализация этого потенциала сталкивается с рядом барьеров. Во-первых, строительство объектов ВИЭ требует значительных начальных инвестиций, что ограничивает интерес частных компаний.[27] Тем не менее проводилась работа по привлечению существенного внимания инвесторов. Казахстан, как страна с высоким уровнем инвестиционной привлекательности ежегодно проводит открытые тендеры на постройку и обслуживание объектов энергетики, в том числе и ВИЭ. Основными странами-инвесторами считаются Китайская народная республика, Российская Федерация, США и другие. Существенную роль играют частные компании, как правило, становящиеся налогоплательщиками и участниками рынка электроэнергетики в Республики Казахстан.



Во-вторых, изношенная энергетическая инфраструктура страны не всегда позволяет интегрировать новые источники энергии в единую энергосистему. Кроме того, субсидии на традиционные виды топлива, такие как уголь и газ, делают ВИЭ менее конкурентоспособными.

Ещё одной проблемой является нехватка локальных технологий и оборудования для производства и обслуживания объектов ВИЭ, что делает Казахстан зависимым от импорта. Ограниченные знания и опыт в этой области среди специалистов также замедляют развитие сектора.[28]

В совокупности вышесказанного об электроэнергетике, можно выделить несколько существенных обстоятельств: 1) Потребление электроэнергии в РК растёт и увеличивает дефицит и необходимости в поддержке из соседних стран; 2) Участники рынка и государственные органы предпринимают усилия по защите интересов населения и стабилизации всех возможных ситуаций; 3) Гибкое совместное использование ВИЭ и АЭС может приблизить РК к полной энергетической самодостаточности и поддержать производства и частные хозяйства; 4) Несмотря на преимущества строительства новых электростанций необходимо ответственно относиться к процессу производства и потребления электроэнергии.

Список литературы

1. IQAir – Корпоративная документация и результат исследований воздуха. Швейцарская компания, специализирующаяся на системах очистки воздуха.
2. Публикация информационного портала Inbusiness.kz «Нечем дышать: Загрязнение воздуха может усилиться в 13 городах Казахстана.» от 29 ноября 2024г. [ссылка](#)
3. Публикация информационного портала Tengrinews.kz «Казгидромет предупредил жителей Астаны и Алматы.» от 25 ноября 2024г. [ссылка](#)
4. Публикация информационного портала Inform.kz. «В 7 городах Казахстана возможно ухудшение качества воздуха.» от 17 ноября 2024г. [ссылка](#)
5. Публикация информационного портала Zakon.kz «Синоптики предупредили жителей Алматы и Актобе.» от 4 ноября 2024г. [ссылка](#)
6. «Загрязнение воздуха, воды и почвы» Пособие - ОФ «СЭФ» совместно с ОО «ЭКОЦЕНТР» и при поддержке Представительства Детского фонда ООН (ЮНИСЕФ) в Казахстане 2024г.
7. Публикация информационного портала Tengrinews.kz «Цифры нарисованы на бумаге: что происходит с мусором в Казахстане» от 4 марта 2024г. [ссылка](#)
8. Публикация информационного портала Tengrinews.kz «Вертолеты сбросили 700 тонн воды на тлеющую свалку.» от 18 мая 2019г. [ссылка](#)
9. Публикация информационного портала Tengrinews.kz «Стихийная свалка Алматинской области угрожает вспышкой» от 27 января 2023 [ссылка](#)
10. Токаев, К.-Ж. (2024, 8 августа) «Ренессанс Центральной Азии: на пути к устойчивому развитию и процветанию» Пресс-центр Акorda.
11. Кодекс Республики Казахстан от 2 января 2021 года № 400-VI «Экологический кодекс Республики Казахстан» (с изменениями и дополнениями по состоянию на 09.2024 г.)
12. Публикация Министерства энергетики Республики Узбекистан совместно с директором Координационно-диспетчерского центра «Энергия» Х.А.Шамсиевым и АО «НЭСУ» 28.01.2022. «Что такое Единая энергосистема Центральной Азии и зачем она нужна?»
13. «Энергетика Центральной Азии: проблемы и перспективы» Игорь Томберг К.э.н., руководитель Центра энергетических и транспортных исследований ИВ РАН, 18 апреля 2012
14. Журнала «Эксперт-Казахстан» ([expertonline.kz](#)) «Разорвать нельзя оставить», 01 декабря 2009
15. Азия в кольце тьмы 26 января 2022 Репортаж Софья Кругликова для новостного портала [povaygazeta.ru/](#)
16. «Текущая ситуация в Объединенной энергетической системе Центральной Азии», Директор КДЦ «Энергия» Х.А.Шамсиев [ссылка](#)
17. Asian Development Bank «Central Asia's Soviet-era electricity network could power future energy sharing.» Seung Duck Kim, Senior Energy Specialist ADB Sectors Group, 8 октября 2020 [ссылка](#)
18. Статья «В Казахстане нарастает энергодефицит, а износ на некоторых электростанциях доходит до 90%», Интервью управляющего НПП «Атамекен» Жакыпа Хайрушева. Новостной портал «Адырна», 04.10.2024. [ссылка](#)
19. «Дальнейший путь для энергетического сектора Казахстана: модернизация за счет возобновляемых источников энергии» Татьяна Ланьшина, менеджер проектов Power System Transformation, Agora Energiewende 28.05.2024 [ссылка](#)
20. Публикация информационного портала 24.kz «Потребление электроэнергии в Казахстане достигло 120 млрд кВт·ч в 2024 году.» от 29 июля 2024 [ссылка](#)
21. Пресс-релиз, Министерство энергетики Республики Казахстан «Износ станций и дефицит электроэнергии: что планирует предпринять Министерство энергетики РК» [ссылка](#)
22. Закон Республики Казахстан от 4 июля 2009 года № 165-IV. «О поддержке использования возобновляемых источников энергии.»

23. Постановление Правительства Республики Казахстан от 29 июля 2020 года № 479. Об утверждении «Плана мероприятий по реализации Концепции по переходу к "зеленой экономике" на 2021–2030 годы».
24. Послание Президента Республики Казахстан - Лидера Нации Н.А. Назарбаева народу Казахстана, г. Астана, 14 декабря 2012 года Стратегия "Казахстан-2050": новый политический курс состоявшегося государства.
25. Министерство энергетики Республики Казахстан. (2016, 7 ноября). Приказ № 478 об утверждении целевых показателей развития возобновляемых источников энергии.
26. Закон Республики Казахстан от 4 ноября 2016 года № 20-VI ЗРК. О ратификации Парижского соглашения.
27. МАЕК.kz. «Маңғыстау Атом Энергетикалық Комбинаты – Қазатомөнеркәсіп» ЖШС Раздел: История компании. Архивная версия сайта. [ссылка](#)
28. Официальный информационный ресурс Премьер-министра Республики Казахстан. «О ходе ремонта и модернизации опреснительного завода в Актау» от 25 Сентября 2024. [ссылка](#)

ТАНЫМАЛ ТУРИСТІК ОРЫНДАРДЫҢ ЖАППАЙ ТУРИЗМНІҢ ЭКОЖҮЙЕСІНЕ ӘСЕРІ

*Ерденбаева А, Бекболат А, Жарылқасын Р, Сугралиев К,
Халықаралық инженерлік-технологиялық университетінің студенттері,
Тлеужанова М. А.*

*Экономика ғылымдарының кандидаты, профессор
Халықаралық инженерлік-технологиялық университет
Алматы қ., Қазақстан*

Аннотация: Мақалада жаппай туризмнің Қазақстандағы танымал туристік орындардың экожүйесіне әсері қарастырылды. Қазіргі кезде жаппай туризм дамып келе жатыр, соның салдарынан туристік орындарда ластану, қалдықтардың көбеюі, табиғи ресурстардың таусылуы сияқты көптеген мәселелер пайда болды.

Кілт сөздер: экожүйе, жаппай туризм, экология, саналы туризм.

Abstract: the article discusses the impact of mass tourism on the ecosystem of popular tourist attractions in Kazakhstan. Today, mass tourism is developing, as a result of which many problems have arisen in tourist places, such as pollution, an increase in waste, and the depletion of Natural Resources.

Keywords: ecosystem, mass tourism, ecology, conscious tourism.

Тақырыптың маңыздылығы мен өзектілігін түсіну үшін алдымен «жаппай туризм» және оның экожүйеге әсері туралы негізгі түсініктерге тоқталу қажет. Жаппай туризм – бұл белгілі бір туристік орындарға үлкен адам ағымдары мен жаппай келушілердің жинақталуы, яғни туристердің көп бөлігі бір уақыт аралығында немесе белгілі бір туристік бағытта жиі сапар шегетін үрдіс. Осы үрдіс, өз кезегінде, экологиялық тұрғыда үлкен жүктемелерге әкелуі мүмкін.

Туризмнің экологиялық салдарлары әртүрлі болуы мүмкін: табиғи ресурстардың сарқылуы, экологиялық теңгерімнің бұзылуы, флора мен фаунаның азаюы, жергілікті мәдениеттің өзгеруі және тағы басқалар. Әсіресе әлемдегі ең танымал туристік бағыттар мен тарихи ескерткіштерге қатысты бұл әсер айқын байқалады. Мысалы, әлемдегі көптеген мәдени мұралар мен табиғи қорықтар, ұлттық саябақтар мен жағажайлар туристердің көп келуінен экологиялық дағдарысқа ұшырауда. Осы тұрғыда танымал туристік орындардың экожүйеге әсері мәселесі ерекше назар аударуды қажет етеді.

Бұл зерттеу жұмысы жаппай туризмнің танымал туристік орындардағы экожүйелерге тигізетін әсерін қарастырады. Сонымен қатар, туризм мен табиғатты қорғаудың тепе-теңдігін сақтауға арналған шараларды талқылап, тұрақты туризмнің маңыздылығына тоқталады.

Жаппай туризм – бұл белгілі бір туристік орындарға көптеген адамдардың шоғырлануы, әсіресе танымал табиғи аймақтарда. Мұндай туризм Қазақстанның табиғи сұлулықтарын, оның ішінде ұлттық парктер мен қорықтарды тамашалауға мүмкіндік береді. Алайда, жаппай туризмнің табиғи экожүйеге кері әсері де айтарлықтай болуы мүмкін. Бұл мақалада жаппай туризмнің Қазақстандағы танымал туристік орындарға, олардың экожүйесіне тигізетін әсері және қоршаған ортаны қорғау шаралары қарастырылады. **Қазақстандағы жаппай туризмнің өсуі.** Қазақстанда туризм саласы соңғы жылдары қарқынды дамып келеді. 2022 жылы елге келген туристер саны **1,8 миллион** адамды құрады, бұл көрсеткіш жыл сайын артып келеді. Еліміздегі ең танымал табиғи орындар – Шарын шатқалы, Бурабай, Көлсай көлі және Қатонқарағай ұлттық паркі, осы жерлерге келген туристердің саны жыл сайын бірнеше жүз мыңға жетеді. [1]

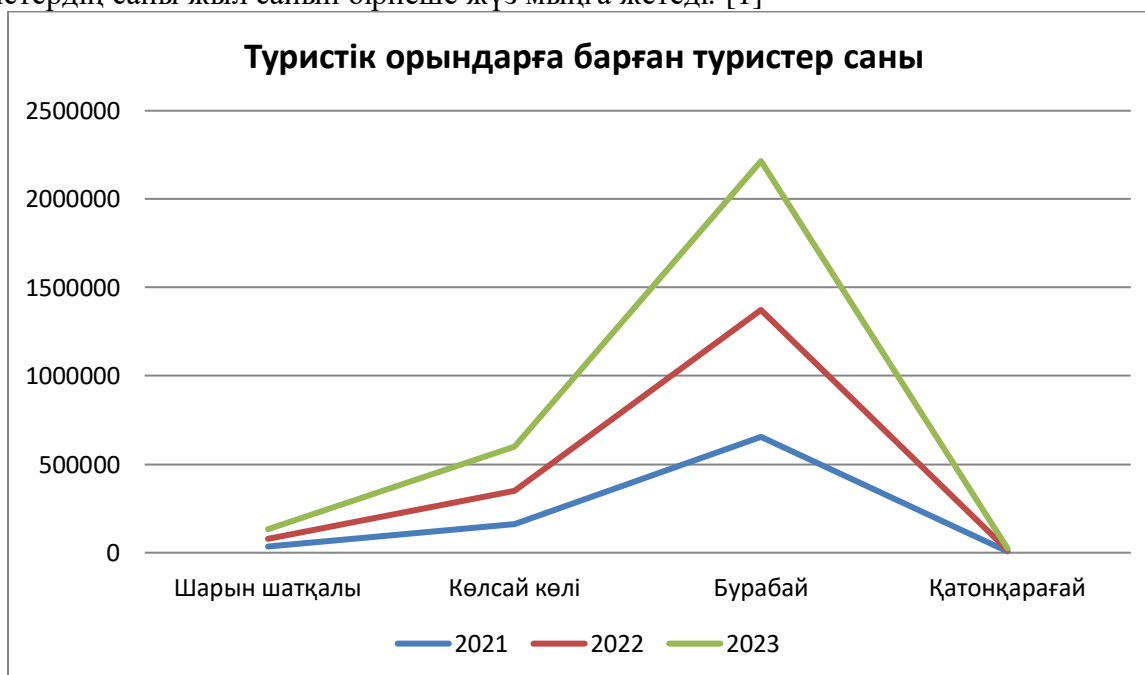

№	Туристік орындар	2021ж	2022ж	2023ж
1	Шарын шатқалы	35 000	45 000	53 965
2	Көлсай көлі	160 520	190 000	250 000
3	Бурабай	655 256	717 701	841 931
4	Қатонқарағай	7044	7842	9221

Келушілер санының өсуі мен инфрақұрылымның дамуы табиғат ресурстарының тозуына және ландшафттың бұзылуына әкеледі. Қазақстандағы туризмнің экожүйеге әсерін азайту үшін экологиялық нормаларды күшейту, саналы туризмді насихаттау және табиғи аймақтардағы инфрақұрылымды шектеу маңызды.

Жаппай туризмнің экожүйеге әсері

№	Экожүйеге әсері	Мазмұны
1	Табиғи ортаның бұзылуы	Мысалы, Шарын шатқалы аймағында туристердің қозғалысы нәтижесінде кейбір өсімдік түрлері жойылу қаупіне ұшырады, ал топырақ эрозиясы кеңейіп келеді.
2	Қалдықтардың көбеюі	Бурабай ұлттық паркінде туристерден қалған пластикалық бөтелкелер, тамақ қалдықтары және басқа қоқыстар парк қызметкерлеріне үлкен мәселе тудыруда.

		Жыл сайын парк аумағынан 20 тоннаға жуық қалдық жиналады.
3	Жануарлар әлеміне әсері	Мысалы, Қатонқарағай ұлттық паркінде жабайы жануарлар (аюлар, бұғылар) адам санының көбеюіне байланысты таулы аймақтарға ығысып, тіршілік ету орталарын өзгертіп жатыр.
4	Су ресурстарының азаюы және ластануы	Мысалы, Қайыңды көліне жыл сайын 20 мыңнан астам турист келеді, бұл көлдің экологиялық жүйесіне қысым жасайды. Көлдің суы кей кездерде ластанып, оның таза табиғи ортасы бұзылады.
5	Туристік инфрақұрылымның экологиялық әсері	Бұрабай аймағында туристік кешендердің дамуы нәтижесінде орман аумағының қысқаруы байқалады. Жаңа қонақүйлер мен демалыс орындары салынған сайын, табиғи ортаның бұзылуы артып келеді.

Жаппай туризмнің Қазақстанның танымал орындарына тигізетін әсері туризмнің дұрыс бақыланбауы және экологиялық нормалардың сақталмауынан туындайды.

«Танымал туристік орындардың жаппай туризмнің экожүйесіне әсері» атты тақырыбына сауалнама жасадық. Сауалнамаға Халықаралық инженерлік-технологиялық университетінің ұстаздары мен студенттері қатысты.

Сіз қаншалықты жиі саяхаттайсыз?

Коп.

Әдетте қандай мақсатпен саяхаттайсыз?

К.

102 ответа

102 ответа

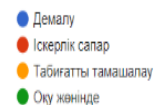
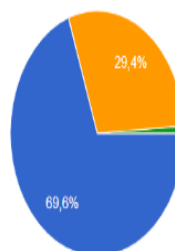
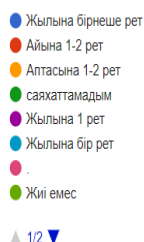
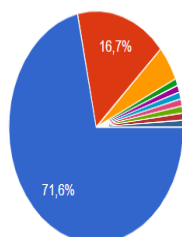

Сіздің ойыңызша, жаппай туризм табиғи ортаға қалай әсер етеді?

К.

Барған туристік орындарда экологиялық мәселелерді байқадыңыз ба?

К.

102 ответа

102 ответа

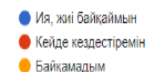
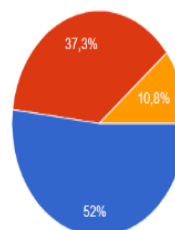
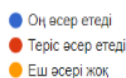
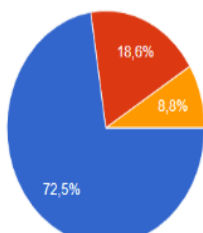

Сіздің ойыңызша, туризм экожүйеге тигізетін негізгі әсерлері қандай?

Копировать.

Саяхат кезінде экологиялық таза әдеттерді ұстанасыз ба? (қоқысты жинау, су, электр энергиясын үнемдеу)

102 ответа

102 ответа

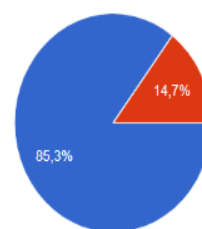
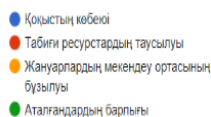
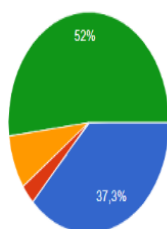



Сауалнамаға 102 адам қатысты. Нәтижесі:

1. Адамдардың 71,6% жылына бірнеше рет саяхаттайды.
2. 69,6% демалу мақсатымен саяхаттайды
3. Шарын шатқалы, Көлсай көлі және Бурабай ең көп барылған туристік орындар.
4. 72,5% жаппай туризм табиғатқа оң әсер береді деп есептейді.
5. Туристік орындардағы ең басты экологиялық мәселе ол – қоқыс пен ластану
6. Адамдардың 85,3% саяхат кезінде экологиялық таза әдеттерді ұстанады.
7. Экологиялық бастама бойынша ұсыныстар: қоқыс жинау техникаларының, жәшіктерінің көбеюі, жануарларды қорғау, жасыл кеңістіктерді ұлғайту, қоғамдық білім мен ақпараттандыру.

Автормен құрылған: <https://forms.gle/DmU6Wzbsd4kys69T7>

Жаппай туризмнің экологиялық салдарын азайту жолдары





Қорытынды

Экологиялық тепе-теңдікті сақтау үшін туризмді дұрыс реттеу, туристердің экологиялық мәдениетін арттыру және жергілікті экотуризмді дамыту қажет. Сонымен қатар, табиғатты қорғау және экологиялық стандарттарды сақтау арқылы табиғи ортаны келешек ұрпаққа қалдыруға болады. Қазақстанның бай табиғаты мен экожүйесін сақтау – елдің экологиялық тұрақтылығы мен экономикалық дамуы үшін маңызды бағыттардың бірі. Жаппай туризмнің танымал туристік орындардағы экожүйеге әсері — бұл қазіргі уақытта экологиялық тұрақтылық мәселесін терең қарауды талап ететін күрделі және көпқырлы тақырып. Туризмнің табиғи ортаға және жергілікті қоғамдарға ықпалы өте айқын байқалуда. Әсіресе, табиғи қорықтар, ұлттық саябақтар, тарихи ескерткіштер мен жағажайлар сияқты әлемдегі танымал туристік бағыттарда жаппай келушілердің әсерінен экологиялық теңгерім бұзылып, флора мен фаунаға зиян келуі, жергілікті ресурстардың сарқылуы, қоқыстар мен ластану проблемалары туындайды. Сонымен қатар, мәдени мұраларға және жергілікті халықтың өмір салтына да теріс әсер ететін жағдайлар байқалады. Бұл мәселені шешу үшін, тек табиғатты қорғау шаралары жеткіліксіз — тұрақты туризм концепциясын енгізу және дамыту қажет. Тұрақты туризм — бұл экологиялық тұрақтылықты сақтай отырып, мәдени құндылықтарды құрметтеп, жергілікті қоғамдардың әлеуметтік және экономикалық дамуына ықпал ететін туризм түрі. Туризмді экологиялық тұрғыдан тұрақты ету үшін әртүрлі шараларды қабылдау маңызды. Олардың қатарында: туристерге білім беру, экологиялық стандарттарды енгізу, қоршаған ортаны қорғау бойынша қатаң заңдарды қабылдау, экотуризмді дамыту және инфрақұрылымды жақсарту секілді мәселелер тұр. Сонымен қатар, туризмнің орнықты дамуына жергілікті қауымдастықтардың қатысуы мен олардың жауапкершілігін арттыру маңызды.

Пайданылған әдебиеттер

1. <https://inbusiness.kz/kz/last/kazakstanga-keletin-sheteldik-turister-sany-artkan> (интернет-ресурсы)
2. <https://stat.gov.kz/> (интернет-ресурсы)
3. <https://jltv.kz/public/ru/poryadka-35-tysyach-turistov-posetili-charynskij-natsionalnyj-park-v-2021-godu> (интернет-ресурсы)
4. <https://vecher.kz/ru/article/okolo-50-tys-turistov-posetili-s-nachala-goda-charynskii-natsionalnyi-park.html> (интернет-ресурсы)
5. <https://astanatv.kz/ru/news/112723/> (интернет-ресурсы)
6. <https://rus.azattyq-ruhy.kz/analytics/39646-ustraivaiut-toi-zhariat-barashka-kak-borovoe-prevrashchaetsia-v-musornuiu-svalku> (интернет-ресурсы)
7. https://el.kz/ru/ochistka-ozera-kolsay-fridayvery-boryutsya-s-musorom-na-dne_132830/ (интернет-ресурсы)

ҚАЗАҚСТАННЫҢ ХАЛЫҚАРАЛЫҚ ҰЙЫМДАРМЕН ҮНТІМАҚТАСТЫҒЫ

*Ахметали А.,
I курс студент,
Сатыбалдина М.Б.
Аға оқытушы,
«Астана медицина университеті» КеАҚ,
Астана қ., Қазақстан*

Аңдатпа. Бұл мақалада автор Қазақстанның орталық Азиядағы үлкен территорияға ие мемлекет ретінде танылуы халықаралық ұйымдармен өзара байланысына тоқталған. Халықаралық ұйымдар бүкіләлемдік құқық субъектілерінен туындай отырып, әртүрлі әлеуметтік және экономикалық құрылымдары бар елдер арасында байланыс орнатып қана қоймай, маңызды әлемдік мәселелерді шешеді. Соның арқасында олар қоғамда жоғары беделге ие. Халықаралық экономикалық және қаржылық ұйымдарға мүшелікті тиімді пайдалану Қазақстанның сыртқы саясаты мен экономикалық стратегиясының негізгі аспектісі болып табылады. Әсіресе жаһандану кезеңінде халықаралық ұйымдарының даму стратегияларын қалыптастыруы мен ұлттық деңгейде шешімдер қабылдауының маңызы зор. Бұл жобада халықаралық ұйымдардың осы елдің саяси аренасына ықпалын зерттей отырып, Қазақстанның тәжірибесіне тоқталған.

Түйін сөздер: халықаралық ұйымдар, ұлттық жоспар, ұлттық жобалар, Біріккен Ұлттар Ұйымы, ЮНЕСКО.

Мемлекет басшысы Қасым –Жомарт Тоқаевтың Қазақстан халқына Жолдауында: «Орталық Азиядағы экономикасы ең ауқымды ел саналатын Қазақстан қазір пандемияның зардабын тартуда. Дегенмен, қиындықтарға қарамастан, бағдарымызды берік ұстанып келеміз.

Біз орта мерзімді экономикалық саясатымызды айқындап, мемлекеттік бастамаларды реттеу үшін 2025 жылға дейінгі дамудың Ұлттық жоспарын және Мемлекеттік жоспарлаудың жаңа жүйесін қабылдадық. Ұлттық жобалар бекітілетін болады.

Стратегиялық мақсатымыз – Орталық Азиядағы көшбасшылық рөлімізді күшейту және әлемдік экономикадағы орнымызды нығайту» деп тұрақты қоғам қалыптастырудың басты бағыттарын таныстырған еді.

Әрине, біз үшін ең маңыздысы – әр азаматтың Тәуелсіздік игілігін сезіне алуы. Оның басты көрінісі – елдегі бейбіт өмір, қоғамдағы тұрақтылық пен тыныштық. Ол үшін Қазақстан Халықаралық ұйымдармен байланысын жоғарлатып, Орталық Азиядағы көшбасшылық рөлімізді күшейту болып табылады.

Халықаралық қоғамдастық үшін жаһандануды мемлекеттер мен оның азаматтарының мүдделерін дамыту мақсатында пайдалануға болатын бейімделу жағдайларын жасау қажет. Ал осындай қатынастарды реттеу саласы көбінесе халықаралық бірлестіктер мен ұйымдарға байланысты. Сондықтан халықаралық ұйымдардың Қазақстан саясатына әсерін зерттеу барасында төмендегі зерттеу сұрақтарын қою бекітілді:

- Қазақстанның халықаралық ұйымдардарға мүшелігі оның ішкі және сыртқы саясатына қалай әсер етті?
- Халықаралық ұйымдардың Қазақстанның әлеуметтік саласына қосқан негізгі үлесі неде?
- Қазақстанның халықаралық құрылымдармен байланысының қандай да бір кері әсерлері бар ма?

Зерттеу әдістері. Зерттеудің негізгі мақсаты сауалнама құралын қолдану арқылы үлгідегідей ақпарат жинау болды. Сандық талдау әдістері кейіннен маңызды ақпарат алу үшін жиналған сауалнама жауаптарына қолданылды. Сонымен бірге зерттеу тақырыбы бойынша бар білімді жинау үшін әдебиеттерге шолу жасалды. Деректердің бірігуінен кейін салыстырмалы талдау

жүргізілді . Бұл процестің мақсаты зерттеудің қолданыстағы білім жиынтығына әкелетін үйлесімділікті, сәйкессіздіктерді немесе жаңа идеяларды анықтау болды.

Сауалнама 14-50 жас аралығындағы ҚР азаматтарынан алынды .

Ең бірінші “Қазақстан экономикасының қандай секторлары, сіздің ойыңызша, осы ынтымақтастықтан барынша пайда көреді?” деген сұраққа 65 % қатысушылар “Энергетика және тау-кен өнеркәсібі” , 45%“Ауыл шаруашылығы және азық-түлік өнеркәсібі.” деп дауыс берілді . Жоғарыда айта кеткендей, Қазақстан өзінің бай табиғи ресурстарымен, әсіресе энергетика және пайдалы қазбаларды өндіру саласымен өте танымал. Сондықтан Қазақстан өндірісті ұлғайтуға және экономикалық өсуге әкелетін ресурстарды өндіруді оңтайландыру үшін халықаралық ұйымдарды, шетелдік инвестицияларды, технологияларды және сараптамалық білімді тарта алады. Мысалы, МАГАТЭ (атом энергиясы жөніндегі халықаралық агенттік) атом энергиясын бейбіт мақсатта пайдалануды белсенді қолдайды және оның әскери мақсатта қолданылуына жол бермейді. 1994 жылы осы агенттіктің мүшелігіне кірген Қазақстан ядролық қауіпсіздік саласындағы міндеттемелерді өзіне алды. Ядролық қаруы жоқ елдің мәртебесі және Семей атом сынақ алаңының жабылуы туралы өтінішті ескере отырып, Қазақстанның МАГАТЭ қызметіне қатысуы стратегиялық маңызға ие болады. 1994 жылы қосылған сәттен бастап МАГАТЭ Қазақстанға атом энергиясын пайдалану саласындағы неғұрлым өзекті мәселелерді шешуде елеулі көмек көрсетеді. Атап айтқанда, жәрдемдесу заңдар мен құжаттар жүйесін әзірлеуді, ядролық реакторлар мен ядролық отын циклі кәсіпорындарына сараптама жүргізуді, сондай-ақ заманауи жабдық түрінде техникалық көмек көрсетуді қамтиды. МАГАТЭ мамандары радиациялық жағдайдың ағымдағы жай-күйін талдай отырып, Семей сынақ алаңында миссияларды тұрақты түрде жүзеге асырады. 1994 жылғы шілдеде Қазақстан мен МАГАТЭ арасында ядролық қаруды таратпау туралы Шартқа байланысты кепілдіктерді қолдану туралы қол қойылған келісім ядролық қауіпсіздікті қамтамасыз етудегі маңызды кезең болды. Осы Келісім шеңберінде МАГАТЭ ядролық технологиялар саласындағы халықаралық ынтымақтастықтың маңыздылығын атап өтіп, Қазақстанға сараптамалық-әдістемелік және техникалық көмек көрсетті. Сондай-ақ, азық-түлік қауіпсіздігін қамтамасыз етуге және кедейшілікті жоюға қатысты ресурстарды ұсыну арқылы, сондай-ақ халықаралық даму және ынтымақтастық жөніндегі ұйымдармен қарым-қатынастарды кеңейтуге жауапты Біріккен Ұлттар Ұйымының Азық-түлік және ауылшаруашылық ұйымы (ФАО) бар . Ол бүкіл әлемде аштықты, азық-түлік қауіпсіздігін және дұрыс тамақтанбауды жоюға тырысады.

1- гистограмма

1. Қазақстан экономикасының қандай секторлары, сіздің ойыңызша, осы ынтымақтастықтан барынша пайда көреді?

74 ответа

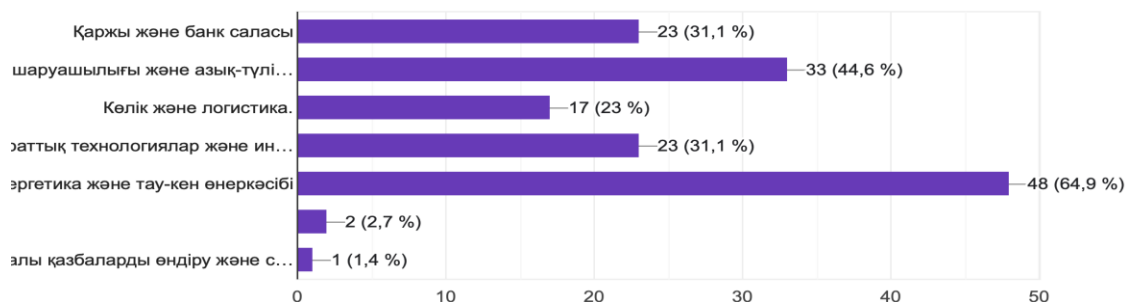

2-гистограмма

2. Сіздің ойыңызша, халықаралық ұйымдардың Қазақстанның әлеуметтік саласына қосқан негізгі үлесі неде?
74 ответа

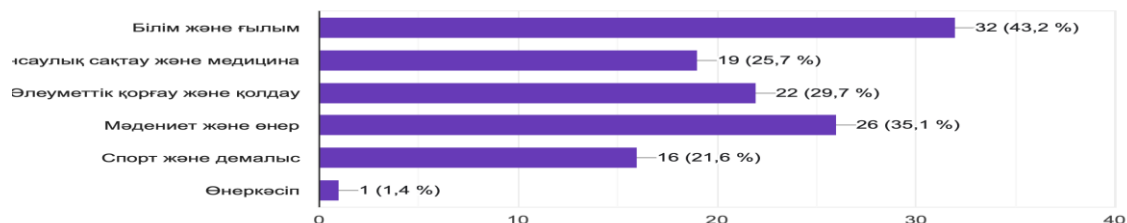

Келесі сұраққа 43.2 % адам “білім және ғылым” таңдады. Қазақстан және Біріккен Ұлттар Ұйымының білім, ғылым және мәдениет жөніндегі Ұйымы (ЮНЕСКО) білім, ғылым және мәдениет мәселелері бойынша жұмыс жасайды, соның ішінде ұлттық білім беру жүйелерін нығайтуды және университетті немесе қашықтықтан оқыту факультетін ашуды белсенді қолдайды. Халықаралық ынтымақтастықты одан әрі шоғырландыру әлемдік білім беру кеңістігінің жаһандануына байланысты, осы тұрғыда стандарттарды үйлестіру, ғылым мен білім беру саласында инновациялық технологияларды қолдануда жұмыс тәжірибесімен алмасу кадрларды даярлау жүйесін дамытуда елеулі серпін береді. Осының арқасында кәсіби байланыстар кеңейтеді, білім беру бағдарламалары жақсарады, кез келген саланың мамандарын даярлау, қайта даярлау және біліктілігін арттыру сапасын арттырады. Сонымен қатар, басқа 35.2 %- ы “мәдениет және өнер” саласын таңдады. Расымен, Қазақстан ЮНЕСКО-да мәдени және табиғи мұраны сақтау бойынша белсенді жұмыс істейді. 2001 жылы Қожа Ахмет Яссауи кесенесі мен Тамғалы петроглифтерін қоса алғанда, нысандардың алдын ала тізімі ұсынылды. "Сары-Арқа – Солтүстік Қазақстанның даласы мен көлдері" нысаны Дүниежүзілік мұра тізіміне енгізілген. Ал 25.7% адамның таңдауын 1946 жылы БҰҰ-ның жанынан құрылған- Дүниежүзілік Денсаулық Сақтау Ұйымы, ЮНСПИД сияқты халықаралық медициналық мекемелер растайды. Халықаралық ұйымдармен ынтымақтастық туралы денсаулық сақтау жүйесіне мысал ретінде ЮНИСЕФ және БҰҰДБ-мен ынтымақтастық арқасында АИТВ-мен ауыратын пациенттерді үш есе, ал С вирустық гепатитпен ауыратын пациенттерді 4,5 есе тегін дәрілік қамтамасыз етілді. 2019 жылы STOP ТВв халықаралық ұйымымен ынтымақтастық қазақстандық пациенттерге көптеген дәрілерге көнбейтін туберкулезді емдеуге арналған инновациялық препараттарға қол жеткізуге мүмкіндік берді. 2018 жылғы 1 ақпанда Бірыңғай дистрибьютор мен БҰҰДБ арасында шартқа қол қойылды, бұл қазақстандық пациенттерді софосбувир және даклатасвир препараттарымен диспансерлік есепте тұрған барлық пациенттерді емдеумен қамтуға мүмкіндік берді. Препараттарды БҰҰДБ платформасы арқылы сатып алу препараттардың құнын 10 есе төмендетуге әкелді.

3-диаграмма

3. Халықаралық ұйымдармен ынтымақтастықтың Қазақстандағы экологиялық жағдайға әсерін қалай бағалайсыз? Мысал келтіріңіз

74 ответа

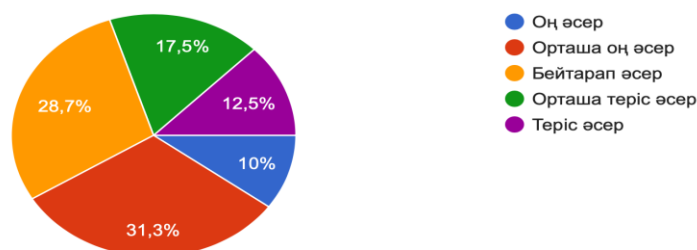

31.3 % қатысушылардың ойынша халықаралық ұйымдар орташа оң әсер етеді .

БҰҰ-да қарусыздану және ядролық қаруды таратпау режимін нығайту саласындағы Қазақстан осы саладағы жасалған барлық халықаралық келісімдерге біздің мемлекетіміздің адалдығы жоғары бағаланады. Ядролық қаруды сынауды толық тоқтату жөніндегі Қазақстанның табанды позициясы және іс-жүзіндегі қадамдары әлемдік қоғамдастықтың үлкен құрметіне бөленді. БҰҰ-ның Семей полигонындағы радиоактивті жұқтыру экологиялық проблемаларын шешуге қатысуы мен (ДДҰ қоршаған ортаның денсаулығына, соның ішінде ауа мен судың сапасына қатысты мәселелер бойынша ынтымақтасады. Қазақстанда мұндай ынтымақтастық қалдықтармен жұмыс істеу тәжірибесін жетілдіру, қоршаған ортаның ластануын азайту және халықтың денсаулығын қорғау жөніндегі күш-жігерді қамтуы мүмкін.

1994 жылғы 14 ақпаннан бастап Қазақстан Республикасы АЭХА-ның мүшесі болып табылады. Сол жылдың шілде айында Қазақстан мен АЭХА Қазақстан Республикасы мен АЭХА арасында ядролық қаруды таратпау туралы шартқа байланысты кепілдіктерді қолдану туралы келісімге қол қойды. Келісімнің негізгі шарттары бойынша Қазақстандағы барлық ядролық қызмет АЭХА кепілдігіне қойылды. Қазақстанның ядролық объектілерінде АЭХА инспекциялары тұрақты түрде жүргізіледі, олардың мақсаты ел ресми мәлімдеген ядролық материалдар мен ядролық қызметтің санын тексеру және растау болып табылады. ЯҚТШ байланысты кепілдіктерді қолдану туралы келісімге қосымша хаттамаға 2004 жылғы ақпанда қол қойды. Аталған Хаттама 2007 жылғы 19 ақпанда ратификацияланып, 2007 жылғы 9 мамырда күшіне енді .

4-гистограмма

4.Халықаралық ұйымдардың қолдауымен жүзеге асырылатын қандай әлеуметтік жобалар немесе бағдарламалар сіз ең маңызды деп санайсыз ? Мысал келтіруіңізді сұраймыз .

74 ответа

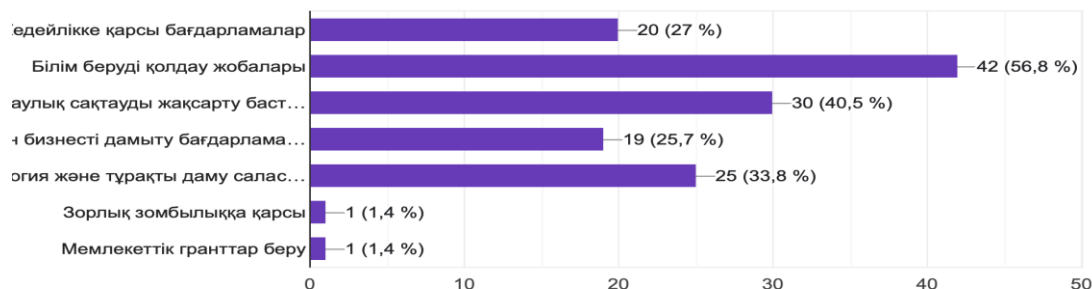

Егер біз сұхбаттың нәтижелерін қарастыратын болсақ, онда 42 адам қайтадан білім алуды, ал тағы 30 адам денсаулық сақтауды таңдады деп айта аламыз. Алайда 25 адам экологияны, 19 адам бизнесті дамытуды және тағы 20 адам кедейлікке қарсы бағдарламаларды маңызды деп тапты. Ал ЮНЕП, IUCN және БҰҰДБ сияқты ұйымдармен әріптестік қарым-қатынас Қазақстанның Қоршаған ортаны қорғау, ресурстарды тұрақты басқару және климаттың өзгеруіне қарсы күрес саласындағы күш-жігерін қолдай алады. Кедейлікті азайту әлеуметтік тұрақтылыққа ықпал етеді және қоғамның өміршеңдігін арттыруға ықпал ете отырып, әртүрлі сын-қатерлерге осалдықты азайтады.

Мысалдар: БҰҰДБ, Дүниежүзілік Банктің кедейлікті азайту жөніндегі жобалары және ЮНИСЕФ-тің мақсатты күш-жігері сияқты ұйымдардың бастамалары Қазақстандағы кедейлікке қарсы күрес бағдарламаларын қолдай алады.

5-диаграммада “Халықаралық ұйымдармен ынтымақтастықтың Қазақстандағы адам құқықтарының сақталуына әсерін бағалаңыз .” сұрағына көпшілігі оң әсер деп дауыс беріпті. Бұл дегеніміз, Халықаралық ұйымдардың Қазақстанға ықпалының маңызды аспектісі - адам құқықтары саласындағы ықпалы болып табылады. Құқық қорғау ұйымдарының қызметіне қатысу біздің еліміздің заңнамасының халықаралық стандарттарға сәйкестігі мәселесімен

бетпе-бет келіп отыр. Біраз даулы болғанымен, бұл процесс азаматтардың өмір сүру жағдайын жақсартуға көмектеседі және елдегі адам құқықтары стандарттарын арттырады.

6-гистограмма



Халықаралық ұйымдармен ынтымақтастық нәтижесінде мәдени және тілдік айырмашылықтар, саясатты сәйкестендіру мәселелері және қаржылық тәуелділік сияқты мәселелерге тап болуы мүмкін. Іске асырудағы қиындықтар, сыбайлас жемқорлықтың ықтимал мүмкіндігі және әлеуметтік-мәдени қарсылық бірлескен бастамалардың үздіксіз жүзеге асырылуына кедергі келтіруі мүмкін деген қорытынды расталды.

Қорытындылай келе, Қазақстанның Халықаралық ұйымдарға мүшелігінің оның ішкі және сыртқы саясатына әсерін зерттеуге бағытталған зерттеу барысында осы әсердің әртүрлі аспектілері талданды. Жұмыс тұжырымдамалық талдауды, сондай-ақ осы мәселе бойынша Қоғамның пікірлері мен перспективаларын тереңірек түсіну үшін сауалнамалар жүргізуді қамтыды.

Зерттеудің негізгі қорытындыларының бірі Қазақстанның Халықаралық ұйымдарға мүшелігінің оның сыртқы саясатына оң әсері болып табылады. Бұл құрылымдарға қатысу елді әлемдік процестерге белсенді тартуға және оның әлемдік аренадағы орнын нығайтуға қуатты ынталандыру болды.

Халықаралық ұйымдардың Қазақстанның дамуына қосқан әлеуметтік үлесі азаматтық қоғамның көмегі мен әлеуметтік бағдарламаларға қатысуды қоса алғанда, түрлі салаларда көрінеді. Бұл бастамалар инклюзивті және тұрақты әлеуметтік ортаны қалыптастыруға ықпал ете отырып, қоғамдық дамуға оң әсер етеді.

Сонымен қатар, бағалау егемендікті шектеу және нормалар мен стандарттарды түсіндірудегі қайшылықтар сияқты кейбір жағымсыз аспектілерді анықтады. Бұл сын-қатерлер жаһандық өзара іс-қимыл контекстінде сөзсіз болғанымен, ұлттық саясаттың мүдделерін мұқият талдауды және теңестіруді талап етеді.

Сонымен, Қазақстанның Халықаралық ұйымдарға мүшелігі оның ішкі және сыртқы саясатын қалыптастыруда шешуші рөл атқарды. Бұл тәжірибе ел үшін маңызды кезең болды, оның жаһандық процестерге және әлеуметтік дамуға қатысуына ықпал етті. Кейбір сын-тегеуріндерге қарамастан, зерттеу нәтижелері халықаралық өзара іс-қимылдың Қазақстанға оң әсерін көрсетеді және әлемдік құрылымдарға мүшелікті оңтайлы пайдалану үшін одан әрі теңдестірілген тәсілдің қажеттілігін көрсетеді.

Әдебиеттер тізімі

1. Мемлекет басшысы Қ.Тоқаевтың «Қазақстан халқына жолдауы «Халық бірлігі және жүйелі реформалар – ел өркендеуінің берік негізі» Қазақстан Президентінің ресми сайты. – 1 қыркүйек 2021 жыл - URL <https://www.akorda.kz/kz/memleket-basshysy-kasymzhomart-tokaevtynkazakstan-halkyna-zholdauy-183555>
2. Шаймуханова С.Д. Республика Казахстан и Организация Объединенных Наций (ООН). Р 43 Республика Казахстан в системе мировой политики. В помощь кураторам

студенческих групп. 2 книга /Под ред. акад. НАН РК А.М. Газалиева. – 2-е издание - Караганда: Изд-во Карагандинского государственного технического университета, 2011. – 100 с.

3. Огунбайева, D. (2020). Взаимодействие Республики Казахстан и Организации Объединённых Наций: деятельность, проблемы и перспективы. *Вестник КазНУ. Серия Юридическая*, 92(4), 98–108. <https://doi.org/10.26577/JAPJ.2019.v92.i4.01>
4. Роль международных организаций в современном мире. (n.d.). <https://cyberleninka.ru/article/n/rol-mezhdunarodnyh-organizatsiy-v-sovremennom-mire/viewer>
5. Contributors to Wikimedia projects. (2023a, November 19). Біріккен Ұлттар Ұйымы. https://kk.wikipedia.org/wiki/%D0%91%D1%96%D1%80%D1%96%D0%BA%D0%BA%D0%B5%D0%BD_%D2%B0%D0%BB%D1%82%D1%82%D0%B0%D1%80_%D2%B0%D0%B9%D1%8B%D0%BC%D1%8B#cite_note-
6. Contributors to Wikimedia projects. (2022, June 5). Ұлттар лигасы. <https://kk.wikipedia.org/wiki/%D2%B0%D0%BB%D1%82%D1%82%D0%B0%D1%80%D0%9B%D0%B8%D0%B3%D0%B0%D1%81%D1%8B>

УДК 316.346.2(045)

ПРОБЛЕМА ГЕНДЕРНОГО НЕРАВЕНСТВА В СОВРЕМЕННОМ МИРЕ

Костюченко О., Нурланулы Д.,
студенты, Алматинский Технологический университет,
Джунусбаева А.М.,
кандидат исторических наук,
г. Алматы, Казахстан
olgakostyuchenko.05@gmail.com, erkintaidias@gmail.com

Аннотация. Данная статья посвящена проблеме гендерного неравенства в современном обществе, особенно дискриминации женщин по различным социальным признакам. В данной статье рассматриваются различные формы проявления неравенства: от неравной оплаты труда до преступлений. Также отмечается, что мужчины также оказываются под давлением общественных стереотипов, связанных с традиционными ролями «сильного» и «слабого» пола. Особое внимание уделено влиянию культурных, религиозных и социальных факторов, которые формируют эти стереотипы с детства, через игры, воспитание и общественные нормы. Автор данной статьи критикует устаревшие образы в рекламе, где женщины часто изображаются как «домашние хозяйки», а мужчины — как карьеристы. Данная статья призывает к преодолению этих стереотипов и утверждает необходимость равноправия в доступе к образованию, трудоустройству и медицинским услугам, а также осуждению насилия в любой форме. В заключение подчеркивается, что полное гендерное равенство все еще недостижимо в большинстве стран, а преодоление старых традиций и установок требует значительных усилий со стороны общества и государственной власти.

Ключевые слова: Неравенство, дискриминация, насилие, оплата, женщины, реклама, общество

Андатпа. Бұл мақала қазіргі қоғамдағы гендерлік теңсіздік мәселесіне, әсіресе әйелдерді әртүрлі әлеуметтік белгілері бойынша кемсітуге арналған. Бұл мақалада теңсіздіктің әртүрлі формалары қарастырылады: тең емес жалақыдан қылмысқа дейін. Сондай-ақ, ер адамдар "күшті" және "әлсіз" жыныстың дәстүрлі рөлдерімен байланысты қоғамдық стереотиптердің қысымына ұшырайды. Бұл стереотиптерді бала кезінен, ойын, тәрбие және әлеуметтік нормалар арқылы қалыптастыратын мәдени, діни және әлеуметтік факторлардың

әсеріне ерекше назар аударылады. Бұл мақаланың авторы жарнамадағы ескірген бейнелерді сынайды, онда әйелдер көбінесе "үй шаруасындағы әйелдер", ал ер адамдар мансапшылар ретінде бейнеленген. Бұл мақала осы стереотиптерді еңсеруге шақырады және білімге, жұмысқа орналасуға және медициналық қызметтерге қол жеткізуде, сондай-ақ кез келген нысандағы зорлық-зомбылықты айыптауда тең құқықтың қажеттілігін бекітеді. Қорытындылай келе, көптеген елдерде толық гендерлік теңдікке қол жеткізу мүмкін емес, ал ескі дәстүрлер мен көзқарастарды жеңу қоғам мен мемлекеттік биліктің айтарлықтай күш-жігерін қажет етеді.

Түйін сөздер: теңсіздік, кемсітушілік, зорлық-зомбылық, жалақы, әйелдер, жарнама, қоғам

Annotation. This article is devoted to the problem of gender inequality in modern society, especially discrimination against women on various social grounds. This article examines various forms of inequality: from unequal pay to crime. It is also noted that men also find themselves under pressure from social stereotypes associated with the traditional roles of the "strong" and "weak" sex. Special attention is paid to the influence of cultural, religious and social factors that form these stereotypes from childhood, through games, upbringing and social norms. The author of this article criticizes outdated images in advertising, where women are often portrayed as "housewives" and men as careerists. This article calls for overcoming these stereotypes and asserts the need for equality in access to education, employment and medical services, as well as the condemnation of violence in any form. In conclusion, it is emphasized that full gender equality is still unattainable in most countries, and overcoming old traditions and attitudes requires significant efforts on the part of society and government authorities.

Keywords: Inequality, discrimination, violence, payment, women, advertising, society

Одной из важных проблем современности является - гендерное неравенство, точнее в дискриминации женского пола по разным факторам, социального отношения к ним. Оно проявляется в неравной заработной плате, в неравном доступе к образованию, в медицинском обслуживании, в количестве совершаемых преступлений по отношению к ним или совершаемое ими, а также в их объективизации со стороны мужчин. Молодые девушки, которые работают на «мужской» профессии и имеют больше практики и знания об этом, не редко сталкиваются с сексистскими «комментариями», пошлыми шутками в свой адрес, а то и неуважением, оскорблениями, пренебрежением, либо ещё хуже домогательствами или насилием со стороны партнёров, коллег, друзей - мужчин или незнакомцев.

Но не только женщины подвержены общественным стереотипам, мужчина тоже должен соответствовать общественному мнению. Все эти стереотипы навязываются нам религией, традициями, семьёй и обществом, в котором мы живём, и мы это впитываем с самого детства вместе с установками: «Ну ты же девочка, терпи.», «Это парень, зачем ему куклы? Пусть лучше играет в машинки». Так под влиянием многих факторов, таких как язык и культура (представление о «сильном» и «слабом» поле, деление профессий на «мужские» и «женские»), религии (жена должна быть послушной и терпеливой), устоев (жена – хранительница домашнего очага, а мужчина – добытчик, жена не должна пререкаться с мужем и быть послушной ему во всем) и даже детские игры (мальчики – лазанье по деревьям, машинки, войнушки, а девочки – куклы, чаепитие, дочки - матери).

Даже в рекламе, когда видна девушка, то она обязательно ухоженная, красивая и хозяйка у плиты, а если показывают мужчину, то он – карьерист, занимает высокую должность и брутальный. Так во многом пропагандируются старые устои. Разве социальное общество не должно отходить от этих стандартов и переходить на более равноправную систему, где и женщины, и мужчины получают равные права, обязанности и равное трудоустройство на работу и равное медицинское обслуживание? Разве общество не должно осуждать насилие каким бы оно не было, а не осуждать жертву за то, что она «как – то» не так одета, не так ведёт себя или не дай бог гуляет вечером одна по улице?

В современном обществе гендерное неравенство – проблема вечная, поскольку не одна страна не достигла полного равноправия среди женщин и мужчин. Возможно, его будет сложно достигнуть поскольку большинство из нас придерживается старых установок и старых традиций в этом отношении.

В начале 2019 года сразу две влиятельные международные организации обнародовали доклады о состоянии проблемы гендерного неравенства в современном мире, что вызвало оживлённую дискуссию среди экспертов и политиков во многих странах.

Всемирный банк опубликовал доклад «Женщины, бизнес и закон 2019: десятилетие реформ». В нём эксперты Банка проанализировали изменения, которые вносились в законодательство 187 государств за последнее десятилетие. Учитывались восемь показателей: оплата труда, трудоустройство, ведение собственного бизнеса, управление активами, пенсионное обеспечение, свобода передвижения, брак и дети. Всемирный экономический форум также опубликовал ежегодный доклад о гендерном неравенстве «Global Gender Gap» в 2018 году. В этом году при составлении рейтинга эксперты учитывали положение женщин в 149 странах мира по четырём основным критериям:

- участие в экономике и положение на рынке труда, включая разницу в оплате труда и возможность карьерного роста;
- доступность образования;
- продолжительность жизни и уровень младенческой смертности;
- вовлечённость в политику.

Теоретической основой этих исследований являются господствующие в современной науке концепции пола и гендера, применение на практике которых определяет многие процессы в современном обществе. [1, 2] Но перед тем, как перейти к исследованиям, необходимо углубиться в историю гендерного неравенства и его проявлениях в современном обществе

Сама проблема гендерного неравенства – следствие глубоко укоренившегося патриархата. Ещё с начала времён в тогдашнем обществе был устой: мужчины охотились и добывали пропитание, а женщины заботились о детях и занимались собирательством. Молодых девушек часто использовали в качестве разменной монеты, чтобы обеспечить союз между племенами или государствами. Так было с самого зарождения человечества и сохранилось до наших дней. Даже сейчас существуют страны, где разрешены ранние браки – это страны Восточной Европы.

В 1968 г. Р. Столлер впервые обозначил различие понятий "пол" и "гендер". Гендерология стала преемницей феминологии и феминизма. В 80-90-е гг. гендерные исследования стали достаточно распространёнными, однако как понимание и использование понятия "гендер", так и методы исследований отличались большим разнообразием. В 1993 г. был создан Центр исследований женщин и гендера, что характеризует общий переход от женских исследований к гендерным в Западной Европе. На гендерологию оказали влияние идеи третьей и четвёртой волны феминизма. Причиной возникновения гендерных исследований стал дискомфорт, возникший в связи с противопоставлением женщин и мужчин, замалчиванием многообразия мужского опыта, т. е. существования мужских проблем, связанных с их идентичностями (гомосексуальность, инвалидность, национальная идентичность и т. п.), общественными стереотипами о мужском предназначении и т. д. Эти проблемы необходимо осмыслить по-новому учитывая реалии сегодняшнего дня и решать в соответствии с изменяющимися требованиями эпохи.

Менее важным становится деление на мужчин и женщин, более важно различие половых практик, сексуальности, идентичности. Если основными представителями женских исследований были женщины, то гендерными исследованиями стали заниматься и женщины, и мужчины, представители другой (гомосексуальной) сексуальной ориентации и половой идентичности.

В качестве основной исследовательской задачи выступило развитие знаний о маскулинности, опыте разных мужчин, гендерной идентичности. Намечился переход от

исследования женщин и мужчин к исследованию пола и сексуальности. Сегодня стало реальностью распространение феминистской методологии женских и гендерных исследований на исследования этносов и рас, инвалидности. Предметом исследования становятся гендерные отношения, выявление различий и сходства полов, гендерная история, репрезентация гендера в культуре, гендерные аспекты социальной работы и т. п. В результате возникли различные научные школы и подходы.

В современном мире главным субъектом и носителем социальных изменений, ломающих привычный гендерный порядок, являются не мужчины, а женщины, социальное положение, деятельность и психика которых изменяются сейчас значительно быстрее и радикальнее, чем мужские. Женщины шаг за шагом осваивают новые для себя занятия и виды деятельности, что сопровождается их психологическим само изменением и изменением их коллективного самосознания, включая представления о том, как должны складываться их взаимоотношения с мужчинами. Дело не в ригидности, жестокости мужского сознания, а в том, что мужской пол как класс, который теряет господство, не торопится сдавать свои позиции и делает это только под нажимом, в силу необходимости.

Степень и темпы изменения гендерного порядка неравномерны в разных странах, в разных социально-экономических слоях, социально - возрастных группах и среди разных типов людей. Происходящие в мире изменения и тенденции являются глобальными, всеобщими и более или менее закономерными, этот процесс сложен, неравномерен и противоречив. В сфере производственных отношений происходит постепенное и все ускоряющееся разрушение традиционной системы гендерного разделения труда. Ведущей, динамической силой этого процесса являются женщины, которые быстро осваивают мужские профессии, уравниваются с мужчинами по уровню образования и т.д. [2, 7-11]

По данным ВОЗ каждая 3 женщина или девушка подверглась сексуальному, физическому или психологическому насилию со стороны мужского пола. Несмотря на то, что большинство опрошенных высказываются против насилия в отношении женщин, многие из них не осознают, что принуждение к сексу без согласия, угрозы и запугивание женщин их мужьями или партнёрами, а также контроль внешнего вида, финансов и общения жён или партнёрш являются проявлениями гендерного насилия. 28% опрошенных полностью или отчасти допускают применение мужчинами в отношении жены или партнёрши физического насилия, а более 60% респондентов заявили, что мужчины «имеют право» полностью или частично контролировать внешний вид, общение и встречи своей жены или партнёрши.

По данным «2020 GENDER SOCIAL NORMS INDEX (GSNI)» 28% населения считают оправданным избивать свою жену [3]. В Казахстане недавно вызвало большой резонанс дело о домашнем насилии, где фигурировали К. Бишимбаев и Салтанат Нукунова. Оно стало общественным резонансом, поскольку это было первое открытое заседание с коллегией присяжных в Казахстане и весь мир мог наблюдать за этим судебным процессом, поддерживая сторону потерпевших. Именно это судебное разбирательство стало толчком для принятия закона о «Криминализации домашнего насилия» в Казахстане, поскольку многие жертвы домашнего насилия стали говорить об этом и не молчать. Не менее резонансный случай в Америке было судебное разбирательство Джонни Дуппа и Эмбер Херд, в котором именно женщина была представлена абьюзером в отношениях. Это дело показывает, что не только мужчина может проявлять абьюз в отношении женщин и девушек, но и женщины тоже могут быть токсичными по отношению к мужчине.

Согласно отчёту Всемирного экономического форума, Казахстан занимает 62-е место из 146 стран по уровню гендерного равенства, отставая от таких стран, как Армения и Бразилия. Чтобы понять, в какой степени причины, выявленные Голдин, влияют на гендерный разрыв в оплате труда, необходимо разобраться в основных особенностях рынка труда в Казахстане. Распределение основных показателей занятости и заработной платы с гендерной точки зрения. Разрыв в заработной плате между мужчинами и женщинами достаточно велик и к концу 2022 года составит 25%. И это несмотря на то, что за последнее десятилетие разрыв сократился на 7%, пока рано говорить о том, что это сокращение разрыва может быть

стабильным.

В период с 2013 по 2019 год разрыв между показателями сокращается, затем снова увеличивается и в конце концов выравнивается. Этот разрыв существует практически во всех секторах экономики, за исключением сферы образования. В сфере образования женщины зарабатывают на 5 процентов больше, чем мужчины. Разрыв между доходами мужчин и женщин наиболее велик в секторах с самой высокой среднемесячной заработной платой. Например, в секторе финансов и страхования. Заработная плата мужчин в секторе финансов и страхования на 37% выше, чем у женщин, при этом средняя заработная плата составляет 560 000 тенге, что на 80% выше средней заработной платы по всем секторам.

Мужчины выбирают более высокооплачиваемую работу, требующую большей самоотдачи, и чем ниже средняя зарплата в отрасли, тем меньше гендерный разрыв. Например, в здравоохранении он составляет всего 4 %, при этом зарплата в этом секторе почти на 20 % ниже средней по стране. Другими словами, наибольшее неравенство наблюдается не в тех отраслях, которые связаны с физическим трудом или вредными и опасными условиями труда, а в тех, где гендерный фактор не имеет значения для работы. Однако эта разница в доходах в 37 %, например, в сфере финансов и страхования, не может быть связана с уровнем образования или интеллекта сотрудников. Статистика показывает, что доля женщин с высшим образованием (53,7%) превышает долю таких мужчин. [4,]

Феномен стеклянного потолка — это невидимый барьер, который мешает женщинам продвигаться к руководящим должностям. Женщины могут достичь определённого уровня в своей карьере, но их дальнейшее развитие ограничено. Причины этого явления - дискриминация по половому признаку, недоверие к лидерским способностям женщин и недостаточная представленность женщин на высших уровнях власти. Последствия «стеклянного потолка» серьёзны: женщинам меньше платят, у них меньше возможностей для карьерного роста, а компании теряют способных руководителей.

Гендерная дискриминация в сфере занятости - серьёзное препятствие на пути к равным возможностям для женщин. Она принимает различные формы, включая отказ в приёме на работу, предложение более низкой заработной платы и предпочтение кандидатов - мужчин на равных условиях. Важно отметить, что дискриминация может быть открытой или скрытой. В некоторых случаях она может проявляться в неосознанных предпочтениях или стереотипах, которые служат барьером для женщин. Гендерная дискриминация в сфере занятости нарушает принцип равных возможностей и оказывает негативное влияние на социальное развитие.

Таким образом, в данной статье были рассмотрены только некоторые виды гендерного неравенства. У каждой страны в его преодолении есть свои взлёты и падения, но никто из них не достиг полного равноправия. В данный момент эта проблема остаётся актуальной, поскольку мужчины не готовы делиться своей властью с женщинами. Пока общество не научится вставать и защищать интересы не только мужчин, но и детей вместе с женщинами, оно не достигнет гендерного равенства.

Список литературы:

1. Краснов Ю, К Гендерное неравенство в современном мире. По материалам исследования международных организаций. // Право и управление XXIV., Москва – 2019 – № 2 – С.21 – 28
2. Петров Р. Г. Гендерология и феминология, Учебное пособие - 5-е изд М.: Издательско-торговая корпорация «Дашков и К», 2010. 272 с. ISBN 978-5-394-00248-9
3. Еримпашева А.Т., Липовка А.В., Таракбаева Р.Е., Закирова А.А. Сравнительный Анализ гендерных стереотипов в Центральной Азии и Центральной Европе. Вестник университета «Туран». 2023;(1):130 <https://doi.org/10.46914/1562-2959-2023-1-1-130-144>
4. Гендерные стереотипы и неравенство в Казахстане в контексте работ Клаудии Голдин // Аналитический отчет «Halyk Finance», 2023

ҚАЗАҚСТАНДЫҚ ӘСКЕРИ ТҮТҚЫНДАРДЫҢ ЗЕРТТЕЛУ ТАРИХНАМАСЫНАН

Сисенбаева А. А.

*Ш.Ш. Уәлиханов атындағы тарих және этнология институтының
докторанты.*

aliya.sysenbaeva@mail.ru

Алматы қ., Қазақстан

Аңдатпа. Екінші дүниежүзілік соғыс жылдарындағы қазақстандық әскери тұтқындарды зерттеу мәселесі бүгінде олардың тарих ғылымындағы өзекті мәселелерінің бірі болып табылады. Бұл зерттеудің мақсаты - мәселені теориялық және тарихнамалық талдау.

Түйін сөздер. Екінші дүниежүзілік соғыс, әскери тұтқындар, қазақтар, тағдыр, жауынгер.

Аннотация. Проблема изучения казахстанских военнопленных в годы Второй мировой войны, на сегодня представляет одну из актуальных вопросов в исторической науке. Целью данного исследования является провести попытку теоретико-историографического анализа проблемы.

Ключевые слова. Вторая мировая война, военнопленные, казахи, судьба, воин.

Annotation. The problem of studying Kazakhstani prisoners of war during the Second World War is currently one of the most pressing issues in historical science. The purpose of this study is to attempt a theoretical and historiographical analysis of the problem.

Keywords. World War II, prisoners of war, Kazakhs, fate, warrior.

Екінші дүниежүзілік соғыс адамзат тарихында ең қайғылы оқиға ретінде жазылды. Бұл қақтығыс бейбіт халық пен әскер және әскери тұтқындар үшін миллиондаған құрбандыққа алып келді. II дүниежүзілік соғысқа қатысқан елдердің миллиондаған сарбаздары мен сардарлары тұтқынға түсті. Соның ішінде тұтқынға түскен әр түрлі өкілдерінің ішіндегі сан жағынан ең көбі кеңестік әскери тұтқындар еді. Себебі, Германияның Кеңес одағына соғыс жариялауы мен Қызыл әскердің дайын болмауы, әскерилердің әлсіз мамандануы, қару жарактың жетілдірілмеуі тұтқындар санын көбейтті. Солардың қатарында қазақстандық жауынгерлер де аз болмады. Тұтқынға түскен әскерилер негізінен Германияның Польша аумағында концлагерлерге тоғытылды.

Тұтқынға түскен әскерилер өз отанын сатқандар деп саналды. Концлагерлерден елге оралғандар өздері 58 бап бойынша қатаң жазаға тартылды. Олар туралы ақпарат құпия түрде сақталды. Сондықтанда Кеңестік кезеңде бұл тақырып зерттеу мүмкін болмады. Дегенмен, Сталиннің жеке басына табынушылықты әшкерелеген КОКП-ның XX (1956 жылғы 14-15 ақпан) съезінен кейін II дүниежүзілік соғыстың, оның ішінде тұтқындау тарихы туралы зерттеулер жүргізуге серпіліс берді. Алайда, тұтқындар тарихын терең зерттеу коммунистік идеология номенклатуралық билік кезінде мүмкін емес еді. Ұзақ жылдардан кейін 1985 жылы басталған қоғамдық қайта құру және демократияландыру кезеңінде концлагерлердегі тұтқындар туралы айтыла бастады. Архив құжаттарының қол жетімді болуы зерттеушілерге тұтқындардың лагерлердегі жағдай мен тағдырын зерттеуге мүмкіндік тудырды. Қазақстандық әскери тұтқындар мәселесін кеңестік әскери тұтқындарының бір бөлшегі ретінде қарастырылу керек.

Тұтқындар мәселелерін зерттеу барысында естеліктер мен құпия деп танылған құжаттар жинақтары жарияланды. Польша аумағындағы концлагерлердегі кеңестік әскери тұтқындардың тарихы туралы материалдар алғашқы құжаттар жинағы ретінде жарыққа шықты. Ресей тарихнамасында Польша аумағындағы концлагерлердегі кеңестік әскери тұтқындардың тарихы туралы кейбір материалдар алғашқы құжаттар жинағы Неміс-фашистік басқыншылар мен олардың сыбайластарының қатыгездіктерін тергеу белгілеу жөніндегі төтенше Мемлекеттік комиссия жұмыстары (1946 ж.) жарияланды. Бұл материалдарда аумақтағы

концлагерлердің тарихы, тұтқындардың түсуі, олардың режимі, жерленген жерлеріне сот-сараптамалық экспертизаларын жүргізілген құжаттар көрсетілді. Оның ішінде нақты қазақ тұтқындарының болғандығы көрсетіледі «всех остальных людей делили на 3 группы по национальностям. В одной были русские, в другой – украинцы, в третьей – казахи» [1, 9 б.].

Тұтқындардың саны шамамен алғанда 4,5 млннан 5,7 млн аралығын қамтыды. Олардың тағдырлары ауыр жағдайда өтті. Ал, Польша жерінде 1,5 миллион кеңестік әскери тұтқындар болды деген есеп бар [2]. Кеңестік тұтқындар мәселесін зерттеуде Ресей тарихнамасын екі кезеңге бөледі: 1950 жылдар мен 1980 жылдар аралығы және 1990 жыл басынан бастап бүгінгі күнге дейін. Кеңестік кезеңде концлагерьлер тарихын Н.М. Лемещук [3], А.И. Полторак [4] сонымен бірге әскери тұтқындардың тарихын зерттеген.

1990 жылдан бастап жылы бұл мәселені зерттеу тарихында жаңа кезең басталды. Осы кезеңде кеңестік әскери тұтқындар туралы ақпаратты қамтитын анықтамалықтар мен энциклопедиялар пайда бола бастады: «1941-1945 жылдардағы Ұлы Отан соғысында кім кім болды. Қысқаша анықтама», сондай-ақ «неміс фашистік лагерлері, геттолар, басқа да мәжбүрлі ұстау орындары және азаматтарды Германияға және Еуропаның басқа елдеріне жұмысқа күштеп әкету туралы құжаттарды сақтау орындары туралы анықтамалық Ұлы Отан соғысы кезеңі 1941-1945 ж.» және тағы басқалар жариялана бастады. Сонымен қатар, кеңестік әскери тұтқындар тағдыры Н.П.Дембицкий [5], В.Ю. Альбов [6], сияқты ғалымдардың ірі ғылыми еңбектері жарияланды.

Қазақстандық тарихнамада қазақ тұтқындары мен Екінші дүниежүзілік соғысқа қатысушы қазақстандық азаматтар туралы ең алғашқы еңбектердің бірі А.Нүсіпбековтың [7] 1947 жылы шыққан мақаласы. Республиканың жеңіске жету жолындағы қосқан үлесі мен қазақстандықтардың Отан соғысына қатысуы туралы түсінік бере отырып, архив құжаттарын пайдаланғандығымен құнды.

Кейінгі 1950 жылдары әскери журналист Г.Әбішевтың [8] еңбегінде қазақ жауынгерінің майданда жүргізілген саяси жұмыстарды көрсете білді.

Қазақстандық зерттеулерде әскери тұтқындар мәселесін қарау бойынша ҚР 1993 жылғы 14 сәуірдегі Заңы «Жаппай саяси қуғын-сүргіндер құрбандарын ақтау туралы» негізінде алғашқы қадамдар жасалды. 1995 жылы Жеңістің 50 жылдығына Р.Н.Нұрғалиевтің «Боздақтар» [9] томдық кітабы соғыс жылдарында іс-түссіз кеткен боздақтарға арналған этюд-еңбек жарыққа шықты.

Жоғарыда көрсетілген заңнама негізінде ҚР Президенті Архиві бұрын қолжетімсіз болған құжаттарды ғылым айналымға енгізе бастады. Осы негізде «Рассекреченная война: "особые папки" ЦК КП (б) Казахстана. 1941-1945 гг.» жинағы жарияланды [10].

Келесі қадам 2002 «Страницы трагических судеб: сб.воспоминаний жертв политической репрессий в СССР в 1920-1950-е гг. /» атты жинағында әскери тұтқындар тақырыбы қарастырылып, олардың естеліктері жарияланды.

2015 жылы ҚР Президенті Архиві «Екінші дүниежүзілік соғыстағы әскери тұтқындар» жобасын қолға алып, оның мақсатына әскери тұтқындардың бірыңғай республикалық мәліметтерін базасын құру болды. Жоба барысында tutkyn.kz республикалық базасын жасады.

2016 жылы Меңдіқұлова Г.М., Ғабдуллина А.Ж. [11]. Екінші дүниежүзілік соғыс кезіндегі кеңестік соғыс тұтқындарының мәселесі және қазақтардың тарихнамасы мен деректері атты көлемді мақаласы шықты. Зерттеуде Екінші дүниежүзілік соғыс кезіндегі кеңестік соғыс тұтқындары мәселесі қазақстандық және шетел деректері мен тарихнамасында қарастырады. Қазақстан, Ресей және Белоруссияда соғыс тұтқындарына арналған еңбектер, соның ішінде тарихнамалық зерттеулер күшейтілді. Кеңестік соғыс тұтқындарына байланысты құжаттар өз дәрежесінде зерттелген жоқ. Соңғы жылдары іс-түссіз жоғалған азаматтарды іздеу жұмыстары көбейіп жатыр. Іздестіру топтары шайқас болған жерлерді зерттеп, табылған деректердің негізінде ғылыми мақалалар мен кітаптар жариялауда.

2019 жылы ҚР БҒМ ҒК Ш.Ш. Уәлиханов атындағы Тарих және этнология институты ұйымдастырумен «Екінші дүниежүзілік соғыстағы қазақтар» [12] атты ғылыми-тәжірбиелік конференция материалдар жинағы шықты. Бұл жинақта Кеңестер Одағының Ұлы Отан

соғысындағы Жеңіс күніне арналған ғылыми мақалалар топтастырылған. Бірақ оның ішінде қазақстандықтардың қанша болғаны олардың тағдыры зерттелмеген мәселе қатарына жатады.

2022 жылы ғалым Көкебаева Г.К. «Талқыға түскен тағдыр: түркістандық соғыс тұтқындары» [13] монографиясы шықты. Монографияда екінші дүниежүзілік соғыс кезіндегі түркістандық соғыс тұтқындарының тарихы мен тағдыры зерттелген. Ұсынылған кітапта Германияның, Ресей, Польшаның архивтерінен алынған тың деректер негізінде жарияланды.

Отандық тарих ғылымының қазіргі даму кезеңінде зерттеушілер үшін бұрын қол жетімсіз болған дереккөздерді пайдалануға деген қызығушылық артып келеді. Кеңес Одағының ыдырап, саяси жағдай өзгергеннен кейін қазақстандықтар соғыс жылдарында хабарсыз кеткен туыстары туралы отандық қана емес, шет елдік архивтерден ақпарат алуға мүмкіндіктері туды. Өз кезегінде бұл соғыстан оралмағандардың, оның ішінде әскери тұтқындар тағдырына да қызығушылықты тудырта бастады. Сондықтан, тұтқынға түскен әскерилердің тағдырын зерттеу үлкен қоғамдық саяси мәнге ие.

Әдебиеттер тізімі

1. Сообщение чрезвычайной государственной комиссии по установлению и расследованию злодеяний немецко-фашистских захватчиков и их сообщников. Об убийстве немцами советских военнопленных в районе города Остров-Мазовецкий в Польше. [М.]: ОГИЗ; Госполитиздат, 1947. - 37 с.

2. Советские военнопленные во время Второй мировой войны на польских землях: сб. ст. / науч. ред. Я. Войтковяк; пер. М. А. Крисань; науч. коне. В. А. Невежин. - СПб.: Алетейя, 2018. - 196 с.

3. Лемещук, Николай Макарович. Не склонив головы : (О деятельности антифашист. подполья в гитлер. застенках) / Н. М. Лемещук. – 2-е изд., перераб. и доп. – Киев : Политиздат Украины, 1986. – 154,[1] с.

4. Полторак А.И. Под судом фашизм. Нюрнбергский процесс / А.И. Полторак. - М.: Политиздат, 1966. - 95 с.

5. Дембицкий Н.П. Плен - трагедия миллионов советских бойцов и командиров (1941-1945 гг.) [Текст] : монография / [Дембицкий Н. П.] ; Негос. высшее образовательное учреждение Ин-т современной экономики (ИСЭ). - Москва : ИСЭ, 2010. - 427, [1] с.

6. Альбов В. Ю. Советские пленные Второй мировой войны (по архивным материалам нижегородской области): Автореф.дис. ... канд. ист. наук. Н. Новгород, 2004.

7. Нусупбеков А.Н. Могучий арсенал великой Отечественной войны Советского Союза. Известия АН КазССР. Серия историческая. 1947. Вып. 3, 73-84 бб.

8. Абишев Г.А. Казахстан в Великой Отечественной войне Советского Союза 1941-1945 гг. Алма-Ата, 1958 и др.

9. Боздақтар [Text] : Ұлы Отан соғысы (1941-45) жеңісінің 50 жылдығына арналады ; [бас ред. Р. Н. Нұрғалиев]- Алматы : Қазақ энциклопедиясы , 1995. – 5-89800-087-9 (2-т.) (мұқ.), 5-89800-061-5 2-том. . Қостанай облысы– 512 б.

10. Рассекреченная война [Текст]: "Особые папки" ЦК КП(б) Казахстана. 1941-1945 гг. /; Архив Президента Республики Казахстан... – Алматы: Эдельвейс, 2010-604 с.

11. «Екінші дүниежүзілік соғыстағы қазақтар» атты республикалық ғылыми тәжірбиелік конференциясы материалдар жинағы. – Алматы: Ш.Ш. Уәлиханов атындағы Тарих және этнология институты, 2019. – 98 б.

12. Mendikulova, G. M., & Gabdullina, A. Z. (2020). Историография и источники проблем советских военнопленных-казахов в годы Второй мировой войны. Вестник КазНУ. Серия историческая, 80(1), 10–18. извлечено от <https://bulletin-history.kaznu.kz/index.php/1-history/article/view/683>

13. Көкебаева Г.К. Талқыға түскен тағдыр: түркістандық соғыс тұтқындары. Монография. – Алматы: Полиграфия сервис и К, 2022. – 302 б.

ШЕТ ТІЛІН ИНТЕНСИВТІ ОҚЫТУДАҒЫ КЕЙБІР ӘДІСТЕРІ

Губашева А.С.,

*педагогика ғылымдарының магистрі,
оқытушы ҚР ҰҚК Шекара академиясы*

Алматы қ., Қазақстан

e-mail: aselya-g84@mail.ru

Аңдатпа. Бұл мақалада «интенсивті оқыту» ұғымы беріледі. Оқыту әдісін таңдауына әсер ететін ерекшеліктерге назар аударылады. Сонымен қатар, ХХ ғасырда жасалып, теориялық тұрғыдан негізделген, бірақ бүгінгі күні өзінің бірегейлігін жоғалтпаған шет тілдерін интенсивті оқыту әдістері қарастырылады.

Кілт сөздер. Интенсив, әдістеме, оқыту, шет тілін оқыту, оқу процесі, гедонизм, суггестопедиялық әдіс, жеке және ұжымның резервтік мүмкіндіктерін белсендендіру әдісі, эмоциялық-мағыналық әдіс, иммерсия әдісі.

Аннотация. В данной статье раскрывается понятие «интенсивное обучение». Обращается внимание на особенности, влияющие на выбор метода обучения. Также рассматриваются методы интенсивного обучения иностранным языкам, разработанные в ХХ веке, теоретически обоснованные и сохранившие свою уникальность по сей день.

Ключевые слова. Интенсив, методика, обучение, обучение иностранным языкам, учебный процесс, суггестопедический метод, метод активизации резервных возможностей индивида и группы, эмоционально-смысловой метод, метод иммерсии.

Қазіргі заманда шет тілін білу – бұл сән емес, ол тек білім алу, жұмыс істеу үшін ғана емес, сонымен қатар гедонизм үшін қажет. Мысалы, фильмдерде көбірек кездесетін сөздер мен әртүрлі пейзаждарды көре аласыз, онда аударма жоқ, себебі оны ешкім қажет деп есептемейді, өйткені көпшілігі шет тілін негізгі деңгейде меңгерген. Екіншіден, қазір саяхаттауға көп көңіл бөлінеді: адам қанша елді араласа, оның өмір сүру деңгейі соғұрлым жоғары болады; бөтен елде ұят жағдайға түскің келмейді. Бұл адамдардың көп тіл үйренуге ұмтылуының тек бірнеше себебі. Адамдар жаңа тіл үйренуге жеткілікті уақыт таба алады. Сондықтан ғалымдар оқытуды жылдам әрі өнімді ету тәсілдерін іздеуде. Бұл мақалада біз шет тілдерін интенсивті оқытудың ең танымал және тиімді әдістерін қарастырамыз. Шет тіліне интенсивті оқытуды біз ерекше оқу жүйесі ретінде түсінеміз, оның мақсаты – қойылған мақсатқа (мысалы, сөйлеу үшін, білімді оқу немесе жұмыс процесінде қолдану үшін) жылдам жету, тілдің жеке тұлға немесе ұжым үшін қажетті деңгейін меңгеру. Әдістемені таңдағанда бірқатар ерекшеліктерді ескеру қажет: білім алушылардың менталитеті, жасы, тіл деңгейі, оқу мақсаты.

Суггестопедиялық әдіс – интенсивті әдістердің бірі, басқа әдістердің негізі болған – бұл суггестопедиялық әдіс, ол 1960-1970 жылдары болгариялық дәрігер-психотерапевт Георгий Лозановтың тарапынан жасалған. Ғалымның пікірінше, суггестопедиялық әдіс арқылы жеке тұлғаның жасырын психологиялық резервтері белсендендіріледі: барлық түрдегі есте сақтау процестері мобилизацияланып, интеллектуалдық белсенділік артады, оқыту жағымды эмоциялармен сүйемелденеді, бұл мотивацияны арттырады, шаршауды және алаңдаушылықты төмендетеді. Осы әдіс бойынша, есте сақтау мен жаңа материалды меңгеруді жылдамдатпайтын қажытатын мінез-құлықтық жалған белсенділіктен бас тартылады. Ғалым оқу процесіне оң көзқарасқа негізделген ішкі белсенділікке ерекше назар аударады.

Лозановтың идеялары шет тілдерін интенсивті оқытудың бірқатар әдіснамалық жүйелерін құрудың бастапқы нүктесі болды, олардың әрқайсысы оқыту тиімділігін арттыру үшін қосымша резервтерді анықтайды.

Суггестопедиялық әдісте сабақтар театр репетициясына ұқсас, өйткені олар еркін атмосферада өтеді және музыкамен сүйемелденеді. Сабақтарда стандартты парта қатарлары болмайды, көбінесе «дөңгелек» үлкен үстел пайдаланылады, оның айналасында оқытушы мен білім алушылар креслоларға сүйеніп отырады. Ғалымдар материалмен жұмыс істеудің төрт кезеңін бөліп көрсетеді:

1. Жаңа материалмен танысу – дешифровка;
2. Сол материалды оқытушының оқу – белсенді сеанс;
3. Материалды оқытушының екінші рет оқу, бірақ музыкалық сүйемелдемемен – концерттік сеанс, мұнда оқытушы мен білім алушылар эмоциялық акценттер жасап, олар есте қалады (суггестивті этюдтер);
4. Өйренген материалды қайтадан айту (драматизациялау) – финалдық сеанс.

Осылайша, маңызды материалды меңгеру ауызша қарым-қатынас кезінде, ыңғайлы, ресми емес атмосферада өтеді, осылайша білім алушылар еркін әрі белсенді түрде алған білімдерін шет тілінде пайдаланады, өздерінің ойында тілдік тосқауылдар қалыптастырмай, қателесуден қорықпай (маңызды емес қателер түзетілмейді, сөйлеушіні ұялтпау үшін). Демек, монологтар түрінде ұйымдастырылған тілдік материал жағдайға сәйкес диалогтарға немесе тіпті полилогтарға айналуы мүмкін, бұл білім алушылардың шет тілінде еркін қарым-қатынас жасауы, бірінші кезекте өз білімін көрсету үшін оқытушыға арналған мүмкіндік болып табылады; яғни, бұл жеке әлеуметтік-психологиялық тежелулерден, антисуггестивтік тосқауылдардан арылу эффектісін тудырады, бұл оқытудың негізгі мақсаты болып табылады. Осылайша, жасалған атмосферада тек функциялары гиперменезия деңгейіне дейін жоғарыламайды, сонымен қатар оқыту процесінде күштер қалпына келеді.

Жеке тұлға мен ұжымның резервтік мүмкіндіктерін белсендендіру әдісі Қазіргі уақытта ең танымал әдістердің бірі – Г. А. Китайгородскаяның жеке тұлға мен ұжымның резервтік мүмкіндіктерін белсендендіру әдісі. Бұл әдіс суггестопедиялық әдіске негізделген. Негізгі міндет — қарым-қатынасқа үйрету, материалды меңгеру параллель түрде жүргізіледі. Бұл әдіс қолданылғанда ұжымдық басқарылатын сөйлеу қарым-қатынасы қалыптасады, білім алушылардың жеке әлеуеті суггестивті құралдардың (авторитет, инфантилизация, мінез-құлықтың екі жақтылығы және т.б.) әсерінен ашылады, ақпаратты қабылдаудың тіпті санадан тыс көздері жұмыс істейді, бұл үлкен көлемдегі ақпаратты өңдеп, есте сақтауға мүмкіндік береді. Шет тілінде қарым-қатынас – бұл тек оқытудың мақсаты ғана емес, сонымен қатар оқытудың негізгі құралы. Білім алушыға қарым-қатынас мақсатын анықтамай диалогқа кірісу ұсынылмайды, бірақ осы мақсатқа жету үшін тілдік құралдарды таңдау санадан тыс өтеді. «Сөйлеу құбылыстарын жалпылау және жүйеге келтіру екінші жоспардың мазмұны болып табылады, ол фактілік мақсат, оған оқытушы білім алушыны бағыттайды». Жеке тұлға мен ұжымның резервтік мүмкіндіктерін белсендендіру әдісін қолданудың негізгі принциптері:

- Процестің екі жақтылық туралы қағидасы Оқыту, сөйлеу дағдыларын саналы және санадан тыс меңгеруді бір уақытта қамти отырып жүргізіледі. Бірақ негізінен эмоциялық және басқа да суггестиялық процестер маңызды рөл атқарады, олар оқыту процестерімен әрекеттесіп, ақпаратты есте сақтауды және өңдеуді жеңілдетеді.

- Психикаға әсер ету арналарын ғаламдық пайдалану. Сезім мүшелерін (көріп, есту және т.б.) параллель қосудың және эмоциялық интеллектіні белсендендірудің маңызы зор, бұл Г. А. Китайгородскаяның пікірінше, жағымды рөл атқарады. Эмоциялар қарым-қатынас арқылы туындайды, сондықтан оқытушы осындай әдіспен оқыту кезінде екінші жоспарға түсіп, білім алушылар арасындағы күрделі қарым-қатынастар жүйесіне орын береді, тек ұжымның қажетті тақырыпты талқылауына және барлық топ мүшелерімен қарым-қатынас жасауға бағыттап, реттейді.

- Жеке оқытуды топтық оқыту арқылы жүзеге асыру принципі. Әр сабақ рөлдер бойынша құрылып, әр білім алушы топта белсенді қатысып, материалды өңдеп, құрылымдайды.

Эмоционалды-мағыналық әдіс, И. Ю. Шехтер тарапынан әзірленіп, теориялық

тұрғыдан негізделген, бүгінге дейін ең заманауи әдістердің бірі болып табылады. Бұл әдіс оқу процесінде пайда болатын мағынаны, яғни мағыналық ойынға негізделген үдерісті басты назарда ұстайды. Әдістің негізгі мақсаты – тілдің тікелей тасымалдаушысымен қарым-қатынас жасап, сөйлеу кедергісін жеңу. Маңызды ерекшелігі – тұлғалық көзқарас. Яғни, бұл жерде жеке тұлға емес, адам ретінде толық тұлға орталықта болады.

Ересек адам кез келген шет тілін дәл бала сияқты меңгере алады деген пікірді ұстанады – ол имитация арқылы, сөздерді жаттап емес. Алайда қайталау процесіне эмоцияларды қосқан жағдайда тіл үйрену жылдамырақ әрі мағыналырақ болады. Адамның сөзі – оның өмірінің бір бөлігі, ол әрбір сәтте сөйлейді. Адамдар тек тілдік норманы қайталау немесе бір тақырыпты жамыла айту үшін сөйлемейді, олар өмірге қатыса отырып сөйлейді. Сөз өмірлік маңызды тапсырмаларды шешуге көмектеседі және сөйлеп тұрған адамның эмоционалды-мағыналық ұмтылыстарына енеді.

Адам алдын ала қандай сөздерді, қандай формаларда және қандай ретпен қолданатынын дәл біле алмайды. Ол тек не туралы айтқысы келетінін біледі. Сонда да оның сөзі қарапайым әрі әдемі болады. Ал егер сөйлейтін адам сөздердің формалары немесе олардың мағынасы туралы ойланса, оның сөзі қисынсыз әрі түсініксіз болады. Адам тек сөйлейтін жаратылыс емес, сонымен қатар ойлайтын жаратылыс. Бұл – сөздің пайда болу процесінің мәні. Эмоционалды-мағыналық әдіс адамның өмірлік тапсырмаларды шешуге, сұрақтарға жауап беруге, яғни шет тілінде ойлауға мәжбүрлеуге бағытталған. И. Ю. Шехтер адамның тұлға ретінде қарағандықтан, әр адамның сөзі жеке болады деп болжам жасауға болады, себебі ол адамның мінезін, ойлауын, дүниетанымын және білімін көрсетеді.

Погружение әдісі ағылшын тілінен аға оқытушы А. С. Плесневич тарапынан әзірленген. Бастапқыда бұл әдіс «Ағылшын және француз тілдерін сөйлесу тілінде интенсивті оқыту әдісі ретінде» деп аталған. Бұл әдіс тілді тиімді меңгеру үшін білім алушыны тілдік ортаға толықтай енгізу және тілдің бастапқы негіздерін тек теориялық емес, нақты өмірде қолдану арқылы үйрету принципіне негізделген. Плесневич бұл әдіс арқылы білім алушыларды үнемі тілде қарым-қатынас жасауға, тілді қолдануға және тезірек сөйлеу қабілетіне жетуге үйретуді ұсынды.

Қорытындылай келе интенсивті оқыту әдістері тілді тиімді меңгеру үшін білім алушыны тілдік ортаға толықтай енгізу және тілдің бастапқы негіздерін тек теориялық емес, нақты өмірде қолдану арқылы үйрету принципіне негізделгендігі анық.

Әдебиеттер тізімі:

1. Бердичевский А. Л. Қазіргі кездегі шет тілін оқыту тенденциялары Еуропада // *Орыс тілі шетелде*. 2002. № 2
2. Китайгородская Г. А. Шет тілдерін интенсивті оқыту әдістемесі: оқытушылар мен педагогикалық институт студенттеріне арналған оқу құралы. М.: Жоғары мектеп, 1982. 141 б.
3. Крючкова Л. С. «Айтылым дағдыларын дамытуға арналған интенсивті курс. Орыс тілі шет тілі ретінде». — 3-ші басылым. — М.: Флинта: Наука, 2005.
4. Лозанов Г. К. Суггестология. София: Editura Sciifica, 1971.
5. Шехтер И. Ю. Тірі тіл. — М.: Ректор, 2005.

ЖАСТАРДЫҢ ҚҰҚЫҚТЫҚ САУАТЫЛЫҒЫ

Рысбекова Г.Е.,

*педагогика ғылымдарының кандидаты,
қауымдастырылған профессор,*

Махмұтов Т.Б.,

студент,

Еуразия технологиялық университеті

Алматы қ., Қазақстан

Аңдатпа. Бұл мақала қазіргі таңдағы жастардың, жаңа қоғамның өз-өзін қорғай алу, заңды түрде құқығын білу және нығайту жөнінде жазылған. «Жаңа Қазақстан» феномені жас ұрпақтың құқықтық сауатылығы арқылы дамуы үлесті болады, үйткені әрбір адам заңды түрде құқығын қорғап, оны нық білсе қоғам санасы әділетті болуға ұмтылады.

Түйін сөздер: құқық, қоғам, сауатылық, жастар.

Кіріспе. Құқық – қоғамдық қатынастарды реттеушілердің бір түрі. Танымал көзқарастардың біріне сәйкес бұл қоғамдық қатынастарды реттейтін, белгіленген тәртіппен қабылданған, мемлекет кепілдік берген жалпыға міндетті, формальды түрде анықталған мінез-құлық ережелерінің жүйесі. Құқықтың нақты анықтамасы белгілі бір ғалым ұстанатын құқықтық түсініктің түріне байланысты. Сонымен қатар, әртүрлі мектептердің анықтамалары заңды толық көрсетуге мүмкіндік береді. Сондықтан да плюрализм заң ғылымының дамуы үшін ерекше маңызды, бұл білім саласының мемлекеттік билікке дәстүрлі жақындығына байланысты оған қол жеткізу әрдайым мүмкін емес.

Ғылыми талқылау өзектілігі. Құқықтың екі түрлі түсінігі болады. Біріншісі – құқықтың объективтік түсінігі, қоғамның объективтік дамуына сәйкес жаңа қатынастардың қалыптасуы; екіншісі – құқықтың субъективтік түсінігі объективтік қалыптасқан қатынастарды реттейтін, басқаратын нормативтік актілерді уақытында қабылдап бекіту.

Құқықтың реттеу функциясы – нормативтік актілер арқылы қоғамдық қатынастардың байланысын, орындалу жолдарын, бағыттарын анықтап отыру. Құқықтың қорғау функциясы – нормативтік актілердің қоғамдағы қарым-қатынасқа ықпалын, әсерін күшейту, жаман қатынастарға тыйым салу. Жоғарыда айтылғандай, құқық – жалпыға бірдей міндетті, мемлекет қамтамасыз ететін, қоғамдық қатынастарды реттейтін нормалардың жиынтығы. Құқықтық норма – құқықтың бір клеткасы, қоғамдық қатынастардың жақсы дамуының үлгісі деуге болады. Ол адам істерінің, жұмысының, тәртібінің шеңберін анықтап, олардың бостандығын және қарым-қатынасын реттеп, басқарып отырады.

Бүгінгі таңда, жастардың құқықтық сауаттылығы – бұл жастардың құқықтарын, міндеттерін, заңдарды және құқықтық жүйені түсіну қабілеті. Құқықтық сауаттылық жастардың заңгерлік білімдерін арттырып, оларды қоғамда белсенді әрі жауапты азаматтарға айналдыруға көмектеседі. Жас ұрпақ өз құқығын қорғау және танып білу - Қазақстандағы жастардың өз құқықтарын білуі өте маңызды, себебі бұл олардың қоғамдағы белсенділігі мен жауапкершілігін арттыруға ықпал етеді.

Ғылыми талқылау мәселесі. Қоғамда жастардың өз құқықтарын білген жағдайда:

1. Құқықтарын қорғай алады: Заңды білмей, жастары көптеген құқықтарын жоғалтуы мүмкін. Өз құқықтарын білу, қажет болған жағдайда оларды қорғауға көмектеседі.

2. Белсенділік танытады: Саяси, әлеуметтік және экономикалық мәселелерге байланысты белсенділік көрсету арқылы жастар қоғамдағы ықпалын арттыра алады.

3. Сөзін айта алады: Жастардың құқықтары туралы білімдері оларды қоғамдық пікірді қалыптастыруға және маңызды мәселелерді көтеруге мүмкіндік береді.

4. Заңды мәселелерді шешу: Олар заң көмегіне жүгінген кезде не күту керектігін және қажет әрекеттерді біле алады.

Егер жастар өз құқығын білмеген жағдайда бірнеше қиыншылықтарға тап болуы

мүмкін:

1. Қорғаусыздық: Құқықтарын түсінбеген жастар өздерін қорғау мүмкіндігінен айырылуы мүмкін, бұл жағдайда олар әділетсіздікке, зорлық-зомбылыққа немесе жәбірлеуге ұшырауы ықтимал.

2. Мүмкіндіктерден айыру: Жастар өз құқықтарын білмегендіктен, әлеуметтік қызметтер, білім беру, жұмысқа орналасу сияқты мүмкіндіктерден толық пайда ала алмауы мүмкін.

3. Құқықтық мәселелер: Егер жастар құқықтарын реттеуге байланысты мәселелерге тап болса, олар құқықтық қорғау, адвокаттық көмек сияқты ресурстарды іздеуге кедергі келтіреді.

4. Талқылаудағы белсенділік: Құқықтарын білмеу жастардың өзекті мәселелер бойынша қоғамдық пікірталасқа қатысуына кедергі келтіреді.

Жастардың құқықтарын білуі, оларды қорғау және өздерінің мүдделерін қорғауда маңызды рөл атқарады. Осылайша, білімділік, ақпараттану және құқықтық сауаттылықты арттыру жастар үшін аса маңызды.

Жастардың құқықтық сауаттылығын арттыру үшін бірнеше тәсілдер бар:

1. Білім беру бағдарламалары: Мектептер мен жоғары оқу орындарында құқықтық білім беру курстарын енгізу.

2. Семинарлар мен тренингтер: Құқық қорғау органдары мен құқық қорғаушы ұйымдардың ұйымдастыруымен семинарлар мен тренингтер өткізу.

3. Ақпараттық науқандар: Әлеуметтік желілер мен БАҚ арқылы заңдар мен құқықтық мәселелер жөнінде ақпарат тарату.

4. Практикалық жаттығулар: Жастарды құқықтық мәселелер жөнінде нақты жағдайларда тәжірибе жинауға бағыттау, мысалы, сот тыңдауларына қатысу.

5. Психологиялық және әлеуметтік қолдау: Жастарға құқықтарын қорғау үшін қажетті психологиялық және әлеуметтік қолдауды көрсету.

6. Заңдар мен нормативтік актілер: Жастардың құқықтарын қорғауға арналған заңдарды зерттеу.

7. Жастар ұйымдары: Әр түрлі ұйымдар мен қозғалыстар құқықтық білім беру бағдарламаларын ұсынып жатады.

Жастардың құқықтық сауаттылығын арттыру – қоғамның тұрақтылығын, әділеттілігін және демократиясын нығайтуға ықпал етеді.

Өз зерттеуіміз барысында жастардың арасында сауалнама жүргіздік. Осы сауалнамама сұрақтарын құқықтық жауапкершілік пнг сауаттылық бағыттарын анықтауға арнадық. Сауалнама Еуразия технологиялық университетінің студенттері арасында жүргізілді.

1 Сіз құқық не екенін білесізбе?

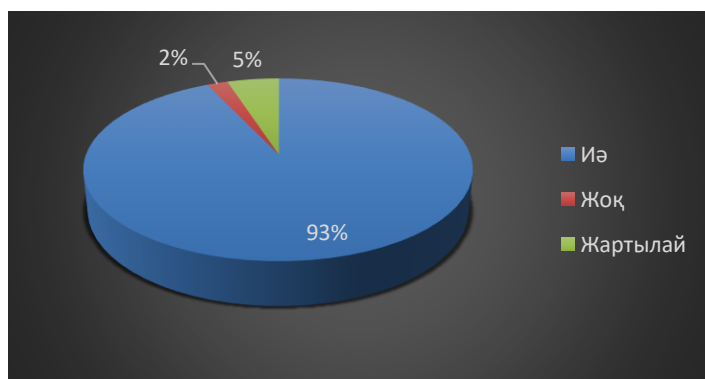

2 Өзіңіздің азаматтық құқықтарыңызды білесізбе?

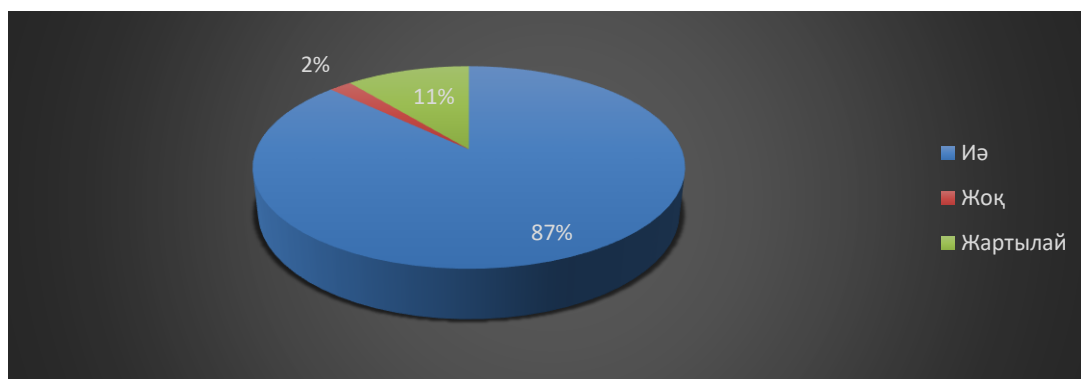

3 Өз-өзіңді заңды түрде қорғай аласызба?

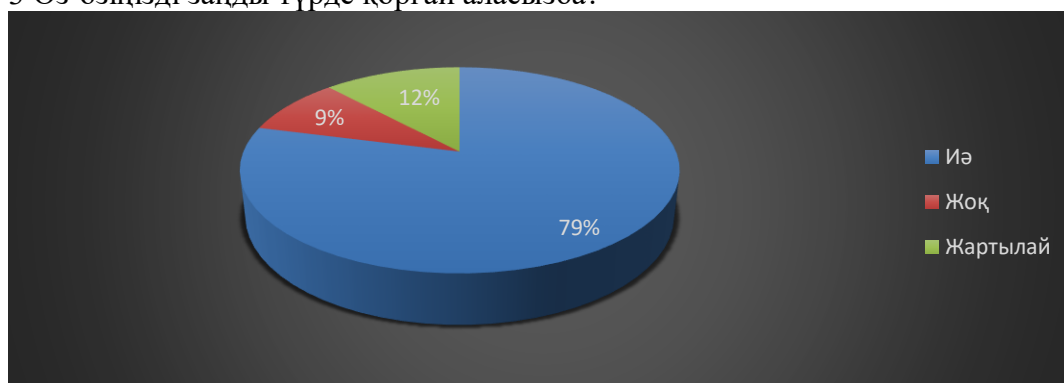

4 Құқық туралы мәліметтерді қайдан алу керек екендігін білесізбе?

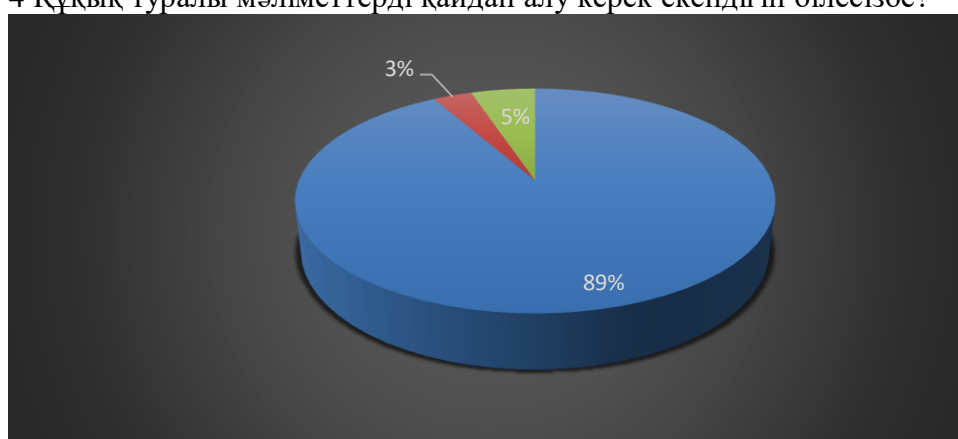

5 Осы күнге дейін сіздің құқығыңыз бұзылып көрдіме?

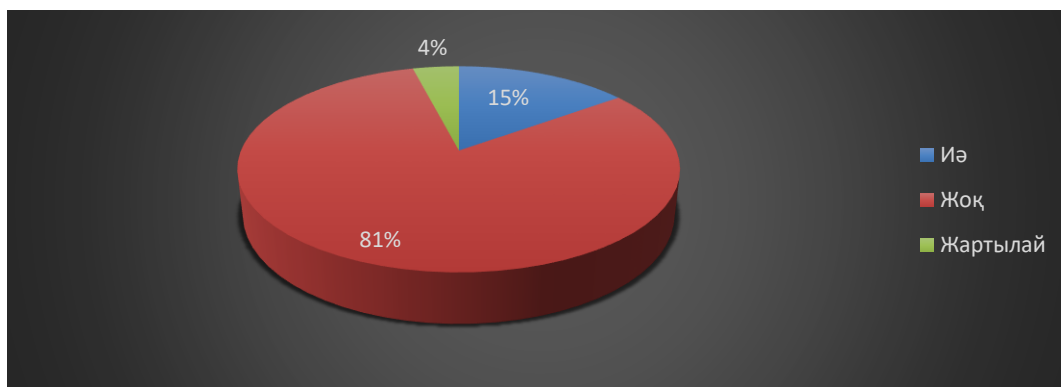

6 Құқығыңыз бұзылған жағдайда қайда жүгіну керек екендігін білесізбе?

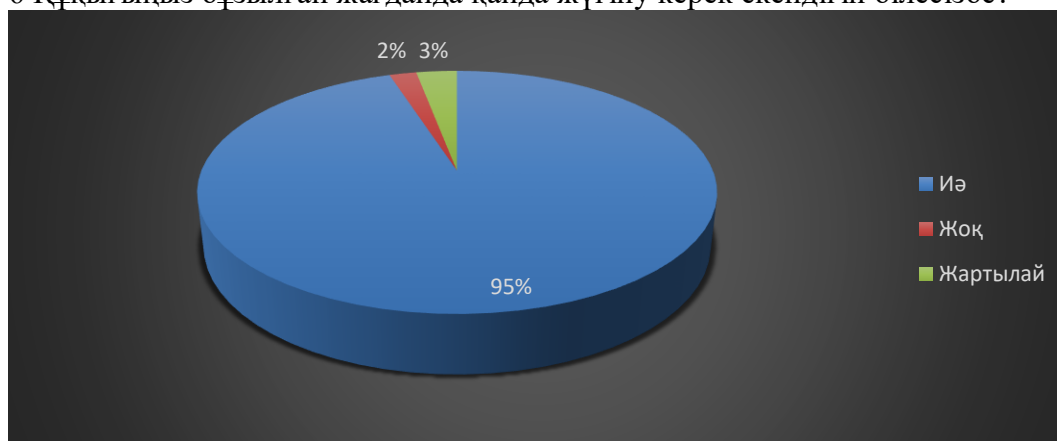

Қорытынды. Жастардың құқықтық сауаттылығы – қоғамның дамуы мен азаматтардың құқықтарын қорғау үшін маңызды фактор. Жастардың құқықтық білімін арттыру, оларды заңдарды түсінуге үйрету мемлекет үшін де, жеке тұлғалар үшін де пайдалы. Бұл орайда, құқықтық білім беру жүйесін жетілдіру, жастар арасында құқықтық мәдениетті қалыптастыру қажеттілігі зор. Тек білім мен ақпаратқа ие жастар ғана өз құқықтарын қорғап, қоғамда әділдік пен заң үстемдігін қамтамасыз етуге ықпал ете алады. Құқықтық сауаттылық деңгейі жоғары жастар, өз кезегінде, еліміздің құқықтық және әлеуметтік тұрақтылығын нығайтуға көмектеседі.

Әдебиеттер тізімі

1. Сапарғалиев Ғ.С., Ибраева А.С. Мемлекет және құқық теориясы: Оқулық. Астана: Фолиант, 2007. 336 б.
2. Рассказов Л.П. Теория государства и права: углубленный курс: Учебник. - М: РИОР: ИНФРА. М, 2015. (Высшее образование: Бакалавриат). <http://www.cdodd.ru/storage/files/2/7426.pdf>.
3. Ахметов А.С. Проблемы типологии правовой культуры // Вестник КазНУ. Серия юридическая. 2014. №2 (70). 2014. С. 30-31.
4. Құрманалина Ш., Мұқанова Б., Ғалымова Ә., Ильясова Р. Педагогика: Оқулық. 3-басылым. Астана: Фолиант, 2014. 472 б.
5. Ағыбаев А.Н. Қазақстан құқығы пәні жетілдіруді қажет етеді // «Заң» республикалық құқықтық, ғылыми-практикалық журналы. 2019. №7. Б. 15-18.
6. Ағыбаев А.Н. Құқықтық мемлекетке білімді заңгерлер керек // «Заң» республикалық құқықтық, ғылыми-практикалық журналы. 2019. №5. Б. 15-20.

УДК 308

АССАМБЛЕЕ НАРОДА КАЗАХСТАНА - 30 ЛЕТ

Аннакулиева Г.А.,

Кандидат экономических наук, академик МАИИ,

Алтекова Н.А., Жакупова А.С.,

г.Алматы, Казахстан

Аннотация. Как и все знаменательные события на заре строительства суверенного Казахстана, (возрождение Наурыза, утверждение казахского государственного языка, введение тенге, проведение Первого всемирного Курултая казахов), появление Ассамблеи народа Казахстана сопровождалось эйфорией и душевным подъемом. Многие граждане Казахстана, будучи представителями различных этносов, радовались возможности изучать языки матери в воскресных этнических школах, налаживать контакты со своими этническими родинами. В этот же период происходила наработка всего комплекса необходимого законодательства Республики Казахстан, утверждающего, в том числе, «единство в многообразии» казахстанцев.

Ключевые слова. Становление Ассамблеи народа Казахстана; благотворительность; научно-исследовательские центры; межэтнический диалог; гражданская идентичность.

Аннотация. Егеменді Қазақстан құрылысының алғашқы күндеріндегі барлық айтулы оқиғалар сияқты (Наурызды жаңғырту, мемлекеттік қазақ тілін бекіту, теңгені енгізу, Қазақтардың тұңғыш дүниежүзілік құрылтайын өткізу), Қазақстан халқы Ассамблеясын құрылуы эйфориямен және рухани өрлеумен қатар жүрді. Қазақстанның көптеген азаматтары әртүрлі этностардың өкілдері бола отырып, жексенбілік этникалық мектептерде ана тілдерін үйрену, өздерінің этникалық отандарымен байланыс орнату мүмкіндіктеріне қуанды. Осы кезеңде қазақстандықтардың «Алуан түрліліктегі бірлігін» бекітетін Қазақстан Республикасының барлық қажетті заңнамасының кешені әзірленді.

Кілт сөздер. Қазақстан халқы Ассамблеясының құрылуы; қайырымдылық; ғылыми-зерттеу орталықтары; этносаралық диалог; азаматтық бірегейлік

Abstract. Like all significant events at the dawn of the construction of sovereign Kazakhstan, (the revival of Nauryz, the approval of the Kazakh state language, the introduction of tenge, the holding of the First World Kurultay of Kazakhs), the appearance of the Assembly of the People of Kazakhstan was accompanied by euphoria and spiritual upsurge. Many citizens of Kazakhstan, being representatives of various ethnic groups, rejoiced at the opportunity to study the mother's languages in Sunday ethnic schools, to establish contacts with their ethnic homelands. In the same period, the entire range of necessary legislation of the Republic of Kazakhstan was being developed, approving, among other things, «theunity in diversity» of Kazakhstanis.

Keywords. Formation of the Assembly of the People of Kazakhstan; charity; research centers; inter-ethnic dialogue; civic identity

В 2025 году Ассамблея народа Казахстана исполняется 30 лет. Созданный 1 марта 1995 года по инициативе Первого Президента институт Ассамблеи народа Казахстана является конституционным органом, обеспечивающим стабильность и согласие в обществе.

В Конституции РК заложены 11 норм, обеспечивающих равенство прав всех граждан. Наша страна ратифицировала свыше 180 международных правовых актов в сфере межэтнических и межконфессиональных отношений.

Решения высшего органа АНК – Сессии – обязательны к рассмотрению и исполнению всеми государственными органами.

Начало становления АНК происходило в первые годы Независимости Республики

Казахстан. Хотя, некоторые этнокультурные центры возникли уже в 1989 году, такие как Греческий культурный центр «Эос» (в последующем, Ассоциация греческих обществ Казахстана «Филия»); «Общество культуры уйгуров Республики Казахстан» (в последующем - ОО «Республиканский этнокультурный центр уйгуров Казахстана», Алматинский корейский национальный центр; в 1992 году - республиканская общественная организация «Возрождение», (в последующем - Ассоциация общественных объединений немцев Казахстана «Возрождение» («Wiedergeburt»)), что явилось предтечей формирования будущей национальной политики.

Как и все знаменательные события на заре строительства суверенного Казахстана, (возрождение Наурыза, утверждение казахского государственного языка, введение тенге, проведение Первого всемирного Курултая казахов), появление Ассамблеи народа Казахстана сопровождалось эйфорией и душевным подъемом. Многие граждане Казахстана, будучи представителями различных этносов, радовались возможности изучать языки матери в воскресных этнических школах, налаживать контакты со своими этническими родинами. В этот же период происходила наработка всего комплекса необходимого законодательства Республики Казахстан, утверждающего, в том числе, «единство в многообразии» казахстанцев.

1 сентября 1999 года Ассамблея народа Казахстана в г. Алматы был передан Дом дружбы, находящийся по адресу: Курмангазы, 40. В нем закипела активная жизнь – стали формироваться фольклорные танцевальные и песенные коллективы; проходили Круглые столы, конференции, встречи с представителями министерств и других госорганов. В последующем, подобные Дома дружбы стали возникать в других областных центрах и новой столице – Астане. В 2021 году в Алматы, по ул.Жарокова, 215 открылся второй (городской) Дом Дружбы.

Делегации Ассамблеи народа Казахстана в составе избранных руководителей этнокультурных объединений, депутатов, представителей интеллигенции, концертных коллективов с ознакомительными для мировой общественности целями посетили ряд стран мира. В Домах дружбы встречали также представителей ОБСЕ, Комиссара по национальным меньшинствам, Международных организаций. Появились разнообразные СМИ: Республиканская газета «Коре ильбо», Республиканская газета украинцев Казахстана «Українські новини», Deutsche Allgemeine Zeitung (Немецкая общая газета), «Уйгур авази»; вышел в свет журнал «Достық», возникли тематические теле- и радио программы, сайт Assembly.kz, освещающие «Единство в многообразии». Учрежден государственный праздник, отмечаемый 1 Мая – День единства народа Казахстана. 5 сентября отмечается День языков народа Казахстана, а 1 марта – День Благодарности. Праздник отмечается в стране с 2016 года и приурочен ко дню образования Ассамблеи народа Казахстана. Скульпторами созданы памятники, отражающие единство в многообразии. На новом уровне заработали Национальный русский театр драмы имени М.Лермонтова, Республиканский государственный Уйгурский театр музыкальной комедии им К. Кужамьярова, Республиканский академический немецкий драматический театр, Республиканский государственный академический корейский театр музыкальной комедии, Узбекский драматический театр; проходили фестивали, конкурсы по этнической тематике, укрепляющие общественное согласие и единство казахстанской нации.

В составе Министерства культуры и информации РК и структур акиматов возникли департаменты общественного согласия, расширился выпуск национальной литературы, издавались фольклорные музыкальные диски. В ряде министерств по тематике единства в многообразии учреждались гранты и социальные заказы. Тогда же этнокультурные объединения начали активно участвовать в благотворительной и меценатской деятельности.

В 2002 г. в Администрации Президента был создан Департамент по работе с Ассамблеей народа Казахстана, а в областных акиматах стали создаваться Секретариаты по работе с АНК. С 2014 года начало свое функционирование республиканское государственное учреждение «Қоғамдық келісім», осуществляющее функции по обеспечению деятельности

Ассамблеи народа Казахстана и проведению ее мероприятий [1].

На современном этапе развивается инфраструктура Ассамблеи по укреплению мира и согласия:

– депутатская группа (5 сенаторов) «Бір ел - бір мүдде» Парламента Республики Казахстан;

– в республике работает более 1000 этнокультурных объединений, в том числе 15 республиканских.

– во всех регионах работают 37 Домов дружбы – многофункциональные ресурсные центры Ассамблеи. В городе Алматы действует республиканский Дом дружбы.

– для проведения воспитательной и медиативно-профилактической работы при Ассамблее функционируют Ақсақалдар кеңесі и Советы матерей.

– имеется молодежное крыло – Республиканское общественное объединение «Ассамблея жастары».

– РОО «Ассоциация кафедр и центров АНК «Шаңырақ» создана на базе кафедры АНК ЕНУ им.Л.Н. Гумилева в 2014 году. Функционируют 41 кафедры, центры и представительства в ведущих вузах страны и колледжах.

– действует Клуб журналистов при АНК. В его составе представители республиканских СМИ, блогеры и эксперты сферы межэтнических отношений.

– функционирует Ассоциация предпринимателей.

– Ассамблея взаимодействует с международными организациями (ООН, ОБСЕ, СВМДА) и государственными и негосударственными учреждениями различных стран. АНК имеет своих 14 послов дружбы в 13 странах мира.

– функционируют Советы медиации, из них: 1 республиканский, 18 региональных.

Стали организовываться научно-исследовательские центры, такие как Институт прикладных этнополитических исследований, Казахстанский институт общественного развития Министерства культуры и информации, осуществляющие большую публикационную деятельность. Существуют Научно-экспертные группы, Клуб молодых ученых. Ежегодно проходят Сессии АНК, их было уже XXXIII. В 2007 г. впервые в Мажилис стали избираться депутаты от АНК, а с 2023г. – в Парламент Казахстана - назначаться сенаторы.

Участники Ассамблеи народа Казахстана гордятся своими яркими представителями, такими как Герольд Бельгер, Морис Семашко, Дмитрий Снегин, Юрий Померанцев, Куддус Кужамьяров, Ахметжан Шардинов, Азамат Юлдашев, Павел Атрушкевич, Шахисмаил Асиев, Рубен Адриасян, Сергей Терещенко, Мурат Каримов, Олег Дымов, Бакир Баяхунов, Асылы Осман, Юрий Цхай, Денис Тен, Надир Надилов, Князь Мирзоев, Спиридон Космериди, Лаки Кесоглу, Алишер Каримов и многие другие. В состав Национального курултая при Президенте РК вошли также ветераны АНК.

Многие руководители ЭКО были награждены государственными наградами, орденами. Библиотеки Казахстана пополнились литературой, изданной самими этнокультурными объединениями.

В успешную деятельность Ассамблеи народа Казахстана внес неоценимый вклад известный общественный деятель Мурат Ауэзов. Он многие годы, при поддержке АНК и Корейского ЭКО проводил на территории Казахстана и Кыргызстана проект «Беседы на Шелковом пути».

В свете происходящих событий все больше укрепляется убеждение в том, что в современном мире успех социально-экономического развития государства зависит от межэтнического согласия и единства народа. Для многонационального Казахстана, одна из важных задач – это сохранение и укрепление межэтнического диалога и взаимодействия, формирование общих ценностей и интересов, консолидирующих единый народ нашего государства. И данная важнейшая задача должна ежедневно реализовываться на практике. В любом государстве существует проблема консолидации общества, сохранения общественного согласия. В связи с этим, одной из важных целей является обеспечение площадки для

конструктивного разговора, дискуссии. Важно искать общие интересы в современном Казахстане с целью предупреждения социальной напряженности, урегулирования разногласий испоров. В обществе зачастую не хватает конструктивного диалога. Существующие стереотипы, непонимание, которые порой сдерживают решение многих, казалось бы, очевидных вопросов. Поэтому важно, чтобы каждый из нас был готов проявить доверие для открытого диалога, проявляя взаимное уважение и понимание. Сегодня Ассамблея народа Казахстана вносит значительный вклад в развитие гражданской идентичности, толерантности в казахстанском обществе. Одной из основных задач АНК является обеспечение эффективного взаимодействия государственных органов и институтов гражданского общества, создание благоприятных условий для дальнейшего укрепления согласия и толерантности в обществе, повышения благосостояния населения. В этой связи, при республиканском Доме дружбы города Алматы в целях поиска решений и оптимальных моделей будущего, экспертного обсуждения с привлечением представителей различных отраслей и сфер деятельности, и рассмотрения подходов в решении вопросов благосостояния населения, общенационального согласия в конце декабря 2022 года был создан Клуб «Алматинский семинар». В заседаниях Клуба принимают участие видные общественные деятели, представители научной интеллигенции, известные ученые Казахстана – политологи, социологи, историки, экономисты и др. В перспективе главными целями Алматинского семинара планируется определить: исследование страновой, региональной проблематики, поиск методов решения общечеловеческих проблем, привлечение к ним внимания общественности. В этой связи, как это показал опыт Римского клуба, требуется разработка общественно-научных исследований, обращенных к широкому кругу людей, заставляющих задуматься над своей судьбой, увидеть надвигающиеся риски. Вместе с тем, в рамках Клуба будет продолжено обсуждение вопросов реализации поставленных задач в обращениях Главы государства К.Токаева. Первое заседание Клуба состоялось 19 декабря 2022 года в республиканском Доме Дружбы г.Алматы. Формат мероприятия: круглый стол, в ходе которого выступили приглашенные гости из числа общественных деятелей (Мурат Ауэзов – казахстанский общественный деятель, культуролог; Ермек Турсынов – казахстанский сценарист, режиссёр, писатель; Толганай Умбеталиева – руководитель центрально азиатского фонда развития демократии, кандидат политических наук и др.), политологов и представители АНК. Участниками были озвучены разные мнения, даны предложения по дальнейшей работе.

Также, одним из значимых и крупных мероприятий Клуба «Алматинский семинар» стала республиканская конференция «Общественное согласие и благосостояние нации: возможности партнерства, медиации и экономической активности». Она была организована осенью 2023 года в республиканском Доме дружбы и стала площадкой для обмена опытом и лучшими практиками. Участники в целях генерации новых идей и укрепления партнерств обсудили важные вопросы общественного согласия, экономической активности. Конференция объединила участников из различных сфер общественной и государственной деятельности, а также международных гостей. В работе конференции участвовали Заместитель – заведующий Секретариатом Ассамблеи народа Казахстана Администрации Президента РК Марат Азильханов, председатель Комитета Министерства культуры и информации РК Галым Шойкин, ученые, эксперты, общественные деятели и представители бизнес-сообществ.

Всего Клубом совместно с партнерами проведено порядка десяти мероприятий, в том числе: семинар по благосостоянию населения для представителей ЭКО, молодежи и всех желающих; 4 выездных мероприятия: в феврале на площадке Казахского университета международных отношений и мировых языков имени Абылай хана состоялся семинар на тему: «Единство в многообразии: международный опыт»; в июне члены клуба «Алматинский семинар» при республиканском Доме дружбы города Алматы приняли участие в работе ежегодной международной конференции CESS, состоявшейся в Университете Туран в г.Алматы. CESS – это динамичное сообщество ученых, практиков и учреждений со всего мира, которые разделяют заинтересованность в продвижении знаний и понимания Центральной Евразии. В рамках работы панели «Межкультурный диалог и диалог на национальном или

международном уровне» члены Клуба представили участникам из разных стран доклад на тему «Казахстан: между Востоком и Западом», выступив на трех языках – казахском, английском и русском. Ряд граждан Казахстана награждены медалями АНК, такими, как – Золотая медаль «Бірлік».

За годы Независимости в Казахстане сформировалось подлинное гражданское общество на базе возникновения гражданской культуры. Действуют десятки тысяч неправительственных организаций различной актуальной направленности, в том числе, это и структуры Ассамблеи народа Казахстана. Public-Private Partnership (Общественно-Частное Партнерство), являясь велением времени, представляет собой коалицию по взаимопересекающимся интересам между государственными структурами и неправительственными организациями.

За годы Независимости в Казахстане зарегистрировано более 4000 НПО, объединенных в Гражданский Альянс. Регулярно проводятся Гражданские Форумы, решения которых направляются в Правительство.

К своему 30-летию Ассамблея народа Казахстана выходит на новый уровень своего развития [2]. Конструктивная критика, прозвучавшая в сторону Ассамблеи народа Казахстана со стороны казахстанского общества, принята к сведению и сегодня АНК проводит множество мероприятий в различных слоях казахстанского общества, осуществляются акции, пресс-туры и Народные экспедиции «Дорогой мира и согласия». Происходит то, что Ассамблея народа Казахстана становится организацией, выражающей интересы всего населения страны, а не только граждан, представляющих различные этносы.

Список литературы

1, стр.3. Указ Президента Республики Казахстан от 17 июня 2014 года № 837. О создании республиканского государственного учреждения "Қоғамдық келісім" при Президенте Республики Казахстан и внесении дополнений в некоторые указы Президента Республики Казахстан. hx5b104c02a9cbd7cda5c6756fd9199fbff1ef5070

2, стр.6. Постановление Правительства Республики Казахстан от 24 октября 2024 года № 878. Об утверждении Плана мероприятий по организации и проведению 30-летия Ассамблеи народа Казахстана «30 лет во имя единства и согласия».

УДК 93/94

ТУРКЕСТАНСКАЯ АВТОНОМИЯ: ИСТОРИЯ И ЗНАЧЕНИЕ ДЛЯ КАЗАХСТАНА

Давлетова Г.А.,

*кандидат исторических наук, ассоциированный профессор
кафедра Социально гуманитарных дисциплин, АТУ г. Алматы*

Нурлан А.

*студентка 1 курса факультета «Дизайна, технологии текстиля и одежды»
г. Алматы, Казахстан*

Аннотация: Туркестанская автономия стремилась объединить тюркоязычные народы Средней Азии, включая узбеков, таджиков, туркменов и казахов, и создать на этих землях своё государство. Цели автономии включали: независимость от внешнего управления. Обеспечение прав и свобод для мусульманского населения. Установление порядка и развитие экономики региона. Лидерами Туркестанской автономии были Мустафа Шокай, Фазылбек Кожанов и др., которые стремились построить демократическую, парламентскую республику.

Ключевые слова: революция, автономия, республика, лидер, съезд

Аннотация: Түркістан автономиясы Орта Азиядағы түркі тілдес халықтарды, оның ішінде өзбек, тәжік, түрікмен, қазақтарды біріктіріп, осы жерлерде өз мемлекетін құруға ұмтылды. Автономияның мақсаттарына мыналар кірді: сыртқы бақылаудан тәуелсіздік. Мұсылман халқының құқықтары мен бостандықтарын қамтамасыз ету. Тәртіп орнату және аудан экономикасын дамыту. Түркістан автономиясының басшылары демократиялық, парламенттік республика құруға ұмтылған Мұстафа Шоқай, Фазылбек Қожанов және т.б.

Тірек сөздер: революция, автономия, республика, көсем, съезд

Abstract: The Turkestan Autonomy sought to unite the Turkic-speaking peoples of Central Asia, including Uzbeks, Tajiks, Turkmens and Kazakhs, and create their own state on these lands. The goals of the autonomy included: independence from external control. Ensuring rights and freedoms for the Muslim population. Establishing order and developing the region's economy. The leaders of the Turkestan Autonomy were Mustafa Shokai, Fazyzbek Kozhanov and others, who sought to build a democratic, parliamentary republic.

Keywords: revolution, autonomy, republic, leader, congress

Важное место в истории Казахстана начало XX в. занимает Туркестанская автономия. В ноябре 1917 г. местные народы попытались заявить о своем праве на самоуправление и автономию в составе России. Эти события, несмотря на свою краткость, сыграли важную роль в истории Казахстана и Центральной Азии, став одним из первых шагов к национальной независимости. Возникновение и деятельность Туркестанской (Кокандской) автономии существенно повлияла на развитие казахского национального движения и подготовку к созданию независимого государства.

После Февральской революции 1917 г., пала российская монархия, в регионах начали зарождаться идеи о самостоятельности. Появляются местные, мусульманские политические силы выступающие за образование автономии такие как «Шура-и-Ислам» (Исламский совет), основанный в марте 1917 г. в среде либерального и демократического движения джадидизм. Позднее от «Шуро-и-Исламия» откалывается «Шура-и-Улема» (Совет духовенства), созданное кадимистами (движение исламских традиционалистов). В марте 1917 г. создается «Союз трудящихся мусульман», сыгравший важную роль в борьбе за Советскую власть в Туркестане. Мусульманские группы были в партиях меньшевиков и эсеров, а позднее в партиях большевиков и левых эсеров [1].

15 ноября 1917 г. в Ташкенте открылся III «Всетуркестанский Курултай мусульман» под руководством «Шуро-и-Улема». Активное участие на курултае приняли: Мустафа Шоқай - известный политический деятель и идеолог национальной независимости Туркестана, активно боровшийся за права коренных народов. Его участие в создании автономии и его взгляды на будущее региона сыграли важную роль в процессе формирования политических структур. Мухамеджан Тынышпаев – инженер путей сообщений и другие.

Параллельно там же проходил III «Съезд Советов Туркестанского края». На курултае было решено обратиться к делегатам III «Съезда Советов Туркестана» с предложением о создании коалиционного правительства. Но это предложение было отвергнуто левыми эсерами и большевиками, в руководстве которых решающее значение имели «старые коммунисты» из русских колонистов, стоявшие по сути на позициях русского национализма.

Таким образом в 1-й состав «Совета народных комиссаров Туркестана» (СНК) не попали представители коренных национальностей. Это решение было осуждено ЦК партии большевиков, требовавшим включения в состав СНК представителей коренного населения региона.

22 ноября 1917 г. в Ташкенте открылся III «Краевой общемусульманский съезд», на котором была предпринята попытка создания правительства национальной автономии, но эта идея столкнулась с протестами со стороны сторонников Советов, утверждавшие, что только Советская власть может быть легитимной в условиях революции.

В ответ на создание Совета народных комиссаров Туркестана, 26 ноября 1917 г. в

Коканде был созван IV «Всетуркестанский Курултай мусульман». На съезде собрались около 200 делегатов из различных частей Туркестана, включая Фергану, Сырдарьинскую, Самаркандскую и Закаспийскую области. Важным итогом курултая стало заявление о создании Туркестанской автономии, которая была названа «Туркистон мухториати» (Туркестанская автономия). В ходе заседания было принято решение о создании органов власти автономии: законодательного органа — «Временный Народный Совет», состоящего из 54 человек, и исполнительного органа — Временного правительства из 12 человек [2].

Активное участие в работе курултая приняли: Муканбеткали Кенжеев, Низамиддинов Мухамеджон, Сеиткали Сейталиев. Каждый из этих деятелей сыграл важную роль в процессе создания Туркестанской автономии. Их усилия по объединению различных этнических и политических групп в условиях революционных изменений в России привели к принятию решения о создании автономии, учитывавшей интересы мусульманского, так и казахского, узбекского и других тюркских народов. Они стали символами борьбы за права и свободы местных народов, стремившихся к политической и культурной независимости. Их идеи, оказали влияние на развитие политической мысли и национальных движений в Центральной Азии.

27 ноября 1917 г. Туркестан был официально объявлен автономной территорией в составе демократической Российской республики.

По мнению историка Салавата Исхакова, в автономном правительстве были представлены основные тюркские народы края и национальные меньшинства: правительство возглавлял министр-председатель и министр внутренних дел казах Мухамеджан Тынышпаев; его заместителем был татарин Ислам Шагиахметов; министром иностранных дел стал казах Мустафа Шокай; управляющим отделом народной милиции и общественной безопасности — узбек Усман Ходжаев; министром землеустройства и водопользования — узбек Хидаятбек Юргули-Агаев; министром продовольствия — узбек Абиджан Махмудов; замминистра внутренних дел — казах Абдурахманбек Уразаев; министром финансов — еврей Соломон Герцфельд; председателем Военного Совета правительства и главой вооруженных сил — татарин Магди Чанышев [3].

Как отмечает историк Болат Асанов, по результатам переписи населения 1897 г. наглядно виден национальный состав Туркестанского края: казахов там проживало почти 1,9 миллионов человек, сартов — почти 970 тысяч, узбеков — около 730 тысяч, таджиков было около 350 тысяч, туркмен — 250 тысяч, кыргызов — свыше 200 тысяч, каракалпаков — свыше 100 тысяч, русских и украинцев в сумме было около 200 тысяч. «Карл Маркс говорил о статистике, что вот эти цифры в колонках, они гораздо важнее, чем множество томов политической болтовни. Они точно отражают и более значимы для истории нации. Эта цитата очень уместна к тому, что мы перечисляем, кто жил в Туркестанском крае, этнический состав и расселение, это же исторический фон» [4].

Создание Туркестанской автономии стало значительным шагом в борьбе за самоуправление. Однако политическая борьба между большевиками и мусульманскими движениями продолжалась.

В январе 1918 г. в ответ на предъявленный ультиматум Шокай отказался признать власть Советов. Для ликвидации Туркестанской автономии из Москвы в Ташкент прибыли 11 эшелонов с войсками и артиллерией под командованием Константина Осипова. В состав советских войск входили вооружённые армянские дашнакские отряды. Туркестанская автономия была жестоко ликвидирована большевиками и дашнаками всего через 3 месяца после создания [5].

Шокаю удалось бежать сначала в Ташкент, позже через Актюбинск в уральских степях он присоединился к членам правительства «Алаш-Орды» и вновь включился в политическую борьбу.

Несмотря на то, что автономия была краткосрочной, события этого периода стали важным этапом в становлении казахского и других тюркских народов как политических субъектов в условиях революции и гражданской войны.

Основные последствиями событий ноября 1917 г.:

1. Рост национальной идентичности и самосознания: Туркестанская автономия - важная веха в борьбе местных народов за свою независимость и автономию в рамках более широкой борьбы за права коренных народов.

2. Политическая поляризация: разногласия между мусульманскими партиями и социалистическими движениями привели к формированию двух противоположных политических сил, что способствовало росту социального напряжения в регионе.

3. Наследие для будущих поколений: несмотря на кратковременность Туркестанской автономии, её идеи о самоуправлении и национальной независимости оставили важное наследие, которое в дальнейшем отразилось на процессе создания независимого Казахстана.

Список литературы

1. Асанов Б. К., Ким С. Е. Туркестан в 1917 году. С. 65. Алматы, 2009.
2. Агзамходжаев С. Туркистон Мухторияти. С. 109. Ташкент: ФАН, 1996.
3. С.М. Исхаков «Мустафа Чокаев о революции 1917 г. в Центральной Азии» https://eprints.lib.hokudai.ac.jp/dspace/bitstream/2115/39376/1/ASI18_010.pdf
4. Н. Данилин «Мустафа Шокай и его «приличная автономия». Почему сто лет назад не состоялась туркестанская государственность» <https://mediazona.ca/article/2021/11/10/mustafa>
5. Туркистон мухторияти — Национальная энциклопедия Узбекистана (узб.). — Ташкент, 2000—2005.

УДК 93/94

ТҮРКІ ДӘУІРІНІҢ МӘДЕНИ ЕСКЕРТКІШТЕРІ ЖӘНЕ ОЛАРДЫҢ МАҢЫЗЫ

Тасилов М.,

Бағдарламалық инженерия мамандығының 1-ші курс студенті

e-mail: tasilovm@gmail.com

Игілік М.И.,

аға оқытушы, PhD доктор

Халықаралық инженерлік-технологиялық университеті

Алматы қ., Қазақстан

e-mail: meirlym@mail.ru

Аннотация: Мақалада Түркі ескерткіштері мен мәдениеті жайлы талдау жасалынды. Түркі ескерткіштерінің мәні оларды зерттеу арқылы біз түркі халықтарының өткенін, олардың әлемдік тарихтағы орнын, мәдени дәстүрлерін және ұлт ретінде қалыптасу жолдарын тереңірек түсіне аламыз. Бұл ескерткіштер қазіргі заманғы зерттеулер мен білімге ықпал етіп, түркі мәдениетінің алуан түрлілігі мен байлығын ашуға мүмкіндік береді.

Кілт сөздер: Түркі өркениеті, ескерткіштер, руханият, мәдениет.

Abstract: The article provides an analysis of Turkic monuments and culture. The significance of Turkic monuments lies in the fact that studying them allows us to gain a deeper understanding of the history of Turkic peoples, their place in world history, cultural traditions, and the path of their formation as a nation. These monuments contribute to modern research and knowledge, offering an opportunity to uncover the richness and diversity of Turkic culture.

Key words: Turkic Civilization, Monuments, Spirituality, Culture.

Қазақ жерінде көптеген көне түркі ескерткіштері бар, олар біздің ата-бабаларымыздың мәдениеті мен тарихын, рухани өмірін зерттеуге мүмкіндік береді. Түркі дәуірінің

ескерткіштері көбінесе VI-XIII ғасырлар аралығында пайда болған. Олардың ішінде тас мүсіндер, жазбалар, зираттар мен құрылыс үлгілері бар. Тас мүсіндер (Кұлпытас, Балбал тас) Түркілердің рухани өмірін білдіретін тас мүсіндер, көбінесе өлген адамға арналған ескерткіштер ретінде қолданылған. Олар балбал тастар деп аталады, олар көбінесе адамның мүсіні немесе оның бейнесін бейнелейді. Бұл тастарды бақсылық немесе жауынгерлік дәстүрлермен байланыстырып қарастырады. Қазақстанның түрлі аймақтарында осындай балбал тастар кездеседі Орхон және Енисей жазбалары - көне түркілердің таңбалары мен жазулары сақталған негізгі ескерткіштер болып табылады. Күлтегін жазбасы, Білге қаған жазбасы және Тоныкөк жазбасы - бұл үш жазба Түркі қағанатының сол кезеңіндегі саяси, әлеуметтік және мәдени жағдайды зерттеу үшін өте маңызды. Орхон жазулары түркі тілінің алғашқы жазбалары болып саналады, және олар түркі халықтарының тарихын, тілін, дінін және мәдениетін зерттеуде маңызды дереккөз болып табылады. Түркілердің көне мәдениетінде ғибадатханалар мен монументтер үлкен рөл атқарған. Таспен қашалған ғибадатханалар мен бейіттер, жартасқа қашалған жазбалар түркілердің дүниетанымын көрсетеді. Мысалы, Басықара, Жамантау сияқты жерлерде көне түркілердің тастан жасалған ғибадатханалары мен сәулет үлгілері сақталған. Түркі қағанатының ескерткіштері көп жағдайда көне түркілердің саяси және әскери тарихы туралы маңызды ақпарат береді. Түркі қағанатының кезеңі (VI-VIII ғасырлар) халықтың бірлігі мен күшінің символы болып табылады. Бұл дәуірде түркілер үлкен территорияны иемденіп, ұлы империя құрды. Көне түркі ескерткіштері, әсіресе жазбалар, бүгінгі ұрпаққа біздің ата-бабаларымыздың мәдениеті мен тарихы жайында көп ақпарат береді. Оларды зерттеу арқылы біз өзіміздің тарихымызды, мәдениетімізді және тілімізді тереңірек түсіне аламыз.

Сыртқы жаудың шапқыншылығынан қорғанған түркі ру-тайпаларының жорықтары қол бастаған ержүрек, дана іскер басшылардың ерлік істерімен, оған тіреу болар ел бірлігімен жүзеге асты. Ұрпаққа өнеге болар атақты Күлтегін, Тоныкөк, Білге, Бумын қағандар әрі тарихи, әрі әдеби дастан жырлардың кейіпкерлеріне, сомды тұлғаларына айналды. Ардақты есімдерді ел жадында сақтау үшін сол заманның данагөй білімдарлары өркениеттің белгісі болып табылатын түркілік сына жазумен тас бетіне түсірді. Түркі тайпаларынан қалған бұл ескерткіштер көне дәуірдің қоғамдық-мәдени, әрі әдеби тұрмыс-салт өмірлерінен хабар беретін жәдігер қазына ретінде бүгінгі күні барлық түркі тектес халықтарға ортақ мұраға айналды. Түркінің сар даласының ішкі сырын бойына сіңірген таңбалы тастар қас батырдың ерлігіндей сан ғасырларды аттап, өз заманының шындығы мен қайғы-қасіретін, амал-әрекетін бейнелеп, еш өзгерместен күні бүгінге жетіп отыр. Болашақ ұрпаққа мұра етіп қалдырылған көне түркілік жазба ескерткіштер кең байтақ Қазақстанның барлық аймақтарынан табылып, ескерткіштер саны жыл санап өсіп жатыр. Түркітану ғылымы көне түркі жазба ескерткіштерін географиялық, мазмұндық әрі дәуірлік мәніне қарап, Орхон, Енисей және Талас деп үлкен үш топқа бөледі. Соның ішіндегі Талас жазбалары Қазақстанның оңтүстік аймақтарынан табылған ескерткіштер қатарын құрайды және де аталған жазба ескерткіштердің тікелей жалғасы болып табылатын орта ғасырлық мұралар мен тарихи орындар осы таулы-қыратты, өзенді аймақтарда орналасқан. Сондықтан да қазақ және өзге түркі тілдес елдердің тарихын, көне мәдениетін, өркениеті мен мемлекеттігін, тілі мен діліне қатысты құнды деректерді осы өңірлерден іздестірудің қажетті екендігін байқауға болады. Біртұтас мемлекет тарихын бейнелейтін түркілік руникалық жазуларды тілдік, әдеби, тарихи және саяси-этникалық жақтан жан-жақты зерттеу үшін көне мұралардың географиялық жағдайын жетік меңгеруіміз керек. Сонымен қатар, қазақ халқының көне мәдени ошақтары мен тарихи орындарын анықтау, оның мәні мен мағынасын, құпиялы ішкі сырын білу тек жекелеген зерттеуші ғалымдардың ғана емес, ол мемлекеттің алдында болашақ ұрпағы үшін міндетті түрде шешімін табатын проблема болуы керек. Қазақстанның орталық және оңтүстік өңірлерінен табылған тарихи жазба мұралар қазіргі уақытта облыстық мұражайлар мен арнайы тарихи ескерткіштерді сақтау, қорғау орындарында мүлдем жоқтың қасы. Ал соңғы жылдары Талас өзені аңғарлары мен сол аймақтағы таулы-қыратты жерлерге экспедициялар ұйымдастыру мәселесі мүлдем назардан тыс қалып қойған. Қазіргі Тараз қаласы мен оның оңтүстігіне,

Алатау мен Каратау бөктерлеріне, Орталық Қазақстандағы Ұлытау мен Болаттау аймақтарына арнайы зерттеу жұмыстарын жүргізетін шағын экспедициялық топ құрып, көне жазбаларды іздестірсе, ұрпақ білсін деген ниетпен ата-бабаларымыз қалдырып кеткен жазу-сызулардың каншасы табылар еді. Бұған айқын мысал ретінде XIX ғасырдың екінші жартысынан бастап XX ғасырдың 70-ші жылдарына дейінгі аралықта іздестіру нәтижесінде табылған жазбаларды айтуға болады. Сан жылдар бойы іздестірудің барысында Орталық Азия территориясынан ағаш тақтайшаға ойылып жазылған көне жазу табылды. Бұл жазу жүйесі өзінің құрылымы және тақтайға ойылғанымен басқа тас жазулардан ерекшеленеді. Ертіс өзені бойынан қола айнадағы жазу, ал 70-ші жылдары Іле өзені бойынан (Есік қорғанынан) күміс тостағандағы жазу табылды. Мұндай тарихи мәні зор жазулардың бүгінде Қазақстанның кез-келген өңірінде өз сырын ішіне бүгіп, жасырып жатқаны бізге беймәлім. Көне түркі жазулары (Орхон-Енисей жазулары) б.з. V ғ. - б.з. Xғғ аралығындағы түркі тайпаларының тасқа қашап жазған жазбалары. Орхон-Енисей ескерткіштері алғаш Орхон өзенінің бойынан табылды, кейін Енисей өзенінің жоғарғы ағысында. Азиялық түркі руналары соғды жазуының негізінде VIII ғ. бұрын жасалған деп есептеледі. Оның әліпбиінде 40 шақты графема бар. Көне түркі руника жазуы ерекшелігі - онда негізгі веллярлық және палаталдық дауыссыздарға арналған бірнеше жұп дербес әріптер бар. Көне түркі жазуы жұмбақтарын 1893 жылы В. Томсен тапқан болатын. Орхон ескерткіштерінің аудармаларын алғаш рет 1894 жылы В.В. Радлов жасады. Оларды “Руна жазулары”, яғни скандинавия тілдерінен алғанда “құпия, сыры ашылмаған” таңбалар деп атайтын. Ол кезде әлем ғалымдары бұл жазуларды көне Угор тайпаларының мұрасы деп есептеді. Көне Түркі жазулары немесе Көне түркі алфавиті - дыбыстық жазу түрі, яғни сөздегі дыбыстарды таңбалап жазады. Негізінен VI-X ғасырларда үлкен аймаққа таралған Көне Түркі жазуларын ғалымдар үш топқа бөліп қарайды:

1) Енисей ескерткіштері. 2) Талас ескерткіштері. 3) Орхон ескерткіштері.

“Руна (руникалық) жазулары” деп аталатын жазудың құпиясы ашылмай тұрғанда, бұл жазулар бір қарағанда ежелгі скандинавия халықтарының жазбаларына ұқсайтын еді. Ғылыми зерттеулер Түркі жазулары екенін анықтады. Томсен ең алғаш рет “Түрік” және “Теңри” сөздерінен бастап оқыған екен. Бұл деректерде көптеген тарихи, мәдени, географиялық, саяси деректер бар, сол кездегі халықтың өмірінен, таным-түсінігінен, дүниетанымы мен салт-дәстүрінен хабар береді. Тарихи оқиғалар тізбегі Ұлы қағандардың жорықтары жыраулық-жорықтық үлгідегі әдемі, көркем тілмен баяндалған. Сондықтан көптеген зерттеушілер оларды көркем шығармаларға жатқызады. Жазбаларды Көне Түркілер мен Көк Түркілер дәуіріндегі болған оқиғалар сипатталып, географиялық атаулар, сол кездегі тайпалардың атаулары мен орналасу, таралу аймағы көрінеді.

Әдебиеттер тізімі

1. Атабаев Қ. Қазақстан тарихының деректанулық негіздері. Алматы, 2002.
2. Бичурин Н.Я. Собрание сведений о народах, обитавших в Средней Азии в древние времена. Т.1. М., 1950.
3. Ирмуханов Б.Б.. Прошлое Казахстана в письменных источниках. Алматы, 1999.

ЭОЖ 94 (574)

АЛАШ ЗИЯЛЫЛАРЫНЫҢ ӘДІЛЕТТІ ҚАҒИДАТТАРЫ

Халимова Д.Р.,

4 курс студенті

СҚО, М.Қозыбаев атындағы СҚУ

dariya.khalimova@mail.ru

Бимаканова З.Ш.,

СҚО, М.Қозыбаев атындағы СҚУ

Петропавл қ., Қазақстан

Андатпа. «Алаш зиялыларының әділетті қағидаттары» тақырыбындағы бұл жұмыс ұлт көшбасшыларының адал еңбек арқылы қоғамды дамыту және әділеттілікке негізделген тәртіп орнату идеяларын зерттеуге арналады. Алаш зиялылары адал еңбекті қоғамның рухани және экономикалық негізі ретінде қарастырып, оны адамгершілік пен прогрестің басты құндылығы деп білді. Олар әділетті қоғам құруда әр адамның еңбегі арқылы өз үлесін қосуы қажеттігін баса айтты. Олардың идеялары бүгінгі таңда да өзекті, себебі адал еңбек – тұрақты даму мен ұлттық бірліктің іргетасы. Зерттеу барысында зиялылардың еңбекті бағалау туралы ойлары мен олардың қазіргі қоғамға тигізер үлесі қарастырылады.

Түйінді сөздер: Алаш партиясы, салық жүйесі, әділдік, ұлттық, заң, талап, реформа.

Аннотация. Тема «Справедливые принципы алашской интеллигенции» посвящена изучению идей национальных лидеров о развитии общества через честный труд и установление порядка, основанного на справедливости. Алашская интеллигенция рассматривала честный труд как духовную и экономическую основу общества, считая его главной ценностью человеческого прогресса. Они подчеркивали необходимость вклада каждого человека через труд в построение справедливого общества. Эти идеи актуальны и сегодня, поскольку честный труд является фундаментом устойчивого развития и национального единства. В работе рассматриваются их взгляды на труд и их значение для современного общества.

Ключевые слова: Партия Алаш, налоговая система, справедливость, национальный, закон, требование, реформа.

Annotation. The topic «The Just Principles of the Alash Intellectuals» focuses on exploring the ideas of national leaders regarding the development of society through honest labor and the establishment of justice-based order. The Alash intellectuals viewed honest labor as the spiritual and economic foundation of society, considering it a key value for human progress. They emphasized the necessity of each individual's contribution through labor to building a just society. These ideas remain relevant today, as honest labor serves as the cornerstone of sustainable development and national unity. This work examines their perspectives on labor and its significance for modern society.

Keywords: Alash party, tax system, justice, national, law, demand, reform.

XX ғасырдың басында қазақ қоғамына Ресей империясының отаршылдық саясаты қатты әсер етті, бұл байырғы тұрғындар үшін айтарлықтай әлеуметтік-экономикалық проблемалар туғызды. Осы үндеулерге жауап ретінде қазақ халқының мүдделерін қорғауға және өзінің басқару жүйесі мен әділ салық салулары бар автономды мемлекет құруға ұмтылған қозғалыс пайда болды. Сол кездегі негізгі ұлттық мүддені қорғайтын бірлестіктердің бірі 1917 жылы құрылған Алаш партиясы, ол жалпы әдебиет, экономикалық, әлеуметтік және реформа бағдарламасын ұсынды.

Алаш бағдарламасында экономикалық саясатқа, оның ішінде жүйені реформалауға назар аударды. Партия өкілдері қазақ халқының экономикалық дамуына ықпал ететін

қолданыстағы салық саясатын сынға алды.

Зерттеу тақырыбының *өзектілігі* «Алаш» партиясының идеялары мен бағдарламалары, атап айтқанда оның салық саясаты Қазақстанның экономикалық тәуелсіздігін қалыптастыру және экономикалық әділеттілікті қорғау процестерін түсіну үшін маңызды алғышарттар болып табылатындығымен байланысты. Қазіргі жағдайда, мәселелер мен ресурстарды әділ бөлу посткеңестік елдері үшін өзекті болып қала берсе, Алаш партиясының тәжірибесін тарихи талдау тиімді экономикалық модельдерді дамыту үшін құнды сабақтар ұсына алады. Сонымен қатар, Алаш бағдарламасының негізін қалаған әділ идеясы әлеуметтік теңдік пен байлықты қайта бөлу туралы кең пікірталастар жағдайында өзекті болып қала береді.

Зерттеудің *мақсаты* Алаш партиясының экономикалық, салық жүйесін ұсынған нормаларын ескеріп, оның қазақ қоғамының әлеуметтік экономикалық даму үшін маңыздылығын айқындау.

Зерттеудің *міндеттері* келесідей: ХХ – ғасырдың басындағы Қазақстандағы әлеуметтік-экономикалық жағдайға назар аударып, Алаш зиялыларының талаптарын қалыптасқан тарихи жағдайларға байланысты талдау жасау. «Алаш партия» бағдарламасының ұсынған салық реформасы бойынша ұсыныстарды зерделеуді жүзеге асыру және олардың негізгі қағидаттары мен мақсаттарын көрсету. Ұсынылған салық реформаларының әділ жағдай мен принципті әділеттілік идеяларымен байланысын зерттеу, олардың қазақ халқының экономикалық автономиясы үшін қолайлы жағдайлар жасаудағы рөлін көрсету. Осы салық реформаларының экономикалық даму жағдайында халықтың өмір сүру деңгейін арттыруға ықтимал салдарын бағалау.

Алаш партиясының іргесі ресми түрде 1917 жылдың желтоқсанында қаланғанымен, іс жүзінде оның белгілері осы уақытқа дейін айқын көрінген болатын. Партияның құрылуына Ресей қалаларынан білім алған азаматтар ұйытқы болған. Олар негізінен Петербург, Мәскеу, Омбы қалаларында білім алды. Осы жерде тек Қазақ елінен шет ел аймақтарында білім алған азаматтарымен шектелмейміз, партияның құрамында сонымен қатар жергілікті дала ақсүйектерінің өкілдері де орнын тапты.

Қазан төңкерісін «Алаш» партиясының жетекшілері абайлап қарсы алды. Большевиктердің билікті басып алуы қазақ халқына өз құқықтарын декларациялаудан басқа ештеңе бермеді, ал Бүкілресейлік Құрылтай жиналысы Қазақстанның заңды түрде егемендік алуына нақты мүмкіндік болды. Сондықтан ұлт-азаттық қозғалысының жетекшілері Құрылтай жиналысына сайлануға дайындалды. 1917 жылдың қазан айынан бастап жергілікті қазақ комитеттерінің белсенді қолдауымен «Алаш» облыстық бөлімшелерін ұйымдастыру басталды. Партияның Семей бөлімшесін Х. Ғаббасов, Омбы – А. Тұрлыбаев, Торғай – А. Бөкейхан басқарды. Қазақстанның оңтүстік уездерінде жергілікті партия ұйымдарын құру туралы белсенді келіссөздер басталды. Партия қазақ ауылдарына үгіт – насихат жұмыстарын жүргізген болатын, оның нәтижесін 1917 жылдың соңында жарияланған сайлау қорытындыларынан көре аламыз.

Көптеген уездердегі үш негізгі партиялық тізімнің ішінен «Алаш» партиясы жеңіске жетіп, эсерлермен социал-демократтардан озып кетті. Мәселен, Торғай және Орал облыстарында ол 75%, Жетісуда - 57% - дан астам дауыс жинаған болатын [1, 286].

Орынборда 1917 жылғы 5-13 желтоқсанда өткен ІІ жалпы қазақ съезі қазақ халқы бар облыстардың ұлттық-аумақтық автономиясын – орталығы Семей қаласында орналасқан Алаш автономиясын құру туралы шешім қабылдады. Автономияны жариялау үшін Ұлттық құрылтай жиналысын шақыру, содан кейін оның Конституциясын Бүкілресейлік Құрылтай жиналысы мақұлдау жоспарланған болатын. Алайда басталған азаматтық соғыс бұл жоспарларға айтарлықтай түзетулер енгізді.

1918 жылы 24 маусымда Алаш автономиясының бүкіл аумағында Кеңес өкіметінің барлық жарлықтары жойылды, Уақытша үкіметтің сөз бостандығы, баспасөз, жиналыстар, одақтар және жеке басына қол сұғылмаушылық туралы Заңдары мен декларациялары қолданысқа енгізілді.

Жоғары билік А.Бөкейхановтың төрағалығымен уақытша Халық Кеңесіне (Алаш-

Орда) тиесілі болды. Жеке армияны құру үшін әскери министрлік функциялары бар әскери кеңес құрылды. Жергілікті жерлерде билік облыстық және уездік жер басқармаларына тиесілі болды. Алаш-Орданың 1918 жылғы 25 маусымдағы шешімімен Алаш-Орданың уездік және облыстық Кеңестері құрылды, олардың құрамын земство жиналыстары сайлауы керек еді, алайда соғыс уақытына орай үкімет тағайындалды. Кеңестер мынадай функцияларды орындады:

Алаш армиясына (халық милициясына) шақыру

Салық жинау

Алаш Құрылтай жиналысын шақыруға материалдар дайындау

Қоғамдық тыныштық пен мемлекеттік тәртіпті қорғау

Аграрлық мәселе бойынша материалдар дайындау

Жерді пайдаланудың уақытша ережелерінің нақты орындалуын қадағалау.

Земство мен кеңестердің қарым-қатынасы заңнамалық тұрғыдан анықталмаған еді және көбінесе бұл органдар бір-бірімен бәсекелесіп, автономияны басқаруда қиындықтарға әкелетін [1, 287].

1917 жылдың 12 – 23 сәуір аралығында Верный қаласында өткен Жетісу облыстық қазақ съезі 17 шақты қарарлар қабылдаған болатын, олар: соғыс, азық – түлік, жер, мал шаруашылығы және басқа да мәселелер. 9 – ыншы қарарында Салық (шығын) жинауда және сайлауларда партиялық араздықты тоқтату шаралары айтылады.

Кең демократиялық негізде жүргізілген земство-болыстықтарда да белгілі бір дәрежеде партиялық араздық жояды деп сиез сенім білдіреді. Тіпті мынадай тілек айтады: ауылдарда қызмет дәрежесі үшін болыстар мен ауыл старшиндар арасында болатын партиялық тартыс түбірінен жойылсын. Қауіпсіздік сақтау және басқа да таза полициялық қызметтер, сонымен қатар салық жинау қызметі әр ауылдан бір адамнан арнай сайланған земстволық басқару арқылы жүргізілуі тиіс. Болыстық земствода салық жинаушылардан қаржыны қабылдау үшін арнайы қазынашы болуы тиіс. Сонымен бірге болыстық сайланғандар сиезін түбірінен жойып, бұл сиездердің жұмысын болыстық земствоға толығымен беру керек. Болыстық земство басқармасына өз мүшелерін сайлап, болыстық сотқа өз билерін сайлау, сонымен бірге ауылдық салық жинаушыларды сайлау жалпы тең және құпия дауыс беру жолымен жүргізілуі керек. Оған әр ауылдан бір-бір адам сайлануы тиіс. Барлық болыстықтарда билерді уездік және учаскелік сиездерге сайлау осындай дауыс беру жолымен сайлануы керек. Болыстық земство-шығындарды жинауды реттеу үшін барлық төлеушілерді уақытылы есеп қағаздармен және салық жинау квитанциясымен қамтамасыз ету тиіс. Ауылдық салық жинаушылар сияқты болыстық земство қазынашысының іс-әрекеті де земстволық басқарма мүшелеріне сайланған арнайы тексеру комиссиясының бақылауында болады. Мұнан басқа шығындарды жинауды реттеу үшін земствоның шығынын өтей алатын көзделмеген қаржы Қоры болуы керек. Салымдарды қабылдау-қабылдамау осы қордың қаржылай мүмкіндігіне қатысты [2, 386].

Салық мәселесі «Алаш» партия бағдарламасының жобасында айқын көрсетілген. Программаның жобасы 10 бөлімнен тұратындығын білеміз, олардың ішінде I. Мемлекет қалпында және YII. Салық бөлімдерінде былай айтылады: I. Мемлекет салығы Г. Думасыз салынбау керек; YII. Салық мал – ауқат, табысқа қарай байға байша, кедейге кедейше ғәділ жолмен таратылуы керек [2, 442].

Әлихан Бөкейхановтың «Қазақ» газетінде Алаш атты мақаласында Партияның бағдарламасы ашылып, түсінікті тілде халыққа, оқырман қауымға жеткізілген болатын. Салық жүйесі туралы әділ тұжырым жасалған: «Салық жинау байлықтарының деңгейі мен мүмкіндіктеріне қарай жиналады: байлар көбірек төлесе, кедейлер аз төлейді» [3].

1917 жылғы қараша айында «Қазақ» газетінде «Алаш» партиясы бағдарламасының жобасы жарияланады. Жобаны Әлихан Бөкейханов, Ахмет Байтұрсынов, Міржақып Дулатов, Елдес Ғұмаров, Есенғали Тұрмұхамедов, Ғабдулхамид Жүндібаев және Ғазымбек Бірімжановтар дайындағаны көрсетілген. Бұдан көріп отырғанымыздай XX ғасырдың бас кезінде қазақ халқы ұлт-азаттық қозғалысының негізін қалаушы әрі идеялық басшылары Әлихан Бөкейханов, Ахмет Байтұрсынов, Міржақып Дулатов екенін білеміз.

Осындай салық салу әдісі әлемдік тәжірибеде кең қолданыста екенін айтап кеткеніміз жөн. «Алаш» партиясының салық реформасының идеялары салық жүктемесін әділ бөлуде негізделді. «Алаштың» өкілдері салықтардың белгіленген ережелер бойынша емес, мүліктік жағдайына байланысты алынуын талап етті. Бұл халық арасындағы қалыптасқан жағдайды жеңілдетуге бағытталған. Сондай-ақ, негізгі идеялардың бірі ауыр феодалдық алымдарды жою болды. «Алаш» шаруалар билеуші тап өкілдері мен жер иелерінің пайдасына ауыр салық ауыртпалығын көтерген ескі жүйенің қалдықтарын жоюға тырысты. Партия сыбайлас жемқорлықты болдырмауға арналған ережелердің ашықтығы мен түсінігін жақтады. «Алаш» партиясының реформалары саясаттың тез өзгеруіне және большевиктердің билікке келуіне байланысты толық іске асырылмағанымен, олардың идеялары болашақ Қазақстанның салық жүйесін дамытудың соңғы кезеңдеріне әсер етті.

«Алаш» партиясы бағдарламасының жобасындағы VII тарау – «Салық». «Салық әлауқат, табысқа қарай байға – байша, кедейге – кедейше әділ жолмен таратылу». Яғни, салық әділ негізінде салынуы тиіс деген сөз. Яғни «Салық» жобасының қағидасы ізгілікті және демократиялық қағида екенін осы мәтіндерден көреміз. Тарихи тұрғыдан алғанда өз уақытынан идеялық жағынан «Алаш» партиясы қайраткерлерінің айтқаны ақиқат болып шықты. 1995 жылғы Қазақстан Республикасы Конституциясының 14-бабында былай делінген: «1. Заң мен сот алдында жұрттың бәрі тең. 2. Тегіне, әлеуметтік, лауазымдық және мүліктік жағдайына, жынысына, нәсіліне, ұлтына, тіліне, дінге көзқарасына, нанымына, тұрғылықты жеріне байланысты немесе кез келген өзге жағдаяттар бойынша ешкімді ешқандай кемсітуге болмайды» деп көрсетілген [4].

Бірінші дүние жүзілік соғыстың басталуы, оған байланысты отарлық езгінің күшеюі, соғыс мұқтаждарына жиналатын алым-салықтардың қисапсыз өсуі «Қазақ» төңірегіне топталған ұлттық-демократиялық интеллигенцияның жағдайын күрделендірді. Соғысқа, оның барысында 1916 жылы майданның қара жұмыстарына Қазақстан мен Орта Азияның жергілікті халықтарының өкілдерін шақыру жөніндегі патша жарлығына және осылардан туындаған салдарларға байланысты өз көзқарастары мен позицияларын анықтау ұлттық-демократиялық казак интеллигенциясы үшін оңай болған жоқ [4, 58].

Бірінші дүниежүзілік соғыс жылдарында қазақ халқының салық мөлшері артты. Негізгі салықтарға қосымша әр түтіннен міндетті түрде алынатын соғыс салығы енгізілді.

Соғысқа байланысты жергілікті халық төлейтін салықтар көлемі 3-4 есе, ал жекелеген жағдайларда 15 есе өсті. Мысалы, 1914-1916 жылдары аралығында Жетісу облысында әр түтінге салынатын салық 3 сомнан 8 сомға дейін өсті. Азық-түліктің, басқа да халық тұтынатын заттардың бағасы үздіксіз қымбаттай берді. Мәселен, XX ғасырдың басында ұнның бір пұты 94 тиын болса, ол 1916 жылы 40 сомға дейін көтерілді. Тек қана Қазақстанның солтүстік-шығыс облыстарында 1916 жылы бидай ұнның бағасы 1,5 есе, ал еттің бағасы екі есеге жоғарылады [5, 58].

Сол себепті соғыс жылдарының соңына қарай салық мәселесі маңызды тұрды. «Алаш партиясы» салық салуды ғаділ жолмен жүргізу идеясын алға тартты.

«Алаш» партиясы бағдарламасының жобасы азаттық қозғалысы жетекшілерінің Ресей самодержавиелік мемлекетіне қарсы күресінің қорытынды жемісі болды. Ұдайы саяси қуғын-сүргінге ұшырағанына, түрмеге жабылып, жазаға тартылғандарына қарамай, олар өздерінің туған халқына шексіз берілгендігін көрсетті және оны іс жүзінде дәлелдеді. Олар қатыгез отаршылдық пен полицейлік езгі жағдайында туған халқының мүддесін қорғады, оның өмір сүру құқығын ғана емес, дербес саяси даму құқығын да ғылыми дәйектілікпен айқындап, партия бағдарламасының жобасын жасады. Осы мақсатпен олар қазақ халқының тарихын зерттеп, дүниежүзіндегі алдыңғы қатарлы елдердің мемлекеттік құрылысының тәжірибесін пайдалана білді. Сонымен қатар, қазақтың әдеп-ғұрып заңдарына сын тұрғысынан қарап, оның өміршең салық жүйесінің қағидаларын қоғам мақсатына қабылдауды ұсынды. Халыққа тың, прогресшіл мемлекеттік-құқықтық идеялар ұсынды. «Алаш» партиясы бағдарламасының жобасында ұсынылған қағидалар қазақ халқын шын мәніндегі қайта өрлеу мен прогресс жолына алып шыға алатындай бағдарлама болды деп айтамыз. «Алаш» партиясының негізін

қалаушылар өздерінің нағыз демократтар екендігін таныта білді. К.Нұрпейісов Алаш және Алашорда тарихының зерттелуі хақында» атты мақаласында «Алаш» партиясы бағдарламасы жобасының мәтіні бұрмаланғаны жөнінде жазылған. Мұның өзі – ұлт-азаттық қозғалысының негізін қалаушылардың экономикалық, саяси құқықтық және әлеуметтік көзқарастарының демократиялық сипаты, прогресшіл маңызы жөніндегі шындыққа сай деректерді халықтан жасыру үшін жасалған қиянат екенін аңғарамыз [6].

Академик М.Қозыбаевтың «Ғасыр қасіретін арқалаған арыстар» атты мақаласында: «Алаш ұстанған реформалық бағыт стратегиялық жағынан дұрыс. Оны тарих көрсетті. Бірақ сол дәуір оны дәлелдей алмады...»[7]. Біз өткенімізді саралағанда диалектикалық өлшеммен қарағанымыз жөн сияқты.

«Алаш» партиясының жүйені реформалау туралы идеялары Қазақстан үшін маңызды сәттегі өзгерістерді көрсетеді. ХХ ғасырдың басында қазақ халқы күрделі экономикалық ерекшеліктерге тап болды. Жаппай жұмыссыздық, азық-түлік тапшылығы және көшпелі шаруашылықтардың дәстүрлі экономикасының бұзылуы өмір сүру деңгейінің күрт төмендеуіне әкелді. "Алаш" саясатын түсінудің маңызды мәні Ресей империясы тарапынан отаршылдықты пайдалануды жалғастыру болды, бұл кезде қазақ жерлері Ресейдің орталық аймақтарынан қоныс аударушылардың пайдаланылуына беріліп, жергілікті тұрғындардың экономикасының дағдарысына соқтырды.

«Алаш» партиясы осы дағдарыс факторларын ескере отырып, салық жүйесін реформалауды ұсынды. Олар салық төлеушілердің мүліктік жағдайын ескере отырып, салықты әділ бөлуді жақтады, бұл кедей халықтың өмірін жақсартуға мүмкіндік берді. Негізгі ұсыныстардың бірі олардың материалдық жағдайын талдау негізінде шаруалар мен кедей топтарды салықтан босату болды. «Алаш» қазақ халқымен жиналатын салықтардың өңірлерде сақтық танытып, Ресей империясының Орталық губернияларына кетудің орнына жергілікті экономиканы дамыту үшін пайдаланылуына ұмтылды.

«Алаш» партиясының әділ жүйені құру жөніндегі идеялары терең тарихи іздер қалдырды. Қазіргі Қазақстанның салық жүйесінің дамуына ықпал етті. Қазақстанның қазіргі заманғы салық жүйесі, оның едәуір күрделі құрылымы мен жаңа сын-тегеуріндеріне қарамастан, «Алаш» партиясы алға тартқан әлеуметтік әділеттілік қағидаттарына негізделеді.

Қазіргі жүйенің маңызды нормалары орта өсімді қолдау, ауыл шаруашылығы секторы үшін жеңілдіктер және азаматтардың осал санаттарын салықтан босату болып қала береді. Бұл элементтер «Алаш» партиясының халықтың кедей топтарын қорғау және салықтарды әділ қаржыландыру арқылы экономикалық өсуді ынталандыру қажеттілігі туралы идеяларымен үндеседі.

Қазіргі Қазақстанда салық жүйесін цифрландыру мен ашықтығын арттыруды сыбайлас жемқорлыққа және ресурстарды әділетсіз қайта бөлуге қарсы күрес қажеттілігі туралы «Алаш» идеяларын дамыту ретінде қарастыруға болады. Бұл реформалар салық саясатын әділ әрі тиімді етуге мүмкіндік береді, бұл ХХ ғасырдың басындағы қазақ зиялыларының мақсаттарының бірі болды.

Әдебиеттер тізімі

1. Кузембайұлы А., Абиля Е.А. История Казахстана: Учебник для вузов. 7-е изд. перераб. и доп. - СПб.: Соларт, 2004. - 420 с.
2. Алаш. Алашорда. Энциклопедия / Құраст.: Ғ. Әнис, С. Смағұлова. – Алматы: «Арыс» баспасы, 2009. – 544 бет.
3. Букейханов А. Избранное. Алматы, 1995. - С. 406. §5 Программы партии «Алаш» // Қазақ. - 1917. - № 251. - 21 ноября.
4. Қазақстан Республикасы Конституциясы, 1995, б.,
5. Нұрпейісов К. Алаш һәм Алашорда. - Алматы: «Ататек», 1995. - 256 бет.
6. Нұрпейісов К. Алаш және Алашорда тарихының зерттелуі хақында» «Қазақ тарихы» журналы. 1994, №1, 12-б.

7. Ғасыр қасіретін арқалаған арыстар. М.Қозыбаев, академик. «Егемен Қазақстан», №125 12.08.1994 ж.

ӘОЖ (УДК) 373.5.016 :811.512.122.

ТҮЛҒА ДАМУЫНА ТАҒЫЛЫМЫ МОЛ СӨЗДЕРДІҢ МАҢЫЗЫ

Тобугов М.Т.

*Қазақ тілі мен әдебиеті ғылымдарының магистры,
Әлихан Бөкейханов атындағы орта мектебі
Жамбыл облысы, Қазақстан
mtobugov@mail.ru*

Аннотация. Бұл мақаланың тақырыбы тек мектеп оқушылар ғана емес, бүкіл халық үшін де маңызды болып табылады. Мақала қазақ тілі, әдебиет, тарих сынды ғылым салаларын қамтиды. Алынған нақыл сөздердің тұлға дамуына көптеген септігін тигізуде.

Сөз өнерінің сырын ашып, көркем сөз құдіретін танып білу, жан дүниені бейнелі өрнек, бояу нақыштары арқылы әсер етуде нақыл сөздердің орны ерекше. Сондықтан да зерттеу барысында жалпы халық үшін нақыл сөздерді тереңірек зерттеп, талдаулар жүргізуді мақсат тұттым. Осыған орай алға қойған міндеттеріміз – нақыл сөздерді зерттеп, зерделей отырып, оны өзгелерге жеткізу, таныту. Бұл зерттеу тек қазақстандықтарды емес, бүкіл әлем жұртшылығына маңызды екендігін дәлелдеуге тырыстым.

Түйін сөздер: әлем, нақыл сөз, тәрбиелік мән, тұлға, жұрт.

Annotation. The topic of this article is important not only for schoolchildren, but also for the whole population. The article covers such areas as Kazakh language, literature, history. Received parables contribute the development of personality in many ways. A special place is occupied by the secrets of the art, the power of the artistic word, influencing the soul, coloristic motifs. I decided to further explore the proverbs for the general population and analyze them. We aimed to convey the proverbs to the people around us. I tried to prove that this research is for the whole world community.

Keywords: world, proverb, educational value, personality, society.

Қазіргі қоғамдағы білім жүйесін дамытуда оқушылардың ғылым мен жаңа білім әдістерін пайдалануда маңызы зор. Білім беруді ақпараттандыру және пәндерді ғылыми-технологиялық негізде оқыту мақсаттары алға қойылуда.

Қоғамда тың идеялардың қарқынды дамуы, жан-жақты жаңа технологияны меңгерген жеке тұлға қалыптастыруды талап етілген. Білім мен ғылымның даму кезеңінде осы заманға сай білімді, әрі білікті тұлға даярлау мұғалімнің басты міндеті болып отыр. Олардың бәрінде бірінші орында оқушы тұрады және оның өз бетімен білім алудағы белсенділігіне баса назар аударылады. Өйткені жеке тұлға өз іс-әрекеті арқылы ғана дами алады.

Қазіргі білім жүйесінің ерекшелігі – тек біліммен қаруландырып қана қоймай, өздігінен білім алуды дамыта отырып, үздіксіз өз бетінше өрлеуіне қажеттілік тудыру. Білім алуда оқушылардың өз іс-әрекеттерін ұйымдастыру арқылы шығармашылық ізденісін жетілдіріп, өз бетінше жұмыс істеуін, өз қиялын, идеясын қалыптастыру.

Бұл тақырыпты алудағы мақсатымыз – «Өнер алды – қызыл тілдің» бар мүмкіндігін, иірімдерін кеңінен қолданған, халықтың қымбат қазынасы, ұлттың ұлы байлығы – сөз асылын бар қырынан таныта білген елаузында жүрген нақыл сөздерін қадірлеу, қастерлеу және оны оқушыларға таныта білу, тарату. Сол арқылы оқушылардың танымдық қабілетін дамытып, шығармашыл, дарынды тұлға қалыптастыру. Осы тұста Н.Ә.Назарбаевтың **Отан, тіл, тарихқа** арнап жазған нақыл сөздерінің идеялық жүйесін, талдап кетсек болады.

Саяси қайраткерлердің қай-қайсысы да алдына қойған мақсат-мұратына жетуі үшін

жұртшылықты өз ойының дұрыстығына иландырып, халықтың қолдау-сеніміне ие болуға тиіс. Ал, мұның өзі жиындарда сөйлеген сөздері мен мерзімді баспасөзде, жеке еңбектерінде жарияланған ойлары арқылы қоғамдық санаға сіңісіп, жүзеге асатыны белгілі. Демек, ол ойлардың көпшілік көкейіне қонымды, жүрекке жылы тиер жұмыр да нанымды болуы – қайраткер жетістігі мен жеңісінің алғышарты.

«Біздің жастарымыз оқуға – жаңа білім, ғылымды игеруге, жаңа машықтар алуға, білім мен технологияны күнделікті өмірде шебер пайдалануға тиіс. Біз бұл үшін барлық мүмкіндіктерді жасап, ең қолайлы жағдайлармен қамтамасыз етуіміз керек» - деп, 2012 жылғы Қазақстан халқына жолдауында айтып өткен.

Жастарға патриоттық тәрбие берудің бағдарлы идеяларын Н.Ә.Назарбаевтың «Қазақстан – 2030» Қазақстан халқына Жолдауының «Қазақстан мұраты» деп аталатын бөлімінен көруге болады. Мұнда: «...біздің балаларымыз бен немерелеріміз... . Бабаларының игі істерін сақтай отырып, қазіргі заманғы нарықтық экономика жағдайында жұмыс істеуге даяр болады. Олар бейбіт, абат, жылдам өркендеу үстіндегі күллі әлемге әйгілі, әрі сыйлы өз елінің патриоттары болады» делінген[1]. Осы тұста патриоттық сезім тұлғаның тектілігінен туындайды. Ол тәрбие арқылы өсіп-жетіліп патриоттық сана түрінде қалыптасады. Ұлттық патриотизмді ұлт және патриотизм туралы екі ұғымның жадағай қосындысы деп қарауға болмайды. Себебі, ұлттық патриотизм – хан мен тектіліктен туа біткен қасиеттердің тәрбие арқылы бекіп, нығаюы, елін, жерін шексіз сүйіп, соған қызмет ету, ұлттың барлық қасиеттерін ардақтау деп жастарды Отаншылдық рухта тәрбиелеу міндетін жүктейді. «Ұлылардың мұрасы да, мұраты да, атақ-даңқы да, мерейтойы да кейінгіге үлгі. Ал үлгіге қарап ұрпақ өседі».

Н.Ә.Назарбаев нақыл сөздерді қазақ тілінде жазып, керекті бар бейнелі сөздерді, нәрді, кестені түгелдей халық ойынан тапты. Тұңғыш президенттің туған еліне, ұлтына сүйіспеншілігі туралы сөздерінде ой-сезімі, жан дүниесі терең ашылған.

Асқақ арман, асыл сөз, асқан шеберлік пен шешен тіл арқылы алуан құбылып, неше түрлі салыстырулар мен байыту негізінде көркем де кестелі ойлармен талғам-толғаныстарын жүйелі жеткізген айрықша дарын мен даралықтан туатын, өмір тәжірибесі мен талғамы мол. Олар қазақ халқына жаңаша жазылған құндылықтар болып табылады.

Автордың ойын беделді пікірлермен тиянақтау үшін, біреудің пікіріне сын айту үшін, құнды дерек ретінде пайдалану үшін қолданылады. Ал ондай ойлардың уақыттың таңдауымен, халықтың қолдауымен тәуелсіз Қазақстан Республикасының тұңғыш Президенті болып тарихқа енген, тұғырлы тұлғасы Н.Ә.Назарбаев дәйім тербеп, толғанып жүретініне бүгінде тәнті болмаған адам кемде-кем.

Ендеше, Әбішұлының: «... халықпен тіке тіл қатысу – кез келген саясатшы үшін жеңіл сын емес», - деп ағынан жарылуы тегіннен-тегін болмаса керек[1]. Ол өз заманымен, қоғам өмірімен қатынас – байланысы, жалпы дүние болмыстан алатын әсерлері сан алуан. Оны бір жақты, тар көлемде түсінуге болмайды. Басты мәселе – Н.Ә.Назарбаев мемлекетіміздің ортасында жүріп, орыстанып кеткен қазақ халқының азаматтары мен азаматшаларына ойын орамды жеткізе алғандығында. Әбішұлының қандай да нақыл сөзі болмасын бірінен-бірі асып өтетін өзінің, халықтың, оқырманның, жұртшылықтың көкейінде жүрген көкейтесті мәселелерді ашық көрсетіп, оқырман көңіліне бірден жететіндей жазған. Сонымен бірге өмірден көргені мен білгені, түйгені мен зерделегені, ойын орамды, тәлім-тәрбиелік маңызы зор, мәні өте жоғары, сөздері құнды екенін аңғарамыз. Мына «Бұл дүниеде біздің бір ғана Отанымыз бар, ол – Тәуелсіз Қазақстан» - деп, айтып өткен сөзінде[1]. Біз туған мемлекетіміздің тәуелсіздігін баянды етуге, қуатын арттыруға, оның игілігіне, халықаралық қоғамдыстықта абыройының өсуіне адал қызмет етуге парыздымыз. Ол үшін әрбір азамат еліміздің тұтастығын, жеріміздің бүтіндігін, халықтарымыздың жарастығын аман сақтай білу қаншалықты үлкен тарихи жауапкершілік екенін жан-тәнімен сезіну керек екенін айтып өткен. «Қазақстан – менің Отаным, оның мен үшін жауапты екені сияқты, мен де ол үшін жауаптымын»[2] деген сөзінде, әрбір адам бала кезінен Отанның отбасынан басталатынын, қарапайым ойды бойына сіңіріп, Отан үшін ауыратынын, маздатып мазаңды алатынын және

Қазақстанның әрбір азаматында алар орнының ерекше екенін дөп айтты. _

Отанымыздың қасиетті байтақ даласын қантөгісті шайқастарда қорғаған батыр бабаларымыздың рухына лайық болуымыз керек. Олар тәуелсіздікті аңсады, біртұтас, қуатты мемлекет құруды армандады. Осы ұлы мұратты жүзеге асырудың асқақ абыройы біздің ұрпақтың пешенесіне жазылды. Біздің тарихи міндетіміз – елімізді әлемнің дамыған мемлекеттерінің қатарына қосу, келер ұрпаққа өркенді де өршіл Қазақстанды табыстау болып тұр деген. Елбасымыз

Отан-Ана, От бердің жүрегіме,

Риза боп қараймын гүл-өңіңе.

Бабаларым сомдаған бағзы бейнең

Тәуелсіз боп түрленді, Түледі де!

Менде қандай арман бар, Асыл ана,

Жарай алсам халқымның тірегіне?! [7] –деп, өз ойын өлең жолдары арқылы түйіндеп жеткізді. Өз Отанының, туған халқының, елінің, жерінің тағдырына бар жан-тәнімен алаңдайтын, мұңын, жоғын жеке басының проблемасынан жоғары қоятын ұлтжанды тұлға екенін байқадым. Патриоттық тәрбие – ұлттық намыс, ұлттық сана рухани байлықтан көрініс табады. Олай болса, рухани байлыққа ең алдымен тілімізді жатқызсақ, тіл – қазақ болуымыз үшін, салт-дәстүр – ұлт болуымыз үшін қажет.

Қазақстан – елімізді мекендейтін көптеген ұлттардың тілі мен мәдениетін дамытуға жағдай жасап келе жатқан мемлекет. Ал, бүгінде *«ұлтты біріктіруші басты фактор қазақ тілі – мемлекеттік тіл болып отыр» [3]*. Мемлекеттік тіл – ұлттық саясаттың дінгегі. Сондықтан Нұрсұлтан Назарбаевтың *«Ғасырлар бойы қазақтың ұлт ретіндегі мәдени тұтастығына ең негізгі ұйытқы болған оның гажайып тілі» [6]* - деп айтуы да бекер емес. Өйткені Қазақстанның болашағы –қазақ тілінде. Әр адамзат ойлайтын, толғанатын тақырыптың бірі – болашақ, келер ұрпақтың өмірі. *«Қазақ қазақпен қазақша сөйлессін» [1]*, *«Ана тілін армансыз бойға сіңіріңіздер, өйткені бабаларымыздың ғұмыр тәжірибесі, дүниетанымы, мінез-құлқы, өзіндік болмыс-бітімі осы тілде қаттаулы жатыр» [6]* - деп орыстанып кеткен қазақтарға көкейде жүрген ойын анық айтып отыр.

Сонымен бірге үлкені болсын, кішісі болсын барша қазақтарға Ана тілінде сөйлеуіне ата-бабамыздан қалған теңдесі жоқ байлық екенін жеткізуде. «Қазақ – қой мінезді» демекші, қазақтың болмыс-бітімін, мінез-құлқын, момын халық және қазақ тілі сарқылмас байлық екенін осы нақыл сөздерінен көруге болады.

«...Дауға салса – алмастай қиған, сезімге салса – қырандай қалқыған, ойға салса – қорғасындай балқыған, өмірдің кез келген орайында әрі қару, әрі қалқан, әрі байырғы, әрі мәңгі жас, отты да ойнақы Ана тілінен артық қазақ үшін бұл дүниеде қымбат не бар екен?!»[5] - деп, мемлекетіміздің ұлттық тілін қыран құстай самғатып, қандай өмір болмасын әрі қалқан, әрі қару ретінде ұстаған ақын-жазушыларымыздың отты да, ойнақы ойларын Ана тілі арқылы жеткізуін айтып отырған.

Ал, Елбасымыз болса болашаққа көз жүгіртіп, *«Қазақстанның болашағы жастардың қолында»[1]*, *«Еліміздің болашағын бүгінгі жас ұрпақтың қолында, ал ұрпақтың тағдыры ұстаздардың қолында»[7]* - деп, мектеп табалдырығында білім нәрін бала жүрегіне ұялатып жүрген мұғалімдерге *«Білім мен тәрбие егіз»[1]* демекші, мұғалімдер тек біліммен ғана шектеліп қоймай сонымен бірге баланы ұлттық, патриоттық тәрбиеге шақыруын сілтеп отыр. Айтылып отырған ойда жас ұрпаққа мемлекетіміздің тілін қастерлеуді, қадірлеуді, тіліміздің шұбарланып бара жатқанын, жаны күйзелгендігін ашық үндеу арқылы бізге ой жүгіртікісі келетінін байқауымызға болады.

«Ана тілін армансыз бойға сіңірсеңіздер, өйткені бабаларымыздың ғұмыр тәжірибесі, дүниетанымы, мінез-құлқы, өзіндік болмыс-бітімі осы тілде қаттаулы жатыр»[4] - деп, бұл Әбішұлының халыққа айтқан өсиеті деп те айтуымызға болады. Себебі, қазіргі әңгімелейтін мәселе қазақтың нақыл сөздеріне байланысты. Қазақ халқы – сөз қадірін қастерлеп, қасиетті сөздерді аузынан тастамай, өнеге етіп, данышпандығын өлең-өрнектерімен өрнектеп, терең мағыналы сөздермен зерделеп келе жатқан халық. Сөз зергерлерінің аузынан шыққан нақыл

сөздері үздіксіз пайдаланып, үлгі етіп, ұрпақ тәрбиесіне парақтап пайдалану дәстүрге айналған. Халқымыздың ғасырлар бойы өмірден көрген-білгенін бейнелеп түйіндеуін - сөз өнері дейміз.

«Тілге деген көзқарас, шындап келгенде, елге деген көзқарас екені даусыз. Сондықтан оған бейжай қарамайық. Қазақ тілі жаппай қолданыс тіліне айналып, шын мәніндегі мемлекеттік тіл мәртебесіне көтерілгенде, біз елімізді Қазақ мемлекеті деп атайтын боламыз», [8] - деп атап көрсетті. Осы сөзді әрбіреуіміз санамызға сіңіріп, сол күнге жетер жолда жұмыла еңбек етуіміз керек. *«Ана тілі – бәріміздің анамыз, өйткені ол ұлтымыздың анасы»[3]* - деп, өте дәл айтқан. Ендеше, ана тілін ардақтау әрбір азаматтың абыройлы борышы екені ешқандай дау туғызбаса керек. Ана тілі анамыздың ақ сүті арқылы сәби кезімізден бойымызға сіңісіп дамып жатыр. Ана тіліміз әр отбасы ошақ қасынан бастау алады. Отбасындағы ұлттық тәрбие ана тілін қастерлеп, қадірлеуге көптеп көмегін тигізеді. *«Ана тіліміз – бізді ғасырдан ғасырға, заманнан заманға аман жеткізген бірден-бір арымыз да, нарымыз да»[3]* демекші, *«Кеше болмағанның бүгін болуы мүмкін, бүгін болмағанның ертең болуы мүмкін, бірақ ана тіліне мән бермеушіліктің, оны құрметтемеудің орны толмас оққылықтарға соқтыратыны сөзсіз»[5]* - деп, тұңғыш Президентіміздің нақыл сөздері арқылы әрбір кешегі қазақтың қара домалақ қыздары мен ұлдарының бойындағы тілге, елге, ұлтқа деген көзқарасы өзгеше болса, бүгінгі таңдағы жасөспірімдеріміздің қазақ тіліне деген сүйіспеншілігі оңынан туса, жастарымыздың болашақ өмірі ашық та, жарқын болары кемел. Дегенмен, *«Қазақ тілінің мемлекеттік қызметте де, өндірісте де, ғылымда да, білім беруде де дәл орыс тілінше қолданылуы үшін қолдан келгеннің бәрін істеу қажет»[2]* деген сөздері еске түседі. Әрбір сөзінде өн бойына тек өзіне ғана тән өзгеше сыңғыр әуез, сұлу саз, сырлы күй дарытады. Қазір ар мен намыстың, күмән мен үміттің, болашаққа деген сенімнің айрықша баламасына айналған тіл тағдырына алаңдаушылық аса маңызды қоғамдық-саяси құбылыс болып отыр. Ол – елдің елдігіне, мемлекеттің кемелдігіне сын болатын, ұрпақ келешегі мен халық болашағының кепілі болатын аса киелі шаруа. Тіл тағдыры дегеніміз – ұлттың жаны, ұлыстың ұлы рухы болса, ал ана тілі – осы ұлыс пен ұлттың алтын қазығы. Тәуелсіздікпен қоса өшкеніміз жаңғырып, жоғалғанымыз табылып, қазақ тілі өз билігіне қол жеткізуде. Сырт көзге қол жеткізіп, аңсаған арманымызға жетіп, 50 елдің қатарына енудің сесебінен бе Елбасының мына сөзінде *«Әр елдегі қазақ әр елдің тілін мықтап игерсе, ол – білім. Ол шетел тілінде сөйлесе – тіпті жақсы. Бірақ ол шетел тіліне орап, ана тілін тұншықтырып, көміп тастаса – ол кешірілмес күнә»[7]* сонымен қоса, *«Отаршыл заманды еске салып, халықтың намысына тиетін атауларды да, тілдің төл заңдылықтарын, табиғи үйлесімін бұзып тұрған атауларды да өзгерту керек»[8]* - деп, ойын жоғарыда отырған көкелеріміздің құлағына сырға ретінде тағып, халқымыздың намысына тиетін атаулар мен шетелдіктерге еліктеп не қазақта, не өзге ұлт өкілдерінде жоқ сөздердің қазақша баламаларына келмейтіндігін айқындап айтып отыр. *«Қазақ тілі жаппай қолданыс тіліне айналып, шын мәніндегі мемлекеттік тіл мәртебесіне көтерілгенде, елімізді Қазақ Мемлекеті деп атайтын боламыз. Тағы да қайталап айтайын: қазақпен қазақ қазақша сөйлессін. Қазақстанның болашағы – қазақ тілінде екендігі ақиқат», [6]* - деп, өз сөзін нақышына келтіре бастырып, жиын барысында қазақпен қазақтың қазақша сөйлесу керектігін қадап айтты. Шынайы талант – ілеуде біреудің ғана, өз халқының ұлттық маңдайына жазылған тәңірдің сыйы. Сол себепті Нұрсұлтан атамыздың нақыл сөзі шынайы түрде өз халқының ұлттық мәдениетінің нәріне суарылып, ана тілінің кәусарлығынан сусындап, өз халқының жанашыры бола білген. Сонымен қатар, ұлтымыздың ру мен тайпаға бөлінуін қатаң сынға алды. *«Ру мен тайпаға бөліну – ұлттық тұтастықтан айырылудың өте қауіпті түрі. Алып дарақтың бұтақтары сияқты күллі рулардың түбін қуа келгенде, барлығы бір ғана ұлы тамырға – қазақ деген ұлтқа барып тіреледі. Ел бірлігі – ең асыл қасиет», [9]* деді Нұрсұлтан Әбішұлы. Нақыл сөздерін қазақ тілінде жазды. Ол сөздеріне керекті нәрді, кестелі бейнелерді түгелдей өз ойынан тапты. Халықтың санасына ой түйткіл мәселелерді қозғап жазды. Жалпы алғанда *«Тарих пен тіл тамырлас», [10]* - деп, тұңғыш Президентіміз тарихқа көз жүгірте отырып, *«Біздің бүкіл тарихымыздан мен екі олжамызды бөле айтар едім. Оның біріншісі, әрине, ата-бабаларымыз*

ақ найзаның ұшымен, ақ білектің күшімен, қанын төгіп, жанын беріп жүріп, қорғап қалған қазақтың қасиетті жері. Ал, екінші олжамыз – сол ата-бабалардың арқасында бар бояуымен, сырлы сазымен осы күнге аман-есен жеткен тұп-тұнық, мөп-мөлдір қазақ тілі» [11] - деді бір сөзінде. Тұңғыш Президентіміздің осынау өзек жарды пікірі бүгінгі қазақ ғылымына, оның тарихтану, тектану, фольклористика, тіл білімі, әсіресе ономастика секілді салаларына үлкен міндет жүктеді. Ғасырлар бойы бірде ерлікке, бірде ездікке тартып, жалғыз жер байлығына сеніп қалған қазақта болмайды. Ең алдымен, ел байлығына сену керек деген.

Ел байлығын ұстап қалатын бүгінгі жас ұрпақ. Жас ұрпаққа патриоттық тәрбие беру біздің бірінші міндетіміз. «Білім мен тәрбие егіз» - демекші, мұғалім берген білімдерін тәрбиемен ұштастыра отырып берсе нұр үстіне нұр жауар еді. Ал, «Тәрбие бастауы тал бесіктен басталады» - демекші, тәрбие әр баланың отбасындағы ата-ананың көзқарасы мен ой түйіні екені хақ. Елбасының нақыл сөздерін оқыған кезде ерекше елітіп, көркем де көрікті әлемге енгендей жүрек лүпілімен бірге толқып, сол бір сөздер өз көкейлеріңіздегі сырды шертіп жатқандай әрленіп, жақсыға сүйсініп сөзбен салынған суретке көзбен көргендей күй кешесің. Елбасының нақыл сөздерінде адамның жан тебіренісін, көңіл толғанысын, жүрек лүпілін, ойын құбылтып ойнақшуын көрсететін сөздері көп. Елбасымыз «Ел болу үшін – ұлттық рух, ұлттық қасиет және ұлтқа деген сенім болу керек» [3] - деп, жастарымызға ұлт болу үшін – ұлттық рух, ұлттық тәрбие, ұлтқа деген жанашырлық пен сенімділік көзқарас туындаса ғана бала бойында патриоттық сезім пайда болады деп ой тұжырымдаған. Жалпы алғанда ұлттық тәрбие өмірдегі ең сұлу табиғат десек, сол табиғат та адам көзі, адам талғамы арқылы танылады. Әр адам өзінің туған еліне, жеріне, Отанына деген көзқарасын Нұрсұлтан Әбішұлы сияқты қастерлесе одан артық бақыт болмас еді деп ойлаймын. Нұрсұлтан атамыз не жазса да түбірін, ішкі сырын түсініп жазған. Әр нәрсенің сырын, қасиетін терең сезініп жазған соң, оқырмандарының барлығын сүйсініп оқуға жетелейді.

«Талант – тумастан» екенін ескерсек, аса дарынды дара тұлғалар ұлттық сөз өнерінің бай материалын, өмір-тұрмыстан алынған сырлы сипаттарын, көркемдік-эстетикалық қуатын шығармашылық еңбегіне рухани нәр ретінде жүйелі пайдаланады. Ұрпаққа ұлт мұратын, елдерін қадір-қасиетін асқақтатқан, бірлік пен берекені басты тұғыр санаған батыр бабаларымыз бен болмысы бөлек би шешендер, өмірдегі шындықты дәл көрсете білген ақындар өнерін үлгі-өнеге ету, өмір – тұрмыста, еңбекте кең көлемде қолдану егемен еліміздің талабы, зерттеудің де маңыздылығы осында.

Тағылымы мол сөздерін оқу арқылы қазақстандықтардың өмірге деген көзқарасы өзгеріп, тарихқа көз жүгірте отырып, білім мен ғылымға қызығушылығы артады. Қоғамдық-саяси көзқарасы қалыптасады, туған елге, жерге деген құрмет сезімі оянады және оны сүюге, туған жердің керемет табиғаты мен байлықтарын қастерлей білуге үйренеді. Оқушының рухани байлығы артады.

Әдебиеттер тізімі

1. Назарбаев Н.Ә. Туған елім – тірегім. «Атамұра» -А. 2001.
2. Назарбаев Н.Ә. Тәуелсіздік белестері. «Атамұра» -А. 2003.
3. Назарбаев Н.Ә. Сындарлы он жыл. «Атамұра» -А. 2003.
4. Назарбаев Н.Ә. Ғасырлар тоғысында. «Атамұра» -А. 2003.
5. Назарбаев Н.Ә. Тарих толқынында. «Атамұра» -А. 2003.
6. Назарбаев Н.Ә. Қазақстан жолы. -Астана 2007.
7. Назарбаев Н.Ә. Өмірбаяны «Аңсар» -Астана 2003.
8. «Ақ жол» газет 2007, №18.
9. «Ана тілі» газет 2009, №35.
10. Қазақстан мұғалімі 2012, №18.
11. Егемен Қазақстан 2013, №19.

ҚАЗАҚСТАНДАҒЫ ҰЛТТЫҚ ИДЕОЛОГИЯ МЕН ҚОҒАМДЫҚ ҚАУІПСІЗДІК: ҚАТЕРЛЕР МЕН МҮМКІНДІКТЕР

Сарсенбай А. Қ.

Ә.Бөкейханов орта мектебі, тарих пәні мұғалімі,

Құлан ауылы, Қазақстан

E-mail ainur.butinbaeva@mail.ru

Аңдатпа. Қазіргі Қазақстанның қоғамдық қауіпсіздігі мен ұлттық идеологиясы — елдің дамуында шешуші рөл атқаратын маңызды мәселелердің бірі. Қоғамдық тұрақтылықты сақтау және ұлттық бірегейлікті нығайту үшін ұлттық идеологияның қоғамдағы барлық топтар арасында кеңінен қабылдануы қажет. Алайда, жаһандану, әлеуметтік теңсіздік, ақпараттық кеңістік пен экстремизм сияқты жаңа сын-қатерлер ұлттық идеологияның тиімді жүзеге асуына кедергі келтіруде. Бұл мақаланың негізгі мақсаты — Қазақстандағы ұлттық идеология мен қоғамдық қауіпсіздік арасындағы байланысты қарастырып, жаңа сын-қатерлер мен осы мәселелерді шешу үшін қолда бар мүмкіндіктерді талдау.

Түйін сөз. Ұлттық идеология, қоғамдық қауіпсіздік, қауіп-қатерлер, ұлттық бірлік, әлеуметтік тұрақтылық, мемлекеттік саясат, қоғамдық келісім

Аннотация. Общественная безопасность и национальная идеология современного Казахстана — один из важнейших вопросов, играющих ключевую роль в развитии страны. Для поддержания общественной стабильности и укрепления национальной идентичности необходимо широкое признание национальной идеологии среди всех слоев общества. Однако новые вызовы, такие как глобализация, социальное неравенство, информационное пространство и экстремизм, мешают эффективной реализации национальной идеологии. Основная цель данной статьи — рассмотреть взаимосвязь между национальной идеологией и общественной безопасностью в Казахстане, проанализировать новые вызовы и имеющиеся возможности для решения этих проблем.

Ключевые слова. Национальная идеология, общественная безопасность, угрозы, национальное единство, социальная стабильность, государственная политика, общественное согласие.

Annotation. Public safety and the national ideology of modern Kazakhstan are one of the most important issues that play a key role in the development of the country. In order to maintain social stability and strengthen national identity, it is necessary to widely recognize the national ideology among all segments of society. However, new challenges such as globalization, social inequality, the information space and extremism hinder the effective implementation of national ideology. The main purpose of this article is to consider the relationship between national ideology and public security in Kazakhstan, to analyze new challenges and available opportunities to solve these problems.

Keywords. National ideology, public security, threats, national unity, social stability, public policy, public consent.

Қазақстандағы ұлттық идеологияның қалыптасу тарихы күрделі әрі көпқабатты процесс болып табылады. Бұл процесс еліміздің әлеуметтік-саяси құрылымының өзгеруімен, экономикалық реформалармен және мәдени трансформациялармен тығыз байланысты. Ұлттық идеологияның дамуы Қазақстанның тарихи кезеңдеріне сай өзгешеленіп, еліміздің тәуелсіздік алуымен бірге жаңа бағытта жалғасты. Қазақстандағы ұлттық идеологияның қалыптасу тарихын бірнеше кезеңге бөлуге болады.

Кеңес Одағы кезеңінде Қазақстандағы ұлттық идеология орталықтан басқарылды, яғни Мәскеудегі билік шешімдері мен ұстанымдары еліміздің ішкі саясатын, мәдениетін, білім беру

жүйесін және әлеуметтік құрылымын айқындады. Осы кезеңде Қазақстанда ұлттық идеологияның қалыптасуы өз ерекшеліктеріне ие болды.

Ұлтсыздандыру саясаты: Кеңес билігі кезінде қазақ халқының ұлттық ерекшеліктері, тілі мен мәдениеті біршама қысымға ұшырады. Сталиндік кезеңде қазақ халқының дәстүрлері мен ұлттық санасын қалыптастыруға кедергі жасалды. Халықтың жаппай ұлтсыздануы, мәдени ассимиляция және ұлттық тілді қолдану аясын тарылту басты мақсаттардың бірі болды.[2]

Ұлттық кадрлар мен зиялы қауымның қуғын-сүргінге ұшырауы: 1930-40 жылдары қазақ зиялы қауымының көп бөлігі репрессияға ұшырады. Бұл кезеңде ұлттық сана мен ұлттық идеологияға бағытталған кез келген әрекет саяси қудалауға ұшыраған еді.

Совет идеологиясының үстемдігі: Кеңес үкіметі қазақ ұлтын «совет халқы» деп сипаттап, «интернационализм» ұғымын дәріштеді. Осы саясаттың арқасында қазақ ұлтының өзіндік ұлттық ерекшеліктері маргиналданды. Қазақ тілінің мәртебесі төмендеді, ал қазақ халқының ұлттық сана-сезімі қысымға ұшырады.

1991 жылы Қазақстан тәуелсіздігін жариялағаннан кейін ұлттық идеологияның қайта қалыптасу қажеттілігі туындады. Тәуелсіздік Қазақстан үшін жаңа кезеңнің бастамасы болды, және ұлттық идеологияны жаңарту, жаңғырту мәселелері алдыңғы қатарға шықты.

Ұлттық жаңғыру идеясы: Тәуелсіздік алғаннан кейін Қазақстан өзінің мәдени, тарихи және ұлттық ерекшеліктерін қайта жаңғыртуға бағытталған ұлттық идеологияны қалыптастыруды бастады. Бұл кезеңде халықтың ұлттық санасын ояту, ұлттық тілді және мәдениетті қолдау мәселелері көтерілді.

Қазақстандық патриотизм: Елдің жаңа саяси жүйесінде азаматтық ұлт концепциясы негізінде Қазақстандық патриотизм идеологиясы қалыптасты. Бұл идея барлық этникалық топтар мен ұлттарды біріктіретін, ортақ Қазақстан азаматтығын нығайтатын жаңа ұлттық ұстаным ретінде танылды.

Тіл саясаты: Қазақ тілін мемлекеттік тіл ретінде нығайту үшін көптеген заңдар мен бағдарламалар қабылданды. Ұлттық идеологияның бір бөлігі ретінде тілдің рөлі артты, және ол Қазақстанның тәуелсіздігі мен ұлттық ерекшеліктерін сақтау үшін басты құралдардың бірі болып саналды.

Ұлттық мәдениет пен тарихты қайта қарау: Қазақстанның тарихи мұрасы, мәдениеті мен дәстүрлерін қайта бағалау, ұлттық тарихтың тереңдігін түсіну қажеттілігі пайда болды. Бұл бағытта мемлекеттік бағдарламалар қабылданып, қазақ халқының тарихы мен мәдениеті жаңаша тұрғыдан зерттеле бастады.

Қазіргі кезеңде Қазақстанның ұлттық идеологиясы жаңа сын-қатерлер мен мүмкіндіктермен бетпе-бет келді. Бұл кезеңде ұлттық идеология мемлекет дамуының барлық саласында маңызды рөл атқарады:

Назарбаевтың «Мәңгілік Ел» идеологиясы: 2014 жылы Қазақстанның алғашқы Президенті Нұрсұлтан Назарбаев «Мәңгілік Ел» ұлттық идеясын ұсынды. Бұл идеяның негізгі мәні – Қазақстанды әлемдік аренада мойындату, ұлттық бірегейлікті сақтау және мемлекеттілікті нығайту болып табылады. «Мәңгілік Ел» идеясы қазақстандық патриотизм мен ұлттық бірліктің негізін құрайтын ұстанымдарға бағытталған. [3]

Жаңа қазақстандық қоғамды қалыптастыру: Қазақстандағы қазіргі ұлттық идеология көпэтностық қоғамдағы түрлі ұлттардың арасындағы келісім мен татулықты, сондай-ақ еліміздің мәдени, тілдік және діни әртүрлілігін құрметтеу принципіне негізделген. Мемлекет жаңа қоғамдық қатынастарды құру, жастарды тәрбиелеу және әлеуметтік әділеттілікке жету мәселелерін өз міндеті ретінде қарастырады.

«Қазақстандық патриотизм» ұғымын насихаттау: Қазақстанның ұлттық идеологиясы «қазақстандық патриотизм» идеясы төңірегінде қалыптасуы керек. Бұл барлық азаматтардың ортақ құндылықтар мен мақсаттар төңірегінде бірігуін білдіреді. Қоғамдағы барлық этникалық топтардың мемлекетке деген патриоттық сезімі жоғары болғанда ғана ұлттық бірегейлік сақталып, қоғамдық қауіпсіздік қамтамасыз етіледі.

Қоғамдық қауіпсіздік пен ұлттық идеологияны нығайтудың маңызды мүмкіндігі — әлеуметтік әділеттілікті қамтамасыз ету және азаматтар арасында теңдік қағидаттарын сақтау. Әлеуметтік теңсіздік пен экономикалық дағдарыс қоғамдағы әлеуметтік шиеленістерді күшейтеді, бұл ұлттық идеологияның тиімділігін төмендетеді.

Жастар саясатын дамыту: Жастар ұлттық идеологияның маңызды бөлігі болып табылады. Сондықтан жастарды әлеуметтік қолдау, білім беру, жұмысқа орналасу мәселелерін шешу арқылы оларды қоғамның белсенді мүшесіне айналдыру өте маңызды. Жастарға арналған мемлекеттік бағдарламаларды қабылдау, ұлттық құндылықтарды насихаттау жастар арасында ұлттық идеологияның таралуына ықпал етеді.

Әлеуметтік жағдайды жақсарту: Экономикалық тұрақтылық пен халықтың әлауқатын жақсарту үшін жұмыссыздықты азайту, білім беру мен денсаулық сақтау жүйелерін дамыту, әлеуметтік қолдау шараларын күшейту қажет. Әлеуметтік әділеттілік пен теңдікке негізделген қоғам ұлттық идеологияның нығаюына үлкен септігін тигізеді.

Қазақстанның ұлттық идеологиясын нығайту мен қоғамдық қауіпсіздікті сақтауда тіл саясатының маңызы зор. Қазақ тілі — мемлекеттік тіл ретінде Қазақстанның ұлттық бірегейлігін сақтауға бағытталған маңызды құрал.

Қазақ тілін үйрету және қолданыс аясын кеңейту: Қазақ тілінің қолданыс аясын кеңейту, оның мемлекеттік және қоғамдық өмірде кеңінен қолданылуын қамтамасыз ету арқылы ұлттық идеологияның негізін қалауға болады. Білім беру жүйесінде қазақ тілінің мәртебесін арттыру, тіл үйренушілер үшін қолайлы жағдайлар жасау — ұлттық идеологияны нығайтуға ықпал етеді. Мемлекеттік органдарда қазақ тілінің қолданылуын кеңейту, кәсіпкерлер мен азаматтар арасында қазақ тілінің маңыздылығын арттыру — бұл да ұлттық бірегейлік пен қоғамдағы бірлікті күшейтуге көмектеседі.

Тілді сақтау және дамыту бойынша мемлекеттік бағдарламалар: Тіл саясатын дамытуға бағытталған арнайы бағдарламалар мен жобаларды жүзеге асыру, тілдің ұлттық идеологияның бөлігі ретінде қоғамның барлық салаларында кең қолданылуын қамтамасыз ету керек.

Қоғамдық қауіпсіздік үшін заңның үстемдігі мен құқықтық тәртіпті сақтау өте маңызды. Заңдардың адал орындалуы, адамдардың құқықтары мен бостандықтарының қорғалуы қоғамдық сенім мен қауіпсіздікті арттырады.

Құқықтық тәртіпті нығайту: Құқық қорғау органдары мен мемлекеттік құрылымдардың тиімділігін арттыру, халыққа заңды құқықтарын түсіндіру және әділеттілікті қамтамасыз ету — қоғамдық қауіпсіздікті сақтаудың негізгі жолдары. Ұлттық идеология қоғамның заңға бағынушылығын, құқықтық санасын арттыруды мақсат етеді.

Радикализм мен экстремизмге қарсы саясат: Экстремизм мен радикалдық идеологиялардың таралуын болдырмау үшін кешенді бағдарламалар мен профилактикалық шараларды қабылдау қажет. Қоғамдық қауіпсіздікті сақтау үшін ұлттық идеологияның барлық мүшелеріне бағытталған, оларды радикализм мен экстремизмнен қорғауға арналған стратегиялар маңызды.[4]

Ұлттық идеологияның нығаюында мәдениет пен білім беру жүйесінің рөлі зор. Қазақстанның ұлттық мәдениетін, тарихын және дәстүрлерін сақтау және насихаттау арқылы қоғамдық қауіпсіздік пен ұлттық бірегейлік қалыптасады.

Ұлттық мәдениетті сақтау және дамыту: Мемлекеттік деңгейде мәдениетті қолдау, ұлттық өнер мен әдебиетті насихаттау, ұлттық мұраны сақтау бойынша шаралар қабылдау — ұлттық идеологияны күшейтудің бір бөлігі. Әрбір азаматтың өз мәдениетін білуі және құрметтеуі, ұлттық сана-сезімді дамытуға ықпал етеді.

Білім беру жүйесін жаңарту: Білім беру жүйесінің ұлттық құндылықтарды қамтуы, жастарды отансүйгіштікке тәрбиелеу және оларға ұлттық тарих пен мәдениетті оқыту — бұл ұлттық идеологияның негіздерін құрудың негізгі тәсілдері. Білім беру ұйымдарында патриоттық тәрбие мен ұлттық идеологияны насихаттау оқу бағдарламалары мен оқу құралдары арқылы жүзеге асырылуы тиіс.

Ақпараттық қауіпсіздік қазіргі қоғамда үлкен маңызға ие. Ақпараттық технологиялардың дамуы арқылы қоғамды манипуляциялау, радикалдық және экстремистік идеяларды тарату мүмкіндіктері де артуда.

Ақпараттық құралдарды тиімді пайдалану: Мемлекеттік ақпараттық саясатты жүргізу, ұлтаралық келісім мен ұлттық бірегейлікті нығайту бағытында ақпараттық алаңдарды пайдалану қажет. Бұқаралық ақпарат құралдары мен әлеуметтік желілерде ұлттық идеологияны насихаттайтын контенттерді көбейту — қоғамдық қауіпсіздікті сақтау мен ұлттық идеологияның күшеюіне әсер етеді.

Ақпараттық манипуляцияға қарсы тұру: Ақпараттық қауіпсіздікті қамтамасыз ету үшін мемлекеттің ақпараттық саясатты бақылап отыруы маңызды. Ақпараттық манипуляцияларды болдырмау және халықты дұрыс ақпаратпен қамтамасыз ету қоғамдық қауіпсіздікті сақтауға көмектеседі.[1]

Қазақстандағы қоғамдық қауіпсіздікті сақтау мен ұлттық идеологияны нығайту бір-бірімен тығыз байланысты және бірдей маңызды мәселелер болып табылады. Бұл мақсаттарды жүзеге асыру үшін кешенді шаралар қабылдануы керек, оның ішінде әлеуметтік әділеттілік, тіл саясаты, жастар саясаты, құқықтық тәртіп және ақпараттық қауіпсіздік маңызды рөл атқарады. Мемлекеттің ұлттық идеологиясы халықтың бірлігі мен тұрақтылығын сақтай отырып, қоғамдық қауіпсіздік пен әлеуметтік әділеттілікті қамтамасыз ету үшін тиімді құрал болуы тиіс.

Қазақстандағы ұлттық идеологияның болашағы көп жағдайда азаматтардың «қазақстандық патриотизм» ұғымын терең түсінуі мен қабылдауына байланысты болады. Ұлттық идеологияның басты мақсаттарының бірі — елдегі әртүрлі этникалық топтарды ортақ құндылықтар мен мақсаттар төңірегінде біріктіру. «Қазақстандық патриотизм» — бұл еліміздің тәуелсіздігін, мәдениетін, тарихын және болашағын құрметтеуге негізделген идея.

Болашақтағы мүмкіндіктер:

Қазақстандық патриотизм идеологиясын оқу орындарында және қоғамдық өмірде кеңінен насихаттау.

Елдің тәуелсіздігі мен егемендігіне қатысты жаңа ұрпақтың санасын қалыптастыру.

Әлеуметтік және мәдени әртүрлілікке деген төзімділікті тәрбиелеу арқылы қоғамдық келісім мен ұлтаралық татулықты нығайту.

Ұлттық құндылықтар мен ортақ мүдделер негізінде жастар арасында патриоттық тәрбие берудің маңыздылығы.

Ұлт аралық келісімді нығайту

Қазақстан — көпұлтты және көпмәдениетті мемлекет, сондықтан ұлттық идеологияның басты міндеттерінің бірі — ұлтаралық келісім мен татулықты сақтау. Қазақстандағы әр түрлі этникалық топтардың құқықтары мен мүдделерін ескеретін ұлттық саясат қажет. Ұлттық идеология ұлтаралық келісімді қамтамасыз етуге бағытталуы керек.

Болашақтағы мүмкіндіктер:

Әртүрлі этникалық топтардың мәдениетін, тілін және дәстүрлерін құрметтеу мен қолдау.

Ұлттар мен ұлыстар арасындағы түсіністік пен өзара сыйластықты арттыру.

Қазақстанның түрлі этникалық топтар арасындағы келісім мен ынтымақтастықты сақтап, бірегей ұлттық мәдениетті дамыту.

Әлеуметтік, саяси және мәдени теңдік принциптерін ұстану.

Ұлттық мәдениет пен тілдің дамуы

Қазақстандағы ұлттық идеологияның болашағы қазақ тілінің мәртебесін көтерумен тығыз байланысты. Қазақ тілін барлық салаларда қолдану арқылы ұлттық бірегейлікті сақтау және дамытуға мүмкіндік болады. Бұл тілдің мәдени маңыздылығы мен мемлекеттік қызметтерде қолданылуын арттыруды қажет етеді.

Болашақтағы мүмкіндіктер:

Қазақ тілінің мемлекеттік тіл ретіндегі рөлін нығайту, оны барлық мемлекеттік органдар мен қоғамдық өмірде кеңінен қолдану.

Қазақ тілінде білім беру жүйесін дамыту, сондай-ақ көптілділікті қалыптастыру, бұл қоғамның ақпараттық және білім беру кеңістігінде оң өзгерістерге әкеледі.

Ұлттық мәдениет пен дәстүрлерді сақтау, оны жастар арасында насихаттау.

Қазақ тілі мен мәдениетін әлемдік деңгейде таныту.

Әлеуметтік теңдік және әділеттілік

Қоғамдағы әлеуметтік теңдік пен әділеттілікті қамтамасыз ету ұлттық идеологияның негізі болуы тиіс. Әлеуметтік әділеттілік — қоғамдағы барлық азаматтардың тең құқылығын қамтамасыз ететін маңызды фактор, сондықтан ұлттық идеология халықтың әл-ауқатын жақсартуға бағытталуы керек. Мұнда экономикалық және әлеуметтік саясаттың тиімділігін арттыру маңызды.

Болашақтағы мүмкіндіктер:

Әлеуметтік әділеттілік пен теңдікке негізделген экономикалық саясат жүргізу.

Халықтың әлеуметтік қажеттіліктерін қанағаттандыру, әсіресе жұмыссыздық, білім беру және денсаулық сақтау мәселелерін шешу.

Қоғамдағы әлеуметтік топтар арасында әділеттілікті сақтау және адамдардың өмір сүру деңгейін теңестіру.

Ақпараттық кеңістік және қауіпсіздік

Ақпараттық кеңістік ұлттық идеологияның маңызды бөлігі болып табылады. Бүгінде ақпараттың рөлі айтарлықтай артты, сондықтан ақпараттық қауіпсіздік мәселелері ұлттық идеологияға байланысты. Ақпараттық манипуляциялар мен сыртқы ықпалдарға қарсы тұру үшін ұлттық идеологияның құндылықтары мен принциптерін қоғамға дұрыс жеткізу қажет.

Болашақтағы мүмкіндіктер:

Ақпараттық технологиялар мен әлеуметтік медианы пайдалана отырып, ұлттық идеологияны насихаттау.

Ақпараттық манипуляцияларға қарсы тұру үшін қоғамның ақпараттық сауаттылығын арттыру.

Жастар арасында ақпараттық қауіпсіздік мәселелерін түсіндіру және оларды радикализация мен экстремизмге қарсы бағыттау.

Экономикалық даму мен тұрақтылық

Ұлттық идеологияны дамыту үшін экономикалық тұрақтылық пен халықтың әл-ауқатының жоғары болуы маңызды. Экономикалық даму ұлттық идеологияның халық арасында кеңінен қабылдануына ықпал етеді. Қазақстанның экономикалық дамуы ұлттық идеологияның бір бөлігі болып, халықтың өмір сүру деңгейін арттыруға бағытталады.

Болашақтағы мүмкіндіктер:

Экономикалық тұрақтылық пен өсуге негізделген ұлттық идеологияны қалыптастыру.

Әлеуметтік саланы дамыту мен халықтың әл-ауқатын арттыру арқылы қоғамдық сенімді нығайту.

Елдің ресурстарын тиімді пайдалану мен экономиканы әртараптандыру, индустриализация және инновацияларды дамыту.

Діни төзімділік пен бірлік

Қазақстандағы діни жағдайлар да ұлттық идеологияның маңызды бөлігін құрайды. Елдегі әртүрлі діни сенімдер мен ағымдардың арасындағы бейбітшілік пен келісім, діни төзімділік ұлттық идеологияны нығайтуға ықпал етеді.

Болашақтағы мүмкіндіктер:

Қазақстанда діни толеранттылық пен өзара құрмет мәдениетін нығайту.

Діни радикализм мен экстремизмнің алдын алу, қоғамдық қауіпсіздікке нұқсан келтіретін діни экстремистік топтарға қарсы күрес жүргізу.

Барлық діни қауымдардың тең құқықтарын сақтау, еліміздің көпконфессиялы қоғамында бейбітшілік орнату.

Пайдаланылған әдебиеттер

1. **Әбдірахманова, Н.** «Қоғамдық қауіпсіздік және ұлттық бірегейлік мәселелері» // *Қоғамдық қауіпсіздік пен ұлттық идеялар. Астана: Қазақстандық университет баспасы.* (2020).
2. **Болатбеков, С.** «Қазақстандағы ұлттық идеологияның қалыптасуы: Мәселелері мен бағыттары» // *Қазақстан Республикасының саяси жүйесі: Стратегиялық бағыттар.* Алматы: Ғылым баспасы. (2019).
3. **Елшибеков, С.** «Ұлттық идеология және қоғамдық қауіпсіздік: Актуальды мәселелер мен шешу жолдары» // *Қоғамдық даму және саясаттану журналы, № 4.* (2021).
4. **Жүсіпов, А.** «Қоғамдық қауіпсіздік және құқықтық тәртіп: Қазіргі мәселелер мен шешу жолдары» // *Қазақстандағы құқықтық жүйе және мемлекеттік саясат.* Алматы: Juridica баспасы. (2022).

ӘОЖ (УДК) 373.3.016: 825.551.112.

РУХАНИ ТӘРБИЕ – АДАМГЕРШІЛІКТІҢ БАСТАУЫ

Тилеулесова Л.А.

Әлихан Бөкейханов атындағы орта мектебі

Жамбыл облысы, Қазақстан

mtobugov@mail.ru

Андатпа: Адамгершілік – адам бойындағы ең асыл қасиет және адамзат баласының ең жоғарғы мақсатына бағытталады. Бұл қасиет адамды мейірімділікке, Отанын, елін, отбасын сүюге үйретеді. Рухани тәрбие – өзіндік сананы дамытуға жағдай жасауды, жеке тұлғаның әдеп ұстанымын, оның қоғам өмірінің нормаларымен, дәстүрлерімен келістірілетін моральдік қасиеттерін және бағдарларын қалыптастыруды болжайды. Рухани-адамгершілік білім беру – жас ұрпақтың бойына өмірдің мәні, сүйіспеншілік, бақыт, сыйластық, татулық, бірлік, төзімділік сынды құндылықтарды дарыту арқылы адамның қоғамда өз орнын табуына, қабілет-дарынының ашыла түсуіне, ақыл-парасатын дамытуына, яғни сәнді де мәнді өмір сүруіне қызмет етеді.

Кілт сөздер: Адамгершілік, рухани, мейірімділік, тәрбие, мінез-құлық.

Annotation. Morality is the noblest human trait and is aimed at the highest goal of humanity. This quality teaches a person kindness, love for the Motherland, country, and family. Spiritual education involves the creation of conditions for the development of self-awareness, the formation of an ethical position of a person, her moral qualities and orientations consistent with the norms and traditions of society. Spiritual and moral education helps the younger generation to find their place in society, reveal their abilities, develop intelligence, that is, lead a luxurious and meaningful life, instilling values such as the meaning of life, love, happiness, respect, peace, unity, tolerance.

Keywords: morality, spirituality, kindness, upbringing, behavior.

Адамгершілік – бұл рухани тәрбие. Адамгершілік – адам бойындағы ең асыл қасиет және адамзат баласының ең жоғарғы мақсатына бағытталады. Бұл қасиет адамды мейірімділікке, Отанын, елін, отбасын сүюге үйретеді. Егер адамда адамгершілік қасиет болмаса, ол адам өз-өзін сыйламайды.

Рухани – адамгершілік тәрбиесі – өзіндік сананы дамытуға жағдай жасауды, жеке тұлғаның әдеп ұстанымын, оның қоғам өмірінің нормалары мен дәстүрлерімен келістірілетін моральдік қасиеттерін және бағдарларын қалыптастыруды болжайды. Балаларды рухани-адамгершілікке тәрбиелеу, болашағына жол сілтеу – бүгінгі қажетті, кезек күттірмес мәселе. Әсіресе, мектеп жасына дейінгі балаларды адамгершілікке тәрбиелеудің мазмұны осы жастағы

балалардың ерекшеліктеріне сай келуі тиіс. Негізгі міндет – балалардың жақсы әдет, мінез-құлығын қалыптастыру. Баланың сезіміне әсер ету арқылы ішкі жан дүниесін ояту нәтижесінде оның рухани - адамгершілік қасиеттері қалыптасады.

Жаңа кезеңдегі білім берудің өзекті мәселесі жас ұрпаққа – адамгершілік – рухани тәрбие беру. «Адамгершілікке тәрбиелеу құралы – еңбек пен ата - ана үлгісі» - деп, Б.Алтынсарин атамыз айтқандай, құнды қасиеттерге ие болу, рухани бай адамды қалыптастыру баланың туылған кезінен басталуы керек. Халықта «Ағаш түзу өсу үшін оған көшет кезінде көмектесуге болады, ал үлкен ағаш болғанда оны түзете алмайсың» деп бекер айтылмаған. Сондықтан баланың бойына жастайынан ізгілік, мейірімділік, қайырымдылық, яғни адамгершілік құнды қасиеттерді сіңіріп, өз-өзіне сенімділікті тәрбиелеуде отбасы мен педагогтар шешуші роль атқарады. Рухани – адамгершілік тәрбие – екі жақты процесс. Адамгершілікке, еңбекке тәрбиелеу күнделікті өмірде, үлкендердің қолдан келетін жұмысты ұйымдастыру барысында, ойын және оқу ісінде жоспарлы түрде іске асады.

Адамгершілік тақырыбы – мәңгілік. Жас ұрпақтың бойына адамгершілік қасиеттерді сіңіру - ата-ана мен ұстаздардың басты міндеті. Көрнекті педагог В.Сухомлинский «Егер балаға қуаныш пен бақыт бере білсек, ол бала солай бола алады», - дейді. Демек, шәкіртке жан-жақты терең білім беріп, оның жүрегіне фтұлғаның өзіндік көзқарасының қалыптасуына, айналасымен санасуына ықпал етері сөзсіз.

Рухани - адамгершілік білім беру – жас ұрпақтың бойына өмірдің мәні, сүйіспеншілік, бақыт, сыйластық, татулық, бірлік, төзімділік сынды құндылықтарды дарыту арқылы адамның қоғамда өз орнын табуына, қабілет-дарынының ашыла түсуіне, ақыл-парасатын дамытуына, яғни сәнді де мәнді өмір сүруіне қызмет етеді.

«Жұмыла көтерген жүк жеңіл» демекші бала тәрбиелеудегі осындай міндеттерді іске асырушылар – мектеп пен отбасы. Осы екі арнада жүргізілетін тәлім-тәрбие сабақтаса, ұштаса өткізілгенде ғана көздеген мақсат нәтижелі болары өзсіз. Бүгінгі жаңа қоғам мүддесіне лайықты, жан-жақты жетілген, бойында ұлттық сана, ұлттық психология қалыптасқан ертеңгі қоғам иегері боларлық парасатты азамат тәрбиелеп өсіру - қазіргі қоғам талабы. Адамгершілік тәрбиенің, адам бойында осы жақсы қасиеттердің болуы, жанұяға, өскен ортасына байланысты. Бала ісінің дұрыс екенін қоштап, оң бағыт беріп, теріс жерін дереу жөндеп, демеп жіберу әр бір адамның міндеті. «Адам бойында жақсы қасиеттер көп болса, оған бақ та, бақытта қонады» деген сөзге сүйенсек, жағымсыз қылық-қасиеттер болса одан арылту қажет. Көптеген қайырымды істер жасап, жақсы мінез-құлықтарды өн бойыңа жинап, ақылдылық танытсаң, міне адамшылдық болғаны.

Уақыт талабынан туындап, білім беру жүйесінде болып жатқан өзгерістер баланы тәрбиелеу осы заман талабына сай үйлесімді деңгейді қайта құруды міндеттейді. Тәрбие мен оқу егіз деген сөз бар. «Тәрбие бар жерде ғана сапалы білім саналы ұрпақ болады» деген дана халқымыздың мақал сөзіне сүйенеміз.

Адамгершілік тәрбие – екі жақты процесс. Бір жағынан ол үлкендердің ата-аналардың, педагогтардың балаларға белсенді ықпалын, екінші жағынан – тәрбиеленушілердің белсенділігін қамтитын қылықтарынан, сезімдері мен қарым-қатынастарынан көрінеді. Адамгершіліктің негізгі мінез-құлық нормаларымен ережелерінен тұрады. Адамгершілікке, еңбекке тәрбиелеу күнделікті өмірде белсенді көз қарасының бағыты үлкендер арқылы тәрбиеленеді. Тәрбиелеу білім беру жұмысының мазмұны мен формалары балалардың мүмкіндігін ескеру арқылы нақтыланады.

Адамгершілікке, еңбекке тәрбиелеу күнделікті өмірде, үлкендердің қолдан келетін ұйымдастыру процесіне ойын және оқу ісінде жоспарды түрде іске асады. Қарапайым әдеттерді тәрбиелей отырып, педагог балдырғанның бар іст шын пейілмен әрі саналы атқаруына қол жеткізеді. Адамгершілік тәрбие – бұл дұрыс дағдылар мен өзін-өзі ұстау дағдыларының нормалары, ұйымдағы қарым-қатынас мәдениетінің тұрақтылығын қалыптастырады. Жеке адамның адамгершілік санасының дәрежесі оның мінез-құлқы мен іс-әрекетін анықтайды. Жасөспірім тәлім-тәрбиені, адамгершілік қасиеттерді үлкендерден, ұстаздардан насихат жолмен емес, тек шынайы көру, сезім қатынасында ғана алады. Жеке

тұлғаның бойындағы жалпы адамзаттық құндылықтардың қалыптасуы осы бағытта жүзеге асады. Сөйтіп оның өзін-өзі тануына, өзіндік бағдарын анықтауына мүмкіндік туғызатындай тәлім-тәрбие берілуі керек. Жақсы адамгершілік қасиеттердің түп негізі отбасында қалыптасатына белгілі. Адамгершілік қасиеттер ізгілік пен ұштастырады. Әсіресе еңбекке деген тұрақты ықыласы бар және еңбектен білуде өзін көрсететін балаларды еңбек сүйгіштікке тәрбиелеу басты міндет болып табылады. Өз халқының мәдениетін, тарихын, өнерін сүйю арқылы басқа халықтардың да тілі мен мәдениетіне салт-дәсүріне құрметпен қарайтын нағыз мәдениетті азамат қалыптасады. Қазақ халқының әлеуметтік өмірінде үлкенді сыйлау ұлттық дәстүрге айналған. Отбасында мектепте қоғамдық орындарда үлкенді сыйлау, дәстүрін бұзбау және оны қастерлеу әрбір адамнан талап етіледі. Халқымыздың тәлім-тәрбиелік мұрасына үңілсек ол адамгершілікті қайырымдылықты мейірбандылықты дәріптейді. Ата-бабаларымыздың баланы бесігінен жақсы ідеттерге баулыған «Үлкенді сыйла», «Сәлем бер», «Жолын кесіп өтпе» деген секілді ұлағатты сөздердің мәні өте зор. Адамгершілікті, ар-ұяты бар адамның бет-бейнесі иман жүзді, жарқын, биязы өзі парасатты болады. Ондай адамды халық «Иман жүзді кісі»деп құрметтеп, сыйлаған.

Балаларымызды имандылыққа тәрбиелеу үшін олардың ар-ұятын, намысын оятып, мейірімділік, қайырымдылық, кішіпейілділік, қақорлық көрсету, адалдық, ізеттілік сияқты қасиеттерді бойына сіңіру қажет. Баланы үлкенді сыйлауға, кішіге ізет көрсетуге иманды болуға адамгершілікке баулу адамгершілік тәрбиесінің жемісі. Балаларды адамгершілікке тәрбиелеуде ұлттық педагогика қашанда халық тәрбиесін үлгі ұстайды. Ал адамгершілік тәрбиелеудің бірден-бір жолы осы іске көзін жеткізу, сенімін арттыру. Осы қасиеттерді балаға жасынан бойына сіңіре білсек адамгершілік қасиеттердің берік іргетасын қалағанымыз. Адамгершілік – адамның рухани арқауы. Өйткені адам баласы қоғамда өзінің жақсы адамгершілік қасиетімен, адамдығымен, қайырымдылығымен ардақталады. Қазіргі кезде өсіп келе жатқан ұрпақты тәрбиелеуде қойылған мақсаттардың бірі – қоғамға пайдалы, үлкенге құрмет көрсетіп, кішіге қамқор бола білетін, жан-жақты дамыған жеке тұлғаны қалыптастыру. Адам бойына кішіпейілділік, сыпайылық, рақымшылық, жанашырлық, сыйластық, тілектестік сияқты қасиеттерді дарыту және өзгелерді қадірлей, сыйлай, құрметтей білу, тыңдай білу, қолынан келгенше адамдарға көмектесу, кешірімді болуға үйрету. Адамгершілік – адамның рухани байлығы, болашақ ұрпақты ізгілік бесігіне бөлейтін руханиет дәуіріне жаңа қадам болып табылады. Адамгершілік тәрбиенің нәтижесі адамдық тәрбие болып табылады. Адамды құрметтеу, оған сену, әдептілік, кішіпейілділік, қайырымдылық бұл адамгершіліктің жоғарғы құндылығы. Адамгершілік тақырыбы мәңгілік. Ол ешқашан ескірмек емес. Жас ұрпақтың бойына адамгершілік қасиеттерді сіңіру ата-ана мен ұстаздардың басты міндеті. Адамгершілік әр адамға тән асыл қасиеттер. Адамгершіліктің қайнар бұлағы - халқында, отбасында, олардың өнерлерінде, әдет-ғұрыптарында. Әр адам адамгершілікті күнделікті тұрмыс тіршілігінен өзін қоршаған табиғаттан бойына сіңіреді. Адамгершілік тәрбиенің әрқайсысының ерекшеліктерін жетік білетін ұстаз халық педагогикасын ғасырлар бойы қалыптасқан салт-дәстүрлері, әдет-ғұрыпты, жан-жақты терең білумен қатар өркениетті өмірмен байланыстыра отырып, білім берудің балық кезеңдерінде пайдаланғаны дұрыс. «Балапан ұяда не көрсе, ұшқанда соны іледі» дегендей ата-ананың күн сайын атқарып жүрген жұмысы балаға үлкен сабақ болады деп ойлаймын.

«Еліміздің күші – патшада, сәбидің күші- жылауында» демекші, біздің күшіміз, қорғанымыз, сеніміміз адамгершілігімізде болуы керек деп ойлаймын.

Қай заманда, қай қоғамда болмасын адамзат баласы жас ұрпақтың тәрбиесіне зор мән берген. Қазіргі қарыштап дамыған елде, ең алдымен, ұрпақ тәрбиесіне аса мән беріліп отырғаны белгілі. Себебі ұлттың бүгінде, болашағы да өскелең ұрпаққа байланысты. Осы тұста мектептің алдына қоятын басты мәселелерінің бірі – өркениетті, азаматтық-адамгершілік қасиеті мол, сондай-ақ ұлттық құндылығын жоғалтпаған, бәсекеге түсе алатын биік, өрелі, терең білімді ұрпақ тәрбиелеу.

Тәрбие – қоғамдық үздіксіз үрдіс, қоғам мен жеке тұлғаның қарым-қатынасындағы басты жүйе. Оның негізі өлшемі өмірге қажетті тұлғаның жеке қасиеттерін қалыптастыру.

Оқушы бойында саналы тәрбие мен байыпты мінез қалыптастыру, рухани дүниесі бай интеллекті тұлға тәрбиелеу ұстаздың мақсатқа бағытталған іс-әрекетіне байланысты.

Тәрбиенің негізгі міндеті – қоғамның қажетті талаптарын әрбір баланың бойында борыш, намыс, ар-ождан, қадір-қасиет сынды биік адамгершілік қасиеттерді қалыптастыру.

Қазіргі таңда елімізде болып жатқан әлеуметтік, экономикалық, саяси, мәдени жаңалықтарға байланысты оқу үрдісін ұлттық сипатта ұйымдастыру – заман талабы. Әр халықтың өзіне тән дәстүрі, оның білім беру мәдениеті осы оқу-тәрбие үрдісіне тікелей байланысты. Қазақ халқы – өзінің бай тарихи мұрасын, өнері мен тілін, салт-дәстүрін, әдеп-ғұрпын, рухани-адамгершілік тағылымдарын ұрпағына мұра етіп қалдырған. Сондықтан оқу-тәрбие үрдісінде қолданылатын әдіс-тәсілдер, деректер ұлттық психология ерекшеліктерін ескеру қажет.

Халқымыздың ғасырлар бойы ұлан байтақ жерін сыртқы жаулардан қорғауда ерлігімен көріне білген батырларымен қолбасшыларын, халқының сөзін сөйлеп, ел қамын ойлаған шешен-даналарын мақтан еткен. Отанымызды қорғау, шежіреге толы тарихын білу, тілімен дәстүрін сақтау, зерттеу – азаматтық борышымыз. Сондықтан бар халық мақсаты өзінің өскелең ұрпағына тәрбие беруде күнделікті тұрмыс кәсібін ұлттық арнада ұйымдастырып, рухани- адамгершілік тағылымымен ұштастыра білген.

«Адамгершілік» — адам бойындағы «ізгілік», «сыйластық», «инабаттылық», «кісілік» сөздерімен мәндес. Халықтық педагогикада адамның жағымды мінез-құлықтарын осы ұғымдардан таратады. Мінез-құлық пен қарым-қатынастағы келесі әрекеттерді атап өтуге болады: адамды сыйлау, ар-ұятын сақтау, мейірімділік таныту, кішіпейілділік көрсету т.б.

Рухани – адамгершілік тәрбие – белгілі бір мақсатқа қол жеткізе білетін мақсатты, жүйелі, ұлттық көзқарасты, сенімді, парасатты, мінез-құлықтағы адами тәртіппен рухани дағдыны қалыптастыратын жалпы азаматтық тәрбиенің құрамдас бөлігі. Адамгершілік тәрбиенің бүкіл жүйесі гуманистік мазмұнға толы, рухани негізде жеке адамның жан-жақты дамып жетілуіне бағытталған.

Адамгершілік тәрбие мәселесі негізінен ұлттық құндылықтарға сүйене отырып, тәрбие берудің әдістемелік жолдарына негізделеді.

- Ұлттық дәстүрлер арқылы оқу-тәрбие үрдісінде адамның рухани мәдениетін қалыптастыру.

- Ұлттық дәстүрлер арқылы адамның психологиялық ерекшеліктерін зерттеп, дамыту.

- Салт-дәстүрлер негізінде, ұлттық психологиялық ерекшеліктерді ескере отырып, рухани-адамгершілік құндылықтарды тәрбиелеу.

Бұл мәселеге байланысты елбасымыз Н.Ә. Назарбаев: «... жаңа жағдайларға байланысты бәрімізді алаңдататын мәселе – білімді, кәсіби даярлығы бар адам тәрбиелеу ғана емес, қоғамдық өмірдің барлық саласында ұлттық және дүниежүзілік құндылықтарды қабылдауға қабілетті, рухани және адамгершілік мүмкіндігі мол тұлға қалыптастыру болып табылады», -деп атап көрсетті.

Міне, осы тұста қоғамға жан-жақты білімді, жоғарғы мәдениетті, еңбекқор, іскер ізденімпаз, қабілетті, шығармашыл тұлға қажет. Ондай тұлғаны орта және жоғарғы оқу орындары тәрбиелейді.

Адамгершілікке тәрбиелеудің маңызды педагогикалық шарттары–оқушылардың белсенді өміршіл, саналық көзқарасын, сөз бен істің бірлігін адамгершілік нормаларынан ауытқуларына жол бермеуді қалыптастыру. Ол баланың жеке басының қалыптастырушы дамудың аса маңызды бір саласы. Бұл арқылы Отанға, еңбекке қатынасын айқындайды. Тәрбиелі ұстаз шәкірттерге жан-жақты тәрбиені осы адамгершілік тәрбиесінен бастайды. Себебі, бұл оның адамгершілік сезімін, сенімін белгілі бір мақсатқа жетелеу іс-әрекетін ұйымдастыруды жетілдіреді. Сонда ғана ұстаз шәкірттерінің ізгілігін, адалдығын, кішіпейілділігін қалыптастырады.

Оқыту,білім беру, тәрбиелеу - баланың ішкі жан-дүниесінің біртіндеп дамуына әсер ететін, түрткі болатын, жағдай жасайтын, оларды іске асыратын сыртқы факторлар екені анық. Еліміздің ертеңі, ұлтымыздың болашағы – бүгінгі мектеп қабырғасында отырған бүлдіршіндер

екені мәлім. Олардың қамын ойлау баршамыздың парызымыз. Кез келген мектептің мақсаты мен мұраты өркениетті елдердің қатарынан көріну, жер мен жер байлықтарын ысырапқа салмай игере білетін ұрпақ тәрбиелеу. Ол үшін бүгінгі жас ұрпаққа сапалы білім мен саналы тәрбие бере отырып, елдің өткенін, ұлттың тарихын, мәдениетін, салт-дәстүрін, табиғат ерекшеліктерін етене таныстыру қажет. «Тәрбиесіз берілген білім адамзаттың қас жауы, келешекте оның өміріне опат әкеледі, адамға ең бірінші керегі тәрбие» - деп, әл-Фараби айтқандай, педагогика ғылымының зерттейтін негізгі мәселелерінің бірі - тәрбие

Адамгершілік тәрбиесі оқушыларды адамгершілік ұғымы, принциптері, мінез-құлық нормалары жайындағы біліммен кемелдендіреді. Оқушылар оларды оқып үйренумен шектелмей, оқу, тәрбие, еңбек процесінде іске асырғанда адамгершілік олардың сеніміне айналады

Бүгінгі таңдағы Қазақстан жайында оқушылардың рухани азаматтық сезімін қалыптастырудың, адамгершілікке негізделген ұлтаралық береке, бірлікті, ынтымақтастықты, бейбітшілікті нығайтудың маңызы зор. Осыған байланысты оқу-тәрбие үрдісінде оқушыларды отан сүйгіштікке, ерлікке, адалдыққа, елін, жерін қорғауға, шыншылдыққа тәрбиелеу қажет.

Ал адамзаттың басты мақсаты – өзіндік рухани-азаматтық құндылықтарын адамның бойына дарыта отырып, оның жүрек түкпіріндегі руханиқазынасын жарыққа шығару, әрбір баланы жеке тұлға ретінде жетілдіру үшін оның бойындағы бар құндылықтарды дамыту.

Мектептегі, сабақтан тыс уақыттағы біздің ісімізді жалғастыратын жеке тұлға болып табылатын оқушыларды рухани-адамгершілікке, азаматтық жүйеге тоғыстыру. Мектеп қабырғасында жақсы тәрбиеленген, саналы білім алған шәкірт өмірде өз орнын табады. Ол үшін ең әуелі ұрпағымызды бала кезінен-ақ ұлттық тәлім-тәрбиеге, рухани адамгершілік әдетке, азаматтық мәдениетке баулу керек. Сонда жас ұрпақ елі үшін елең қағар азамат, имандылық қасиеттерді жақсы білетін азамат болып қалыптасады.

Рухани адамгершілік құндылық арқылы жан-жақты дамыған адамгершілігі мол, бір-біріне сүйіспеншілікпен, құрметпен қарайтын, өмір сүруге деген құштарлығы жоғары жеке тұлға тәрбиеленеді. Егемен ел болып, енсесін тіктеп, етек жеңін жиып, елдігін ерекшелей түскен қазақ елінің айрандай ұйыған айбынды ел болып көпке танылуы, ең алдымен бүгінгі өскелең ұрпаққа тікелей байланысты. Ендеше еліміздің болашағы жастар болғандықтан, олардың рухани-адамгершілік тәрбиесіне аса мән беруімізді қажет ететіні сөзсіз.

Әдебиеттер тізімі

1. Бала тәрбиесі №2, 2010.
2. С. Ғ.Тәжібаева Мектепте тәрбие жұмысын ұйымдастыру технологиясы. Оқу құралы. Алматы, Білім, 2008.
3. Н.Назарбаев «Қазақстан – 2030» бағдарламасы
4. Л. Омарова Адамгершілік тәрбиені қалыптастыру мәселелері // Бастауыш мектеп №2 2012.
5. Жаңа технология негізі – сапалы білім «Қазақстан мектебі» №6, 2003.

ӘОЖ (УДК) 373.5.016 :172

ТҮЛҒА БОЙЫНА ҚАЛЫПТАСАТЫН ҰЛТТЫҚ ҚҰНДЫЛЫҚТАР

Мұрат Н.М.,

10-сынып оқушысы.

Жетекшісі: Тобугов М.Т.,

Қазақ тілі мен әдебиеті ғылымдарының магистры

Әлихан Бөкейханов атындағы орта мектебі

Жамбыл облысы, Қазақстан

mtobugov@mail.ru

Аннотация. Қазіргі кезде толғандыратын өзекті мәселелердің ең негізгісі – еліміздің болашағы. Мектеп оқушыларының бойына әдет-ғұрып, салт-дәстүр бойынша асыл қасиеттерді қалыптастыру.

Сөз өнерінің сырын ашып, көркем сөз құдіретін танып білу, жан дүниеге бейнелі өрнек, бояу нақыштары арқылы әсер етуде асыл сөздердің орны ерекше. Жалпы халық үшін асыл сөздерді тереңірек зерттеп, талдаулар жүргізуді мақсат етудемін. Осыған орай асыл сөздердің мән-мағынасын ашып түсініп, зерттеп, зерделей отырып, оны өзгелерге жеткізу, таныту. Бұл мақала қазақстандық жастардың бойына ұлттық құндылықтар арқылы тәлім мен тәрбиені меңгертіп, маңызды екендігін дәлелдеуге тырыстым.

Түйін сөздер: асыл сөз, патриот, әдет-ғұрып, салт-дәстүр, тұлға.

Annotation. The most pressing issues that concern us today are the future of our country. The formation of noble qualities in schoolchildren according to Customs and traditions.

Noble words have a special place in revealing the secrets of the art of the word, knowing the power of the artistic word, influencing your soul through figurative expression, coloring patterns. I aim to conduct a deeper study and analysis of precious words for the general population. In this regard, revealing, studying and studying the meaning of noble words, communicating them to others, showing them. This article I tried to prove that it is important for Kazakh youth to learn and educate through national values.

Keywords: noble word, patriot, customs, traditions, personality.

Қазіргі кезде толғандыратын өзекті мәселелердің ең негізгісі – еліміздің болашағы. Еліміздің өркен жайып, кеңге сермеуі үшін басты мәселе жас ұрпақтың білімді де тәрбиелі болып жетілуі екені белгілі.

Н.Ә.Назарбаев «Болашақ ұрпағымызды тәрбиелегенде оларға жасайтын имандылық пен сауаттылық қасиеттерді сіңірсек, тәлім-тәрбие берсек, алған білімдерін өмірде орынды пайдалана алса, сонда ғана рухы дамыған, Отанның гүлденуіне өз үлесін қоса алатын азамат өсіре аламыз деген сөзін басшылыққа алған мектеп ұжымы бүгінгі таңда білім мен тәрбие жұмысын дамыту, өркендету барысында жұмыс жасайды. Қоғамымыздың іргетасын нығайту үшін бүгінгі жас ұрпаққа үлгілі, өнегелі тәрбие беру – қазіргі білім беру және тәрбиелеудегі басты міндеттің бірі[1].

Қазіргі жаңа оқыту технологияларының алдына қойған мақсаты бірінші орынға баланың білімін, білігі мен дағдысы емес, оның жеке тұлғасын білім арқылы дамыту. Баланың жеке тұлға ретінде дамуы, өзіндік көзқарасының қалыптасуы, ой-өрісінің кеңеюі мектеп қабырғасында басталады. Сондықтан да мектептегі оқыту процесі жеке тұлғаға бағдарланған оқыту принциптеріне негізделіп, баланың жеке ерекшеліктеріне қарай қоғамдық өзгерістерге бейім даму мүмкіндігін айқындауды қарастырады. Жеке тұлға – бұл адамның психологиялық, рухани мәні, ол әртүрлі жинақталған қасиеттер жүйесіне тән. Жеке тұлғаның өзіндік әрекетінің нәтижесінде оның бойында мынандай қасиеттер қалыптасады:

1. Өз бетінше ойлау біліктері мен ізденімпаздығы.

2. Оқуға деген қабілетінің артуы.
3. Берілген білімді игеру ғана емес, оны жаңалап және тиімді игеру жолдарын түсіне білу ниеті.
4. Басқа оқушылардың түсіндірмелерін сын көзбен қарау.
5. Өз ойының дербестігі.
6. Жеке тұлғаның өз бетінше кітаппен жұмыс істеу, бақылау, жаттығу, эксперимент жүзінде іскерлігі мен дағдысын қалыптастыру[2].

Тәуелсіздігімізді алып, өркениеттілікке құлаш сермеген бүгінгі таңда адамгершілігі мол, сапалы да салауатты ұрпақ тәрбиелеуде халықтық тәрбиенің алатын орны ерекше. Қазір білім саласында ұлттық тәрбиеге айрықша мән берілуде. «Жастар біздің болашағымыз», - деп Н.Ә.Назарбаев айтқандай, сол жастарымызды ұлтын сүйетін ұлтжанды, Отанын сүйетін патриот, алған білімін өмірде пайдалана алатын химиялық, биологиялық заттарды болашақта қолдана алатын, жоғары адамгершілік иесі, ұлттық рухы биік парасатты азамат етіп тәрбиелеуді өмірдің өзі-ақ көрсетіп отыр. Өмір белестерінен сүрінбей өтіп, күнделікті тұрмыста химиялық заттарды орынды әрі дұрыс пайдаланатын жеке тұлғаны тәрбиелеу басты мақсат санаған ұстаздар қауымы жас ұрпақты тәрбиелеуде аянбай еңбек етуде. Сондай-ақ сабақ барысында оқушыларға тұрмыстық тәрбиеге байланысты салт-дәстүрлер, бала дүниеге келгеннен өскенге дейінгі аралықта қолданылатын салт-дәстүр, ырым-тыйымның рөлі, сәлемдесу әдебі, сыйластық, қонақ күту, ас ішу әдебі, инабаттылық дәстүрлері, сөйлеу әдебі, киім кию тәрбиесі және өмірде кездесетін химиялық, биологиялық заттарды орынды пайдалану қазақ халқының озық мәдениет үлгілері мен олардың тәрбиелік мәні зор ұлттық құндылықтарымызды оқытуда[3].

Жеке тұлғаның мақсаты – ұлттық сана-сезімі қалыптасқан, ұлттық мүдденің өркендеуіне үлес қоса алатын ұлттық құндылықтар мен жалпы адамзаттық құндылықтарды өзара ұштастыра алатын, елін, жерін көгертетін, өмірге тың жаңалықтарды әкелетін Қазақстанның өсіп-өркендеуіне үлес қосатын ұлтжанды тұлға болу тәрбиелену.

Жеке тұлғаның міндеті – мәдени-әлеуметтік өзгермелі жағдайдағы ұлттық тәрбиенің діңгегі – ана тілі болып қалатынын негіздеу, қазақ тілі мен тарихын, жаратылыстану бағытын жақсартатын, өзіндік үлес қосатын, мәдениеті мен ділін, салт-дәстүрі мен дінін құрметтеуде жастардың ұлттық интеллектуалдық мінез-құлқын қалыптастыру, бүгінгі қазақ елінің индустриалық-инновациялық жүйесінің дамуын қамтамасыз ететін парасатты, ұлттық сипаттағы белсенді іс-әрекетке тәрбиелеу, білім және мәдени-рухани тұрғыда басқа өркениеттермен бәсекеге қабілетті болуын қамтамасыз ету, қоғам мен адам, адам мен табиғат қарым-қатынасының өркениеттілік сана-сезімін ұлттық рухта қалыптастыру. Тәрбиенің басты нысаны елдік сананы қалыптастырып, ұлттық рух пен ұлттық патриотизмді негіздеу, ұлтсыздықпен күресу болып отыр.

Ұлттық құндылықтарды жоғары қоятын ұрпақ тәрбиелеу мектептегі пән мұғалімдерінің сабақтарындағы ұштастылығы. Бәрі де күнделікті сабақ барысындағы сабақтардың жаратылыстану-математика бағыты болсын, қоғамдық-гуманитарлық бағыт болсын сабақ барысында мұғалімдер ұлттық құндылықтарды химия сабағындағы тақырыпқа сай алып сергіту сәтін байланыстыра отырып берсе, оқушының патриоттық сезімі артар еді. Мысалы, қазіргі педагогикалық оқулардың ерекшелігі үш деңгейден тұратын Қазақстан Республикасы педагог қызметкерлерінің біліктілігін арттыру курстары бойынша білімдерін шыңдап, жаңа әдіс-тәсілдерді меңгеріп келген мұғалімдеріміз баршылық. Аталған деңгейлік курстан оқып, жаңа әдістерді сабақ барысында пайдаланып, топқа бөлу, сергіту сәттерінде және тапсырмаларды бергенде ұмытылып кеткен салт-дәстүрлерімізді еске түсіруде[4]. Сонда жас ұрпақ бір жақты емес, екі жақты білімін жетілдіріп, тәрбиесін шыңдар отыр. Бұл бір жағынан отбасы тәрбиесінің ұлттық ерекшеліктерін туыстық қарым-қатынас, жеті ата туралы түсінік, перзенттік парыз бен қарыз, ұлттық намыс, сана-сезім, отансүйгіштік, еңбексүйгіштік қасиеттер ұлттық тәрбиенің негізгі бағыттарына жатады. Тұрмыс-салтқа байланысты туған әдет-ғұрыптар мен салт-дәстүрлердің, бәрінде халықтың арман-тілегі, ой-пікірі, келешек ұрпаққа айтар өсиеті көрініс беріп отырады.

Қазақта мынадай құнды өсиеттер бар. Мысалы:

Жеті қазына Жеті ата Жеті жүт

1. Ер жігіт 1. Бала 1. Құрғақшылық
2. Сұлу әйел 2. Әке 2. Жүт (мал қырылу)
3. Ақыл, білім 3. Ата 3. Өрт
4. Жүйрік ат 4. Арғы ата 4. Оба (ауру)
5. Қыран бүркіт 5. Баба 5. Соғыс
6. Берен мылтық 6. Түп ата 6. Топан су
7. Жүйрік тазы (ит) 7. Тек ата 7. Зілзала (жер сілкіну)

Жеті күн Жеті ғалым Жеті әулие

1. Бүгін 1. Шығыс 1. Меке шәріп
2. Ертең 2. Батыс 2. Мәдина шәріп
3. Бірсүгіні 3. Оңтүстік 3. Бұхар шәріп
4. Арғы күні 4. Солтүстік 4. Шам шәріп
5. Ауыр күн 5. Аспан (жоғары ғалым) 5. Қатым шәріп
6. Соңғы күн 6. Жер орта 6. Құддыс (Мысыр) шәріп
7. Азына 7. Жер асты (төменгі ғалым) 7. Кәләм шәріп (Құран)

Жеті жоқ Жеті жетім

1. Жерде өлшеуіш жоқ 1. Тыңдамаған сөз жетім
2. Аспанда тіреуіш жоқ 2. Киюсіз тозған боз жетім
3. Таста тамыр жоқ 3. Иесіз қалған жер жетім
4. Тасбақада талақ жоқ 4. Басшысы жоқ ел жетім
5. Аққуда сүт жоқ 5. Аққу – қазсыз көл жетім
6. Аллада бауыр жоқ 6. Жерінен айырылған ел жетім
7. Жылқыда өт жоқ 7. Замандасы болмаса – бәрінен де сол жетім

Бес қару Бес өсиет Бес намаз

1. Садақ 1. Топасқа сенбе 1. Таң намазы
2. Мылтық 2. Жауға иілме 2. Бесін намазы
3. Найза 3. Сақ жүр 3. Екінді намаз
4. Қылыш 4. Аз үйге сенбе 4. Ақшам намазы
5. Айбалта 5. Жарлыдан сый алма 5. Жашиық намазы

Бес жаратылыс Бес қатер

1. Күн 1. От
2. Ай 2. Жау
3. Жұлдыз 3. Борыш
4. Күндіз 4. Ауру
5. Түн 5. Сөз

Үш даусыз Үш арсыз Үш тәтті

1. Мінез 1. Ұйқы арсыз 1. Жан тәтті
2. Кәрілік 2. Күлкі арсыз 2. Мал тәтті
3. Ажал 3. Тамақ арсыз 3. Жар тәтті

Үш ғайып Үш қадірлі Үш қуат

1. Ажал ғайып 1. Бірыс 1. Ақыл қуат
2. Қонақ ғайып 2. Бақ 2. Жүрек қуат
3. Несібе ғайып 3. Дәулет 3. Тіл қуат

Яғни халық педагогикасы тәрбиені еңбек пен өнерге негіздей жүргізеді. Тек бертін келе ғана оқу-білім дамып, ғылым мен техника өрістей бастаған кезеңде ғылыми педагогика дүниеге келді. «Ұлттық тәрбие» пәндердің тиімділігі мен мазмұнын арттырудың ғылыми негізі толық қаланып, бүгінде ол жаңа тәжірибелермен байытылуда[5].

Қазақ халқының ұлттық тәлім тәрбиесі мен мәдениеті талай халықтардың өкілдерін таң қалдырғаны тарихи жазбалардан белгілі. Ұлы саяхатшылар мен зерттеушілер қазақтың

ежелгі тұрмыс тіршілігі, мәдениеті мен ауыз әдебиеті туралы, ер адамдар мен әйелдердің моральдік этикалық ерекшеліктері туралы, олардың тұрмыстағы, кәсіптегі, отбасындағы, әулеттегі, рудағы әлеуметтік орны туралы, ұлттық наным, сенім, әдет ғұрпы, мінезі, көшпенді өмір сүргеніне қарамастан салты мен дәстүрінің біртұтастығы, біртұтас тілде сөйлеуі, қолөнері мен бейнелеу өнерінің, ауыз әдебиеті және музыка өнерінің жалпы дала мәдениетінің таң қаларлық үлгілері туралы таңдай қаға айтып, баяндайды. Ендеше осындай ұлылықты, халқымыздың бай саралы да саналы дәстүрлерін еліміздің болашағы – өзіміздің алдымызда отырған ұрпағымызға үйрету – ұстаз қауымының бірінші міндеті деп білемін.

Пайдаланылған әдебиеттер

1. Қазақстан Республикасының «Білім туралы» Заңы
2. «Ана тілі» газет 2019, №35.
3. «XXI ғасыр мектебі» журнал 2011, №5.
4. XX ғасыр басындағы әдебиет. Хрестоматия. -А., 1994.
5. «Оқыту-тәрбиелеу технологиясы» журнал 2020, №4.

СЕКЦИЯ 2

МӘДЕНИЕТ, ТІЛ ЖӘНЕ ДІН ДИАЛОГІ

ДИАЛОГ КУЛЬТУР, ЯЗЫКОВ И РЕЛИГИЙ

DIALOGUE OF CULTURES, LANGUAGES AND RELIGIONS

УДК 930.1

ДИАЛОГ КУЛЬТУР: ИДЕИ ПОЛЯ РИКЕРА ОБ ИСТОРИИ И ПАМЯТИ

Акылбаева И.М.,

кандидат исторических наук, доцент,

Университет МНУ,

г. Астана, Казахстан

e-mail: i_akylbayeva@kazguu.kz

Андатпа. Мақалада ХХ - ХХІ ғасырлар тоғысындағы француз ойшылы Пол Рикердің тарихтың ғылым ретінде даму перспективалары және жалпы планетарлық өркениет дәуірі жағдайында шындықты түсіну жүйесі туралы идеялары қарастырылады. Пол Рикердің "Тарих және шындық", "Ес, тарих, ұмыту" кітаптарына сүйене отырып, "Тарихшының қолөнері", тарихи уақыт, персонализм мен өркениет, тарихтағы зорлық-зомбылықсыз адам, әділ тарихи естеліктері ойды талдау ұсынылған.

Түйінді сөздер: тарих, тарихи уақыт, есте сақтау, мәдени мұра, тарихтағы адам, жалпы планетарлық өркениет.

Аннотация. В статье рассматриваются важные проблемы развития истории, памяти и культурного наследия в условиях общепланетарной цивилизации и перспективы развития национальной истории в рамках идей французского мыслителя рубежа ХХ - ХХІ веков Поля Рикера. На основе книг «История и истина», «Память, история, забвение» представлен анализ размышлений Поля Рикера о «ремесле историка», историческом времени, персонализме и цивилизации, человека ненасилии в истории, справедливой исторической памяти.

Ключевые слова: история, историческое время, память, культурное наследие, человек в истории, общепланетарная цивилизация.

Abstract. The article deals with the ideas of the French philosopher of the turn of ХХ - ХХІ centuries Paul Ricoeur about the prospects of development of history as a science and the process of comprehension of truth in the conditions of the era of universal civilization. Based on Paul Ricoeur's books "History and Truth", "Memory, History, Oblivion" the analysis of reflections on the "historian's craft", historical time, personalism and civilization, human non-violence in history, fair historical memory is presented.

Keywords: history, historical time, memory, cultural heritage, man in history, universal civilization.

Общепланетарное развитие цивилизации ставит перед человечеством и наукой важные вопросы сохранения культурного наследия, истории и памяти. Особенно актуальна проблема перспективы развития национальной истории в Казахстане, которая должна дать справедливое понимание исторических событий, процессов и ситуаций, связывающих знания прошлого с настоящим, будущим и постчеловеческим будущим. Поэтому в национальной истории

возникли вопросы, на которые должны ответить историки: Каковы законы изучения истории как реальности? Как происходит процесс познания истории? Какие концепции и идеи способствуют всестороннему, современному пониманию истории? Как влияют категории «время», «истина», «цивилизация», «личность», «память» на историю? Сегодня в научном пространстве возникает необходимость опыта сотрудничества истории Казахстана с другими научными направлениями: философией, социологией, психологией, культурологией, политологией, экономикой и т.д.

В рамках научной коллаборации интерес представляют идеи французского мыслителя рубежа XX - XXI веков Поля Рикера, который в своей книге «История и истина» рассматривал проблемы истории как системы научных, достоверных знаний и природы ее объективного познания. В рамках рефлексии к процессу постижения истории, автор подчеркивал, что история — это исследование (історія) [1, с.39]. При этом достижение истины, целостности и смысла в ней невозможно без роли исторической деятельности, которая принадлежит ремеслу историка. Важная категория и мораль «истина» является императивом в познании истории, но насколько она подвержена объективности и субъективности со стороны «ремесла историка»? Сам автор «ремесло историка» связывал со стадиями самосозидания объективности, указывая работу Марка Блока «Апология истории». М. Блок достижение объективности в истории видел посредством использования метода исторического наблюдения, критики и исторического анализа. Именно наблюдение выступает инструментом в руках историка для «познания по следам» [1, с.37]. При этом восприятие истории историком представляет процесс воссоздания событий, ситуаций, где «документ подвергается вопрошанию, его заставляют говорить», любая эпоха выступает и результатом критического изучения и анализа [1, с.37].

Поиск понимания и достижения истины происходит по мнению автора книги посредством изучения категории времени в истории. Осмыслением также для истории Казахстана является диалектическая взаимосвязь прошлого, настоящего и будущего. При этом история не завершается только прошлым, в ней огромный потенциал будущего и сам П. Рикер, ссылаясь на работу немецкого философа истории Кеселека «Будущее прошлое», отмечал, что прошлое имеет будущее, где система повествования во времени основывается на отношении ожидания будущего, с одной стороны, и обращения к наследию прошлого – с другой» [1, с.13].

В книге также поднимается вопрос осознания персонализма и цивилизации как основополагающих категорий в истории. Сам П. Рикер подчеркивал роль идей Эмманюэля Мунье, рассматривавшего персонализм как существование свободных и творческих личностей в виде объединения совокупности исходных совместных усилий, которые в состоянии обосновать цивилизацию, посвящающую себя человеческой личности [1, с.157]. Поэтому приходит важное осознание того, что история – это наука о человеке. Цивилизация связана с ролью человеческой личности так как является творением рук человеческих. Поскольку процесс возрождения, развития и разрушения цивилизации зависит от человека.

С другой стороны, автор также отмечал, что в XX веке человечество как единое целое входит в эпоху общепланетарной цивилизации. С одной стороны этот процесс свидетельствует о прогрессе во всех сферах жизнедеятельности, но с другой стороны проявляется проблема адаптации и сохранения культурного наследия [1, с.316]. Размышляя о всемирной цивилизации как благе, автор отмечал, что люди, которые некогда были бессловесными и подавленными, в условиях обретения государствами независимости выходят на мировую арену, число их растет. Они сознательно стремятся творить собственную и всеобщую историю, появилась огромная возможность большинству участвовать в ее созидании и стремлении адаптировать культурное наследие к этому новому состоянию. Противоречивость роли формирования всемирной цивилизации заключается в том, что она способствует истощению и размыванию основ культуры, на основе которых развивались в прошлом великие цивилизации. Происходит конфликт сущности цивилизации как блага, прогресса развития человеческой истории, в тоже время несет опасность кризиса и вымирания наследия культуры.

Поль Рикер в работе также рассматривал важную проблему «человека ненасилия и его

присутствия в истории». Тем более в истории проблема насилия в большей мере находится в латентном, закрытом состоянии. Что можно противопоставить насилию в истории, где происходят войны, борьба между государствами, когда сталкиваются властвующие силы? Сам автор, размышляя о насилии в истории, которое предстает в качестве особого образа действия, меняющего облик истории в виде «ужасного», он противопоставляет концепцию «ненасилия». «Ненасилие» — это совесть истории, этическое качество, которое позволяет осуждать насилие и утверждать человека ненасилия, который может быть другом другому, а значить устремленность к взаимному признанию человека человеком в истории. Таким образом объективность, изучение истории и достижение истины непосредственно связаны с человеком, где история пишется людьми.

Историческая память как достаточно подвижная категория во времени и пространстве вызывает также интерес в рамках истории Казахстана. Ее состояние зависит от многих факторов, которые происходили в жизни государств и народов глобального мира. Она включает огромный потенциал чувств и эмоций, воспоминаний, перешагивая статичное восприятие исторических фактов, событий и свидетельств. Мы привыкли воспринимать историю и ее память только как опыт прошлого, но сегодня ее временные рамки расширяются, она связана с ролью человека. Кроме того, историческая память отражает переживания, чувства поиска принадлежности себя к истории, этнической группе, культуре и т.д. Античный философ Сократ пояснял: «Память направлена на то, на что направлены ощущения S (pathematd), и связанные с этими ощущениями впечатления [1, с. 35]. Данный процесс важен для каждого, он определяет опознавание исторического места человека и его судьбу.

Принцип историзма является основополагающим в восприятии и чувствовании исторической памяти и идентичности. Поэтому вызывает интерес еще один знаменитый труд Поля Рикера «Память, история, забвение», где ученый продолжил размышления об определяющей категории «время» так как история связана с опытом времени. Во времени происходят события и живут персонажи, которые отражены в памяти. При этом автор указывал, что память выступает хранительницей времени, то, что нечто произошло и мы об этом рассказываем и вспоминаем. Следовательно, феномен памяти заключается в том, что греки называли анамнесис (anamnesis) — припоминание или воспоминание [2, с.8]. Вспоминать не только получать образ прошлого, но и искать его, делать что-то [2, с.87].

Поль Рикер поднимал один важных вопросов ответственности человека перед историей, «где огромная роль отводится политике, которая должна говорить на языке морали, а значит политическая деятельность должна стать духовной и руководствоваться идеей справедливой памяти» [2, с.6]. Насколько справедливость как моральная константа важна в рамках изучения истории Казахстана. Справедливая память позволяет достичь истины в истории, прежде всего в объективную оценку событий и роли человека. Поэтому автор книги отмечал, что одна из задач истории выявление новых перспектив в изучении проблем и событий, а значение историка заключается в том, чтобы ее понять и объяснить.

Как только человек науки соприкасается с историей, в большей степени он обращается ко всему потенциалу античного, греческого наследия. Поль Рикер, обращаясь к наследию Сократа, Аристотеля и Платона, указывал, что историческая память представляет собой «внешние следы», записанные на материальном носителе, которые оставляют в душе впечатления - ощущения. В книге особый интерес вызывает понимание сущности исторической памяти, которое отражено в главе «Морис Хальбвакс: память, взорванная историей». Мыслитель писал, что начало формирования исторической памяти связано с запоминанием только дат, фактов, событий, важных персонажей, праздников. На этом уровне история ретроспективно восстанавливается в памяти и воспринимается как «мертвая» и «внешняя». Когда же историческая память становится «живой»? «Когда старейшие члены семьи равнодушны к современным событиям, они пробуждают у представителей последующих поколений интерес к событиям, связанным с их детством» [2, с.549]. Автор, обращаясь к исследованиям Хальбвакса, отмечал, что в исторической памяти заложен огромный потенциал, соединяющий поколения, что является феноменом памяти,

восстановлением исторического прошлого на основе памяти о предках или связи поколений, в которой есть три мира – мир предшественников, современников и преемников. В истории происходит интеграция индивидуальной и коллективной памяти. История, которая состоит из запоминая дат и событий, одушевляется течениями мысли и опытом, обогащается историческим прошлым и связи поколений. Так историческая память интегрируется в живую память.

В книге Поль Рикер также обращался к идеям Пьера Нора, который является изобретателем «мест памяти». В исторической памяти появляется новое явление, это разрыв между памятью и историей, где память выступает абсолютной категорией, а история относительна так как в ней проявляется установление границ прожитого прошлого [2, с.560]. При этом утрата истории – памяти связаны с такими категориями как нация и архивы. Обращаясь к мыслям, Нора, ученый подчеркивал роль нации, при посредничестве которой история - память охватывает пространство смысла, и она по своей природе сакральна так как «история священна, потому что нация свята. Именно благодаря нации наша память утверждала себя на основе священного» [2, с.561]. Кроме того, память, захваченная историей не просто воспоминания, она одержима архивами, новая память «архивистская». Чтобы сохранить историческую память, прошлое необходимо создавать архив, что является императивом эпохи. На фоне размышлений, Поль Рикер обращался к «местам памяти» Нора, «места памяти – это прежде всего то, что осаждается» [2, с.563]. Места памяти обладают способностью порождать другую историю, так как связаны как с историей, так и памятью, где с одной стороны было желание помнить, а с другой история должна быть справедливой памятью [2, с.561].

Таким образом, рефлексия Поля Рикера к истории и памяти, культурному наследию открывает новое понимание этих категорий. Между ними есть разрыв и взаимосвязь, потому что осознанная способность человека познать историю через диалектику прошлого, настоящего и будущего невозможна без припоминания и воспоминания, внешних следов, которые свидетельствуют об исторических событиях. При этом сегодня императив истории Казахстана должен быть направлен на использование потенциала новых идей к историческим событиям и процессам, а также исследование, реконструирование справедливой исторической памяти.

Список литературы

1. Поль Рикер. История и истина. Издательство «Алетейя», Санкт – Петербург, 2002.
2. Поль Рикер. Память, история, забвение. Пер. с фр., Рикер П., Блауберг И.И., Москва, 2004.

УДК 82.09.1.1

А. МАШАНИ ПУБЛИЦИСТИКАСЫНЫҢ ҒЫЛЫМИ ЖӘНЕ ДІНИ ТАНЫМДЫҚ ҚЫРЛАРЫ

Нуриден Р.,

филология ғылымдарының кандидаты, доктор PhD

әл-Фараби атындағы Қазақ ұлттық университеті

e-mail: rahima_n55@mail.ru

Алматы қ., Қазақстан

Аңдатпа. Мақалада А. Машанидің публицистикасының ғылыми және діни танымдық қырлары зерттеледі. Автордың шығармашылығындағы ғылыми және діни көзқарастар,

олардың қоғамдық ой-сананы дамытудағы рөлі қарастырылады. Машани шығармаларының мазмұнында ғылыми жаңалықтар мен діни құндылықтардың үйлесімділігі мен өзара байланысы терең талданады. Сонымен қатар, публицистикалық шығармашылықтың қоғамдағы әлеуметтік және рухани мәселелерді көтерудегі маңызы, діни таным мен ғылымның бірлесе отырып дамуының қоғамдық мәні анықталады.

Түйінді сөздер: А. Машани, публицистика, ғылыми таным, діни таным, қоғам, рухани мәселелер, шығармашылық, ғылыми және діни көзқарастар, қоғамдық ой-сананы дамыту.

Аннотация. Статья посвящена исследованию научных и религиозных аспектов публицистики А. Машани. Рассматриваются научные и религиозные взгляды автора, а также их роль в развитии общественного сознания. В произведениях Машани анализируются гармония научных открытий и религиозных ценностей, их взаимосвязь и влияние на общество. В статье также подчеркивается значимость публицистического творчества для освещения социальных и духовных проблем, а также роль совместного развития науки и религии для общества.

Ключевые слова: А. Машани, публицистика, научное познание, религиозное познание, общество, духовные проблемы, творчество, научные и религиозные взгляды, развитие общественного сознания.

Abstract. The article explores the scientific and religious aspects of A. Mashani's journalism. It examines the author's scientific and religious views and their role in the development of public consciousness. The works of Mashani analyze the harmony between scientific discoveries and religious values, their interconnection, and their impact on society. The article also emphasizes the importance of journalistic creativity in addressing social and spiritual issues, as well as the role of the simultaneous development of science and religion in society.

Keywords: A. Mashani, journalism, scientific knowledge, religious knowledge, society, spiritual issues, creativity, scientific and religious views, development of public consciousness.

Ұлы тұлғалар сан салалы істер атқарады. Осылайша олар өзгелерден оқ бойы озық болып, халқының қамын жеп, керекті ой айту үшін үнемі ізденіс үстінде болады. Ойлап қана қоймайды, ойларымен бөліседі. Бағзы замандағыдай жартасқа барып, жар салмай, бұқаралық ақпарат құралдарын пайдаланады. Бұл тұрғыдан келгенде ұлтының қамын жеген қазақ баласының қайсысы болса да өз ойларын баспасөз арқылы айта алған азаматтар болып саналады. Инженер, заң қызметкері, геолог, биолог, теолог болсын мейлі, қазақтың тасқа біткен шынарлары сөз өнерінен де құралақан болмай, ұрпағына мол мұра қалдырып кеткен. Оны кәдеге жарату заманның беталысына, ұрпақтың зердесіне қарай болады. Қызыл империяның аузынан жалын шашып тұрған шағының өзінде рухани ойларды санаға сыналап кіргізген, әл-Фарабиді ұлтымызға оралтып, оның ғылыми ойларын тірілткен бірден-бір тұлға Ақжан Машани. Абайды танымай тұрып, әл-Фарабиді түсіну мүмкін емес еді. Сондықтан Ақжан Машанидің өзі оған былай деп жауап береді: «...Абайды оқып, тағылым тәрбие алмаған болсақ, әл-Фарабиді сөз етер ме едік...Өзіме шындық жолды іздеуге бағыт берген Абай шығармалары деп білемін» [1]. Абайтану арқылы Фарабитануға өтуінің өзі кездейсоқтық емес. Жаратушы бұл кісіге осындай дарын беріп, екі баба ілімін қатар қарастыруды осы пендесінің пешенесіне жазды және тоқсанға дейін ғұмыр берді. Абайды жаттап өскенімен, алғашқы үш мүшел жасқа келгенде Фарабидің атын өзге елдің ғалымының аузынан естуі Ақжан жүрегіне жол салып, ғұмырлық мақсатына айналады. Орта ғасырлық ғұламалардың барлығын өзіне телітін өзбек ағайындар, тегеурінді тәжіктер де білмейді бұл есімді. әл-Фараби қазақ шығар? Оның кім екеніне көз жеткізуге он шақты жыл керек болады. Ғұлама жайлы деректерді шетелдердің кітапханаларынан сұратып, көп мағлұтаттар жинайды. Біраз ізденістен соң оның Отырардан шыққан оқымысты екендігіне көз жетеді. Бұл 60-жылдар болатын. Сол уақытта ғалымның қолында әл-Фарабидің он шақты шығармасы мен зерттеушілердің еңбегі болды. Осы жинақталған деректерге сүйене отырып, енді әл-Фарабиді зерттеудің қажеттілігі

туғандығын Қазақстан ғылымының президенті Қ.Сәтбаевқа өтініш жазып білдіреді. Қолын қойып, келісімін берген Қ.Сәтбаевтің өзін де басталатын ұлы істің алғашқы қолдаушысы деуге болады.«Сөйтіп,1943 жылдан соң 1960 жылдың қарашаның 15-де ғылым ордасы ғимаратын жаңғыртқан Әл-Фараби есімі екінші рет аталған-ды. А.Машанидің ХХ ғасырдың алпыс бірінші жылының басында-ақ әл-Фарабидің Отырардан шыққан қазақ перзенті екендігін бұлтарпас дәлелдерімен ҚР ҰҒА Хабаршысында жариялады.Сөйтіп әлемдегі екінші ұстаздың қазақ перзенті екендігін дүниежүзін ресми мойындатқан құжат осылайша туды. 1961 жылы ҚР ҰҒА Хабаршысының №5 санында жарияланған мақала «Әл-Фараби еңбектері туралы» деп аталды.Қолында бар мол деректерден автор шағын мақалаға лайықтап, біраз мәліметтер бере білген.Өмірбаянынан бастап, Батыс, Шығыс және кеңестік ғалымдардың зерттеулерін шолып өтеді. Тіпті «Айқап»,«Шора» журналдарында да Фараби туралы тиіп- қашпа мәліметтер бар дегенді айтады. Осы уақыттың өзінде әл-Фарабидің және оны зерттеушілердің еңбектерін қосқанда екі томдық материалдар бар екендігін айтады. Қажырлы еңбектің арқасында жинақталған материалдарды игеру керектігін, оған бір адамның мұршасы келмейтіндігін, ғалымдар көмегі қажеттігін ескертеді.Шет тілдеріндегі сол еңбектерді қазақша және орысшаға аударып жатқандарын, қолда барларын баспаға дайындау істерін ұйымдастыруды да еске салады. Фарабидің ізімен іс қылған Абу Али Сина, Бируни еңбектерінің көптеген том болып шығуына өзбек, тәжік ғалымдарының қосып отырған үлесін айтады. Фараби туралы ондай ештеме жоқтығын, бірнеше жылдан кейін ғұламаның 1100 жылдығы болатынын, оның мұраларын зерттеу міндет екендігін айтып, мақаласын аяқтайды. Салалық басылымда жарияланған Фараби туралы тұңғыш мақала қысқа да нұсқа жазылып, қарлығаш хабар болып, ғалымдарды елеңдетті. Ал көпшілік оқырманға арналған мақала да көп ұзаған жоқ. Келесі жылы бірінен соң бірі «Білім және еңбек» журналында жариялана бастады. «Әбу Насыр әл-Фарабидің еңбегі-алғашқы рет қазақ тілінде» деген алғысөзінде әңгіме тарихи оқиғалардан басталады. Шыңғыс хан жорығында қиратылған мәдени орындардың төбелер мен төмпішіктерге айналғанын, бұл жерлер кезінде өркениет ордасы болғанынан басталып, осында талай ғұламаның дүниеге келгені айтылады. Фарабидің өмірі мен еңбектері жөнінде қысқаша мақалалар мен хабарлар жарияланып келсе, енді журналдың бұл санында әл-Фарабидің философияны үйренушілерге арналған тоғыз трактатының аудармасы (аударған Ақжан Машанов) ұсынылған. Суреті қоса берілген.Осы мақаланы аударудағы қиыншылықтардың себептері алғысөзде ашық айтылып, кемшіліктері мен түзетулері болса да, мақсат- данышпанды алғаш рет қазақ тілінде сөйлетіп көру, сонымен қатар аударманы көпшіліктің талқысына салып түзету.Ақжан өзі жазған алғысөзін: «Ал, ендігі сөзді Фарабиге береміз. Тыңдаңыздар, бабаларыңыздың осыдан кемінде 1050 жыл бұрын жазғанын»-деген қуанышты сөздермен аяқтап, оқырманға жол ашады. Бұл аударма мақаладан оқырманның ойына түйетіні – әл-Фарабидің трактаты бойынша философия ғылымдардың атасы. Осы ғылымды меңгерудің жолдарын түсіндіре отырып, онан күтілетін мақсат-жаратқан иені табу. «Ол өзі ауыспайтын, өзгермейтін, жалғыз зат. Бүкіл дүниені, барлық нәрселердің бәрін барлыққа шығарған жаратушы. Жомарттығымен, хикметімен, әділетімен осы әлемге тәртіп беруші Алла тағаланы тану». Рас, алғысөзде ескерткендей, Фараби заманындағы философиялық жүйелер мен түсініктер мазмұн жағынан да,тіл жағынан да қазіргіге келмейді. Бірақ оқырманға ой салған нәрсе- Әл-Фараби ғылым мен дінді қарсы қоймайды. Ғылымды меңгеру үшін адам өзінің рухани тілектерін түзету керек, Рухани дүниесі түзу болмаса, бұзықтық жолға түсу, жаңылыс кету сияқты нәрселерден аман қалмайды, хақтық жолды аңдай алмайды. Хақтық жол – ол Алланы тану. Осындай атеизмнен азат ойларды сол кезде жариялай білген «Білім және еңбек» журналын батыр десе болғандай. Бірақ ақталудың мезіретін жасап, «Редакциядан» деген аңдатпамен мақаланың соңына өз ойын қосады: «...әл-Фараби дүниені бір құдай жаратты, айналадағы бар құбылыс Алланың әмірімен болады деген діни пікірді айтқан адам.

Бірақ, сол кездегі атақты философтар да, тіпті Аристотельдің өзі де осындай діни көзқараста болған еді. Ал, классикалық механиканың атасы, бүкіл әлемдік тартылыс заңын ашқан ғалым Ньютон да барлық құбылыс бір ғана күшке байланысты деген қате ұғымда

болғанын жасыруға болмайды. Ендеше мың жылдай бұрын нағыз дін қоршауында өсіп, өмір сүрген Фарабиді құдайшыл болды деп айыптаудың өзі артық емес пе? Әйтпесе бұл мақаланың терең мағыналы әрбір сөзі қорғасындай ауыр, әрбір сөйлемі бүтін бір еңбекке өзек болғандай». Осы жолдар мақаланы қорытындылап, дін мен ғылымды алаламай, тіпті дінді асқақтатып тұрғандай сезім қалдырады. Ақжан Машанидың бұдан кейінгі мақалалары күрделене түседі. Фараби ғұламаның геометрия жайлы ойларын өз ғылыми пікірлерімен дәлелдеп, сандар сырын ашады. «Фараби санаты» деп аталатын ғылыми мақалада геометрия ғылымын денелі зат арқылы талдаған әл-Фараби әдістерін пайдалана отырып, дұрыс көпжақтың ежелгі бес бейнесін заттық тұрғыдан дәлелдейді. Ол бес бейне барлық әлемді құраушы тектер: от, жел, жер, су, эфир. Осы бес бейнені есеп ғылымы арқылы сандармен есептейді. Олардың бәрін түсіндіре келе, осы бейнелердің ішінен текшені шығарады. Оның жиын саны 26. Басқа сандар да шығады. Бірақ ғалым үшін ең тамашасы 26 саны. Енді мақалада осы санның қасиетіне тоқталады. Ол темірдің саны болып шығады. Темірдің жер қыртысын құраушы, жердің өзегін құраушы екендігі, адамның қанында темірдің болуын ғылыми түрде түсіндіреді. Темірдің текшелік сырын ашады. Геометриялық тұрғыдан дәлелдер келтіріп, темір текше арқылы төрт қырлы пирамида пайда болады. Есептей келе, 137 санын шығарады. Бұл «темір текше» санымен сәйкес келгендіктен, А. Машани оған «Фараби саны» деген ат береді. Оқырманды есеп-қисаппен, күрделі ғылыми ойлармен шаршатып алмас үшін, ендігі мәселені «темір текшеге» байланысты ертеден келе жатқан қандай әңгімелер, қандай деректер бар соған бұрады. Темірқазық жұлдызы, қырық өтіріктегі «Тебенге шығып, жұлдыз әлемін көрдім» деуінің өзі қазақтың темірдің қасиетін ерте білгендігі деп баяндайды. Сондай-ақ темірдің қасиеті туралы діни кітаптарда да айтылатындығына дәлелдер келтіреді. Текше-Қағба деген сөз. Осылайша таратып келеді де, біздің көтеріп отырған мәселеміз кең көлемді мәселені қозғайтын нәрсе. Оның бәрін бір мақала төңірегінде талдау мүмкін еместігін айтады. Ғылыми дәлелі жеткілікті осы мақалада автор біраз сырды бүгіп отыр. Ол сырларды терең ашуға журналдың көлемі де көтермейді және байқамаса тағы болмайды. Ол сырлар Ақжан Машанидың «Табиғат матбуғат» (табиғат баспа орны) автордың өзі тұжырымдаған кітап мазмұнында және тәуелсіздік алғаннан кейінгі жарияланған мақалаларда айтылады. Мақалаларға тоқталмас бұрын «Табиғат матбуғат» (табиғат баспа орны) кітабы туралы айта кетудің жөні келіп тұр. Ақжан Машанидың көзі тірісінде жанында көп жүріп, көзі кеткенде мұраларын жинап, құрастырған профессор, Қазақстан педагогика ғылым академиясының академигі Ш. Абдраманның баяндауы бойынша ертедегі шығыс шәйірларының әдетінше кітабын бірнеше «дәптерге» бөлген Ақанның қолжазбасымен танысуға мүмкіндігі болмайды. Өйткені кітап төте жазумен жазылған екен. «Неге араб харпімен жаздыңыз?» деп сұрағанда, мәтінде келтірілген Құран аяттары мен атауларды АБЖД есебіне салуда ыңғайлы болуын ойладым деп жауап береді. Бірақ осы кітаптың қолжазбасы Ақжан ғалым қайтыс болғаннан кейін табылмайды.

Құрастырушының қолында автордың өзі тұжырымдаған кітап мазмұны ғана сақталып қалады. Осы кітапты мазмұндаудан бұрын оның не мақсатты көздейтіндігін хабарлайды. Автор Абу Насыр әл-Фараби Хакім алдымен табиғат дүниесіне сүйенгенін, соған байланысты адамның оқулық ұлы кітап шығаратын орны табиғат деген қағидасына орай кітапқа осындай ат бергенін түсіндіреді. Мұндағы мақсаты-ұстаз үлгісін ұстанып, қазіргі ғылымға сүйеніп, дүние тану шындығына қысқаша шолу жасау. «Жалған жолға түскен халқымыз көптеген апаттарға ұшырап ойсырап, есеңгіреп қалған- ды. Сол қаралы күндерден сақтанудың бір – ақ жолы бар. Ол шындық жолы. Шындыққа апаратын жолды мен үш бағыттан іздеймін. Оның біріншісі Ана тіліміз. Екіншісі Ислам дініміз, үшіншісі қазіргі замандағы дәлдік ғылымдар. Осы мәселеге арналып 14 дәптер(кітаб) жазылды, араб әрпімен жалпы көлемі 1400 бет»-деп түсіндіріп, олардың әрқайсында қаралған мәселенің қысқаша мазмұндарымен таныстырады. Осы 14 дәптердің (кітаб) мазмұндарында Ақжан Машанидың «Білім және еңбек» журналына жазған мақаласының сырлары ашылады. Құран аяттары, Пайғамбарлар, періштелердің есімдері, дұға оқығанда айтылатын бата сөздердің сандарынан үшкіл шығару, тағы да басқа ғажайыптарды ғылым жолымен дәлелдейді. әл-Фарабидің геометриялық әдістері арқылы

Құрандағы айтылғанның бәрі де дәл екендігі, ғылымда табылған жаңалықтың барлығы қасиетті кітапта айтылғандығын дәлелдермен анықтайды. Қазақ халқының рухани оянуына Ақжан Машанидың 1962 жылдан бастап «Білім және еңбек» журналында жарияланған осындай ғылыми-танымдық мақалаларының ықпалы зор болды. Одан кейін бұл үрдісті жаңаша аталған «Зерде» журналы жалғастырды. Осы журналда жарияланған А.Машанидың «әл-Фарабидың нұрнамасы», (№2,1994), «Әл-Фараби және Ислам», (№11,1993), «Қазығұрттың басында кеме қалған»(№6,1994) деген мақалалары жарияланып, ғалым дін мен ғылым туралы ойларын одан әрі дамытып, бұлтартпас дәлелдер келтіреді. А.Машани Әбу Насыр әл-Фарабидің Ислам дінін ілім, ғылым ретінде зерттеп, ғылыми тұрғыдан түсіндіре білген діни қағидаларымен оқырмандарды таныстыруды мақсат етеді. Өз ұрпағына қажет Ислам дініндегі кейбір жәйттерді де қозғайды. «әл-Фарабидың нұрнамасы» деген мақаланың негізі Фараби еңбектерінің аудармасы болып табылады. Осы аудармадан білетініміз, Фараби өз еңбектерінде аспан шырақтарының жүрісіне көп көңіл бөледі. Мұндай ғылыми дәлдік адамның өміріне, ғылымына, дініне керек. Мысалы, ораза, құрбан, мәуліт, құбыла, намаз сияқты Ислам парыздарын өтеу үшін күннің шығуы мен батуы, құбыланы тану үшін де өлшеу керек. Құбыланы тану үшін Фараби көлеңкені пайдаланып, күн сағат жасаған. Ұлы ғұламаның күн сағатын қолдана отырып, А.Машани осы мақалада бірнеше ислам елдеріндегі белгілі қалалардың құбыла бағытын есептеп шығарып, оны суреттер арқылы өрнектеген. Суретте: «Дүниенің ортасындағы ғажайып текше Қағба, ол Хақтың үйі, ғылым нұрының жердегі шоғырланған шұғыласы деп біліңіз. Соны танып, соған иман келтіріп, намазда бетіңізді солай бұрасыз, яғни осында зор ишарат тұр». Сол ишараттың геометриялық бір үлгісін Ақжан Машани Әл-Фараби еңбегінен тауып, оны «әл Фараби шұғыласы» деп атап, оқырманға қызықты етіп ұсынады. А.Машанидың мақалалары құрғақ сөз емес, ол тұнып тұрған сызбаға толы, геометриялық дәлдікпен есептелген Құран Кәрімнің ғылыми тұжырымдамалары. Ғалымның мақалаларының барлығы да әл Фараби пікірлерімен астасып жатады. Ортағасырлық ғұламаның пікірлерін қазіргі заман ғалымы өз ойларымен толықтырып отырады. Ондай әдіс әл Фарабидің өзінде де кездесетіндігін автордың ескертетін тұстары бар. Әл Фараби еңбектеріндегі ғылыми ойлары діннен өріс алып жатса, оны Ақжан Машани екі бағытта өрбіте отырып, оған өз ұлтымыздың әдеби, мәдени мұраларында сақталған асыл ойларды қосады. Сонда қазақ халқының өмірлік тәжірибесі, аспан денелері арқылы табиғатты түсінуі дінмен, ғылыммен астасып жатады. «Қазығұрттың басында кеме қалған» мақаласында осы аттас аңызды шындыққа шығарып, оны тағы да өз әдісімен дәлелдейді. Мәселені кеменің құрылысы арқылы анықтайды. Нұх кемесі туралы Пайғамбарлар тарихында айтылған деректерді есепке салып, суреттерімен береді. Алтын мен күмістің, Ай мен Күннің сандық мәнін табады. Күміс- Айдың металы, Алтын-Күннің металы. Күміс-пешене, Ай-пейіш саны. Ғаламның екі ұлы шырағы Ай мен Күн туралы есептің шешуін оқырманға қалдырады. Оқырман ойлансын деген оймен тапсырма бере отырып, оның талдауы басқа кітапта бар екенін ескертеді. Қызыққан оқырман өз бетінше шешуге талпынар, болмаса сол кітаптарды тауып алып, ғаламның ғажаптарына тағы да бір үңілер деген ой болса керек. А.Машанидың «Әл-Фараби және Ислам» деп аталатын мақаласын жазған кезде оның мұрасын зерттегеніне 35 жыл болған еді. Соның өзінде де оқырманмен ақылдасып, зерттеп жүрген ғалымдар болса, ой пікірлерін қосып ат салысар деген үмітін айтады. Осы мақалада әл-Фарабидің Ислам дінін ғылым ретінде зерттеп, ғылыми тұрғыдан түсіндіре білгендігі туралы тағы да айтылады. Сондықтан бүгінгі ұрпаққа қажетті жайттарды Ислам діні арқылы әңгімелейді. Исламда Жаратушының жүз түрлі есімі белгілі. Солардың ішінде екеуін алса, оның бірі «Заһру» (ашық мағлұм), екіншісі Батну (жабық мағлұм). Исламның негізгі екі жолы осы екеуін қатар ұстау, бірі арқылы бірін табу. Әл-Фараби ілімінің кілті осында екен. Ашық пен жабықты тарқату үшін А.Машани АБЖД есебін береді. Осы төрт әріпті 1,2,3,4 деген сандармен белгілейді. Қазақша зат есім, сан есім деген түсініктерді ойлап қарасақ, есімнің негізгі екі түрі бар екенін көреміз, оның біреуі заттың аты болса, екіншісі саны. Бұлардың бірінсіз бірі жоқ. Тәңірім заттардың есімін үйреткенде осы екеуін қатар берген деп білеміз.

АБЖД есебі бойынша текше (қағба) – темір сөздерінің мағынасы бірдей-26. Ғаламның

құрылысы, адамның тынысы, қанның жүрісі, жүректің соғысы-бәрі сол темірге байланысты. Қағба соның айғағы. Қағба ол жер тектес заттардың бейнесі. Сол заттан, яғни топырақтан адам жаралған. Алғашқы нұр сол топырақты ұнатып, соған тоқтаған. Екінші жағынан және соған байланысты ғаламның, соның ішінде Жердің ең негізгі тегі, тұлғасы темір. Сол темір жөнінде «Құран Кәрімде» бірнеше жерде айтылған, оған арнайы 57-сүре арналған. Біздің халқымыздың жұлдыз ғаламының айналатын орталығын Темірқазық деп атауында тамаша терең сыр жатыр. Діни-ғылыми-танымдық мақалалардан басталған А.Машани шығармашылығы сан салалы. Қазаққа мәлім емес маркшейдерлік мамандықты таңдаса да, тастарға тіл бітіріп, тамаша баяндау қабылетіне де бала кездегі тәрбие, рухани орта әсер еткені рас. Оның фантастикалық туындылары да біртөбе. А.Машанидың «Әл-Фараби» деп аталатын романы да бар. Қазақ әдебиетіне қосылған осы еңбекте ұлы бабаның көркем бейнесі сомдалған. Осы көркем туындыны деректерді сөйлетіп, ғылыми тұжырымдарына қуат беретін сөз саптауына, дәлдігіне орай публицистикалық роман деп бағалауға болады. Ғылым мен діннің арасын салыстыра зерттеген ғалым өз ойларын публицистика тілімен жеткізе алды. Оның шығарма шылығында сан мен сөз, дерек пен дәлел қабаттаса келіп, ғаламның жұмбағын ашуға ұмтылады. Ерекше стиль, өзіндік сөз қолданысы, ұтымды ой орамдары оның публицистикасын өзгешелендіріп тұрады. Мақалалардағы суреттер мен геометриялық сызбалардың, сөзді санмен, санды сөзбен өрнектеуі журналистикада ешуақытта кездеспеген құбылыс. Бұл орайда «Білім және еңбек», кейіннен «Зерде» атанған журналдың жиырмасыншы ғасырдың жанр саласындағы жаңалығы деуге болады. Санмен өрнектелген, сөзбен көмкерілген соны публицистикалық серпін! А.Машани «Әл-Фараби және Абай» кітабындағы [2] екі хакімнің өзара рухани байланысын қасиетті Құран Кәрімді терең білу арқылы дәлелдеді. Ғылым мен дінді үнемі өзара байланыста қарастыратын «Исламның ғылыми негіздері» деген кітабы Ислам дінінің ғылыми негіздерінің өте ертеде қалыптасқан үлкен ғылым екендігін жан-жақты көрсете алған еңбек. Ұлылардың қалдырған мұраларын ерінбей-жалықпай зерттеу арқасында өзі де сол биікке шыға алды. А.Машани шығармашылығынан публицистика жанрларының кез келген түрін табуға болады. Ақпараттық, талдамалы, деректі – көркем жанрларының түрлері кездеседі. Ақжан Машани 200-ден астам ғылыми мақалаларды, 10 монография мен 5 оқулықты және 8 ғылыми көпшілік кітаптарды жазып, кейінгі ұрпаққа қалдырды. Шын ғалымдар Ислам дінінің жолында болуы керектігін дәлелдеген. А.Машани өзі де сол мирасты одан әрі дамытуға мол үлес қосты.

Атеистік ой-сана шырмауынан ұрпақты алып шығуды ертеден ойлаған ғалым қазақ руханиятының тамырын тереңнен тартып, қажымай-талмай, үлкен сабырлықпен, шыдамдылықпен зерттеп, тәуелсіздік алған елінің қолына тапсырып кетті. «Ол кісінің ғылыми ислами негізіне жүйрік болуы Әл-Фараби мұрасын игеруден ғой деп ойлаймын.

Құран-Кәрімнің ғылымылығын, оны бүгінгі ғылым жетістігімен ұштастыра отырып түркі дүниесімен, қазақтың дүниетанымдылығымен сабақтастыра ой толғауы мен үшін Қасиетті кітаптың көптеген жаңа ғылыми мағынасын ұғынуға түрткі болды»-деп дін ғұламасы Халифа Алтайдың өзі А.Машаниден үйренгенін, оны ұстаз тұтқанын айтқан. «Кейінгі бір-екі ғасыр бойында халқымыздың бақытсыздыққа ұшырап, отар елге, одан кейін атеистке айналып, халқымыз тарихы, аты-заты жоқ маймылдан сәл ілгері болды. Бірақ зұлым саясат қанша әрекет жасаса да санамыздан діни ілімімізді өшіре алмады. Қазақты құртам деп келген атеистік саясат өзі құрдымға кетті. Қазір халқымыз Алланы ауызға алып сөйлейтін дәрежеге жетті. Біз мұсылман екенімізді ұмытпаған екенбіз. Жаңа заман келе жатыр. Ол заманның аты- Шындық. Ол заман-ақырғы пайғамбар Мұхаммедтің (с.ғ.с) жолы – Ислам заманы. Алдағы уақытта Хақтың ғылымын дүниеге әкелуіміз керек. Ол-Ислам жолы. Құран Кәрімді басшылыққа алуымыз керек. Исламсыз, имансыз ғылым жоқ. Мұғалімдеріміз, оқытушыларымыз мектептерде, медреселерде, университеттерде сөзін «Бисмилахи-рахмани-рахим» деген сөзбен бастасын. Өйткені оның оқитын ілімінің барлығы Құранда жазылған. Тау-тастың ғылымы да сонда, медицина, өнер де, былайша айтқанда Құранда айтылмаған білім жоқ. Осыны ұрпақтың құлағына құйып, Алла жазып кеткен ғылымды әрі қарай дамытуымыз керек. Жаңа заманға сай оқулықтар осы дәстүрде жазылуы керек.» – деген ойларымен қатар жастарға

мынадай аманат жүктеп кетті: «Кісіліктің өлшемі-білімділік. Қазақ жастары тек білімге ұмтылулары керек. Тәуелсіз мемлекетіміздің тұтқасын ұстау үшін де білімді болуы керек. Ал бар ғылымның тоғысар арнасы, зәулім шырқау шыңы – қасиетті Құран кітабын оқуды аманат етемін. Ислам – ғылымға негізделген ең таза дін. Исламның бір үлкен парызы-ғылым. Ата-бабаларымыз қастерлеген сол дінді қадірлеп, имандылыққа бет бұрған ұрпақтарымыздың ертеңгі өмірі арайлы болатынына сенемін», – [3] деген өле-өлгенше ұрпағына айтып кеткен тағылымды сөздері радионың ұнтаспасында, газет-журналдардың беттерінде жазылып қалды. Ақжан Машани қазақ тілі, діні және қазіргі заманғы ғылым жетістігін өзінің мұраты тұтты. Ол елу жасында арабша үйреніп, намазға жығылған. Намазға жығылғаны, мешітке барғаны үшін 70-жылдары кудаланғанына да қарамастан өз бағытынан таймауы – Ақиқаттың ақ жолын анық білгендігінде жатыр. Ақиқаттың ақ жолы- барлық ғылымдардың басын біріктіруші – Ислам дінін, мұсылманшылықты, Ислам философиясын оқып-үйрену болып табылады. Ұрпақтарына Исламның мән-мағынасын, Құранның қасиетін аманат етіп кеткен осындай ғұламалардың арманы орындалды.

Әдебиеттер тізімі

1. Әл-Машани А. Әл-Фараби және Абай.//Өркен.17.06.1989.
2. Әл-Машани А. Әл-Фараби және Абай. Екінші том.-Алматы.2005,296б.
3. Қазақ радиосы.1998, 22 наурыз. «Жұмадағы жүздесу».

УДК 130.2

СРАВНИТЕЛЬНЫЙ АНАЛИЗ СОВРЕМЕННОЙ КУЛЬТУРЫ НАРОДОВ БЛИЖНЕГО ВОСТОКА: ЕГИПЕТ, ТУРЦИЯ, ОАЭ

Алейникова Е.Ю.

Магистрант 1 курса

e-mail: 87053199508@mail.ru

Лифанова Т.Ю.

Кандидат философских наук, доцент,

Казахский Национальный Университет им. аль-Фараби,

г.Алматы, Казахстан

e-mail: philosophy-sociology@mail.ru

Аннотация. Статья представляет собой сравнительный анализ современной культуры народов Ближнего Востока, включая Египет, Турцию и Объединённые Арабские Эмираты (ОАЭ). Исследуются особенности культурных трансформаций в контексте глобализации, сохранения традиций и воздействия западной культуры. Особое внимание уделено таким аспектам, как искусство, литература, религия, архитектура и роль медиапространства в этих странах. Анализируются общие тенденции и уникальные черты культурных процессов в каждой из стран, выявляются сходства и различия в восприятии современности и традиции. Результаты исследования могут быть полезны для изучения культурных взаимодействий и развития межкультурных связей в регионе Ближнего Востока.

Ключевые слова: Современная культура, Ближний Восток, Египет, Турция, ОАЭ, глобализация, традиции.

Аннотация. Мақала Египет, Түркия және Біріккен Араб Әмірліктерін (БАӘ) қоса алғанда, Таяу Шығыс халықтарының қазіргі мәдениетін салыстырмалы талдау болып табылады. Жаһандану, дәстүрлерді сақтау және батыс мәдениетінің әсері контекстіндегі мәдени өзгерістердің ерекшеліктері зерттеледі. Бұл елдердегі өнер, әдебиет, дін, сәулет және

медиа кеңістіктің рөлі сияқты аспектілерге ерекше назар аударылады. Әр елдегі мәдени процестердің жалпы тенденциялары мен ерекше белгілері талданады, қазіргі заман мен дәстүрді қабылдаудағы ұқсастықтар мен айырмашылықтар анықталады. Зерттеу нәтижелері Таяу Шығыс аймағындағы мәдени өзара әрекеттесулерді зерттеу және мәдениетаралық байланыстарды дамыту үшін пайдалы болуы мүмкін.

Түйінді сөздер: қазіргі мәдениет, Таяу Шығыс, Египет, Түркия, БАӘ, жаһандану, дәстүрлер.

Abstract. This article presents a comparative analysis of the contemporary cultures of the Middle Eastern peoples, including Egypt, Turkey, and the United Arab Emirates (UAE). The study explores the specifics of cultural transformations in the context of globalization, the preservation of traditions, and the influence of Western culture. Special attention is given to aspects such as art, literature, religion, architecture, and the role of media in these countries. The paper analyzes common trends and unique features of cultural processes in each country, highlighting similarities and differences in the perception of modernity and tradition. The results of the study may be useful for understanding cultural interactions and the development of intercultural relations in the Middle East region.

Keywords: Modern culture, Middle East, Egypt, Turkey, UAE, globalization, traditions.

Введение

Актуальность данной темы обусловлена важностью понимания культурных трансформаций в странах Ближнего Востока в условиях глобализации. Влияние западной культуры, стремление сохранить традиции и уникальные культурные особенности этих стран являются ключевыми факторами, которые определяют их развитие в современном мире. Анализ культурных изменений в Египте, Турции и ОАЭ поможет выявить общие тенденции и различия, а также способствует развитию межкультурного взаимодействия и укреплению связей между регионами.

Целью данного исследования является сравнительный анализ культурных особенностей Египта, Турции и ОАЭ в контексте их современной социальной и политической ситуации. Задачами исследования ставятся: 1) анализ культурных идентичностей и их трансформации в условиях глобализации; 2) исследование языковой и религиозной динамики в этих странах; 3) оценка взаимовлияния культурных традиций и современных вызовов.

Авторами для осуществления данного исследования была выбрана следующая методология: применение междисциплинарного подхода, включая культурологический, антропологический, социологический и лингвистический анализ.

Теоретическая значимость работы заключается в углублённом анализе культурных процессов на Ближнем Востоке, с учётом специфики влияния глобализации, сохранения традиций и воздействия западной культуры. Это исследование способствует расширению теоретических представлений о взаимосвязи глобальных и локальных факторов в формировании современных культур, а также помогает выработать новые подходы к изучению культурных трансформаций в условиях межкультурной динамики.

Практическая значимость исследования заключается в возможности применения полученных результатов для разработки образовательных программ, культурных проектов и дипломатических инициатив, направленных на укрепление межкультурных связей в регионе. Кроме того, выводы работы могут быть полезны для специалистов в области международных отношений, культурных исследований и социологии, а также для организаций, работающих в сфере культурного обмена и сотрудничества между странами Ближнего Востока и другими регионами мира.

Результаты и обсуждения

Говоря об общих чертах и различиях культур Египта, Турции и ОАЭ, в первую очередь, следует рассмотреть исторический контекст, а именно два его направления: влияние древних цивилизаций на современную культуру этих стран, и воздействие колониального прошлого на культурную идентичность Турции и Египта, а также на процесс становления независимости в

ОАЭ.

Египет является родиной одной из самых известных и влиятельных цивилизаций древности — Древнего Египта. Пирамиды, храмы, письменность (египетские иероглифы) и мифология оказали значительное влияние на развитие культуры как внутри страны, так и за её пределами. В современном Египте сохраняются элементы этого культурного наследия в архитектуре, искусстве, религиозных практиках и фольклоре. Например, религиозные образы и символы, связанные с древнеегипетской мифологией, часто используются в современном египетском искусстве и массовой культуре [1, с. 25-27].

Турция также имеет богатое наследие, которое восходит к древним цивилизациям, таким как хетты, фригийцы, греки и римляне. Османская империя, в свою очередь, оставила глубокий след в архитектуре, музыке и кулинарии. Важнейшим примером культурного наследия является архитектура османских мечетей и дворцов, а также традиции турецкой кухни, музыки и ремёсел. Несмотря на османское влияние, в Турции сохраняются элементы более ранних цивилизаций, таких как греческие и римские памятники [2, с. 51-54].

ОАЭ не могут похвастаться таким же древним культурным наследием, как Египет или Турция. Однако регион Персидского залива был домом для различных цивилизаций, таких как цивилизация Дильмун, которая существовала в районе современного Бахрейна и ОАЭ, а также персидская культура, которая оказывала влияние на арабский мир. В ОАЭ же культура основывается в первую очередь на арабских и исламских традициях, с сильным акцентом на наследие культуры бедуинов, которая до сих пор сохраняет своё присутствие в традиционном образе жизни и искусстве.

В первую очередь следует упомянуть влияние колониального наследия на рассматриваемые страны. Египет был под властью Великобритании с конца XIX века до 1952 года, и это оставило заметный след в культурной идентичности страны. Колониальное наследие проявляется в архитектуре (например, в зданиях, построенных британцами в центре Каира), в системе образования, а также в социально-политических структурах. В то же время британское влияние также сыграло роль в укреплении арабского национализма, который в свою очередь привёл к созданию независимого Египта [3, с. 1-32].

Турция пережила несколько веков османского господства, которое завершилось распадом Османской империи после Первой мировой войны. Однако влияние османской империи было значительным и после её распада. В 1923 году была основана Турецкая Республика, и её лидер, Мустафа Кемаль Ататюрк, провёл ряд реформ, направленных на модернизацию и западнизацию страны. Влияние Европы и её культурных и политических практик стало важным элементом в становлении новой турецкой идентичности. В то же время, несмотря на значительные изменения, османская культурная традиция, включая исламскую архитектуру и искусство, продолжала оказывать влияние на страну [4, с. 5-11].

ОАЭ не подвергались колониальному господству в традиционном смысле, но в XIX и XX веках регион находился под влиянием Великобритании, которая вела свои интересы через договоры с местными шейхами. Это влияние стало важным этапом в становлении современной политической и экономической структуры ОАЭ. В отличие от Египта и Турции, ОАЭ удалось избежать разрушительных последствий колониальных конфликтов, а экономический успех был достигнут в основном благодаря нефти и стратегическому расположению.

Тем не менее, с точки зрения культурных практик, все три страны имеют общие черты, такие как исламская религия, арабская культура (в Египте и ОАЭ), а также тесная связь с традициями гостеприимства и семейными ценностями. Однако различия проявляются в степени влияния западных культур и исторической эволюции каждого из этих государств. Египет сохраняет глубокую связь с арабским миром и традициями ислама, но также активно воспринимает западное влияние, особенно в сфере образования, науки и искусства. Современные культурные течения в Египте — это смесь традиционных арабских ценностей и западных тенденций. Турция представляет собой уникальную смесь восточных и западных традиций, где модернизация и европеизация шли рука об руку с сохранением исламских

традиций. Система образования и политики в Турции в значительной степени ориентирована на западные образцы [5, с. 134-151]. ОАЭ является примером того, как быстро развивающееся и глобализированное общество может интегрировать передовые технологии и западную культуру, сохраняя при этом сильную приверженность традициям и исламу. В отличие от Египта и Турции, ОАЭ удалось быстрее достичь экономического процветания, что также оказывает влияние на культуру, особенно в городах, таких как Дубай и Абу-Даби [6, с. 61-77]. Таким образом, можно утверждать, что исторический контекст, включая влияние древних цивилизаций и колониальное наследие, играет ключевую роль в формировании культурной идентичности Египта, Турции и ОАЭ. В то время как Египет и Турция имеют более глубокие связи с историческими и колониальными процессами, ОАЭ быстро приспособились к современным условиям глобализации, сохраняя при этом культурные традиции. Все три страны отличаются богатым историческим наследием, которое сформировало их уникальные культурные ландшафты и продолжает оказывать влияние на их общественную и культурную жизнь.

Немаловажная роль в этих странах отводится религии, которая играет центральную роль в жизни Египта, Турции и Объединённых Арабских Эмиратов (ОАЭ), но в каждой стране она проявляется по-разному, в зависимости от исторического, социального и политического контекста. Влияние ислама, христианства и других религий на культуру, общество и государственные институты варьируется, а религиозная толерантность и плюрализм — это темы, которые по-разному трактуются в этих странах. Так, например, Египет — страна, где ислам играет центральную роль в общественной и политической жизни. Примерно 90% населения Египта являются мусульманами-суннитами, и ислам оказывает значительное влияние на все аспекты жизни — от образования до законодательства. Египет является одним из важнейших центров исламского мира, в частности, благодаря университету Аль-Азхар, который был основан в X веке и до сих пор играет ведущую роль в обучении исламским наукам. В Египте исламская религиозная идентичность тесно переплетена с арабским национализмом. Несмотря на преобладание суннитского ислама, страна сталкивается с религиозной поляризацией, в том числе между радикальными исламистами (например, «Братья-мусульмане») и более умеренными силами, поддерживающими секуляризацию государства. В последние десятилетия после революции 2011 года и свержения президента Мурси общественные дебаты о роли ислама в государстве стали особенно напряжёнными [7, с. 114-126]. ОАЭ — также мусульманская страна с преобладанием суннитов. Однако в ОАЭ более ярко выражено государственное руководство, которое активно поддерживает умеренность в религиозных практиках. В отличие от Египта, где ислам занимает более заметную роль в политике, в ОАЭ ислам, хотя и важен, не так сильно вмешивается в государственные дела. Страна придерживается политики «мягкого ислама», где религиозное руководство гармонично сосуществует с высокоразвитыми экономическими и политическими институтами. ОАЭ также демонстрирует лидерство в продвижении концепции толерантности и межконфессионального сотрудничества, открывая двери для различных религиозных групп, что является частью имиджа ОАЭ как международного культурного и торгового центра. ОАЭ представляют собой модель межрелигиозного сотрудничества и религиозной толерантности. Здесь представлены не только мусульмане, но и христиане, индуисты, буддисты и представители других религий, при этом ислам остается государственной религией. В стране активно практикуются и поощряются межконфессиональные диалоги, например, в 2019 году в Абу-Даби был подписан исторический документ о мире и братстве между религиями — «Документ о всеобщем человеческом братстве», который подписали Папа Франциск и великий имам Аль-Азхара Ахмед аль-Таиб. Несмотря на это, ОАЭ остаются мусульманской страной, и ислам оказывает влияние на законодательство и культуру. Тем не менее, благодаря экономической мощи и статусу международного хаба для разных культур, ОАЭ продвигают толерантность и инклюзивность, где различные религиозные группы могут свободно жить и работать [6, с. 61-77].

Относительно христианства и других религий можно сказать следующее. Египет имеет

значительное христианское меньшинство — коптов, которые составляют около 10% от общего числа населения. Копты имеют долгую историю в Египте, начиная с раннехристианских времён, и сыграли важную роль в сохранении египетской культурной идентичности, в том числе через свою уникальную христианскую культуру, искусство и архитектуру. Однако копты сталкиваются с проблемами дискриминации, насилия и ограничений в религиозной свободе, что связано с преобладанием исламского большинства и религиозной поляризацией в стране [8, с. 271-274]. В свою очередь, Турция является домом для различных религиозных меньшинств, включая армян, грекахристиан, алевитов и других. Хотя Конституция Турции гарантирует свободу вероисповедания, меньшинства часто сталкиваются с проблемами дискриминации и с трудностями в сохранении своих религиозных и культурных традиций. Армянская и греческая христианская общины, например, исторически были важными составляющими культурного ландшафта Турции, но их численность значительно снизилась за последние десятилетия [9, с.56-57]. ОАЭ принимают множество религиозных меньшинств благодаря своей политике мультикультурализма и роли в качестве международного центра. Христианские общины, в том числе католики, православные и протестанты, составляют значительное количество среди экспатов. Для них строятся храмы, и существует свобода для проведения религиозных обрядов, что делает ОАЭ одной из самых религиозно инклюзивных стран в регионе [10, с. 92-96]. Религия оказывает значительное влияние на политику, образование и повседневную жизнь в этих странах, но степень её присутствия различается. В Египте и ОАЭ ислам оказывает сильное влияние на общественные и политические процессы, в то время как в Турции произошло более заметное отделение религии от государства. В Турции религия в значительной степени регулируется государством через Дирекцию по делам религии, в ОАЭ — через органы, поддерживающие религиозную толерантность и мирное сосуществование.

Глобализация, технологический прогресс и социальные изменения оказывают мощное влияние на культуру рассматриваемых стран, и каждая из них сталкивается с необходимостью сохранять свои культурные традиции, одновременно адаптируя их к современным реалиям. Влияние глобализации и технологий изменяет образ жизни, систему ценностей и традиционные культурные практики, что, с одной стороны, приводит к культурным трансформациям, а с другой — вызывает стремление сохранить уникальную идентичность. Глобализация оказывает влияние на все три страны, ускоряя культурные обмены, взаимодействие с международным рынком и глобальные коммуникации. Важно отметить, что глобализация не только способствует распространению западных культурных моделей, но и способствует интеграции стран в глобальное сообщество. Например, ОАЭ активно становятся мировыми центрами для международного бизнеса и туризма, а Турция и Египет используют свои культурные и исторические ресурсы для привлечения туристов. Влияние западных культурных норм, в частности в области моды, музыки, искусства и кинематографа, проникает в общественную жизнь этих стран, вызывая столкновение между традиционными ценностями и новыми, глобальными трендами. В Египте, например, западные поп-культуры, такие как музыка и мода, становятся все более популярными среди молодёжи, что создаёт контраст с традиционными исламскими ценностями. Однако глобализация также приводит к росту интереса к традиционным культурам и их сохранению, что проявляется, например, в развитии культурного туризма и возрождении традиционного ремесленного производства, таких как вышивка, ковки и другие виды искусства в Египте и Турции [11, с. 209-211].

Социальные изменения также оказывают огромное влияние на культурную жизнь этих стран. В Турции и Египте происходят процессы модернизации, в которых значительную роль играют женские движения, борьба за права меньшинств, а также перемены в традиционном семейном укладе. В ОАЭ, несмотря на динамичное развитие, также происходят изменения в общественных отношениях, включая права женщин, которые активно участвуют в экономике и социальной жизни [12, с. 561-565]. Особое внимание уделяется также взаимодействию традиций и современности в вопросах образования, социальной мобильности и религиозной практики. Женщины в этих странах всё больше становятся частью рабочей силы и

общественной жизни, что сопровождается изменениями в культурных кодах и социальных нормах. В Египте, например, женщины стали более активными в сфере образования и бизнеса, несмотря на сильное влияние исламских традиций.

Тем не менее, все эти страны сохраняют свои традиции, адаптируя их к современным условиям. Так, в Египте сохранение традиций тесно связано с национальной идентичностью и исламской религией. Несмотря на влияние западных культурных моделей, многие египтяне продолжают уважать традиционные семейные ценности, религиозные практики и фольклорные обычаи. Тем не менее, Египет активно адаптирует свои традиции в контексте современных технологий. Например, популяризация египетского кино, музыки и литературы, часто в сотрудничестве с западными продюсерами, позволяет создавать продукты, которые сохраняют египетскую идентичность, но при этом имеют международный успех. Сохранение архитектурных и исторических традиций также важно для Египта: древние памятники, такие как пирамиды и храмы, активно используются в культурном туризме. В то же время, в контексте урбанизации и развития новых жилых комплексов и инфраструктуры, происходит интересное сочетание старинной арабской архитектуры с современными стилями [13, с. 27-33].

В Турции процесс адаптации традиций к современным условиям выражается в сохранении богатого наследия османской и турецкой культуры в сочетании с современными западными тенденциями. Например, Турция активно развивает свою кулинарную традицию, при этом в её ресторанах и кафе можно найти как традиционные блюда (например, кебаб и мезе), так и современные интерпретации, такие как веганские и органические версии традиционных рецептов. Суфизм, хотя и подвергался ограничениям в период секуляризации, остаётся важной частью турецкой духовной жизни и культурной практики. В последние годы наблюдается возрождение интереса к суфийским орденам и их философии, особенно среди молодежи. Турция активно пытается сохранить баланс между исламской культурой и светскими традициями, при этом развивая туризм и культурную индустрию, которая популяризирует как традиционные, так и современные культурные элементы. ОАЭ — это пример того, как традиции можно интегрировать в контексте сверхбыстрого технологического прогресса и глобализации. С одной стороны, страна сохраняет сильную приверженность исламским ценностям и арабским традициям, с другой стороны — активно внедряет западные элементы в культуру. Примером такого сочетания является, например, архитектура в Дубае, где можно увидеть и ультрасовременные небоскрёбы, и элементы арабской традиционной архитектуры, такие как в дизайне традиционных рынков (сук) или мечетей. ОАЭ также активно продвигают культуру толерантности, что становится частью их национальной идентичности. Страна организует международные культурные события, такие как Всемирная выставка 2020 в Дубае, которые способствуют обмену культурными ценностями и идеями. В области искусства и музыки в ОАЭ сохраняются традиционные арабские формы искусства, но они также подвергаются адаптации под влияние глобальной культуры. В последние десятилетия ОАЭ активно инвестируют в развитие культурных проектов и меценатство, поддерживая как традиционное искусство, так и современное. Глобализация, технологический прогресс и социальные изменения значительно влияют на культуру Египта, Турции и ОАЭ. Все три страны сталкиваются с вызовами сохранения своей традиционной идентичности в условиях быстро меняющегося мира, однако каждая из них находит способы адаптировать традиции к современным условиям. В Египте, Турции и ОАЭ наблюдается интересное сочетание традиционного и современного, где технологии, глобальные связи и культурные трансформации не приводят к утрате идентичности, а, наоборот, помогают сохранить и развить уникальные культурные особенности.

Заключение

В заключение, можно отметить, что культуры Египта, Турции и ОАЭ, несмотря на общие элементы, такие как влияние ислама и арабских традиций, представляют собой уникальные и многослойные явления, сформировавшиеся под воздействием различных исторических, религиозных и политических факторов. Влияние древних цивилизаций,

османского и британского колониального наследия, а также современные глобализационные процессы оказывают заметное влияние на культурные практики этих стран. Египет, Турция и ОАЭ демонстрируют разные пути сохранения и адаптации своих традиций к современным условиям, от глубокого уважения к религиозным и культурным ценностям в Египте до стремления к инновациям и мультикультурализму в ОАЭ.

Влияние ислама и других религий на общественную и политическую жизнь также отличается в этих странах. Египет и ОАЭ сохраняют значительное присутствие религиозных практик в государственной жизни, в то время как Турция, с её исторической традицией светского государства, продолжает балансировать между исламскими корнями и западными ценностями. В ОАЭ же, несмотря на преобладание ислама, активно развиваются концепции религиозной толерантности и межконфессионального сотрудничества, что становится важной частью их национальной идентичности.

На фоне глобализации, технологических изменений и социальных трансформаций все три страны стремятся сохранить свою уникальную культурную идентичность, адаптируя традиции к новым реалиям. Египет активно сохраняет связь с арабской и исламской культурой, Турция продолжает искать баланс между восточной и западной идентичностью, а ОАЭ представляют собой пример того, как можно интегрировать традиции с современными инновациями, став мировым центром для бизнеса и культурного обмена.

Таким образом, культурная эволюция Египта, Турции и ОАЭ — это результат сложной динамики между сохранением традиций и стремлением к модернизации. Каждая страна по-своему реагирует на вызовы глобализации, но все они продолжают демонстрировать приверженность своим историческим корням, при этом интегрируя новые элементы, которые помогают им сохранять свою индивидуальность в современном мире.

Список литературы

1. Иванова, А. В. Культурное наследие Древнего Египта в современном обществе. // Юный ученый. – 2021. – № 3.1 (44.1). – с. 25-27.
2. Коротко, Т.В. Архитектура, культура, живопись в турецкой республике. // Историческая и социально-образовательная мысль. – 2012. – №2 (12). – с. 51-54.
3. Wiener, M. The idea of «colonial legacy» and the historiography of empire // Journal of historical soc. Boston. – 2013. – Vol. 13. – № 1. – p. 1–32.
4. Горошков, Н. П., Шподарева, Ю. С. Мустафа Кемаль Ататюрк и социально-культурная трансформация новой Турции. // Вестник ВГУ. Серия: История. Политология. Социология. – 2021. – № 3. – с. 5-11.
5. Сергеев, В.М., Саруханян С.Н. Модернизация и политический ислам с Турции. // Зарубежные политики. Полития. – 2012. – №4 (67). – с. 134-151.
6. Аль-Убайдли, О. И др. Экономическое развитие стран Ближнего Востока: итоги 2023 года. // Экономика Ближнего Востока. – 2024. – Т. 1. – № 1. – с. 61–77.
7. Яшин, И.И. «Братья-мусульмане» в Египте: от радикальности к умеренности. // Ежегодник Научно-образовательного центра исследований Арабского Востока РУДН. – 2009. – с. 114–126.
8. Кривец, Е.А. Египетские копты: проблема идентичности. // Ярославский педагогический вестник. Гуманитарные науки. – 2014. – № 2. – с. 271-274.
9. Плотников, А.А. Христианство в Турции. // Евразийский Союз Ученых (ЕСУ). – № 2 (11). – 2015. – с. 56-57.
10. Пахомова, Д. А. Концепция толерантности как основа ценностно-идеологической политики Объединённых Арабских Эмиратов. // Молодой ученый. – 2021. – № 30 (372). – с. 92-96.
11. Чижевич, Т.А. Национальная культура в эпоху глобализации. Исторические, философские, политические и юридические науки, культурология и искусствоведение. Вопросы теории и практики. // – Тамбов: Грамота. – 2017. – №8 (82). – с. 209-211.

12. Анкушина, Г. А. Права женщин в странах арабского мира: прошлое, настоящее, а есть ли будущее? // Научно-методический электронный журнал «Концепт». – 2013. – Т. 3. – с. 561–565.
13. Бануб, Г.Б. Специфика использования креативных технологий в туризме Египта. // Успехи современного естествознания. – 2023. – № 6. – с. 27-33.

УДК 37.015.324

КОММУНИКАТИВТІК-ТІЛДІК МОНИТОРИНГ ЖАСАУДЫҢ ПСИХОЛОГИЯЛЫҚ-ПЕДАГОГИКАЛЫҚ МАҢЫЗЫ

Джаздыкбаева М.Б.,

*педагогика ғылымдарының кандидаты., доцент,
Ахмет Ясауи атындағы Халықаралық қазақ-түрік университеті,
e-mail: maria64.64@mail.ru*

Ақылбек А.,

*ПМД-111 4курс студенті,
Ахмет Ясауи атындағы Халықаралық қазақ-түрік университеті,
Түркістан қ., Қазақстан*

Аңдатпа. Қоғам өмірін ізгілендіру мен демократияландыру жағдайында өсіп келе жатқан ұрпаққа, яғни оның ішінде мектепке дейінгі балалардың коммуникативтік біліктіліктерін қалыптастыруға, дамытуға, даярлауға аса мән беріліп отыр. Тұлғаның қоғамдағы өзін-өзі көрсетуі мен танытуы оның коммуникативті мәдениетін қалыптастыру деңгейіне тікелей байланысты болып келеді және оның маңызды құрамдас бөлігі коммуникативті дағдылар болып табылады.

Мектепке дейінгі білім берудің мемлекеттік білім беру стандартында элеуметтік-коммуникативтік саланың мазмұны ерекше атап көрсетілген, оның міндеттерінің бірі «баланың ересектермен және құрдастарымен қарым-қатынасын және өзара әрекетін дамыту» болып табылады. Тұтас қарым-қатынас пен элеуметтік өзара әрекеттестіктің негізі - балалық шақта қалыптасатын қарым-қатынас дағдылары болып табылады.

Түйінді сөздер: коммуникативтік-тілдік мониторинг, жасау, психологиялық-педагогикалық маңыз, қабілет, құзіреттілік, мәселе, ұйым.

Аннотация. В условиях гуманизации и демократизации жизни общества подрастающему поколению, в том числе дошкольникам, уделяется особое внимание формированию, развитию, подготовке коммуникативных умений.

Саморефлексия и самовыражение личности в обществе напрямую зависят от уровня формирования ее коммуникативной культуры и важнейшей ее составляющей являются коммуникативные навыки. В государственном образовательном стандарте дошкольного образования особо подчеркивается содержание социально-коммуникативной сферы, одной из задач которой является «развитие общения и взаимодействия ребенка со взрослыми и сверстниками». Основой целостного общения и социального взаимодействия являются коммуникативные навыки, которые формируются в детстве.

Ключевые слова: коммуникативно-языковой мониторинг, создание, психолого-педагогическое значение, способности, компетентность, проблема, организация.

Annotation. In the context of humanization and democratization of the life of society, the importance of the aca is given to the growing generation, including the formation, development, training of communicative qualifications of preschool children. Self-expression and expression of a person in society directly depend on the level of formation of his communicative culture, and its most important component is communication skills.

The state educational standard of preschool education emphasizes the content of the social

and communicative sphere, one of the tasks of which is "the development of communication and interaction of the child with adults and peers." The basis of holistic communication and social interaction is communication skills, which are formed in childhood.

Key words: communicative and language monitoring, creation, psychological and pedagogical significance, ability, competence, problem, organization.

Адам қызметі сөзсіз, ой-сезімін өзара алмасусыз жеткізу мүмкін емес. Әңгіме әрбір адамға өз ойлары мен көңіл-күйін, ниеттері мен сезімдерін басқа адамдарға хабарлауға, сондай-ақ басқа адамдардан бұл ақпаратты сіңіруге мүмкіндік береді. Сөйлеу арқылы қарым-қатынас жасау – адамның жануардан ерекшеленетін аса маңызды қажеттілігі болып табылады.

Қоғамда адамның коммуникативтік мүмкіндіктерін дамыту өте өзекті мәселе болып отыр. Біздің жұмыс коммуникативтік қызметпен тығыз байланысты болғандықтан балалардың өзі сияқты негізгі ұғымдарды нақтылау керек "коммуникативтік қызмет", "коммуникация", "қарым-қатынас".

Коммуникация ұғымы ғылыми әдебиеттерде латын тілінен аударғанда - хабарландыру, байланыс - ақпарат алмасу мақсатындағы қарым-қатынас дегенді білдіреді.

Жалпы *коммуникация* деп хабарлау, байланысу жолдары мен құралдарын айтады.

«*Коммуникация*» білім беру саласы балалар іс-әрекетінің әртүрлі объектілері мен түрлерінде ауызша және байланыстырып сөйлеуді, шығармашылық сөйлеу қабілетін дамытуды; тілдің дыбыстық мәдениетіне тәрбиелеуді; белсенді сөздік қорын байытуды, тілдің грамматикалық жағын қалыптастыруды, балалар әдебиетімен танысуын дамытуды, мәнерлеп оқуды және мазмұндауды; мемлекеттік, орыс, ағылшын және басқа да тілдерді дамытуды қамтиды.

"Коммуникация" білім беру саласының негізі ересектермен және балалармен еркін араласу дағдыларын дамытуға; зейінділікке, сөйлеуге, балалар әдебиетіне қызықтыруға бағытталған.

"Коммуникация" білім беру саласының ұйымдастырылған оқу қызметі:

сөйлеуді дамыту;

көркем әдебиет;

сауат ашу негіздері;

қазақ (орыс тілінде оқытылатын топтарда), орыс (қазақ тілінде оқытатын топтарда) және шет тілі; драма. [1]

С.И.Ожеговтың сөздігінде осы терминге түсініктеме берілген. Мұнда "коммуникация" сөзінің екі түрлі мағынасы көрсетілген. Соның екіншісінде бұл терминнің тілге қатысты қолданылу ерекшелігін атап өтеді:

«Коммуникация - оңай тілдесу, қарым-қатынасқа түсу дегенді білдіреді».

Коммуникация:

1. «Байланыс жолы, ақпарат алмасу».

2. «Сөйлеу тілі, хат алмасу» дегенді білдіреді.

Мұның өзі "коммуникация" сөзінің алғаш жолдық қатынас, байланыс деген мағынаны білдіретінін көрсетеді. Оның бұл мағынасы қазіргі кезге дейін толығымен сақталған.[2]

"Коммуникация" термині бұдан басқа да бірнеше мағынаны білдіреді.

Адамдар арасындағы тілдік қарым-қатынас деген ұғымды білдіру арқылы бұл сөздің мағынасы әлдеқайда кеңейеді.

Шерьязданова Х.Т. коммуникация анықтамасының әр түрі бар екендігін айтады [8, 176]:

Т.Парсонстың [3, 356.] айтуы бойынша, коммуникация үдерісінде бірнеше элемент өзара әрекетке түседі:

-автордың (элеуметтік іс-әрекет субъектісі) немесе хабарды тасымалдаушының әрекеті;

- қабылдаушының жауап беру реакциясы;

- коммуникативтік үдерістің мазмұны;

- коммуникативтік өзара іс-әрекетке түсетіндерді байланыстырушы рөлдер.

Г.М.Андреева өзінің еңбектерінде адамдардың коммуникациясы туралы сөз қозғағанда, оның тар мағынасында бірлескен іс-әрекет барысында әртүрлі идеялар мен қызығушылықтар, көңіл-күйлері мен сезімдері сияқты түсініктердің алмасатындығын ескертеді, яғни бәрін ақпарат алмасу деп те қарастыруға болады. Олай қарастыратын болса, коммуникация үрдісі хабар алмасу үдерісі ретінде ғана қабылданып кетуі мүмкін деп тұжырымдайды [4, 215 б.].

Адам коммуникациясын хабар теориясы негізінен алғанда, іс-әрекеттің формальді түрі ретінде тіркеледі: хабар беріледі, және тап сол уақытта адамдардың қатынасында хабар беріліп қана қоймай, сонымен бірге ол қалыптасады, анықталады, дамиды.

Ғалым Ф.Ш.Оразбаеваның айтуынша, «коммуникация» термині жайлы: «коммуникация» сөзінің негізгі мазмұны жалпы қарым-қатынас, араласу, хабарласу, хабар алмасу, байланысу деген сияқты мағыналарды білдіре келіп, адамдардың тіл арқылы сөйлесу процесін, тілдесу ерекшеліктерін, тілдік әлеуметтік мәні мен қоғамдық қызметін, адамдар арасындағы қарым-қатынасты, өзара түсінушілікті көрсетеді», - деп тұжырым жасаған [5, 426].

Б.А. Родионов коммуникация қатынас үдерісінен туындап отырғанымен, ол қатынас сияқты көпшілікке ортақ, жан-жақты байланыс емес екендігін дәлелдей келе, бір жағынан коммуникация қатынас құралы, әлеуметтік басқару, ақпаратты әлеуметтік тұрғыда жеткізу екендігін айтады [6, 446.].

«Коммуникация» әлеуметтік қатынастың мазмұндық аспектісі болып табылады. Сол себепті сапалы түрде мазмұнын түсініп, қабылдауға бағыт алған іс-әрекеттерді коммуникациялық деп атайды. Коммуникацияның негізгі функциясы - әрбір элементтің даралығын сақтай отырып, әлеуметтік ортақ әрекетке жету.

Адамдар арасындағы қарым-қатынас білімді, ойды, идеяларды, құндылық қатынастарды, эмоционалды жағдайды, қатынасқа түсіп отырған екі жақтың іс-әрекетін бейнелейтін қатынас формасы түрінде коммуникативтік кеңістіктерде жүзеге асады.

«Коммуникативтік кеңістік» терминіне П.А.Сорокин қоғамдағы барлық әлеуметтік статустардың жиынтығын жатқызады [7, 166].

Коммуникативтік кеңістік бір қалыпты. Оның мәнділігі әр кеңістікте әр түрлі болып келетіндіктен, нәтижелері де әртүрлі болады, ерекшелігіне қарай төрт деңгейге бөлінеді:

Физиологиялық деңгей – қатынастың арақашықтығы өте жақын, бірақ коммуникация үстірт келеді. Бұл деңгей түріне жалпы адамдардың өзіндік табиғи қажеттіліктерін қанағаттандаруын жатқызуға болады: тамақтану, тұрғын үйі, ұрпақ жалғастыру, материалдық өнімдерді жасап шығару немесе оны қолдану.

Ал психологиялық деңгей – қатынастың арақашықтығы жақын, коммуникация терең болып келеді. Бұл деңгейдің алдыңғы орнында жан түбіндегі құпиялық, жеке тұлғалық жүректен шыққан ақпарат тұрады. Психологиялық деңгей сенімді қатынасты қажет етеді. Деңгейдің бұл түрінде адам өзінің махаббаттық, достық, отбасылық, интимдік, эмоционалды қажеттіліктерін қамтамасыз етеді.

Ақпараттық, не интеллектуалдық деңгейде – қатынас арақашықтығы алыс, бірақ коммуникациясы терең болады. Коммуникация сыртқа шықпай ақ, адамның ішінде, миында есте сақтауы мен қиялының нәтижелі жұмыс істеуге берілуі арқылы жүзеге асады. Аталмыш деңгей арқылы адам өзінің дарындылығын, талантын, шығармашылық қабілетін қанағаттандырады

Әлеуметтік деңгей – қатынастың бұл түрінде арақашықтық алыс, коммуникация үстірт келеді. Ол қоғамдық нормалармен (адамның әлеуметтік мінез-құлқы, мәдениеті), дәстүрлермен, заң шығарушы орындармен, мемлекеттік институттармен реттеліп отырады. Коммуникация деңгейлерінің бұл түрі индивидтің қызығушылығы мен қажеттілігін социумның (лат. «socium» - ортақ, бірлескен, үлкен әлеуметтік тұтастық) мүддесіне, қажеттілігіне, оның талабына тәуелді етеді.

Зерттеуде бар ойымызды коммуникацияның әлеуметтік маңызына және оны игеру жолдарын қарастыруға аудардым. Коммуникацияның әлеуметтік негізде жүзеге асуы негізгі адами қабілетті, білікті, білімді қажетсінеді.

Мектеп жасындағы баланы дамытып, қалыптастырудағы ең алғашқы тәлімгері ата-анасы болса, балабақшаға келгенде отбасылық тәрбие негізін ары қарай дамытушы тәрбиеші-педагог болады. Өзінің қарамағындағы тәрбиеленушілері үшін қолайлы әлеуметтік ортаны жасай отырып, баланың психикалық дамуына жағымды әсер беретін, қатынас үдерісін басқарып, бақылаушы болатын тек тәрбиеші ғана. Тәрбие үдерісіндегі тәрбиешінің рөлі Қазақстан Республикасының «Білім туралы» заңында нақтыланған [8,476.].

Ұлы педагог А.С. Макаренко «...бала қандай жақсы білім алып, біліктерді игергенімен әлеуметтік және рухани қатынастары дұрыс қалыптаспаған болса, ол тәрбиелілер санатына қосыла алмай қалуы мүмкін» екендігін айтады. Сондықтан ол баланың әлеуметтік мәдениеттілігін негізгі орынға қоюды аса маңызды деп есептейді.

П.Буева, М.С.Кветный, Э.В.Соколов еңбектерінде адамның әлеуметтік болмысы оның табиғатын мәдени қоршаған ортасымен, өзге тұлғалармен тікелей және жанама түрде байланысқа түсуін қажет етеді. Соған сәйкес ол кез-келген іс-әрекетінде белгілі бір әлеуметтік қатынасқа, қатынастың әйтеуір бір формасына араласатыны белгілі деп тұжырым жасаған.

Баланың қоршаған ортасында қоғамдық қатынастарға түсу ерекшелігін коммуникативтік дағдылары мен біліктерінің қалыптасу деңгейі анықтайды. Бұл дағдылар мен біліктердің қоғамдық нормаларға сай, жеткілікті жүзеге асуы адам өмірінің белгілі бір кезеңдерінде қалыптасуы тиіс. Ол кезеңнің алғашқы баспалдағы мектепке дейінгі шақ екендігін мектеп жасына дейінгі бала психологиясы мен педагогикасын зерттеуші ғалымдар өз еңбектерінде дәлелдеген.

Тұлғаның дамуы тек іс-әрекеттің әр түрінің жүзеге асуы барысында ғана жүріп отырады. Ол бала бойында жеке тұлғалық қасиеттердің тәрбие пәні ретінде қалыптасуына тікелей байланысты болады. Қатынастың қалыптасуы үшін аса қажет, әрі маңызды әрекеттің қалыптасуы тәрбиеші-педагогтың балалардың іс-әрекетін ұйымдастыруда олардың жеке тұлғалық даму қажеттіліктері мен талпынысын ынталандыратындай, санасының (білімін, көзқарасын және сенімін) қалыптасуына ықпал ететін мінез-құлқы мен өзіндік жеке тұлғалық қасиеттерінің алғы шарттарын туғызатын еріктілік сферасын дамытатындай әдіс-тәсілдерді орнымен дұрыс қолдана білгенде ғана жүзеге асады.

Қатынасты біз адамдардың ортақ бір мақсатқа жету барысында әртүрлі ақпараттармен алмасуы негізінде белгілі бір өзара іс-әрекетке түсуі деп білеміз. Қатынас өзара іс-әрекетке қатысушылардың бірлескен жұмысының бір аспектісі ғана болып табылады. Кез-келген іс-әрекеттің белгілі бір құрылымы болады. Оның элементтері - түрткі беруші қажеттілік, қызығушылық, мақсат, іс-әрекет пәні мен түрткілердің үйлесімділігі, өнім немесе нәтиже, іс-әрекеттер мен оны жүзеге асырушы құралдардан тұрады.

«Қатынас» терминінің дәстүрлі әлеуметтік психологияда нақтылы аналогтары жоқ және ол «коммуникация» деп аталатын ағылшын терминіне толық келе бермейді, мазмұнының түсіндірме сөздігінде аса маңызды психологиялық іс-әрекетті білдіреді.

Қатынасты зерттеуші ғалымдар оның адамдар арасындағы қоғамдастықты орнатуға, олардың бірлескен іс-әрекетін реттеуге ықпалдық етіп, жеке адамның танымын, сана сезімін оятатын құрал, жеке тұлғаның өзін-өзі анықтау қызметі болатынын көрсеткен. Қоғамдық және тұлға арасындағы қарым- қатынас адам мен адамның өзара тілдесуі арқылы жүзеге асады. Адамға қатысты процесті қамтамасыз етуші – қатынас. А.Н.Леонтьев зерттеуінде: «Қалыпты жағдайдағы адамның қоршаған заттар әлеміне қатынасы қашанда адамдармен, қоғаммен қатынасына негізделеді» делінген. [9, 102б.].

Адамның әлеуметтік болмысы оның өзін қоршаған табиғатпен, айналасындағы адамдармен мәдени қатынасын қарастыратын тікелей немесе жанама байланысты қажет етеді. Айнала қоршаған әлеммен қатынас жасау адамдар жаратылысындағы аса қажетті шарт болып табылады. Өзінің жеке өміріндегі алдыңғы ұрпақтан қалған білім мен тәжірибені игеру үшін адамға өзге адаммен немесе өзге ұрпақ өкілдерімен қатынас жасау қажеттілігі туады. Қатынас кезінде іс-әрекет түрлерімен және нәтижелерімен, сезімдермен, идеялармен алмасу процесі жүзеге асып отырады. Осы қатынас түрі социумды ұйымдастырып, адамның сол арқылы дамуына жағдай жасап, өзге адамдардың іс-әрекеті мен мінез-құлқына қарай өзін реттеуіне

мүмкіндік туғызады.

Енді қатынас туралы ғалымдардың берген анықтамаларын талдайтын болсақ.

М.Н.Есенғұлова қатынасқа өзіндік анықтамасын бере отырып, «қоғамда мәдениеттің өмір сүруінің қажетті шарты қатынас болып табылатынын және жеке адамның дамуы үшін басты құралы ретінде жеке қатынастар, өзара қатынастар мен қатынастың коммуникативтік мәдениеті енетінін» айтқан[10, 206.].

Ал, мониторинг балабақшада - баланың даму деңгейінің көрсеткіші болып табылады.

Балалардың даму деңгейлерін қадағалау, бақылап отыру мектепке дейінгі тәрбие мен оқытудың мемлекеттік жалпыға міндетті стандартына сәйкес баланың жетістіктерінің мониторингі негізінде жүзеге асады. Мониторинг 3 деңгейде жүзеге асырылады:

1-деңгей – бала белгілі бір қимыл мен біліктерді қайталай алуға қабілетті болғанда;

2-деңгей – бала не істеп жатқанын түсінуге, белгілі білім қорына ие болуға қабілетті болғанда;

Және 3-деңгей – бала өзінің білетінін жасай алуға және білімін өз бетінше шығармашылықпен қолдана білуге қабілетті болғанда.

Осы мониторингтан күтілетін нәтиже мектепке дейінгі ұйымдарда балалардың біліктері мен дағдыларының дамуына бақылау жүргізу бойынша индикаторлар жүйесін дайындау болып табылады.

Балалардың даму деңгейінің мониторингін жүргізу үшін тәрбиеші-педагог:

- Стандарт талаптарының орындалуын;

- Үлгілік бағдарлама мазмұнын;

- Ақпараттық технология негіздерін;

- Баланың жеке даму картасын мен бақылау парағын толтыру тәртібін білуі керек;

- Мектепке дейінгі педагогика мен психология теория негіздерін;

- Баланың даму деңгейін өлшеу әдістері: бақылау, ойын жағдаятын құру,

іскерлік ойын, әңгімелесу, сұрақ-жауаптар, түрлі іс-әрекеттің өнімді нәтижелерін және

т.б.

- Алынған деректерді сақтау үшін техникалық құралдарды;

- Ақпараттық-коммуникативтік технологияларды игеруі керек.[15, 4 б]

Коммуникативтік білім пәнаралық сипатқа ие. Коммуникация "әлеуметтік-гуманитарлық, жаратылыстану және ғылыми-техникалық пәндердің зерттеу объектісі» болып табылады[15, 9 б].

Бұл техникалық пәндер ақпаратты сақтау, өңдеу және өңдеу мүмкіндіктері мен тәсілдерін оқытады. Әлеуметтік-гуманитарлық ғылымдар (психология, лингвистика, психолінгвистика, әлеуметтану, социолінгвистика, коммуникация теориясы, саясаттану, мәдениеттану, этнография) коммуникацияның түрлі аспектілері мен ерекшеліктерін қарастырады [12, 166].

Сонымен, тіл білімі, яғни, лингвистика ауызша қарым - қатынас мәселелерімен айналысады, ал психология мен психолінгвистика сол мәселелердің туындау себептерін, салдарын, кедергілерін, сонымен қатар вербальды және вербальды емес қарым - қатынастарды зерттеумен айналысады.

Қарым - қатынас теориясының пәні «жалпыға ортық табиғат, әлеумет және техникалық ақпарат алмасу жүйелері болып табылады. Берілген теория коммуникативтік процестің әмбебап үлгісін қарастырады және оның компоненттерін анықтайды, жалпы заңдылықтарды, шындыққа негізделген әртүрлі салалардағы коммуникативтік процестерді ашады. Қарым - қатынас ерекшеліктерін, өзара әрекеттесуді және белгіленген факторға әсер етуді зерттеп, білімнің осы саласын толықтырады» [12, 186].

Коммуникативтік - тілдік теория әр түрлі қарым - қатынас түрлерін байланыстырады және сойлеуші адам - субъект болып табылады.

Коммуникациялық теорияның өзіндік категориялық (тұжырымдамалық) аппараттар жүйесі болады. «Коммуникация» термині ғылыми әдебиеттерде ХХ ғасырдың басында пайда болды. Бүгінгі таңда бұл термин әлеуметтік тәжірибеде үш түрлі түсінік бойынша

қолданылады:

- 1) ақпарат құралы;
- 2) ақпарат алмасу;
- 3) ақпараттың әсері [11, 156].

Л.Г. Викулов «Барлық жағдайларда бұл термин қарым-қатынастың синонимі ретінде қарастырылуы керек. Коммуникацияның басты функциясы - бұл ақпарат беру» деп тұжырымдайды [10,136]

1950 жылдары ғылымның жаңа бағытының қарқынды дамуы жүре бастады (ақпарат теориясы Ш. Шеннон, кибернетика Н. Виенера, тіл туралы ғылым және т.б.) және оны ақпаратты тарату тәсілдері мен сақтау құралы ретінде қолданды. Коммуникация ақпарат алмасу ретінде, өзінің заңдылықтарына сәйкес тәуелсіз зерттеу нысанына айналды. Радио байланыс, оның ішінде қалааралық ғарыш, теледидарлық хабар тарату, бұқаралық ақпарат құралдары (СМИ), телекоммуникациялар, жарнама, жалпы қоғамдағы адамдардың өмір салтына айнала бастады [10, 19 б].

Коммуникация қарым - қатынас жасаушы адаммен ақпарат алмасуды қамтамасыз етеді. 1970 жылдардың басынан бастап бұл әдістерді жалпы теориямен біріктіруге болмайды деп, жеке қарастырылу қолға алынды. Процесс барысында «қарым – қатынасқа түсушілер арасында бір-біріне бағытталған ақпарат алмасу жүреді. Сонымен қатар серіктесімен ақпарат алмасып қана қоймай, оның мінез-құлқына да әсер етеді. Коммуникативті ақпарат алмасу нәтижесінде ықпал етуші адресаттың,ақпаратты жіберуші және оны қабылдаушының ортақ немесе ұқсас дәйектерді кодтау және декодтау хабарламалар жүйесі»[10, 206].

Қарым – қатынастың «вербалды және вербалды емес формасы бар. Өз кезегінде, вербалды қарым – қатынас ауызша және жазбаша түрде болады». [13, 236].

Қарым-қатынас түрлері бірқатар белгілермен анықталады.

I. Коммуникация шарттары:

– белсенді немесе тікелей байланыс, кері байланыс (диалог) немесе кешіктірілген кері байланыс (мысалы:жазбаша бұйрық, радио хабарлама);

– жанама байланыс (мысалы, теледидардағы қойылым, БАҚ).

II. Қатысушылар санына қарай: монолог; диалог; полилог.

III. Қарым-қатынас мақсаты: ақпараттандыру; сендіру (соның ішінде мотивация, түсіндіру және т.б. қорқыныш немесе агрессия арқылы тұрақсыздандыру); ойын-сауық арқылы дамыту.

IV. Жағдай сипаты:

– іскерлік қарым-қатынас (баяндама, дәріс, пікірталас);

– көпшілікпен қарым-қатынас (бұқаралық ақпарат құралдары, митинг, жиналыс);

– тұрмыстық қарым-қатынас (сөйлесу, кішігірім әңгіме, форма ретінде сөйлесу, жазбаша байланыс және т.б.) [10, 68б].

Сөйлеу әрекеті ретінде қарым-қатынас – «бұл жүйе қарым-қатынасқа қатысушылардың мотивациялық сөйлеу әрекетін тудыратын жағдайлар. Бұл жүйеге негізгі төрт аспект: сөйлеу әрекетінің типтері деп аталады, олар: сөйлеу, тыңдау, жазу, оқу. Себебі сөйлеу және жазу шығармашылық күштер пайда болған кезде қажет, олар белсенді түрлерге жатқызылады, сөйлеу белсенділігі сәйкесінше тыңдау және оқу - репродуктивті ретінде»[15, 119б]. Ақпаратты кодтау тетіктері сөйлеу және жазу кезінде әрекет ету; декодтау механизмдері сәйкесінше тыңдау және оқу кезінде болады. Сөйлеу және тыңдау кезінде қарым-қатынас қатысушысы акустикалық сигналдармен жұмыс істейді, ал жазу және оқу кезінде - графикалық белгілермен жұмыс істейді. Барлық төрт іс-әрекет ауызша қарым-қатынас процесінің негізі болып табылады. Қалыптасу барысында сөйлеу әрекетінің осы түрлерінің дағдылары сәтті қарым-қатынас тудырады.

А.М. Богуш анықтаған коммуникативті дағдылар «Ауызша қарым-қатынасты жүзеге асыруға бағытталған әрекеттер»[9, 30 б]. Бұл дағдылар баланың коммуникативті дамуы процесі кезінде қалыптасады және жетілдіріледі.

А.Бодалев коммуникативті даму туралы: «Адамдардың өзара әрекеттесуінің

сипаттамасы; білімі мен дағдылары; тұлғааралық қатынастар тұлғалық сапа ретінде көрініс табады; адамдармен қарым-қатынас; коммуникативті және ұйымдастырушылық қабілеттер ретінде; адамдардың бір-бірінен ақпарат пен білім өзара алмасуына байланысты; өзіңіздің мінез-құлқыңызды және басқалардың мінез-құлқын басқара отырып қарым-қатынас жасау процесі арқылы байланыс табады». [8, 513 б].

Арушанова Г. Г. тұлғаның коммуникативті дамуы деп «адамдарға, өз-өзіне, дағдыларға қатысты мінез-құлықты бақылау және реттеу, сауатты пікірталас өзіндік ұстаным, әңгімелесушінің жағдайын түсіну, қарым-қатынас мақсатына жету вербалды және вербалды емес құралдарды қолдана отырып, нәтижелі қақтығыс жағдайынан шығу». [8, 146].

Л.Дубинаның пікірінше қарым-қатынас гуманистік бағытта болуы керек, «қарсы тараптағы адамды сезініп, оны дұрыс қабылдап, дайын болу, ынтымақтастық, өзара әрекеттесу, жақсылыққа жеке қызығушылық таныту, яғни жанашырлықтың көрінісі ретінде».[7, 66].

А.В. Мудрик қатынасқа дайындықтың 5 аспектісін атап көрсетеді: [8, 96б]

1. Ойлау ерекшелігін дамыту. Тілді үйрене отырып баланың ойы дамып, танымдық әрекеті жаңа сапалы баспалдаққа көтеріледі.

2. Еркін тілдік қатынасқа түсу дағдыларын қалыптастыру.

3. Белгілі бір жеке ерекшеліктерін (ашық мінезді, қатынасқа бірден түсе білетін, өзін біреудің орнына қоя білетін ерекшеліктерін) дамыту;

4. Қатынас сферасындағы белгілі бір ережені қалыптастыру: іс-әрекеттегі серіктесіне көңіл бөлу; қатынас үдерісіне қызығушылық тудыру; қатынасқа диалог ретінде шыдамдылық таныту.

5. Жаңа коммуникативтік біліктерді дамытып, қалыптастыру.

М.И. Лисинаның жетекшілігімен баланың әлеуметтік байланыс аумағының дамып қалыптасуына зерттеу жүргізілген. Зерттеу барысында баланың құрдастарымен қатынас жасауға деген қажеттілігі балалық шақтың ерте кезеңінде қалыптаса бастайтындығын көрсетті. [9, 74б]. Мектеп жасына дейінгі балалық шақта бұл қажеттілік түрі негізгі рөлге ие болады. Құрдастарымен өзара іс-әрекет баланың қоршаған ортасымен байланыс жасауының екінші бір аймағын құрайды. Бұл аймақ балалар үшін өте маңызды және балалар оны жақсы қабылдай алады. Ойын барысында серіктес болуды ұсынған анасына баласы «маған ересек адамның қажеті жоқ, менімен бірге ойнайтын құрдас бала керек» – деп жауап берген екен.

Мектеп жасына дейінгі балалардың достарына деген ерекше қажеттіліктері мын көрсеткіштер арқылы анықталған:

– басқа балаларға көңіл бөлу;

– олардың әрекеттеріне эмоционалдық сезіммен қарай білу;

– құрдастарының назарын өзіне аударуға талпынысы;

– олардың ашулану, абыржу сияқты әртүрлі қатынастарына сезіммен қарай білу.

Осы аталған көрсеткіштер арқылы бір уақытта балалардың өзін-өзі тануға, басқа балалар арқылы өзін бағалауға деген тілектерін байқауға болады. Аталмыш көрсеткіштер зерттеушілерге балалардың құрдастарымен қатынас жасаудың 4 кезеңін анықтап берді.

Бірінші кезең – баланың құрдастарына деген қажеттілігі өз бетінше байқалмайды. Бұл кезең баланың алғашқы өмір сүру жылын (1жасқа дейін) қамтиды. Балаларда құрдастарымен қатынас жасауға деген қажеттіліктің 2 ғана көрсеткіші байқалады. Олар зейін мен мазасыздықтың (желігу, ашулану, абыржу) үндесуі. Бірінші кезеңдегі балалардың құрдастарымен байланысын қажеттіліктен туған деп айтуға келе бермейді.

Келесі кезең баланың 1жаспен 2 жас арасын қамтиды. Бұл кезеңде бала кішкене болсын құрдастарымен қатынасқа түсу қажеттілігіне тән ым-ишара байқалта бастайды. Екінші кезеңде достарымен қатынас жасау жалпы қажеттілік иерархиясында үлкен орынға ие болады.

Үшінші кезең 3 жаспен 4 жасқа тән. Осы жас аралығындағы балалардың мінез-құлқында бір-бірімен қатынас жасауға қажеттіліктің барлық көрсеткіші білініп тұрады. Не дегенмен балалар ересектерге қарай еліктеп, олардың көмегінсіз өзара іс-әрекетке түсіп, өзара келісімге келе алмайды.

Төртінші кезең 5-6 жастағы балалардың жас ерекшелігіне сәйкес келеді. Баланың құрдастарымен қатынасы үлкендермен болатын қатынасына қарағанда белсендірек келеді, бала өзінің тартымдылығымен ұнамды келеді. Құрдастарымен қатынас жасаудың нәтижесінде бала өзінің тәжірибелік біліктерін бағалап, өз білімі туралы алғашқы түсініктерге ие болады [9, 56.].

Мектеп жасына дейінгі балалардың құрдастарымен қатынас жасауының үлкендермен қатынасқа түсуіне қарағанда кейбір ерекшеліктерін атауға болады:

- коммуникативтік іс-әрекеттің әртүрлілігі мен кең диапазоны;
- құрдастарымен байланысқа түсудегі ашық және нақты қарым- қатынас;
- достарымен өзара қатынасындағы қалыптан жағдайдан тыс, уақыты шектеулі емес қатынастар;

– коммуникативтік әрекеттің басымдықтағы қатынастан басымдылығы [10, 106].

Аталған ерекшеліктердің мектеп жасына дейінгі балалардың жасына тән екендігін олардың қатынасы барысында көз жеткіздік, соны жүзеге асыру үшін қажетті педагогикалық әдіс-тәсілдер керек.

Мектепке дейінгі балалардың достарымен қатынасын дамытудың үш формасын көрсетуге болады:

- бірінші формасы – құрдастарымен эмоционалды-тәжірибелік қатынас (2 және 4 жас аралығы). Бұл қатынас туындаған жағдайға байланысты болады, ол белгілі бір өзара іс-әрекет жүріп жатқан ортаға және серіктесінің тәжірибелік әрекетіне тәуелді. Қатынастың негізгі құралы – шұғыл – мәнерлі қимыл-қозғалыс;

- екінші формасы – жағдаятты-біліктік (5-6 жас). Бұл кезеңдегі қатынастың басты мазмұны – біліктілікпен бірлескен іс-әрекет (желілі-рөлді ойын). Балалар бұл жерде ортақ іске шоғырланады да, бірлесіп жұмыс істеуге деген қажеттілік пайда болады. Бұл осы жас аралығындағы балалардың қатынас жасауының негізі болып табылады. Осы ретте балалардың құрдастарын бағалап, оларды сыйлай білуге деген қажеттіліктері анық байқалады. Тілдік қатынас басым, қатынас негізінен жағдаятты болып келеді;

- үшінші форма – жағдайдан тыс біліктілік. Бұл форма көптеген балаларда мектепке дейінгі шақтың артқы кезеңінде пайда болады (балалардың бәрінде бірдей бола бермейді). Ол екі бағытта дамиды:

- жағдайға тәуелсіз тілдік байланыстың саны артқанда;

- құрдастарының бейнесі неғұрлым тұрақталып, нақтылы бір жағдайға байланысты өзара іс-әрекетке тәуелді болмағанда.

Ересек жастағы бала өзге адамның бейнесін есіне сақтап, олардың өзіне деген қатынасын сезіне бастайды. Мектепке дейінгі ересек жастағы баланың басқа балаға деген ерекше қатынасы қалыптасады. Бұл қатынас тұлғалық қатынас деп аталады. Баланың досы өзімен салыстырудың пәніне, өзін-өзі бекітудің және өзін тұлға ретінде бағалаудың құралына айналады. Осы салыстыру іштей бағалауға ұласып, неғұрлым терең тұлғааралық қатынастардың жүзеге асу мүмкіндігін туғызады. [11, 186.].

Осылайша, коммуникация кең мағынада қарым-қатынас құруға, ақпарат беруге және байланыс жасауға мүмкіндік беретін өзара әрекеттесу және байланыс әдістері болып табылады. Тар мағынада коммуникация дегеніміз бұл

вербалды және вербалды емес қарым-қатынаста - ауызша және сөйлеу, тыңдау, жазу және оқу жағдайларындағы құралдар. Ауызша қарым-қатынас барысында адамдар адресатқа түсінікті болуы үшін тіл құралдарын қолданады – ол сөздік және грамматикалар болып табылады.

Коммуникативті дамудың мазмұны диалог барысында қажетті ақпаратты алуға дайын болу және қабілеттілік, тану негізінде өз көзқарастарын білдіріп, дұрыс қорғай білу позициялардың әртүрлілігі және басқа адамдардың пікірлерін құрметтеу.

Әдебиеттер тізімі

сообществу детей и взрослых в дошкольной образовательной организации». – Автореферат выпускной квалификационной бакалаврской работы.- Саратов, 2019.

2 Нұрмұхаметова, Р.Ә, Молдағалиев Б.А, Фейзулдаева С.А, Урбисинова А.Б. «Педагогика сөздік» Оқу құралы. – Ақтау: Ш.Есенов атындағы Каспий мемлекеттік технологиялар және инжиниринг университеті, 2009. – 112 бет.

3 Даль, В.И. «Тірі орыс тілінің түсіндірме сөздігі», –103 б.

4 Мектепке дейінгі тәрбие мен оқытудың мемлекеттік жалпыға міндетті стандарты.– 2018ж.

5 Ожегов С. И. «Толковый словарь русского языка». – Москва: Азбуковник, 2000.– 940 с.

6 Шерьязданова, Х.Т.«Психология общения в дошкольном образовании: теория и практика». - А.: Казак университеті, 2015.

7 Парсонс, Т «Социальная система», 1902-1979ж.– 301 с.

8 Андреева, Г. М. Социальная психология.– М.: Аспект Пресс, 2006.–384 с.

9 Оразбаева, Ф. Ш. «Тілдік қатынас: теория және әдістемесі». - Алматы : РБК, 2000. - 208 б.

10 Родионов Борис Анатольевич. «Коммуникация как социальное явление».– Издательство Ростов.ун-та, 1984. - 143 с.

11 Сорокин, П.А. Система социологии. Т. 2. Социальная аналитика. Ч. 2. Учение о строении сложных социальных агрегатов. - Пг. : Колос, 1920. - 463с.

12 Леонтьев, А. Н. Избранные психологические произведения: В 2-х т. Т. I —М.: Педагогика, 1983.— 392 с.

13 Есенғұлова, М.Н.«Студенттердің қарым қатынас мәдениетін қалыптастыруда халықтық педагогика идеяларын пайдаланудың педагогикалық шарттары», Дессертация.– ҚР, Түркістан.–2007. – 33б.

14 Мектеп жасына дейінгі балалардың біліктері мен дағдыларының дамуына мониторинг жүргізудің әдістемелік ұсынымдары.№ 1 хаттама.– Астана, 2018.– 116 бет.

15 Викулов, Л. Г. Основы теории коммуникации: практикум. – М. : АСТ МОСКВА : Восток – Запад, 2012. – 316 с.

УДК 204

INTERNAL INCONSISTENCIES OF ISLAMIC CIVILIZATION

Enayatullah Rahimi,

Masters degree,

Badakhshan University, Afghanistan

Tastemirova G.A.,

Candidate of Philological Sciences,

Satkenova Zh.B.,

Senior teachers,

Sapaeva G.E.

Senior teacher,s

al-Farabi Kazakh National University,

Almaty, Kazakhstan

e-mail: e-rahimi@badakhshan.edu.af, gulshar.t@mail.ru

Abstract. The glorious civilization of Islam in its current condition is suffering from all-round weakness in the political, economic, social, cultural, and scientific fields; it has become backward in all material fields and is witnessing dangerous setbacks. The purpose of the scientific research in this article is to discover the internal challenges of Islamic civilization, and to prepare this article, as much

as possible, an effort has been made to use authentic books and historical texts related to Islam written by Islamic scholars and in the explanation stage. in a descriptive-analytical way, which is more related to the library method. Therefore, the inconsistencies of Islamic civilization are due to the demands of two factors: external factors and internal factors. The research area of this article is based on the demands of the internal challenges of Islamic civilization and includes religious differences, political tensions, incorrect activities of regulations, cultural tensions, and the strong attachment of Muslims to the world and forgetting the hereafter, as well as the tendency of Muslims to depend on ethnic, regional, tribal, racial, and linguistic issues and forget the point that their honor lies in their religious values. At present, many geographical boundaries have made the Islamic Nation dependent on certain regions, and what we know as the Islamic world is just an emotional and political slogan, and that's it, and other important things that are on the way to Islamic civilization are the loss of self-belief among the Islamic Nation and also being surprised by non-Islamic civilizations, as some Muslims were surprised in view of the progress made in Western civilization, as if Western civilization is everything, when it is not.

Keywords: Islam, division, civilization, political factors, domestic, incompatibility

Аңдатпа. Исламның даңқты өркениеті қазіргі жағдайда саяси, экономикалық, әлеуметтік, мәдени және ғылыми салаларда жан-жақты әлсіздікке ұшырауда; ол барлық материалдық салаларда артта қалды және қауіпті сәтсіздіктердің куәсі болуда. Бұл мақаладағы ғылыми зерттеудің мақсаты – Ислам өркениетінің ішкі қиындықтарын ашу және бұл мақаланы дайындау үшін мүмкіндігінше исламға қатысты ислам ғалымдары мен ғалымдары жазған шынайы кітаптар мен тарихи мәтіндерді пайдалануға күш салынды. Демек, ислам өркениетінің сәйкессіздіктері екі фактордың талабынан туындайды: сыртқы факторлар мен ішкі факторлар. Бұл мақаланың зерттеу саласы ислам өркениетінің ішкі сын-қатерлеріне негізделген және діни келіспеушіліктерді, саяси шиеленістерді, ережелердің дұрыс емес әрекеттерін, мәдени шиеленістерді және мұсылмандардың дүниеге беріктігі мен ақыретті ұмытуын қамтиды. сондай-ақ мұсылмандардың этникалық, аймақтық, рулық, нәсілдік және тілдік мәселелерге тәуелділік бейімділігі және олардың намысы діни құндылықтарында екенін ұмытып кету. Қазіргі уақытта көптеген географиялық шекаралар Ислам елін белгілі бір аймақтарға тәуелді етті, ал біз Ислам әлемі деп білетін нәрсе тек эмоционалды және саяси ұран ғана, және осымен бітті және ислам өркениетінің жолындағы басқа да маңызды нәрселер Батыс өркениетінде қол жеткізген прогреске кейбір мұсылмандар таңғалғандай, исламдық ұлттың өзіне деген сенімін жоғалту және исламдық емес өркениеттерге таң қалу.

Түйінді сөздер: ислам, бөліну, өркениет, саяси факторлар, тұрмыстық, үйлесімсіздік.

Аннотация. Славная цивилизация ислама в ее нынешнем состоянии страдает от всесторонней слабости в политической, экономической, социальной, культурной и научной областях; Целью научного исследования в этой статье является раскрытие внутренних проблем исламской цивилизации, и для подготовки этой статьи были предприняты усилия с использованием первоисточников и исторических текстов, связанных с исламом, написанных исламскими учеными и на стадии объяснения. описательно-аналитическим способом, который больше связан с библиотечным методом. Таким образом, противоречия исламской цивилизации обусловлены требованиями двух факторов: внешних и внутренних. Область исследования этой статьи основана на требованиях внутренних вызовов исламской цивилизации и включает в себя религиозные различия, политическую напряженность, неправильные действия правил, культурную напряженность, а также сильную привязанность мусульман к миру и забвение загробной жизни, а также склонность мусульман зависеть от этнических, региональных, племенных, расовых и языковых проблем и забывать о том, что их честь заключается в их религиозных ценностях. В настоящее время многие географические границы сделали исламскую нацию зависимой от определенных регионов, и то, что мы знаем как исламский мир является всего лишь эмоциональным и политическим лозунгом, и все, и другие важные вещи, которые стоят на пути к исламской цивилизации – это потеря веры в себя

среди исламской нации, а также удивление неисламскими цивилизациями, как были удивлены некоторые мусульмане, учитывая прогресс, достигнутый западной цивилизацией, как будто западная цивилизация - это все, хотя это не так.

Ключевые слова: ислам, раскол, цивилизация, политические факторы, внутривнутриполитический, несовместимость.

Introduction

The world of Islam is a world of division and internal conflict, contrary to the name of the unit that refers to that unit. There are various examples of Islamic thought and beliefs in different fields of life, from the religious and jurisprudential fields to the political, cultural, and social fields in the Islamic world. The difference and conflict between Shiites and Sunnis, both from a religious and political point of view, is very deep and wide. While the Shia (Imami religion) consider Imamate as one of the principles of Islam and consider the appointment of Imams as a divine revelation, the Sunni majority religion does not consider it to be in accordance with Sharia.

The multiplicity of the Islamic world in the field of the political system is another aspect of the division and conflict in the Islamic world. In the Islamic world, there are different political systems and rulers with different policies and practices. Is it between the interpretation of the Afghan student movement and many similar Islamic groups in Muslim countries that do not give women the right to education and work outside the home? This is the wrong interpretation of Islam.

Disputes over lands and borders are considered one of the serious disputes in a number of Islamic countries, which have resulted in very bloody conflicts. Although the differences are considered to be the result of European colonialism in the 19th and 20th centuries, Muslims could not find a peaceful solution to these differences. Regardless of those other factors that caused the fire of war between Muslim countries in the second half of the 20th century, territorial and border disputes were apparently the main cause of bloody wars between Muslims and Islamic countries. In fact, the eight-year war between Iraq and Iran in the eighties, the military aggression of the Iraqi government led by Saddam Hussein against Kuwait, the war between Morocco and Algeria in 1963, the chronic dispute over the Durand border between Afghanistan and Pakistan, the territorial and border dispute between Iran and the United Arab Emirates, disputes over three islands in the Persian Gulf, etc.

In terms of national, ethnic, linguistic, and racial affiliations, there are severe divisions in Islamic civilization and the Islamic world. This difference and distinction exists both among the Arab, Berber, Turkish, Persian, Kurdish, etc. Muslim countries and nations from the distant past until now and also among the different nations and ethnic groups within the Muslim countries and societies. Is. The Islamic civilization also had a dazzling scientific brilliance in the centuries of history, but in the continuation of its life, it suffered a scientific decline, and the minds of thinkers and researchers were stuck in the question of how and why the cause of its decline or degeneration. And about the degeneration of the internal inconsistencies of Islamic civilization in the works of scientists such as Ibn Khaldun's theory of nervousness by Will Durant and Arnold Tobin B., it has been pointed out.

Materials and Methods

The materials of this article under the title of internal inconsistencies of Islamic civilization have been compiled from reliable and historical books, sites, and articles, with the specifications of the book and some field studies by observation method. Therefore, the mentioned materials are collected from first-hand and research sources, and their references are considered valid and good evidence for their realization. In addition, the topic of discussion has all qualitative and quantitative aspects, whether the discussion is about the material qualities and the constituent components of the title of means and means of transmitting thoughts from generation to generation.

Results

As a result, Syed Jamal Uddin Afghani, the Islamic fighter of the East of the Earth, has made a very good idea regarding how Islamic societies might resolve internal conflicts in this particular situation. He was acutely aware of the unchecked power of imperialism and its attempts to pillage the developing globe. He was not westernized, but he also did not downplay the advancements in technology and philosophy made by the West. He hoped Muslims would be able to obtain them

as well. in order to prevent the unpleasant parts and appealing name of western life from having an impact on Islamic community. Within the confines of religious principles, he advocated for the awakening and reform of Islamic society.

The Islamic countries have different security-political perceptions of each other due to factors like ideological differences and the existence of subterranean resources, particularly oil. As a result, rather than having a common security system, they fear each other and prefer relations with the West over communication with one another. they favor. Due to political unrest, insecurity, and civil wars in many Muslim nations (Africa and Western Asia), these nations also feel that strengthening ties with the West is in their best interests because of current Western goods, technology, security, and education. The West has better supply of it.

However, other factors that have contributed to their inability to establish a strong political presence in global dimensions and territories include a disregard for human resources training, a lack of unitary strategies like a single currency, a decline in the population that is actively engaged, and a reliance on cheap oil energy. In reference to the inadequate execution of political measures by Muslim nations aimed at establishing Islamic civilization, it is pertinent to note that the Islamic world encompasses a variety of political systems, ranging from absolute monarchy to republic, and that these systems have given rise to distinct political behaviors. to match the Islamic world in status. The absence of a single Islamic leader and the persistence of rivalry within the Islamic world are the largest obstacle to the establishment of Islamic civilization. This indicates that there are numerous forces in the Islamic world that engage in rivalry and mutual challenge. For instance, we can list nations that each regard themselves as superior and have spheres of influence that impede those of other nations, including Iran, Saudi Arabia, Egypt, Pakistan, Turkey, Kazakhstan, Uzbekistan, Indonesia, and Malaysia. Following the fall of the Soviet Union and the Ottoman Empire, rivalries within the Islamic world have grown increasingly apparent. The breakdown of these two political units has given rise to a number of new Islamic powers, and because of the small size of their majority, they are wary of both the areas of divergence in the Islamic world and the state of convergence with strong, powerful Islamic nations. As a result, provisions should be made for the formation of Islamic civilization.

Discussion

Due to reasons such as ideological differences and the existence of underground resources, especially oil, the countries of the Islamic world have different security-political perceptions of each other, and as a result, instead of having a common security system, they fear each other and prefer relations with the West instead of communicating with each other. they prefer (Sadeghi and Shushtri, 2019, p. 5). Also, in many Muslim countries (African and Western Asia), there is political instability, insecurity, and civil wars, and as a result, these countries believe that their interests are in improving relations with the West due to existing products, technology, education, and security. It is better supplied in the west (L and M, 2009, p. 5).

On the other hand, the lack of attention to the training of human resources, the lack of unitary strategies such as the single currency, the reduction of the active population, and the reliance on cheap oil energy have become additional reasons for not being able to achieve their powerful political presence in global dimensions and territories (Ismaili and Noor Mohammad, 1389, p. 14). Regarding the lack of proper performance of the political actions of Muslim countries in the direction of establishing Islamic civilization, it should be said that the Islamic world in the field of political systems includes a range of different political systems, from absolute monarchies to republics, and these different political systems have led to the existence of different political behaviors. To be at the level of the Islamic world (Hosseini M. and Sani A., 1971, p. 11).

The biggest problem in establishing Islamic civilization is the lack of a single leader in the Islamic world and the existence of rivalries within the Islamic world. This means that there are many powers in the Islamic world that compete with each other and challenge each other. For example, we can mention countries such as Iran, Saudi Arabia, Egypt, Pakistan, Turkey, Kazakhstan, Uzbekistan, Indonesia, and Malaysia, each of which considers itself superior and has spheres of influence that interfere with the spheres of influence of other countries.

The concept of civilization

Various definitions of civilization have been presented, and the expression of all definitions and views leads to the extension of the article. In the summary of civilization, "in Arabic al-Hadarah," the Arabic word for "civilization" and the equivalent of "civilization" means urbanization and the cooperation of people in a society in various social, economic, religious, political, etc. matters (Esfahani, 1412, p. 241; Massoud, 1370, vol. 1, p. 540).

In terms of terminology, civilization in its general form is a social order; as a result of its existence, cultural creativity becomes possible and creates a flow (Durant, 2005, vol. 1, p. 3). In fact, the process of civilization is formed from the time when urbanization begins and humans leave the stage of primitive life, and civilization is the continuation of cultural identity and a stage more than that, and if it is meant in a general sense, civilization is the whole heritage. And it refers to the material and spiritual aspects of human existence, which crystallize in an urbanization system with political and social structures (Elahi Tabar, 2011p. 23).

Because civilization is realized in the real and true sense when humans settle on the earth, establish political organizations, trade, observe common laws, and start creating shelters to save themselves. In the Dari language, the word culture is used instead of civilization, while culture is only part of civilization that causes its growth, development, and splendor. 1928 AH: 7). The verbal derivation of civilization in Latin languages is taken from the word civilized (Civilis), and the words (Civis) and (Civita) are used against barbarism. It means a kind of superiority in terms of social organization and the evolution of human personality. Sectarianism and division Although sectarianism and differences of opinion in Islamic society have historically continued to occur after the death of the Holy Prophet (PBUH), the fact is that these differences were not so deep, nor did they have such religious content or political motivations and goals that could be He considered them to be the first sectarian disputes, but it should be said that the first major dispute that occurred after the death of the Prophet (peace be upon him) and became the basis for the emergence of different sects and approaches was the dispute over the succession of the Prophet, which should be considered the most important and the beginning.

While another group was in favor of the Sunnah, i.e., the sayings, deeds, and habits of the Prophet Muhammad SAW, who were called Sunnis in the early Abbasid period, and this was the time when the Ahlul Kalam were called Mu'tazila, the followers of the Book of Sunnah were called Sajaba at the beginning of Islam and later. The Sunnis said that this is the beginning of the differences between the Islamic societies, which has led to a conflict of thought between the Islamic societies. For example, according to the Shiites, what are the pillars of Islam and faith? The first is monotheism, the second is prophecy, the third is resurrection, and the fourth is action on The five things are prayer, fasting, zakat, hajj, and jihad. According to their definition of faith, they believe in the heart, confess with the tongue, and act on the pillars, while Sunnis do not consider the practice of the pillars as part of faith. (Habibi, 1948, p. 526; Kamehwal, Enayat, 1946, p. 44).

In the eyes of the Shiites, Hazrat Ali (PBUH) was the first imam, and his sons Hassan and Hossein were the second and third imams, among whom the twelfth imam is also Muhammad. Among the Shiites, there are other sects; one of them is called Isma'aliyyah. It agrees with the Shia twelve imams, but they disagree on the seventh imam, who is also called the last imam and the Mahdi; hence, they are also called the seven imams. And from the Ismaili sect, there are several other groups, such as the Batinians, the Qarmatians, the Bangians, and the Druze. In the eyes of the Shiites, there are twelve imams who make up the majority of the Shiites. After that, the range of disputes between the false claimants of prophethood and the dispute between the jurists and the Companions continued to occur, and in the meantime, political disputes were gradually mixed with theological issues. This type of conflict manifested itself in the opposition of groups of people to Uthman and his actions, and then in the period of Ali (AS) over how to deal with the opponents of that Prophet, and the result of these conflicts was the group of Etzal, Sunnis, Khawarij, Shia, Matriddiyyah, Karamiyyah, Tahawiyyah, Marjsa, Jahmiyyah, etc., in which it is difficult to separate the political and theological contexts. The formation of factions and groups coincided with the emergence of different tendencies in the society

of that time. At the same time, during this period, there were signs of differences in the interpretation of religion, with theological differences of opinion on that institution (Sabri, 2007, p. 21–22).

Let's look at it from another angle. During the time of the Holy Prophet, there was no mention of theological sects, Mu'tazila, jurisprudence, or Sunni and Shia sects. Muslims were fed from a single source. The Holy Prophet (PBUH) provided answers to all the questions of the nation, and the Muslims obtained their answers from the Prophet (PBUH), and this was the time when the Muslims were closely dealing with the source of revelation, and day by day new truths were presented by the Prophet (PBUH). It gave Muslims a new identity; people converted to Islam due to the emergence of new truths. But after the death of the Holy Prophet and the drying up of the source of revelation, religion gradually became historical and went out of its single-source state. Muslims made different inferences from the verses of the Qur'an and the hadiths of the Prophet, peace be upon him. Different opinions and theories emerged, especially the Muslims' view of the Qur'an, leading to the emergence of different theological and jurisprudential sects (Arin, 1401, p. 106).

The most important difference between Muslims is the issue of Sunni and Shia. The difference and conflict between Shia and Sunni, both from a religious and political point of view, is very deep and wide. While the Shia (Imami religion) consider Imamate as one of the principles of Islam and consider the appointment of Imams as a divine revelation, the Sunni majority religion does not consider it to be in accordance with Sharia. Even the extreme Sunni Islamic groups, such as Al-Qaeda and their allies, do not consider Shias to be Muslims and consider them obligatory to kill. In February 2004, Al-Qaeda commander Abu Musab Zarqawi said to Osama Bin Laden: The danger of Shia is greater than the danger of Americans. And the only way to hit the religion, the army, and their activists is to explode PDP among them so that they obey. Ayatollah Khanei, the leader of the Islamic Republic of Iran, called the Tehreek-e-Islami Taliban of Afghanistan in July 1998, after the killing of Iranian diplomats in Mazar-e-Sharif, an ignorant group of Islam, but Mullah Mohammad Omar, the leader of the Taliban, responded by saying that the ruling Shiites of Iran. They are not considered Muslims, neither by the infidels nor by the Muslims (Andishmand, 1971, p. 526).

The dispersion of Muslims

The dispersal of Muslim nations is always a complaint that all Islamic scholars have emphasized, and even the reason for the separation of Palestine from the hands of Muslims is for this reason, and it made colonialism dominant for these nations. They believed that this dispersion was caused by people's deviation from Islamic orders. As long as the Muslim nations are still in the slogan and verbally consider themselves subject to Islam, other nations will overcome the Muslims. They used to say, Islam wants a Muslim person to be stubborn, strong of heart, and clean of mind. If he is dear, he will not see his brothers humiliated. The main meaning of Islam is that a Muslim is a brother and equal to other Muslims. Islam has ordered Muslims to be strong against infidels and be kind to their Muslim brothers. But in the present era, the situation is reversed. The Muslim nation has reversed the Qur'anic verse. They should not make friends with Jews. Yes, Muslims do not consider them their friends, but they consider them masters, leaders, and supporters. Islam wants every Muslim to work in the affairs of Muslims. Now every Muslim is active in the division, impoverishment, and betrayal of Muslims (Taghizadeh, 2008, p. 31).

This dispersion of Arabs and Muslims has reached a place where Muslims see Palestinian Muslims near them who are attacked by Jews, but they do not show any reaction. An example of the tragedies is that in the villages of Deir Yassin and Qobiya, the Jews destroyed their houses with bombs and killed men, women, and children, but not the Jordanians, who were not even a few meters away from this village. They did not react. Therefore, Muslims have suffered a fate that the Prophet of Islam predicted. He tells the people that aliens are about to attack you just as hungry people pour over dishes full of food. They asked if there would be a few of us

Political tensions and separation.

Islam is a religion, and politics is an important part of it. It guides its followers in matters of worship and personal and social life, and the formation of an Islamic state, which is governed by the rulings of God and His Prophet, is its true goal. The same merit, talent, reason, and intelligence that at one time cause progress and success at another time cause failure and degradation. Consider how

beneficial Arab warfare was at one time, and then at the end of the conquests and the lack of an opponent, it was just as harmful and caused their ruin, and especially after that, the tribal kings' living habits prevailed over them and began to They divided the Islamic countries, and these divisions led to the divisions of Muslims such as Fatimid Muslims, Andalusian Muslims, Abbasid Muslims, and Seljuq Muslims, which resulted in destruction and extinction. Indeed, Andalusian Arabs lost the islands of Sicily and Andalusia as a result of civil wars, and their constant internal competition became the reason for the development of Christianity. As it can be seen, the center of this great religion, along with its civilization, was moved from Medina to Damascus, from there to Baghdad, and part of it to Dar al-Khilafah in Granada, in Andalusia, and later to Cairo. For example, the Ibn Umayyah made Damascus the center of their caliphate out of fear of the followers of their opponents in Medina and Mecca and proximity to the fronts and conquests. When the Abbasids came to power, they chose Baghdad as the caliphate due to their conflict with Damascus and friendly relations with the east of the caliphate. And on the other hand, the Umayyad government in Andalusia saw the field of seeking independence due to the opposition of the Ibn Umayyah and the Abbasids and the tension between the Ibn Umayyah of Damascus and Granada. They almost cut off relations with the government of Damascus and later Baghdad. Umayyad and Abbasid made their government strong and independent in Cairo; however, this general division, even though it was forced, ended up being detrimental to Islamic civilization. It was no coincidence that the government of Granada was completely destroyed by the Christians, and today there is nothing left of the Islamic civilization in Spain except for a few palaces (Kamehwal, 1979 AH). One of the causes of these separatisms was the problems in the Arab political system in such a way that one person under the title of caliph was at the head of all political, religious, military, and social affairs and the officials who were appointed on behalf of the caliph to the conquered provinces after they made themselves independent and sought independence. The biggest problems of Islamic and Arab society are the inability to reform the political system in a large Islamic country; the dispersion of nations and the weakness of Arab governments add to this. Because ruling a vast religious, military, and social territory by one person is not an easy task, one of the great results of this type of government in the history of Islamic civilization is the division of the Islamic empire into small parts, and the provincial governors in a short time separated themselves from the Caliph. They saw that they started to rebel and seek independence, which is one of the reasons for the division of the Islamic territory of Islamic civilization.

Political parties

In Islamic civilization, no favorable benefits have appeared so far, and they have not been strong and powerful enough to attract the nations to carry out deep reforms. This is the case not only in Iraq but in all Arab countries due to a lack of cooperation and strengthening of the situation. If it means the policy of benevolence, service, guidance, prevention of corruption and betrayal, and advice to rulers and the masses of the people, and to warn them against getting caught in the chains of colonialism and slavery, and to prevent them from throwing traps on the necks of nations and countries, If this is the meaning of politics, yes, we are immersed in it up to our heads, and this is one of the obligations. I consider myself responsible before God and conscience because interfering in politics is one of my duties and that of my ancestors, who have been religious leaders not only in Iraq but in the entire Islamic world for more than three centuries. Our policy has been the policy of the Prophet (PBUH) and the imams, a policy in which all whims, greed, and pollution are pure (Taghizadeh, 2008, p. 320).

Some ruling groups and sects in the Islamic world have presented wrong models of Islamic civilization, and these wrong models have been able to play a role in the hatred of Muslims against their own civilization, unaware that Islam in its essence has no flaws and the smallest flaw. It does not exist in it, confirming Dr. Naik you say: Islam is like a bus, and the challenges and problems are in the driver of that bus. Against all the challenges and defects in our Muslims, because the native and main support of this Islamic religion and civilization is divine revelation, it has the most perfect values, and the wrong actions of Muslims will never diminish the greatness of this religion and

civilization that it has with it. Professors of the Islamic Culture Department of Kabul University (1980).

Cultural tensions

One of the challenges facing the Islamic civilization from the time of the Caliphate until now is the multiplicity and mixing of ethnic groups, which in Islamic societies has caused cultural and racial differences, and the blood of Islamic Arabs quickly changed and became corrupt. If we ignore the desire for wars and other causes of Arab degeneration, the same issue of mixing and marrying with different ethnic groups will be enough for their extinction, for example, Morocco, which was protected from foreign captivity, but from the old progress that was once with Andalusia. There is no visible sign of his wife, and he remains in the state of a barbarian. The multitude of barbarian populations and successive intermarriages with Abyssinians caused great damage to Islamic civilization (Gustave Lebon, 1974 p. 18). Other factors that play a major role in the weakness of Muslims are economic, scientific, technological, and social problems. In addition to that, Mr. Chavoshi emphasized political, religious, and intellectual factors in his article (Sawaqib, 1981, p. 55).

Deviation from religion

God does not change the condition of any people or nation and does not take them from misery to happiness, from ignorance to wisdom, from humiliation to honor, from servitude to glory, and vice versa, unless they change their condition. Unfortunate human beings who ignore all this in the clothes of Muslims and resort to lying, corruption, fault-finding, cruelty, backbiting, theft, and injustice. Their wealth is taken over (Afghan, 1968, p. 130).

It is an undeniable fact that religion and religious teachings are not formed in a vacuum, nor are these teachings developed and formulated in a 100% pure atmosphere, far from any human influence. The audience of religion is human beings, and those who take from religion and religious texts and make statements about the generalities of these texts are the same people who each have different natures, motivations, goals, and intellectual backgrounds, and this difference in their performance is effective in their perceptions and beliefs, such that the city people consider the first nightmares for humans to be the deception of the devil and the following of human desires. The roots of the internal dispute between Muslims, which is a historical and lasting dispute, go back to the internal affairs in the first step. Looking at the first internal component of the dispute, the repair and different understanding of the Muslims and, in fact, the Muslim elites and scholars throughout the history of Islam from the texts and Islamic sources appear. Does this different interpretation and perception go back to the different understandings and views of elites and religious scholars and their different views of texts and sources, or does the existence of differences in these sources lead to division and alignment? It is difficult to answer this question and get out of this problem among Muslims and Islamic societies today. The difficulty of this comes from how to solve this problem in terms of the main factors and areas of differences. (Andishmand, 2011, p. 532).

Another point that makes the integration of the Islamic world intolerable is the influence of Muslims on various social and cultural factors in their own traditional and native societies. The influence and mixing of historical and social characteristics of Muslim societies with religious education and teachings have created visible differences in these societies. The different interests of Islamic countries, Muslim nations, and ethnic groups in various fields of political, economic, and social life is another factor in the separation of the Islamic world and Muslim societies (Andishmand, 2011, p. 532).

Difference between scientific and Sharia dimensions

The Holy Prophet paid much attention to moral values. It is very clear from the numerous verses of the Holy Qur'an that the Meccan verses were monotheistic verses teaching moral values, while more civil verses call for fighting against polytheists and building the Islamic system. As history proves, there were more polytheists in Mecca than in Medina. In the same way, religion went through its historical process, which was accompanied by ups and downs, splendors and declines, and entered the contemporary world step by step through history. Now, the basic question is: in an age when huge changes have occurred in all aspects of human life and the four worlds have become completely different from the face of the old world, what should we expect from religion, and what will religion

be like in the present age? This is a question for which different answers have been given. Traditionalists have a completely different point of view from religious intellectuals. They consider religion a source from which all expectations in age and time can be derived. They claim that science, philosophy, art, and the morality of society can be obtained from religion, and there is no need for it. It is not seen for non-religious sciences, and all the expectations in age and time can be extracted from religion. This opinion created a big problem and prevented Muslims from making rapid progress. It can even be said that this was one of the factors behind the backwardness and failure of Islamic society.

This expectation from religion apparently made Muslims unnecessary in the empirical sciences, human sciences, and philosophy, but inwardly they foster backwardness in their hearts. Religious intellectuals have a completely different view from traditionalists. They presented another opinion and interpretation of religion. There were great reformers such as Seyyed Jamal Afghani, Sheikh Mohammad Abdi, Rashid Zia, Allameh Iqbal, and others who tried to find a way out of the backwardness and helplessness of the Muslims and found a way out of a big problem such as the backwardness of the Islamic world in other nations. They were particularly curious (Aryan, 1981). Proponents of the theory of philosophical and intellectual factors believe that the approach of Muslims to philosophy was more verbal and text-based instead of evaluation, and knowledge was used more in the direction of knowledge and manners instead of adhering to a certain philosophical system. This is attributed to the pressure of religion on philosophers, who were forced to preach about matters such as revelation and prophecy, the Qur'an, and human philosophical explanation. Also, the emergence of prejudice in the field of science and knowledge and opposition to philosophy, which was considered incompatible with religion, has caused tension between Islamic societies.

Economic dependence

The economic differences between Arabs and non-Arabs and the view of one roof and two airs among Muslims have had a direct and indirect impact on social and intellectual changes in the lives of Islamic societies. The dependence of many Islamic countries on the western world in various fields of life is another hidden challenge and reality in the Islamic world. Human and social rights, including political independence and territorial integrity, exist in a number of Muslim countries and societies. This means that some Islamic countries rely on the cooperation and support of the West to maintain their territorial integrity, security, and human and social rights. The clearest example of the helplessness and powerlessness of the Islamic world, especially the Arab and Muslim world, which even many elites and politicians consider Islam as their Arab religion and national identity, can be studied and observed in the events of 2011. Protests and street demonstrations of people and a number of Arab countries in this year, which was called the Arab Spring, led to bloody wars and conflicts between the people and the rulers of these countries. But the Islamic world and the Arab world were unable to solve these conflicts, and worse than that, the United Nations and Western countries reached out to Libya and Syria to solve their problems with their bombs and missiles (Andishmand, 2011, p. 23).

Conclusion

As a result of the solution for Islamic societies to overcome internal differences, in this case, there is an excellent suggestion from the Islamic fighter of the East of the Earth, Syed Jamal Uddin Afghani, the Islamic fighter of the East of the Earth. He had a keen awareness; he saw the unbridled giant of imperialism that was struggling to plunder the backward world. He was not westernized, but he did not ignore the material and spiritual achievements of the western world. He wished that Muslims would also have access to them. So that the negative aspects and desirable name of western life do not affect the Islamic society. He recommended the awakening and transformation of Islamic society within the framework of religious values. He understood that the Christian communities have gained fresh air and atmosphere after being freed from the domination of the church. The weakness and backwardness of religion against the transformations and transformations of western societies caused western civilization to become corrupt. Contamination comes with me.

He wanted religion to play the role of a guide in the transformation of Islamic society. His struggle includes these goals: the struggle of the masses against the selfishness of autocrats, equipping

society with new sciences and techniques, returning to the first Islam, fighting against ignorance and superstitions, uniting Muslims in the world, and fighting and standing against the invasion of the West. Arriving at the principle of religion and obeying the Qur'an and the Sunnah of the Messenger of God, discarding superstitions and removing heresies, avoiding Islamic governments and Muslims from empty promises and statements, unity and solidarity, integration, and mutual acceptance among Muslims. Eradicating the internal differences of Islamic countries and establishing an Islamic government where everyone can have a place under its roof, equipping the Muslim front materially and spiritually, removing hypocrisy and stubbornness among Muslims, dismantling and eradicating the internal differences of Muslims, and the connection between this world and the hereafter, reason and religion, science and faith, innovation, and ijtihad

References

1. Afghan, S. (2009). *Islam and science*, Kabul: Basharat publishing, Pp 130
2. Andishmahd, M.I. (2012). *An analytical look at the political history of Islam*. Kabil: Ahmad publishing. Pp 526-532
3. Aryan, N. A. (2022). *Brief overview of Islamic civilization*. Kabul; Nawisa publishing. Pp107
4. Arbabi , M. *Understanding division and separation factors among Muslims*, Nidayi Islam Y8. V 29-30. Pp 140
5. Dorant, W. (2006). *Civilization History (period of faith)*. T.A.S.T. Tehran: Scientific and cultural publishing. v 4 Pp 50-60
6. Enayat, H. (1989). *Political thought in Islam*, second edition. Tehran: Khwarizmi publishing. Pp 44-45
7. Elahi, T. A. (2013). *The cause of the decline of Muslims from Motahari and Shariati's point of view*. Qoom publishing. Pp 23
8. Esmaili, H.I. (2010). *Challenges ahead*. The fourth international congress of geographers of the Islamic world. Zahidan: Sistan and Baluchistan publishing. Pp 14
9. Kamawal ,M Amir. *Attitude on the history of Islamic Civilization*, Kabul: S Hasibullah publishing. Pp 150
10. Lutfi, H. M. (2010). *The process of globalization and review of this phenomenon in the Islamic world countries the 4th international congress of Geographers of the Islamic*, World, Zahedan, University of Sistan and Baluchistan. Pp. 5.
11. Massoudov, J. (1997). *Elahid, Translated by Inzabi Najad*. Mashhad: Quds Rizvi. Pp 540
12. Popel, A. Baqi. (1978). *The history of the ancient civilizations of the East*, second edition. Kabul: Tama don publishing. Pp 67
13. Sawaqib, J. Bakhsh. (2022). *Theories of the decline of Islamic Civilization*, Journal DOR. P1.V13. Pp 18
14. Sabiri, H. (2008). *The history of the Islamic sect*. Tehran: Simmet publishing. v 8 Pp. 29-30.
15. Sadeghi, S. (2010). *Convergence of Islamic countries, challenges and solutions*. The fourth international congress of geographers of the Islamic world. Z.S..B publishing. Pp. 192.
16. Gustalbon, (2015). *Islamic and Arab civilization*, translated by Sayed Mohammad Tagi Tehran: Badragheh Jawidan. Publishing.
17. Habibi, A. (1988). *History of Afghanistan after Islam*. Tehran: Duniyai Ashna publishing. Pp. 526-859.
18. Hafiiz, H.M.Z.S. (2012). *Geopolitical Challenges of convergence in the Islamic world Researches of human geography*. V 8 Pp.526.
19. Hossieni, M. M. Sana, A. Maryam. (2012).*Convergence of the Islamic world and the future of Islamic Civilization*, Journal of political studies. V 3 Pp.11.
20. Ragheb, H. (1991). *Vocabulary of Quranic words*, Beirut: Darul Alam publishing.
21. Taqhezadeh, B. (1968). *Examining the problems of the Islamic world with an emphasis on the Palestinian issue*, Third round v 22. Pp 31.

22. Taghizada B. (1968) *Examining the problems of the Islamic world with an emphasis on the Palestinian issue*, у 6. V33. Pp 320.

23. Yaqobi, A. Rissole. (1978). *Challenges, divergences of the Islamic world and solutions for convergence in the modern Islamic civilization*, quarterly Journal of Fundamental Studies of Modern Islamic Civilization, second period. Tehran: Humanities science publishing. v2. Pp .17.

УДК 391.1

МӘДЕНИЕТ ПЕН МӘДЕНИЕТТАНУ ҒЫЛЫМЫНЫҢ ҚАЛЫПТАСУЫ

Абуханов Ш.А.

*қауымдастырылған профессор,
Қазақ Америка университеті,
Алматы қ., Қазақстан
e-mail: sabukhanov@gmail.com*

Аңдатпа. Мәдениет пен мәдениеттану ғылымының қалыптасуы — адамзат қоғамының даму тарихымен тығыз байланысты күрделі процесс. Бұл тақырып мәдениеттің шығу тегі мен эволюциясын зерттеп, мәдениеттанудың ғылыми тұрғыдан дамуын қарастырады. Мәдениеттану ғылымы философия, антропология, социология сияқты басқа ғылым салаларымен тығыз байланыста дамып, қоғамның әлеуметтік, саяси және экономикалық өзгерістеріне жауап ретінде қалыптасты. Мақалада мәдениет пен мәдениеттану ғылымының қалыптасу тарихы, негізгі кезеңдері мен теориялық бағыттары қарастырылады.

Түйінді сөздер: мәдениет, мәдениеттану, ғылым, қалыптасу, философия, антропология, социология, эволюция, теориялық бағыттар.

Аннотация. Формирование культуры и культурологии как науки — это сложный процесс, тесно связанный с историей развития человеческого общества. Данная тема исследует происхождение и эволюцию культуры, а также развитие культурологии как науки. Культурология развивалась в тесной связи с такими науками, как философия, антропология, социология, отвечая на социальные, политические и экономические изменения общества. В статье рассматриваются история формирования культуры и культурологии, основные этапы и теоретические направления.

Ключевые слова: культура, культурология, наука, формирование, философия, антропология, социология, эволюция, теоретические направления.

Abstract. The formation of culture and cultural studies as a scientific discipline is a complex process closely linked to the history of human society's development. This topic explores the origins and evolution of culture, as well as the development of cultural studies as a science. Cultural studies evolved in close connection with other sciences such as philosophy, anthropology, and sociology, responding to the social, political, and economic changes of society. The article examines the history, key stages, and theoretical directions of the formation of culture and cultural studies.

Keywords: culture, cultural studies, science, formation, philosophy, anthropology, sociology, evolution, theoretical directions.

Мәдениеттану бұл мәдениет туралы ғылым. Мәдениеттану ғылымы бұл философияның басты саласы ретінде мәдениеттану философиясын қамтиды. Сонымен қатар мәдениеттану қоғамда болып жатқан әр түрлі процестерді атап айтсақ материалдық, әлеуметтік, саяси, адамгершілік, көркемдік және тағы басқа да мәселелерді қамтып, мәдениеттің қоғамдағы жалпы заңдылықтары мен мәдениет түрлерінің өзара байланыстары мен мәнін зерттейді.

Мәдениеттану пәні ғылым ретінде 19-ғасырдың аяғында, мәдени антропологиялық және мәдени философиялық зерттеулердің нәтижесінде қалыптасты. [1]

Сондай-ақ мәдениет бұл жеке адамның өмір сүру мақсаты мен құндылықтары жүйесі. Адамның өмір сүрген орта мен қарым-қатынасы. Яғни, бұл адамдардың қарым-қатынас нәтижесінде қалыптасатын ерекше құбылыс. Мәдениет латынның “Cultura” (культура) өңдеу, егу деген сөзінен шыққан. Яғни ол жерді өңдеу, игеру деген сияқты мағналарды білдіреді. Сөзіміз дәлелді болу үшін мәдениет ұғымын көне заманнан бастасақ мәдениет ұғымы жерді жырту, бау – бақшаны өңдеу, өсімдіктер және жан жануарлар дүниесімен айналысу, оларды қолға үйрету, оларды пайдалану, дәлірек айтқанда егіншілікпен, ауылшаруашылығымен тығыз байланыста қарастыру болып табылады. Яғни мәдениет табиғат объектісіндегі адамның әрекеті арқылы жасалатын өзгерістер. Бұл сөзде адам еңбегінің ерекшелігі, адамның іс-әрекеті мен байланысы және адамның қызметінің бірлігі негізделген. Кейіннен мәдениет деген ұғым жалпылық маңыз алып, адам жасағанның бәрін мәдениет деп аталды. Яғни бір сөзбен айтқанда мәдениет бұл адам жасаған екінші табиғат. Мәдениетке берілген көптеген анықтамаларды баламалы деп атауға болады. Көне заманда культура деген ұғым жерді өңдеу деген мағынаны білдірді. Кейінірек Италия ойшылы, әрі философы Цицеронның еңбектерінде (бидің заманымызға дейінгі 45 жылы) бұл сөздің мағынасын тереңдетіп, жанды жетілдіру деген ұғымды білдірді. Жалпы қазақ тілінде бұл ұғым арабтың маданият, қала, қалалық деген сөзінен енген. Бұл орта ғасырлардағы мұсылман мәдениетінің өркендеу кезеңінде қалыптасқан түсінікпен байланысты ұғым. Жалпы адамдар күнделікті өмірде мәдениетті әр түрлі түсінеді. Біреулер мәдениетті қоғамдағы құндылықтар ретінде түсінсе, енді біреулер мәдениетті адамдардың сапалы ақыл-ой мінезі, кәсіби, құқықтық, эстетикалық жүріс, тұрысы мәдениеті деп түсінеді. Ал енді үшіншілері мәдениетті адамның шығармашылық қаблетімен, әрекетімен және өзін-өзі ұстай білуімен байланыстырады. Қорыта айтқанда жалпы мәдениет ұғымының ауқымы кең. Мәдениеттің қазіргі кезде 300-ден астам анықтамалары бар. Оларды біз үш топқа бөліп қарастырумызға болады.

Олар :

1. Технологиялық анықтама.
2. Қызметтік анықтама.
3. Құндылықтық анықтама.

1. Бірінші технологиялық анықтама бойынша мәдениет бұл қоғамның материалдық және рухани өміріндегі барлық табыстары мен жетістіктерінің жиынтығы. (Яғни информатика оның дамуы, микрофон, компьютер және басқа да технологиялардың дамуы деуге болады)

2. Қызметтік анықтамалардың өкілдері мәдениетті қоғамның материалдық және рухани салаларындағы шығармашылық қызметі ретінде түсіндіреді.

3. Құндылық ретіндегі анықтамалардың өкілдері мәдениетті адамның адамгершілік қасиеттерінің, ғылымының, білімінің, тәрбиенің, әдет-ғұрып пен салт – дәстүрлердің, ережелердің және тағы басқа мұраттарының жиынтығы ретінде түсіндіреді.

Енді осы анықтамалардың бәрін топтастыра әрі саралай келіп мәдениет деген ұғымға мынадай анықтама беруге болады. Біріншіден мәдениет дегеніміз ғылыми әдебиеттерде атап көрсетілгендей мәдениет бұл адамның қолымен істелген және ақыл ой санасымен өңделіп жасалған, еңбегінің жемісі деуге болады. Ал енді мәдениет деген ұғымды типологиялық жағынан бөліп жіктеп қарастырсақ. Типология гректің типос – үлгі, пішін, логос – ілім деген мағнаны білдіреді. Яғни мәдениетті түрлерге бөліп жіктеу дегенді білдіреді. Жалпы біз мәдениетті материалдық және рухани мәдениет деп екіге бөлеміз. Материалдық мәдениетке тұтынатын заттар, құрал жабдықтарды, баспананы және т.б. заттар мен материалдық құндылықтарды жатқызамыз. Ал рухани мәдениетке ғылым білім, өнер, дін, және т.б. нормаларды жатқызуға болады. Сонымен қатар мәдениетті әлеуметтік жағынан да үш түрге бөліп қарастыруға болады. Олар халықтық мәдениет, элитарлық мәдениет, көпшілік, бұқаралық мәдениет. Бұл жерде бір айта кететін мәселе мәдениеттану ғылымы көп қырлы ғылым. Мәдениеттану ғылымы қоғамда басқа да қоғамдық ғылымдармен тығыз байланысты дамиды. Атап айтсақ тарих, әлеуметтану, психология, педагогика және т. б. Әлеуметтану

ғылымы мәдениеттанушыларға қоғамдағы әлеуметтік таптар мен топтардың әр тектілігін, олардың арасындағы теңсіздік пен әр түрлі әлеуметтік мәселелердің мәнін дұрыс түсініп, меңгеруге оны ой елегінен өткізіп айқындауға көмектесе. Екіншіден әлеуметтану қоғамдағы топтардың мысалы ақсүйек таптардың бекзаттық мәдениеті, әлеуметтік этностық мәдениетінің ерекшеліктері мен сипатын айқындайды. Сонымен қатар тарих ғылымының бір саласы этнография ғылымын алсақ ол адамзат баласының өткен заман мен қазіргі кезеңдегі мәдениетінің мол мұрасын анықтауға, әрі әрбір халықтың тұрмыстық ерекшеліктері мен олардың этностық шығу тегі мәселелері мен қоныстануын әрі олардың салт – дәстүрі мен мәдениетінің тарихының мол мұрасын анықтауда айрықша рол атқарады. Қорыта келгенде мәдениеттану басқа қоғамдық ғылымдар мен тығыз байланыста дамиды. Сондайақ қайсыбір ұлттық мәдениеттегі салт-дәстүрді алсақ та, ондағы адам баласының бірлен-бір көңіл аударатын мәселесі бұл тіл мен ұлттың салт – дәстүрлері.

Неміс философы И. Гердер салт-дәстүр туралы былай дейді: салт-дәстүр бұл тіл мен мәдениет бастауларының анасы деп атап көрсетеді. [2] Жалпы әр халықтың ертеден келе жатқан өзіндік әдеп – ғұрып салт – дәстүрлері мен өзіндік халықтық шығармалары бар. Халықтық мәдениетке ежелгі, ертеде пайда болған халық шығармалары, ертегі аңыз әңгімелер, мақал – мәтелдер мен әндер, билер, әдет-ғұрып салт-саналарды жатқызуға болады. Сонымен қатар мәдениетті қазіргі кезеңде элитарлық мәдениет және бұқаралық мәдениет деп бөлуге болады.

Элитарлық мәдениет дегеніміз бұл элита, таңдаулылар мәдениеті деген сөзден шыққан. Бұл мәдениет ел таңдаулылары мен қайраткерлері арқылы қалыптасады. Оған атақты жазушылар, ақындар, музыкантар, суретшілер және мүсіншілер мен т.б. рухани қайраткерлерді жатқызамыз.

Бұқаралық мәдениет дегеніміз бұл қарапайым халықтың талғамына сәйкес қалыптасқан мәдениет (радио, кино, телевидение, музыка, интернет, ұлы телефон және т.б.) Бұл бұқаралық мәдениет ғылым мен техниканың даму нәтижесіне байланысты пайда болды. Жалпы мәдениет ұғымын талдағанда біз мәдениетті тарихи дамуы жағынан үш түрге бөліп қарастырамыз.

Олар:

1. Көне заман мәдениеті.
2. Орта ғасырлар мәдениеті.
3. Жаңа заман мәдениеті.

Көне заманда адамзат баласында дінге табынушылық болды. Адамдар әр уақытта тәңірге, құдайға сиынды, үйде де түзде де құдайлар адамдармен бірге болды, оларды жебеп, қорғап отырды. Сондай-ақ ежелгі Гректер шағын қалаларда тұрды. Оларды құдайлар қорғап, жебеп отырды. Сондықтан да белгілі эллинист Макс Поленц полистік патриотизмді дәріптеді. Полист дегеніміз бұл шағын қала. Ол қаланың өз тұрғындары мен өз азаматтары болды. [3] Олар өз қаласының заңына бағынды. Қаланы сыртқы жаулардан қорғады. Олардың қажетті азаматтық міндеттері мен борыштарын орындап отырды. Мұндай қалаларда мәдениет, тәрбие беруді, дінге табынушылықты, әрі жер өңдеуді білдірді. Дәл осындай үйлесімділік көне полистерде қала азаматтарының азамат болып қалыптасуына ерекше ықпал етті. Ал гректер бұл процесті «пайдеия» (бала деген ұғымды білдірді) деді. Бұл ұғым тәрбиелеу, оқыту деген ұғыммен қатар білім беру, ағартушылық мәдениет деген мағыналарға ие. Бұл жағдайда тәрбие мен білімнің жай ғана байланыстары жағдайындағы идеяны аңғаруға болады. Жалпы гректер сонау көне заманның өзінде өмірге икемді, қабілетті, жан-жақты қалыптасқан азаматтарды тәрбиелеуге бағытталған білім беру жүйесін жасады. Бір сөзбен айтқанда ежелгі грек мәдениетінің батыс Еуропалық мәдениет дүниесіне келмес еді. Грекияда негізінен мәдениеттің аристократиялық түрі кеңінен тарады. Мұндай жолға апарар жол ол білім еді. Афина мектептерінде білім берудің түпкі мақсаты оқушыларды афина қоғамының толық мүшесі екендігін сездіру болды. Ал енді орта ғасырларда (V-XII ғ.) мәдениет пұтқа табынушылықты жоққа шығарып көне мәдениеттің негізгі табыстарын сол қалпында сақтады. Адам өзі қоршаған ортада, кеңістікте адамзаттың ақыл ойының тәуелсіз заңдылықтардың, ережелердің

бар екендігін аңғара отырып, онда жоғарғы ақыл-ой қоғамда әділеттілік әрекет ететіндігін сезді. Мәдениет адамның өз мүмкіндіктерін жетілдіру., оның ішінде ақыл-ойды жетілдіру тұрғысынан адамзат баласының алдында тұрған келелі мәселе дәрежесіне көтеріліп, құпия дүниелердің есігін айқара ашып, қоршаған ортаға басқа рациональдық қана емес екендігі айқындалып, ендігі жерде адам бойындағы жаңа өлшемдер, сенім, үміт, махаббат табиғат сияқты жаңа философиялық идеялық сатыларға көтерілді. Адам өзінің әлсіздігін сезіне бастады. Бірақ ол өзінің дәрменсіздігіне қарамастан алып күш иесі екендігін танып білді. Құдай адамды, оның мәңгілік жанын жаратты. Адамның бақыты өзін тануда емес, құдайды тануда деп түсінді. Оның ықпалында болу мен рухани бірлікте екендігін мойындауында. Міне сонда ғана адам барлық қиындықтарды жеңе отырып өз мақсатына жетеді. Міне осындай сипаттағы орта ғасырлық мәдениет діни шектеушілікті жеңіп, адамның рухани дамуына алып келді. Жаңа заман бұл XVII-XIX ғ. қамтиды. Бұл кезеңде мәдениеттің көптеген теориялары өмірге келді. Жаңа дәуір заманы бұл озық идеялар мен ағартушылық дәуірдің буржуазиялық қайта құруларға терең саяси әлеуметтік өзгерістерге толы ерекше тарихи рациональды кезеңді қамтыды. Бұл дәуірдің мәдениетінің теорияларына ерекше үлес қосқан ойшылдарға Англиялық Толанд, Францияда Вольтер мен Мольер, Германияда Лессинг, Гете, Шиллер жәнет.б. жатқызуға болады. Бұл дәуірдің ойшылдары адамзаттың ақыл-ойының тәуелсіздігін мәдениетте батыл қорғады. Адам өзінің табиғи жауаптылығынан –ақ мүмкіндіктері мол, ақылды жан, яғни осындай қабілетін пайдаланудың нәтижесінде ол өз игілігіне сай қоғам құруға қабілетті. Ал мұндай мұраттарға жете алмауының себебі оның білімсіздігі мен мәдениетсіздігінің нәтижесі деуге болады. Тәуелсіздікке қол жеткізген Қазақстан Республикасының алдында тұрған басты мақсаты халықтың рухани байлығы мәдениетін қалпына келтіру арқылы өз тілін мемлекеттік тілге айналдыру болып табылады.

Әдебиеттер тізімі

- 1.Т. Габитов Ж. Мүтәліпов, А. Құлсариева. Мәдениеттану. Алматы, 2007 ж. 6-15 беттер.
2. Гердер И.Г. Идеи к философии истории человечества. М., 1977. 9-бет.
3. Т. Габитов Мәдениеттануға кіріспе. Алматы, 1996. 4-бет.

АҚЫНДЫҚ ПОЭЗИЯДАҒЫ ЭТНОГРАФИЯЛЫҚ КЕШЕНДІ ЕРЕКШЕЛІКТЕР (XIX Ғ. АЯҒЫ МЕН XX Ғ. БІРІНШІ ЖАРТЫСЫ)

Өмірбаева Т.

*Филология ғылымдарының кандидаты,
қауымдастырылған профессоры,
Дулати университеті
Тараз қ., Қазақстан*

Әлем халықтарының фольклоры мен әдебиеті мұраларының ұлттық –этнографиялық ерекшеліктері - өркениет кеңістігіндегі табиғи заңдылықтар болып саналады. Халықтардың әуелгі пайда болуынан кейінгі қалыптасуы, дамуы кезеңінде ұрпақтан-ұрпаққа жалғасқан ата-бабалық ұстанымдардың сақталатыны тарихи тұрғыда бағаланды.

Ақындық поэзиядағы лирикалық өлеңдердің тарихи-поэтикалық негізі- тұрмыстық-салттық дәстүрлерге, халықтың атамекенге, ата-қонысқа, ата-бабалық ұстанымдарға арналған көзқарастар жүйесі. Бұл орайда, әлем халықтарының этнологиясын (этнографиясын, халықтар туралы ғылымды) арнайы зерттеп жүрген ғалымдар У.Х. Шәлкеевтің, М.У. Шәлкеевтің пікіріне назар аударамыз:

«Этнография ғылымының зерттейтін басты мәселелерінің бірі халықтардың әр түрлі сатыдағы өмірі мен мәдениетін тегіс қамтиды. Сондықтан да этнография өзіне жақын болған ғылымның жетістіктерін пайдалануы керек. Ең алдымен этнография төмендегі ғылым

салаларымен тығыз байланысты: археология, тіл, әдебиет, музыка, сурет, сәулет өнері, антропология, география және тағы басқа салалардағы пәндер. ...

Этнография халықтарды зерттеп, олардың өздеріне ғана тән: тіліндегі, шаруашылығындағы, мәдениетіндегі және қоғамдық құрылысындағы ерекшеліктерге айрықша көңіл бөледі. Бірақ әр халықтардың мұндай ерекшелік қасиеттері, олардың рулық, ұлттық және этно-психологиялық жағдайынан туып жататыны сөзсіз.

Этнография–халықтың ғасырлар бойы қалыптасқан тарихи салт-дәстүрлерін, қоршаған әлеуметтік ортамен қарым-қатынастарындағы ұстанымдарын, әуелгі пайда болуынан бастап ғасырлар белестерінен өткен ататек-әулет жүйелерін және т.б. сан тараулы халықтың болмыс әлемін қамтитындығымен ерекшеленеді. Ақындық поэзия шығармаларындағы этнографиялық сипаттардың жырлануы халықтың пайда болуындағы, қалыптасуындағы тарихи жолды саралауымен танылады.

Ақындық поэзияның азаматтық сарындағы лирикалық өлеңдерінің басым бөлігі халықтың ататектік-әулеттік жүйесін, атадан-балаға жалғасқан ұрпақтар сабақтастығын жырлайды. Бұлар - ақындық поэзиядағы шежірелік жырлар.

Этнология ғылымындағы осы сала хақында аталған зерттеушілер: этнография ғылымының айрықша көңіл аударып зерттейтін мәселелерінің бірі – халықтардың арғы шығу тегі (этногенезі). Бұл мәселе өте қиын да, күрделі жұмыстардың бірі. ...бұл проблема халықтардың өмірінің барлық саласын: заттай, рухани мәдениеттердің, қоғамдық тұрмыстарын, психологиялық ерекшеліктерін, өркендеу жолдарын және т.б. қамтиды. Сондықтан бұл проблема тарих, археология, этнография, тіл, география, экономика, заң, фольклор және сол сияқты сан салалы ғылымдардың күш қосуымен шешіледі.

Этнографиялық кешенді ерекшеліктер ақындық поэзиядағы шежірелік баянмен жырланатын лирикалық-дидактикалық өлеңдер арқылы танылады. Мысалы, Бұдабай Қабылұлының «Жеті ата Шашты жайында», Тұрымбет Салқынбайұлының «Жолай Алмасқа Тұрымбеттің айтқаны». («Бекеттің асында»), Молдахмет Дабылұлының «Өлеңмен өзім айттым өз жайымды» деп аталатын өлеңдерінде белгілі бір аймақтағы, мекендегі ататек-әулет ұрпақтарының, қоныстас ағайындардың, тілеулес ел ағаларының, шығармашылық тұлғалардың өзара сабақтас тағдырлары, өмір жолдары жырланған. Аталған өлеңдерде қазақтың атадан балаға жалғасқан дәстүрлі қарым-қатынастар мәдениетінің ұлттық-этнографиялық ұлағаты аңғарылады.

Бұдабай Қабылұлының «Жеті ата Шашты жайында» деп аталатын шежірелік өлеңінде қазақтың Қаратау атырабының байырғы атақоныстары мен халықтың ұлттық тұрмыс мәдениеті, елішілік өзара туыстық, ағайындық ататек сабақтастығы жүйелене жырланған:

«Тайсоққан», «Жүзбай», «Шоңбас»,
«Үрме» менен,
Бір жағы «Таржайған мен
Ірбеленген»
«Сарытораңғыл», «Керделі біздің қоныс,
Оқшаулау атыс, шабыс, дүрбелеңнен.

Құм жайлап бай, кедейі ынтымақты,
Жер ұйық –құм қыраты гүл бөленген.
Құтымы, Малайы мен жұп жазбаған,
Не жақсы шыққан осы іргелі елден.

Өлеңнің ұлттық-этнографиялық сипатын аша түсетін осындай географиялық-топонимикалық атаулардың мағыналық ерекшеліктері қазақы дәстүрлі дүниетаным тағылымын байқатады.

Өлең композициясының келесі бөлімінде Қыпшақ аталығынан тарайтын ататек-әулет жүйелері де тарихи сана аясында деректілікпен жырланған:

Ботақара батырдың алты бала,
Құтым батыр болыпты Малай аға.

Шағыр, Жегір, Бошай мен ақылды Айдар,
Бұлбұлдан Байсары бар жалғыз қара,

«Жеті ру шашты» - аталды осы жеті,
Жетеді – жеті ру ел біріне ниеті.
Құтым мен Айдар болған екен,
Қонысы – елдің сырты, жаудың өті.

Ақын – ата-бабалар қалыптастырған өнегелі жолдың, дәстүрдің жыршысы. Қазақтың ата-бабалық салт-дәстүрлерінің өзекті желісінде әулет тектілігі басты назарға алынады. Адамның тектілігі – халықтың барлық әлеуметтік топтарымен қарым-қатынасының өнегелі болуымен бағаланатын ерекшелік. Халыққа жақсылық жасаудан жаңылмаған, адалдықтан ауытқымаған, қазақ баласының барлығын тең көзқараспен бағалаған көңілі кең, пейілі жомарт, үйінен, дастарханынан бүкіл қазақ дәм татқан, пендешіліктен, пайдакүнемдіктен ада және т.б. сан алуан асыл қасиеттерді бойына жиған қазақтың ұлттық діл болмысын танытқан тұлғаларды жырлау – қазақ поэзиясындағы көрнекті үрдіс.

Тұрымбет Салқынбайұлының «Жолай Алмасқа Тұрымбеттің айтқаны» «Бекеттің асында» деген өлеңдерінде «Ел азаматы», «Ел ағасы» ұғымдарының поэтикалық бейнеленуін көреміз. Шежірелік баянмен жырланған өлеңнің құрылысында бірнеше мәселелер қамтылған: біріншісі - өлең нысанындағы кісінің (Жолай Алмастың) өзіндік адамгершілік тұлғасын даралап сипаттауы; екіншісі – қазақ тарихының көрнекті адамдары Бекет бидің, оның ұрпақтарының (Жолайдың, би Кетебайдың, Өтетілеудің, Пірәлінің) өнегелі жолын мадақтауы;

Өлеңнің идеялық-композициялық желісінде қазақ халқын құрайтын әулеттердің бір тармағындағы аталған тұлғалардың халық жүрегінен орын алған азаматтың ұлағатты істері баяндалған.

Ақын өлең нысанындағы кейіпкелерді даралауда қазақы дүниетаным аясындағы бейнелілік өрнектерді бейнелейді. Мысалы: «Тұлпардың тұқымындай ер едіңіз», «Өлкенің бойын алдың ұзын аққан, Оздырдың таласқаннан оғыңды атқан, «Мысалың пайғамбарға болған ұқсас, басына пайда етпеген үммәті үшін». Жеке адамның бүкіл халыққа танымал, өнегелі тұлға болуының әлеуметтік сипатын азаматтық-отаншылдық рухпен жырлағаны:

Байтаққа арыстансыз болған кебеп,
Сыйлаған бүкіл қазақ тегіс елеп.
«Ата көрген – оқ жанар» деген нақыл,
Құдайым келді ғой желеп-жебеп».

Заманның Көрұлыдай ері едіңіз,
Бас анаң ханның қызы екен қалмақ.
Айтайын өскенінді болып талтақ.
Алдына ерегіссе жан салмайтын,
Тұқымы Үкілінің едің ардақ.

Өлең арқауындағы тұлғаларды даралауда ақын дәстүрлі бейнелеулерді идеялық бағдарлы үйлесіммен өрнектейді:

Ол Бекет ер болыпты жеті жастан,
Сөзі көп айта берсе талай дастан...

Бекеттің абзалы артық болған жолай,
Батырлық, әм билікке туып қолай,
Ерімес ер сүйегі өзін айтып
Атадан қозғалмаса бермен қарай.

Жолайдан би Кетебай және туған,
Ақылға адамзатта дана туған.
Жүргізіп әділдігін тартқан сымдай,
Жесірге-ер, жетімдерге ана туған.

Өлеңде халық үшін жақсылығын аямай өткен ел ағаларының денелерінің жерленгеннен кейінгі үш жыл өтсе де тірі қалпында сақталған («Мұрты өсіп сақалымен жатыр дейді») құдіретімен әйгіленгені де мысалға алынған. Халық бақыты жолында жақсылық жасаудан айнымаған адамдардың елдің дербестігін, отаршылдықтан құтылуын ойлаған қайраткерлігін айқындай айтад.

Жат жұрттық отаршылдардың, басқыншылардың баса-көктеп кірген озбырлықтарына қасқая қарсы шапқан күрескер азаматтардың қаһармандардық-жауынгерлік іс-әрекеттерін баяндаған ақын жырының тарихи тағылымы романтикалық сарынмен жырланған. Бұл арада халықтың қаһарман рухын мәңгілік әлсіретпеді ұстанған, елдің қорғаны, ұрпақтардың, ұлттың болашағын ойлаған қайраткерлер тағылымы зар заман поэзиясы үрдісімен шынайы бейнеленген:

Көшпелі ел, халық күтпеді тілегінді,
Сыбантты құр далаға білегінді.
Садықтың «Сарбұлақта» ұрысында,
Көрсеттің қандай қайрат-жүрегінді

Дұшпанды жөңкілтіпсің қойдай қуып,
Ақырып айбатпенен түсің суып
Бұл дұшпан шенімізге келер ме еді,
Әр елден шықса бәрі Сіздей туып,
Отырсың бұл уақытта заманың жоқ,
Құса мен көздің жасы бетті жуып.

Қазақ тарихындағы халықтың көңілінен берік орын алған жақсы адамдардың ұлағатын жырлау – ұлттық құндылықтарымызды ұлықтаудың көрсеткіші. Адамдардың өздері өмір сүрген кезеңдеріндегі өнегелі істерін мадақтау арқылы ұрпақтар жалғастығындағы адамгершілік тәлім-тәрбиесі тағылымы нығайтылады. Қазақтың салт-дәстүрлерінің адамгершілік тәрбиесін нығайтудағы ұлағаты ақындық поэзия шығармаларының насихаттық ықпалымен орындалатыны мәлім.

Қазақтың ұлттық-этнографиялық салт-дәстүрлерінің бірі - байтақ даланың барлық аймақтарынан, өлкелерінен асқа, тойға ел ағаларының, би-шешендерінің, ақын-жырауларының, палуандарының, ат сейістерінің т.б. атақты тұлғаларының жиналатыны. Бұл - ұлттық-этнографиялық сипатты, халық тұтастығының мәңгілігін дәлелдейтін көрнекті көрсеткіштердің көрінісі.

Бұл орайда, Оңғар жырау Дырқайұлының «Мақтаймын халық жақсысын» атты жырындағы ұлттық-этнографиялық дүниетаным тағылымының сипаты айқын. Үлкен тойға халықтың жан-жақтан жиналуы, алыс, жақын ауылдардан келген аталық, ағайын топтардың әрқайсысының әкеліп қосқан үлестері - бәрі де халықтың өзара бірліктегі тұтастығының көрсеткіші екендігі дәріптелген:

Мақтаймын халық жақсысын жар дегенмен,
Жігітті өңшең ірі нар дегенмен...
Араға қона жүріп келдік тойға,
Сөз келді тойда көріп біздің ойға.
...Еліңнің бір баласы Мырзабайдың .

Қазақ тарихының атақты адамдарының кең-байтақ даламыздың барлық түкпірлерінен, аймақтарынан үлкен асқа, тойға жиналуы, дидарласуы сол бас қосуға өздері алып келген

малмен, аспен үлес қосатыны, ауызбіршілік, ағайындық қарым-қатынастардың әрі қарай жалғасуына мол үлес қосатыны – ұлттық-этнографиялық сипаты.

Қазақ ақыны - әлем халықтары арасындағы шығармашылық өнер шеберлерінің өзіндік ұлттық-этнографиялық сипатымен даралана бағаланатын тұлға. Қазақ ақындарының өзіндік ұлттық сипаты отаншыл, азаматтық парасат биігіндегі көңіл-күй психологиясын танытатын шығармашылық тағылымымен ерекшеленеді.

Ақындардың туған ауылы, ататегі-әулеті, ұрпақтарының алдындағы азаматтық жауапкершілікпен жырлайтыны - дәстүрлі ұлттық ерекшелік.

Ақын - ұлттық-азаттық жолындағы қаһармандық-жауынгерлік істердің, сол кезеңдердегі көсемдердің, батырлардың тағылымын жырлайтын азаматтық ойдың иесі. Қазақ тарихындағы батырлық-азаматтық өнегелі жолдағы тұлғалар тағылымында ұлттық болмысымыздың желісі үзілмеген маңыздылығы ұлықталады.

Қазақ халқының этнографиялық салт-дәстүрлері, тарихымыздағы атақты адамдар тағылымы туралы тұрақты зерттеулер жүргізіп, еңбектер жариялап келе жатқан ғалым-қаламгер С. Кенжеахметұлының кітаптарындағы деректер ақындық поэзиядағы ата-бабалық шежіре, тұлғалар тағылымы туралы жырлардың дәйектілігін толық дәлелдейді.

Ақындық поэзиядағы ұлттық-этнографиялық сипатты өлеңдер - халық тұрмысының ғасырлар бойы қалыптасқан эстетикалық тағылымын танытатын мұралар. От басы, ошақ қасынан басталып, ауыл-аймақтан асып, тұтастай қазақ даласын қамтитын ұлттық дәстүрлі көзқарастар аясында сөз өнері шығармаларының халықтық тұғырнамасы нығая сақталады. Соның нәтижесінде, қаншама ғасырлар бойы ұлттық ділдің қуатты негізділігі жоғалмады, жат-жұрттық ықпалдарға берілмеді. Әрине, әлсіреген ұлттық діл қазіргі тәуелсіз Қазақстанның болашақ жаңа тарихындағы серпілістермен жаңғыра күшейеді.

Ақындық поэзия - замандар бойы қазақ халқының материалдық және рухани мәдениеті салаларындағы ұлттық-этнографиялық сипаты көркем шындықпен бейнеленген рухани қазына. Ақындар халықтың ғасырлар бойы қалыптасқан ата-бабалық әдет-ғұрыптарын, салт-дәстүрлерін, еңбек, шаруашылық, кәсіп қажеттілігіне байланысты құрал-сайман, жабдық, іс-әрекет, өнім, т.б. барлығын да өмір қозғалыстары деректерімен жырлады. Адамдардың өмір сүрген уақытына лайықты дүниетанымы, сөйлеген сөздері, ұстанған дағдылары, киімдері, құрал-жабдықтары, бұйымдары және т.б. саналуан заттар мен әрекеттер тұтастығындағы болмысы толық қамтылады.

Шығармашылық тұлғалардың ата-бабалар қалыптастырған дәстүрлі қасиеттерді поэзиялық шығармаларында жырлауы арқылы қоршаған әлеуметтік ортаның да ұрпақтан-ұрпаққа жалғасқан дүниетанымы қалыптасты. Ақындар шығармаларының ұлттық сипаты халықтың ұрпақтар жалғастығындағы тәлім-тәрбиелік тағылымы мол адамгершілік-гуманистік, эстетикалық көзқарастарын қалыптастырады. Қазақ халқының өзіндік ділінің, тілінің, дінінің сақталуындағы басты тірек-желі осы болды.

Әдебиеттер тізімі

1. Шәлекенов У.Х., Шәлекенов М.У. Әлем халықтарының этнологиясы. – Алматы: Алтын мұра, 2002. – 302 б.
2. Қабылұлы Б. Шығармалары. – Алматы: Мұраттас, 1994. – 152 б.
3. Салқынбайұлы Т. Талайды таңырқатқан жырау едім: Өлеңдер, толғаулар, айтыстар. – Алматы: Газет, 1993. – 103 б.
4. Дүр Оңғар: Өлең, толғау, айтысы және бірқақпайлары мен жұмбақтары. – Алматы: Арыс, 2004. – 107 б.
5. Қалмағамбетов Т. Ой ағысы: өлеңдер мен айтыстар. – Алматы: Жазушы, 1984. – 56 б.
6. Кенжеахметұлы С. Жеті қазына (бірінші кітап). – Алматы: «Ана тілі» баспасы ЖШС, 2005. – 136 б.
7. Кенжеахметұлы С. Жеті қазына (екінші кітап). – Алматы: «Ана тілі» баспасы ЖШС, 2002. – 136 б.

8. Ақатаева Ш.Б. Қазіргі ақындық поэзияның жанрлық, көркемдік-стильдік ерекшеліктері (XX ғ. екінші жартысы және XXI ғ. басы). Канд. дис. авторефераты. – Алматы: Қазақ университеті, 2005. – 27 б.

УДК 9. 93/94

ҚАЗАҚ ХАНДЫҒЫНЫҢ ҚҰРЫЛУЫ ЖӘНЕ ДАМУЫ

Досекеева Г.А.,

тарих ғылымдарының кандидаты, профессор

dosekeeva.gulmira@mail.ru

Жігерқызы Г.

АТӨТ-24-12 тобының студенті,

Жолдыбаева С.

АТӨТ-24-12 тобының студенті,

Алматы технологиялық университеті,

Алматы қ., Қазақстан

Андатпа. Қазақ хандығының құрылуы қазақ халқының дербес мемлекет ретінде қалыптасуының және оның аймақтағы тарихи-саяси рөлінің маңызды кезеңі. Хандықтың құрылуының себептері, ішкі-сыртқы саясаты, экономикалық және мәдени дамуы қазақ қоғамының болашағына үлкен ықпал етті. Бұл жерде көңіл аударатын маңызды мәселе хандық құрылар тұста Моғолстан ханы мен қазақ сұлтандары арасындағы жасалған шарт.

Мақалада Қазақ хандығының құрылуы, қалыптасуы, оның өркендеуі мен құлдырауы қарастырылады.

Түйінді сөздер: қазақ хандығы, сұлтандар, ойраттар, қақтығыс, билік, шиеленіс.

Аннотация. создание Казахского ханства является важным этапом становления казахского народа как самостоятельного государства и его историко-политической роли в регионе. Причины создания ханства, внутренняя и внешняя политика, экономическое и культурное развитие оказали большое влияние на будущее казахского общества. Важным моментом здесь является подписание договора между ханом Моголистана и казахскими султанами. В статье рассматриваются становление Казахского ханства, его процветание и упадок.

Ключевые слова: казахское ханство, султаны, ойраты, конфликт, власть,

Annotation. the creation of the Kazakh Khanate is an important stage in the formation of the Kazakh people as an independent state and its historical and political role in the region. The reasons for the creation of the khanate, internal and external policy, economic and cultural development had a great influence on the future of Kazakh society. An important point here is the signing of an agreement between the Khan of Mogolistan and the Kazakh sultans. The article discusses the formation of the Kazakh Khanate, its prosperity and decline.

Keywords: Kazakh Khanate, sultans, Oirats, conflict, power, tension.

Қазақ хандығының ресми құрылу уақыты – 1465-1466 жылдары, бұл кезеңде Керей мен Жәнібек сұлтандар Әбілқайыр хандығынан бөлініп, Моғолстан жерінде жаңа хандық құрды [1, 337]. Хандықтың құрылуына бірнеше негізгі факторлар әсер етті: Саяси себептер: Әбілқайыр ханның орталықтандырылған билігі қазақ руларының арасында ішкі қақтығыстар мен наразылықтар туғызды. Бұл наразылықтар қазақтардың өз алдына жеке мемлекет құруға ұмтылуына негіз болды. Экономикалық себептер: Мал шаруашылығына қолайлы аймақтарды бақылау қажеттілігі, әсіресе Жетісу мен Сырдария бойындағы құнарлы жерлер, қазақ қоғамының бірігуіне ықпал етті. Әлеуметтік себептер: Керей мен Жәнібектің ұлыстық басқарушылық қабілеттері халықты өз төңірегіне біріктіріп, жаңа мемлекет құруға ықпал етті.

Қазақ хандығының дамуы бірнеше кезеңге бөлінеді. Алғашқы кезеңдерде Керей мен Жәнібек хандықты нығайту мақсатында ішкі тұрақтылыққа баса назар аударды. Сонымен қатар, хандықтың сыртқы саясаты да маңызды рөл атқарды. Хандықтың аумағының кеңеюі: Хандық алғашқы құрылғанда Шу мен Талас өңірімен шектелсе, кейінгі жылдары қазақтар Сырдария бойындағы қалаларды өздеріне қаратып, аумағын едәуір кеңейтті. Қасым ханның билігі (1511–1521): Қасым хан тұсында Қазақ хандығы өзінің ең жоғары деңгейіне жетті. Оның тұсында хандықтың аумағы Орталық Азияның біршама бөлігін қамтыды. Қасым хан қазақтардың заңдар жинағы «Қасым ханның қасқа жолын» жасап, ішкі тәртіпті реттеуге тырысты.

Қазақ хандығының сыртқы саясаты көбінесе көрші елдермен бейбіт қарым-қатынасты нығайтуға және хандықтың қауіпсіздігін қамтамасыз етуге бағытталды. Алайда, кейбір кезеңдерде көрші мемлекеттермен әскери қақтығыстар да орын алды. Моғолстанмен қатынас: Алғашқы кезде Қазақ хандығы Моғолстанмен достық қарым-қатынас ұстанды, себебі оларды ортақ жау – Әбілқайыр ханның ұрпақтары алаңдатты. Ноғай Ордасы және Бұқар хандығымен қатынас: Қазақ хандары Ноғай Ордасымен және Бұқар хандығымен тығыз байланыстар орнатуға тырысты. Алайда, бұл мемлекеттермен арадағы қатынастар кейде шиеленісті сипатта болды.

Қасым ханның тұсында Қазақ хандығының аумағы ұлғайып, халық саны артып, дипломатиялық қатынастар орнай бастады. Қасым хан “Қасым ханның қасқа жолы” деп аталатын заңдар жинағын құрастырып, ел ішінде тәртіп пен әділеттілікті орнатуға ерекше көңіл бөлді. Оның басқаруы кезінде хандықтың территориясы айтарлықтай кеңейіп, Сырдария бойындағы қалаларды қосу арқылы оңтүстікке қарай ықпалы артты. Қасым ханның кезеңі Қазақ хандығының ең күшті әрі ықпалды кезеңі ретінде есте қалды. Бұл уақытта хандықтың тұрғындары 1 миллионға дейін жеткен, ал оның аумағы Жайық өзенінен бастап, Сырдарияға дейін созылып жатты.

Қасым ханнан кейін билікке келген Хақназар ханның тұсында Қазақ хандығы сыртқы саясатта шеберлік танытып, көршілес мемлекеттермен бейбіт қатынастар орнатуға талпынды. Хақназардың дипломатиялық шеберлігі арқасында қазақтар Орталық Азиядағы саяси ойыншылардың біріне айналды. Ол Моғолстан мен Ноғай ордасы секілді көршілермен тығыз байланыс орнатты, бұл Қазақ хандығының ішкі тұрақтылығын сақтап, халықтың бірлігін нығайтуға мүмкіндік берді.

XVII ғасырдың аяғында Тәуке ханның басқаруымен Қазақ хандығы тағы бір күшею кезеңін бастан кешірді. Тәуке хан ел ішінде бірлікті сақтап, әр түрлі ру-тайпаларды бір ортақ заң жүйесіне бағындыруға күш салды. Ол “Жеті Жарғы” деп аталатын заңдар жинағын қабылдап, Қазақ хандығының ішкі тұрақтылығын қамтамасыз етті. Бұл заңдар қазақ халқының өмір сүру салтына негізделіп жасалғандықтан, олардың ұзақ уақыт бойы ел ішінде қолданылғандығы белгілі [2, 183]. Тәуке ханның тұсында хандық жоңғар шапқыншылығынан қорғануға мәжбүр болды. Осы кезеңде қазақтар үлкен әскери күшпен шайқасып, өз жерін қорғауға тырысты. Бұл оқиғалар кейінгі “Ақтабан шұбырынды, Алқакөл сұлама” деп аталған трагедияға алып келді.

XVIII ғасырдың басында, әсіресе жоңғар шапқыншылығының күшеюіне байланысты, Қазақ хандығы әлсірей бастады. Ресей империясы бұл жағдайды пайдаланып, қазақ жеріне өз ықпалын орнатуға кірісті. Қазақ хандығының жекелеген бөліктері Ресейдің бодандығына өтіп, хандық билік әлсірей түсті. Абылай ханның кезінде хандық қайта күшейсе де, Ресейдің тұрақты қысымы Қазақ хандығының толық тәуелсіздігін сақтауға мүмкіндік бермеді.

Қазақ хандығының құрылуы және дамуы – қазақ халқының этникалық және мәдени тұтастығын сақтау жолындағы маңызды кезеңдердің бірі. Бұл мемлекет қазақ халқының біртұтастығын қалыптастыруға үлкен үлес қосты, ал оның тарихы бүгінгі Қазақстан мемлекетінің іргетасын қалаған тарихи мұра ретінде қабылданады. Қазақ хандығының тарихи рөлі қазақ халқының ұлттық санасын қалыптастыруда, тілін, дінін және дәстүрін сақтауында маңызды орын алды. Қазақ хандығының тарихы – халқымыздың рухани әрі мәдени мұрасы. Оның оқиғалары бүгінгі Тәуелсіз Қазақстанның тарихымен тығыз байланысты. Қазақ

хандығының мұрасы ұрпақтан-ұрпаққа өтіп, болашаққа деген сенімді нығайтып, қазақ халқының мақтанышы ретінде қалады.

Қазақ хандығының тарихында ішкі дағдарыстар мен сыртқы шапқыншылықтар хандықтың әлсіреуіне әкелді. XVI ғасырдың соңында билік үшін ішкі тартыстар басталып, хандық бірнеше иеліктерге бөлініп кетті. Тәуекел ханның (1582–1598) кезеңі: Тәуекел хан тұсында хандық біршама күшейіп, бұрынғы беделін қайтаруға тырысты. Ол хандықты қайтадан біріктіруге күш салды. Жоңғар шапқыншылығы: XVII ғасырда басталған Жоңғар шапқыншылығы Қазақ хандығының әлсіреуіне және оның ішкі тұрақтылығының бұзылуына әсер етті.

Қорытындылай келе Қазақ хандығы қазақ халқының мемлекет ретінде қалыптасуында үлкен рөл атқарды. Оның негізі Керей мен Жәнібектен басталып, Қасым хан, Хақназар хан, Есім хан және Тәуке хан тұсында хандық нығайып, қазақ халқының мәдениеті мен дәстүрі дамыды. Алайда, хандықтың ішкі дағдарыстары мен сыртқы шапқыншылықтар оның құлдырауына әкелді.

Әдебиеттер тізімі

1. Қазақстан тарихы көне заманнан бүгінге дейін. Бес томдық. 2-том. Алматы Атамұра 2010
2. Артыкбаев Ж., Прманов А. История Казахстана. (научно-познавательное издание). Алматы Атамұра 2013

УДК 9. 93/94

XIX ҒАСЫРДАҒЫ ҚАЗАҚ ӨЛКЕСІНДЕГІ РЕФОРМАЛАР

Досекеева Г.А.,

тарих ғылымдарының кандидаты, профессор
dosekeeva.gulmira@mail.ru

Темірхан М.,

АТӨТ-24-14 тобының студенті,

Тортулова Д.,

АТӨТ-24-14 тобының студенті,

Алматы технологиялық университеті,

Алматы қ., Қазақстан

Аңдатпа. XVIII ғасырдың екінші жартысынан бастап, қазақ хандығының аймақтық құрылымдарына, әсіресе Орта және Кіші жүздерге қатысты өзгерістер орын ала бастады. Бұл кезеңде Ресей империясы Орталық Азияны, соның ішінде қазақ жерлерін өзінің ықпал аймағына айналдыруға тырысты, осының нәтижесінде хандық билік жүйесі әлсіреп, біртіндеп жойылды. Осы уақытқа дейін қазақ елінің хандық билік түрінде көрінген мемлекеттік дербестігін жоюға даярлық жасап келген патша үкіметі XIX ғасырдың 20-жылдары мұндай мақсатты іске асыруға қолайлы жағдай туды деп шешіп, іске кірісіп кетті.

Түйін сөздер: орта жүз, кіші жүз, жарғы, отар, сұлтандар, ереже.

Аннотация. Со второй половины XVIII века стали происходить изменения в региональных структурах Казахского ханства, особенно в отношении среднего и младшего жузов. В этот период Российская империя стремилась превратить Центральную Азию, в том числе казахские земли, в зону своего влияния, в результате чего ханская система власти была ослаблена и постепенно разрушена. Царское правительство, которое до сих пор готовилось к ликвидации государственной самостоятельности казахского народа, проявившейся в виде

ханских властей, решило, что в 20-е годы XIX века возникла ситуация с реализацией такой цели, и приступило к делу.

Ключевые слова: средний жуз, младший жуз, устав, стая, султаны, положение.

Annotation. since the second half of the XVIII century, changes began to occur in the regional structures of the Kazakh Khanate, especially in relation to the middle and younger zhuzes. During this period, the Russian Empire sought to turn Central Asia, including the Kazakh lands, into a zone of its influence, as a result of which the Khan's system of power was weakened and gradually destroyed. The tsarist government, which was still preparing to eliminate the state independence of the Kazakh people, manifested in the form of the Khan's authorities, decided that in the 20s of the XIX century a situation arose with the realization of such a goal, and got down to business.

Keywords: middle juz, junior juz, charter, flock, sultans, position

Қазақстанның Ресей құрамына қосылуының аяқталуы империяның Қазақ өлкесіне байланысты саясатына біршама түбірлі өзгереістер әкелді. Жетісу мен Оңтүстік Қазақстанды жаулап алғаннан кейін, патша үкіметі аймақтағы ағылшындарды ығыстырып шағарған болатын. Ыңғайлы халықаралық жағдайды пайдаланып, Ресей империясы Қазақстанда отаршылдық тәртіпті күшейтуді қолға алды.

Орта жүздегі хандық биліктің жойылуы 1822 жыл. Бөкей және Уәли хандар өлген соң, енді қайтып мұнда хан тағайындамау туралы шешім қабылдайды. XIX ғасырдың 20-жылдарының басында Батыс Сібір губернаторлығын басқарған белгілі мемлекет қайраткері М.М.Сперанскийдің басшылығымен "Сібір қазақтары жөніндегі Жарғы" өмірге келді. Бұл заңдық құжат бойынша Орта жүзде хандық билік жойылды. Оның орнын аға сұлтандар басты. Орта жүздің жері жеке әкімшіліктерге бөлініп, "сыртқы округтер" аталып, Омбы облысына қарайтын болды. Сөйтіп, 1822—1838 жылдар аралығында Қарқаралы, Аягөз, Ақмола, Баянауыл, Құсмұрын, Көкпекті, Көкшетау аталған округтер өмірге келді. Оларды басқару округтік приказдарға жүктелді [1, 234]. Оларға сондай-ақ полицейлік және соттық билік те берілді.

Приказдың басында үш жыл мерзімге тек сұлтандар ғана сайлай алатын аға сұлтандар тұрды. Приказдың басқарушы аппараты төрт адамнан, яғни бар билікті қолдарына ұстаған екі орыс шенеунік заседателі және беделді би мен старшындар сайлайтын екі қазақ заседателі тұрды. Округтер болыстарға, болыстар ауылдарға бөлінді. Болыстық бөлу аумақтық негізде емес, рулық негізде жүрді. Әрбір болыс белгілі бір рудың атымен аталатын болды. Мәселен, Қанжығалы болысы, Қаржас болысы және басқа болыстардың жеке әкімшілік ретінде жер көлемі анықталып, қазақ қожалықтарына басқа болысқа өз беттерінше өтуге шектеу қойылды. Бұл сол уақытқа дейін қалыптасқан жайылымды пайдалану жүйесінің бұзылуы еді. "Сібір қазақтары жөніндегі Жарғы" жергілікті әкімшіліктің сайлау арқылы анықталатынын сырттай болса да сақталғандығын көрсетті.

Кіші жүздегі хандық биліктің жойылуы 1824 жыл. Орынбор генерал-губернаторы 1824 жылы 3 қаңтарда Кіші жүздің Қаратай сұлтан бастаған 66 сұлтаны, старшындары мен билері Бөкей Ордасының ханы Жәңгір Бөкейұлын барлық Кіші жүздің ханы етіп тағайындауы туралы өтініш жібереді. Кіші жүздегі хандық биліктің жойылуы Ресей империясының отарлық саясатының маңызды бөлігі болды. Бұл үдерістің маңызды кезеңдерінің бірі барон О.А.Игельстромның реформасымен тікелей байланысты. О.А.Игельстром реформасы Ресей империясының Кіші жүздегі билікті нығайту және хандық билікті әлсірету мақсатында жүзеге асырылды. Ол патшалық билікке тәуелсіз, жартылай тәуелсіз және кейде оппозицияда болған қазақ хандық жүйесін жоюға бағытталған болатын.

Реформаның негізгі ерекшеліктері: хандық билікті әлсірету Игельстром Кіші жүздегі хан билігін жоюға және оны Ресей империясына бағынышты басқару жүйесімен алмастыруға тырысты. Хандық билік күшейіп, қазақтардың ішкі басқару құрылымдарына әсер ете бастағандықтан, Ресей бұл билікті әлсіретуге ұмтылды. Шекаралық басқару жүйесін енгізу - хандық биліктің орнына Игельстром шекаралық басқару жүйесін ұсынды, ол билікті бірнеше топқа бөлді. Бұл басқару жүйесі бойынша Шекаралық сот (Пограничный суд)

құрылды, және онда қазақтар арасындағы дау-дамайлар қаралып, шешілетін болды. Сотқа қазақтардың өз өкілдері қатысқанымен, шын мәнінде шешім қабылдаудағы негізгі рөлді Ресейлік билік иеленді.

"Аймақтық басқаруды" енгізу - Кіші жүз бірнеше рулық кеңестерге бөлініп, әр кеңесті старшындар мен рубасылар басқарды. Бұл кеңестер Ресейге бағынышты болды және ханның құзыретінен тыс әрекет етті.

Халықты бақылау - реформа бойынша Ресей билігі қазақ даласына өз агенттері мен әкімшілік өкілдерін енгізіп, халықты бақылауда ұстауға ұмтылды. Бұл арқылы Игельстром қазақтардың саяси өмірін Ресейдің мүддесіне бағыттау көзделді.

Қарсылық және сәтсіздік - Игельстром реформаларына көптеген қазақ билері мен сұлтандары қарсы болды, өйткені бұл өзгерістер дәстүрлі хандық басқаруды жоюды және қазақтардың ішкі саяси тәуелсіздігін шектеді. Бұл реформалар жергілікті билеушілер тарапынан қолдау таппай, нәтижесінде реформалар толықтай сәтті іске асырылмады. Игельстром реформасы сәтсіздікке ұшырағанымен, ол Ресейдің Кіші жүздегі саясатын өзгертуге деген алғашқы қадамдардың бірі болды. Бұл реформа хандық биліктің әлсіреуіне және оның кейіннен толықтай жойылуына жол ашты. Кіші жүздегі хандық билік ресми түрде 1824 жылы жойылды, бұл Ресейдің отарлау саясатының түпкі нәтижесі болды.

Ұлы жүздегі хандық биліктің жойылуы Ресей империясының қазақ жерлеріне толық бақылау орнату кезеңімен тікелей байланысты. XVIII ғасырдың соңынан бастап, Ұлы жүз аймағының көп бөлігі Жоңғар мемлекетінің және Орта Азия хандықтарының ықпалында болды. Алайда, XIX ғасырдың ортасына қарай Ресей империясы Орталық Азия мен Қазақстан аумағын біртіндеп басып алып, қазақ халқының хандық билік жүйесін жоюға

бағытталған саясатын күшейтті. Ұлы жүздің Ресей бодандығын қабылдауы - Ұлы жүздің Ресей бодандығына кіруі XIX ғасырдың 40-жылдарына сәйкес келеді. 1846 жылы Ұлы жүздің билеушісі Қоқан және Хиуа хандықтарының шабуылынан қорғану үшін Ресейдің көмегіне жүгініп, патша үкіметіне бағыну туралы келіссөздер жүргізе бастады. 1847 жылы Ұлы жүздің кейбір рулары Ресейге ресми түрде бодандық қабылдады. Осылайша, Ұлы жүздің Ресей империясына қосылу процесі басталды. Ұлы жүзде хандық билік Орта және Кіші жүздегідей ұзақ сақталмады.

1822 жылы қабылданған «Сібір қазақтары туралы жарғы» Орта жүзде хандық билікті жойса, 1824 жылы Кіші жүзде хандық билік жойылды. Бұл тәжірибе Ресей билігі үшін үлгі болып, қазақ даласындағы барлық хандық биліктерді жоюға негіз болды. Ұлы жүзде хандық билік ресми түрде 1848 жылы жойылды, сол жылы Қоқан хандығының қысымынан кейін Ұлы жүздің соңғы ханы Тезек төре Ресейге қызмет етуге мәжбүр болды. Ұлы жүзде хандық билік жойылғаннан кейін Ресей империясы өз әкімшілік басқару жүйесін енгізді. 1867-1868 жылдары Қазақстанда жүргізілген әкімшілік реформалардың нәтижесінде Ұлы жүз аумағы Түркістан генерал-губернаторлығының құрамына енгізілді. Бұл реформалар негізінде Ұлы жүз аймағы Сырдария және Жетісу облыстарына бөлінді, ал жергілікті басқару орыс шенеуніктерінің қолына өтті.

Ресей империясы Қазақстанды өзіне қосып алған жағдайда, әскери жағынан әлсіз Қоқан және Хиуа хандықтарын таптап тастап, отаршыл империя - Англияның Шығыс Түркістанға енуін тоқтататын еді. Сондықтан, Ресей империясы Орталық Азияға ілгерілеуін тездетте түсті. Оңтүстік-Шығыс Қазақстанның халқының отарлық басып алу кезінде ежелгі қоныстарынан ығыстырылуы, байырғы халықтың қытай жағына ауып, «богдыханның бодандығын» қабылдауы мүмкін деген қауіп те хандық институтын жоюды тездетті. 1781 ж. Абылай хан қайтыс болған соң, хан билігін әлсірету үшін орыс үкіметі Орта жүзде Уәлимен қатар, екінші хан етіп Бөкей сұлтанды тағайындады. Хан билігінің Шыңғыс ұрпақтарында болуы үкіметтің іс-қимылын тежеді. 1817 ж. Бөкей хан, 1819 ж. Уәли қайтыс болғанда Петербург Орта жүзде хан тағайындамауға және оларды «Бүкіл әлемді тітіркентуші»- Шыңғысхан заманындағы ғұрып бойынша сайламауды ұйғарды.

1822 ж. Сібір генерал-губернаторы М. Сперанскийдің басшылығымен «Сібір қырғыздары (қазақтары) туралы Жарғы» қабылданды. Бұл реформа бойынша Сібір - Шығыс

және Батыс бөліктерге бөлінді. Шығыс бөлігінің басқармасы Иркутскіде, батыс бөлігінің орталығы Омбыда орналасты. Тобыл, Томск, Омбы облыстары және Орта жүз бен Ұлы жүздің бір бөлігі енген Батыс бөлік «Сібір қырғыздарының облысы» деп аталып, әкімшілік тұрғыда округ-болыс-ауыл жүйесі бойынша бөлінді. Округке 15-20 болыс, болысқа 10-12 ауыл, ауылға 50-70 шаңырақ кірді [2, 187]. Округ басшылығында округтық приказдар (дуандар) болды. Округтарды аға сұлтан, болысты сұлтан басқарды. Ауылды ағаман (старшын) басқарды. Ағамандар үш жылда бір рет сайланды. Аға сұлтандарды сайлау кезінде заседатель-бағалаушы болып қара халық өкілдері «аса құрметті ақсақалдар сайланды».

Хандық билік толығымен жойылды. Сот жүйесіне де Ресей заңдары енгізілді. Дәстүрлі билер соты тек ру арасындағы, ауыл ішіндегі дауларды шешу үшін ғана XVIII ғ. 80 жылдары Сырым Датұлы бастаған көтеріліс барысында Орынбор губернаторы О. Игельстром Кіші жүздегі хандық билікті жоюға әрекеттер жасап, ол «Игельстром реформасы» деген атқа ие болды. Реформаға сәйкес қазақ даласын жалпыимпериялық негізде басқару мақсатында Кіші жүзде хандық басқару жойылып, негізгі билік шекаралық сотқа берілуі тиіс болды. Оның құрамына патша шенеуніктері мен жергілікті қауым өкілдері кірді. Орынбор губерниясына бағынатын жаңа әкімшілік органдар қырғындар (расправалар) құрудағы Ресей өкіметінің мақсаты ең алдымен сұлтандарды басқару ісінен шеттету болды. Расправалардың қазақ даласын басқару ісіне араласуына Кіші және Орта жүз сұлтандары қарсы шықты, олар Кіші жүздегі хандық билікті қалпына келтіруге ұмтылды.

1789 ж. Француз революциясынан шошынған патша үкіметі Игельстром реформасы туғызған наразылықтар Ресейдегі монархиялық басқаруға қауіп төндіретінін ойлап, Игельстром реформасынан бас тартты. 1824 ж. Ресей үкіметі генерал-губернатор П.Эссеннің басшылығымен «Орынбор қырғыздары туралы Жарғы» қабылдады. Кіші жүзді басқару Шекаралық комиссия арқылы жүзеге асырылды. Жарғы бойынша Кіші жүз үш бөлікке бөлініп, оларды сұлтандар басқарды. Бөліктер дистанцияларға бөлінді. Дистанцияларды (бекіністер аралығындағы жерлер) дистанция бастығы басқарды. Дистанциялар ауылдарға бөлінді, ал ауылдарды ағамандар басқарды. Орынбор қазақтары үшін сайлау жүйесі енгізілмеді. Сот жүйесі «Сібір қырғыздары туралы Жарғыдағы» ережелер сияқты жүргізілді. Сөйтіп Кіші жүздегі хандық билік те жойылды.

Қорыта келе қазақ жерлерін қосып алудың аяқталуы Ресейдің өз ішінде жүргізіліп жатқан саяси реформаларымен тұспа-тұс келді. Қазақ жерінде әкімшілік басқаруды Ресейдің басқару жүйесімен сәйкестендіру үшін 1865 ж. Далалық комиссия құрылды. 1867 ж. 11 шілдеде П. Александр «Сырдария және Жетісу облыстарын басқару туралы уақытша Ережеге», ал 1868 ж. 21 қазанда «Ақмола, Семей, Орал, Торғай облыстарын басқару туралы уақытша Ережеге» қол қойды. Реформа бойынша бүкіл Қазақ жері Түркістан, Орынбор және Батыс Сібір деген әскери сипаттағы үш генерал-губернаторлыққа бөлінді. Генерал-губернаторлық облыстарға бөлінді. Облыстар уездерге, уездер болыстарға, болыс әкімшілік ауылдарға бөлініп, ауылдар 100-200 шаңырақтан құралды. Болыстар мен ауыл ағамандары (старшындары) әрбір үш жылда жасырын сайланды. Орынбор генерал-губернаторлығына Орал, Торғай облыстары; Батыс Сібірге Ақмола, Семей облыстары, Түркістанға Жетісу және Сырдария облыстары кірді. Ал бұрынғы Бөкей хандығының жерлері 1872 ж. Астрахан губерниясының құрамына енгізілді. Маңғыстау уезі 1881 ж. құрылған Закаспий облысына кірді. Осылайша Маңғыстау қазақ жерінен мүлде оқшауланды. 1867-1868 жж. ережелер екі жылға есептеліп, «уақытша» енгізілген болатын. Бірақ жаңа отарлық тәртіптер жергілікті халықтың тарапынан күшті қарсылыққа тап болып, бұл ережелерді енгізу 20 жылға созылып кетті. Әкімшілік-аумақтық реформалар жүзеге асырылғаннан кейін патша өкіметі 1886 ж. 2 маусымда «Түркістан өлкесін басқару туралы Ереже», ал 1891 ж. 25 наурызда «Ақмола, Семей, Жетісу, Орал, Торғай облыстарын басқару туралы Ереже» қабылдады. Бұлар енді уақытша ережелер емес, нақты заң ретінде енгізілді. Жаңа ережелерге сәйкес Қазақ жерінде екі генерал-губернаторлық құрылды:

1. Түркістан генерал-губернаторлығының (Ташкент) құрамына Ферғана, Самарканд және Сырдария облыстары кірді.

2. Дала генерал-губернаторлығының (Омбы) құрамына

Ақмола, Семей, Торғай, Орал, Жетісу обылыстары енді. 1886, 1891 жж. Ереже бойынша генерал-губернаторлардың билігі бұрынғысынан да күшейіп, бүкіл қазақ жері Ресей империясының мемлекеттік меншігі болып жарияланды.

Қорытынды:

XIX ғасырдағы қазақ өлкесіндегі реформалар Қазақ хандығының тәуелсіздігін жоғалтқаннан кейін, Ресей империясының отарлық саясатының аясында жүзеге асты. Бұл реформалар, бір жағынан, қазақ қоғамын басқаруды жеңілдетуге бағытталса, екінші жағынан, қазақ халқының дәстүрлі өмір салтына елеулі өзгерістер енгізді.

Ең алдымен, әскери реформалар, әкімшілік өзгерістер және жер мәселесі бойынша қабылданған шешімдер қазақ қоғамының әлеуметтік құрылымына әсер етті. Жер реформалары мен әкімшілік өзгерістер жергілікті халықтың өз жерінде құқықтарын шектеп, орыс үкіметінің билігін нығайтты.

Қоғамдағы әлеуметтік теңсіздік күшейді, ал қазақтардың арасында білім алу мен экономикалық тәуелсіздік мәселелері қиынға түсті. Дегенмен, бұл реформалар қазақ қоғамына жаңаша көзқарас, мәдениет пен білімге деген қызығушылықты арттырды.

XIX ғасырдың екінші жартысындағы реформалар өз кезегінде қазақ халқының ұлттық санасының өсуіне, ұлт-азаттық қозғалысының басталуына ықпал етті. Атап айтқанда, Алаш қозғалысы мен XX ғасырдағы ұлт-азаттық көтерілістерінің бастауы осы кезеңдегі өзгерістермен тікелей байланысты болды.

Әдебиеттер тізімі

1. Қазақстан тарихы көне заманнан бүгінге дейін. Бес томдық. 4-том. Алматы Атамұра 2010
2. Артыкбаев Ж., Прманов А. История Казахстана. (научно-познавательное издание).

УДК 2(091)

ДІН ФЕНОМЕНИ: МӘДЕНИ ЖӘНЕ ӘЛЕУМЕТТАНУЛЫҚ ПЕРСПЕКТИВА

Жумабаева К.Ж.,
ассистент профессор,

Қолғанатов Р.,
2 курс студенті

Алматы технологиялық университеті
Алматы қ., Қазақстан

Андатпа. Бұл мақалада дін феномені мәдени және әлеуметтанулық перспективалар тұрғысынан талданады. Діннің өнер, әдебиет, мораль және дәстүр арқылы мәдениетке ықпалы қарастырылады. Сонымен қатар, оның қоғамдағы әлеуметтік рөлі, біріктіруші қызметі, қақтығыстардағы орны мен заманауи жаһандану дәуіріндегі маңызы зерттеледі.

Түйінді сөздер: Дін феномені, мәдени перспектива, әлеуметтанулық перспектива, моральдық құндылықтар, әлеуметтік тұрақтылық, секуляризация, жаһандану, рухани ізденіс, діни дәстүрлер, мәдениет.

Аннотация. В этой статье анализируется феномен религии с точки зрения культурных и социологических перспектив. Рассматривается влияние религии на культуру через искусство, литературу, мораль и традиции. Кроме того, исследуется его социальная роль в обществе, объединяющая функция, место в конфликтах и значение в эпоху современной глобализации.

Ключевые слова: феномен религии, культурная перспектива, социологическая

перспектива, моральные ценности, социальная стабильность, секуляризация, глобализация, духовный поиск, религиозные традиции, культура.

Annotation. This article analyzes the phenomenon of religion from the point of view of cultural and Sociological Perspectives. The influence of religion on culture through art, literature, morality and tradition is considered. In addition, its social role in society, unifying function, place in conflicts and significance in the era of modern globalization are studied.

Keywords: the phenomenon of religion, cultural perspective, sociological perspective, moral values, social stability, secularization, globalization, spiritual search, religious traditions, culture.

Дін феномені: мәдени және әлеуметтанулық перспектива. Дін – адамзат өркениетінің ең көне және күрделі феномендерінің бірі. Ол адамның рухани ізденістерінен туындап, қоғам мен мәдениетке терең әсер етті. Дінді мәдени және әлеуметтанулық перспективаларда қарастыру оның көпқырлы табиғатын түсінуге мүмкіндік береді. Мысалға мәдени тұрғыдан алғанда, дін – адамдардың дүниетанымын, өмірге деген көзқарасын және моральдық құндылықтарын қалыптастыратын негізгі құралдардың бірі. Дін мәдениеттің ажырамас бөлігі ретінде көрінеді, өйткені ол адам өмірінің әртүрлі аспектілеріне ықпал етеді. Мысалы, ислам мәдениетінде мешіттер мен каллиграфия өнері жоғары орын алса, христиан мәдениетінде шіркеулердің сәулеті мен діни иконография ерекше рөл атқарады. Бұл элементтер діннің мәдениетке визуалды және символикалық түрде әсер ететінін көрсетеді.

Дін тек өнер мен сәулет саласына ғана емес, сонымен бірге әдебиетке де ықпал етеді. Мысалы, қазақ әдебиетіндегі Абайдың шығармаларында рухани және діни мазмұн кеңінен көрініс табады. Бұл арқылы дін адамның ішкі әлемін байытып, өмірдің мәнін түсінуге бағыттайды. Сонымен қатар, дін дәстүрлер мен әдет-ғұрыптарды қалыптастырып, ұрпақтан-ұрпаққа берілетін мәдени кодты сақтайды. Діннің мәдени рөлінің тағы бір маңызды қыры – оның моральдық құндылықтарды қалыптастыруы. Көптеген діндер әділеттілік, мейірімділік, шыншылдық сияқты қасиеттерді насихаттайды. Бұл құндылықтар жеке адамның ғана емес, бүкіл қоғамның өмір сүруіне ықпал етеді. Сонымен қатар, діннің мәдени рөлі оның символдары мен рәсімдерінде көрінеді. Ритуалдар мен мерекелер адамдарды біріктіріп, ортақ құндылықтарды нығайтады. Яғни дін мәдениетімізге орасан зор ықпал етеді.

Әлеуметтанулық перспектива. Дінді әлеуметтанулық тұрғыдан қарастырғанда, ол қоғамның әлеуметтік құрылымының маңызды бөлігі болып табылады. Дін адамдарды біріктіруші рөл атқарып, қоғамда тәртіп пен тұрақтылық орнатуға ықпал етеді. Француз философы Дюркгеймнің пайымдауынша, дін – ұжымдық сананың көрінісі, ол қоғамды біріктіру үшін қызмет етеді. Оның пікірінше, діни рәсімдер мен сенімдер адамдардың ортақ мақсаттары мен құндылықтарын анықтап, әлеуметтік байланысты нығайтады. Ал Макс Вебер дінді әлеуметтік өзгерістердің қозғаушы күші ретінде қарастырған. Оның «Протестанттық этика және капитализм рухы» атты еңбегінде протестанттық құндылықтардың экономикалық дамуға әсері талқыланады. Вебердің ойынша, дін тек рухани қажеттіліктерді қанағаттандырып қана қоймай, сонымен бірге әлеуметтік және экономикалық құрылымдардың қалыптасуына да ықпал етеді.

Ал егер діннің әлеуметтік рөліне басқа қырынан қарасак, ол кейде қақтығыстардың да көзі бола алады. Әртүрлі діни топтардың арасындағы айырмашылықтар этникалық және саяси келіспеушіліктермен ұштасқанда, олар әлеуметтік шиеленістерге әкелуі мүмкін. Мысалы, тарихта діни негіздегі соғыстар мен қақтығыстар аз болмаған. Алайда, бұл қақтығыстарға қарамастан, діннің бейбітшілік пен келісім орнатуға рөлі де зор.

Діннің қазіргі қоғамдағы рөлі. Діннің қазіргі қоғамдағы рөлін айтпасқа болмас. Қазіргі уақытта діннің рөлі секуляризация үдерісімен байланысты өзгеруде. Ғылыми-техникалық прогрестің дамуы діннің қоғамдағы ықпалын әлсіреткенімен, ол толығымен жоғалған жоқ. Кейбір аймақтарда дін қайта жаңғырып, әлеуметтік және саяси қозғалыстардың негізіне айналуда. Бұл әсіресе Таяу Шығыс пен Оңтүстік Азияда айқын көрінеді. Секуляризация процесіне қарамастан, діннің жеке адамдардың өміріндегі маңызы әлі де сақталып келеді. Дін адамның рухани қажеттіліктерін қанағаттандырып, өмірдің мәнін

түсінуге көмектеседі. Сонымен қатар, діннің этикалық құндылықтары қазіргі заманның күрделі әлеуметтік мәселелерін шешуге септігін тигізуі мүмкін.

Дін және жаһандану. Ал дін және жаһандану ше? Жаһандану дінге кері әсер етуде ма әлде дін керісінше жаһандану процессін тежеуде ма. Жаһандану дәуірінде діннің рөлі жаңа кырларынан көрінуде және қарастырылуда. Әлемдік деңгейде діни қауымдастықтар арасындағы өзара әрекеттестік күшейіп, діндер арасындағы диалогқа қажеттілік арта түсуде. Бұл диалог мәдени және діни әртүрлілікті түсініп, бейбітшілік пен ынтымақтастықты нығайтуға ықпал етеді. Алайда жаһандану процесі кейде діннің ұлттық және аймақтық ерекшеліктерін жойып, оны бірыңғайландыруға әкелуі мүмкін. Бұл дінге негізделген мәдени дәстүрлердің жоғалуына алып келеді. Сондықтан дін мен мәдениеттің өзара байланысын сақтау маңызды болып табылады.

Қорытынды. Қорытындылай келе дін – мәдени және әлеуметтік тұрғыдан алғанда, қоғамның маңызды элементі оған қарсылық жоқ. Оның мәдени рөлі өнер, әдебиет, дәстүрлер және моральдық құндылықтар арқылы көрінсе, әлеуметтік рөлі адамдарды біріктіріп, қоғамдағы тұрақтылық пен тәртіпті сақтауда байқалады. Мысалы діннің тарихи және заманауи қоғамдағы орны оның көпқырлы табиғатын көрсетеді. Бүгінгі таңда дін адамның рухани ізденістерін қанағаттандырумен қатар, әлеуметтік мәселелерді шешуде де маңызды рөл атқара алады. Оның мәдени және әлеуметтанулық аспектілерін зерттеу арқылы біз дін феноменін тереңірек түсінеміз және оны қоғамды жақсарту мақсатында қолдана аламыз. Осылайша, дін адамзаттың рухани және әлеуметтік дамуының маңызды бөлігі ретінде өзекті болып қала береді.

Әдебиеттер тізімі

1. Дюркгейм, Э. Элементарные формы религиозной жизни. М.: Наука, 1995.
2. Вебер, М. Протестантская этика и дух капитализма. М.: Республика, 1990.
3. Абай Құнанбаев. Қара сөздер. Алматы: Жазушы, 1995.
4. Бергер, П. Л. Священная завеса: элементы социологической теории религии. М.: Канон+, 2006.
5. Тұрғынбаев, Ә. Социология негіздері. Алматы: Экономика, 2001.
6. Асад, Т. Формы власти и святость в современном обществе. М.: Высшая школа, 2002.
7. Eliade, M. The Sacred and the Profane: The Nature of Religion. New York: Harcourt Brace Jovanovich, 1959.
8. Smart, N. The World's Religions. Cambridge University Press, 1998.
9. Жамбылов, Д. Саясаттану негіздері. Алматы: Жеті Жарғы, 2003.
10. Қазақ энциклопедиясы. Дін туралы мақалалар. Алматы: Қазақ энциклопедиясы баспасы, 2005.
11. “Діндарлық феномені, мәні мен типтері” (2023) ҚМУ сайтындағы мақала – қазіргі Қазақстан қоғамындағы дін феноменінің типтері туралы толық талдау. <https://doi.org/10.26577/EJRS-2019-3-r5>
12. “Ғасыр санасы: онтология, дін, мәдениет” халықаралық конференция материалдары (2023) Конференция жинағы – діннің онтологиялық және мәдени аспектілерін талқылайтын баяндамалар. https://kaz.inform.kz/news/almatyda-gasyr-sanasy-ontologiya-din-madeniet-dep-atalatyn-halykaralyk-k-konferenciya-otude_a2380850/
13. “Дін мен дәстүр үндестігін айшықтайтын туынды” (2022) ҚМДБ ресми сайты – дін мен дәстүрдің өзара байланысы туралы мақалалар. <https://www.muftyat.kz/kk/articles/islam-and-society/2024-10-30/45557-dn-men-dstr-ndestgn-ajshyitajtyin-tuyindy/>

УДК 81'42:004

ЭКОЛОГИЯ РЕЧЕВОЙ КУЛЬТУРЫ И ПРОБЛЕМЫ РУССКОГО СОВРЕМЕННОГО ЯЗЫКА

Икматова Д.И.,

кандидат педагогических наук, доцент

mira_bay89@mail.ru

Байхарашева Г.С.,

старший преподаватель

mira_bay89@mail.ru

*Университет Дружбы народов академика А.Куатбекова
г. Шымкент, Казахстан*

Аннотация: В данной статье рассматривается важность речевой культуры и проблемы русского современного языка. Отношение к родному языку и к родной истории как к великому наследию. Автор совместно с читателем выясняет, почему и что следует сделать, чтобы сохранить богатство, выразительность русского языка. Статья, адресованная старшеклассникам студентам, может быть использована в качестве элективного курса не только в классах гуманитарного профиля, но и в любом образовательном учреждении, так как культура речи важна для всех. Статья адресована, в первую очередь, учителям, предметникам, а также может быть полезна широкому кругу читателей заинтересованному в изучении родного языка.

Преподаватели русского языка должны прежде всего относиться к чистоте и к правильной речи, должны научиться оценивать речевое поведение- своё и собеседника. Ведь каждый из нас несёт ответственность за состояние родного языка, его дальнейшее развитие, обогащение, его место в современном мире. Необходимо уделить особого внимания культуре речи, студентов школьников всех наций, носителей родного языка.

Не засорять родной язык заимствованными нелитературными словами, ведь в погоне за всем иностранным, в стремлении копировать западные образцы, мы больше теряем свою самобытность, в том числе и в языке, ибо язык отображает образ жизни и образ мыслей.

Ключевые слова: экология русского языка, лексика, значение славянских рун, заимствованные слова, жаргонизмы.

Аңдатпа: Мақалада тіл мәдениетінің маңыздылығы мен қазіргі орыс тілінің мәселелері қарастырылады. Туған тілге және туған тарихқа ұлы мұра ретінде қарау. Автор оқырмандармен бірге орыс тілінің байлығын, мәнерлілігін сақтау үшін не істеу керектігін анықтауға тырысады. Бұл мақала жоғары сынып оқушыларына, студенттерге арналған және гуманитарлық бағыттағы сыныптарда, сондай-ақ кез келген білім беру мекемелерінде элективті курс ретінде қолданылуы мүмкін, себебі тіл мәдениеті барлығы үшін маңызды. Мақала, ең алдымен, мұғалімдерге, пән мұғалімдеріне арналған, сонымен қатар туған тілін зерттеуге қызығушылық танытқан кең аудиторияға пайдалы болуы мүмкін.

Орыс тілі мұғалімдері, ең алдымен, таза және дұрыс сөйлеуге жауапкершілікпен қарауы керек, өздерінің және әңгімелесушілерінің сөйлеу әрекеттерін бағалауды үйренуі тиіс. Себебі, әрқайсымыз туған тілдің жағдайына, оның әрі қарай дамуына, байытылуына, қазіргі әлемдегі орнына жауапкершілік арқалаймыз.

Тілді, өздерінің туған тілін сөйлейтін барлық ұлт студенттері мен оқушыларының тіл мәдениетіне ерекше назар аудару қажет. Туған тілді әдеби емес сөздермен ластамау керек, себебі шетелдік сөздерге еліктеп, батыс үлгілерін қайталауға ұмтылғанда, біз өзіміздің самобыттылығымызды, соның ішінде тілімізді де жоғалтуымыз мүмкін, өйткені тіл өмір салты мен ойлауды көрсетеді.

Түйінді сөздер: орыс тілінің экологиясы, лексика, славян рундарының мағынасы, алынған сөздер, жаргондар.

Annotation: The article discusses the importance of speech culture and the challenges facing the modern Russian language. It explores the attitude towards one's native language and history as a great heritage. The author, alongside the reader, investigates why and what should be done to preserve the richness and expressiveness of the Russian language. Aimed at high school students, this article can be used as an elective course not only in humanities classes but also in any educational institution, as the culture of speech is important for everyone.

The article is primarily directed at teachers and subject specialists but can also be useful to a broad audience interested in studying their native language.

Russian language educators should prioritize the purity and correctness of speech and learn to evaluate their own and others' speech behavior. Each of us bears responsibility for the state of our native language, its future development, and enrichment, as well as its place in the modern world.

Particular attention should be paid to the culture of speech among students and schoolchildren of all nationalities who are native speakers. It is essential not to pollute the native language with borrowed non-literary words. In the pursuit of everything foreign and in the desire to mimic Western models, we risk losing our uniqueness, including in language, as language reflects our way of life and mindset.

Keywords: ecology of the Russian language, lexicon, meaning of Slavic runes, borrowed words, jargonisms.

Язык - благополучие народа, он способствует объединению и сплочению наций. Отношение к родному языку и к родной истории как к великому наследию- это главный показатель культуры любого человека. Владение языком в его истинном значении развивает личность человека и даёт небывалую власть над словом. Русский язык богат, велик и могуч. Но можно ли утверждать, что сегодня речь большинства наших соотечественников отражает богатство и величие национального языка.

Хотя русский язык считается одним из шести официальных языков ООН. Один из двух самых распространённых языков Казахстана, второй по числу носителей в качестве родного языка остаётся языком межнационального общения. Но состояние русского языка в настоящее время представляет собой острейшую проблему для народов СНГ. Это объясняется тем, что состояние языка свидетельствует о состоянии самого общества, его культуры, менталитета. Снижение грамотности, падение речевой культуры, неконтролируемые приток заимствований проникновения жаргона в повседневную речь и язык СМИ.

Известный литературовед и общественный деятель Д.С.Лихачев много лет назад впервые использовал достаточно новое в то время понятие экология в необычном контексте- "экология культуры", "нравственная экология". Он писал "Экологию нельзя ограничивать только задачами сохранения природной биологической среды. Для жизни человека не менее важна среда, созданная культурой его предков и им самим. Сохранение культурной среды- задача не менее существенная чем сохранение окружающей природной среды". Современное состояние русского языка определяют следующие тенденции. Демократизация речевой практики освобождения языка СМИ от цензурных запретов и, как следствие этих процессов, снижение контроля за своей и чужой речью со стороны носителей языка.

Возрастание роли межличностных форм коммуникации. На первый план выходит неформальное общение, свободное от условностей. "строгих этикетных норм". Повышение доли устной спонтанной и неподготовленной речи, свободно относящиеся к языковой норме. Открытость языка внешним влиянием, заимствованиям, интернациональной лексике, неологизмам.

Повышение роли интернет-коммуникации, активное развитие жанров естественной письменной речи (смс-переписка, комментарий, пост) которые близки к разговорной речи ,менее требовательны к соблюдению норм.

Возникновение текстов гибридной структуры (к реализованным текстам, гипертекстам),

объединяющих разные типы информации; визуальную, аудиальную и текстовую (эмотиконы, гиф-картинки, демотиваторы, интернет-мемы и другие)

Выделим основные качества образцовой литературной речи. Правильность речи – важнейшее качество речи, её соответствие современным нормам языка. Норма литературного языка – это общепринятое, образцовое употребление языковых средств. Основными типами норм литературного языка являются:

Орфоэпические (нормы произношения и ударения)

Орфоэпические (нормы правописания слов)

Морфологические (нормы употребления форм слова различных частей речи)

Синтаксические (правила построения синтаксических конструкций-словосочетаний и предложений).

Пунктуационные (правила постановки знаков препинания) Стилистические нормы (регулируют отбор определённых слов, предложений в зависимости от ситуации общения, стили речи).

Очень часто в речи допускаются грамматические ошибки, связанные с употреблением рода существительного: французская шампунь, больной мозоль, заказной бандероль, лакированный туфель, Железнодорожная рельса; с употреблением окончаний множественного числа существительных: килограмм помидор, мандарин, пара носок; употреблением предлогов: согласно расписания, благодаря правильного лечения. (предлоги согласно, благодаря, вопреки употребляется только с дательными падежами); употреблением глаголов: «Он ложит папку на стол», «платит за проезд». Недопустимо употребление таких форм, как «делов», «ихний», «сыпят» и другие. Орфоэпические ошибки, связанные с неправильным произношением и неправильной постановкой ударения:

– Средства (вместо средства)

– звонит (вместо звонит)

– понял (вместо понял)

– алкоголь (вместо алкоголь)

– красивее (красивее)

Чистота – важное качество правильной речи.

Чистая речь свободно нелитературных слов, не засорена жаргонизмами, арготизмами (речь низов и общество уголовного мира), диалектизмами (словами, употребляемыми жителями определённой местности), словами-«сорняками»: так сказать ну, да, так, собственно говоря, как бы, вот, значит и другие. Слова-сорняки, слова-паразиты не несут никакой смысловой нагрузки, не обладают информативностью. Они просто засоряют речь говорящего, затрудняют её восприятие, отвлекают внимание от содержания высказывания.

М. Горький писал: «Борьба за чистоту, смысловую точность, за остроту языка есть борьба за орудие культуры. Чем острее это орудие, чем более точно направлено – тем оно победоносней».

В настоящее время в СМИ резко ослаблена цензура и автоцензура, ранее в значительной степени определяющие характер речевого поведения. В результате этого языковая раскрепощённость, тиражирование языковых ошибок, не встречающих должного отпора, притупляют чувства языковой ответственности. Многие передачи, прежде всего адресованные молодёжи, расшатывают представления в допустимом и недопустимом в публичной речи. Современная периодическая печать пестрит немотивированным заимствованиями, неумело образованным окказиональными словами (т.е. единичным авторскими новообразованиями) жаргонной лексикой. В речь образованных людей потомками хлынули жаргонизмы и просторечные элементы: Бабки, штука, кусок, стольник, лимон, клёво, зеленые, баксы, прижить, бухать, кайф, балдеж, балдеть, отмывать, отстёгивать многие другие. Общеупотребительными даже в официальной речи стали слово тусовка, тусоваться, разборка, беспредел. Ругательства «матерный язык», «непечатное слово» сегодня можно встретить на страницах независимых газет, свободных изданий, в текстах ecology of the Russian language,

lexicon, meaning of Slavic runes, borrowed words, jargonisms художественных произведений. Богатство русского языка, его огромная роль в жизни страны и на мировой арене обязывают нас серьёзно и внимательно изучать его, постоянно совершенствоваться в этой области свои знания, умения и навыки. Необходимо помнить, что правильность нашей речи; точность языка, чёткость формулировок, умелое использование терминов, иностранных слов, удачное применение изобразительных и выразительных средств языка, пословиц и поговорок, крылатых выражений, богатства индивидуального словаря, повышенность эффективного общения, усиливает действенность устного слова.

Без сомнения, каждый образованный человек и прежде всего педагог должен с большим вниманием относиться к чистоте и правильной речи, должен научиться оценивать речевое поведение своё и собеседников. Ведь каждый из нас несёт ответственность за состояние родного языка, его дальнейшее развитие, обогащение, его место в современном мире. Таким образом в нашем исследовании можно сделать выводы:

1) Необходимо уделить особого внимания культуре речи, студентов школьников всех наций, носителей родного языка.

2) Не засорять родной язык заимствованными нелитературными словами, ведь в погоне за всем иностранным, в стремлении копировать западные образцы, мы больше теряем свою самобытность, в том числе и в языке, ибо язык отображает образ жизни и образ мыслей.

Список литературы

1. Л.А. Введенская, Л.Г. Павлова, Е.Ю. Кашаева Русский язык и культура речи: Учебное пособие для вузов. Издание 9-е. - Ростов н/Д: изд-во Феникс, 2004.
2. Русский язык и культура речи: учебник для студ. учреждений сред. проф. образования / Антонова Е.С., Воителява Т.М. – 13-е изд., стер. – М.: Издательский центр «Академия», 2014.
3. Русский язык и культура речи: учебное пособие/ Л.А.Введенская, М.Н.Черкасова. – Изд.14-е, стер. - Ростов н/Д: Феникс, 2013. – (Среднее профессиональное образование).
4. Русский язык и культура речи: Учебник для вузов / А.И. Дунев, М.Я. Дымарский, А.Ю. Кожевников и др.: Под ред. В.Д. Черняк. – М.: Высшая школа: С.- Пб: Изд-во РГПУ Им. А.И.Герцена, 2003.

УДК 130.2 (045)

ФОРМИРОВАНИЕ МЕЖРЕЛИГИОЗНОГО КОНСЕНСУСА В СОВРЕМЕННОМ МИРЕ

Камырова Г.А.,

кандидат политических наук, ассистент-профессор

Алматинский технологический университет

г. Алматы, Казахстан

e-mail: kamyrovazhana@mail.ru

Аннотация. Настоящая статья посвящена рассмотрению проблем межрелигиозных отношений, методам их урегулирования и роли религии в обществе. Определены основные формы межрелигиозных диалогов, обеспечивающие эффективность и конструктивность культурных и религиозных взаимоотношений. Выявлена необходимость выработки новых механизмов формирования правил межрелигиозного диалога, с учетом глобальных вызовов и консолидирующей миссии религии в системе международных отношений.

Определяется, что высокая подверженность радикальным идеям, отсутствие сформировавшейся жизненной позиции, целостной системы ценностей и религиозная неграмотность тесно связаны между собой и является той почвой, на которой прорастает религиозный фанатизм и экстремизм.

Ключевые слова: межрелигиозный, конфессии, консенсус, конфликт, диалог, религия, полемика.

Аңдатпа: Бұл мақала дінаралық қарым-қатынастар мәселелерін, оларды шешу әдістерін және қоғамдағы діннің рөлін қарастыруға арналған. Мәдени және діни қарым-қатынастардың тиімділігі мен конструктивтілігін қамтамасыз ететін дінаралық диалогтардың негізгі нысандары айқындалды. Жаһандық сын-қатерлер мен діннің халықаралық қатынастар жүйесіндегі біріктіруші мен үйлесімдік миссиясын ескере отырып, дінаралық диалог ережелерін қалыптастырудың жаңа тетіктерін әзірлеу қажеттілігі айқындалды.

Радикалды идеяларға жиі ұшырау, қалыптасқан өмірлік ұстанымның, құндылықтардың біртұтас жүйесінің болмауы және діни сауатсыздық бір-бірімен тығыз байланысты және діни фанатизм мен экстремизмнің өсіп-өнуіне негіз болатыны анықталды.

Түйінді сөздер: дінаралық, конфессиялар, консенсус, конфликт, диалог, дін, дау.

Annotation: This article is devoted to the consideration of problems of interreligious relations, methods of their settlement and the role of religion in society. The main forms of interreligious dialogues are identified, ensuring the effectiveness and constructiveness of cultural and religious relationships. The need to develop new mechanisms for forming the rules of interreligious dialogue has been identified, taking into account global challenges and the consolidating mission of religion in the system of international relations.

It is determined that high exposure to radical ideas, lack of a formed life position, a holistic system of values and religious illiteracy are closely interconnected and are the soil on which religious fanaticism and extremism grow.

Keywords: interreligious, confessions, consensus, conflict, dialogue, religion, controversy.

Достижение согласия, мира и компромисса в современных международных социально-политических, культурно-правовых отношениях стало одним из приоритетных, но, к сожалению, труднодостижимых целей. Это требует изучения глубинных причин межрелигиозных противоречий. Источником межрелигиозных конфликтов является радикальность взглядов и ценностей, религиозный фанатизм. Такие тенденции вытекают из сбитых ценностных установок и ориентиров, аномии и девиаций в обществе. Важна религиозно-просветительская деятельность среди молодежи, воспитание в них толерантности и терпимости. Необходимо найти фундаментальную точку опоры для выстраивания четкой системы конструктивного межрелигиозного диалога. «Острота ситуации состоит также в том, что мир переживает не просто кризис или кризисы, а переход к новому промышленному укладу, цифровизацию и внедрение новых технологий пока с неясными социальными последствиями» [1]. Религия является полновесным фактором, влияющим в том числе и на политические процессы. Общее между политикой и религией заключается в том, что обе эти сферы являются областью регулирования связей и отношений между людьми, их единения или разъединения. Но различие между ними принципиальное, если политика и власть как механизм осуществления политики оправдываются и опираются на насилие, то религия исторически против насилия, за мир и сострадание.

Межрелигиозные конфликты по направленности можно классифицировать следующим образом: по территории протекания на внутригосударственные и межгосударственные; по степени вовлеченности представителей разных религиозных конфессий на межконфессиональные, внутри конфессиональные и полемика между верующими, агностиками и атеистами.

Существует несколько подходов в изучении проблем достижения межрелигиозного консенсуса. Первый предполагает конфликтность религиозных знаний, согласно которой религия является довольно-таки радикальным знанием и находится в конфронтационном

положении. Второй подход независимый, который изолирует религиозные знания от других областей. Третий подход – диалог, в котором аккумулируются противоречия, которые и провоцируют необходимость достижения консенсуса и компромисса. На наш взгляд, полезным было бы вернуться к истокам религиозных противоречий, изучив их природу мы сможем обнаружить объединяющие факторы и сделать акцент на них.

На данном этапе наблюдается поиск новых этических норм как основ мирового порядка. «Отмечается возрастание роли религии как института гражданского общества и необходимость сделать этот институт сильнее, встроить в гражданское общество и систему патриотического воспитания. Представлена классификация типов межрелигиозного диалога (полемический, когнитивный, миротворческий, партнерский) и уровней межрелигиозного диалога (высокий, средний, низовой)» [2]. Полемика – это публичное аргументированное отстаивание своих идей и опровержение доводов оппонента, она может оказаться полезным при условии, если полемика может перейти в конструктивный диалог. Когнитивное общение важнейшая составляющая процесса познания иной мысли. В данных методах ведется открытое противостояние по различным вопросам. Преимущества данных процессов в том, что открытость обеспечивает поиск точек соприкосновения. В миротворческом же и партнерском типах диалога мы уже говорим о взаимодействии религий как социальных институтов, об обеспечении их гармоничного сосуществования и совместной деятельности. Религиозные институты играют значимую роль в национальной и международной политике. В стремительно глобализирующемся мире конфликты на религиозно-этнической почве, такие как религиозный экстремизм и исламофобия, попытки превращения религии в инструмент сомнительных политических амбиций, к сожалению, являются горькой реальностью, поэтому все большую актуальность приобретают просветительская роль религии в обществе, консолидирующая миссия религии в системе международных отношений, необходимость межцивилизационного и межрелигиозного диалога во имя дальнейшей судьбы человечества. Религиозные и духовные лидеры оказывают опосредованное влияние на международные политические, военные, экономические и прочие взаимоотношения. Это связано, прежде всего, с тем, что активно идет поиск новых этических оснований современного миропорядка, этики международных отношений. К религиозным знаниям обращаются как к мощному источнику ценностных установок, легитимности, как к объединяющему фактору, то есть, как это всегда было в истории, в религии ищут поддержку и оправдание своих политических и национальных интересов и амбиций, политических запросов, механизмов урегулирования тех или иных конфликтов.

Главной целью данных процессов является достижение мультикультурного и мультиконфессионального мирового порядка, где все религии и культуры могли бы бесконфликтно существовать и взаимодействовать.

Государство заинтересовано в поддержании благоприятного социального климата. Религиозные организации выполняют разнообразные социальные функции: регламентируют поведение граждан, формируют общественные настроения, могут способствовать обеспечению согласия и социального порядка. В связи с этим деятельность религиозных объединений являются объектом заботы государства и подвергаются регулированию и контролю. Укрепление единства и стабильности, противодействие возникновению конфликтов на религиозной почве и экстремизму являются частью государственной политики. На постсоветском пространстве одной из авторитетных площадок межрелигиозного диалога является Съезд лидеров мировых и традиционных религий, который проводится в Астане. Мероприятие регулярно проводилось с 2003 г. при поддержке бывшего Президента страны Н.А. Назарбаева примерно раз в три года. Тематика дискуссий отражена в названиях съездов: «Религия, общество и международная безопасность» (2006); «Роль религиозных лидеров в построении мира, основанного на толерантности, взаимном уважении и сотрудничестве» (2009); «Мир и согласие как выбор человечества» (секции: Религия и женщина: духовные ценности и современные вызовы; Роль религиозных лидеров в достижении устойчивого развития; Религия и молодежь, Религия и мультикультурализм) (2012); «Диалог религиозных

лидеров и политических деятелей во имя мира и развития» (2015); «Религиозные лидеры за безопасный мир» (2018) [3]. Это крупная религиозно-политическая площадка, нацеленная на создание общемирового межрелигиозного пространства, где происходит диалог культур, религиозных взглядов и позиций.

Государство заинтересовано в проведении подобных межрелигиозных форумов, как минимум, по двум причинам. Во-первых, они позволяют регулировать «религиозный фактор» в политике и использовать его в соответствии со своими интересами и целями. Как известно, религиозные объединения выполняют различные социальные функции, а религиозные лидеры, благодаря своему авторитету, могут оказывать влияние на настроения и поведение миллионов верующих людей. Дружеская уважительная встреча между религиозными лидерами, их твердая миротворческая позиция, выражение солидарности по различным социальным проблемам и лояльности государству выступают своеобразным примером для людей верующих. В этом контексте межрелигиозные саммиты могут вносить свой вклад в обеспечение благоприятного социального климата, добрососедство, укрепление гражданского согласия, разрешение конфликтов, профилактику сепаратизма и экстремизма.

Во-вторых, если говорить о международных межрелигиозных саммитах, их главная задача — продвижение позитивного имиджа страны. Так, упомянутый Съезд лидеров мировых и традиционных религий стал своеобразным брендом Казахстана. Встречи религиозных лидеров рассматриваются как прогрессивная деятельность, в этом контексте страна предстала как приверженец высоких гуманистических идеалов. Казахстан продемонстрировал, что он озабочен глобальными мировыми вызовами (социальными, политическими, экономическими, экологическими) и стремится вносить свой вклад в поиск совместных ответов на них и благополучие всего человечества.

Таким образом, религиозную толерантность, стремление к мирному сосуществованию, уважение ценностей и принципов других религий, необходимо внедрять в систему воспитания и пропагандировать как норму общественного поведения. Особенно среди молодежи, актуальной задачей выступает профилактика экстремистских настроений, укрепление согласия, взаимоуважения и дружбы между представителями разных национальностей и религий. Для достижения этой цели могут использоваться такие принципы, как знакомство с религиями и культурными традициями друг друга, организация неформального, доверительного общения на любые «волнующие» темы, развитие взаимопонимания посредством совместного участия в какой-либо общественно полезной деятельности, развитие установок толерантного сознания, акцентирование внимания на религиозных ценностях, текстах священной писания, историях из жизни святых, которые утверждают установки дружбы и умеренности.

Список литературы

1. Р.Н. Лункин, С.В. Мельник «Межрелигиозный диалог: актуальное значение, типология и особенности постсоветского пространства», стр. 18.
2. Р.Н. Лункин, С.В. Мельник «Межрелигиозный диалог: актуальное значение, типология и особенности постсоветского пространства», стр.24.
3. С.В. Мельник «Религии за мир» или «религия мира»? Размышления о тенденциях развития межрелигиозного диалога на современном этапе» — URL: <https://www.doctorantura.ru/publications/religii-za-mir-ili-religiya-mira-razmyshleniya-o-tendentsiyakh-razvitiya-mezhreligioznogo-dialoga-na/>

УДК 2(091):316.42

РОЛЬ РЕЛИГИОЗНЫХ ЦЕННОСТЕЙ АЛЬ-ФАРАБИ И ТЮРКСКИХ МЫСЛИТЕЛЕЙ В СОХРАНЕНИИ МЕЖКОНФЕССИОНАЛЬНОГО И МЕЖКУЛЬТУРНОГО ДИАЛОГА

Балтымова М.Р.,

кандидат философских наук, ассоциированный профессор,

Карім Р.К.,

магистрант 2-курса,

КазНУ им. аль-Фараби,

Алматы қ., Қазақстан

Аннотация. в данной статье исследуются религиозные и философские ценности, отраженные в трудах Аль-Фараби и таких тюркских мыслителей, как Абу Райхан Аль-Бируни, Махмуд Кашгари, Юсуф Баласагуни и Ходжа Ахмед Яссауи. В данной статье акцентируется внимание на ценностях, описанных тюркскими мыслителями в их трудах, с целью определения их роли в диалоге культур и религий. Отдельное внимание уделяется идеям гармонии разума и веры, принципам толерантности и уважения к иным религиозным мировоззрениям, отраженные в их учениях. Материал данной статьи может быть использован как пример построения межкультурного и межрелигиозного диалога в современном мире.

Ключевые слова: религия, Аль-Фараби, тюркские мыслители, межрелигиозный и межкультурный диалог.

Аңдатпа. Бұл мақалада Әл-Фараби мен Әбу Райхан әл-Бируни, Махмуд Қашқари, Юсуф Баласағұни және Қожа Ахмед Яссауи сияқты түркі ойшылдарының еңбектерінде көрініс тапқан діни және философиялық құндылықтар зерттеледі. Бұл мақалада түркі ойшылдарының Мәдениеттер мен діндер диалогындағы рөлін анықтау мақсатында олардың еңбектерінде сипатталған құндылықтарға назар аударылады. Ақыл мен сенімнің үйлесімділігі идеяларына, толеранттылық принциптеріне және олардың ілімдерінде көрініс тапқан басқа діни дүниетанымдарға құрметпен қарауға ерекше назар аударылады. Бұл мақаланың материалы қазіргі әлемде мәдениетаралық және дінаралық диалог құрудың мысалы ретінде қолданыла алады.

Түйінді сөздер: дін, Әл-Фараби, түркі ойшылдары, дінаралық және мәдениетаралық диалог.

Abstract. This article examines the religious and philosophical values reflected in the works of Al-Farabi and such Turkic thinkers as Abu Rayhan Al-Biruni, Mahmoud Kashgari, Yusuf Balasaguni and Khoja Ahmed Yasawi. This article focuses on the values described by Turkic thinkers in their writings in order to determine their role in the dialogue of cultures and religions. Special attention is paid to the ideas of harmony of reason and faith, the principles of tolerance and respect for other religious worldviews, reflected in their teachings. The material in this article can be used as an example of building intercultural and interreligious dialogue in the modern world.

Keywords: religion, Al-Farabi, Turkic thinkers, interreligious and intercultural dialogue.

Современный мир, который можно охарактеризовать как «подвижный», где в условиях массовой глобализации стираются границы между культурами, традициями и народами важно не потерять свой культурный код, который формировался уникальным путем на протяжении долго времени. При этом необходимо понимать, что сохранение культурной идентичности необходимо не столько для того чтобы искать различия между «Я и Другой», а сколько для поиска точек соприкосновения между всеми сторонами. Ведь доподлинно известно, что конструктивный диалог не требует согласия во всех утверждениях и мнениях, но предполагает терпимость и толерантность к различиям. Взгляд на противоречия и различные вопросы к бытовым, социальными и другим человеческим проявлениям служит источником

взаимодополнения, а не источником противоречий и разобщения. Русский философ, культуролог и литературовед XX века М.М. Бахтин писал, что ««быть – значит общаться диалогически. Когда диалог кончается, все кончается» [1, с.63-64]. Фундаментальным принципом для ведения диалога является уважение к мнению, истории и опыту собеседника. Данный принцип помогает избегать конфронтации. Но как вести диалог с тем, кто кажется совсем на нас не похожим? С тем, чье мировоззрение и отношение к жизни отличается от нашего? В таких ситуациях необходимо прибегнуть к философии и трудам философов, которые в своих трудах старались объединить культурные и религиозные ценности, найти баланс между разумом и верой.

Наша страна и народ всегда находились на стыке двух «миров» - с одной стороны «Запад», с другой «Восток», поэтому без преувеличения можно сказать, что наш народ имеет уникальный опыт построения межкультурного диалога. Сегодня в нашем государстве мирно проживают представители более 130 этносов и 18 религиозных конфессий, что можно считать успешным показателем межкультурного диалога. Однако рост геополитической эскалации в мире создает угрозу стабильности внутри государства. В таких условиях необходимо осознавать важность сохранения мира.

Аль-Фараби в своем знаменитом трактате «о взглядах жителей добродетельного города» уже старался описать, к каким идеалам должно стремиться общество. Этими идеалами являются гармоничное сосуществование единства и солидарности, свободы и нравственности [2, 169–274]. «Город, в котором каждый сотрудничает, чтобы обрести счастье, — это добродетельный город; и общество, в котором все люди сотрудничают, чтобы достичь счастья, - добродетельное общество» писал великий философ.

Необходимо помнить, что на философские взгляды Аль-Фараби оказали весомое влияние труды Платона и Аристотеля, которые также задумывались об идеальных обществах и утопии. Имеется мнение, что трактат Аль-Фараби «о взглядах жителей добродетельного города» является утопией и в какой-то мере это является таковым. Однако необходимо понимать, что мечта об утопии, как и мечта об идеальных общественных связях, является частью духовной жизни каждого человека. Ведь, как писал французский философ Вольтер «человек должен мечтать, чтобы видеть смысл жизни». А придание смысла человеческой жизни, является одной из ключевых функций любой религии.

Чтобы быть достойными добродетельного общества, людям необходимо иметь такие этические и интеллектуальные добродетели, как умеренность, мужество, великодушие и справедливость (этические), мудрость, сообразительность и остроумие (дианоэтические) [3]. И так как, в соответствии с философией Аль-Фараби истинного и подлинного счастья можно достичь лишь в добродетельном городе, то помимо соответствующих жителей, такому городу необходим соответствующий правитель. Философ описывает такого правителя как «человек, который ни одному из людей не подвластен» и такому определению соответствует лишь – имам. Помимо того, для времени Аль-Фараби являлось нормой симбиоз светской и религиозной власти в одном человеке, мы можем проследить в этом более глубокий смысл. В классическом «понимании» религиозный или набожный человек не стремится к накоплению мирских благ, что уже говорит об отсутствии у такого правителя коррупционных, несправедливых или аморальных поступков.

Чтобы понимать важность трудов Аль-Фараби для нас сегодня, необходимо понять, что он сделал. Абу Наср аль-Фараби, осуществив синтез тюркского и исламского мировоззрений, достижений античной философии, стал одним из крупнейших представителей интеллектуального движения средневекового Востока. Благодаря философии аль-Фараби был не только осуществлен плодотворный диалог исламской, античной и тюркской культур, но и оставлено энциклопедическое наследие, оказавшее влияние на развитие общемировой культуры, науки, философии. Идеи аль-Фараби, выражавшие устремленность эпохи к свободомыслию [4, с.196-208]. Традиционное мировоззрение тюрков пройдя длительный путь формирования по большому счету, обусловленный кочевым образом жизни и географическими условиями, в которых находились кочевники по итогу оформился в

известное всем верование – тенгрианство. Это верование основывается на почитании Великого Тенгри и других «вспомогательных» богов, почитании предков и природы. Тенгрианство утверждает, что человек и мир находятся в неразрывной связи, при этом окружающая среда, космос и природа были одушевлены также, как и человек. Это послужило основой морально-этического мышления тюрков. В период 8-10 веков, когда тюркские народы стали принимать ислам, пошла перестройка устоявшегося мировоззрения. Чтобы новой религии получилось прижиться среди потенциальных адептов, необходимо было искать точки соприкосновения разных на первый взгляд мировоззрений.

Традицию синтеза тюркского и исламского мировоззрения продолжили такие философы и ученые, как Абу Райхан Аль-Бируни, Махмуд Кашгари, Юсуф Баласагуни и Ходжа Ахмед Яссауи. Остановимся на творчестве каждого в отдельности.

Слияние исламской и тюркской философии привели к взаимообогащению. Например, Аль-Бируни, который был родом из древнего города Хорезм, нынешняя территория Ирана знаменит своими исследованиями, помимо философии, в области географии, математике и астрономии. Самый знаменитый труд ученого - «альКанун альМасуди», представляет собой астрономические таблицы и карту мира, где ученый отмечал важные места. Труд этот является интересным для изучения, не только из-за отличительных и непохожих приемов изображения (например, суша представлена в виде лигатуры арабского слова «Аллах»), но больше тем, что «сердцем» и «центром» мира является древнеиранский город Фарс. Такой выбор говорит о том, что несмотря на религиозные взгляды ученого, самоидентификация исходила из национального происхождения, то есть Аль-Бируни отражал свою неразрывную связь с Ираном.

Или если обратиться к труду другого знаменитого тюркского ученого – Юсуфа Баласагуни «Кутадгу билик» можно увидеть комбинирование национального самосознания и исламского мировоззрения. Пережив не одно столетие данный труд по праву называется пособием для воспитания целостной, всесторонней личности. Изюминка этого произведения заключается в том, что автор смог продемонстрировать отличительные черты поэзии тюрков, характерные для средневековой эстетики того времени. Также следует отметить, что данный труд оказал влияние на устное народное творчество казахов в 15-18 веках. Поэты- песенники, акыны и жырау использовали в своих песнях те же приемы, что были заложены в «Кутадгу билик».

В данном произведении Баласагуни пишет о морально-этических нормах, как правителя страны, так и у каждого человека в отдельности. Автор считает основой гармоничной жизни такие понятия как справедливое общество, мир, добрые намерения, здравый смысл, умеренность, труд, образование и отзывчивость. Если обратить внимание на моральный аспект, то философ утверждает, что люди – «продукт общественных взаимоотношений», поскольку все положительные стороны поведения, общечеловеческие ценности, моральный облик также как и гуманное общество, умеренность, человечность, знания, отзывчивость и этика добропорядочности напрямую зависят от семейного воспитания и уровня общественного сознания [5]. Осмысливая проблему воспитания достойного человека, Баласагуни раскрывает связь между человеком и Богом в рамках Корана. То есть, Аллах наделив человека волей, разумом и дав право выбора позволяет ему познавать. Но лишь при постоянном саморазвитии человек может рассчитывать на благодать Аллаха.

Его ученик, Махмуд Кашгари в своем знаменитом труде «Диван лугат ат-тюрк», также отразил синтез исламского и тюркского мировоззрений. В труде «Словарь тюркских наречий» ученый провел всесторонний и фундаментальный лингвистический анализ языков тюркоязычных племен, который параллельно помог составить еще одну географическую карту.

Кашгари же побывал в тюркских племенах, живших в его эпоху, изучил и проанализировал их жизнь и быт, обычаи и традиции, описал их язык, систематизировал их сходства и различия. Об этом пишет и сам автор: «Я обошел их города и степи и изучил наречия и стихи тюрков, туркменов-огузов, чигилей, ягма, кыркызов, так что для меня стал

превосходно известным язык каждого племени» [6, с. 97]. Также ученый подчеркивая, что «вершина добродетели в языке» и «тюркские наречия идут наравне с арабским языком, подобно двум коням на скачке» вводит тюркские языки в мир современной ему исламской цивилизации [7, с. 288]. И вновь мы можем проследить, что любовь к своему народу, родине в сочетании с актуальными для своего времени науками дают мощный импульс для открытий.

И еще один ученый, выходец из Степи, а именно из земель современного Казахстана, оказавший колоссальное влияние на ислам, создав в нем новое течение, новую парадигму мышления, суфист – Ходжа Ахмет Яссауи. Суфизм, как необычное и новое явление в исламе возникло в 9 веке. Быстро распространяясь, оно нашло свой отклик среди тюрков Центральной Азии. Один из знаменитых трудов Ходжа Ахмета Яссауи - «Диван-и Хикмет» является не просто памятником суфической поэзии, но и представляет собой один из древнейших тюркских памятников литературы. В данном труде Яссауи смог соединить новую религиозную идеологию – суфизм, с тенгрианско-шаманистским сознанием тюрков. Благодаря доступной и интерпретированной трактовке идей суфизма Яссауи, он (суфизм) как философская система, стал играть решающую роль в духовном самосовершенствовании и мировоззрении тюркских народов.

Таким образом, приведенные выше примеры жизни и продуктов жизнедеятельности показывают, что умственная работа, проделанная великими умами Востока, помогла в свое время наладить диалог и объединить людей разных мировоззрений и разного уклада жизни. Также можно не без оснований сказать, что труды этих и многих других ученых помогли установить диалог между поколениями, так как актуальность и интерес к этим трудам не сходит до сих пор. Необходимо понимать, что в первую очередь это сделали люди науки, которые имели доступ к образованию и желание к получению знаний. Сегодня мы должны ценить возможность получать знания, учиться и совершать новые открытия, так как это единственный гуманный путь к преодолению экстремальных вызовов современности.

Список литературы

1. Бахтин М.М. Эстетика словесного творчества / Сост. С. Г. Бочаров – М.: Искусство, 1979. – 423 с.
2. Аль-Фараби. Афоризмы государственного деятеля. Социально-философские трактаты. Алма-Ата: Наука Казахской ССР, 1973.
3. Нурышева Г.Ж, Сыргакбаева А.С., Джаамбаева Б.А. Этика Аль-Фараби и научно-инновационный проект Al-Farabi Smart City // <https://view.officeapps.live.com/op/view.aspx?src=https%3A%2F%2Fpps.kaznu.kz%2Fru%2FMai%2FFileShow%2F10418%2F125%2F3%2F8610%2F0%2F&wdOrigin=BROWSELINK>
4. Сагадеев А.В. Свободомыслие мусульманского средневековья //Свободомыслие и атеизм в древности, в средние века и в эпоху Возрождения. – М.: Мысль, 1986.
5. АпендиевТ.А. Юсуф Баласагуни // <https://iie.kz/?p=25907&ysclid=m35w4ex94n370292322&lang=ru>
6. Махмуд ал-Кашгари. Диван лугат ат-турк (Свод тюркских слов) / пер. с араб. А.Р. Рустамова, под ред. И.В. Кормушина, прим. И.В. Кормушина, Е.А. Поцелуевского, А.Р. Рустамова. Москва: Восточная литература, 2010.
7. Махмұд ал-Кāшгарī Дївāн Лугāt ат-Турк / Перевод, предисловие и комментарии З.-. М. Ауэзовой. Индексы составлены Р. Эрмерсом. – Алматы: Дайк-Пресс. – 2005.

УДК 21/29(045)

О РОЛИ СЪЕЗДОВ ЛИДЕРОВ МИРОВЫХ И ТРАДИЦИОННЫХ РЕЛИГИЙ В КАЗАХСТАНЕ

*Джунусбаева А.М.,
кандидат исторических наук,
ассоциированный профессор
Алматинский Технологический университет,
Алматы қ., Қазақстан*

Аннотация. В данной статье рассматривается роль съездов лидеров мировых и традиционных религий. Показано значение и особенности каждого из прошедших съездов в стране. Автор прослеживает динамику развития съездов, отмечает увеличение количество участников, высокий статус как представителей различных конфессий, так и видных общественных и политических деятелей. В статье исследуются документы, решения, принимаемые по итогам работы съездов.

Ключевые слова: религия, лидеры, съезд, делегации, мир, согласие.

Андатпа. Бұл мақалада әлемдік және дәстүрлі діндер көшбасшыларының съездерінің рөлі қарастырылады. Елімізде өткен съездердің әрқайсысының мәні мен ерекшеліктері көрсетілген. Автор съездердің даму динамикасын қадағалайды, қатысушылар санының артуын, әртүрлі конфессиялар өкілдерінің де, көрнекті қоғам және саяси қайраткерлердің де жоғары мәртебесін атап өтеді. Мақалада съездер жұмысының қорытындысы бойынша қабылданатын құжаттар, шешімдер зерттеледі.

Түйін сөздер: дін, көшбасшылар, съезд, делегациялар, бейбітшілік, келісім.

Abstract. This article examines the role of leader's congresses of world and traditional religions.

The significance and features of each of the past congresses in the country are shown. The author traces the dynamics of the congress's development, notes the increase in the number of participants, the high status of both representatives of various faiths and prominent public and political figures. The article researches the documents, decisions taken based on the results of the congresses.

Keywords: religion, leaders, congress, delegations, peace, harmony.

За годы независимости в Казахстане сложилась уникальная модель межконфессионального и межнационального согласия. В республике проживают представители около 130 этносов, также действуют 3980 религиозных объединения, представляющие более 40 различных конфессий и деноминаций. Это явилось результатом грамотно продуманной политики государства, направленной на сохранение внутривнутриполитической стабильности и безопасности.

Проблема межрелигиозных отношений, выстраивание диалога религий, влияние различных деструктивных течений, изучение конфессиональных тенденций – все это для Казахстана является крайне важным.

В сложных современных реалиях проблема межконфессионального и межнационального остается в центре постоянного внимания государства. Казахстан стал инициатором проведения Съездов лидеров мировых и традиционных религий, проводимых в столице регулярно - раз в три года. Проведение данного форума стало важным вкладом Казахстана в развитие межрелигиозного диалога во имя мира и стабильности.

С 2003г по 2022 г. было проведено семь Съездов лидеров мировых и традиционных религий. Впервые Съезд лидеров мировых и традиционных религий был созван 23-24 сентября

2003 года по инициативе Первого Президента Республики Казахстан Н.Назарбаева. В сентябре 2003 и 2006 года состоялись 1 и 2 Съезды лидеров мировых и традиционных религий.

По завершению I Съезда была принята совместная Декларация, в которой отмечалось, что «продвижение таких ценностей, как толерантность, истина, справедливость и любовь должно быть целью любой религиозной проповеди; многообразие религиозных убеждений и исповеданий должно вести не к взаимному подозрению, дискриминации и унижению, а к взаимовосприятию и гармонии, демонстрирующей уникальность каждой религии и культуры; религии должны стремиться к большему сотрудничеству, признавая толерантность и взаимовосприятие как существенные инструменты мирного сосуществования всех народов».

В работе 2 съезда приняло 29 делегаций от различных религиозных конфессий (в отличие от 17 делегаций на 1 съезде). В его работе участвовали не только религиозные служители, но и ученых, политических деятелей стран Европы и Азии, лидеров и посланников ведущих международных организаций. В качестве почетных гостей были приглашены известные политические и общественные деятели, среди которых генеральный директор ЮНЕСКО Коичиро Мацуура, заместитель Генерального секретаря ООН Сергей Орджоникидзе, экс-премьер-министр Малайзии Мохаммад Махатхир, а также представители законодательных органов

Символичным стало место проведения форума в специально построенном в виде пирамиды, символизирующей связь времен и культур, Дворце мира и согласия. На съезде не было «первого среди равных». Возможно, поэтому за казахстанским «круглым столом» впервые оказались представители мусульманского и иудейского духовенства.

К примеру, по итогам решений Первого Съезда в Астане возведен величественный Дворец мира и согласия, построенный по проекту известного архитектора Нормана Фостера.

II Съезд лидеров мировых и традиционных религий состоялся в Астане 12-13 сентября 2006 в этом уникальном архитектурном сооружении. Мероприятие прошло под общей тематикой: «Религия, общество и международная безопасность» по двум направлениям: «Свобода вероисповедания и уважение последователей других религий» и «Роль религиозных лидеров в укреплении международной безопасности». Для участия в работе форума в Астану прибыли 25 религиозных лидеров и 14 почетных гостей из 26 стран Европы, Америки Азии, Африки и Ближнего Востока.

Участники второго съезда лидеров мировых и традиционных религий приняли совместную декларацию и принципы межрелигиозного диалога, основанного «на честности, толерантности, смиренности и взаимоуважении». «Диалог не должен быть нацелен на обращение в другую веру либо оскорбление собеседника другого вероисповедания, а также на демонстрацию превосходства одной религии над другими», - говорится в документе. Тема форума – «Религия, общество и международная безопасность». Форум проходил по двум важным направлениям: «Свобода вероисповедания и уважение последователей других религий» и «Роль религиозных лидеров в укреплении международной безопасности».

В начале июля 2009 года в столице республики проходил III Съезд лидеров мировых и традиционных религий, в котором приняли участие уже 77 делегаций из 35 стран Европы, Азии, Ближнего Востока и Америки. В данном форуме были проведены секционные заседания, где обсуждались острые проблемы и возможные пути их решения.

Особенностью Третьего Съезда был высокий статус гостей, среди которых президент Всемирного Совета культурного наследия Заратуштры – Хоми Буржор Дхалла, президент Всемирного Совета культурного наследия Заратуштры, президент Израиля Шимон Перес, министры ряда государств, сенаторов и конгрессменов, известные в мировом масштабе общественные и научные деятели.

В рамках Съезда был проведен дополнительный семинар в рамках Группы по сотрудничеству со Средиземноморскими партнерами, участниками которого явились представители дипломатического корпуса зарубежных государств, аккредитованные в Казахстане. Итоговым документом съезда стало Обращение участников Съезда к религиозным и политическим лидерам, общественным деятелям, ученым, средствам массовой информации

и мировой общественности.

Одной из важных инициатив III Съезда явилось предложение о создании Совета религиозных лидеров с целью углубления диалога, экономического взаимодействия и сотрудничества с другими форумами и международными организациями. Лидеры мировых и традиционных религий приняли Декларацию, в которой межконфессиональный диалог рассматривается как один из важнейших инструментов поддержания мира и согласия между народами и нациями, поддерживая усилия международного сообщества по продвижению диалога между цивилизациями. Участники форума подтвердили свою приверженность сотрудничеству в деле продвижения духовных ценностей и культуры диалога с целью обеспечения мира в новом тысячелетии, выразили готовность приложить все усилия для того, чтобы не допустить использования религиозных различий в качестве инструмента ненависти и раздора, и предотвратить глобальный конфликт религий и культур.

Новым моментом в проведении Съезда стало также создание секционных заседаний по обсуждению острых проблем, связанных с обеспечением мира, согласия и диалога в современном мире. На III Съезде были выбраны следующие темы для секционных заседаний: 1) Моральные и духовные ценности; 2) Справедливость, мир и безопасность; 3) Окружающая среда и гармония; 4) Диалог и сотрудничество; 5) Солидарность, особенно в период кризисов. Основной целью проведения секционных заседаний - повышение роли духовных лидеров в позитивном решении любых вопросов, в контексте их посильного вклада в обеспечение толерантного мира, основанного на взаимном уважении и сотрудничестве.

Главной тематикой IV Съезда, проходившего в мае 2012 года стала «Мир и согласие как выбор человечества». В форуме приняло участие 85 делегаций из 40 стран мира. Совет религиозных лидеров — это один из главных вопросов, которые будут рассматриваться на повестке дня IV Съезда лидеров мировых и традиционных религий. В этой связи на предстоящей в этом году встрече планируется провести первое заседание Совета религиозных лидеров. Заключительным итогом работы астанинского религиозного форума станет принятие итогового документа - Обращения участников IV Съезда.

В период между съездами организована работа Секретариата Съезда, его рабочей группы. Международного центра культур и религий, а также Парламента, Правительства, Администрации Президента, направленная на реализацию инициатив участников Съезда, служащих основой для дальнейшего продвижения принципов веротерпимости диалога и понимания в человеческом сообществе.

Заседание VII Съезд лидеров мировых и традиционных прошло 14-15 сентября 2022 года в столице Республики Казахстан под лозунгом: «Роль лидеров мировых и традиционных конфессий в социально-духовном развитии человечества в пост пандемийный период». Участие принимали 100 делегаций из 50 стран мира с личным присутствием Папы Римского Франциска.

Глава католической церкви в своем выступлении высказался за то, что «Ни в коем случае нельзя оправдывать насилие. Давайте с еще большей силой посвятим себя содействию, укреплению необходимости того, чтобы конфликты разрешались не ничемными доводами силы, не оружием и угрозами, а лишь теми средствами, которые благословляет небо. Теми средствами, которые достойны человека: встречи, диалог, терпеливые переговоры, которые мы проводим с особой заботой о детях, о молодых поколениях».

Важное значение имеют принимаемые участниками Съезда лидеров мировых и традиционных религий итоговых документов межрелигиозного саммита – обращений, деклараций и заявлений, призывающих представителей всех религий и этнических групп к мирному диалогу, к конструктивному сотрудничеству между религиями, к недопущению конфликтов на основе культурных и религиозных различий.

Таким образом, роль съездов лидеров мировых и традиционных религий, проводимых в Казахстане, заключается в том, что на этой диалоговой площадке вырабатываются механизмы практической реализации актуальных вопросов поддержания и укрепления мира.

Список литературы

1. Материалы Съездов лидеров мировых и традиционных религий. – Алматы: Жибек жолы, 2009.
2. Курманалиева, А. Д., Бегалинова, К. К., & Асан, А. (2018). Государственно - конфессиональные отношения в Казахстане: состояние и перспективы развития. Вестник КазНУ. Серия философии, культурологии и политологии, 62(4), 222–229 // <https://bulletin-philospolit.kaznu.kz/index.php/1-pol/article/view/390>

УДК 930

КОНЦЕПЦИЯ ПОВСЕДНЕВНОСТИ Ф. БРОДЕЛЯ И ЗНАЧЕНИЕ ВОДНЫХ ИСТОЧНИКОВ В ПОВСЕДНЕВНОЙ ЖИЗНИ УЛУСА ДЖУЧИ

*Шамшиденова Ф.М.,
кандидат исторических наук,
ассоциированный профессор,
АО «Алматинский технологический университет»
e-mail: fakiya_sh@mail.ru
г.Алматы, Қазақстан*

Аннотация. В статье раскрывается концепция повседневности Ф. Броделя. На основе этой концепции дается характеристика на повседневную жизнь Улуса Джучи, особенно водным источникам. Водные источники до сих пор являются актуальным в любом государстве. В регионах улуса были даже свои целебные и минеральные водные источники. У каждого народа были свои представления о водной стихии, здоровом образе жизни, что и определяло особые приемы водолечения, в основе которых лежали особенности мировоззрения той или иной этнокультурной общности.

Ключевые слова: В. Бродель, Улус Джучи, повседневная жизнь, водные источники, водолечение.

Благодарность. Данная статья подготовлена в рамках реализации научного проекта по грантовому финансированию АР23489009 «История оседлых поселений Западного Казахстана в золотоордынский период: реконструкция материальной культуры повседневности».

Аңдатпа. Мақалада Ф. Бродельдің күнделікті өмір тұжырымдасы сипатталады. Осы тұжырым негізінде Жошы ұлысындағы күнделікті өмірге, әсіресе су көздерін пайдалануына талдау жасалады. Кез келген мемлекетте су көздері әлі күнге дейін маңызды екені белгілі. Ұлыс аймақтарында емдік және минералды су көздері болған. Әр халықтың су стихиясы, салауатты өмір салты туралы түсінігі бар, сондықтан сумен емдеудің ерекше әдістері болған, сол негізде қандай да бір этномәдени қауымдастықтың дүниетаным ерекшеліктері бар.

Кілт сөздер: В. Бродель, Жошы ұлысы, күнделікті өмір, су көздері, сумен емдеу.

Алғыс. Мақала АР23489009 «Алтын Орда дәуіріндегі Батыс Қазақстан отырықшы елді мекендерінің тарихы: тұрмыстық материалдық мәдениетін қайта құру» гранттық қаржыландыру бойынша ғылыми жобасын орындау аясында дайындалған.

Abstract. The article reveals the concept of everyday life by F. Braudel. Based on this concept, the characteristics of the everyday life of of the Jochi Ulus, especially water sources, are given. Water sources are still relevant in any state. The regions of the ulus even had their own healing and mineral water sources. Each nation had its own ideas about the water element, a healthy lifestyle, which determined special methods of water treatment, which were based on the peculiarities of the worldview of a particular ethnocultural community.

Keywords: V. Braudel, Jochi Ulus, everyday life, water sources, water treatment.

Acknowledgement. The reported study article is part of project AP23489009 «History of sedentary settlements in Western Kazakhstan during the Golden Horde period: reconstruction of material culture of everyday life».

Ф. Бродель - исследователь экономической истории, изучал повседневность и быт как основу экономической жизни. Ученый в своих исследованиях подробно описывал быт, определяющий повседневность. Выделяя различные структуры повседневности - пищу, жилище, одежду, технику - историк рассматривал процессы производства, распределения, торговли и потребления. Несомненно, Ф. Бродель в своих исследованиях акцент делал на экономической составляющей повседневной жизни [1]. В то же время структуры повседневности, т.е. материальные основы в концепции историка выступают неотъемлемыми аспектами социально-культурной системы, потому что вещи создаются и используются людьми, изменяются по воле людей.

Однако к пониманию социальной структуры М. Блок и Ф. Бродель подходили по-разному. Бесспорно, условия повседневности и ее особенности зависят от социального статуса человека. М. Блок акцентировал свое внимание на сословных различиях. По мнению историка больше всего на повседневную жизнь человека влиял его сословный статус. Ф. Бродель, в отличие от М. Блока,

объясняя различия в повседневной жизни, на первый план выдвигал экономический фактор. В концепции Ф. Броделя сословные категории уступили место категориям экономическим, т.е. категориям богатства и бедности.

Сопоставляя исследовательские методы М. Блока и Ф. Броделя, можно видеть, то, что их объединяет. Оба историка в центр своих исследований ставили человека, хотя в адрес Ф. Броделя были замечания в «изъятии» человека с его активностью и инициативой из исторического процесса. На основании данной работы мы не можем говорить, что Ф. Бродель отказался от методологических установок М. Блока. Речь идет лишь о том, что в исследовании Ф. Броделя проблемы ментальности подробно и пристально не рассматривались; но человек присутствовал на каждой странице, потому что, человек производил, человек потреблял, человек торговал, человек изменяясь сам, изменял мир вещей вокруг себя. Целью обоих ученых являлось изучение человека в истории. Уже с работами М. Блока в поле зрения историков вошли сельский пейзаж и воздействовавший на него человек, крестьянские массы в их повседневном существовании, механизмы и т.д. Ф. Бродель, продолжая эту линию, предпринял новую попытку ввести человека в историю и использовал другой подход. М. Блок и Ф. Бродель использовали разные подходы, которые, тем не менее, не исключают друг друга. Человеческая действительность столь богата и неисчерпаема, что требует различных интерпретаций, и чем больше подходов применяет историческая наука, тем более многогранной делается картина истории.

За осквернение любого источника питьевой воды в Улусе Джучи была предусмотрена высшая мера наказания. Причем даже в тех случаях, когда вода являлась проточной. Этому есть вполне логично объяснение. В степи питьевая вода всегда была и остается до сих пор, что называется, на вес золота. Улус Джучи территориально располагалось в степи. От воды в Улусе Джучи зависело качество жизни. По этой причине высшая мера наказания предусматривалась даже за простую стирку белья в воде, которая являлось проточной.

Большое значение для любого города имеет система водоснабжения. Поэтому джучидские города обычно строились по берегам рек. В городах степной зоны система водоснабжения была организована по среднеазиатскому образцу. Вода из рек и других естественных водоемов черпалась при помощи чигирных устройств. Сами чигирные колеса не были найдены, так как они делались из дерева, но чигирные сосуды – одна из наиболее массовых категорий керамики, находимых при раскопках джучидских городов и поселений. Вода поступала в систему арыков, которые плотной сетью покрывали все пространство города. Для накопления воды служили водоемы - хаузы. Такие водоемы хорошо видны на рельефе городищ в виде углублений, в которых растительность выше и гуще, чем в

окружающей степи. Хаузы находились как на улицах, так и внутри крупных усадеб. Часть хауза была раскопана на территории аристократической усадьбы Селитренного городища. Еще один хаус находился к востоку от общественной бани Селитренного городища. Для того, чтобы удобнее было набирать воду, топочное отделение бани с расположенными над печью цистернами было устроено не вдоль центральной оси здания, как в большинстве подобных построек, а с восточной стороны. От топки к краю водоема был проложен дощатый настил [2, с. 197]. Вода в арыках и хаузах использовалась для различных нужд, но чистой питьевой водой жителей городов снабжали многочисленные колодцы [2, с. 199].

Важнейшими объектами благоустройства и гигиеническими заведениями джучидских городов являлись бани. Среди них есть как большие общественные, так и скромные частные. В городских домах также существовали гигиенические устройства. Это умывальники - ташнау. Они состояли из водосливного резервуара и поглощающего колодца. Для сооружения колодца в полу выкапывалась яма, стенки которой обкладывались обожженными кирпичами. Или же в яму закапывался большой перевернутый сосуд (хум) с отбитым дном. Сверху колодец перекрывался кирпичом с отверстием. Над этой «раковиной» мыли руки, грязная вода стекала в колодец и рассасывалась глубоко под полом.

На Востоке в этот период бани были не только местом очищения жителей, но и представляли собой своего рода водолечебницы. Авиценна в своем «Каноне» подробно пишет о показаниях к лечению, о температуре воды и влажности воздуха в бане, о продолжительности пребывания в ней [3, с. 196, 258, 320, 333]. Несомненно, что в городских центрах Улуса Джучи были просвещенные люди, практиковавшие эти предписания великого врача. Например, золотоордынский ученый Шараф ал-Кырыми пользовался творческим наследием последователей Абу Али ибн Сины. В отдельных регионах золотоордынского государства нашли свое распространение парные бани, благотворную силу которых хорошо понимали и народные врачеватели, и с их помощью лечили такие болезни, как ревматизм, боли в животе, ущемленную грыжу, простуду, «коросту» и др. [4, с. 74-75].

Ташнау были принесены в Улус Джучи, скорее всего, из Средней Азии, где они получили широчайшее распространение с VIII в. Однако в Средней Азии поглощающие колодцы ташнау имели значительно большую глубину. Сточные воды удалялись с помощью дренажных систем и канализации. Важную роль играли санитарно-гигиенические сооружения – общественные и частные бани, мусорные ямы и туалеты. В домах были устроены умывальники – ташнау и ванны.

Анализ кратких сообщений арабских авторов ал-Умари и Ибн Баттуты позволяет сделать вывод о том, что в Улусе Джучи практиковалось водолечение, активно использовались целебные свойства минеральных вод. Водолечебные процедуры осуществлялись в соответствии с определенными нормами, которые могли быть выработаны как эмпирически, так и теоретически на основе трудов знаменитых врачей. Бани, большое распространение которых подтверждено данными археологии, могли использоваться и для лечения болезней. Таким образом, в Улусе Джучи были не только известны, но и активно практикуемы водные процедуры для лечения различных заболеваний.

В границах золотоордынского государства находилось немало озер, известных своими целебными грязями. Здесь имеются в виду солончаковые озера степей Нижнего Поволжья и Северного Казахстана, лечебные грязи Сак, Чокрака, а также оз. Тамбукан в районе Пятигорска и многие другие. К сожалению, в источниках нет никаких упоминаний о применении озерного ила для лечения болезней, имеются лишь сведения о добыче соли в этих районах.

В заключении можно сделать выводы о том, что в Улусе Джучи практиковалось водолечение, по крайней мере, можно утверждать об использовании целебных свойств минеральных вод частью золотоордынского общества; Водолечебные процедуры осуществлялись в соответствии с определенными правилами, которые могли быть выработаны как эмпирически, так и теоретически на основе трудов знаменитых врачей; Бани, большое распространение которых подтверждено данными археологии, могли использоваться и для

лечения болезней.

В эпоху расцвета Улуса Джучи были не только известны, но и практикуемы водные процедуры для лечения различных заболеваний. В каждом регионе Улуса Джучи могли быть свои целебные и минеральные водные источники, и у каждого народа были свои представления о водной стихии, здоровье и здоровом образе жизни, что и определяло особые приемы водолечения, в основе которых лежали особенности мировоззрения той или иной этнокультурной общности.

Для эпохи средневековья города в Улусе Джучи были хорошо организованы и благоустроены.

References

1. Brodel F. *Strýktýry pofsednevnosti: vozmojnoe i nevozmojnoe* [Structures of Everyday Life: The Possible and the Impossible]. – М.: Progress, 1986. – 623 s.
2. Zilivinskaia E.D. *Blagoýstroistvo i sanitariia v zolotoordynskih gorodah* [Improvement and sanitation in the Golden Horde cities] // *Arheologiiia evraziiskih stepei*. 2022. №3. - S. 196-203.
3. Abý Ali ibn Sina (Avitsenna). *Kanon vrachebnoi naýki* [Canon of Medicine]. Kn. 1. - Tashkent: Fan, 1981. - 552 s.
4. Kýzmin M.K. *Meditcina v Drevnerýsskom gosýdarstve (IX-XI vv.)* [Medicine in the Old Russian State (IX-XI cc.)] // *Istoriia meditsiny*. - М.: Meditsina, 1981. - S. 72-78.

УДК 93/94

ЕЖЕЛГІ ТҮРКІ МӘДЕНИЕТІНДЕГІ РУХАНИ ҚҰНДЫЛЫҚТАР

Идрисқызы Т.

Азық-түлік өндірісінің технологиясы мамандығының 1-ші курс студенті,

Халықаралық инженерлік-технологиялық университеті

e-mail: tomirisidrisovna@gmail.com

Алматы қаласы, Қазақстан

Ғылыми жетекші: Тасилова А.А.,

тарих ғылымының магистрі, әл-Фараби атындағы ҚазҰУ докторанты,

Халықаралық инженерлік-технологиялық университетінің оқытушысы

Алматы қ., Қазақстан

Аңдатпа. Бұл мақала ежелгі түркі мәдениетінің тереңдігі мен өркениеттік маңызын ашады. Түркілердің жазба мұралары, рухани құндылықтары мен салт-дәстүрлері бүгінгі мәдениетіміздің іргетасы ретінде қарастырылады. Сонымен қатар, түркілердің дүниетанымы, бірегей наным-сенімдері мен өмірлік философиясының қазіргі заманға ықпалы талданады. Мақала оқырманды түркілердің мәдени мұрасының маңызды қырларымен таныстырып, оның тарихи сабақтастығының маңызын көрсетеді.

Түйін сөздер: түркі әлемі, мәдениет, көшпелілер, тарихи сабақтастық, рухани құндылық

Аннотация. В статье раскрывается значимость и уникальность древнетюркской культуры. Письменные памятники, духовные ценности и традиции тюрков представлены как основа нашей современной культуры. Также анализируется мировоззрение, уникальные верования и жизненная философия тюрков, их влияние на современность. Статья знакомит читателя с важными аспектами культурного наследия тюрков и показывает значимость исторической преемственности.

Ключевые слова: тюркский мир, культура, кочевники, историческая

преемственность,

Annotation. This article unveils the depth and civilizational importance of ancient Turkic culture. The written heritage, spiritual values, and traditions of the Turks are presented as foundational to our contemporary culture. It also analyzes the worldview, unique beliefs, and life philosophy of the Turks and their impact on the present. The article introduces readers to the essential aspects of Turkic cultural heritage, emphasizing the significance of its historical continuity.

Keywords: Turkic world, culture, nomads, historical continuity, spiritual value.

Ежелгі түркі мәдениеті – әлемдік өркениет тарихындағы ерекше орынға ие мәдениеттердің бірі. Түркілердің мәдениеті олардың жазба ескерткіштерімен, рухани құндылықтарымен, салт-дәстүрлерімен және бірегей дүниетанымымен ерекшеленеді. Бұл мәдениет мыңдаған жылдар бойы Еуразияның кең аумағында сақталып, бүгінгі мәдениеттің көптеген қырларына негіз болды. Түркі мәдениетінің әрбір қыры тарихтың, философияның, өнер мен дәстүрдің маңызды элементі ретінде өркениетке терең із қалдырды.

Бірқатар еуропалық ғалымдар, мысалы, А.Тойнби, ұзақ уақыт бойы түркілердің ежелгі мәдениетінің бар екендігін мойындамаған. Алайда, шығыс көшпелі халықтарының өзіндік дала мәдениеті болғанын алға тартқан зерттеушілер де көп.[1, 86] Мысалы, Л.Н. Гумилев және басқа да ғалымдар б.з. IX ғасырынан XI ғасырына дейін Жерорта теңізі мен Қиыр Шығыс халықтарымен салыстырғанда, түркілердің жаңа мәдениеттің өркендеуін бастан өткергенін дәлелдеп берді. Ежелгі Алтай көшпелілерінің мәдениетін зерттеуші С.И. Руденко олардың барлық үй жануарларының ішінен тек жылқыларды бейнелегенін атап өтеді. Дөңгелек мүсіндерде жылқы, қамшы сабы, садақ және ертоқым суреттері кездеседі.

Ежелгі дәуірде түркілер жабайы жылқылар мен түйелерді қолға үйретіп, дөңгелекті арбаны ойлап тапты, сондай-ақ жылқыға міну тәсілдерін жетілдірді. Металл өңдеу, қыш бұйымдар жасау, тоқымашылық, қыш және зергерлік өнерді дамыту, астрономия мен музыка салаларын игеру арқылы түркілер әлемдік мәдениетке өз үлесін қосты. Бұл олардың қайталанбас дала мәдениетінің барын дәлелдейді.

Қазіргі уақытта жаһандану және мәдениеттерді біріздендіру үдерістері мәдениет пен өркениеттердің динамикасына елеулі әсерін тигізуде. Бұл үрдістер дәстүрлі мәдениеттердің бірегей рухани құндылықтарын сақтау және рухани жаңғыру жолдарын іздеудің маңызын арттырып отыр. Қазақстан үшін өткеннің мәдени мұрасын, әсіресе түркі әлемінің іргелі құндылықтарын зерттеу және сақтау – ұлттық бірегейлікті нығайтудың маңызды қадамдарының бірі.

Ел тәуелсіздігін нығайту жолында түркі мәдениетін зерттеу және түсіну – еліміздің тарихи санасы мен рухани жаңғыруына, әлемдік мәдениеттер диалогында өзіндік орнын анықтауына ықпал етеді.

Түркі мәдениеті- ежелгі заманнан қалыптасқан және түркі халықтарының бүгінгі рухани және мәдени болмысына негіз болып отырған бай мұра. Оның тамыры Шығыс Тянь-Шань аймағында орналасқан ежелгі түркі тайпаларынан басталады. Түркілер алғашқы болып жылқыны қолға үйретіп, көне жазба дәстүрін қалыптастырып, дала мәдениетінің іргесін қалады. Олар Еуразия кеңістігіне таралып, түркі тілдес халықтардың негізін қалады.

Түркі мәдениетінің ең елеулі бөліктерінің бірі — ежелгі жазба мұралары. Орхон, Енисей және Селенгі өзендері бойында табылған көне жазбалардан бастап, VIII-IX ғасырлардағы Талас пен Сырдария бойындағы жазбаларға дейін түркі халқының тарихы мен мәдениетін бейнелейтін құнды деректер сақталған. Бұл жазуларда түркілердің тұрмысы, батырлық ерлігі, саяси, әлеуметтік өмірі, әдет-ғұрпы мен дәстүрлері сипатталған.[2]

Түркілердің рухани мәдениетінде Көк Тәңіріге табыну үлкен орын алады. Түркілер үшін Көк Тәңірі әлемнің жаратушысы әрі иесі ретінде танылып, оның еркіне сай өмір сүру маңызды саналды. Түркілердің ата-баба рухына (аруаққа) деген құрметі де олардың мәдениетінде айрықша орын алады. Аруаққа табыну арқылы ұрпақтан ұрпаққа ата-бабаны қастерлеу, тарихты құрметтеу дәстүрі жалғасып келеді. Бұл түркілердің рухани мәдениетінің бірегей элементтері болып, бүгінгі таңда да маңызын жоғалтпаған.

Ислам діні түркілер арасында кең таралғаннан кейін де, олардың дүниетанымына елеулі өзгерістер енгізсе де, Көк Тәңірі ұғымы қазақ халқында «тәңір» сөзінің жиі қолданылуы арқылы сақталып қалды. Осылайша, түркі мәдениеті түрлі тарихи кезеңдерден өтіп, қазіргі қазақ мәдениетіне де өз әсерін тигізіп, бай рухани мұра ретінде бүгінгі күнге жетіп отыр.

Көшпелілер өркениетінің шыңы, мүмкін белгілі бір дәрежеде тарихи негізі рухани және дүниетанымдық саладағы жетістіктер болды. Бұған дәлел – сақтар мен сарматтардың өнерінің табиғатын анықтайтын түркі мәдениетіндегі «аңдық стиліндегі өнер» деп аталатын жоғары көркемдік дәстүр [3, 13 б.] – бұл ұғым осы халықтардың қолданбалы өнеріндегі бейнелеу мотивтерінде жануарларға, ең алдымен жылқыға, бұғыға немесе түйеге деген көзқарастың көрінісін білдіреді.

Түркі мәдениетінде түс гаммаларының терең мағынасы мен символикасы ерекше орын алады. Түркілер үшін түс тек сыртқы әлемді бейнелеп қана қоймай, рухани және мәдени мәндерді де білдіреді. Көк түс түркілер үшін жоғары рухани мәнге ие болған және осы түстің реңктері басшының, қоғамдағы маңызды тұлғалардың символы ретінде қолданылған. Көк түс байсалдылық, тұтастық, айқындық, әрі адамгершілік қасиеттерді бейнелеген. Бұл түс көшбасшылықпен, татулықпен және халықты біріктірумен байланыстырылған.

Ал жасыл түс өз кезегінде түркі халықтарының табиғатқа деген жақындықтарын көрсетеді. Жасыл түс өмірдің жаңаруын, өсуді, прогрессті және гармонияны білдіреді. Ол махаббат, тұрақтылық, сұлулық пен тепе-теңдікті білдіріп, адамдар арасындағы терең қарым-қатынас пен өзара түсіністікті ұсынады. Түркілер үшін бұл түс табиғатпен және қоғамның дамуы мен үйлесімділігімен тығыз байланысты болған.

Түркілердің салт-дәстүрлері, әдет-ғұрыптары мен өнері олардың мәдениетін нақты сипаттайды. Түркілердің қолөнерінде табиғат пен тұрмысқа деген құрмет, әлемге деген эстетикалық көзқарасы айқын көрініс тапты. Архитектура, киім, зергерлік бұйымдар мен кілем тоқу өнері түркілердің жоғары шеберлігін және дүниетанымын айғақтайды. Бұл өнер туындылары, сондай-ақ түркілердің ұлттық бірлігін нығайтып, олардың мәдениетінің тереңдігін көрсетті.

Бүгінгі таңда түркілердің мәдени мұрасы мен рухани құндылықтары барлық түркі тілдес халықтардың ұлттық мәдениеттерінің дамуына әсер етіп, оларды біртұтас мәдени кеңістікке біріктіреді. Түркілердің тарихы мен мәдениеті бүгінгі күні де өз маңызын жоғалтпай, түркі халықтарының болашақта да бірлігін сақтап қалу үшін күшті негіз болып табылады. Түркі мәдениетінің тарихи сабақтастығы мен байлығы – бұл тек өткеннің емес, болашақтың да құнды мұрасы, ол адамзаттың рухани әрі мәдени дамуына үлкен үлес қосуда.

Әдебиеттер тізімі

1. Зейнуллин Р., Жанабаева Д. ӨРКЕНИЕТТЕР АҒЫНЫНДАҒЫ ТҮРКІ ӘЛЕМІ //Адам әлемі. – 2022. – Т. 92. – №. 2. – С. 83-92.
2. Аманжолов К.Р. Түркі халықтарының тарихы. 1- кітап. (Көне дәуірден біздің заманымыздың XIV ғасырына дейінгі кезең). – Алматы: “Білім”, 2002. 319-бет
3. Қабдікәрім З. Еуразия кеңістігіндегі түркі өркениеті қазақ руханиятының негізі. – 2018.
4. Қадырқұл Д. ТҮРКІ ХАЛЫҚТАРЫ ЖӘНЕ НАНЫМ-СЕНІМДЕРІ. – 2023.
5. 5. Турсунов Е.Д. Истоки тюркского фольклора. Қорқыт. –Алматы: Дайк-Пресс, 2001.– 167 б.

УДК 81.2

HOW MODERN ENGINEERS CAN LEARN ENGLISH?

Aitkulova K.O.,

Master of Pedagogical Sciences, Lecturer

International Engineering Technological University

e-mail: akuo2277@mail.ru

Bolatkhan Zh.,

2nd year student

International Engineering Technological University

Almaty, Kazakhstan

e-mail: bolatkhan23@mail.ru

Annotation: In this article, we will explore how modern engineers learn English and how this influences their work. Furthermore, to successfully participate in international projects, negotiate with foreign companies, and stay updated on the latest technologies, proficiency in English is not merely an advantage but a necessity. In the context of globalization and rapidly advancing technologies, English has become a crucial factor in building a successful career as an engineer.

Key words: modern engineers, English, international projects, foreign companies, advancing technologies, globalization, successful career.

Аннотация: В этой статье мы рассмотрим, как современные инженеры изучают английский язык и как это влияет на их работу. Кроме того, чтобы успешно участвовать в международных проектах, вести переговоры с зарубежными компаниями и быть в курсе последних технологий, владение английским языком является не просто преимуществом, а необходимостью. В условиях глобализации и стремительно развивающихся технологий английский язык стал решающим фактором в построении успешной карьеры инженера.

Ключевые слова: современные инженеры, английский язык, международные проекты, зарубежные компании, передовые технологии, глобализация, успешная карьера.

Аңдатпа. Бұл мақалада біз заманауи инженерлер ағылшын тілін қалай үйренетінін және бұл олардың жұмысына қалай әсер ететінін қарастырамыз. Сонымен қатар, халықаралық жобаларға сәтті қатысу, шетелдік компаниялармен келіссөздер жүргізу және соңғы технологиялардан хабардар болу үшін ағылшын тілін білу тек артықшылық емес, қажеттілік болып табылады. Жаһандану және тез дамып келе жатқан технологиялар жағдайында ағылшын тілі инженер ретінде табысты мансап құрудың шешуші факторына айналды.

Түйінді сөздер: заманауи инженерлер, ағылшын тілі, халықаралық жобалар, шетелдік компаниялар, озық технологиялар, жаһандану, табысты мансап.

In the modern world, English is becoming more and more influential and it is not for nothing that it is called the world language. Many professions require knowledge of the English language and such a profession as an engineer is no exception. As engineers build and improve our world, knowledge of the world language opens up new opportunities. It is important for a modern engineer to know English for several reasons.

First, most scientific and technical materials, such as articles, books and instructions, are written in English. This allows engineers to keep up to date with the latest developments and technologies.

Secondly, many companies operate in the international market, and English is needed to

communicate with colleagues and clients from other countries. Knowledge of the language helps to participate in international projects and share experiences. In addition, many courses and trainings on modern technologies are also conducted in English. This gives engineers the opportunity to develop and master new skills.

The English language opens up new opportunities for work, study and a career in engineering.[1]

1. **Online courses and platforms.** There are specialized technical English courses that will help you learn the language with a focus on engineering terminology and professional skills. Platforms such as Coursera, edX, and Udemy offer courses covering both general and specialized topics in English.

2. **Reading professional literature.** Regular reading of scientific articles, journals, books and technical documentation in English helps to get used to specific vocabulary and improve language comprehension skills in a professional context. It will also help you learn how to interpret and use engineering terms correctly.

3. **Practice with native speakers.** Communicating with native speakers or participating in language clubs is one of the best ways to develop conversational skills. You can find a practice partner through online platforms such as iTalki or Tandem, where you can communicate with native speakers via video or text. [2]

4. **Language learning apps.** Apps like Duolingo, Babbel, or Memrise offer convenient and interactive ways to improve your overall English level, including vocabulary and grammar. You can additionally choose courses focused on technical English.

5. **Watching videos and lectures in English.** A lot of educational videos, lectures and conferences on engineering topics are posted on platforms like YouTube or TED. Listening to such materials helps to improve the perception of language by ear, as well as to get acquainted with the terminology used in various fields of engineering.

6. **Writing technical texts.** To improve writ

7. ten English, engineers can practice writing reports, technical articles, or blogs in English. This helps to consolidate terminology and improve technical documentation skills.

8. **Group classes and classes with a teacher.** Regular classes with a teacher, especially in groups where specialized engineering topics are studied, will help to maintain motivation and deepen knowledge. Teachers can offer customized materials and exercises tailored to the needs of the engineer.[3]

In conclusion, knowledge of English is becoming a necessity for an engineer in the modern world. It opens access to global information resources, allows you to keep up to date with the latest scientific and technical achievements and promotes professional growth. English also expands career opportunities by helping engineers work in international companies, participate in global projects and communicate with colleagues around the world. Moreover, it makes it possible to use international standards and technologies, which is critically important in the context of globalization and rapid changes in engineering disciplines. Thus, knowledge of English helps engineers to remain competitive, develop and work successfully in the global market.

References

1. <https://www.uzace.uz/news/yazykovoy-vopros-v-inzhenerii-o-polze-znaniya-inzhenerami-angliyskogo-yazyka.html>
2. <https://aw.club/global/ru/blog/6-bonuses-that-english-gives-to-a-tech-specialist>
3. <https://blog.maximumtest.ru/post/v-kakih-professiyah-angliyskiy-yazyk-naibolee-vostrebovan.html>

УДК 305.5

ҚЫТАЙДАҒЫ ЭТНОСТЫҚ ӘРТҮРЛІЛІК

Мұқан Н.,

PhD, аға оқытушы,

Әділжан Г.

1 курс докторант

әл-Фараби атындағы Қазақ ұлттық университеті,

e-mail: adiljanguldana@gmail.com

Алматы қ., Қазақстан

Аңдатпа. Қытай халқының ұзақ тарихы бар. Қытай жерінде ежелден барша этностардың ата-бабалары еңбек етіп, өмір сүріп, көбейіп, Қытай өркениетіне, біртұтас көпұлтты елдің қалыптасуына бірлесе өз өнерлерін қосты. Қытай үкіметінің сауалнама статистикасына сәйкес, Қытай Халық Республикасында ресми түрде танылған 56 этникалық топ бар, санының көтігі тек хань ұлтымен ғана емес, Қытайда өмір сүріп жатқан көптеген этностармен толығатыны баршамызға белгілі.

Түйінді сөздер: этнос, Қытай, статистика, ҚХР, Хань.

Аннотация. Китайский народ имеет долгую историю. Предки всех этнических групп работали, жили, размножались в Китае с древних времен и внесли свой вклад в китайскую цивилизацию и формирование единой многоэтнической страны. Согласно опросной статистике китайского правительства, официально признанных 56 этнических групп. этнические группы в Китайской Народной Республике, численность которых больше только народа хань. Мы все знаем, что она наполнена множеством этнических групп, проживающих в Китае.

Ключевые слова: этническая принадлежность, Китай, статистика, КНР, Хань.

Abstract. The Chinese people have a long history. The ancestors of all ethnic groups have worked, lived and multiplied in China since ancient times and contributed their skills to the Chinese civilization and the formation of a single, multi-ethnic country. According to the survey statistics of the Chinese government, there are 56 officially recognized ethnic groups in the People's Republic of China, the number of which is greater only with the Han nation. We all know that it is filled with many ethnic groups living in China.

Keywords: ethnicity, China, statistics, PRC, Han.

Этнос дегеніміз – (грек. *ethnos* халық, тайпа, ор. этнос, ағыл. *ethnos*) ортақ сипаттары бар, мәдениеті, тілі, өзіндік сана-сезімі, тарихының тұрақты ерекшеліктері ортақ адамдардың белгілі бір аумақта тарихи қалыптасқан тұрақты қауымдастығы. Осы уақытқа дейін «этнос» терминінің бір мағынадағы ұғым әлі жоқ. Дегенмен, жалпылай келгенде этнос топтық мәдени ұқсастық құбылысы ретінде, мәдени қауымдастыққа тиесілікке негізделген сезімдер кешені ретінде, ортақ сәйкестілік қалыптасу нәтижесіндегі ұжымдық түйсік ретінде қарастырылады. Сана-сезім (сәйкестілік) саласынан тыс этностық деп аталатын қауымдастықтарға тән бірқатар сипаттамалар бар. Оларға жататындар: ортақ тарихи тегіне байланысты топ мүшелері мойындайтын ұғымдар, бір тіл, материалдық және рухани мәдениеттің ортақ қырлары; отан және ерекше институттар ретінде саяси ресімделген ұғымдар, мысалы, «халық» ұғымына кіретін мемлекеттілік; ерекшелік сезімі, яғни, топ мүшелерінің сол топқа қатыстылығын сезіну және осыған негізделген ынтымақтастық түрлері мен бірлескен іс-әрекеттер. Этностың негізгі және қосымша белгілері: тіл, халықтық өнер, әдет-ғұрып, дәстүр, рәсімдер, мінез-құлық нормалары, әдеттер, дін, нәсілдік жақындық, генезис, яғни, мәдениеттің ұрпақтан ұрпаққа жетіп этностық мәдениет дегенді жасайтын және сабақтасатын сипаттары [1, 131 б.].

Қытай елі 1949 жылы Қытай Халық Республикасы болып құрылғаннан кейін өз еліндегі этностарға назар аударып, олардың саны жөніндегі мәселе бірнеше рет қаралады. Дегенмен қытайлықтар өздерін ежелден көп ұлтты елміз деп есептейді. Тарихқа үңілсек «Цинь

(б.з.б.221-207 жж.) және Хань (б.з.б.202- б.з. 220 жж.) династиялары-нан Мин (1368-1644 жж.) және Цин (1636-1912 жж.) династияларына дейін мемлекеттік құрылым механизм ретінде аймақтар мен аудандар жүйесі бар «үлкен біріктіру» көпұлтты мемлекеттік құрылымға айналды» [2, 4 б.].

Сондай-ақ «Қытай Халық Республикасы құрылғаннан кейін елдің көпұлттылығы одан әрі айқындала түсті. 1949 жылы 29 қыркүйекте Қытай Халықтық саяси консультативтік кеңесінің бірінші пленарлық отырысында «Қытай халықтық саяси консультативтік кеңесінің ортақ бағдарламасы» конституциялық құжаты қабылданды, ол «барлық этностар тең» және «Қытай Халық Республикасы барлық этностардың достығы мен ынтымақтастығы орнаған үлкен «отбасы» болады». Сондай-ақ, «Аз ұлттар шоғырлы тұратын аймақтарда аз ұлттардың аймақтық автономиясы жүзеге асырылсын!» деген қағидалары қытай елінің көпұлтты болмысын одан сайын айшықтап, толықтыра түсті. Қазіргі Қытайдың тұңғыш конституциясы, яғни 1954 жылы 20 қыркүйекте Бүкіл қытайлық халық өкілдері жиналысының бірінші сессиясында қабылданған «Қытай Халық Республикасының Конституциясының» 3-бабында: «Қытай Халық Республикасы біртұтас көпұлтты ел» деп жазылды. Бұл қазіргі Қытайдың көпұлтты ел екендігі туралы нақты конституциялық декларация болып есептеледі. Содан бері «көпұлтты мемлекет» ұғымы академиялық және саяси әдебиеттерде кеңінен қолданыла бастады және ол қатысты теориялар мен саясаттарды дәйектеу үшін де қолданылады» [3 б.].

«Қытай халықтық саяси консультативтік кеңесінің ортақ бағдарламасы» конституциялық құжаты қабылданғаннан елдегі этникалық топтардың санын анықтау мәселесі қолға алынады.

1953 жылы 30 маусым айындағы санақ бойынша 60 этникалық топ өкілдері бар жалпы 40 млн адам, ал 1957 жылғы мәлімет бойынша тек 46 этникалық топ бар деп көрсетілген. ҚХР-ның құрамындағы этникалық топтарды анықтау күрделі мәселелердің бірі әрі мәліметтер әрқашан да тура келе бермейді. Мысалы: Мяо этникалық тобы әртүрлі тілде сөйлейді, шашыраңқы қоныстанған және өзара этномәдени байланыста дараланып көрінеді, өзінің этникалық ерекшелігін сақтаған бір халық болып жарияланды, нун, ша бастапқы кезде жеке халық болып ерекшеленген, ол чжуан тобының құрамына қосылды, аси және сан, и халқының құрамына енді. Уақыт өте қытай баспасөз беттерінде басқа топтардың аттары кездесе бастады: куцун, мынба. 1977 жылы есеп бойынша хань (қытай) этносынан басқа 54 топ болды. 1979 жылғы ҚХР-ның Мемлекеттік кеңесі оңтүстік Юннань провинциясында тұратын екі топты куцун (4 мың адам) және цзиноны жеке этникалық топ ретінде бөлініп шығуы туралы шешім қабылдады, ал мынба Тибеттің оңтүстік шығыс бөлігінде болды. Енді ҚХР-ның құрамында хань (қытай) этносын қоспағанда 55 этникалық топ болды [4, 56 б.].

ҚХР-дағы этникалық топтардың жаңа үлкен сандық көрсеткіштерінің салыстырмалы түрде өзгеріп тұратындығы жөніндегі құнды мәліметтерді мойындау керек. Жоғарыда біз қарастырып өткен жылдардың өзінде 1 миллионнан астам адам 10 емес, 13 этникалық топты құрады: бұл санға яо, дун бай кірді. Кейбір ұлттар саны жағынан бірден азайып кетті, оған орыс этникалық тобын жатқызуға болады (22600-ден 1958 жылы 600-ге дейін) [5, 258 б.].

Белгілі Қытайтанушы, ғалым Дүкен Мәсімханұлы зерттеулерінде Қытайда хань ұлты (қытай) елдегі бүкіл жан санының 91 пайызын құрайтынын, қалған 9 пайызы ірілі-ұсақты 55 ұлттың өкілдерінен тұратынын айта келіп, елдегі VI кезекті жалпыұлттық халық санағының ресми дерегі бойынша олардың атауы, жан саны мен мекендейтін өңірлері төмендегідей екендігін көрсетеді. 1) Чжауң этникалық тобы. Олар өздерін Поушұң деп атайды. Шамамен 20 млнға жуық. Жан саны бойынша екінші орында. Негізгі мекені ҚХР-дың Гуаң Си Жуаңзу автономия аумағында. Поу-Шұң тілі осы халықтың ұлттық тілі боп есептеледі. Бұл қытай-тибет тілдер жүйесінің Тоң-дай тобына жатады.



Сурет 1 - Чжауң
Чжуан даосизм – жуан
алмасуы мен интеграциясының
даосизмнің негізгі ілімдерін
халқының да әсері бар.

этникалық тобы
және хань халқының мәдени
тарихи өнімі. Дәстүрлі
мұра ете отырып, оған жуан

Ол жуан халқының күнделікті тұрмыс-тіршілігіне және халық мәдениетіне үлкен әсер етіп, жуан халқының әртүрлі жергілікті діндерімен тығыз байланыста. Спектр, рәсімдер және басқа да аспектілер жан-жақты біріктірілген, көптеген діндерді біріктіретін және көптеген құдайларға табынатын сенім жүйесін құрайды. Чжауң даосизмінің бұл көп өлшемді түсінігі мен моделі. Бұл тәсіл көп этностардың бейбіт қатар өмір сүруіне және әртүрлі мәдениеттердің өзара құрмет пен өзара білімге салауатты дамуына барынша ықпал етеді. Әлемге пайдалы даналық пен тәжірибені ұсынады. Дегенмен олар бір ғана дінді ұстанбайды. Буддизмді, Даосизм және біразы католик дінді ұстанады. Діни тұрғыдан алғанда, халықтық нанымдар мен православие дінінің арасында алынбайтын кедергілер жоқ. Жуан ұлты өте жарасымды халық.

Жуан-хань халқы арасындағы мәдени алмасуда олар даостық ораза ұстау рәсімін, осы халықтың ежелгі дініне жақын және теорияны тез қабылдады.

Сонымен бірге Гуансидегі халыққа таралу барысында даосизм өзінің күшеюін және қайта құрылуын біртіндеп жүзеге асырды.

2) Тибеттер. Өздерін «Подба» деп атайтын тибет халқының жалпы адам саны 6,5 миллионға жуық. Тибет тілінде сөйлейтін бұл халық негізінен қытайдың Көгарт-Тибет үстірті өңірінде, Сычуан, Гансу, Юннан өлкелеріне қоныстанған. Бұдан өзге Непал, Пәкістан, Үнді, Буддан елдерінде, сондай-ақ Америка, Еуропа, Тынық мұхит аймағы, Африка елдерінде де тибеттіктер өмір сүріп жатыр. Тибеттің ұзақ тарихқа ие тіл, жазуы бар. Тибет тілі қытай-тибет тілдері жүйесінің тибет-вьетнам тобына жатады. Тибеттіктер, бұл ежелгі және жұмбақ халық, олардың өткен және қазіргі өмірінде аңыздарға толы.



Сурет 2 –
Діні –
дінінің
тарихи сенім-
буддизм» болып
«Лама діні» деп те
үндідегідей будка
буддизмі, аты айтып
орналасуына қарай

Тибеттер
махаяна-буддизм. Бұл дін будда
ұстанымдарына жергілікті тибеттік
нанымдарды сіңірген, «тибеттенген
келеді. Сондықтан бұл дін кейде
аталады. Бұл діннің ерекшелігі –
емес, тірі монахқа табынады. Тибет
тұрғандай, географиялық
бөлінеді.

Тибет тілінде тұқым қуалайтын және тибеттіктер мен моңғолдар арасында тараған буддалық секта және Ту этникалық топтары сияқты этникалық топтар мекендейтін және ел ішінде және шетелде белгілі бір ықпалға ие аймақ.

Ол буддизмді енгізгеннен кейін екі маңызды формация мен практикалық дамуды бастан өткерді. Тибет буддизмінің қалыптасу кезеңін локализация кезеңі деп те атайды.[7.51]

Кеңістіктік локализация процесі – жергілікті мәдениеттер арасындағы өзара талас, алмасу және интеграция процесі.

Біздің эрамызға дейінгі 7-ғасырдың басы мен ортасын буддизм ресми түрде енгізілген уақыт деп алсақ, 11 ғасыр мен тибет буддизмінің қалыптаса бастауы аралығында. Төрт жүз жылдан астам уақыт әртүрлі мәдениеттердің өзара алмасу процесі болды. Жанжалдан интеграцияға дейінгі уақыт өте ұзақ, бірақ ол өмірді құрайды. Үстірттің осы ерекше географиялық аймағындағы адамдар өздерінің қауымдастықтарын таңдайды. Бір сенімдегі діни мәдениет.

Тибет буддизмінің бес негізгі сектасы бар: нинма сектасы, кагю сектасы, сакья сектасы, кадам сектасы және гелуг сектасы. Әр тайпаның өзіндік ерекшеліктері мен тәжірибе әдістері бар. Мысалы, Ниингма сектасының мұрасы салыстырмалы түрде ескі және кагю сектасының мұрасы салыстырмалы түрде ерекше, сутра мен тантраны біріктіреді; Кадам сектасы Гелуг сектасының мұрасы салыстырмалы түрде кең және буддалық ғалымдарды өсіруге бағытталған.

Қортындылай келе Қытай Халық Республикасы көп ұлтты, терең тарихы бар ел болғандықтан, әр ұлттың өзіне тән ерекшеліктері сақталған. Олардың ұлттық әртүрлілігі құндылықтары, тілдері және діни наным сенімдері мемлекеттің өркендеуіне, дамуына және руханиятына көп ықпал етуде. Ұлттың қалыптасуы мен даму тарихында, біркелкі діни сенім арқасында әр түрлі ұлттың идеологияның негізін қалыптастырады. Мақалада Жуан этникалық топ және Тибет халықты негізге алып олардың ерекшеліктері және діни наным сенімдеріне шолу жасалды.

Әдебиеттер тізімі

1. Этносаяси сөздік: Қазақстанның қоғамдық келісім және этносаралық толеранттылық саясаты және практикасы терминдері мен ұғымдары – Астана: Ш.Шаяхметов атындағы тілдерді дамытудың республикалық үйлестіру-әдістемелік орталығы, – 2014. – 400 б.
2. Ван Чжэнчжун, Яо Шэнлян Қытай ұлтының бірігуінің құрамдас бөліктері туралы // «Этникалық зерттеулер» 论中华民族凝聚力的构成要素// «民族研究», 2022年第3期. – 7 页 (1-17)
3. ҚХР конституциясы 中华人民共和国宪法_中国人大网 (npc.gov.cn) (жүгінген күні 24.09.2023)
4. Национальные меньшинства Китая. Пекин: Синьсин, 1958. – С. 56
5. Fan Ren. Численность и расселение малых народов Китая– «Дили чжиши». –1958. т. 9, – С. 258
6. Мәсімханұлы Д., Қытай еліндегі халықтар. – 2021. <https://shygystanu.kz/archives/2461> (жүгінген күні 14.07.2023)
7. Suo Rang Қытай ұлтының қауымдастығының санасын нығайту тұрғысынан тибет буддизмін синикаландыру Процестің негізгі сипаттамалары Journal of Xizang Minzu University (Philosophy and Social Sciences Edition)– 2024.506

УДК 811.512.122.2

МӘДЕЛІҚОЖА ЖЫРЛАРЫНДАҒЫ АНТОНИМ СӨЗДЕРДІҢ ҚОЛДАНЫЛУ ЕРЕКШЕЛІГІ

*Айнаходжаева Г.А.,
магистр, аға оқытушы*

*Төлегенова С.Ә.,
магистр, аға оқытушы*

*Қосыбаева А.Е.,
магистр, аға оқытушы*

*Академик Ә.Қуатбеков атындағы халықтар достығы университеті
Шымкент қ., Қазақстан*

Аңдатпа. Мақалада антонимия құбылысы тіл-тілдің барлығына тән универсалды, тілдік, стильдік және логикалық табиғаты күрделі құбылыс екендігі және оның тілдегі, көркем әдебиеттегі қолданыс аясы жайында баяндалған. Автор Мәделі шығармалары негізінде антонимиялық қарама-қайшылықтардың тілде және көркем әдебиетте тілдің эстетикалық сипатын жүзеге асыру мақсатында жиі қолданылатын ерекше көркемдік құралдардың бірі екендігін сипаттап көрсетеді. Аталмыш мақалада, Мәделі ақынның өзін қоршаған әлеуметтік ортаны, қазақ халқының тұрмыс-тіршілігін, адамдардың түрлі мінез құлықтары мен іс-әрекеттерін сипаттауда тілдегі мағыналары бір-біріне қарама-қарсы сөздер мен сөз оралымдарын аса талғампаздықпен сұрыптап ала отырып, кеңінен қолдана білгендігі айтылады.

Түйінді сөздер: антонимия, универсалды құбылыс, тіл, стиль, логика, көркемдік құрал, Мәделі шығармалары, антонимиялық қарама-қайшылықтар, тілдің эстетикалық сипаты, әдебиет, әлеуметтік орта, қазақ халқының тұрмыс-тіршілігі, мінез-құлық, іс-әрекет, сөз оралымдары.

Аннотация. В статье рассматривается феномен антонимии как универсальное явление, присущее всем языкам, с его сложной языковой, стилистической и логической природой. Антонимы описываются как особый художественный прием, который широко используется в языке и литературе. Автор анализирует произведения Мадели, показывая, как антонимические противоречия служат для реализации эстетического характера языка в литературе. Поэт мастерски использует антонимические слова и фразеологизмы для глубокого изображения социальной среды, быта казахского народа и различных черт характера и действий людей.

Ключевые слова: антонимия, универсальное явление, язык, стилистика, логика, художественный прием, Мадели, антонимические противоречия, эстетический характер языка, литература, фразеологизмы, социальная среда, быт казахского народа, черты характера.

Abstract. The article examines the phenomenon of antonymy as a universal occurrence present in all languages, highlighting its complex linguistic, stylistic, and logical nature. Antonyms are described as a unique artistic tool that is widely employed in language and literature. The author analyzes the works of Madeli, illustrating how antonymic contradictions serve to realize the aesthetic quality of language in literature. The poet skillfully utilizes antonymous words and phrases to deeply portray the social environment, the everyday life of the Kazakh people, and the various traits and actions of individuals.

Keywords: antonymy, universal phenomenon, language, stylistics, logic, artistic tool, Madeli, antonymic contradictions, aesthetic quality of language, literature, phrases, social environment, everyday life, Kazakh people, traits and actions.

Антонимия – бір-біріне қарама-қарсы мағыналарға ие лексикалық бірліктердің семантикалық қарым-қатынасы болып табылады. Антонимия құбылысы барлық тілдерге тән универсалды құбылыс. Аталмыш құбылыстың пайда болуына адамның ой-санасының

объективті дүниедегі заттар мен құбылыстарды, ұғымдарды салыстыру және оларды бір-біріне қарама-қарсы қоя білу қабілеті негіз болды. Атап айтқанда, антонимдер айналамызды қоршаған дүниенің, түрлі құбылыстардың сапасын, үлкен-кіші, артық-кем қасиеттерін, көлемін, мөлшерін салғастыра отырып, бір-біріне қарама-қарсы қоюдан пайда болған.

Тілдің кез келген құбылысы әдебиет үшін ізсіз өтіп, босқа кетіп көрген емес. Айталық, антоним (грекше anti – қарсы, основа- атау) – бір- біріне қарама-қарсы, қарама-қарсы мағынадағы сөздер. Мысалы, ақ-қара, алыс- жақын, бар- жоқ, өмір- өлім, алғыс- қарғыс, ерте – кеш, ескі – жаңа, ауыр- жеңіл, жүру – тұру, күлу – жылау т.б. Бір қарағанда, осылардың бәрі таза лингвистік нәрсе; мұндай антонимдік қарама- қарсылықтың өнерге, оның ішінде сөз өнеріне қатысы шамалы тәрізді. Шынында солай ма? Жоқ, олай емес [1].

Ой айқындылығы, сөз көркемділігі, дәлдік мақсатында сөз қолданудың өте жиі кездесетін тәсілдерінің бірі антоним сөздер. Күнделікті ауызекі тілден бастап, көркем шығармалардың бәрінде антонимдер өте көп кездеседі. Әрбір ақын өзінің мүмкіндігіне қарай антонимді қолданып, қарама-қарсы мәндегі сөздер арқылы шығарманың стильдік бояуы мен мәнін айқындайды [2].

Антонимдерді ұтымды қолдану нәтижесінде айтайын деген ойды мейлінше көркем де әсерлі, мәнерлі де айшықты түрде жеткізуге болатындығын Мәделі шығармаларынан айқын көруге болады. Мәделі өлеңдеріндегі өмірдегі қарама-қарсы ұғымдарды беруде адам психологиясын танытуда, табиғат құбылыстарын суреттеуде зат есім, сын есім, етістіктен болған антонимдерді ұшыратамыз.

Антонимдік қатынаста тұрған сөздердің семантикасы бізді қоршаған ортада, дүниеде болып жатқан қайшылықтарды деп басып айтып береді. Дүниенің алғаш пайда болғанынан бастап қарама – қайшылықсыз ешнәрсе болған емес. Қарама-қарсылық ұғымы өмірді сезіну, қабылдауда ақын өлеңдеріндегі антонимнің күштілігімен, әсерлілігімен оқырманға ой салады. Мәделі ақын өлеңдеріндегі зат есімнен болған антоним сөздерге мысал келтірейік.

Шариғат жолын сара дер,
Даңғыл жатқан сарнап-ай.
Қара менен **ханға** да - ай,
Жарлы менен **байға** да – ай [3.1].

Мұндағы жарлы мен бай, қара мен хан бір-біріне қарама-қарсы сөздер. Бес саусақ бірдей емес. Демек адамзаттың бәрі жер бетінде бірдей тіршілік кешпейді. Біреуде бар болса, біреуде жоқ, біреу аш болса, біреу тоқ. Бірақ жаратушы жаппар иенің алдында атақ абырой, мансап, дәреже ескерілмейді. Шариғат үкімі жалпы адамзат қауымына бірдей.

Ақын өлеңдерінен сын есімнен болған антонимдер көптеп ұшырасады. Сын есімдер ақын жырларында салыстыру мақсатында жұмсалады.

1. **Есті** болсаң еліңнің қорғанысың,
Есер болсаң боларсың жайсыз елге-ай.
2. Құдайым барша жанды таратып тұр,
Бірін – **аз**, бірін - **көп** қып жаратып тұр.
3. **Адал** жүрген жігітке Алла жарды,
Арам жүрген жігіттің пейілі тар-ды.
4. Шариғат жолын сара дер,
Даңғыл жатқан сарнап ай.
Жарлы мене **байға** да-ай,
Қара менен **ханға** да-ай.
5. Біреуді **артық**, біреуді **кем** қылып тұр,
Біреудің айтқан сөзін жөн қылып тұр.
6. Қадірін **ауырғанның** білмейді **сау**,
Жылымшыған жанжалдан жақсы екен жау.
7. Торғайдай **ұшып-қонған** үш текелді,
Күл шашып шарқ ұратын үйқасында.
8. Аппақай амал бар ма мына сорға,

Әйелсің шашың – ұзың, ақылың- қысқа [3.2].

«Аз-көп» антонимі тек аздық-көптік мөлшерді ғана танытпай, көп ойдың мазмұнын ашуға жәрдемдеседі.

«Аз-көп» ақынның айтар ойын дәл беріп, өлеңді салмақтандыра түседі. Осы антонимдер арқылы Мәделі өлеңнің тұңғығына еркін бойлап, қарама-қарсы мағынадағы сөздердің ерекшеліктері айқындалады. «Адал-арам», «есті-есер» антонимі өмірді түсінуге себепші болады [4]. Бұл антонимдер құпиялы адам өмірінің ерекшеліктерін танып білудің негізінде жұмсалып, ақын өзі айтқандай, «дүние керуен сарай» ішіндегі қарсы ұғымдағы образдар.

Мәделі жырларында ұшырасатын сын есім антонимдері ақынның авторлық идеясын дәл беріп, өмірдегі кереғар ұғымдарды бір-біріне шендестіреді.

Тілімізде етістік өте көп жұмсалатын күрделі категория. Есімдер де, етістіктер де поэзияда поэтикалық-стильдік қызмет атқарады.

«Етістік-көріктеу құралы» дейтін болсақ, ақын шығармаларында етістіктен болған антонимдерге мысал келтіріп өтейік.

Тоғайдай ұшып-қонған үш те келді.

Күл шашып шарқ ұратын үй қасында.

Мұндағы «ұшу-қону» етістіктен болған антонимдер.

Ақын өлеңдерінде кезіккен антоним сөздер өміршең. Ақын бір затты немесе құбылысты салыстыра жұмсау арқылы мәтіннің мазмұнын аша түседі. Антонимдерді орынды жұмсап өлеңнің өрнегін биіктетеді.

Антонимдік қатынастар – көркем шығармаларда қарама-қарсылық мәндерді сипаттау үшін кең түрде қолданылып, ерекше стильдік қызмет атқаратыны айқын. Кез келген көркем шығарма қандай да бір тілдік көркем құралдарды қолдану нәтижесінде оқырманның ой-санасына, сезіміне ерекше әсер етеді. Осы орайда тілдегі ерекше көркемдеуіш құралдардың бірі – антоним сөздер болып табылады. Антоним сөздердің қарама-қайшылықты мәні, әсіресе, олар бір сөйлем ішінде қатар қолданылған кезде айқын сезіледі. Сондай-ақ, антонимдердің тілдегі атқаратын келесі бір назар аударарлық қызметі – қарама-қарсы ұғымда жұмсалып тұрған сөздердің сипатталып отырған оқиғаға бірдей дәрежеде қатыса алу мүмкіндігі болып табылады. Мұндай жағдайда антоним сөздердің мағыналық тұрғыдан қара-қайшылығы айрықша көзге түсіп, ақын-жазушылардың айтайын деген ойын айшықты да мәнерлі түрде жеткізуінің белсенді құралы қызметін көрсетеді. Антонимдер үнемі бір-бірімен қарсылықты мағанада жұмсалып, логикалық тұрғыдан бір-бірімен жымдаса келе, жалпылау, жинақтау, болжамдау, топшылау тәрізді жалпылама ұғымдарды сипаттау мақсатында қолданылады. Фразеологиялық антонимдер мен лексикалық антонимдердің қарама-қайшы сипаттағы қатынасқа түсу жағдайлары бір-біріне өте ұқсас болып келеді. Дегенмен, олардың өзара ұқсастықтарынан басқа, бір-бірінен айтарлықтай өзгешеліктері де бар. Фразеологиялық антонимдер өзіне тән айрықша белгілерімен ерекшеленеді және қолданылу аясы лексикалық антонимдерге қарағанда әлдеқайда тар болады. Олардың арасындағы басты айырмашылық - фразеологиялық антонимдерде антонимдік қатынасқа түсетін жеке сөздер емес, сөз тіркестері болады. Тіпті кей жағдайда фразеологиялық антонимдердің құрамдас сыңарлары жеке алған жағдайда бір-бірімен антонимдік қатынаста жұмсалмауы да мүмкін. Фразеологиялық антонимдердің келесі бір негізгі ерекшелігі - олардың антонимдік қатынасқа түсіп тұрған сыңарларының мағыналық тұрғыдан біртұтас болуы. Антонимдер тіл табиғатында терең тамыр тартқан, қазақ тілінің бай сөздік қорында басқа да лексикалық бірліктер сияқты сан құбылып, алуан түрлі к.йге еніп, әлденеше қырынан көрініс беретін, икемді де оралымды, өріс аумағы кең, стильдік мүмкіншілігі мол тілдік құбылыс болып есептеледі.

Қорыта айтқанда, «Сөздің өмірі сөйлемнің ішінде» екенін жанымен түсініп, жүрегімен қабылдайтын ақын өз жырларында антоним сөздерді шебер және ұтымды пайдалана білген.

Ақын бұрын қолданыста бар антонимдерді өзінің поэтикалық тілінде образ ашу үшін ұтымды қолданып қоғамдағы, адам өміріндегі қарама-қайшы ұғымдарды, салыстыра шендестіре отырып оқырманға ой салған.

Әдебиеттер тізімі

1. Қабдолов З. – Сөз өнері. Алматы: Санат, 2007ж. -246-290 б.
2. Жұмалиев Қ. Әдебиет теориясы.- Алматы:- Ғылым, 1960.-154-157 б.
3. Мәделіқожа. – Әділет деп. Шымкент: Баба ата 1991ж.-3-41б.
4. Мусин Ж. – Қазақ тілінің антонимдер сөздігі. Алматы, 1984.

УДК 36. 151.1:013.89

COMMUNICATION AND LANGUAGE BARRIERS AS A PSYCHOLOGICAL AND PEDAGOGICAL PROBLEM

Алимова А.Н.,

магистрант,

Бекдуалиева А.К.,

магистр, аға оқытушы

Ә. Қуатбеков атындағы Халықтар Достығы университеті

e-mail: nura_bekb@mail.ru

Шымкент қ., Қазақстан

Аннотация. В статье исследуется решение проблемы профессионально значимых коммуникативно- языковых барьеров в высшем образовании в настоящее время прослеживаются три тенденции: развитие коммуникативной модели иноязычного обучения и ее интеграция с традиционной грамматико-переводной моделью; профессионализация иноязычного обучения на основе моделей «предметно-ориентированного обучения» и «предметно-языкового интегрированного обучения» (CLIL); интеграция процессов иноязычного обучения и межкультурной адаптации.

Ключевые слова: барьер, тенденция, иноязычного обучения, интеграция, межкультурная адаптация.

Аңдатпа. Мақалада қазіргі уақытта жоғары білім берудегі кәсіби маңызды коммуникативтік-тілдік кедергілер проблемасын шешу үш үрдіс байқалады: шет тілді оқытудың коммуникативтік моделін дамыту және оны дәстүрлі грамматикалық-аударма моделімен интеграциялау; «пәндік-бағдарланған оқыту» және «пәндік-тілдік ықпалдастырылған оқыту» (CLIL) модельдері негізінде шет тілді оқытуды кәсібилендіру; шет тілде оқыту және мәдениетаралық бейімделу процестерін интеграциялау.

Түйінді сөздер: кедергі, үрдіс, шет тілді оқыту, интеграция, мәдениетаралық бейімделу.

Annotation. The article examines the solution of the problem of professionally significant communication-language barriers in higher education, currently there are three trends: the development of a communicative model of foreign language learning and its integration with the traditional grammar-translation model; professionalization of foreign language learning based on "domain-specific learning" and "domain-language integrated learning" (CLIL) models; integration of foreign language learning and intercultural adaptation processes.

Keywords: barrier, trend, foreign language learning, integration, intercultural adaptation.

Communication is a special type of activity characterized by complexity and multifunctionality, its own subject, motives, goals and certain products. All these characteristics must be taken into account when building the process of teaching foreign language communication. The basis on which such training is based is foreign language abilities, including linguistic abilities

(including phonetic, lexical, grammatical and stylistic abilities) and speech abilities directly related to thinking (including the ability to communicate, listening, reading and writing).

The effectiveness of teaching foreign languages thus depends on how successfully the foreign language abilities of students are developing. However, the results of numerous studies, as well as mass practice, show that the success of the development of foreign-language abilities, as well as the productivity of foreign-language communication, especially in adult students, are often blocked under the influence of certain psychological mechanisms. The main source of such blocking, experts call the fear of "making a mistake, not understanding the speech addressed to them in a foreign language, being an incomprehensible teacher, causing ridicule from others, engaging in communication with a stranger." In turn, fear causes emotional stress that prevents free communication in a foreign language.

This problem is known as the "language barrier." In general, the concept of "barrier" means any obstacle or interference (for example, in the process of communication) and is widely used in many branches of scientific knowledge. The psychological interpretation of the concept of "barrier" focuses on the undesirable nature of this phenomenon, in connection with which it must be removed, overcome, leveled. The term "language barrier" when studying a foreign language is understood precisely in a psychological context, as "an individual, subjective inability to use the knowledge that already exists in the process of speaking... when it is difficult for a person for some reason to express what he wants in a foreign language with appropriate knowledge. "

- The concept of "language barrier," without a single generally accepted definition, nevertheless has a developed structure. Modern researchers include language barriers:

- linguistic barrier - "difficulties in using a foreign language due to the lack of necessary knowledge of a linguistic nature, namely, a lack of vocabulary, ignorance or misunderstanding of certain elements of grammar, difficulties in understanding foreign language by ear," including the phonetic and grammatical barrier;

- communication barrier (or communication barrier) - "interference, obstacles, various kinds or interference in the communication process at any stage of information transmission, distorting the meaning of the message," which, in turn, includes: 1) a personal barrier caused by the discrepancy between the individual characteristics of the participants in communication (inability to listen, difference in value orientations, different communication distance, insufficient level of personal culture of a person, etc.); 2) semantic barrier - misunderstanding the meaning and meaning of a speech message;

- cultural (aka intercultural or sociocultural) barrier associated with different interpretations of the situation and context of communication in different cultures, as well as manifestations of ethnocentrism, prejudices and stereotypes, when in the process of communication there is a "clash of different worldviews, in which partners simply do not understand these differences." A special case of the intercultural barrier is the etiquette barrier.

Bearing in mind the entire semantic spectrum indicated above, we use the term "communication-language barriers" in the course of the present study.

A psychological barrier stands out separately - "the state of passivity of the subject (indecision, uncertainty, timidity, fear, etc.), which has no objective reason;... is a serious brake on one or another human activity, "in our case - foreign-language communication. Language and psychological barriers are closely related to each other.

The first psychological component of the phenomenon of "communication-language barrier," manifested in the external behavior of the communicant, is the impossibility or difficult opportunity to "understand and spontaneously respond to the speech of the interlocutor, even owning the necessary arsenal of linguistic means" of a student of a foreign language and trying to speak it.

The second psychological component of the language barrier is high emotional tension, which is the immediate cause of speech difficulties. This moment is characterized in the work of I.E. Krusyan: "With sudden exposure to an unfamiliar stressful situation, the level of anxiety

increases significantly, an emotional failure occurs, which does not give the respondent the opportunity to quickly adapt to a stressful situation and find the right solution to resolve this conflict. In this situation, the degree of assimilation of information is significantly reduced and... leads to an even more unstable mental state. " As L.P. Merkulova, emotional tension manifests itself in the choice of words and the style of constructing phrases, namely, "in the grammatical formlessness of statements... speech becomes template, the vocabulary is monotonous, the logical connection is broken, the sequence between individual statements. The resulting ambiguity of the transferred message leads to misunderstanding between subjects of communication".

The third, deepest psychological component of a communicative language barrier – the feeling of fear is wrong to introduce the idea in a foreign language. As a subject of fear the impossibility of achievement of the goal of communication and the solution of objectives and also probable decrease in the status as a result of the made mistakes acts.

A special type of motivation is communication motivation, which has two sides:

- firstly, general communication motivation - the natural need for communication inherent in a person as a social being;
- secondly, situational communication motivation is the need of the communicator to take part in a specific speech situation [59]. The level of situational motivation is determined, among other things, by what methodological techniques the teacher uses, how he creates speech situations, what educational material is based on: "knowledge of the motivational syndrome of the need for work practice... teacher gives the opportunity... deliberately shape situations that excite a certain motivation. "

The process of foreign language learning relies on both external and internal motivation of the student. External motivation is determined by the need to pass the test (exam) in the discipline "Foreign Language," and in the future - by the need for employment and effective professional activities that require the use of a foreign language (including, possibly, in the form of employment abroad). Intrinsic motivation "is associated with the formation of individual values of the individual, arising under the influence of social values" [121, p. 132]. Such individual values can be: increasing social status and self-esteem, the emergence of new opportunities for professional growth, general development, meaningful communication, cultural leisure, interest in communicating with foreigners and in studying foreign cultures, etc.

Modern researcher L.P. Merkulova includes the following components in the content of the value-motivational component of the readiness of specialists - university graduates for foreign-language intercultural communication: (1) acceptance of foreign-language intercultural communication as a value; (2) the need for communication interaction; (3) acceptance of the importance of foreign language communication to ensure conditions for intercultural integration; (4) the need for intercultural cooperation in the context of professional-personal self-improvement.

Having thus considered the psychological aspect of communicative-linguistic barriers, let us turn to their other aspect - sociocultural.

Since the beginning of the New Age, the problem of the relationship between language and culture has become the subject of scientific research. In the second half of the twentieth century, several approaches were outlined to solve this problem, among which we will single out two. The first approach (S.A. Artanovsky, G.A. Brutyan, E.I. Kukushkina) considers language as a reflection of culture. Real changes in the life of a particular people are reflected first in its culture, and then in its language. The second approach (E. Sepir and B. Wharf) proceeds from the fact that the real world exists as it is reflected in the language. Hence, different cultures view the world differently. "In different cultures, objects of reality are perceived differently depending on how a particular people treats these objects."

Note that from a pedagogical point of view, the two indicated approaches are not so much alternative as complementary. From the point of view of the first approach, learning another language is the main means, a kind of "bridge" for learning another culture. From the point of view of the second approach, in order to master another language, one must not only "learn to speak, read and write" in this language, but also master a special way of seeing (reconstructing) reality

characteristic of the corresponding culture.

Ideally, both of these processes (mastering culture through language and mastering language through a cultural "vision of the world") should occur in dialectical unity. However, practice shows that the student is more successful in mastering a different language than the corresponding other culture. In other words, psychological language barriers are easier to overcome than sociocultural ones. Explaining this phenomenon, an outstanding domestic researcher S.N. Ter-Minasova notes:

"Why is the barrier of cultures more difficult," worse "than the barrier of languages? Unlike the language, it is invisible and not felt... Native culture is perceived as given... Awareness of one's culture as one of many, separate, special, comes only when faced (acquaintance, interaction) with another culture, especially one that lives in other countries, that is, foreign.

Thus, we are talking about the "natural," unconscious ethnocentrism inherent in every person (excluding, possibly, children from multinational families), as the basis of the sociocultural barrier. This barrier can be overcome in one of two ways: either through special training, or "in practice" - by going through numerous conflict situations caused by mutual misunderstanding. The second way not only does not guarantee a positive result, but is fraught with numerous risks, since "cultural errors are perceived more negatively than linguistic errors.... representatives of the studied language see in such violations, firstly, personal insult, secondly, insult to the whole society to which he belongs, thirdly, neglect of those national and cultural values, some of which he considers sacred."

At the same time, overcoming the individual-psychological barrier alone, while ignoring the sociocultural aspects of the communicative-linguistic barrier, does not provide sufficient conditions for successful foreign-language communication, as evidenced by a number of studies. As V. N. Argunova and T. Londadzhim emphasize, "sociocultural adaptation is... a necessary condition and method of socialization that allows the individual to be actively involved in various elements of the social environment, "including in solving professional tasks that require foreign-language communication in the context of intercultural interaction.

The process of overcoming cultural barriers in foreign language communication is considered by modern researchers in the context of a wider process of intercultural adaptation.

The concept of "adaptation" in pedagogy and psychology characterizes the process and result of internal personality restructuring under the influence of changes in the external environment and circumstances of a person's personal being. External changes cause a state of internal tension in the personality, which adaptation is aimed at removing. The role of adaptation is that it acts as a prerequisite for the normal functioning of the personality and, moreover, the survival of a person in a new society for him.

The development of problems of intercultural adaptation was carried out by such foreign researchers as J. Bury, R. Lado, R. Linton, K. Oberg, R. Redfield, N. Triandis, M. Herskowitz; in our country - V.P. Belyanin, A.I. Novikov T.G. Stefanenko, N.S. Freinkman-Khrustaleva and others. In the works of Russian authors, intercultural adaptation (in a broad sense) is defined as "a process in case of successful completion of which a person achieves compatibility with a new cultural environment, taking its traditions as their own and acting in accordance with them in a specific situation." At the same time, as I.N. Markova, cultural adaptation is "not a denial or loss of one's own culture as a manifestation of ethnic identity, but assimilation of new cultures and enrichment of one's own," as a result of which the individual is able to "combine belonging to several cultures."

The process of intercultural adaptation, as an adaptive interaction of personality and environment, has two components. On the one hand, the interacting parties are transformed, on the other, they strive for self-preservation. In this second case, protective mechanisms that impede change are included, called in the theory of adaptation "barriers of adaptation," and from the point of view of our research, which are nothing more than intercultural communication and language barriers. At the same time, as noted by M.V. Romm, "these barriers can be exposed by any of the interacting parties - both the subject and the object due to their adaptive-adaptive nature."

Characterizing intercultural barriers in communication, modern researchers distinguish the following features:

- the main reason for the emergence of intercultural barriers is the "natural ethnocentrism" of a person who habitually perceives "other cultures through the prism of his folk culture"; the consequence is the provision that "intercultural communication cannot arise on its own, it needs to be purposefully learned";

intercultural barriers perform not only a dividing, but also a constructive (regulatory) function, which consists in the fact that, firstly, they help to preserve national identity in the context of globalization and, secondly, stimulate "interest in a foreign cultural society, since the absence of an obstacle often devalues the object of knowledge."

Concretizing the problem under consideration in relation to the process of intercultural adaptation of foreign students in the learning process, we note, following I.O. Krivtsova, that such adaptation "is a fundamental factor that determines in most cases the effectiveness of the educational process as a whole." It is accompanied by a significant tension of compensatory and adaptive systems of the body of an adapting student. Adaptation of foreign students includes, in addition to linguistic and sociocultural, and other aspects: intellectual, psycho-emotional, physiological.

The works of contemporary Russian authors are characterized by the following intercultural barriers that impede the successful training of foreign students.

Internal barriers of an adapting student: ignorance of the Russian language, informational unpreparedness for a meeting with Russian culture, lack of clear professional motivation. This problem is especially relevant for students from the Asia-Pacific region and Africa, for whom linguistic and cultural differences are more significant than for students from the CIS countries, Europe and America. Another group of internal barriers is associated with unpreparedness for new forms of training, inability to keep notes of lectures and practical exercises, to highlight the main thing from what has been read, to work with literature, a significant spread in the level of basic training and development of cognitive abilities. Finally, another group of internal barriers is associated with the need to enter a new student environment, assimilate the basic norms of the international team, and develop a style of behavior in a big city.

External barriers are manifestations of racial and national discrimination by the local population, as well as uncomfortable living conditions for foreign students in which they are forced to live.

The process of adapting representatives of a different culture in a new sociocultural environment goes through several stages. The most famous and commonly used is the concept of G. Triandis, based on which domestic scientists distinguish the following stages of adaptation of foreign students:

- 1) primary enthusiasm stage (duration 1-2 months);
- 2) "culture shock" - a stage of the collapse of hopes caused by the action of the entire spectrum of communication and language barriers and characterized by anxiety, feelings of loneliness and rejection, with frequent fluctuations in the emotional state (duration of about a year, but in some cases much longer);
- 3) a critical, or turning point (as a rule, this is the middle - end of the 1st course), at which the choice of a further strategy of behavior takes place (departure to one's home country, departure into oneself, "enclavization," complete adaptation);
- 4) the optimistic stage associated with the acquisition of new skills and ways to solve problems, the emergence of self-confidence, the growth of interest in their future profession (the duration of this stage depends on the individual qualities of the student);
- 5) the stage of full adaptation and transition to successful functioning in someone else's culture (as a rule, this happens in the 3... 5 year of study). At the same time, as I.O. Krivtsova emphasizes, "it is possible to talk about complete adaptation here conditionally, since external circumstances are constantly changing and a person has to adapt to changing conditions all the

time, master new spaces: cultural, professional, informational, etc."

A slightly different periodization of the process of cultural adaptation is proposed by G.N. Shapoval and O.N. Kamalova: "1) entry into the student environment; 2) assimilation of the basic norms of the international team, development of their own style of behavior; 3) the formation of a stable positive attitude towards the future profession, overcoming the "language barrier," strengthening the sense of academic equality ". The authors' interpretation of the crisis period of this process, based on the opposition of the educational activities of foreign students and their social contacts, is distinguished by originality. Getting into a new cultural environment, - note G.N. Shapoval and O.N. Kamalova, - foreign students "rely on the" less unknown "that is possible in this situation to maintain emotional balance, and this" less unknown "turns out to be a learning process structured and related to their previous knowledge; the first two years of study, foreign students "leave" the educational process from an unfamiliar sociocultural environment. By the fourth course, they adapt in a new sociocultural environment, dissolve in social contacts and move away from educational activities. " Thus, the crisis period in socio-cultural adaptation is relatively productive for educational activities, and vice versa - a successful exit from the "cultural shock" reduces the effectiveness of educational activities.

References

1. Hall, E. T. Culture as Communication [Text] / E. T. Hall, D. Trager.– Greenwich: CT: Fawcett, 1954.
2. McClelland, D. C. Testing for competence rather than for "intelligence" [Text] / D. C. McClelland // American Psychologist. – 1973. – Vol. 28. – P. 1- 14.
3. Littlewood, W. T. Communicative Language Teaching [Text] / W. T. Littlewood – Cambridge: University Press, 1994. – 108 p.
4. Schwerdfeger, J. Gruppenarbeit und innere Differenzierung [Text] / J Schwerdfeger. – Kassel; Muenchen, 1998. – 142 s.
5. Watson, O. M. Proxemic Behavior. A Cross cultural study. The Hague [Text] / O. M. Watson. – Paris, Mouton, 1970. – 127 p.
6. Widdowson, H. G. Teaching Language as communication [Text] / H. G. Widdowson. – Oxford: Oxford University Press, 1989. – 273 p.
7. Brumfil, S. The communicative Approach to Language Teaching [Text] / S. Brumfil, D. Johnson. – Oxford: Oxford University Press, 1981. – 234 p.
8. Cherry, C. On human communication: a review, a survey and a criticism [Text] / C. Cherry. – N.Y.: Massachussets Institute of Technology Press. – Second Edition, 1966. – 104 p.
9. Chomsky, N. Linguistic Contributions to the Study of mind: Future [Text] / N. Chomsky // Language in Thinking / Parveen Adams. – Penguin Books, 1972. – P. 323-364.
10. Deci, E. L. A motivational approach to self: integration in personality / E.L. Deci, R.M. Ryan [Text] / E. L. Deci // Nebraska symposium on motivation 1990. – Lincoln and London: University of Nebraska Press. – 1991. – Vol. 38. – 354 p.

УДК 811.111(075.8)

INNOVATIVE METHODS OF TEACHING ENGLISH USING ELEMENTS OF DISTANCE LEARNING

*Doszhanova G.N.,
Senior-lecturer,
University ALT named after M. Tynyshpaev,
Almaty, Kazakhstan
e-mail: doszhanova.gulsara@mail.ru*

Аңдатпа. Қазіргі білім беру процесінде ағылшын тілін оқытуда білім, білік және дағдыларды дамыту үшін қашықтықтан оқытуды қолданудың маңыздылығы мақалада негізделген. Осыған байланысты ағылшын тілін оқыту әдістемесіндегі түбегейлі өзгерістерге көп көңіл бөлінеді. Онлайн білім берудің пайда болуымен оқытушылар немесе оқытушылар мен студенттер арасындағы қарым-қатынас өзгеріп, ашық және ынтымақтастыққа айналады, өйткені студенттер шет тілдерін үйренуге көбірек араласады, қызығушылық танытады және ынталы болады. Бұдан басқа, қашықтықтан оқытудың негізгі компоненттері қысқаша қарастырылады.

Түйінді сөздер: оқытудың тиімді тәсілдері, әдістемесі, ағылшын тілі, тілдерді оқыту, білім беру технологиялары нарығы, қашықтықтан оқыту, Электронды оқыту технологиялары, ағылшын Тілін Оқыту (ETL), цифрлық ресурстар, цифрлық ұрпақ (Gen-Y), вебинар, блог, форум, диаграмма, ICQ, Skype, онлайн тестілеу, интерактивті оқулық, бейнеконференция, екінші тілді үйренушілер.

Аннотация. В статье обосновывается важность использования дистанционного обучения для развития знаний, умений и компетенций в преподавании английского языка в современном образовательном процессе. В связи с этим большое внимание уделяется радикальным изменениям в методике преподавания английского языка. С появлением онлайн-образования отношения между преподавателями или тьюторами и студентами меняются и становятся более открытыми и основанными на сотрудничестве, потому что студенты становятся более вовлеченными, заинтересованными и мотивированными в изучении иностранных языков. Кроме того, кратко рассмотрены основные компоненты дистанционного образования.

Ключевые слова: эффективные подходы к обучению, методика, английский язык, преподавание языка, рынок образовательных технологий, дистанционное обучение, технологии электронного обучения, преподавание английского языка (ETL), цифровые ресурсы, цифровое поколение (Gen-Y), вебинар, блог, форум, диаграмма, ICQ, Skype, онлайн-тестирование., интерактивный учебник, видеоконференция, изучающие второй язык.

Annotation. The importance of using distance learning for developing knowledge, skills and competences in English Language teaching in contemporary educational process is justified in the article. In this connection the great attention is focused on radical changes in English Language teaching methodology. With the advent of online education the relationships between the lecturers or the tutors and the students alter and become more open and cooperating, because the students get more involved, interested and motivated in learning foreign languages. Apart from this, the main components of distance education are briefly considered.

Keywords: effective learning approaches, method, English, language teaching, educational technology market, distance learning, E-learning technology, English Language Teaching (ETL), digital resources, digital generation (Gen-Y), webinar, blog, forum, chart, ICQ, Skype, on-line testing, interactive textbook, videoconference, second language learners.

English is the most widely spoken and popular language in the world. It is studied in schools, colleges, gymnasiums and universities. There are several methods of teaching English;

each of them involves a certain approach to learning using different materials or special programs mastered in different sequences. Throughout human history, many different teaching methods have been developed. In the article, we will consider the most famous methods of teaching English that exist in our time, traditional and modern, give a brief overview of each technique, and compare them. A lot of time has passed since the study of a foreign language was reduced to the passive memorization of new words and expressions. Monotony, boring cramming of grammatical rules and, at best, the ability to translate a Russian phrase into a foreign language - that was the limit of perfection in mastering a foreign means of communication [1-4]. And although the world has long known a huge number of approaches to learn a foreign language and methods, a real revolutionary revolution in the methods of teaching English in our country occurred only in the 20th century. Approaches and goals have changed. Today, everyone is learning a foreign language. In proportion to the number of people, the number of techniques has also increased. However, each method has both pros and cons. The principles of the old school today are subject to sharp criticism, even though the use of the "classics" has borne fruit, and considerable. The only question is at what cost it was possible to achieve these results. As a rule, to master the language, one had to pore over books for a long time, devoting a lot of time to translating, reading texts, memorizing new words, performing various exercises and retelling [1,5,6].

The goal of the classical methodology is not so much to study, but to understand the subtleties and details of the principles of the work of a foreign language. The main task pursued by the classical methodology is the formation of the grammatical base of the language being studied. The target audience is people who start learning English from scratch, from the basics. The simplified scheme is as follows - the study of grammar, the basic rules, which are subsequently applied in specific examples and reinforced with the help of exercises. The tasks of the teacher include traditional, but important aspects of pronunciation, the formation of a grammatical base, the elimination of the psychological and language barriers that impede communication. "Classics" has not changed the goals, but the methods, due to the new approach, are already different. Now at the peak of popularity is the communicative approach, which, as its name implies, is aimed at the practice of communication, which, according to the program of teaching a foreign language, is the leading goal. This technique, as its name implies, is aimed precisely at the possibility of communication. Of the 4 "pillars" on which any language course is based (reading, writing, speaking and listening comprehension),

increased attention is paid to the last two. However, it would be a mistake to think that the communicative method is focused only on the formation of easy conversation skills. Students, depending on their speciality, regularly read publications on their topics in foreign publications. Possessing a sufficient vocabulary, which expands during a two-year course of study, they learn to navigate in the text, to maintain a conversation on the same topic. The communicative method is designed primarily to remove the fear of communication.

Nowadays many different approaches to higher education are discussed in the light of the requirements of the Russian Ministry of education and science and other educational authorities. The importance and necessity of satisfying the needs of population in education, providing with accessibility of a qualitative education and integration of education and scientific-technical achievements are usually emphasized. Reforming scientific sphere and stimulating innovative activity as key sources of stable economic growth are directly associated with introducing E-learning technology (also distance learning or remote education) in the academic process. At present, a huge number of digital resources brings variety and usefulness in the educational process and add much to the learning and teaching experience. Technological opportunities affects education: with on-line courses a professor or an expert can teach at a time 60 000 students rather than 50 or 200 students at academician lectures in one auditorium. The development of new information technologies and their implementation in the educational process for transferring knowledge and competencies is an integral part of our time. Information and communication technologies are effective means, methods and techniques to tackle major issues and to reach objectives of education. Modern information and communication technologies play an invaluable role in this process. Information technologies are

changing the social and communication space and create new conditions for developing heuristic dialogue. A special role is given to the Internet communication (Web-forum, audio-video conferencing, chat, blog, email, online file sharing, whiteboard, etc.), that enhance cognitive-communicative interaction. The Internet provides the real opportunities for simulation of training and information environment, with certain communication links and relationships being formed. This specificity of Internet communications can be realized in the course of teaching foreign languages. Of course, on-line communication can't substitute direct or face-to face communication, but at the same time, social networking significantly complements traditional education process by transferring it to the Internet. 2. Contemporary students are sometimes special – they need dedicated teachers who are responsible for encouraging them to explore the language and develop a love of learning it. Using digital resources helps the students study at the universities, stimulate their mind and allow them to learn by discovery. English teachers, working with modern students, recognize that such learners think and behave differently than those from previous generations. These students were born in a world of information technologies; they regularly multitask and they trust the ideas of web videos more than their postulates in well known textbooks. Digital generation or Gen-Y is significant and these young people constitute about 20 percent of the world's population. Many second language learners are supposed to belong to this group; and they demand our close attention and understanding. Gen-Y originated in developed nations and they are increasing throughout the world. Whereas Gen-Y has received much attention in the academic literature of many fields, this is not yet the case in English Language Teaching (ELT) research. That is why teaching strategies should be aimed at engaging such learners in academic process. E-learning, an area of English Language Teaching (ELT), continues to be of interest to both practitioners and students engaged in the field. E-learning course design is usually based on ELT contexts with using webinars, video clips, audio scripts, forums, charts, ICQ, Skype, on-line testing, interactive textbooks and boards.

E-learning technology tools are divided into two large groups:

- synchronous learning tools: chats, ICQ, SKYPE, interactive whiteboards, videoconferences;
- asynchronous learning tools: e-mail, blogs, forums, Twitter, video and audio podcasts, on-line testing. The asynchronous nature of network communications allows the users to be engaged in a dialogue, forum, or chart at any convenient time, regardless of time or their location. There are numerous advantages and disadvantages in both synchronous and asynchronous E-learning tools and data transmission.

Advantages of online synchronous communication tools:

- Useful to support face-to face contacts with the students;
- Sessions for decision-making become more efficient and effective;
- Give the feeling of direct voice contact in distance learning courses;
- Preserve the spontaneity and fluency of the speech similar to the real-life environment;
- Provide timely support of voice communication via instant feedback from the audience and management;

● Add immediacy, operative cooperation and personal contacts. Advantages of on-line asynchronous communication tools: Give time and opportunity to consider the decision and think over the answer;

- Provide an opportunity for complete participation in the communication process at any time;
- The speech speed may be changed and the students with different language skills can be involved easily in the course;

- The ability to use low bandwidth communication channels;
- The participants of interaction do not depend on the time, the place, and the planning process;

● Participants should feel certain comfort when communicating in writing. Disadvantages of on-line synchronous communication tools:

- The communication time is limited, there is little time for reflection left;
- The problem of planning may arise for the people in different time zones or those who are busy at work;

- They can require additional hardware and software;
- They require higher bandwidth channels for audio and video conferencing. Disadvantages of on-line asynchronous communication tools: the participants experience lack of personal contact and verbal communication;

- It requires a longer period for group decision making;
- The feedback can be delayed for a few days or hours. Such interactive tool as a webinar (from «Web based seminar») can be attributed to both categories: synchronous and asynchronous e-learning. In the event of students' participation in online webinar and listening to the teacher's lecture in real time and asking him a question via chat, we deal with synchronous training. If the record of webinar was downloaded from the site some time ago, in this case we use an asynchronous type of webinar and E-learning. Webinars are very convenient because the listeners and the participants can register for a webinar if they are interested in it, or watch recordings of the webinars if they fail to attend them in a real time. We should re-think what we do in classrooms now and in the future. First, we are to reflect on our current practice and discuss whether the approaches and techniques are still relevant. However, we must also recognize that the students we are teaching today were born in the digital age, while many of their teachers were not. How will new digital elements change and add more value to our teaching? As a result, the teacher-tutor-student relationships have been affected by these changes.

4. Video communication is able to bring the world into your classroom and give your students the chance to have real communication in English and to create motivating language-learning activities. With the help of video conferencing tools like mail VU and Skype, the learners can download lesson plan, a video record and tutorial guide. The students can explore the world of digital images and how digital video and software can bring life into the classroom and be used to create motivating language-learning activities. Video conferencing as a means of enhancing communication can be the subject of the discussion on the experimental and scientific research, management of the organization, the educational process. First desktop videoconference systems appeared in the mid 90s. Since then, they have been widely used by the organizations providing distance education services. However, in order to ensure effective video conversation in business or education process, it is insufficient just to see and hear only one interlocutor or partner. It is necessary to organize video conferences between several participants, providing exchange and transmission of additional information (presentations, documents, video images from additional cameras, chats with participants etc.). The technology of simultaneous transmission of video, voice and data is called video or teleconferencing. Today video conference technology is considered to be highly effective for the optimization of business processes through reducing transportation, overhead and other costs. Nowadays video conferencing is not as expensive technology as it was few years ago, and both large companies and small business can afford it. In our country the use of video communication and video conferencing is optimal in the following cases: a) if the value of working time for the management is so high as that arranging teleconference saves the cost of business trips; b) if it is necessary to achieve a high level of learning, rapid assimilation of the knowledge and information, presented by the speaker or the lecturer; c) if there is an objective necessity for face to-face contacts and rapid decision making; d) if in emergency situations you want to immediately arrange virtual meeting of numerous and extremely busy executives and experts of different levels, who are located in remote geographical areas. Video conferencing for educational purposes usually create such kind of situation in which any participant has the opportunity not only to formulate his or her own outlook, but also to listen to each other's opinion and to compare their points of view. Video conferencing allows saving time and affords. Further development of E-learning denotes a structured learning environment that integrates audio and video conferencing, text chat, interactive whiteboards, shared applications, tools of testing and feedback, forum and webinars. Thus, remote or distant learning process is performed through a combination of synchronous and asynchronous tools, while retaining the flexibility and convenience and expanding the quality and efficiency of both modes of communication. In virtual communication, being intercultural by the character, the lecturer or professor should certainly take into account the specify of linguistic means and resources, the rules of interaction, because of technological features that can not only contribute to the dialogue, but also complicate collaboration and understanding. The

teacher or the lecturer faces both methodological and didactic tasks aimed at optimizing the communication process, which is determined by the ability to dialogue with the interlocutors, to formulate their thoughts, define the tasks, avoid the ambiguity of the messages, etc. 5. It is well known that fundamental paper dictionaries are obsolete. On the contrary, electronic dictionaries are characterized by frequent changes and availability of versions for a wide range of users. Therefore, computer dictionaries can be considered as current lexicography. In reviewing of the results of electronic dictionaries implementation in the learning process it was found that students prefer to use handheld electronic dictionaries in the classroom. For the translation of the original texts on economics they use printed dictionaries or computer translator. The quality of such work is low and does not meet the required standards of translation. Electronic dictionaries and electronic versions of printed dictionaries are widely available on the market of software and printed products at the moment. They form a good basis for simplification of the study of the English language. This application allows you to learn new words, grouped by topics. In addition to the actual computer dictionaries there is a large number of electronic versions of traditional dictionaries. Such foreign publishing houses as Longman, Cambridge University Press, McMillan release conventional dictionaries on the print substrate with an application disc which includes an electronic version of the dictionary. McMillan dictionary has enormous potential. Its articles consist of the word itself, its transcription, definition and examples of use; each word is voiced by American and British speakers. Longman dictionary has better method of vocabulary introduction and grammar material. The lexical material is presented with illustrations containing comments. This path helps to create visual images and the vocabulary, as a result, is absorbed much stronger. The introduction of grammar material is facilitated by the use of animated movies, demonstrating the use of the grammar construction. It also provides a solid basis for fixing grammatical models. This computer program has one more feature that differs it from a number of similar products. It contains grammar tests, covering all sections of grammar and PC versions of international tests TOEFL (Test of English for Foreign Learners) and TOEIC (Test of English for International Communication). These tests include sections on testing skills in listening, speaking, writing and understanding of the written text in which the program gives the results and recommendations. The use of audio-visual training aids, i.e. pictures, videos, audio fragments is considered as the great advantage of educational electronic dictionaries. The uniqueness of electronic dictionaries consists in explaining grammatical phenomena both in a usual way and with the help of authentic dialogue, which is not typical for paper dictionaries. Thus, electronic dictionaries should take an important part in the process of learning students at university. The techniques of using electronic dictionaries, their structure and the construction of entries will facilitate the translation process and make it more effective. At the present time weblogs (blogs) are widely used in teaching process. A blog is a discussion or informational site published on the World Wide Web consisting of discrete entries ("posts") typically displayed in reverse chronological order. Personal blog enables every student to have his or her own web log. Students simply log on to the site to make their posts. These blogs are viewable to the entire class or just the tutor (at your option), and visitors can make posts or leave comments as well. Topical (group) blog is a collaborative space where students and tutors can share ideas while discussing a common topic. The uses of this feature are only limited by the tutor's imagination. Again as the tutor, you control all access to these forums. Assignment blog is a new feature that allows tutors to post assignments for the class and later grade them in a private secure setting. Students can work on assignments over multiple online sessions and then submit them when they are finished. Tutors can subsequently grade the assignment, offer guidance or comments, or return the assignment to the student for further work. Blog gives an opportunity to extend the time of the course; it enables each student to take an active part in the process of communication in a foreign language, to implement the principle of individual approach to education. It can be concluded that in the process of working with students the blog forms competencies in the following areas: foreign language listening comprehension of authentic material; written speech in a foreign language; creating and maintaining blog in a foreign language; searching for information on a given topic in a foreign language in the global network; analyzing the work, forming self-esteem in a foreign language. 7. The students' learning styles will be influenced by their genetic make-up, their previous

learning and communicative and the society they live in. Modern information technologies have a positive effect on academic process and greatly expand learning opportunities supplying Visual, demonstrative, easy to understanding presentations. Students learn better and more quickly if the teaching methods used match their preferred learning styles. With the advent of online education the student-teacher or tutor relationship can be radically changed, because the students become involved in the learning process and get more interested and motivated in learning and rising self esteem. The interest of teachers in higher education to new learning tools allows to see the educational opportunities of modern hardware and software in teaching a foreign language. The use of modern information technology can improve students' motivation to learn, their responsibility, the level of self-actualization, and form communication skills and intercultural competence. It can motivate stronger students to help others and strengthen the interaction between students. It can also give students a platform to discuss topics covered in class outside of university.

References

1. Gerasimenko T.L., Grubin I.V., Gulaya T.M., Zhidkova O.N., Romanov S.A. SMART TECHNOLOGIES (webinars and social networking) in foreign language teaching in non-language high school // Economics, Statistics and Informatics. Bulletin of UMO. 2012. № 5. – P. 9–12.
2. Zenina L. V. Higher Education Reform in the USA, the 60–70s of the 20th century // A thesis for the degree of candidate of pedagogical sciences / Moscow, 1999. – 126 p.
3. Zenina L.V. Social aspect of virtual education // The role of business in the transformation of Russian society – 2012: Sourcebook of the Seventh International Scientific Congress. – M. Econ-inform. 2012. – P. 103–104.
4. Kameneva N.A. Use of information and communication technology in teaching foreign languages // Proceedings Sworld on materials of the international scientific-practical conference, 2011. T. 22. №3. – P. 6–8.

УДК 37.013.2

THE IMPORTANCE OF GRAMMAR IN LANGUAGE LEARNING

Джолдасова Г.А.,

магистр., оқытушы

Ашанбаева Р.Р.,

магистр., оқытушы

Арипбаева Л.С.,

магистр., оқытушы

Академик Ә.Қуатбеков атындағы Халықтар достығы университеті

Шымкент қ., Қазақстан

Аңдатпа: Бұл мақалада грамматиканың тіл үйренудегі рөлі мен маңызы жан-жақты талқыланады. Грамматика тілдің құрылымын анықтайтын ережелер мен нормалардың жиынтығы ретінде, сөйлемдердің дұрыс құрылуын, сөйлеу мен жазу дағдыларын дамытуда ерекше орын алады. Грамматиканың негізгі функциялары, соның ішінде тілдің айқындылығын арттыру, сауатты коммуникацияны қамтамасыз ету және тілдің тереңдігін түсінуге ықпал ету аспектілері қарастырылады. Мақалада грамматиканың стилистикалық ерекшеліктер мен шығармашылық мүмкіндіктерді дамытудағы рөлі, сонымен қатар поэзия мен прозадағы грамматикалық құрылымдардың әртүрлі қолданылуы да атап өтіледі. Көптілділік контекстінде грамматиканың түрлі тілдер арасындағы айырмашылықтарды түсінуге көмектесетіні көрсетіледі, бұл тіл үйренушілерге грамматикалық принциптерді салыстыру арқылы тілді меңгеру процесін жеңілдетуге мүмкіндік береді.

Түйінді сөздер: грамматика, тіл үйрену, сөйлеу дағдылары, жазу дағдылары коммуникация, тіл құрылымы стилистика, көптілділік, тілдің тереңдігі, грамматикалық ережелер.

Аннотация: В данной статье рассматривается роль и значение грамматики в изучении языка. Грамматика как совокупность правил и норм, определяющих структуру языка, играет ключевую роль в правильном построении предложений, а также в развитии навыков устной и письменной речи. Обсуждаются основные функции грамматики, включая повышение ясности языка, обеспечение грамотной коммуникации и углубление понимания языка. В статье также подчеркивается роль грамматики в стилистических особенностях и развитии творческих возможностей, а также различия в использовании грамматических структур в поэзии и прозе. В контексте многословия грамматика помогает понять различия между языками, что позволяет учащимся облегчить процесс изучения языка через сравнение грамматических принципов.

Ключевые слова: грамматика, изучение языка, навыки речи, навыки письма, коммуникация, структура языка, стилистика, многоязычие, глубина языка, грамматические правила,

Annotation: This article discusses the role and significance of grammar in language learning. As a set of rules and norms that define the structure of a language, grammar plays a crucial role in the correct formation of sentences, as well as in the development of speaking and writing skills. The article explores the main functions of grammar, including enhancing clarity of language, ensuring effective communication, and deepening understanding of the language. It also emphasizes the role of grammar in stylistic features and the development of creative possibilities, noting the differences in the use of grammatical structures in poetry and prose. In the context of multilingualism, grammar helps to understand the differences between languages, allowing learners to ease the process of language acquisition through the comparison of grammatical principles.

Keywords: grammar, language learning speaking skills, writing skills, communication, language structure, stylistics, multilingualism, language depth, grammatical rule.

The importance of grammar in language learning is extremely significant. It explains Structure: Grammar helps to understand the structure of a language and how sentences and phrases are constructed. Mastering the rules and norms of a language allows for the maintenance of logical structure when speaking or writing, which is especially important for correctly using new words in context.

Improves Speech and Writing: Knowing correct grammatical rules ensures literate speech and writing. This enhances the effectiveness of communication and helps establish proper contact with the listener or reader. Grammatical proficiency is the foundation of both professional and personal relationships, and it also affects how one is perceived in social contexts.

Deepens Understanding of the Language: Grammar forms the foundations of the language and allows for the comprehension of more complex structures. For example, mastering tense forms, conditional sentences, and other complex grammatical constructions opens the way for a deeper understanding of the language [1].

Expands Vocabulary: Mastery of grammar contributes to the correct use of new words and phrases. The ability to accurately use words and their grammatical forms helps create precise and meaningful sentences. Additionally, grammar develops linguistic intuition, allowing for the appropriate use of words in context.

Stylistic Features: Grammar allows for the development of skills in using different styles and forms. Knowledge of literary language, colloquial speech, scientific style, and other styles enhances the ability to express thoughts in various ways. The stylistic aspects of grammar play an important role in developing creative writing and speaking skills.

Critical Thinking: Understanding and applying grammatical rules enhance logical thinking skills. Analyzing sentence structures allows for a deeper understanding of the text's meaning. This is especially important in an academic context for text analysis and critical thinking.

Language Culture: Adhering to grammatical rules is akin to preserving linguistic culture. Language is not just a means of communication but also a reflection of culture, traditions, and values. Mastering grammar enables an appreciation of the richness of the language and its historical and cultural context. [2].

Grammar and Technology: Modern technologies, such as language learning apps and online platforms, simplify the study of grammar. Automated checking systems and interactive exercises make the process of mastering grammar engaging and effective.

International Communication: Mastery of grammar is the foundation for international communication. Correct grammar helps avoid misunderstandings when establishing connections between different cultures.

Overall, grammar is the foundation of language, and without mastering it, it is challenging to fully understand all aspects of a language. For language learners, mastering grammar is the key to successful communication, intercultural connections, and overall educational advancement. Therefore, in-depth study and practice of grammar are essential stages in the language learning process.

The Role of Grammar in Language Learning

Learning a language is not just about mastering words; it also involves understanding the structure of the language, which is grammar. Grammar is a set of rules and structures that form the foundation of a language. Its significance lies in defining the logic of the language and the ways to convey thoughts effectively. [3].

Main Functions of Grammar:

Correct Language Structure: Grammar organizes the structure of a language and allows for the proper formation of sentences. For example, the sentence "The dog chased the cat" clearly conveys a specific action. In contrast, "Chased the cat the dog" disrupts the conventional structure, making it difficult for the reader to understand the intended meaning. This aspect of grammar enhances clarity and coherence in communication.

Speaking and Writing Skills: Mastery of grammar ensures correct spoken and written language. For instance, consider the difference between informal and formal expressions. In a casual conversation, one might say, "I'm gonna go to the store." However, in a formal email, one would write, "I am going to the store." This illustrates how grammar helps tailor language to suit different contexts, ensuring appropriateness and professionalism.

In-Depth Language Comprehension: Grammar aids in a deeper understanding of the language. Mastering grammatical rules, such as tenses, moods, nouns, and cases, facilitates the correct use of new words and phrases. For example, the difference between "She is reading" (present continuous) and "She was reading" (past continuous) allows speakers to convey time-related information accurately. This capability enriches narrative skills and helps in discussing various topics effectively. [4].

Stylistic Features: Through grammar, one can develop the ability to use various styles and forms. For instance, in creative writing, the choice of sentence structure can affect the rhythm and tone. A short, abrupt sentence like "It was over." can create a sense of finality, while a longer, more complex sentence might develop atmosphere and emotion: "As the last rays of sunlight disappeared behind the mountains, she knew that the moment had come to say goodbye." These grammatical choices enhance the reader's experience and engagement with the text.

Improving Communication: Grammar enhances the quality of communication by providing a clear and logical structure to the language. A common example of how grammar can change meaning is the phrase "Let's eat, Grandma!" versus "Let's eat Grandma!" The first sentence invites Grandma to join for a meal, while the second suggests something quite different due to the absence of a comma. This highlights the importance of grammar in preventing misunderstandings and ensuring effective communication. [5].

Additional Benefits of Grammar Mastery:

Cognitive Development: Learning grammar also contributes to cognitive development. The process of understanding and applying grammatical rules requires critical thinking and analytical skills. For instance, when learners analyze sentence structures to identify subject-verb agreements, they engage in problem-solving, which enhances their overall cognitive abilities.

Cultural Understanding: Grammar often reflects cultural nuances. For example, the use of formal and informal pronouns in languages like French ("tu" vs. "vous") illustrates social hierarchies and relationships. By mastering grammar, learners gain insights into the cultural context of the language, fostering greater empathy and understanding when communicating with native speakers.

Confidence in Language Use: A solid grasp of grammar can significantly boost learners' confidence. When students feel equipped with the knowledge to construct correct sentences, they are more likely to participate in conversations, share their thoughts, and engage in writing tasks. This confidence fosters a more positive attitude toward language learning and encourages continued practice. [6].

In summary, grammar is an essential component of language learning that transcends mere vocabulary acquisition. It provides the framework necessary for clear communication, enabling learners to convey their thoughts accurately and effectively. By mastering grammatical rules, learners not only enhance their speaking and writing skills but also gain a deeper understanding of the language as a whole.

Furthermore, grammar fosters cognitive development by promoting critical thinking and analytical skills, as learners engage with the complexities of sentence structures and linguistic rules. It also facilitates cultural understanding, allowing learners to appreciate the nuances of the language and the values embedded within it.

The confidence gained from mastering grammar cannot be overstated. With a solid grasp of grammatical principles, learners feel empowered to participate in conversations, express their ideas, and engage in writing without hesitation. This confidence not only enriches their language-learning experience but also encourages a lifelong journey of discovery and improvement.

Ultimately, the investment of time and effort in understanding and mastering grammar is crucial for anyone wishing to achieve proficiency in a new language. It is through this mastery that individuals can connect with others, share their unique perspectives, and fully appreciate the richness of the languages they study. As such, grammar serves not only as the backbone of language but also as a bridge to cross-cultural communication and understanding.

References

1. Murphy, Raymond. *Advanced Grammar in Use: A Self-Study Reference and Practice Book for Advanced Learners of English*. Cambridge University Press, 2019.
2. Azar, Betty Schramper. *Understanding and Using English Grammar*. Pearson, 2016.
3. Swan, Michael. *Practical English Usage*. Oxford University Press, 2016.
4. Lightbown, Patsy M., and Nina Spada. *How Languages Are Learned*. Oxford University Press, 2013.
5. Biber, Douglas, et al. *Longman Grammar of Spoken and Written English*. Pearson, 1999.
6. Azar, B. S. (2002). *Understanding and using English grammar*. Pearson Education.

УДК 811.111

METHODOLOGY IN STYLISTICS: STRUCTURE AND FUNCTIONS OF LANGUAGES

Джолдасова Г.А.,

магистр., оқытушы

Ашанбаева Р.Р.,

магистр., оқытушы

Арипбаева Л.С.,

магистр., оқытушы

Академик Ә.Қуатбеков атындағы Халықтар достығы университеті

Шымкент қ., Қазақстан

Аңдатпа: Бұл мақалада стилистика методологиясы, тілдердің құрылымы мен функциялары терең әрі көпқырлы аспектілерде қарастырылады. Стилистиканың ғылыми негіздері мен практикалық аспектілері, сондай-ақ олардың тілдің стилистикалық ерекшеліктерімен және мәтіндегі рөлдерімен байланысы талқыланады. Тілдік құрылымдардың түрлі стилистикалық функциялары, соның ішінде мәтіннің мағынасын тереңдету, эмоционалдық әсер ету және коммуникациялық мақсаттарға жету зерттеледі. Авторлар тілдің динамикалық табиғатын және мәдени контексте стилистикалық таңдаудың маңыздылығын атап өтеді. Зерттеуде тілдік ресурстардың стилистикалық тиімділігі, социокультуралдық факторлардың стилистикалық таңдауға әсері, сондай-ақ сөйлеуші мен тыңдаушы арасындағы өзара әрекет талданады. Бұл жұмыс стилистиканың теориялық негіздерін кеңейтеді және тілдің эстетикалық және коммуникативтік функцияларын тереңірек түсінуге мүмкіндік береді. Зерттеу нәтижелері тіл білімі саласында жаңа бағыттарды ашады және практикалық ұсынымдар береді. Мақала стилистиканың практикалық қолданылуын дамытуға, тілдік шығармашылық пен коммуникацияның қазіргі талаптарына сай негіздерді қалыптастыруға үлес қосады.

Түйінді сөздер: стилистика, методология, тілдің функциялары, лексика, грамматика, стилистикалық құралдар, тілдік анализ, фонетика, тілдің құрылымы, тіл мен мәдениет.

Аннотация: В данной статье рассматривается методология стилистики, структура и функции языков в глубоком и многогранном аспекте. Обсуждаются научные основы стилистики и практические аспекты, а также их связь с стилистическими особенностями языка и ролью этих особенностей в текстах. Исследуются различные стилистические функции языковых структур, включая глубокое раскрытие смысла текста, эмоциональное воздействие и достижение коммуникационных целей. Авторы подчеркивают динамическую природу языка и важность стилистического выбора в культурном контексте. В исследовании тщательно анализируются стилистическая эффективность языковых ресурсов и структур, влияние социокультурных факторов на стилистический выбор, а также взаимодействие между говорящим и слушающим. Эти работы расширяют теоретические основы стилистики и позволяют глубже понять эстетические и коммуникативные функции языка. В результате изучаются взаимосвязь и влияние языка и стилистики, предлагая новые научные взгляды и практические рекомендации. Исследование авторов представляет собой важные новые выводы и направления для изучения в области языкознания, способствуя развитию практического применения стилистики в современном контексте. Статья направлена на формирование основ эффективного использования стилистических подходов в соответствии с современными требованиями языкового творчества и коммуникации.

Ключевые слова: стилистика, методология, языковой анализ, лексика, грамматика, стилистические средства, языковой анализ, фонетика, структура языка, язык и культура.

Annotation: This article examines the methodology of stylistics, as well as the structure and functions of languages in a deep and multifaceted way. It discusses the scientific foundations of stylistics and practical aspects, along with their connection to the stylistic features of language and

the role of these features in texts. Various stylistic functions of linguistic structures are explored, including the in-depth revelation of a text's meaning, emotional impact, and the achievement of communicative goals. The authors emphasize the dynamic nature of language and the significance of stylistic choice in a cultural context. The study carefully analyzes the stylistic effectiveness of linguistic resources and structures, the influence of sociocultural factors on stylistic choices, and the interaction between the speaker and the listener. These works expand the theoretical foundations of stylistics and allow for a deeper understanding of the aesthetic and communicative functions of language. As a result, the mutual influence and connection between language and stylistics are examined, offering new scientific perspectives and practical recommendations. The authors' research provides important new conclusions and directions for study in the field of linguistics, contributing to the development of the practical application of stylistics in a modern context. The article aims to establish the foundations for the effective use of stylistic approaches in line with contemporary demands of linguistic creativity and communication.

Keywords: Stylistics, methodology, linguistic analysis, lexicon, grammar, stylistic devices, linguistic analyses, phonetics, structure of language, Language and culture

The methodology of stylistics is aimed at a deep understanding of linguistic structures, contexts, and communicative goals. Several key methods are employed in stylistic research: Stylistics is a branch of linguistics that studies the artistic and expressive aspects of language. Its methodology aims to deeply understand linguistic structures, contexts, and communicative purposes. The methods and approaches used in stylistics enable researchers to analyze linguistic phenomena comprehensively. The methodology of stylistics is a vital tool for deeply investigating linguistic phenomena, communication, and culture. The diversity of methods enables researchers to conduct a thorough analysis of the structural, functional, and aesthetic aspects of language. Stylistics not only examines linguistic structures but also investigates the role of language within social and cultural contexts, positioning it uniquely at the intersection of linguistics and literary studies.

Your observations are very relevant. The importance of stylistics is indeed multifaceted, as it encompasses not only the structure of language but also its cultural and social context. The way different styles are expressed in language, and how they reflect societal changes and trends, are deep aspects studied in stylistics.

For example, the metaphors and similes in the poetry of the *zhylrau* reflect the spiritual and cultural heritage of the Kazakh people, while the postmodern elements in contemporary literature allow for the description of renewal and complex situations in society.

Stylistics also reveals various facets of communication. Each style has its own audience and goals, which is why stylistic research plays a crucial role in literature, journalism, psychology, and social sciences. Such studies help to gain a deeper understanding of relationships between people, emotions, and influence.[1]

Analytical Method: This method is based on analyzing linguistic elements, including lexical, grammatical, and phonetic components. For example, by examining metaphors and similes in an author's work, we can uncover the emotional aspects of the text. This method allows us to reveal deeper meanings and the author's style. The analytical method is based on the in-depth analysis of linguistic elements, such as lexical, grammatical, and phonetic units. For example, by examining metaphors, similes, or allegories in an author's style, one can uncover the emotional landscape of a work. This method allows researchers to analyze the linguistic tools of a text, their semantic and stylistic roles, and thus reveal the author's unique perspective or ideas.

Comparative Method: This method helps identify cultural features and structural differences by comparing stylistic elements across different languages. For instance, analyzing rhetorical figures in Kazakh and Russian literature allows us to see the stylistic peculiarities and linguistic devices of both cultures. The comparative method focuses on comparing stylistic elements across different languages and cultures. Such studies help identify structural features of languages and the influence of cultural factors. For instance, examining the differences in rhetorical figures in Kazakh and Russian literature can illustrate how culture, worldview, and historical context impact language. This method

enables researchers to gain deeper insights into the linguistic culture of each nation and its artistic and literary traditions.

Linguistic Methods: Linguistic methods encompass the analysis of language structure at the phonetic, morphological, syntactic, and semantic levels. For instance, the study of stylistic devices such as metaphor and metonymy helps to understand the emotional load of language. [2]

Literary Methods: Literary methods are aimed at studying creative elements, themes, and composition. Authorial style, genre characteristics, and plot structure are all analyzed through literary approaches.

Psychological and Sociolinguistic Methods: Psychological methods investigate the interaction between the reader and the text, including their emotions and associations. Sociolinguistics examines the use of language in a social context, language norms, and cultural characteristics.

Textual Method: This method focuses on studying the structure and style of the text. It enables the analysis of stylistic elements and their functions, helping to understand the overall impact of the text. The interconnection of stylistic devices and their influence on the meaning of the text is a significant aspect of research. The textual method involves the comprehensive study of a text's structure and style. This approach allows for the analysis of stylistic elements within a text and their functions. Researchers consider the context, genre characteristics, and stylistic structures of a text to determine its overall impact, the ideas conveyed to the reader, and the emotions expressed. The textual method facilitates the exploration of various aspects in literary studies and linguistics, including genre types and their stylistic features.

The application of these methods contributes to the development of universal approaches in stylistics and a deeper exploration of the creative possibilities of language and literature. As a result, we gain a better understanding of the diversity of linguistic styles and structures, as well as their role in communication. [3]

The functions of language play a particularly important role in stylistics. In the process of communication, language performs several key functions:

Informational function: The main task of language is to convey information. For example, this can involve reporting news, writing scientific articles, or delivering specific facts in everyday conversation—all of these are examples of the informational function. Stylistic features, word choice, and text structure influence the effectiveness of information transfer. For instance, the language used in official communications is clear and straightforward, allowing readers to easily grasp the information.

Emotional function: Language conveys not only information but also emotions. Stylistic devices such as metaphors and alliteration play a crucial role in expressing the feelings of the author or speaker. For example, in poetry, the metaphor “pain in the depths of the heart” may express the author’s deep sorrow and longing. Such linguistic tools evoke an emotional response from the listener or reader, affecting their mood.

Aesthetic function: In literary works, the aesthetic aspect of language holds a special place. The author's style, the linguistic devices used, and the beauty and rhythm of the words shape the overall perception of the work. For instance, in the poem “The Swallow” by Mukagali Makataev, the beauty of nature and the inner feelings of a person are delicately portrayed. In literary works, language allows for a profound expression of philosophical thoughts and feelings, deepening the reader's experience of the piece.

These language functions are closely interconnected; they enrich communication, deepen its impact, and enhance its effectiveness, highlighting the importance of words. Language is not merely a tool for conveying information; it is also a powerful means of expressing emotions and aesthetic experiences. For example, in literature, symbols and images help authors depict society, nature, or the inner world of a person, thereby not only provoking thought but also providing aesthetic pleasure to readers. To study the various functions of language, it is necessary to consider pragmatic aspects as well. In stylistics, the influence and impact of language are important.

Example: Rhetorical questions prompt the listener to think. For instance, the sentence “Can you leave me?” evokes the listener's emotions, allowing for a deeper understanding of the author's feelings. [4]

Structure of Language: Phonetics, Lexicon, and Grammar

Language is the primary tool for communication between people. Its structure can be divided into three main components: phonetics, lexicon, and grammar. These components define the stylistic features and functional role of language.

1. Phonetics

Phonetics is the study of the sound system of language. Sounds and intonation influence the emotional tone and meaning of a text. For example, in poetry, the use of alliteration (the repetition of similar sounds) and assonance (the repetition of similar vowel sounds) creates sound harmony that enhances the emotional impact of the work. This sound harmony affects the reader's mood and feelings, which increases the value of poetic texts. [5]

2. Lexicon

Lexicon refers to the collection of words and phrases in a language. Lexical choices influence stylistic effects, as each word carries its own significance and connotation. In literary works, the differences between literary language and colloquial language define the author's intentions and style. For instance, literary words in a piece can indicate the writer's level and the depth of the text, while colloquial language brings simplicity to the style. Lexical richness can facilitate the reading of a work and deepen the understanding of its ideas.

3. Grammar

Grammar is the part of language that studies its structure, including sentence construction and the relationships between words. The diversity of grammatical structures allows for changes in stylistic tone. For example, complex sentences are effective for conveying deep thoughts, while short, clear sentences express specific and strong information. Syntactic structures influence the overall tone, dynamics, and logic of a piece.

Theoretical Foundations Understanding the theoretical foundations of stylistics is the key to in-depth text analysis. In stylistic analysis, "stylistic figures" (metaphor, hyperbole, alliteration, etc.) play an important role. Example: In literary works, alliteration, or the repetition of sounds, adds beauty and rhythm. For instance, in the phrase “A stone falls heavily where it lands,” the repetition of the “t” sound enhances the emotional impact of the text.

Practical Application Demonstrating the practical application of stylistics through the analysis of literary works, historical texts, and even advertisements. Example: In modern poetry, authors use stylistic elements to express their views on social issues. For instance, in Abdylida Tazhibayev's works, the theme of war is presented through poetic metaphors.

Cross-Disciplinary Approaches Integrating methods from disciplines such as linguistics, literary studies, and sociology enhances the effectiveness of research. Example: Stylistic analysis of political texts to study social changes and political ideologies. For instance, examining the rhetorical structures in Nursultan Nazarbayev's speeches and their reception by the public. [6]

Structure of Languages

The structural differences among languages form the basis of stylistics. Each language has its own grammatical, phonetic, and lexical structures. These structural features influence the emergence of stylistic effects.

1. Phonetic Structure

Phonetic structure refers to the sounds of a language and their interactions. Alliteration, assonance, and rhythm are phonetic devices that enhance the musicality of a work.

2. Morphological Structure

Morphology concerns the structure and forms of words. In agglutinative languages (such as Kazakh and Turkish), changes in words occur through affixes. The use of stylistic devices allows for the conveyance of various nuances of meaning in the text.

3. Syntactic Structure

Syntax deals with the relationship between words. The structure and order of sentences, as well as inversions, can enhance stylistic expressiveness and impact. For example, syntactic inversions are often used in poetry.

4. Semantic Structure

Semantics pertains to the meanings of words and phrases. Polysemy and context-dependent meanings play a significant role in stylistic analysis. Metaphors and analogies help to reveal the author's intentions and ideas.

Types of Language Styles Considering different types of language styles (artistic, scientific, journalistic, colloquial, etc.). Each style has its own characteristics and purposes. Example: In scientific style, logical arguments and terminology are predominant, while in literary works, the author's individual style and creative perspective take precedence. For instance, in Mark Twain's "The Adventures of Tom Sawyer," the author's humorous style and language choice provide enjoyment to the reader. [7]

These additions expand the content of the article and allow for a deeper understanding of the various aspects of language stylistics. If there are any additional questions or specific topics you'd like to discuss, please let me know!

The role of language structure in stylistic analysis is significant. Syntactic structures, namely the structure and length of sentences, define style. Example: In classical literature, long, complex sentences are used to convey deep philosophical ideas. For instance, in Dostoevsky's works, the sentence "Man is the master of his own destiny, but he does not feel his freedom and responsibility" employs a complex structure to reveal the conflict between man and society.

The structure of language—phonetics, lexicon, and grammar—are closely interconnected. Through these components, authors convey various stylistic nuances, emotions, and thoughts in their works. The richness and uniqueness of language are determined by the harmony of its phonetic, lexical, and grammatical aspects. Each component has its own significance and role, and their collaboration enhances the quality, content, and impact of the linguistic work. Stylistics is an important field that studies the functional and structural aspects of language. The methodology allows for a deeper understanding of the differences between languages and their cultural roles. Stylistic studies, by uncovering the richness of language and its artistic power, strengthen the connection between literature and culture. Stylistics is not only a part of linguistics but also a vital component of culture, art, and society.

References

1. Bondarev, V. N. (2001). *Stylistics and Its Methods*. Moscow: Higher School.
2. Saltykov, A. I. (2010). *Linguistics of the Text: Stylistic Analysis*. Almaty: Kazakh University.
3. Nurgalieva, G. M. (2015). *Language and Literature: Basics of Stylistics*. Astana: Elorda.
4. Gasparyan, V. M. (2005). *Stylistics and Its Functions in Language*. Moscow: Nauka.
5. Kenjetaeva, S. (2018). *Stylistics: Theory and Practice*. Almaty: Kazakh University.
6. Musin, A. (2016). *Literary Stylistics*. Almaty: Daur.
7. Shakhanov, A. (2012). *Stylistic Devices in Artistic Literature*. Astana: Folient.

УДК: 811.581:811.161.1

«ҚҰТТЫ БІЛІК» ДАСТАНЫНЫҢ ЗЕРТТЕЛУІ: ТАРИХНАМАЛЫҚ ШОЛУ
(кеңестік және посткеңестік зерттеулерді салыстыру контексінде)

Бақберген А.Б.

*«M01601 - Тарих» факультетінің 2 курс магистранты,
ал-Фараби атындағы Қазақ Ұлттық университеті,
Алматы қ., Қазақстан
aminabakbergen7282@gmail.com*

Аңдатпа: "Құтты білік" дастанының зерттелуі: тарихнамалық шолу" атты ғылыми мақала кеңестік ғалымдарының зерттеулері мен "Құтты білік" эпикалық шығармасының заманауи зерттеулерін өзгермелі ғылыми әдіснамалар мен тарихи перспективалар контексінде салыстыруға бағытталған ауқымды зерттеу болып табылады. Ары қарай мақала "Құтты білік" дастанының кеңестік кезеңіндегі зерттеулеріне және олардың әдіснамалық ерекшеліктеріне назар аударады. Автор кеңестік кезеңдегі зерттеу жұмыстарын талдай отырып, олардың саптық күресіне, тарихи материализм мен әлеуметтік құрылымына баса акцент қояды. Бұл зерттеулер тарихнамада айтарлықтай із қалдырып қана қоймай, сонымен қатар талдаудың толықтығы мен объективтілігі туралы сұрақтар туғызады. Келесі бөлімде мақала "Құтты білік" дастанының заманауи зерттеулеріне және олардың әдіснамалық ерекшеліктеріне көшеді. Автор дастанды талдауға жаңа контекст беретін постколониялық, гендерлік және мәдени зерттеулер мен заманауи тәсілдерді талқылайды. Қазіргі зерттеушілер «Құтты білік» мәтіннің түсініксіздігі мен күрделілігін, сондай-ақ мәдени контексттер мен түсіндірудің субъективтілігінің маңыздылығын атап көрсетеді. Мақаланың қорытындысында автор "Құтты білік" дастанының кеңестік және заманауи зерттеушілерінің арасындағы диалогтың маңыздылығы атап өтілді. Автор осы эпикалық шығарманы түркі халықтарының тарихы мен мәдениетіндегі рөлін толық түсіну үшін бірлесе отырып күш салуға шақырады. Бұл зерттеу салыстырмалы әдебиет пен тарихнама саласына маңызды үлес қосады және "Құтты білік" дастанын зерттеуің жаңа жолдарын ұсынады.
Түйінді сөздер: Құтты білік, Эпос, Кеңестік зерттеулер, Заманауи зерттеулер, дастан.

Abstract. The scientific article "Research on the epic "Kudadgu Bilik": a historiographical review" is an extensive study that aims to compare Soviet studies and contemporary research on the epic work "Kudadgu Bilik" in the context of changing scientific methodologies and historical perspectives.

Next, the article draws attention to the Soviet studies of "Kudadgu bilik" and their methodological features. The authors analyze the works conducted in the Soviet period and emphasize their emphasis on class struggle, historical materialism and social structure of society. These studies have left a significant mark on historiography, but also raise questions about the completeness and objectivity of the analysis.

The article then turns to contemporary studies of Kudadgu bilik and their methodological features. The authors discuss contemporary approaches, including postcolonial, gender, and cultural studies, which give new context to the analysis of the epic. Contemporary scholars emphasize the text's multiple meanings and complexity, as well as the importance of cultural contexts and the subjectivity of interpretation.

The article concludes by emphasizing the importance of dialogue between Soviet and contemporary studies of "Kudadgu bilik". The authors call for joint efforts for a fuller understanding of this epic work and its role in the history and culture of the Turkic group of peoples. This study represents an important contribution to the field of comparative literature and historiography and suggests new avenues for further research on "Kudadgu bilik".

Keywords: Kutadgu bilik, Epic, Soviet studies, Modern studies, Epic work

Аннотация: Эпос считается одним из ключевых литературных произведений средневековых Тюрков и важным источником для изучения их культуры и истории. В данной статье "Исследование эпоса «Кутадгу билик»: историографический обзор" производится исследование, целью которого является сравнение советских и современных исследований эпического произведения "Кутадгу билик" в контексте изменяющихся научных методологий и исторических перспектив.

Далее статья обращает внимание на советские исследования "Кутадгу билик" и их методологические особенности. В статье анализируются работы, проведенные в советский период и подчеркивают их акцент на классовый борьбу, историческом материализме и социальной структуре общества. Эти исследования оставили значительный след в историографии, но также вызывают вопросы о полноте и объективности анализа. Затем статья переходит к современным исследованиям "Кутадгу билик" и их методологическим особенностям. Статья обсуждают современные подходы, включая постколониальные, гендерные и культурные исследования, которые придают новый контекст анализу эпоса. Современные исследователи подчеркивают многозначность и сложность текста, а также важность культурных контекстов и субъективности интерпретации. В заключении статьи подчеркивается важность диалога между советскими и современными исследованиями "Кутадгу билик". Статья призывает к совместным усилиям для более полного понимания этого эпического произведения и его роли в истории и культуре Тюркских народов. Данное исследование представляет собой важный вклад в область сравнительной литературы и историографии и предлагает новые пути для дальнейших исследований "Кутадгу билик".

Ключевые слова: Кутадгу билик, Эпос, Советские исследования, Современные исследования, Эпическое произведение

КІРІСПЕ

Жүсіп Баласағұнның «Құтты білік» дастанын кеңестік және қазіргі заманауи зерттеулерді салыстыра отырып зерттеу өзекті ғылыми мәселе болып табылады. Эпостың қазіргі және кеңестік зерттеулерінің салыстырмалы талдауы дастанды зерттеудегі әдістемелердің қалай өзгергенін, Тарихи контекст пен қазіргі тенденциялардың "Құтты білік" эпосын зерттеуге қалай әсер еткенін түсінуге мүмкіндік береді. Сондай-ақ, бұл мақала осы дастанды зерттеудің салыстырмалы әдісіне үлес қосады. Мақалада Жүсіп Баласағұнның «Құтты білік»¹ дастанының кеңестік және заманауи зерттеулеріне салыстырмалы талдау жасау мақсаты қойылды (Баласағұн, 1986: 113). Мақсат аясында дастанның екі кезеңдегі зерттеушілерінің методологиялық әдіснамаларын анықтау, олардың зерттеу негіздерінің бейнесін қалыптастыру және екі кезең зерттеулерінің айырмашылықтары мен ұқсастықтарын анықтау көзделді.

Мақаланың зерттеу нысаны – Жүсіп Баласағұнның «Құтты білік» дастаны. Мақалада салыстырмалы талдаудың әдістемелік ұстанымдары негізге алынды. Кеңес дәуірінің зерттеушілері бұл шығарманы жан-жақты, оның ішінде әдеби, тарихи және басқа да аспектілерді зерттеуде үлкен үлес қосты. Кеңес ғалымдары мен қазіргі зерттеушілердің көзқарастарын салыстырмалы талдау "Құтты білік" дастанының әдіснамасы мен интерпретациясының мәдени және ғылыми ландшафттағы өзгерістер эволюциясын анықтайды. Бұл мақала әртүрлі кезеңдердегі "Құтты білік" дастанына зерттеулердің қосқан үлесін тереңірек түсінуге және осы шығарманың түркі әдебиеті мен мәдениеті тарихындағы маңыздылығы туралы жалпы түсінік қалыптастыруды көздейді. «Құтты білік» эпосының кеңестік және қазіргі зерттеушілері бұл еңбекке әртүрлі әдістемелер мен екпінмен қарады. Кеңес дәуірінде зерттеулер саяси-идеологиялық контекстке бағыттталып, әлеуметтік және таптық аспектілерді талдауға назар аударылды. Кеңес ғалымдары социалистік идеяларды қолдайтын идеологиялық элементтерді анықтауға, сол арқылы «Құтты білікті» өздерінің идеологиялық парадигмасына біріктіруге ұмтылды. Қазіргі заманауи зерттеулерде әртүрлі көзқарас байқалады. Зерттеушілер шығарманың

элеуметтік жағын ғана емес, әдеби, фольклорлық, филологиялық, діни аспектілеріне де назар аударады. Басты екіпін мәдени контекст пен исламның әсерін түсінуге қойылған және уақыт пен идеологиялық көзқарастарға қарамастан "Құтты білікте" ерекшеленетін әмбебап құндылықтарды табуға баса назар аударылады. Осылайша, "Құтты білік" зерттеулерінің кеңестік кезеңнен қазіргі заманға дейінгі эволюциясы екі дәуірдің зерттеушілерінің әдіснамасындағы, мүдделері мен құндылық бағдарларындағы өзгерістерді көрсетеді, бұл түркі әдебиетінің дәл осы тарихи туындысын тереңірек және жан-жақты түсінуге ықпал етеді.

МАТЕРИАЛДАР МЕН ӘДІСТЕР

Тақырып материалдарын, мақала контекстінде, зерттеушілерді үш топқа бөліп қарастыруға болады. Оның біріншісі жалпыәлемдік зерттеулер, оның ішінде, Түркия зерттеушілерінің материалдары, екіншісі орыс шығыстанушыларының зерттеулері, үшіншісі жергілікті ғалымдардың зерттеу жұмыстары. Мақала мақсаты кеңестік және қазіргі заман зерттеу жұмыстарын салыстыру, болғандықтан мақалада осы екі дәуір ғалымдарының зерттеу жұмыстары, ғылыми мақалалары мен диссертациялық жұмыстары басты назарға алынған. Тақырыпты ашу мақсатында зерттеу әдісі ретінде бірінші кезекте салыстырмалы зерттеу әдісі негізге алынды және жалпы талдау мен қорытынды жасау әдістері қолданылды.

ЗЕРТТЕЛУ ДЕҢГЕЙІ

Зерттеу барысында «Құтты білікті» зерттеген, оған талдау жасаған кеңестік заманының ғалымдары В. Бартольд, А. Кононов, С. Малов, В. Радлов, сияқты шығыстанушылар мен тарихшылардың еңбектеріне сүйендік. Қазіргі заман зерттеушілерінің арасынан А. Егеубаев, Қ. Артықбаев және т.б ғалымдардың зерттеу жұмыстары назарға алынды. Тақырыпты ашу мақсатында зерттеу әдісі ретінде бірінші кезекте салыстырмалы зерттеу әдісі негізге алынды және жалпы талдау мен қорытынды жасау әдістері қолданылды.

НӘТИЖЕЛЕР МЕН ТАЛДАУЛАР

Орта ғасырдағы ұлы ойшыл, ақын, философ, түркі тілдес халықтардың көрнекті өкілі Жүсіп Баласағұни қазіргі Тоқмақ қаласының орнында орналасқан Баласағұн қонысының оңтүстік-батыс бөлігінде дүниеге келген. Баласағұнидің «Құтты білім» атты ұлы еңбегі өнегелі афоризмдердің қайнар көзі, философиялық нақылдардың сарқылмас қоры ретінде әлемге әйгілі. Жүсіп өзінің әйгілі поэмасын мұсылман күнтізбесі бойынша 462 жылы, ал қазіргі күнтізбе бойынша 1062-1070 жылдары жазған. Түркі тілінің ғалымы Р.Р.Араттаның (1900-1964) айтуынша, атақты «Құтты білім» поэмасының авторы сол кезде 54 жаста болса, Жүсіптің туған жылы 1015-1016 жылдар шамасы деп есептеуге болады. Ал тағы бір түркі филологы А.Ділашардың айтуынша, Жүсіп 1018 жылы дүниеге келген (Ділашар, 2016: 209). Кезінде Баласағұн қаласы ғылымның, мәдениеттің, өнердің озық ордасы болған деседі. Баласағұни бүкіл балалық және жастық шағы түркі және соғды тілдерінде сөйлейтін халықтың арасында, жоғары білімді қоғамда жоғары рухани мәдениет жағдайында өтті. Көшпелі халықтың тұрмыс-тіршілігін, әдет-ғұрпын, бай рухани дүниесін жіті зерттеп, «Құтты білім» поэмасын жазуға әбден пісіп-жетілгенін аңғарған Жүсіп оны небәрі он сегіз ай ішінде жазып аяқтайды. «Құтты білік» қолжазбаларының Герат, Каир қалаларынан және Наманган қаласынан табылған қолжазбалардың бір-бірінен сәл өзгеше үш нұсқасы күні бүгінге дейін сақталған. Осы үш қолжазбаның бүгінгі күнге дейін қалай жеткені туралы мағлұматты профессор Қ.Артықбаев, 1439 жылы Герат қаласынан Хасан Кара Саул Шаме қайта жазған қолжазба Түркияның Тоқат қаласына жеткізіліп, 1474 жылы Ыстамбұлға жіберілді дейді. 1776 жылы австриялық ғалым Джозеф фон Хаммер-Пуршгал бұл қолжазбаны кітап сатушысынан сатып алып, кейін Венадағы императорлық кітапханаға сыйға тартқаны жайында да өз еңбегінде айтады (Артықбаев, 1991: 6). Оған қоса, ұйғыр әріптеріне көшіру кезінде көшірушінің қолжазбада көптеген қателер жіберіп, кейбір поэтикалық жолдар жоғалып, қолжазбаның өзі нашар сақталғанын да атап көрсетеді. Венада сақталған қолжазбаның көшірмесі ғылыми әдебиеттерде кеңінен қолданылады және Вена немесе Герат қолжазбасы деп аталады. Араб тілінде қолжазбаның екінші данасын неміс ғалымы Б.Мориц 1896 жылы

Каирдегі Хидив кітапханасынан тапқан. Академик В.В.Радловтың нұсқауымен 1998 жылы қайта жазылған қолжазба Санкт-Петербургтегі Ғылым академиясының Азия мұражайына әкелініп, қазіргі уақытта Ғылым академиясының Шығыстану институтының қолжазба бөлімінде сақтаулы. Каир деп аталатын бұл қолжазба толық емес. Үшінші қолжазба 1913 жылы А.З.Валидовтың көмегімен Наманган қаласының тұрғыны Мұхаммед Қожо-ешен Лоляриштің жеке кітапханасынан табылған. Артынша араб тілінде жазылған бұл қолжазба із-түзсіз жоғалып, 1925 жылы өзбек ғалымы Фитраттың арқасында қайта табылды. Осылайша, Фитрат 1928 жылы «Өзбек әдебиетінің үлгілері» кітабында «Құтты білік» поэмасынан үзінді жариялауға мүмкіндік алды. Мәтіннің толықтығымен және жақсы сақталуымен ерекшеленетін бұл қолжазба қазір Өзбекстан Ғылым академиясының Шығыстану институтында. Жүсіп Баласағұн бүгінге дейін жеткен атақты қолжазбалардың осы үш нұсқасын Қашқардың өкілі Табғач-Боғра Қара-Хақан-Әбу Әли Хасанға (ол 1056-1103 жылдары билік еткен) арнағаны туралы ақпарат берген (Артыкбаев, 1991: 6). Қазіргі уақытқа дейін жеткен, сонымен қатар, жүздеген ұрпақ алмасса да, мыңжылдықтар өтсе де, әлі күнге дейін өзектілігін жоғалтпаған бұл дастан түркі мәдениетінің мұра ескерткіші, киелі қазынасы болып табылады. Жүсіп Баласағұн – ғылым мен мәдениет өркендеген орта ғасырдағы Шығыс Қайта өрлеу дәуірінің көрнекті өкілі. Ал оның әйгілі «Құтты білік» шығармасы түркі әдебиеті мен мәдениеті тарихының маңызды қырын көрсетеді. Жүсіп поэмасының басты құндылығы – оның түркі тілінде жазылғандығында. Бұл туралы Ы. Мұқасовтың айтуынша Жүсіп Баласағұнның «Құтты білік» поэмасы этикалық-дидактикалық шығарма ретінде Шығыс орта ғасырлардағы дүниелік әдебиеттің түркі тіліндегі ең ірі ескерткіштерінің бірі болып табылады деп пайымдайды. Ол түркі тілінде билік өкілдеріне арналған тәлім-тәрбие түрінде жазылған. Ол тек әлеуметтік-этикалық ғана емес, сонымен қатар ортағасырлық ойшылдардың рухани ізденістеріне тән көптеген философиялық мәселелерді атап көрсетеді (Мукасов, 2023: 9).

«Құтадғу билиг» Батыс зиялы әлеміне 18-19 ғасырларда белгілі болды. Өлең бірнеше тілде жарияланған. А.И.Кононов атап өткендей, «В.В.Радлов 1890 жылы Санкт-Петербургте Вена кітапханасына тиесілі «Құтатку билиг» ұйғыр қолжазбасының факсимилесін басып шығару арқылы осы тамаша ескерткішті зерттеудегі орыс дәстүрінің негізін қалады. Жиырма жылдық тынымсыз еңбектің нәтижесі өлең мәтінін (Вена мен Каир көшірмелері негізінде) басып шығару және неміс тіліне аудару болды» (Кононов, 1982: 313).

Ж.Баласағұн шығармашылығының алғашқы зерттеулерін неміс ғалымы Отто Альберт жүргізді. Оның пікірінше, Баласағұн мен Ибн Синаның ұқсас пікірлері бар және Жүсіп Баласағұни мен Махмұд Қашқаридің этикалық көзқарастарына салыстырмалы талдау жасаған. Баласағұнның шығармашылық мұрасын одан әрі зерттеуді И.Андреева К, Талипов, К. Искахсынды ғалымдар жалғастырды. Соңғысы поэманы зерттей келе, «Қараханидтер дәуіріндегі ұйғыр және араб жазуының көрнекті ескерткіші, «Құтадғу билиг» дидактикалық поэмасы қазір Вена, Каир, Наманганда (Ташкентте, институтта сақталған) үш данада белгілі. Өзбек КСР ҒА шығыстану ғылымдарының докторы) – Жүсіп Баласағұн Қашқарда 1069-1070 жж. және ол Қашқар ханға сыйға тартты, оның толық титулының атағы: Табға Богра-Қара-Хақан Әбу-Али Хасан ибн Сүлеймен Арслан-Қара-Хақан» (Кононов, 1970: 12).

Орыс, одан кейін кеңес әдебиетінде «Құтты білікті» түркі тілшілері, филологтары, философтары зерттеді. Баласағұни дәуірін зерттеуде тарихшы-шығыстанушы В.Бартольд, филолог-түркологтар алғашқы қадамдарды жасады. А.А.Валитова тарихи-философиялық тұрғыдан зерттеулер жүргізді.

Ғылым әлемінде Жүсіп Баласағұни мұрасын зерттейтін Батыс Еуропа, Түрік және Ресей орталықтары бар деген пікір қалыптасты. Г.Токоева атап өткендей: «Қазіргі посткеңестік кеңістікте «Құтты білік» поэмасын зерттейтін төртінші Орталық Азия орталығы пайда болды» (Токоева, 2014: 3). Соңғы жылдары Орталық Азияда Ы.Баласағұни мұрасы жан-жақты зерттеліп келе жатқанын айта кеткен жөн.

Құтты білікті орыс тілінде «Благодатное знание», қытай тілінде «Қоғамдық тәртіптер жинағы», парсы тілінде «Шахтар кітабы», тұран тілінде «Билеушілерге өсиет» деген атпен

танымал. Түркі тілдес халықтар үшін кітаптың маңыздылығы славян халықтарындағы «Слово о полке Игореве» шығармасының маңыздылығымен пара-пар. Ал қазақ тілінде бұл шығарма Құт білімі деп естіледі, яғни екі сөзден Құт – «игілік», «бақыт» және білім – «білім» сөздерінің бірігіп, В.В.Бартольдтың айтуынша «Бақыт сыйлайтын білім» (Бартольд, 1965: 754), ал С.Е.Малов «Бақытқа жеткізетін билік» деген мәнді иелендіреді (Малов, 1948: 354). Осы еңбегі үшін ақын-философ – Ұлық Хас Қажыб атағына ие болған, қазіргі жаңашыл ұғыммен мемлекет әкімшілігінің жетекшісі деп түсіну керек. Осы мәселе төңірегінде біздің ғалымдарымыз әлі де терең зерттеулер жасауы керек. Жалпы еңбек А.Егеубаевтың аудармасымен Қазақстан ғалымдарының көзайымына айналғаны хақ. Дегенмен істің аяқталмаған тұстарын тереңдете беру өте қажет.

Жетпіс жеті бәйіттік алғы сөз «Құтты біліктің» Каир мен Вена нұсқаларында ғана бар. Аталған жәдігерді ағылшын тіліне аударған Америка ғалымы Р. Данкофф (Robert Dankoff): «Ферғана нұсқасында 77 бәйіт жоқ» екенін жазады (Данкофф, 2015: 269). Түркия ғалымы Р.Р. Арат болса: «пікірді жазған шайыр Қашқар лық емес және кейінгі дәуірдің адамы екені аңғарылады» деп, өлең түріндегі алғы сөзге қатысты пікір білдіреді (Арат, 1979: 656). Келтірілген пікірлерге сүйене отырып, кітаптың алғы сөзі Жүсіп Баласағұнның сөзі емес деп нақты тұжырымдауға болады. Сол себепті, «Құтты білікті» толық тану үшін алғы сөзден гөрі шығарманың негізгі композициясын негізге алған дұрыс.

Жүсіп Баласағұнның «Құтты білік» дастанын көрнекті ғалым, ақын һәм аудармашы, филология ғылымдарының докторы, профессор Асқар Құрмашұлы Егеубаев қазіргі қазақ тіліне аударды (Баласағұн, 1986; Баласағұн, 2007; Kafesoğlu, 1980). А.Қ. Егеубаев «Құтты білік» дастанын түркі әлемінің ұлы мұрасы ретінде бағалап, оның авторы туралы: «Жүсіп Хас Қажыб 1010- 1015 жылдар шамасында Шудың бойында, Талас даласында Баласағұн шаһарында дүниеге келген» (Баласағұн, 2007: 9), – деп жазды. Жүсіп Баласағұнның өмірі туралы оның өз заманында хатталған дерек көздері жоққа жуық, бүгінде ғалымдар тілге тиек етіп жүрген мәліметтер ғұлама ақынның «Құтты білік» дастанында өзі баян еткен жайларға негізделеді, сонымен қатар түрлі болжамдар да ұшырасады. Жүсіп Баласағұнның өмірі, туған жері, өскен ортасы туралы А.Қ. Егеубаев ойларының ғылыми дәйегі мен дәлелі берік, негізі мықты. Жүсіп Баласағұн Тараз өлкесінде Шудың бойында, Талас даласында Баласағұн шаһарында дүниеге келді.

Жүсіп Баласағұн – XI ғасырдағы түркі әлемінің теңдесі жоқ ойшыл ақыны, ақылы асқан дана тұлғасы. Ол 1015 (1016) жылы Шу бойында, Баласағұн қаласында дүниеге келген (Орынбеков, 2001: 112; Сүйіншәлиев, 2006: 100). «Құтты білік», Жүсіп Баласағұнның дастан мәтінінде көрсеткен мәліметі бойынша, 1069 - 1070 жылдары он сегіз айда (6623-6624-бәйіттер) жазылып біткен (Айдаров, 1971: 17). Жүсіп Баласағұн, өзінің айтуына қарағанда, бір Аллаға қараған, сақи, өнерімен өнген, ақылымен құрмет көрген, түп-тегінен қызыл тілдің шешені, білікті, адал, таза, мейірлі жан болған (Баласағұн, 2007: 59).

Жүсіп Баласағұн аса білімді, заманының шам-шырағы іспетті ғұлама адам болған. Оның «Құтты білігі» – Әл-Фараби ілімінің негізін дамытқан, заманының теңдесі жоқ даналық кітабы. Мамандардың ғылыми болжамдарына қарағанда, Жүсіп Баласағұн жас кезінде Ибн Синаның жолын қуған, оның ілімінен үйренген (Тенишев, 1970: 24).

Жүсіп Баласағұн «Құтты білік» дастанында дүние данышпандарының сөздерінің мәйегін сүзіп, ақындық танымының айдынына алып шығады, інжу-маржанның мінсіз тізбегіндей даналық ойлардың жүйесін түзеді. Кітап сөзі жақсылық жолына қадам басқан адамды қолынан демейтін, оның көзін ашатын, екі дүние ісін бірдей оңдасатын қуат-қасиетімен құнды. Бірақ мұндай қуат-қасиеттің құнын біліктілер ғана білмек. Автордың мақсаты – кітапты оқып, ондағы даналық ойларды көңіліне тоқыған және өзі мен өзгелердің игілігіне пайдаланған адамға құт дарыту, оны бақытқа жеткізу.

Әдебиеттер тізімі

1. **Мукасов Ы.** Кутадгу билиг Баласағуни – этико-дидактическое произведение. — Бишкек: Известия Академии наук Кыргызской Республики, 2023. — 9 с.
2. **Данкофф Р.** Құтты біліктің мәтіндік мәселелері / ауд. Учар Э. — Стамбул, 2015. — №16. — 269-286 с.
3. **Токоева Г.** Бытие человека в миропонимании Ю. Баласағуни. — Алматы: Вестник КазНПУ, 2014. — 3 с.
4. **Ділашар А.** Құтты білікке Шолу. — Анкара: Түрік тілі институты, 2016. — 209 с.
5. **Сүйіншәлиев Х.** Қазақ әдебиетінің тарихы. Оқулық. — Алматы: Санат, 2006. — 100 б.
6. **Орынбеков М.С.** Духовные основы консолидации казахов. — Алматы: ИД «Аркаим», 2001.
7. — 112 с.
8. **Артыкбаев К.** Еще раз о литературных памятниках средневековья: Уроки нравственности. — Бишкек: Адабият, 1991. — 6 с.
9. **Андреева И. И.** Древние и средневековые литературы народов СССР. — Казань: КГУ, 1990. — 184 с.
10. **Талипов К.** К вопросу об историко-культурных истоках «Кутадгу билиг» [Текст] / К. Талипов // Советская тюркология. — Баку, 1988. — №2. — 43-54 с.
11. **Баласағұн Ж.** Құтты білік / Ауд. А.Егеубаев. — Алматы: Жазушы, 1986. . — 113 с.
12. **Кононов А.И.** История изучения тюркских языков в России. — Ленинград: Л, 1982. — 313 с.
13. **Арат Р. Р.** Кутадгу Билиг. Т. 1. — Анкара: Түрік тілі институты, 1979. — 656 с.
14. **Айдаров Ғ. Құрышжанов Ә. Томанов М.** Көне түркі жазба ескерткіштерінің тілі. Университет пен педагогтық институттардың филология факультеттеріне арналған оқу құралы. — Алматы: Мектеп, 1971. — 17 с.
15. **Кононов А. Н.** Слово о Юсуфе из Баласағуна и его поэме «Кутадгу билиг» / А. Н. Кононов // Советская тюркология. — Баку, 1970. — №4. — 3-12 с.
16. **Тенишев Э.Р.** «Кудатгу Билиг» и «Алтун ярук» // Советская тюркология. — Москва: 1970. — №4. — 24-31 с.
17. **Кононов А. Н.** Слово о Юсуфе из Баласағуна и его поэме «Кутадгу билиг» / А. Н. Кононов // Советская тюркология. — Баку, 1970. — №4. — 3-12 с.
18. **Бартольд В.** Баласағуни. Сочинения. 3-том. — Москва: Наука, 1965. — 754 с.
19. **Валитова А. А.** К вопросу о мировоззрении Юсуфа Баласағунского (политические поучения среднеазиатского мыслителя XI в.) / А. А. Валитова // Краткие сообщения Института народов Азии. Из истории философской и общественно-политической мысли стран Востока. — Москва, 1964. — №71. — 104-135 с.
20. **Малов С.Е.** Кутадгу билиг - факсимилие. — Москва: Советское Востоковедение, 1948. — 354 с.
21. **Исхак К. Ю.** Кудатгу Билик и татарский фольклор. — Казань: Таткнигоиздат, 1932. — 346 с.
22. **Бартольд В.** Баласағуни. Сочинения. 3-том. — Москва: Наука, 1965. — 754 с.
23. **Радлов В. В.** Собрание тюркских народных песен. — Москва: Типография Императорской Академии Наук, 1884. — 601 с.

UDC 81.373.7

COMPILATION AND APPLICATION OF ASSOCIATIVE DICTIONARIES IN WORLD LINGUISTICS

*Kordabay B.K., Medetbekova P.T.,
Al-Farabi Kazakh National University
e-mail: bakyt.kordabay@gmail.com
Almaty, Kazakhstan*

Abstract. The article is devoted to the experience of compiling an associative dictionary, as well as its application in various sciences such as philology, pedagogy, journalism. The article analyzes the features of associative dictionaries in different languages, their impact on cognitive processes and their application in specific cases in various fields. The prospects for the development of associative dictionaries in the context of digitalization and artificial intelligence are also discussed.

Keywords: psycholinguistic experiment, associative vocabulary, stimulus, associative norms, lexicography.

Аннотация. Статья посвящена опыту составления ассоциативного словаря, а также его применению в различных науках, таких как филология, педагогика, журналистика. В статье анализируются особенности ассоциативных словарей на разных языках, их влияние на когнитивные процессы и их применение в конкретных случаях в различных областях. Также обсуждаются перспективы развития ассоциативных словарей в контексте цифровизации и искусственного интеллекта.

Ключевые слова: психолингвистический эксперимент, ассоциативная лексика, стимул, ассоциативные нормы, лексикография.

Аңдатпа. Мақала ассоциативті сөздікті құрастыру тәжірибесіне, сондай-ақ оны филология, педагогика, журналистика сияқты әртүрлі ғылымдарда қолдануға арналған. Мақалада әртүрлі тілдердегі ассоциативті сөздіктердің ерекшеліктері, олардың танымдық процестерге әсері және әртүрлі салаларда нақты жағдайларда қолданылуы талданады. Сондай-ақ цифрландыру және жасанды интеллект контекстінде ассоциативті сөздіктердің даму перспективалары талқыланады.

Түйінді сөздер: психолингвистикалық эксперимент, ассоциативті лексика, ынталандыру, ассоциативті нормалар, лексикография.

An associative dictionary is a lexicographic work that contains information about how speakers connect reaction words with certain stimulus words, reflecting semantic paradigmatic and syntagmatic (linear) connections. Associative dictionaries embody the ideographic and combinable principles of dictionary construction [1]

Usually, associative dictionaries are monolingual, reflect the lexico-semantic structure of the entire vocabulary of the language, and represent a list of stimuli arranged in strict alphabetical order. The reactions recorded in the course of research are systematized into fields around a specific stimulus word in descending order of frequency.

Associative dictionaries are used as an effective means for obtaining, supplementing, clarifying and fixing information about the linguistic picture of the world of the people, therefore its creation is so relevant for linguistics.

Not only in linguistics, but also in psychology, the study of association is an important object of research. Having originated in England, associative psychology was developed in the 19th century by outstanding philosophers and scientists: Thomas Brown, James Mill, John Stuart Mill, Alexander Bain, Herbert Spencer. An important feature of 19th century associationism. his connection with the philosophy of positivism appeared: J.St. Mill and G. Spencer were, together with O. Comte, the founders of positivism. The fusion of associationism with the philosophical doctrine of positivism is not accidental, its elements were already in Locke and Hartley. The development of associative

psychology was greatly influenced by advances in natural science, especially discoveries in chemistry (the first decade of the 19th century), as well as in physics and later in biology. Associative psychology is distinguished by its descriptive nature, it does not have the means to explain mental life, as D. Hume recognized: associations are "a kind of attraction that, as it seems to us, produces in the spiritual world as extraordinary effects as in the natural world, and manifests itself in as many and diverse forms. His actions are always obvious; but as for its causes, they are mostly unknown and should be reduced to the primary properties of human nature, which I do not pretend to explain" [2, 198].

The dictionary entry of the direct (from stimulus to reaction) associative dictionary of comparisons traditionally begins with a stimulus word, followed by a series of reaction words arranged in order of decreasing frequency (indicating the number).

When analyzing the composition of the respondents' reactions, a verbal, semantic, and cognitive synthesis is revealed, which causes background knowledge in a particular language and culture to mix in the minds of the peoples of the world by nationality, layering knowledge of other languages they speak in a bilingual, multilingual reality.

The linguistic data obtained during the experiment is studied as a material with unique ethnospecific features, associative images of national consciousness that combine the collective experience of the people and sensory expression; the process of associative experiment puts this substrate into words.

Most of the reactions received are common vocabulary, frequent adjectives evoke universal responses. In some cases, it is found that nationally labeled units are rare and indicate a weakened link between national identity and active vocabulary.

One of the first works on the compilation of associative dictionaries is a dictionary based on the English language. In order to create the most complete database of associative norms in English language material, a massive free associative experiment was conducted in the USA in 1973-1975. The number of respondents was 6,000 people. As a result of the experiment, about 750,000 reactions to 5,019 stimulus words were obtained. The order of the experiment was as follows: each respondent was offered a booklet of 100-120 English stimulus words, 25-30 words per page. According to the rules of the experiment, it was forbidden to add more than one word as a reaction. The stimuli included: nouns – 76%, adjectives – 13%, verbs – 7%, other parts of speech – 4%. In 1986, the experimental data were presented electronically and are currently available on the Internet.

Currently, norms of Oriental languages (Vietnamese, Chinese, Korean, Japanese, etc.) and rare languages of the peoples of the North (Buryat, Yakut, Even, etc.) have been collected, multilingual (associative thesaurus of Slavic languages) and translated associative dictionaries have been published.

In 2010, a multiple free association experiment was conducted at Daejeon University, South Korea. It was attended by 132 students of various specialties. The number of stimulus words was 3951 (2628 nouns, 1006 verbs, 317 adjectives). Participants were offered a list of stimuli and asked to write down all the associations that came to mind within 30 minutes. The total number of responses is 28755.

The use of associative vocabulary is extensive. It is also used in PR, journalism, and marketing. "We believe that slogans require further detailed psycholinguistic research, first of all, conducting associative experiments with evaluation, which will make it possible to identify the associative field of a particular slogan and prove/disprove their effectiveness. The reactions obtained as a result of the experiment will help identify influencing and effective constants in the structure of slogans, prevent the occurrence of negative associations, and also identify the presence/absence of an associative connection between the slogan and the offered goods/services and ideas of political parties, social institutions, etc." [3, 143].

The results of the associative dictionary can also be used in the practice of language teaching. The following points indicate the methodological potential of associative dictionaries: first, one of the most important methodological problems is the compilation of a lexical minimum for each of the stages of learning a foreign language. The data obtained as a result of associative experiments would

help to correct existing lexical minima, introduce new lexemes into them, including those with pronounced background and pragmatic components of meaning. In addition, associative dictionaries provide an objective opportunity to determine the active and passive vocabulary, in the terminology of Y.N. Karaulov and Y.N. Filippovich – recipe and retouching. The same applies to active and passive grammatical forms. Secondly, when creating educational texts based on informative and active vocabulary, designed, in fact, to form a bilingual personality. Thirdly, when composing various types of lexical tasks, including game tasks [4, 205].

In the era of digitalization and the rapid development of artificial intelligence (AI), associative dictionaries are reaching a new level. The traditional methods of their compilation, based on surveys and psycholinguistic experiments, are gradually being supplemented or replaced by automated technologies.

In general, summing up, we can say that associative dictionaries are a new source of rich information, extremely important for linguists, as well as other lexicographic publications important for scientific and educational activities.

References

1. Zherebilo T. V. Dictionary of linguistic terms. – 5th ed. – Nazran: Pilgrim, 2010. – 486 p.
2. Hume D. A treatise on human nature. – Mn.: Medley LLC, 2018. – 720 p.
3. Kutuzova N. Principles of compiling an associative dictionary of advertising slogans as the newest direction of lexicography. – Philology and linguistics, 2021.
4. Krasilnikova L.V., Ruzhitsky I.V., Ruzhitskaya E.A. About the possibilities of using an associative dictionary in the practice of teaching Russian as a foreign language. – Questions of Psycholinguistics, 2015.

УДК 37.016.3

РОЛЬ ИГРОВЫХ ТЕХНОЛОГИЙ НА ЗАНЯТИЯХ ПО РУССКОМУ ЯЗЫКУ В ВУЗЕ

Исабекова Б.Б.,

Старший преподаватель,

Центр общеобразовательной

и языковой подготовки,

Евразийский технологический университет,

г. Алматы, Казахстан

Аннотация. В статье рассматривается роль игровых технологий на занятиях по русскому языку в национальных группах в вузах. Игровые технологии один из мощных инструментов повышения эффективности учебного процесса

Ключевые слова: Русский язык, требования времени, эффективность учебного процесса, методы обучения, игровые технологии, игровые методы и приемы, игровые задания.

Андатпа. Мақалада жоғары оқу орындарындағы ұлттық топтардағы орыс тілі сабақтарындағы ойын технологияларының рөлі қарастырылады. Ойын технологиясы оқу процесінің тиімділігін арттырудың қуатты құралдарының бірі

Түйінді сөздер: орыс тілі, уақыт талаптары, оқу процесінің тиімділігі, оқыту әдістері, ойын технологиялары, ойын әдістері мен әдістері, ойын тапсырмалары.

Annotation. The article examines the role of gaming technologies in Russian language classes in national groups at universities. Gaming technologies are one of the powerful tools for improving the effectiveness of the educational process

Keywords: Russian language, time requirements, effectiveness of the educational process, teaching methods, game technologies, game methods and techniques, game tasks.

В условиях глобальных изменений, связанных с модернизацией образования, важно переосмыслить подходы к обучению. Современный обучающийся должен уметь не только запоминать факты, но и анализировать, делать выводы, критически мыслить. Это требует от педагогов внедрения новых технологий и методов, которые соответствуют требованиям времени.

Русский язык представляет собой одну из сложных дисциплин в техническом вузе для студентов-казахов, которые обучаются в национальных группах.

Студенты могут сталкиваться с языковыми барьерами, поскольку русский язык существенно отличается от их родного языка и по грамматике, и по лексике.

Преподаватели часто на занятиях интегрируют культурные элементы, что позволяет студентам лучше понять контекст языка и его использование в повседневной жизни. Это может включать изучение и анализ текстов из русской литературы и просмотр фильмов на русском языке, что не только расширяет кругозор студентов, но и делает обучение более интересным и многогранным. Важно отметить, что создание комфортной и поддерживающей атмосферы в аудитории, также играет значительную роль в успешном освоении языка.

Студенты должны чувствовать себя уверенно, чтобы активно участвовать в обсуждениях и не бояться делать ошибки. Таким образом, процесс изучения русского языка в вузе требует комплексного подхода, который включает как традиционные методы обучения, так и современные интерактивные технологии. Это позволяет студентам, приехавшим из других республик, не только овладеть языком, но и адаптироваться к новой культурной среде, что является важным аспектом их учебного и жизненного опыта в Казахстане.

Преподавателю необходимо постоянно развивать интерес у студентов к этой дисциплине, проводить занятия как можно более увлекательно и интересно. Каждый преподаватель использует разные методы ведения занятия. В настоящее время на занятиях используются различные инновационные, цифровые и игровые технологии.

Использование игровых технологий на уроках русского языка в вузах становится все более актуальным в современном образовательном процессе. Эти технологии помогают преодолевать трудности, связанные с заучиванием и усвоением учебного материала, а также способствует более глубокому эмоциональному восприятию изучаемого предмета. Эмоциональное осознание, в свою очередь, играет важную роль в формировании познавательного интереса к русскому языку. Важно отметить, что именно этот интерес может стать мощным стимулом для успешного обучения, позволяя студентам не только запоминать информацию, но и активно ее применять в различных ситуациях.

Авторы книги «Игровые задания на уроках русского языка» Арутюнов А.Р., Чеботарев П.Г., Музруков Н.Б. отмечают, что каждый преподаватель хотя бы раз использовал игру на своем уроке. Но для того чтобы игровая деятельность действительно приносила пользу необходимо обладать определенными навыками и пониманием того, как правильно интегрировать игру в учебный процесс. Одним из значительных преимуществ игровых методов является возможность представить даже сложный материал в более доступной и привлекательной форме [1.с. 8].

Использование игровых технологий становится особенно ценным. Они не только делают процесс обучения более увлекательным, но и помогают формировать у студентов навыки сотрудничества, коммуникации и креативного мышления. Игровые технологии в обучении имеют долгую историю и используются в образовательной практике с древних времен. Они позволяют создать непринужденную атмосферу, в которой обучающиеся могут свободно выражать свои мысли и идеи, не боясь ошибок. Это особенно важно для изучения языка, где практика и активное использование языка в общении играют ключевую роль.

Игровая форма обучения - это один из мощных инструментов повышения эффективности учебного процесса, который превращает дидактические задачи в увлекательные игровые ситуации. В основе этого метода лежит использование игровых

приемов и ситуаций, выступающих в качестве мотивирующих факторов, стимулирующих активное участие студентов и повышающих их интерес к изучаемому материалу. Реализация игрового подхода на уроках происходит по нескольким ключевым направлениям. Во-первых, преподаватель преподносит студентам дидактическую цель игры не как скучную инструкцию, а как захватывающую игровую задачу.

Важным аспектом преподавания русского языка в национальных группах является использование на занятиях дидактических игр. Игровые задания не только делают процесс обучения увлекательным, но и способствуют развитию речевых навыков и умений у студентов. Такие игры помогают студентам преодолеть страх общения на русском языке, развивают креативность и критическое мышление. Например, ролевые игры могут быть использованы для моделирования реальных ситуаций, где студенты должны применять русский язык для общения, что способствует лучшему запоминанию и усвоению материала. Одной из сложных тем для студентов-казахов, не будем перечислять весь трудный грамматический материал, является: «Виды подчинительной связи между словами в подчинительном словосочетании». Эта тема представляет трудность для студентов, но она может превратиться в игру.

В русском языке в подчинительном словосочетании зависимое слово подчиняется главному по способу согласования, управления или примыкания. В казахском языке нет согласования, поэтому студенты должны вначале правильно определить род имени существительного, правильно согласовать, так они осваивают грамматику. Кто быстрее или кто больше и правильно составит словосочетания: существительное + прилагательное или глагол + существительное, все предложенные студентами словосочетания должны быть связаны с темой, которую они проходят. Играет вся группа, лучшие словосочетания записываются на доске. Эти готовые словосочетания студенты могут использовать при составлении небольших текстов. Григорьева Н.И. в своей статье «Игровые методы и приемы, используемые на уроках русского языка», пишет, что игру можно использовать при изучении любой темы, стоит только внести в урок элемент соревновательности [2]. При использовании игровых заданий вся учебная деятельность организуется в рамках установленных правил. Учебный материал, который мы рассматриваем, трансформируется в игровые средства. Карточки с заданиями, доска, ситуативные, ролевые игры - все это становится инструментами для достижения образовательных целей.

Хотелось бы еще раз подчеркнуть, что ключевым элементом игровой методики является соревновательный процесс. Введение элементов соревнования, будь то командные игры, турниры или индивидуальные состязания, превращают дидактическую задачу в захватывающее состязание. Спектр целевых ориентаций игровых методов обучения очень широк. Он включает в себя не только усвоение фактических знаний и формирование навыков, но также развитие творческого мышления, коммуникативных способностей, командного духа, умения решать проблемы и принимать решения в условиях нехватки времени или неполной информации. Важно помнить, что игра – это не самоцель, а инструмент, эффективность которого зависит от грамотного планирования и профессионализма преподавателя. Правильно подобранные игровые методы позволяют преподавателю создать положительную и мотивирующую атмосферу на занятии, что способствует лучшему усвоению учебного материала.

В настоящее время современная государственная образовательная политика делает ставку на интеграцию новых технологий в процесс обучения и воспитания обучающихся. Это не просто документ, а стратегический курс, направленный на повышение эффективности образования и адаптацию к вызовам цифровой эпохи. Перед нами, преподавателями, сегодня стоит сложная, но увлекательная задача – оптимально подобрать и эффективно использовать весь арсенал доступных педагогических инструментов для создания динамичной и результативной образовательной среды. Выбор конкретных методов и технологий обучения зависит от множества факторов: возрастные особенности учащихся, предметной области, уровня подготовки студентов, а также, что немаловажно, от индивидуального стиля работы

самого преподавателя. Существует множество классификаций технологий, используемых на занятиях, и пока нет единого общепринятого подхода. Однако, можно выделить группы, объединяющие технологии с общими принципами или целями. Одна из таких групп – технологии, активно вовлекающие студентов в учебный процесс, повышающие их мотивацию и углубляющие понимание материала. Именно к этой категории относятся игровые технологии, которые в последние годы получают все большее распространение, особенно в школах, в младших и старших классах. Игровые технологии обучения – это не просто использование игровых приемов, правил и механик для стимулирования познавательной активности. Их эффективность объясняется тем, что игра естественна для человека, особенно для детей и подростков. П.М. Баев, отмечает, - «Игра – основной вид деятельности ребенка дошкольного возраста. В преподавании иностранных языков значительное внимание уделяется использованию на уроках дидактических игр. Игра служит средством обучения языку, выработке у учащихся речевых навыков и умений.»[3,с.5]. Многие исследователи в своих работах подчеркивают, что игра основной вид деятельности школьника. В период обучения студентов национальных групп в высших учебных заведениях игра не исчезает, она сохраняется как побочный второстепенный вид деятельности наряду с учебной. Игра должна быть целесообразной и, конечно, соответствовать учебной программе. В игре снижается уровень тревожности, повышается самооценка, развиваются коммуникативные навыки, а учебный материал усваивается более эффективно благодаря эмоциональному вовлечению. Применение игровых методов на занятиях по русскому языку в университете открывает широкие возможности. Это может быть ролевая игра по темам. Можно использовать разные виды игровых заданий, которые проверяют знание лексики, орфографии, составление словосочетаний и предложений в игровой форме. Еще раз хотелось бы отметить, что эффективность игровых заданий все-таки зависит от тщательной подготовки преподавателя. Необходимо четко определить цели и задачи игры, разработать правила и систему оценивания, подготовить необходимые материалы и обеспечить соответствующую атмосферу. Только в этом случае игровые задания станут действенным инструментом обучения, а не просто развлечением. Кроме того нужно помнить, что игровые задания эффективны как дополнение к традиционным методам обучения, а не как их полная замена. Эффективное использование игровых технологий на уроках русского языка в национальных группах – это целенаправленный педагогический инструмент, способствующий глубокому усвоению знаний, развитию личности и созданию положительного эмоционального фона обучения. Грамотное комбинирование различных подходов позволит преподавателю достичь оптимальных результатов в образовательном процессе. Современные цифровые инструменты открывают широкие возможности для создания интерактивных и запоминающихся игровых заданий, делая обучение еще более эффективным и интересным.

Таким образом, интеграция игровых технологий в процессе обучения русскому языку не только облегчает усвоение материала, но и способствует развитию целого ряда компетенций, необходимых для успешной жизни в современном мире. Это позволяет создать динамичную и адаптивную образовательную среду, которая отвечает вызовам времени и потребностям обучающихся.

Список литературы:

1. Арутюнов А.Р., Чеботарев П.Г., Музруков Н.Б. Игровые задания на уроках русского языка: Книга для преподавателя. М.: Русский язык, 1984, с. 8-9
2. Григорьева Н.И. «Игровые методы и приемы, используемые на уроках русского языка» [Электронный вариант] – <https://infourok.ru>>Русский язык: (дата обращения 06.12.2024)
3. Баев П.М. Играем на уроках русского языка: Пособие для преподавателей зарубежных школ. -М.: Рус.яз., 1989,- 86с. с.5

ӘОЖ (УДК) 349:324.5

АХМЕТ БАЙТҰРСЫНОВТЫҢ ҚАЗАҚ ӘДЕБИЕТІНДЕГІ МЫСАЛ ЖАНРЫНА ҚОСҚАН ҮЛЕСІ

Бейбітова А.Х.

Бастауыш сынып оқытушысы

Әлихан Бөкейханов атындағы орта мектебі

Жамбыл облысы, Қазақстан

beybitova2022211@mail.ru

Аңдатпа: Бұл мақалада Ахмет Байтұрсыновтың қазақ әдебиетіне қосқан үлесінің бірі де бірегейі мысал жанры туралы жазылған. Ахмет Байтұрсынов жануарлар мен жәндіктерге тіл бітіріп, бала тілімен жазылған. Жаңа жанр – мысал қазақ әдебиетінің төл жанрына айналды. Мысал жанрының басы Дулат жырау, Майлы ақындардан басталып, Ыбырай, Абай шығармашылықтарына ұласып, ХХ ғасыр басында А.Байтұрсынұлы, С.Көбеев, М.Дулатұлы, С.Торайғыров, С.Мұқанов, және т.б. шығармашылықтары арқылы ерекше дамыды. Мысал жанрының осылайша өсуіне өзіндік үлесін қосқан қаламгер шайыр Молда Мұса болды.

Кілт сөздер: жанр, Орта Азия, ғасыр, моральдық, мысал.

Аңдатпа: в этой статье рассказывается об одном из вкладов Ахмета Байтурсынова в казахскую литературу. Ахмет Байтурсынов закончил язык для животных и насекомых и написал на языке ребенка. Новый жанр-пример стал оригинальным жанром казахской литературы. Начало жанра примера началось с Дулата жырау, Толстых поэтов, переросло в творчество Ибрая, Абая, а в начале ХХ века сложилось творчество А. Байтурсынова, С. Кобеева, м. Дулатовича, С. Торайгырова, С. Муканова и др. Автором, внесшим свой вклад в такой рост жанра примера, была смола Мулла Муса.

Ключевые слова: жанр, Средняя Азия, век, мораль, пример.

Annotation: This article tells about one of Akhmet Baitursynov's contributions to Kazakh literature. Akhmet Baitursynov finished the language for animals and insects and wrote in the language of a child. The new genre-example has become the original genre of Kazakh literature. The beginning of the genre of example began with Dulat zhyrau, Tolstoy poets, grew into the work of Ibray, Abai and at the beginning of the twentieth century it developed through the work of A. Baitursynov, M. Dulatovich, S. Toraighyrov, S. Mukanov, S. Kobeev and others. The author who contributed to this growth of the example genre was resin Mullah Musa.

Keywords: genre, Central Asia, century, morality, example.

Мысал жанры ХІХ ғасырдың соңы мен ХХ ғасырдың басында қазақ әдебиетіне екі түрлі жолмен, екі бағытта – аударма әдебиет негізінде және нәзирагөйлік дәстүр аясында келіп жетті. Таратып айтсам, аударма әдебиет орыс әдебиеті арқылы батыстан, нәзира дәстүрінде қазақ халқының ежелден келе жатқан әдеби байланыс жолы шығыстан, шығыс халықтары фольклоры мен классикалық әдебиет үлгілері арқылы келді. ХХ ғасырдың басында шығармашылық еткен біршама ақындарды кітаби ақын немесе шайыр ақын деп атап жүрміз. Оның үстіне қиссашыл, дастаншыл ақын дегенді де қосамыз. Себебі, олардың тәрбие алған бастауы қазақ ақындық дәстүрі болғанымен, мектептерде, медреселерде білім алған сауатты ақындар болды. Жазған шығармаларын негізінен ойланып, толғанып жазып шығарған деуге болады. Олар мектептерде, медреселерде оқып, шағатай, араб, парсы тілдерін жақсы біліп, сол тілдердегі Орта Азия мен Қазақстанға тараған Шығыс әдебиет үлгілерін, діни шығармаларды оқып өсті. Сол шығармалардың сюжетін негізге ала отырып, қисса, хикая, өлеңдер, мысалдар мен мысал дастандар жазған, аударған. Әсіресе, ХІХ ғасырдың соңғы ширегі мен ХХ ғасырдың басында қазақ халқын шығыстың классикалық шығармаларымен таныстырып, насихаттауда, сол арқылы қазақ әдебиетін жаңа жанрларымен, жаңа туынды, жаңа

сюжеттермен байытуда кітаби ақын-шайырлардың елеулі орны болғандығы сөзсіз[1].

Әлемнің кез келген елінің әдебиетінде ерекше орны бар мысал жанры, қазақ әдебиетіне де осылайша ұзақ жылдарға созылған туу, қалыптасу, даму жолдарын бастан кеше келіп, орнықты. Осылай келе әдебиетіміздің төл жанрына айналды. Мысал жанрының осы әдеби үдеріс, дәстүр арқылы келіп орнығуында, көркеюінде шығармашылық басты қазығы ағартушылық болған. XIX ғасырдың екінші жартысы мен XX ғасырдың басындағы әдеби кезеңнің орны ерекше. Жанр басы Дулат жырау, Майлы ақындардан басталып, Ыбырай, Абай шығармашылықтарына ұласып, XX ғасыр басында А.Байтұрсынұлы, М.Дулатұлы, С.Торайғыров, С.Мұқанов, С.Көбеев және т.б. шығармашылықтары арқылы ерекше дамыды. Мысал жанрының осылайша өсуіне өзіндік үлесін қосқан қаламгер шайыр Молда Мұса болды[2].

Молда Мұса шығармашылығындағы ерекше атап айтатын мәселенің бірі – ақынның мысал жанрына елеулі үлес қосуы. Оның бұл салада еткен еңбегі қазіргі уақытта түрлі антологиялық жинақтарға енгізілді. Мысалы, «XX ғасыр басындағы қазақ ақындарының шығармалары», «Үш ғасыр жырлайды, «Бес ғасыр жырлайды», «Ай, заман-ай, заман-ай...» сияқты бірнеше жинақтарда жарияланып келеді. Сол секілді ақынның сегіз мысал өлеңі мен үш мысал дастаны жеке жинақтарында тұрақты жарияланып жүрген туындылары. Олар «Тышқан мен түйе», «Жолбарыс пен түлкі», «Қайырымды қыз бен қайыршы», «Адам мен аюдың достығы», «Түзу терек», «Ағаш пен маймыл», «Семірген есек», «Адалдық пен арамдық» секілді мысал өлеңдері мен «Ұры мен жолбарыс», «Опасыз жар», «Сұлу әйел мен молда» секілді шағын мысал дастандар. Осы шығармалардың қай-қайсысы да түп-төркінін шығыстың «Мың бір түн», «Кәлилә мен Димнә», «Тотынама» секілді фольклорлық асыл қазынасынан тартып жатқаны белгілі. Кейбірін И.А.Крыловтан деп берсе де, оның мысалдарының да түп негізі аталған шығармалар екені белгілі. Молда Мұса мысалдары біз үшін ақын шығармашылығының өзіндік ерекшеліктері болуымен қатар жалпы қазақ әдебиетінің белгілі бір кезең дамуына, яғни мысал жанрының дамуына хабар берері айғақ болуы керек. Бұлай деуіміздің себебі, бірінші жағынан ақын мысалдары оның шығыс фольклоры мен әдебиетін терең меңгергенін көрсетсе, екінші жағынан қазақ әдебиетінің шығыс әдебиетімен байланысын да аңғартады. Сонымен бірге ақын мысалдары мен мысал дастандары XIX ғасырдың соңы мен XX ғасыр басындағы қазақ мысалының дамуына қосқан салмақты үлесі болып табылады[3].

Аталған кезең аралығында дүниеге келіп, дербес жанр ретінде қалыптасқан мысал қазақ әдебиетіне шығыстан да, сонымен бірге батыстан да енді деп айтуға болады. Өйткені аталған кезеңде шығармашылық еткен қазақ қаламгерлері алдымен төл фольклорлық және әдеби мұрамыздан, қалай сусындап өсіп қалыптасса, олардың әрқайсысы білім алған ордаларының бағыт-бағдарына сай не батыс, не шығыс әлемінің фольклорлық және классикалық әдебиет үлгілерімен танысып өсті. Осыған орай олардың шығармашылықтары алдымен ұлттық, не шығыстық, не батыстық әдебиет үлгілерімен тығыз байланыста қалыптасты.

Жаңа жанр — мысал қазақ әдебиетінің төл жанрына айналды. Мысал жанрының осылай қалыптасуының өзінде екі жолы бары аңғарылды. Бірі аудармалық нәзіралық немесе нәзіралық дәстүр, яғни белгілі бір шығарма негізінде еркін жырлаушылық, екіншісі шынайы аудармалық деуге болады. Сонымен бірге екі әдеби шығармашылық жолдың бірі ақын шығармашылығында да қатар орын алып жатуы да әбден мүмкін. Демек аудармалық, аудармалық нәзіралық әдеби дәстүр табиғаты өте күрделі. Яғни мысал жанрының қазақ әдебиетіне ену үдерісі де осы қиын да күрделі шығармашылық жолды бастан кешті[4].

XIX ғасырда мысал жанрына үлес қосқан қазақтың тарихында үлкен орны бар қоғам қайраткері, тамаша оқулықтар жазған педагог, дарынды ақын, шебер аудармашы, ірі ғалым – Ахмет Байтұрсынов. А.Байтұрсынов ақындығының бір қайнар көзі орыс поэзиясында жатыр. Ол орыс ақындарының шығармаларын беріле оқыған. Орыс ақындары А.С.Пушкинді, С.М.Надсонды, М.Ю.Лермонтовты оқып, кейбір шығармаларын аударған. А.С.Пушкиннің «Ат» деген өлеңі, «Данышпан Аликтің ажалы», «Балықшы мен балық», «Алтын этеш» ертегілері бар. Орыс ақыны И.А.Крыловтың мысалдарын Абайдан соң «Қырық мысал» деген

атпен аударып шығарған. Ахмет аударманың қазақ оқушысына, халық ұғымына жақын да түсінікті болуына, шығармада көтерілген тұрмыстық-әлеуметтік мәселелердің қазақ халқына да ортақтығына, айтылатын ойдың салмағына, беретін ғибратына баса назар аударған. 1901 жылдан бастап Крылов мысалдарын аударып, сол негізде өзі де мысал жаза бастайды.

Мысал дегеніміз – айтылатын өнегелі ойды тұспалдап жеткізетін, көбіне өлең түрінде келетін, сюжетті, шағын көлемді көркем шығарма. Мысалдың тақырыбы сан алуан, кейіпкерлері аң, құс, балық, өсімдік, дүниесі, кейде оқиғаға адам да қатыстырылады. Негізгі сюжетке қоса, нақыл түрінде келетін түйіндемесі де болады. Кейіпкерлерді сөйлестіру – диалог тәсілі жиі қолданылады. Баяндауы ширақ, жинақы, тілі қарапайым келеді. Жанры жағынан ғибратты, уағыздық сарындағы дидактикалық әдебиетке жатады, кейде мысқыл-сықақ үлгісіне ауысады[5].

А.Байтұрсыновтың мысал жанрына ден қоюының үлкен мәні бар. Ондағы моральдық, адамгершілік тағылымын ол қазақ қоғамы үшін аса қажет үлгі деп түсінді. Адам бойында кездесетін намыссыздық, жігерсіздік, алауыздық, жалқаулық пен жағымпаздық, қулық пен зорлық сияқты келеңсіз мінездерді сынау, шенеуге келгенде, ақын мысал жанрын таңдады. Әр түрлі аңдардың аллегориялық бейнесін беріп, олардың арасындағы түрлі қарым-қатынас арқылы ғибратты тұжырымдар жасады.

А.Байтұрсынов И.А.Крылов мысалдарының сюжетін сақтағанмен, қазақ тұрмысын танытатын жаңа ойлар қосып молайтады. Мысалы, «Қасқыр мен тырна» түпнұсқада 19 жол болса, аудармада – 76 жол. «Өгіз бен бақа» түпнұсқада 17 жол болса, аудармада – 36 жол. Басқа мысалдар да осындай жолмен аударылған. Ұлттық сипат тек лебінен ғана емес, кейіпкерлер атынан да аңғарылады. «Қасқыр мен мысық» мысалындағы Васька, Степан, Демьян, Трофим аттарын Қоянкөз, Құрамыс, Көпберген бай, Қисық бай деп өзгертіп алады.

Бұл тәжірибе А.Байтұрсыновтың аудармашы ғана емес, ұлттық әдебиеттегі мысал жанрын дамытушы болғанын дәлелдейді. Ахмет мысалдарының бір тобы адам бойындағы алауыздық, мақтаншақтық, қайырымсыздық, тәкәппарлық, күншілдік, зорлық, топастық, надандық, қулық, күндестік, үлкенді сыйламау, тойымсыздық, достықты қадірлемеу, жалақорлық, қанағатсыздық сияқты келеңсіз мінездерді мінеуге құрылады. Кейбір мысалдарда тұтас халықтық әлеуметтік мәні бар тақырыптар (отаршылдық, әкімшілдік, зорлық пен зомбылыққа қарсы халық санасына қозғау салатын, қайрат пен жігерге, намысқа шақыратын) қозғалады. Бұған «Қасқыр мен тырна», «Ала қойлар», «Қасқыр мен қозы», «Аңдарға келген індет» т.б. жатады[6].

Енді мысалдарының мазмұны мен автордың айтпақ болған ойына тоқталайық. «Қасқыр мен тырнада» сүйекке қақалып өлгелі тұрған жерінен құтқарған тырнаға қасқыр алғыс айтудың орнына, өзін бас салып, жемек болады. Мысалдағы оқиға көптеген мысалдарға ортақ болғанмен, авторлардың әрқайсысы өзінше жазуға тырысады. Ахмет мысалы ұзақ кіріспеден басталады. Қасқырдың тырнаға мақтау – монологын өз жанынан қосады. Мысал соңындағы:

Қиссасы Қасқыр, Тырна болды тамам,
Мінездес қасқырменен кейбір адам.
Басына пәле түсіп, қысылғанда,
Жалынып-жалпаяды келіп саған...
Қайырды қарап істе адамына,
Қарайлас өзіңменен шамалыға
Қасқырдай қаражүрек залымдардың

Жүрмендер түсіп кетіп тамағына, - деген тұжырым қазақылық ұғымға сай келеді.

Отаршыл әкімдердің момын халыққа істеген қулық, зорлық-зомбылық әрекетін «Аңдарға келген індет» деген көлемді мысалында суреттейді. Аң патшасы арыстан бар аңдарды жинап алып: «Күнәміз көп болған соң, құдай бізге індет жіберді. Менің де күнәм жетерлік, талай қойды қойшысымен жеп едім. Кімнің күнәсі көп болса, жұрт үшін құрбандыққа жанын қисын», - дейді. Бұны жолбарыс, аю, қасқыр бәрі де қолдайды. Әркім өз сырын айтады. Өгіз тұрып: «Бұдан бес жыл бұрынғы аштықта біреудің шөбін рұқсатсыз үзіп

жеп едім», - дейді. Іле-шала, аю, қасқыр:

«Япырмай, бұл не деген күнә, тақсыр!

Шуылдап қоя берді аю, қасқыр.

Былдады бір өзі емес, бәрімізді,

Біреудің шөбін ұрлап қара басқыр!

Соншама не көрді екен, құдай ұрған?

Обал жоқ бұл көрімге жұртты қырған.

Өзгелер мұнан ғибрат алмас үшін,

Жоялық жылдам көзін, етіп құрбан», - деп, өгізді алып ұрып, құрбандыққашалады, күнәдан тазарсын деп отқа салады. Автор «Адамның шөбі түгіл, өзін жеген, тісті мен тырнақтылар аман қалды», «Айтуға түсін ашып қаймығамын, біреуге кетті ме деп тілім тиіп», деп аяқтайды.

Тауыса алман дүние кебін айтып, санап,

Хәкім аз іс ететін ғаділ қарап.

Залымдар айран ішіп аман кетіп,

Момындар тұтылып жүр шелек жалап.

Мысал «Айран ішкен құтылады, шелек жалаған тұтылады» деген халық мақалын еске салады. Ахмет мысалдарында ұлттық мақал-мәтелдер мазмұнына қарай талғампаздықпен қолданылады. Мәселен, «Әлін білмеген әлек», («Өгіз бен бақа»), «Бастан құлақ садаға», («Қасқыр мен тырна»), «Не ексең, соны орасың» («Қасқыр мен мысық»), «Халық айтса қалып айтпайды» («Қарға мен түлкі»), «Жақсылықты басыңа қыл. Басыңнан асса, досыңа қыл» («Қара бұлт») т.б. мақал-мәтелдерді кездеседі.

Ахмет мысалдары арқылы қазақ халқын бірлікке, ынтымаққа уағыздайды. «Аққу, шортан һәм шаян» мысалы арқылы алған жүкті үш жаққа тартқан алауыздықты шенесе, «Малшы мен масада» жылан шағайын деп келе жатқанда, шағып оятқан масаның достығын түсінбеген малшыны кінәлайды. Ақын өзін ұйқыдағы халқына достығын ұсынған масаға теңейді.

Мысалы,

Қазақ – малшы ұйықтап жатқан,

Жыланды пәле делік аңдып баққан.

Пәленің түрін көрген мен – Сарымаса

Халықты оянсын деп сөзбен шаққан.

Ойлаймын осы сөз де жетеді деп,

Қатты айтсам, сөзім батып кетеді деп,

Ұйқысы ашылмаған жұрт өзімді,

Қорқамын сары масадай етеді деп.

Ақын осы ойын толықтырып жазған өз өлеңдерінің жинағын кейін «Маса» қойды[4].

Ахмет – аудармашы және мысалшы. Ахмет мысалдарды аударып отырып, мысалшы ретінде танылуының себебі, ол мысалдарды қазақ тұрмысына байланыстырып, өз ойын қосып, өзінің төл шығармасындай етіп жазған. Ұқсас өмір шындығын қамтып, ойға ой қосып отыратын үлгілер ұлттық әдебиеттегі мысал жанрының дамуына жол ашты.

а) Күрделі өмір мағынасын түсінуге көмектеседі.

б) Ортаның жайдарылығын, ашықтығын қолдайды.

в) Екі жақтың өзара түсіністігін, сыйластығын және байланысын қолдайды.

д) Жеке тұлғаның дамуына түрлі жағдай жасайды[7].

Кез келген мысалда өте терең ой, мағына болады. Бірақ, ол нақты айтылмайтындықтан тұспалдап айтылған ойды аша түседі.

Әдебиеттер тізімі

1. «XX ғасыр басындағы әдебиет. Хрестоматия. – А., 1994.
2. Қирабаев С., Мырзалиев Қ. Қазақ әдебиеті. Мектеп. – А., 2001.

3. Мақырұлы С., Сыдықов Т. Қазақ әдебиеті. I бөлім. «Фолиант». Астана. 2007.
4. Байтұрсынов А. «Ақ жол». «Жалын» А., 1991 жыл.
5. Молда Мұса. Өткен күндер. –А., 1987.
6. Тұрманжанов Ө. Молда Мұса ақын туралы // Әдебиет майданы. №8. –А., 1935.
7. Мың бір түн. Төрт томдық. 2-том. –А., 1993.

УДК 37.04.08

БІЛІМ БЕРУДІҢ ҚҰНДЫЛЫҒЫ

*Beisenova K.,
2 курс магистранты,
түрік тілі және әдебиеті мамандығы,
Muğla Sıtkı Koçman University
Muğla қ., Түркия
kulanda.beysenova@mail.ru*

Аңдатпа. Бұл мақала білім беру жүйесінің мемлекет қалыптасуындағы маңызды рөлі мен оның сапасын арттыру мәселелерін қарастырады. Білім – мемлекеттің дамуы мен өркендеуінің негізі, сондықтан оның бәсекеге қабілеттілігін қамтамасыз ету заманауи қоғамның басты талабы болып табылады. Мақалада білімнің әлеуметтік, рухани және мәдени құндылық ретіндегі мәні талданып, оның жеке тұлғаны қалыптастырудағы және қоғамды дамытудағы рөлі зерттеледі. Білім беру жүйесінің жаңа тәсілдері мен жобалық жұмыс жүргізу қажеттілігі де қарастырылады. Сонымен қатар, білімнің жеке тұлғаның әлеуметтік бейімделуі мен дамуындағы рөлі, адамның әлеуметтену процесіне әсері жан-жақты талданады. Білім беру, мемлекет, қоғам және жеке тұлға үшін маңызды құндылық ретінде қарастырылып, оның әлеуметке, рухани дамуға және мәдениетке қосар үлесі атап өтіледі. Мақалада сондай-ақ, білім берудің қазіргі кездегі негізгі бағыттары мен жаңа инновациялық тәсілдеріне ерекше көңіл бөлінеді. Білім беру жүйесінің барлық деңгейлерінде интеллектуалдық және рухани әлеуетті дамыту арқылы қоғамның әлеуметтік-экономикалық дамуына ықпал ету жолдары ұсынылады.

Кілт сөздер: білім беру жүйесі, әлеуметтік құндылықтар, жеке тұлғаның дамуы, әлеуметтік бейімделу, білім сапасы, инновациялар.

Abstract. This article explores the critical role of the education system in the formation of a strong state and addresses the challenges of improving the quality of education. Education is the foundation of a nation's development and prosperity, making its competitiveness a key requirement for modern society. The article examines the significance of education as a social, spiritual, and cultural value, and its impact on personal growth and societal advancement. It also discusses the necessity of project-based learning in the modern educational system and emphasizes the role of education in individual social adaptation and development. The process of socialization, and the influence of education on it, is explored in depth. Education is presented as a valuable asset for the state, society, and the individual, with a particular focus on its contribution to social cohesion, spiritual growth, and cultural enrichment. The article also highlights the current trends and innovations in education and suggests ways in which intellectual and spiritual potential can be fostered at all levels of the educational system to contribute to the social and economic development of society.

Keywords: education system, social values, personal development, social adaptation, education quality, innovations.

Кіріспе. Қуатты мемлекет болып қалыптасуын қамтамасыз ететін негізгі факторлардың бірі және оның өзегі-білім беру жүйесі. Білім беру жүйесінің алдында тұрған басты міндет-білім сапасының бәсекеге қабілеттілігін арттыру, бұл өз кезегінде азаматтардың кез-келген

салада бәсекеге қабілетті болуын талап етеді.

Осыған орай Елбасы Н.Ә.Назарбаев : «Болашақта өркениетті дамыған елдердің қатарына ену үшін заман талабына сай білім қажет». Білім мәдениеттің бөлігі болып саналады. Дәлірек айтсақ, білім - құндылық, білім – жүйе, білім – үрдіс, білім – нәтиже, білім-жоба. Осы төрт қырын біртұтас қарастырғанда ғана бүгінгі тарихи кезеңге сай білім мәні шығады. Сонда ғалымдардың ХІХ ғасырды – ақпарат ғасыры, адам деген сипаттамасына жүгінсек, білім адам мен ақпарат қалыптастырудағы негізгі фактор болып табылады. Сондықтан білімнің жаңа ғасырдағы мәні оның жеке тұлға тұғырындағы мәңгілігімен, жеке мемлекеттің қауіпсіздігін әлеуметтік, рухани, мәдениеті арқылы қамтамасыз етумен және жалпы адамзаттың өркендеуіне ықпал етуімен сипатталады.

Білімге деген жаңа көзқарас тұрғысынан оның сапасы да жаңаша пайымдалуда, сондықтан қазіргі кездегі сабақтың әркезеңінде жобалы жұмыс істеу – бүгінгі күннің талабы. Бұл, негізінен, білімнің төрт сипатын тұтас қарастыра отырып, оның ішінде білімнің құндылық ретіндегі және білімнің нәтиже ретіндегі қырларына аса мән берумен байланысты. Осыған орай білім жүйесінің соңғы нәтижесі оқушының жеке пәндер бойынша алынған білім, білік дағдылары емес, оларды пайдалану арқылы қалыптасып дамытылған өмірлік дағдылар болып табылады. Әрқандай адамзат қауымдастығының шарты – оның мүшелігін мойындаған әр тұлға сол қауымның нақты табиғи және әлеуметтік-тарихи жағдайларына байланысты қалыптасып, қабылдаған құндылықтарын мойындап, қылық-әрекет талаптарына бой ұсынады. Өзінің қоғамдық қызметтерді орындауға қажет қабілеттерінің дамуына себепші болған әлеуметтену процесінде адам тұлғалық кемелдену сатысына көтеріледі. Адамның әлеуметтенуі оның қоғамдағы ауыспалы жағдайлар мен шарттарға икемдесе білуі ғана емес, ол өз ішіне жеке тұлғаның дамуы, өзіндік танымы мен өзімүмкіндіктерін өз күшімен іске асыра алу сияқты процестерді де қамтиды. Дегенмен, аталған процестерге байланысты міндеттердің шешімі бірде мүдделі, жүйеленген болып, бүкіл қоғам, сол үшін арнайы ұйымдастырылған мекемелердің қолдауымен және жеке адамның ынта-ықыласына негізделсе, кейде кездейсоқ келеді. Ал осы әлеуметтенуге орай жүргізілетін, нақты мақсатқа бағыттала ұйымдастырылған басқару процесі білім (образование) деп аталады. Білім - өте күрделі, басқа дүние болмыстарында қайталанбас қыр мен сырға мол қоғамдық – тарихи құбылыс, оның мән-жайын тануға құштарлық білдірмеген ғылым аз-ақ.

Білім барша қоғамдар мен жеке индивидтер өмірінің ажырамас бір бөлігі ретінде қалыптасады. Осыдан да ол ең алдымен әлеуметтік құбылыс. Білімнің әлеумет өміріндегі ерекше сала сипатына ие болу кезеңі білім мен әлеуметтік тәжірибені ұрпақтан-ұрпаққа өткізу процесі қоғамның тіршілік әрекеттерінен өз алдына бөлініп және тәрбие мен оқуды іске асыратын арнайы кәсіби адамдардың пайда болу дәуірінен басталады. Дегенмен, мәдениетке мұралық ету әлеуметтену мен тұлға дамуының қоғамдық құрал-тәсілі ретінде білім адамзат қауымының алғашқы қадамдарымен бірге өмірге еніп, еңбек әрекеттері, ойлау, тіл дамуымен бірлікте шексіз өркениет жолында өз өрісін тауып келеді.

Білім – салыстырмалы дербес жүйе. Оның қызметі – нақты ғылыми біліктерді, идеялық-ізгілік құндылықтарды, ептіліктер мен дағдыларды, әрекет-қылық нормаларын игеруге бағытталған қоғам мүшелерінің тәрбиесі мен оқуын іске асыру. Ал бұлардың бәрінің астарында болатын мазмұн нақты қоғамның әлеуметтік-экономикалық және саяси құрылымы мен оның материалды – техникалық деңгейімен айқындалып барады. Білімнің жеке тұлғалық құндылығы әрбір адам үшін өз алдына бөлек. Әсіресе, бұл өзіндік білім, оның деңгейі мен сапасында көрінеді. Білім, әлеуметтік-қажеттілік болумен бірге біршама қызметтер атқарады. Ғалымдардың пайымдауында (Н. В. Берковский, А.А. Реан) білім қызметтері төмендегідей:

Адамның ғылым және мәдениет әлеміне енуінің ең оңтайлы да жедел жолы. Бүкіл дүние қазіргі таңда әлем және барша планета азаматын тәрбиелеуге ұмтылыс жасап, білім аймағында барлық күш- қуатын топтастыруда. Дүниежүзілік білім кеңістігі жедел дамуда. Сондықтан да әлем қауымдастығы адамның жасайтын орны не елі, білім игеру типі не деңгейіне тәуелсіз жаһандық білім стратегиясын қалыптастыру талаптарын алға тартып отыр:

- тұлғаның әлеуметтенуі мен ұрпақтар жалғастығын қамтамасыз ету тәсілі. Адамдардың идеологиялық көзқарасы мен талғамдарының, әлеуметтік танымдарының, мұраттары мен тіршілік климаттарының түбегейлі өзгеріске түсіп жатқан заманда білім қайта жаңғырту мен тарихи және әлеуметтік тәжірибені әулеттен әулетке өткізу процесін қалыпты жүргізуге мүмкіндік береді, сонымен бірге жаңа саяси және экономикалық жағдайларды, қоғам және мәдениет дамуын жаңа бағыттарын жас ұрпақ санасына ендіріп, бекітуге жәрдемдеседі. Тек білімнің ғана үйлестіру, тұрақтандыру қызметіне бола, адам жаңа өмір салттары мен тіршілік шарттарына икемделіп, бейімделеді.

- адамның қоғамдық және рухани өмірін, сонымен бірге жалпы халықтық рухани сана қалыптастыру тетіктері: Білім беру және тәрбиелеу мекемелері белгілі дәуір адамының әлеуметтік-мәдени іс-әрекеттерінің ең жоғары өрнек - үлгілерін шоғырландырады. Осыдан білімнің әлеуметтік құндылығы білімді де ізгілікті қоғам адамының маңыздылығымен өлшенеді. Білімнің адамилық (гуманистік) құндылығы әрбір жеке тұлғаның танымдық және рухани қажеттерінің даму мүмкіндіктерінен көрінеді. Білім жүйесінің барша түрлері мен деңгейлерінде елдің интеллектуал және рухани-инабаттық мүмкіндіктері жинақталып, даму жолына түседі. Оқу және тәрбие барысында адам өркениет дамуына қажет әрі мәдени-тарихи маңызы бар әлеуметтік-мәдени нормаларды игереді, атап айтсақ, олар: адамның әлеуметтік топтар мен өндірістегі, отбасы мен қоғамдық орындардағы, сонымен бірге ортақтасу, жеке тұлғалық және іскерлік қатынастардағы моральдық және ізгілік талап өлшемдері. Қаншалықты кең тараса да, бір қарағанға тұрақты болып көрінгенімен, «білім» түсінігі көп мәнділігімен ерекшеленеді. Әдетте, бұл термин мазмұны жағынан келесідей түсініктемелерге ие болуы мүмкін: білім - жалпыадамзаттық құбылыс; білім - әлеуметтік мәдени мұра; білім – жүйе; білім – педагогикалық процесс; білім – нәтиже.

Жалпы құндылықтар арасында педагогикалық құндылықтар өз алдына дербес топ құрайды. Олардың мәні тәрбиелеу және білім беру қызметінің ерекшелігі, оның әлеуметтік ролі және жасампаздық мүмкіншіліктерімен анықталады. Педагогикалық құндылықтар білім саласында қалыптасқан қоғамдық дүниетаным, көзқарастар мен педагог қызметтері арасында жанама және тікелей байланыстырушы ретінде, әрі педагогикалық іс-әрекетті реттеуші талаптар (нормы) ретінде қабылданған.

Барша құндылықтар сияқты педагогикалық құндылықтар да қоғамдағы әлеуметтік, саяси, экономикалық қатынастарға тәуелді. Олар тарих желісінде қалыптасып, ерекше танымдық бейне және ұғымдар түрінде қоғамдық сана формасына енеді. Өмірдің әлеуметтік шарттарының өзгеріске келуімен, тұлға, қоғам қажеттерінің дамуымен педагогикалық құндылықтар да ауысып барады. Қазіргі қоғам дамуындағы саяси, әлеуметтік, мәдени өзгерістер білім беру саласына тікелей әсерін тигізіп, оның маңыздылығын арттыра түсті. Білім беру ұғымының күрделілігі, көпжақтылығы оны жан-жақты қарастыруды қажет етеді. Білім беру философиясының белгілі теоретигі Б.С. Гершунский білім беру ұғымын 4 аспектіде қарастыруға болатынын атап көрсетеді:

- білім беру құндылық ретінде; - білім беру жүйе ретінде;
- білім беру процесс ретінде;
- білім беру нәтиже ретінде

Білім беруді қалайша құндылық ретінде қарастыруға болады? Әуелі құндылық дегеніміз не? Құндылық - кез келген индивид, топ, ұжым, этнос, т.б. үшін өмірлік маңызы жоғары материалдық немесе рухани нысаналар. Қазіргі кезде ұлттық құндылықтар, жалпы адамзаттық құндылықтар деген ұғымдар қалыптасып отыр. Әр ұлт үшін не құнды? Әрине, ол тілі, ұлттық мәдениеті, салт-дәстүрлері, әдет-ғұрыптары, ұлт тарихы, т.б. Ұлттық құндылықтарды менгеру негізінде жалпы адамзаттық құндылықтарға деген көзқарастар қалыптасады. Олардың қатарына қай елдегі, қай жердегі болмасын адамдарға құнды

нысаналар жатады. Мысалы: адамның бас бостандығы, денсаулығы, адамгершілігі, кадр-қасиеттері, білімі, т.б. Сондықтан да білім беру немесе әр жеке тұлға үшін білім алу үлкен құндылық болып есептеледі. Білім берудің құндылықтық сипаты үш тұрғыдан қарастырылады.

- 1) Білім беру - мемлекеттік құндылық;
- 2) Білім беру - қоғамдық құндылық;
- 3) Білім беру - жеке тұлғалық құндылық.

Неліктен білім беру мемлекеттік құндылық болып саналады? Себебі кез келген қоғамның адамгершілік, интеллектуалдық, экономикалық, саласының нақты жағдайына және тікелей байланысты болады. Осы мәдени әлеуеті білім беру оның ілгері даму мүмкіншілігіне тұрғыдан әрбір өркениетті дамып келе жатқан мемлекет үшін оның стратегиялық міндеттерінің мемлекеттің ғылыми-техникалық мәдениеті даму деңгейіне тікелей байланысты.

Білім беру жүйесі – елдің әлеуметтік-экономикалық дамуының негізгі қозғаушы күші. Ол экономикалық өсудің тұрақтылығы мен қоғамның әл-ауқатын қамтамасыз етуде маңызды рөл атқарады. Жоғары сапалы білім беру жүйесі білікті кадрлар даярлап, жұмыс күшінің сапасын арттырады, бұл өз кезегінде елдің өнімділігі мен жалпы ішкі өніміне (ЖІӨ) тікелей әсер етеді. Білімді азаматтар жаңа технологиялар мен инновацияларды енгізіп, экономиканың түрлі салаларында тиімділікті арттырады, бұл елдің ұзақ мерзімді экономикалық дамуына ықпал етеді. Білім беру жүйесі жұмыссыздық деңгейін төмендетудің тиімді құралы болып табылады. Жұмыс нарығында сұранысқа ие дағдылар мен білімді игерген азаматтар еңбек нарығында жоғары бәсекеге қабілеттілікке ие болады. Бұл тек жұмыссыздықты төмендетіп қана қоймай, адамдарға өз кәсібін ашуға және кәсіпкерлікпен айналысуға мүмкіндік береді, нәтижесінде экономикалық белсенділік артып, халықтың табыс деңгейі жоғарылайды. Сонымен қатар, білім беру әлеуметтік теңсіздікті азайтуда маңызды рөл атқарады. Әрбір азаматқа қолжетімді және сапалы білім беру арқылы қоғамдағы теңсіздік деңгейін төмендетуге болады. Білім адамның әлеуметтік-экономикалық мәртебесін жақсартуға жағдай жасап, төмен табысты отбасылардың балаларына жоғары деңгейде жетістікке жетуге мүмкіндік береді.

Инновацияның дамуына да білім беру айтарлықтай әсер етеді. Жоғары оқу орындары мен ғылыми-зерттеу институттары жаңа технологиялар мен инновациялық шешімдер жасайды, олар кейіннен өндірісте қолданылады. Инновациялық экономикаға бағытталған елдер білім беру жүйесін ғылыми-зерттеу жұмыстары және стартаптармен тығыз байланыстырып, жаһандық бәсекеге қабілеттілікті арттыруға тырысады. Білім беру тек экономикалық дамуға емес, сонымен бірге қоғамдық сана мен мәдениеттің дамуына да ықпал етеді. Білім беру арқылы адамдардың азаматтық жауапкершілігі артып, олар қоғамдағы маңызды өзгерістерге белсенді қатысады. Сонымен бірге, білім беру әлеуметтік мәселелерді шешу жолында халықтың саналы әрекет етуін қамтамасыз етеді.

Білімді қоғам денсаулық сақтау, қоршаған ортаны қорғау және қауіпсіздік мәселелеріне де ерекше назар аударады. Мұндай қоғамның денсаулық деңгейі жоғары болып, өмір сүру сапасы артады, бұл да жалпы экономикалық дамуға оң ықпал етеді. Осылайша, білім беру жүйесінің тиімділігі елдің әлеуметтік-экономикалық дамуына жан-жақты ықпал етіп, оның тұрақты өсуін және болашақтағы бәсекеге қабілеттілігін қамтамасыз етеді. Білім беру жүйесінің әр қыры мемлекет пен қоғамның ұзақ мерзімді дамуы үшін маңызды құрал ретінде қызмет етеді.

Қорытынды. Білім беру жүйесі елдің әлеуметтік-экономикалық дамуының басты қозғаушы күші болып табылады. Ол қоғамның зияткерлік әлеуетін арттырып қана қоймай, тұрақты экономикалық өсуге де негіз болады. Білім беру арқылы азаматтар жаңа дағдылар мен білімге ие болып, еңбек нарығында бәсекеге қабілетті бола алады. Сонымен қатар, білім беру жүйесі қоғамдағы әлеуметтік теңсіздікті азайтып, әлеуметтік тұрақтылықты қамтамасыз етеді. Білімнің инновациялық дамуға қосар үлесі де айтарлықтай. Жаңа технологиялар мен инновациялық шешімдер білім беру ордаларында қалыптасып, кейінірек елдің экономикалық

және өндірістік дамуына ықпал етеді. Білім беру жүйесінің әр қыры мемлекеттің ұзақ мерзімді стратегиялық мақсаттарына жету жолындағы маңызды құрал ретінде қызмет етеді.

Жалпы алғанда, білім беру жүйесінің тиімділігі мемлекеттің бәсекеге қабілеттілігін қамтамасыз етуге, азаматтардың өмір сүру сапасын жақсартуға және елдің жаһандық аренадағы орнының нығаюына ықпал етеді. Осылайша, білім беруді дамыту – мемлекеттің тұрақты және табысты болашағының кепілі.

Әдебиеттер тізімі

1. Дін социологиясы. Дүйсенов М.С., А., 2003.
2. Мәдениеттану. Оқулық. А., 2005.
3. Д.С. Орынбекова, “Әлеуметтану” оқу құралы, А., 2010.
4. Социология. Кенжебаев С.Ж., А., 1998.
5. Р.Әбсаттаров, М.Дәкенов, “Әлеуметтану”, А., 2003

УДК 37.091.3

EFFECTIVE NEW METHODS AND TECHNIQUES FOR TEACHING ENGLISH

*Джолдасова Г.А.,
магистр., оқытушы
Ашанбаева Р.Р.,
магистр., оқытушы*

*Академик Ә.Қуатбеков атындағы Халықтар достығы университеті
Шымкент қ., Қазақстан*

Аннотация. Данная статья рассматривает важность преподавания английского языка, а также современные интерактивные методы и технологии. Поскольку английский язык стал основным инструментом международной коммуникации, качественное его обучение играет решающую роль в повышении профессиональной конкурентоспособности студентов.

Интерактивные методы, такие как презентации, групповые обсуждения, проектные работы и ролевые игры, улучшают практику говорения студентов, способствуют проявлению их творческих способностей и углубленному пониманию учебного материала. Эти методы укрепляют сотрудничество между студентами, способствуют развитию социальных навыков и помогают преодолеть психологические барьеры.

В статье рассматриваются преимущества интерактивных методов обучения и пути их практического применения, а также подчеркивается необходимость освоения новых технологий преподавателями. В результате интерактивное обучение делает изучение английского языка более эффективным и повышает интерес студентов к обучению, барьеры, эффективность обучения.

Ключевые слова: преподавание английского языка, интерактивные методы, технологии обучения, групповые обсуждения, проектные работы, ролевые игры, мотивация студентов, социальные навыки, психологические. **Андатпа:** Бұл мақала ағылшын тілін оқытудың маңыздылығын және заманауи, тиімді әдістер мен технологияларды қарастырады. Ағылшын тілі бүгінде халықаралық коммуникацияның басты құралына айналғандықтан, оның сапалы оқытылуы студенттердің кәсіби бәсекеге қабілеттілігін арттыруда шешуші рөл атқарады. Интерактивті формалар мен әдістердің қолданылуы студенттердің сөйлеу тәжірибесінің сапасын арттырып, сөйлесуге деген мотивациясын күшейтеді.

Аннотация. Мақалада презентациялар, топтық талқылаулар, жобалық жұмыстар және рөлдік ойындар сияқты интерактивті әдістердің білім беру процесіндегі маңызы талқыланады.

Бұл әдістер студенттерге өз ойларын еркін білдіруге, шығармашылық қабілеттерін көрсетуге және оқу материалын тереңірек түсінуге мүмкіндік береді. Сонымен қатар, интерактивті әдістер студенттер арасындағы ынтымақтастықты нығайтады, әлеуметтік дағдыларды дамытуға ықпал етеді және психологиялық кедергілерді жоюға көмектеседі.

Мақалада интерактивті оқыту әдістерінің артықшылықтары мен олардың практикалық қолдану жолдары қарастырылады, сонымен қатар мұғалімдердің жаңа технологияларды меңгеру қажеттілігі ерекше атап көрсетіледі. Нәтижесінде, интерактивті оқыту ағылшын тілін үйренуді тиімдірек етіп, оқушылардың білім алудағы қызығушылығын арттыруға мүмкіндік береді.

Кілтті сөздер: ағылшын тілін оқыту, интерактивті әдістер, оқу технологиялары, топтық талқылаулар, жобалық жұмыстар, рөлдік ойындар, студенттердің мотивациясы, әлеуметтік дағдылар, психологиялық кедергілер, оқытудың тиімділігі.

Annotation: This article discusses the significance of teaching English and explores modern, effective methods and technologies used in this process. As English has become a primary tool for international communication, the quality of its instruction plays a crucial role in enhancing students' professional competitiveness. The use of interactive forms and methods notably enhances the quality of students' speaking practice and boosts their motivation to engage in conversation.

The article examines the importance of interactive methods such as presentations, group discussions, project-based activities, and role-playing games in the educational process. These methods allow students to express their thoughts freely, showcase their creative abilities, and gain a deeper understanding of the learning material. Furthermore, interactive methods strengthen collaboration among students, contribute to the development of social skills, and help overcome psychological barriers.

The article also discusses the advantages of interactive teaching methods and practical ways to implement them, emphasizing the necessity for teachers to master new technologies. Ultimately, interactive teaching makes learning English more effective and increases students' interest in the educational process.

Keywords: teaching English, interactive methods, teaching technologies, group discussions, project-based activities, role-playing games, student motivation, social skills, psychological barriers, learning effectiveness.

Educational Methods In all developed countries, education focuses on:

Identifying problems and seeking solutions; In the educational process, it is crucial for students to be able to identify specific issues and develop solutions for them. For instance, during project-based learning, students explore real-life problems and, through teamwork, analyze various perspectives. This process fosters creative thinking, communication skills, and collaboration abilities. Students learn to correctly formulate problems, identify their causes, evaluate different solutions, and choose the most effective one.

Analyzing acquired knowledge critically Critical thinking enhances a learner's ability to understand, evaluate, and interpret information. Teaching students to conduct critical analyses through concrete examples and scenarios helps them gain deeper insights into information and find answers to complex questions. Additionally, these skills improve media literacy and help protect against misinformation. [1].

Acquiring necessary information independently; Developing the ability to seek information independently encourages students to become self-reliant, responsible, and creative. It is important to teach students how to use information resources such as academic articles, databases, online courses, and webinars to acquire the knowledge they need. This enables them to effectively leverage modern technology to learn according to their interests and needs.

Self-learning; Self-directed learning is vital for instilling a culture of lifelong education in students. This includes pursuing knowledge beyond the curriculum, such as reading literature, exploring online resources, and studying specialized courses. Developing students' ability to conduct

independent research, carry out experiments, and create their own projects ignites their interests and fosters research skills.

Self-discipline; Self-management skills enhance students' accountability while allowing them to use their time efficiently and achieve their goals. It is important to teach students various methods of time management, including setting SMART goals and prioritizing tasks. These skills contribute to their success in both personal and professional life.

Applying knowledge to solve new issues. The ability to apply knowledge in practical situations prepares students to tackle real-world challenges. They have opportunities to complete tasks related to specific situations, testing their theoretical knowledge in practice. For example, by analyzing business scenarios, developing social projects, or proposing technical solutions, they enhance their problem-solving, analytical, and creative thinking skills. [2].

Key Objectives in Teaching English

The primary objectives of teaching English are to prepare knowledgeable, competitive future professionals who can express themselves in three languages. Effective and appropriate methods should be utilized to enhance students' interest and foster their creative abilities.

Interactive Methods

The term "interactivity" is used to describe both technical and pedagogical aspects. In teaching, it refers to methods that involve interaction between the teacher and students. Interactive teaching primarily aims to develop dialogical communication within groups. The advantages of interactive methods allow students to overcome psychological barriers while practicing English.

Interactive Teaching Methods

Interactive teaching methods traditionally include:

- Role-playing games;
- Discussions;
- Presentations;
- Interviews;
- Brainstorming;
- Competitions with practical problems.

Games

Some interesting interactive games for students include:

Grab a Minute — A student has 1 minute to describe a term.

An Item Description — Students must describe a word or phrase without naming it or using gestures.

Chain Story — A logical game where the next student continues the story. [3].

Teaching English is not just about mastering grammatical rules and vocabulary; it also involves effectively developing language skills. Modern methods and techniques help to increase student engagement, improve their communication skills, and prepare them for real-life situations.

This method focuses on completing real tasks using the target language. Students develop their skills in a natural context, applying them in speaking, listening, reading, and writing. For example, through project assignments, they may conduct dialogues or gather information.

Blended learning combines online methods with traditional teaching. This allows students to learn at their own pace while promoting interactivity in the classroom. Through videos, podcasts, and interactive exercises, learners can expand their knowledge.

Gamification incorporates game elements into the learning process. Games, competitions, and rewards enhance student interest. For instance, games for vocabulary development or assignments can boost a spirit of competition.

In the flipped classroom model, students learn new material at home and discuss it or engage in practical tasks in class. This method emphasizes active learning and group work. [4].

The CLIL method allows for teaching English alongside subjects (like science or history). This gives students the opportunity to develop language skills in context.

Project-based learning focuses on completing practical work in English. Students enhance their teamwork and creative skills by working on specific projects.

This method promotes cooperation among students, facilitating the exchange of knowledge and language skills. Group assignments and discussions help improve their communication abilities.

Utilizing real-life materials (articles, videos, podcasts) helps students become familiar with natural language contexts.

Regular feedback on students' achievements and shortcomings allows them to reflect on the learning process. This helps them assess their successes and identify areas for improvement.

Considering cultural diversity in teaching raises student interest. By linking learning materials and topics to various cultures, curiosity among students can be sparked. [5].

The use of interactive technologies in English lessons enhances students' motivation to learn the language and improves the overall learning atmosphere. Such methods foster collaboration among students and contribute to the development of their social and communicative skills. Through interactive teaching methods, students are able to unlock their creative potential, enhance their problem-solving abilities, and apply their knowledge in practical situations.

Modern approaches to teaching English require educators to master new technologies, implement innovative methods, and establish effective communication with students during lessons. By utilizing interactive methods, teachers can make their classes engaging and appealing, ultimately raising the quality of education. Thus, interactive methods in teaching English not only facilitate knowledge acquisition but also have a significant impact on students' personal development. In the context of new trends and demands in the education system, the effectiveness of interactive methods is increasingly recognized, providing opportunities for further enhancement of the English teaching process in the future.

References

1. Leontiev, A. A. Teaching Foreign Languages in School: Opinions on Paths for Restructuring. *Foreign Languages in School*. - 1988. - No. 4.
2. Makhmutova, E. N., Batina, M. G. Integrated Lesson on the Topic "USA: Nature, Cities, Population, Agriculture."
3. Koulagin, P. G. *Interdisciplinary Connections in Education*. – Moscow: Prosveshchenie, 1983.
4. Fedorova, V. N., Kiryushkin, D. M. *Interdisciplinary Connections*. – Moscow: Pedagogy,
5. Kolyagin, Yu. M., Alekseenko, O. L. Integration of School Education. // *Primary School*. 1990. No. 9. pp. 28–32.

UDC 81'0;373.1.02

THE INTERACTION OF LANGUAGE AND CULTURE

Abikenova Zh.Zh.,

Al-Farabi Kazakh National University,

Aitkulova K.O.

The International University of Engineering and Technology

Senior lecturers, masters of Pedagogical Sciences

Almaty, Kazakhstan

Abstract This article describes the level of interpersonal communication in various spheres of intercultural interaction, i.e. the relationship between interstate relations, entrepreneurial, scientific and educational activities is determined. Various aspects of intercultural interaction explore various fields of science, such as intercultural dialogue, the similarity of cultures in the period of

globalization, the place of dialogue as cultural goals, the strategy of intercultural dialogue, etc.

Keywords. cultural semantics, language, intercultural, cultural studies, communicative activity.

Аңдатпа. Бұл мақалада мәдениетаралық өзара іс-қимылдың әртүрлі салаларындағы тұлғааралық қарым-қатынас деңгейі сипатталған, яғни мемлекетаралық қатынастардың, кәсіпкерлік, ғылыми және білім беру қызметінің өзара байланысы анықталған. Мәдениетаралық өзара әрекеттесудің әртүрлі аспектілері ғылымның әртүрлі салаларын зерттейді, мысалы, мәдениетаралық диалог, жаһандану кезеңіндегі мәдениеттердің ұқсастығы, мәдениеттің мақсаты ретінде диалогтың орны, мәдениетаралық диалог стратегиясы және т. б.

Түйін сөздер. мәдени семантика, тіл, мәдениетаралық өзара іс-қимыл, мәдениеттану, коммуникативтік қызмет.

Аннотация. В данной статье описан уровень межличностного общения в различных сферах межкультурного взаимодействия, т. е. определяется взаимосвязь межгосударственных отношений, предпринимательской, научной и образовательной деятельности. Различные аспекты межкультурного взаимодействия исследуют различные области науки, такие как межкультурный диалог, сходство культур в период глобализации, место диалога как цели культуры, стратегия межкультурного диалога и т. д.

Ключевые слова. культурная семантика, язык, межкультурное взаимодействие, культурология, коммуникативная деятельность.

In cultural anthropology, different cultures are connected. As a result, actions carried out in human relations with various forms at the junction of two or more cultures have been called "intercultural participation". In terms of communication, both sides should strive not only to familiarize themselves with their traditions and customs, but also to familiarize themselves with the order of participation that is born in everyday communication with the principles of existence, the existence of another nation. While during communication (participation), the communicators are representatives of two different nationalities (sometimes there are also two different cultures between people of the same nationality), their cognizing existence has its own peculiarities. Thus, ethics and culture of speech, accumulated in the knowledge base, customs, social status, religious views, features of holistic mental thinking. A person professionally complements his understanding of the world by how he inter-culturally interacts with whom.

And the linguistic orientation of intercultural participation, unlike the two mentioned directions, primarily seeks answers to questions about how cultural communication is formed, cultural communication through language. Studies how opinions are exchanged, mutual understanding, misunderstanding, the linguistic nature of messaging, in what communicative context. Another feature of the linguistic orientation is that special attention to discourse leads to the integrity (integration process) of the actions of the participle.

The XXI century is focused on maximizing the possibilities of "cognition", learning about each other through cultural ties between different countries of the world, people, nations. In order to maximize the deepening and comprehensive prosperity of cultural relations between social groups and state institutions, social movements and individual cultural figures, such a process has covered the entire public life of the whole country.

Since Kazakhstan gained independence, cultural and economic ties with the peoples of the world have become deeper every day. It is clear that in the XXI century, the "war of culture and civilization" has unfolded so much that in the field of education and science, states strive for primacy all over the world.

In the modern world, intercultural interaction is carried out at the level of interpersonal communication in various fields: interstate relations, entrepreneurial, scientific and educational activities. Therefore, various aspects of intercultural interaction are the subject of study in various fields of science, such as interreligious dialogue, cultural similarities in the period of globalization,

the place of dialogue as cultural goals, strategies for intercultural dialogue, etc. Intercultural participation reveals the integrity and unity of the world civilization, consisting of many unique cultures of the peoples of the world.

Currently, the problems of intercultural participation are at the interdisciplinary level, within the framework of various social and humanitarian sciences, such as cultural studies, sociology, psychology, etc. At the same time, until now, the linguistic aspects of intercultural participation have not been the subject of special study in Kazakh linguistics. Representatives of different cultures who enter into communication use different language options and a discursive strategy. Depending on the complexity of the situation of cultural semantics and communication in units of language, should be systematically described by linguistic facts and considered comprehensively. In this regard, the relevance of this research work lies in expanding the scope of the dialogue of cultures and the successful organization of discourse in the context of globalization. And the linguistic foundations of intercultural participation, which are part of its mechanism and approaches, remain the main factor in the study of communicative activity.

Intercultural participation as an interdisciplinary and integrated science originates in the works of American researchers Florence Klaxon and F. L. Strodbeck [1] on cultural anthropology and social psychology, as well as in the works of ethnolinguists John Gampertz and Della Himes on the relationship between language and culture.

The term "intercultural participation" was first coined in 1954 by E. Hall and D. Treger in *Culture as Communication*. – "Culture as Communication") [3]. The main positions and opinions of intercultural participation began to develop after the famous work of E. Hall "The Silent Language" ("Mute language" – "mute language") [4]. Here the author reveals the close connection between culture and presence and lays the foundations for the development of intercultural participation as an independent academic discipline.

The concept of intercultural participation has been comprehensively deepened and deepened in the fields of translation theory, foreign language teaching, comparative cultural studies, contrasting pragmatics, etc., about which numerous scientific works have been published.

The theory of intercultural participation developed intensively in European countries and Russia in the 90s of the twentieth century and was associated with the teaching and study of foreign languages. At the same time, M. Bennett, M. Hoops, V. S. Bybler, V. P. Furmanova, V. P. Kuzovlev, S. G. Ter-Minasova, V. V. Krasnikh, D. B. Gudkov, I. E. Klyukanov, L. N. Vaulina, The works of L. I. Grishaeva, A. P. Sadokhin, O. A. Leontovich should be noted.

Prerequisites for the development of intercultural participation in Kazakhstan are laid down in the works of famous representatives of Kazakh linguistics A. Baitursynov, K. Zhubanov, S. Amanzholov, E. N. Zhanpeisov, A. T. Kaidarov, M. Kopylenko, E. D. Suleimenova, R. G. Syzdykova, of linguistic phenomena through the position of understanding their linguocognitive and linguocultural essence. Therefore, the source of linguistic research originates in the study of intercultural relations, intercultural participation in order to teach cognitive-discursive and foreign languages, innovative linguodidactics, as well as comparative aspects of studying the problems of comparative linguistics and translation.

For the first time, intercultural presence in Kazakhstan began to be studied in the 90s of the twentieth century [5]. Modern intercultural research is conducted in a philosophical and cultural aspect. Thus, this issue was investigated in the dissertation work of A.M.Zhanova "Mass communications and their impact on global cultural transformations" [6]. The dissertation of J. M. Doskhozina "Cultural analysis of intercultural communication in the context of globalization" [7] is devoted to the description of the process of intercultural participation in Kazakhstan.

Sociocultural prerequisites – information society, social and academic mobility, migration processes, international relations and intercultural relations - play an important role in the formation and development of forms and methods of intercultural participation. This makes it necessary to study the linguistic aspects of intercultural interaction from the point of view of the national basis and the relationship between language and culture, culture and participation, and communicative education. However, there is practically no cross-cultural research in Kazakh linguistics devoted to a deep and

comprehensive description of the image of the world and linguistic consciousness based on culture. Insufficient study of linguistic aspects of intercultural participation in Kazakh linguistics aims to fill this gap.

The theoretical and methodological basis of the research is the scientific conclusions and basic principles developed in the fields of intercultural participation in world linguistics. Since the principles and concepts of scientific and theoretical research achieved in the world and the fatherland are considered in complex scientific aspects (cultural studies, philosophy, sociology, teaching methods (pedagogy), psychology, linguistics). The methodological basis of the concept of intercultural participation by E. Hall, the parameters of the study of culture by G. Hofstede, is based on the theory of participation by T. Parson, F. Klakhon and F. Strodbek. Also, the methodological base of scientific research consists of language and cognition, language and culture, language and mentality (A. A. Potebnya, T. A. Deik Van, A. Vezhbitskaya, V. A. Maslova, V. V. Kolesov, etc.), language study in the direction of regional studies (E.M. Vereshchagin, V. B. Kostomarov, etc.) and translation studies (V. N. Komissarov, N.K. Garbovsky, O. V. Petrova, etc.) foreign and domestic corresponding scientists A. T. Kaidar, E. D. Suleimenova, B. Khasanov and others. essays. We relied on fundamental works on intercultural participation; linguistic and philosophical provisions on the relationship between language and thinking, language and culture of the people and modern views on the anthropogenic nature of linguistic units; Basic concepts of linguistic culture as a scientific field; universal models and concepts of translation principles and translation equivalence. Intercultural participation is a dynamically developing field at the intersection of linguistics, cultural studies, general language communication and linguodidactics. This is a theoretical and applied scientific direction that is currently in demand by society for productive communication of people with other cultures and other languages.

References

1. Kluckhohn F.R., Strodbek F.L. Variations in Value Orientations. – Evanston, III: Row Peterson, 1961. – 437 p.
2. Gumperz J., Hymes D. Directions in Sociolinguistics. – New York, 1972. – 71 p.
3. Hall E., Trager D. Culture as Communication. – Garden City, N.Y.: Anchor Press / Doubleday, 1954. – 240 p.
4. Hall E. The Silent Language. – Garden City, New York: Anchor Press / Doubleday, 1959. – 240 p.
5. Абдыгаппарова С.К. Развитие теории и практики межкультурной коммуникации в Республике Казахстан. [http: / inlang. linguanet.ru](http://inlang.linguanet.ru). 15.01.2014.
6. Ержанова А.М. Массовые коммуникации и их влияние на глобальные трансформации культуры. – Алматы: [б.и.], 2010. – 275 с.
7. Досхожина Ж.М. Культурологический анализ межкультурной коммуникации в условиях глобализации: Дис. доктора PhD. – Алматы, 2015. – 120 с.

УДК 130.2

ДИАЛОГ ЧИСТАЯ ФОРМА ОБЩЕНИЯ

Иманбаева Ж.М.,

*магистр гуманитарных наук, преподаватель,
Казахский национальный университет имени аль-Фараби,
г. Алматы, Казахстан*

Аннотация. Деятельностный подход в понимании культуры в советско-российской культурфилософской мысли начал разрабатываться еще с середины 60-х годов прошлого

столетия. Задачей деятельностной концепции культуры было выяснить что делает объективированные результаты деятельности человека предметами культуры. Межуев отдает предпочтение деятельностной концепции культуры, в той трактовке, где деятельность рассматривается со стороны своей способности производить человека как общественное существо в его отношении к природе, обществу и самому себе. Каган определяет деятельность как систему субъектно-объектных отношений, где интерес представляет субъект, точнее множественные субъекты.

Согласно Кагану, общение как особый вид межсубъектного взаимодействия становится возможным благодаря умению людей вступать в диалог. Суть диалога в формировании духовной общности, приводящей к осознанию существования человеческого всеединства.

Ключевые слова: диалог, общение, деятельность, культура, субъект, объект.

Аңдатпа. Кеңестік-ресейлік мәдени-философиялық Ойдағы мәдениетті түсінудегі белсенді тәсіл өткен ғасырдың 60-жылдарының ортасынан бастап дами бастады. Мәдениеттің белсенділік тұжырымдамасының міндеті адам қызметінің объективті нәтижелерін мәдени пәнге айналдыратын нәрсені анықтау болды. Межуев мәдениеттің белсенділік тұжырымдамасына артықшылық береді, онда іс-әрекет адамды табиғатқа, қоғамға және өзіне қатысты әлеуметтік болмыс ретінде шығару қабілетімен қарастырылады. Қаған қызметті субъект, дәлірек айтқанда бірнеше субъектілер қызығушылық тудыратын субъектілік-Объектілік қатынастар жүйесі ретінде анықтайды.

Қағанның пікірінше, қарым-қатынас субъектілер арасындағы өзара әрекеттесудің ерекше түрі ретінде адамдардың диалогқа түсу қабілетінің арқасында мүмкін болады. Диалогтың мәні-адамның бірлігінің бар екенін түсінуге әкелетін рухани қауымдастықты қалыптастыру.

Түйінді сөздер: диалог, қарым-қатынас, қызмет, мәдениет, субъект, объект.

Annotation. The activity-based approach to understanding culture in Soviet-Russian cultural and philosophical thought began to be developed since the mid-60s of the last century. The task of the activity concept of culture was to find out what makes objectified results of human activity cultural objects. Mezhujev prefers the activity-based concept of culture, in the interpretation where activity is viewed from the perspective of its ability to produce a person as a social being in his relationship to nature, society and himself. Kagan defines activity as a system of subject-object relations, where the subject, or rather multiple subjects, is of interest.

According to Kagan, communication as a special kind of intersubjective interaction is made possible by people's ability to engage in dialogue. The essence of dialogue is the formation of a spiritual community, leading to the realization of the existence of human unity.

Keywords: dialogue, communication, activity, culture, subject, object.

Каган сторонник системного подхода в исследовании культуры. Системность означает изучение объекта в контексте, рассмотрение объекта как части системы. Бытие является таким контекстом при определении сущности культуры. Точнее три формы бытия: природа, общество, человек. Природа - наличная форма существующей по естественным законам материи. Общество функционирует и развивается по принципам, не детерминированным биологически как это есть в природе. Общественные отношения не транслируемые генетически исторически изменчивы. Третья форма бытия - человек не сводим к двум предыдущим, но является их *воплощенным единством*. "человек есть животное, способом существования которого является продуктивная деятельность, а не спонтанная жизненная активность." [1, с.29] В обществе действуют социальные механизмы наследования поведенческих программ. Продуктивная деятельность и породила культуру как четвертую форму бытия.

Важное свойство культуры - ее предметность. Человеческий опыт при сохранении и

передачи из поколения в поколение объективируется в предметах культуры. Материальные, духовные, духовно-материальные т.е. художественные предметы культуры будучи оторгнутыми от человека приобретают самостоятельное существование в какой-то степени создавая оппозицию к своему создателю.

Назначение предметов культуры быть распределенными в ходе вторичной человеческой деятельности. Чтобы произвести в итоге другого, нового человека. Человек - одновременно творец и продукт культуры.

Какова роль общения в системе культуры? Общение с необходимостью сопровождает и обеспечивает процессы опредмечивания и распределмечивания.

В философской литературе взаимосвязь субъекта и объекта в основном рассматривается с гносеологической точки зрения. Здесь имеет значение объект и его отношение к другим объектам. Субъект в его живой, практической взаимосвязи с другим субъектом (другими субъектами) не представляет интереса. Субъект единичен, трансцендентен, представляет собой абстрагированную модель человечества.

Проблема общения для изучения требует выхода за пределы гносеологии. Множественность субъектов становится необходимым условием общения как особого вида деятельности. Субъект обладает свободой в выборе целей и средств деятельности. В целом культура стала возможной благодаря этой способности человека, отличающей его от животных. [1, с.122] Поэтому в межсубъектных отношениях его участники выступают как активные и равноправные партнеры, чьи действия, однако, взаимно коррелируются. Каждый в построении своей программы действий не может не учитывать предполагаемые, а затем и реальные поступки партнера.

Каган определяет деятельность как систему субъектно-объектных отношений. Различие между субъектами, их множественность критически важно, тогда как различие между объектами может не учитываться. Поскольку все объекты в качестве предмета познания и использования субъекта становятся равными между собой.

На схеме данная модель выглядит так:

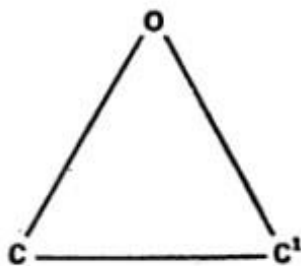

Как видим в межсубъектных отношениях присутствует объект. В случае общения межсубъектное взаимодействие опосредуется не только инструментом общения - языком, но и предметом общения - формированием общности.

Каган определяет межсубъектное взаимодействие как "материально-практическое взаимодействие участников единого, коллективного деятельностного процесса" [2, с.129] т.е. указывает на практику как основу. Межсубъектное взаимодействие является *фундаментом всякой предметной деятельности*.

Выражение диалог культур стало возможным благодаря объективации субъекта культуры, который полимодален. В роли субъекта могут выступать личность или ее часть, социальная группа, определенный социум, человечество в целом. Субъекты также могут быть реальными, квазисубъектами, объективированными субъектами и субъективированными объектами (ценности). Субъективированные объекты в отличие от остальных не могут инициировать общение. [2, с.202] Межуев считает, что диалог реализуется на уровне межиндивидуальной, а не межвидовой коммуникации.

Не существует гармонии как данности в отношениях людей. Выходом является диалог.

Духовная общность, рождающаяся в результате диалога - результат сознательно и свободно инициированного *приобщения* одного субъекта к другому. Партнеры открываются друг другу чтобы согласовать и наметить траекторию совместных действий.

Диалог - "чистая", направленная на обретение духовной общности форма общения. Потребность в преодолении одиночества и отчуждения свойственна всем человеческим существам как проявление родового качества социальности. [2, с.293]

В мире социальном, как и мире растительном и животном существует дифференциация по видам. Самого факта множественности народов и стран для возникновения потребности в диалоге еще недостаточно. Межуев обращает внимание на связь индивидуальной свободы с диалогом. [3, с. 387] Потребность в диалоге появляется на определенной ступени развития индивида, когда он начинает мыслить самого себя не в рамках видовых отличий, а в рамках родового единства человечества.

Список литературы

1. Каган М.С. Философия культуры. Учебное пособие.- анкт-Петербург, 1996. – 310 с.
2. Каган М.С. Мир общения: Проблема межсубъектных отношений. – М.: Политиздат, 1988. – 319 с.
3. Межуев В.М. Идея культуры. Очерки по философии культуры. - М.: Прогресс-Традиция, 2006. - 408 с.

ӘОЖ(УДК) 213. 4.015: 281.04

ОҚУШЫЛАРДЫҢ АҒЫЛШЫН ТІЛІНДЕ СӨЙЛЕУ ДАҒДЫЛАРЫН ҚАЛЫПТАСТЫРУДЫҢ ЖОЛДАРЫ

*Қақпанбаева М.Т.,
№43 орта мектебі
Тараз, Қазақстан
e-mail: madina_920203@mail.ru*

Андатпа. ХХІ ғасыр – білім, ғылым ғасыры. Аталған ғасырда оқушылардың ағылшын тілінде еркін сөйлеп, ойларын емін-еркін жеткізе алып, әлемдік аренада өздерін еркін ұстауларына бағыттап білім беріп келеді. Ағылшын тілінде ойды жеткізу кезінде оқушы естегін сөздерді теріп, оны жеткізу үшін сөйлеу бүтіндіне қосу керек. Сөзді жадыда сақтау үшін оларды белгілі бір нәрсемен қатысты жүйелеу керек.

Кілт сөздер: ағылшын, диалог, психология, логика, лингвистика, монолог.

Андатпа. ХХІ век-век образования, науки. В этом столетии учащиеся свободно говорят на английском языке, свободно высказывают свои мысли, ведут себя на мировой арене. При передаче мысли на английском языке учащийся должен набрать запоминающиеся слова и добавить их в целое речи, чтобы передать их. Чтобы сохранить слово в памяти, вы должны систематизировать их по отношению к определенной вещи.

Ключевые слова: английский, диалог, психология, логика, лингвистика, монолог.

Annotation. XXI century – the century of education and science. Students of this century were able to speak freely in English, express their thoughts freely, behave on the world stage. When communicating an idea in English, the student must type the words and turn on the speech to convey them. It is necessary to remember the word in relation to one Narse for their storage in memory.

Keywords: English, dialogue, psychology, logic, linguistics, monologue.

Тіл – қарым-қатынас құралы. Тіл сөйлеу арқылы жүзеге асады, сөйлеу арқылы ғана дамып, өмір сүреді. Біз шет тілін оқыту туралы айтқанда, оны ең алдымен қатынас құралы ретінде оқимыз. Сөйлеудің негізгі мағынасы адамның әлеммен қарым-қатынасы адам санасында көрініс табатын ой.

Сөйлеудің негізгі объектісі адамның шыншыл өмірмен байланысы. Биляевтың ойынша шет тілін игеру яғни басқа тәсілдермен және жолдармен санадағы ойды шығару. Сөйлеудің құрылымына тоқталатын болсақ оны психологтар былай көрсетеді. Сөйлеуді адамдар бірдеңені айту қажеттілігі туған кезде қолданады. Ағылшын тілін оқытудың алғашқы сатыларында оқушыларда ағылшын тілінде өз ойын жеткізу қажеттілігі туады. Ол қарым-қатынас жасап отырған қимыл іс-әрекет негізінде көрінеді. Мысалы, бірдеңені жеткізу, сұраққа жауап беру, өтінішті орындау, сондай-ақ қаламды әперу, есікті ашу, тақтаны сұрту т.б. Бұл жағдайлардың негізгі мақсаты күтілетін қорытынды. Бұл бөлімде сөйлеу мынадай қызметтерді ғана атқарады. Атап айтсақ не үшін, неге және не айту керек. Сөйлеуді қалай жүзеге асыру сөйлеудің 2-бөлімінде де яғни аналитика-синтетикалық бөліміне қатысты. Бұл бөлімінде тіл арқылы ойды жүзеге асыру процесі жүреді[1].

Ағылшын тілінде ойды жеткізу кезінде оқушы естеігі сөздерді теріп (анализ) оны ойды жеткізу үшін сөйлеу бүтініне қосу керек (синтез). Сөзді жадыда сақтау үшін оларды белгілі бір нәрсемен қатысты жүйелеу керек. Олар парадигматикалық және синтагматикалық бола алады. Сөйлеудің осы екі түрі көп болса оқушының сөйлей алу қабілеті жоғары болады. Парадигматикалық байланыс негізінде сөздерді әртүрлі белгісіне қарап есте сақтай алады. Жазу кезіндегі бірдей дыбысталу *two-too – one-won, see-sea* – мағына жақындығына байланысты. Мысалы: *small-little* – мағынасының қарама-қарсылығына байланысты *answer-ask*. Сөйлеу кезінде синтагматикалық байланыста үлкен роль атқарады. Яғни басқа сөздермен сәйкес келу негізінде мысалы *order* деген сөз келесі сөз тіркестерінде қолданылады. - *order-something (order dinner, order breakfast, a new coat etc) - order to do something (order to stand up, to close the door, to stay in bed) - give an order to do something (to stand up, to stay after classes)*. Осы сөздердің таңдалынып алынуына сөйлеушілер арасындағы қарым-қатынас лексикалық сөздік қорлары қатысты құралдарды таңдап алу процесінде мынадай жағдайлар іске асады. Күнделікті қолданылатын ағылшын тіліндегі бірліктер. Сөздердің орнын ауыстыру және құрылымын өзгерту. Мысалы: *My name is* деген дайын тіркестен *name is* бірлігі өзгеріссіз қалып *my* түрін *his, her* немесе *my sister's* деп ауыстыруға болады. Осы құрылымды өзгерту кезінде біріншіден ойлау тікелей мен арқылы жүзеге асып, 2-жағдайда грамматикалық құрылымы іске асады. Шет тілін оқытудың қиындығы осында. Адам ойын жеткізер кезінде оны бірінші ойлап алады ал ол ана тілінде іске асады. Сөйлеу құрылымының 3-бөлігі ойды жүзеге асыру бөлімі: Сөйлеу аудирование, оқу және жазумен тығыз байланыста. Аудирование мен сөйлеу ойды ауызша жеткізу ретінде бір-бірімен тығыз байланысты. Сөйлеу бұл тікелей оқумен байланысты. Яғни сөйлеу мен дауыстап оқудың қарым қатынасын дәлелдеп жату артық. Сөйлеу жазумен де байланысты. Мысалы, оқушы жазу үстінде өз ойынан сыбырлап айтып отырады. Сөйлеу монологтық және диалогтық түрде жүзеге асырылады. Ол методикалық мақсат негізінде де жүзеге асады яғни, әрбір сөйлеу формаларының лингвистикалық ерекшеліктерін көрсету негізінде. Монологтық ойлауға ойды толық жеткізу және бір-бірімен байланысты болу деген мінездеме тән. Диалогтық сөйлеу клишелерін және эллиптикалық сөйлемдерді қолдану негізінде жүзеге асады. Мысалы сөйлеу практикасында жалпы сұрақтарға иә, жоқ деген қысқа жауап ала аламыз. Оқушылар көбінесе бұндай жауапқа қанағаттанбай толық жауап сұрайды. Мысалы *is it tuesday today* деген сұраққа *yes, it is* немесе *yes it is already tuesday today* деп жауап беруге болады. Альтернативтік сұрақтарға жауап ретінде мынандай мысалдар келтіре аламыз. *Yes, it is an English book or Russian one* сұрағына *it is a Russian one* немесе *a Russian one* деген жауап ала аламыз. Арнайы сұрақтарға мынадай жауап ала аламыз *what is red. The flower is who will go to the cinema. My brother will* деген сияқты жауап алуға болады. Монологтық сөйлеуге «хабарлау» деген мінездеме бере аламыз. Оларға мынандай мысалдар көрсете аламыз. Мысалы, оқушылар қайда оқимыз немесе бүгін қай күн деген сөздерді ағылшынша жеткізе алу қажет. Ағылшын тілін оқыту кезінде оқушылар

сөйлеуге ұмтылады. Тіпті оқушылардың лексикалық сөздік қорлары минималды дәрежеде болса да олар тілдің коммуникативтік қызметін сезіне бастайды. Ағылшын тілін оқытудың алғашқы жылдарында оқушыға сұрақтарды қою, оған жауап беру т.б. сияқты ұсақ сөйлеу бірліктерін оқытушы сұрайды. Сөйлеу кезінде оқушы кем дегенде үш сөйлем монологтық сөйлеуге сөйлеу дайындықсыз іске асады, яғни тілдің тіл материалының көлемі бес сөйлемнен кем болмау керек. Оқытудың екінші жылында диалогтық сөйлеу кезінде әңгімені жүргізе алу қабілеттілігі болу керек, ол сұрақ пен жауап, ұсыныс, бұйыру негізінде жүзеге асады. Ол тікелей тілдік мәтіннің бағдарламасына қатысты болу керек және ол 4 сөйлемнен кем болмауы қажет. Кейбір монологтық сөйлеу күрделірек яғни, оның көлемі 7 сөйлемнен жоғары болу керек[2].

Ауызша сөйлеу шет тілін үйретудің маңызды құралы. Сөйлеу – сабақтың маңызды бөлігі. Ауызша сөйлеу – оқушылардың мәтінді тыңдау мен оқу кезіндегі оқылған материалды тексеру құралы. Сөйлеуді оқытудың мазмұны. Сөйлеудің оқытудың мазмұны кезінде 3 компонентті бөліп ала аламыз. Олар:

1. Лингвистикалық;
2. психологиялық ;
3. әдістемелік.

Лингвистикалық бөлімнен бастасақ бұл кезде сөйлеу оқу бағдарламасы негізінде жүзеге асырылады. Бұл тілдік бірліктермен тікелей қатысты: сөз, сөз құрылысы, грамматикалық мәтін, фонетикалық минимум т.б. Таңдалып алынған тілдік мәтін сөйлеудің алғашқы сатыларында ақ жүзеге аса бастайды. Оқушылар тілдік материалды сөйлеу бірліктері негізінде жүзеге асырады. Олар мына түрде жүзеге асады. Олар here is the book немесе there is a lot of books on the shelf немесе what is on happy birthday to you немесе диалогты түрде келе алады. - please give me that book. - what for? - to hour a look at it - here you are - thank you - you are welcome немесе бір-бірімен қатысты сөйлеу түрінде кездеседі Мыс: - Mr. John White lives at sixteen, forest road, green town, England. - his house is not very large but it is not small either - it has a ground flower and the first flower. Сөйлеудің лингвистикалық бөлшегін айту кезінде сөздің экстралингвистикалық бөлімшесін ұмытпауымыз қажет дәлірек айтсақ ым, қол сілтеу, бас шайқау т.б. құралдар. Мысалы ағылшын тілінде кейде бұндай шараларды оқушылар көп қолданбайды. Бұл қате құбылыстар мысалы 1, 2, 3 деп санау кезінде қазақтар саусақтарын бүксе ағылшындар саусақтарын жаяды. Сөйлеуді оқытудың мазмұнының 2-компоненті психологиялық компонент яғни экспрессивті сөйлей алу қабілеттілігімен дағдылану. Ол мысалы, белгілі бір мәтінді оқытушыдан есту кезіндегі репродукция операциясы арқылы іске асады.

Психологияда неғұрлым оқушы кішкене болса соғұрлым бұл операция жеңіл өтеді. Мыс.: 2-сынып оқушылары жеке сөздер, сөз тіркестері тұрмақ белгілі бір мәтінді қағып алу қабілеттіліктері жоғары. Репродукция толық және бола алады. Мыс: толық репродукция - we speak, read and write in the lesson. Бөлшектік репродукция оқушы өз ойын жеткізу негізінде жүзеге асады. Мыс: this is a blue pencil. Оқытушы (көк қарындашты көрсетіп тұрып айтылатын сөз тіркесі). Сөйлеудің келесі бір маңызды құбылысы бұл сөздердің грамматикалық құрылымын өзгерту. Мыс: - I live in Astana. - Arman lives in Astana деген сөзде I-to be етістегі Arman-ға өзгерді. Ол тікелей етістіктің өзгеруіне әкеліп соғады: live-lives - Nick is reading a book Nick leads a lot. Бұл сөйлемде Present Progressive – Present Simple-ға айналады[3]. Грамматикалық құрылымды өзгерту кезінде сөйлеу жеткізу, және лексикалық дағдылар да қалыптасады. Сөзді жеткізе алу құбылысы сөздердің мағыналарын кеңейтумен де байланысты. Бұл құбылыс грамматикалық құрылымды өзгертумен де байланысты. Ол сондай-ақ жадыдағы лексикалық сөздік қорға сөзді айту дағдысына ритмға, мелодикаға қатысты. Психологиялық бағдарламада экспрессивті сөйлеуге мынадай мінездеме бере аламыз.

1) Сөйлеу әрқашан белгілі бір мақсатқа көзделген бұл мінездеме ағылшын тіліндегі экспрессивті сөйлеуді жүзеге асыру, сөйлеудің алғашқы сатыларына тән. Сөйлеуге оқыту оқушының «сөйлегісі келу» арманына қатысты болу керек, ол мұғалімге тікелей қатысты мысалы бұл құбылысты жүзеге асыру үшін оқытушы мен оқушының қайырымды қарым-

қатынасы т.б. Мысалы оқушы «my pet» деген тақырыпқа қызыға талқылама жасайды. Олар өздерінің сүйікті үй жануарының суретін, ойыншығын алып келіп сыныпта әңгіме жүргізе алады.

2) Сөйлеу аудитория үшін арналған және тыңдаушыға бағытталған түрде бола алады. Яғни біз сөйлеу кезінде сөзімізді белгілі бір адамға бағыттап ойды бөлісіп, дәлелдеп сұрай аламыз. Мысалы, оқушы белгілі бір нәрсені айту кезінде оны сыныпқа немесе өзі қарым-қатына жасап отырған адамға қатыстыруы қажет.

3) Сөйлеу әрқашан эмоционалды боялған түрде бола алады. Яғни сөйлеуші айтып тұрған объектіге өзінің сезімін, қатысын білдіре алады. Сөйлеудің бұл мінездемелері алғашқылармен де тікелей қатысты. Мыс: «my pet» деген тақырыпта I like my dog very much деген сөйлемде «like» деген сөзді белгілі бір екпінмен айта алады.

4) Сөйлеу әрқашан алдын ала келісу негізінде жүзеге асады. Мыс: оқытушы оқушылардың белгілі бір нәрсені сұрау алдында оқушылардың бұл тақырыпқа қатысы бар ма лексикалық қорлары жете ме оқушы санасына сай ма деген сұрақтарға жауап беріп алу қажет.

Сөйлеудің психологиялық бағдарламасында да лингвистикалық мінездеме секілді 2 жүзеге асыру бар. Олар: монологтық, диалогтық

Монологтық сөйлеу логикалық құрылған сөйлемдері, бір-бірімен қатысты белгілі бір мақсатқа бағытталған бір адамның сөзі монологты сөйлеуді жүзеге асыру үшін оның мынаай жүзеге асыру сатылары бар[4].

1) Не жайлы айту. Алғашқы сатысында заттың атын айту, оның түсін көрсету, мөлшерін, орналасуын, қатысын, өзінің сол затқа қатысын көрсету.

2) Жаңағы сөйлеу бірліктерін жинақтап қатысын айту керегін таңдау.

3) Жадыдағы тілдік бірліктерді құрастырып оларға эмоционалды анық бояу беру. Диалог – бұл екі не одан да көп адамдардың сөйлеу кезіндегі қарым қатынасы. Біреуі тыңдаушы, біреуі-сөйлеуші бола алады. Диалогтық сөйлеуге бағдарлама жасау мүмкін емес. Монологтық сөйлеуден айырмашылығы диалогтық сөйлеуде ым-шараларды қоса қолданамыз. Мыс.: – you going home?

- Does Pete live far from school?

- Yes

- Where are you going?

- I'm going home.

- You will stay after closes won't you?

- I can't.

- Can you play football or hockey?

- Let's play

Сөйлеу оқиғасы деп диалогтық тілдесім кезінде сөйлеу жағдаяты арқылы көрінетін дискурсты айтамыз. Сөйлеу оқиғасы деп диалогтық тілдесім кезінде сөйлеу жағдаяты арқылы көрінетін дискурсты айтамыз. Сөйлеу оқиғасы сөзбен айтылатын, сөзбен хабарланатын, яғни сөз арқылы жүретін диалогтық сөйлесу мен ым, қимыл, ишара тағы басқа көмекші құралдар арқылы сөзбен айтылған ойды демеп отыру нәтижесінде дискурстың қалыптасуы; диалогтық сөйлесу жүретін кеңістік, уақыт, жағдай, оған қатысатын серіктестер секілді екі негізгі бөліктен тұрады. Осылайша, сөйлеу оқиғасын дискурс пен сөйлеу жағдаятының қосындысы деп түсінуге болады[5].

Сөйлеу жағдаяты хабарланған дүниенің мән-маңызын түсінуге көмектеседі. Диалогтық сөйлесу немесе тілдік қатынас жасаудың өзіндік лингво - психологиялық ерекшеліктері бар құбылыс болып табылады. Сөйлеудің 3-компоненті әдістемелік компонентіне келер болсақ сөйлеу бұл қиын процесс. Ағылшын тілінде сөйлеуді оқытуда әртүрлі құбылыстарға қатыстыра аламыз. Ол көру және есту, верболды немесе верболды емес құбылыстар оқытушы осы құбылыстарды жақсы қабылдауды іске асыру қажет. Қарапайым сөзбен айтқанда оқушы тапсырманың негізгі мағынасын түсінуі қажет. Мыс: agree or disagree she жаттығуды көрсете аламыз. Оқытушы белгілі бір сөйлемдерді айтып отырады. Оқушы оған келісіп немесе келіспеуі керек. Тағы бір мысал келтірсек сөйлеудің алғашқы сатыларында суреттерді қолдану

кең жүзеге асады. Суретті көре тұрып оқушы ағылшын тілінде бұл жайлы не айту керектігін ойланп алу қажет. Есіне түсіре алмай қалған жағдайда көмекке мұғалім келеді[6].

Жас ұрпаққа кәсіби білім беру терең теориялық білімді, жан-жақты біліктілікті талап етеді. Бұл салада әдістемелік пәндердің маңызы зор.

Әдістеме дегеніміз – қойылған мақсатқа жету жолы. Ұстаздың қолындағы мықты екі қарудың бірі – терең білімі болса, екіншісі – сол білімін оқушы бойына, санасына жеткізетін, дарытатын әдіс-тәсілі болуы қажет. «Әдіс» грек тілінен енген сөз. Оның бастапқы ұғымы «зерттеу» деген мағынаны берген, яғни «белгілі бір пәнді оқытудың әдісі» дегенді білдіреді. Сонымен қатар, әдіс дегеніміз – алдына қойған мақсатқа жету үшін мұғалімнің және оқушының жүйеленген іс-әрекеті.

Бастауыш сынып оқушыларына ағылшын тілін оқытуда әсіресе түрлі әдістер арқылы оқушыларға шетел тілін меңгерту – баланың жан дүние рухын байытатын, әлемдік білім кеңестігіне жол ашатын, бәсекеге қабілетті, заман талабына бейімделгіш жас ұрпақты тәрбиелеу болып табылады. 12 жылдық білім беруде шетел тілін бастауыштан бастап оқытудың себебі – білім негізі бастауышта қаланатындықтан және ең басты мақсаты – тілдің сапасын арттыру, яғни оқушыларға шет тілін сапалы түрде, бір-бірімен еркін қарым-қатынас жасай алу деңгейінде меңгерту талап етіледі[7].

Сөйлеу оқиғасы деп диалогтық тілдесім кезінде сөйлеу жағдаяты арқылы көрінетін дискурсты айтамыз. Сөйлеу оқиғасы деп диалогтық тілдесім кезінде сөйлеу жағдаяты арқылы көрінетін дискурсты айтамыз. Сөйлеу оқиғасы сөзбен айтылатын, сөзбен хабарланатын, яғни сөз арқылы жүретін диалогтық сөйлесу мен ым, қимыл, ишара тағы басқа көмекші құралдар арқылы сөзбен айтылған ойды демеп отыру нәтижесінде дискурстың қалыптасуы; диалогтық сөйлесу жүретін кеңістік, уақыт, жағдай, оған қатысатын серіктестер секілді екі негізгі бөліктен тұрады. Осылайша, сөйлеу оқиғасын дискурс пен сөйлеу жағдаятының қосындысы деп түсінуге болады.

Әдебиеттер тізімі

1. Қазақстан мектебі 2002 ж. №3.
2. Dubenets E.M. Neologisms in English language 1991 ж.
3. Ағылшын тілі мектепте 2010 ж., №1 және 2009 ж. №1.
4. Dzhabayev J.: Adventures of Kazakh akyn in the Soviet Union: Art. Materials.
5. Мудрик А.В., Воспитание в системе образования: воспитание и социализация / А.В. Мудрик // Стратегия воспитания в образовательной системе России: подходы и проблемы. – М.: Издательский сервис, 2004 ж.
6. Dale, L. and Tanner, R. CLIL activities-a resource for subject and language teacher: Cambridge University Press, 2012 ж.
7. Педагогикалық диалог. АЕО «NIS», «UNIVERSITY OF CAMBRIDGE» 2014 ж. №9.

ӘӨЖ 94

ОРТА АЗИЯДА МӘДЕНИ-РУХАНИ БІРЛІКТІҢ ДАМУЫНА ҚАРСЫ САЯСИ КҮРЕС (XIX Ғ. АЯҒЫ - XX Ғ. БАСЫ)

Калдыбаева С.С.,

ал-Фараби атындағы Қазақ ұлттық университеті,

Алматы қ., Қазақстан

e-mail: safurakaldybayeva@gmail.com

Андатпа. Тарихи дәстүрлерге негізделген мәдени-рухани бірліктің этномәдени әртүрлілік жағдайында аймақтық сәйкестікті өзгертуде және тұрақтылықты сақтауда дін

маңызды рөл атқарады. XIX ғасырдың екінші жартысынан Бірінші дүниежүзілік соғысқа дейінгі кезеңде Ресейдің Орта Азия, Түркістан аймағында жүргізген әкімшілік-аумақтық, саяси, этнодемографиялық және мәдени саясаты түркі халықтарын ислам өркениетінен оқшаулауландырды. Аймақтағы исламның рөлі өзгеріссіз қалғанымен Ресейдің алдында империялық кеңістікті құру үшін аумақты біріктіру міндеттері қойылды. Бұл екі негізгі дәстүрлі әдіспен жүргізілді. Олар орыс православие халқының санын көбейту және білім беру жүйесіне өзгерістер енгізу болды. Ресейдің Орта Азиядағы отарлық саясатының күшеюімен өзін түркі-мұсылмандарының «қамқоршысы» деп жариялаған Осман империясының сұлтаны Абдул-Хамид II Орта Азия мен Түркістан өлкесіндегі түркі-мұсылмандарымен бірлігін жариялауға ұмтылды.

Кілт сөздер: Орта Азия, патша үкіметі, Түркістан, дін, рухани бірлік.

Аннотация. Религия играет важную роль в изменении региональной идентичности и поддержании стабильности в условиях этнокультурного разнообразия культурно-духовного единства, основанного на исторических традициях. Административно-территориальная, политическая, этнодемографическая и культурная политика, проводимая Россией в Средней Азии, Туркестанском крае в период со второй половины XIX века до Первой мировой войны, изолировала тюркские народы от исламской цивилизации. Хотя роль ислама в регионе осталась прежней, перед Россией были поставлены задачи объединения территории для создания имперского пространства. Это было сделано двумя основными традиционными методами. Они заключались в увеличении численности русского православного населения и внесении изменений в систему образования. С усилением колониальной политики России в Средней Азии султан Османской империи Абдул-Хамид II, объявивший себя «покровителем» тюрко-мусульман, стремился провозгласить свое единство с тюрко-мусульманами в Средней Азии и Туркестанском крае.

Ключевые слова: Средняя Азия, царское правительство, Туркестан, религия, духовное единство.

Annotation. Religion plays an important role in changing regional identity and maintaining stability in the context of ethnocultural diversity of cultural and spiritual unity based on historical traditions. In the period from the second half of the XIX century to the first World War, the administrative-territorial, political, ethnodemographic and cultural policy of Russia in the region of Central Asia, Turkestan isolated the Turkic peoples from Islamic Civilization. Although the role of Islam in the region remained unchanged, Russia was faced with the tasks of uniting the territory to create an Imperial space. This was done by two main traditional methods. They were to increase the population of Russian Orthodoxy and make changes to the education system. With the strengthening of Russia's colonial policy in Central Asia, Sultan Abdul-Hamid II of the Ottoman Empire, who declared himself the «protector» of the Turkic-Muslims, sought to declare unity with the Turkic-Muslims of Central Asia and the Turkestan region.

Key words: Central Asia, Tsarist government, Turkestan, religion, spiritual unity.

XIX ғасырдың аяғы мен XX ғасырдың басында Орта Азия - Ресей мен Осман империялары сияқты ұлы державалардың елдерге ықпал ету үшін күресінен туындаған ірі геосаяси өзгерістердің орталығына айналды. Осы кезеңде дамып келе жатқан әлемдік тенденцияларға қарсы тұру үшін Орта Азия халықтары өздерінің мәдени және рухани ерекшеліктерін сақтаудың жолдарын іздеді. Осыған байланысты сыртқы факторлар, әсіресе ислам діні этникалық және тілдік топтарға қарамастан, жергілікті халықтың мәдени және рухани бірлігін сақтауда шешуші рөл атқарды.

Ислам діні және оның институттары атап айтқанда, медреселер, сопылық пен мешіттер қоғамдағы халықтың рухани тірегі ғана емес, сонымен бірге білім беру, мәдени дәстүрлерді беру және шоғырландыру алаңына айналды. Бұл шаралар Орта Азия халықтарын біріктіретін бірегей құндылықтар жүйесін дамытуға ықпал етті. Өзін мұсылман әлемінің қорғаушысы

ретінде жариялаған Осман империясы түркі-мұсылман халықтарымен өзара әрекеттесу қарым-қатынасын діни бірлік пен мәдени ынтымақтастыққа негіздеп, мұсылман қауымдастықтарын қолдауға, Орта Азия халықтары мен Османлы жерлері арасында қалыптасқан байланыстарды қалыптастыруға бағытталған саясатты ұстанды.

Тарихи дәстүрлерге негізделген мәдени-рухани бірліктің этномәдени әртүрлілік жағдайында аймақтық сәйкестікті өзгертуде және тұрақтылықты сақтауда дін маңызды рөл атқарады. XIX ғасырдың аяғы мен XX ғасырдың басындағы Орта Азияның ежелгі тәжірибесін зерттеу қазіргі мәдени бірліктің тарихи тамырларын түсінуді тереңдетіп қана қоймай, мәдениетаралық келісімді сақтау үшін маңызды сабақтар алуға мүмкіндік береді. Бұл біздің мақала тақырыбымыздың өзектілігін айқындайды.

Зерттеу жұмысымыздың мақсаты - XIX ғасырдың аяғы мен XX ғасырдың басындағы Орта Азияның мәдени-рухани бірлігінің біртіндеп өзгеруіне ішкі және сыртқы факторлардың әсер етуін бағалау. Алдымызға қойылған зерттеу мақсатының негізінде келесідей міндет қойылды: Орта Азия халықтарының тарихи-мәдени жағдайы мен мәдени-рухани бірлікті нығайтудағы исламның рөлін анықтау.

XIX ғасырдың екінші жартысынан бастап Ресей империясы Ресейдің мемлекеттік бірлігі принципіне басымдық беріп, «бұратаналарға» орыс өркениетін таныстыруды, ал болашақта оларды орыстармен кіріктіруді мақсат етті. Сонымен қатар ислам дінін қабылдауға мүмкіндік беретін, бірақ оның таралуы мен нығаюына кедергі келтіретін шектеулі төзімділік доктринасын қалыптастырды. Бұл идеология сол жылдары қалыптасқан православиелік консерватизмді қорғау саясатының тұжырымдамасында жүзеге асырыла бастады. Ресейдің Түркістандағы XIX ғасырдың екінші жартысынан Бірінші дүниежүзілік соғысқа дейінгі кезеңі әкімшілік-аумақтық, саяси, этнодемографиялық, экономикалық және мәдени өзгерістермен сипатталды. Аймақтағы исламның рөлі өзгеріссіз қалғанымен Ресейдің алдында империялық кеңістікті құру үшін аумақты біріктіру міндеті тұрды. Осы мақсатқа жету үшін екі негізгі дәстүрлі әдіс қолданылды: орыс православие халқының санын көбейту және білім беру жүйесі арқылы халықты орыстандыру (кейіннен орыстану). Орыстандыру, әдетте православиелік христиандықты қамтыды. Түркістан (Орта Азия) үшін ерекше жағдай жасалды, себебі патша үкіметі исламның бұл аймаққа «ұзақ және ұзақ уақытқа» келгені және онымен дайындықсыз және атты әскермен күресу мүмкін болмайтынын анық түсінді. Ресейде «мұсылман мәселесі» өзекті мәселеге айналды. Оның өршуіне ішкі және сыртқы саясаттың бірнеше факторлары ықпал етті. [1, 43-44 б.]

Түркістан генерал-губернаторлығына келген К.П. Кауфман «бұратана» көшпелі халықты мұсылманданған отырықшы тұрғындарының діни ықпалынан шығару үшін мұсылман араб алфавитін орыс транскрипциясына ауыстыру қажет. Егер қазақ халқы ресейлік білім беру жүйесіне айтарлықтай көлемде тартылса отырықшы мұсылмандарға сарт, тәжік, татарларға консерваторлар мен реакционерлер атағын «таңып», еуропалық білім алған, «орыстанған саяси адал» қазақтарды отырықшы мұсылмандарға қарсы қою мүмкіндігі болар еді. [2, 19 б.] Қырғыздар, қазақтар, түркмендер, қарақалпақтар, тәжіктер, яғни Орта Азияның түркі-мұсылман халықтары ислам дінінің дәстүрлерін белгілі бір дәрежеде ұстанып, өздерін мұсылман ретінде көрсетті. Тиісінше, осы халықтар арасында қазақ халқы ешқашан да әлемде діни фанатизіммен танылған жоқ. Ислам дінінің негізгі міндеттерінің бірі болған қажылықты уақыт өте Ресей билігі мемлекеттік саясатпен байланыстырды. [3, 138 б.]

Орта Азиядағы Ресей әкімшілігінің құрылуы жергілікті, негізінен конфессиялық білім беру жүйесіне әртүрлі әсер етті. 1879 жылы Түркістан мұғалімдер семинариясы құрылды, ол 1884 жылдан бастап «бұратаналардың» балалары үшін бұрынғы Қоқан хандығының аумағында ашыла бастаған «орыс-жергілікті» мектептеріне мұғалімдер дайындады. Олардың алдына екі жақты міндет қойылды: біріншіден, жергілікті халықтың балаларынан орыс тілін меңгерген кадрларды даярлауды қамтамасыз ету; екіншіден, оқытудың конфессиялық ерекшелігін сақтау. «Жергілікті-орыс» мектептерден басқа, патша әкімшілігі уездік орыс және приходтық мектептер арқылы жергілікті халыққа зайырлы білім беруді ұйымдастыруға тырысты. XIX ғасырдың аяғынан бастап аймаққа мұсылман және жалпы білім беретін

пәндерді оқытумен қатар Еділ татарлары бастауымен болған джадидизмнің ұлттық-діни идеологиясын біріктірген медреседе (усул әл-джадид) конфессиялық оқытудың жаңа әдісі де ене бастады. Өлкеде жергілікті мерзімді баспалар пайда болды. «Жергілікті-орыс» және «орыс» мектептері сондай-ақ жаңа медреселер ұлттық буржуазия мен зияткерлік элитаның қалыптасуына әкелді. Жергілікті мерзімді басылым беттерінде зиялы қауым өкілдері жергілікті халықтардың (өзбектердің, тәжіктердің, қырғыздардың және бұрынғы Қоқан хандығы тұрғындарының) ұлттық-мәдени мәселелерін көтере бастады. [4, 92 б.]

Түркістан өлкесінің мұсылмандарының бірігуі процесіне жол бермеу мақсатында Ресей үкіметі XIX ғасырдың 80-90 жылдарында қабылдаған шаруаларды қоныстандыру сияқты іс-шаралары айтарлықтай әсер етті. 1894 жылдан бастап Бұхара әмірлігінің Ресей бодандығына кіргеннен кейін әмірліктің оңтүстік шекараларында Кеден одағы мен Ресейдің шекара гарнизондары орналастырылды. Бұл Орта Азияның ислам өркениетінің қалған бөлігінен оқшаулауландырды. [5, 195 б.]

Ресейдің Орта Азиядағы отарлық экспансиясы XIX ғасырдың екінші жартысында күшейе түссе, ал Осман империясындағы ішкі саяси биліктегі өзгерістер яғни Сұлтан Абдул Хамид II-нің билікке келуімен Исламдық ынтымақтастық идеясы ежелгі саяси қарсыласы Ресей империясына қарсы қолдану басымдыққа ие бола бастайды. Ресейдің отаршылдық әкімшілігі аймаққа келгенге дейін Түркияның ұстанымдары салыстырмалы түрде әлсіз болғанымен Орта Азия хандықтары түрік сұлтанына барлық діндарлардың билеушісі халиф атағын тануға асықпады. Балқан мен Кавказдағы орыс-түрік қақтығысынан кейін, әсіресе XIX ғасырдың ортасындағы Қырым соғысынан кейін, Осман империясы Ресейге қарсы саяси қысым жасау құралы ретінде Орта Азия аймағындағы мұсылмандарға отаршылдық саясатқа қарсы қолдауларын көрсетуге тырысты. Діни үгіт-насихат жұмыстары аймақтағы этникалық топтарды діни қауымдастықтың орталығына біріктіру негізінде жүргізді. [6, 81 б.]

1898 жылғы Андижан көтерілісінің себептерін зерттеген генерал Н.И.Корольковтың төрағалығымен өткен үкіметтік комиссия: «түрік ықпалының болғандығына соңғы кездері белгілі бір мақсаттары мен тиісті құжаттары жоқ түрік субъектілерінің жиі пайда болуы және олар түріктердің гректерді жеңгені туралы жазылған иллюстрацияланған Константинопольдік басылымдарды халыққа тарату үшін Түркиядан жіберілді деп тұжырымдайды. Комиссия түрік сұлтаны Түркістан мұсылмандары арасында бірлескен үгіт-насихат жүргізу үшін Ауған әмірлігімен байланыс орнатқанын ерекше атап өтті. Түркістан генерал-губернаторы С.М.Духовской 1899 жылы 22 ақпанда соғыс министрі А.Н. Куропаткинге Түрік эмиссарлары Андижан наразылығында маңызды рөл атқарды және оларды Стамбулдағы арнайы мекемелер дайындады деп жазды. [7, 128 б.] Меккеге қажылыққа баратындарға араб әріпімен жазылған кітаптарды, оның ішінде Түркияда басылған басылымдарды әкелуге тыйым салынды. Патша үкіметінің алаңдауына біріншіден, белгісіз мазмұндағы кітаптар жергілікті халыққа кері әсер тигізуі мүмкін деген, екіншіден, сол кездегі орыс-түрік арасындағы қайшылықтар мұсылмандардың діни бір түркілерді қолдауға алып келеді деген қорқыныштары та жоқ емес еді. [8, 112 б.]

Осман империясы мәдениеті мен салт-дәстүрі, діни мен тілі бір түркі халықтарымен жақындасуда жаңа қадамдар жасай бастады. Ендігі жерде, туыс елдермен қарым-қатынасты жақсартуда ислам діни алға шықты. Түркі халықтарының басым бөлігі орналасқан Орта Азия мемлекеттерімен байланыс саяси, елшілік дәрежесіндегі қатынастан дін, оқу, білім, мәдени қарым-қатынастық сипатқа ие бола бастады. Тарихы бір туыс халықтар арасын ислам діни жақындастыра түсті және бұл жағдай түрікшілдік, ұлтшылдық және панисламизм ұстанымдарының астасып кетуіне алып келді. [9, 482 б.]

Қарастырылып отырған кезеңде мұсылман қауымының ішіндегі саяси және рухани құбылыстардың шиеленісуі Ресей империясы билеушілерінің алаңдаушылығын тудыра бастады. Мемлекеттік билік мұсылман аудандарында сепаратистік толқулардың алдын алу мақсатында Ресейдің отарлық мұсылман елдерінде құқықтық тәртіп органдарының қызметін ұйымдастыру, Ирандағы 1905-1907 жж., Осман империясындағы 1908-1909 жж. революциялардың Ресейдегі мұсылман қозғалыстарымен байланыстарын тексеру және

«тазалау» жұмыстарын жүргізді. Империяның «қауіпті» аймақтарының бірі – Түркістан болды. Сондықтан да Ресей үкіметінің ішкі істер министрлігінің жалпы «мұсылман мәселесі» деген атпен сұрақтарды жігі бақылауда ұстады. [10, 92 б.] ХХ ғасырдың басында Осман империясы Орта Азия түркілерімен бірлесу және олармен саяси салада әрекеттесудің басты принциптеріне мәдени, рухани және саяси идеологиялық факторларды қойды. Себебі, Осман империясындағы ішкі саяси дағдарысқа байланысты жаңа реформа қажеттілігі күн тәртібінде тұрды. Жаңа мемлекеттік саяси идеология төңірегіне топтастыру үшін Түркия Орта Азия мен Түркістан өлкесіндегі түрік мұсылмандарымен бірлігін жариялауға ұмтылды. [11, 193 б.]

Қорытындылай келе, қазіргі Орталық Азия елдеріндегі ислам діні 1865 - 1917 жылдар аралығындағы кезеңге ұқсас күрделі саяси әрі діни процестерді бастан кешіруде. «Әулиелерге» табыну, «қасиетті жерлерге» қажылық күшейіп, исламдық дәстүр жандануда. Бұл тарихи процест күрделілігін Ресейдің құқықтық мұрагері ретінде танылатын Орта Азиядағы (Түркістандағы) патшалық және кеңестік «империялар» кезеңін объективті зерттеу арқылы ғана түсінуге болады. ХХ ғасырдың басындағы «біртұтас Түркістан» жобасының дамуы түркі халықтарының мәдени-діни бірлігіне бағдарланды. 1924 жылы Түркістан этноұлттық республикаларға бөлінгенімен олар түркі әлемінің бірлігі идеясының сабақтастығын сақтады.

Әдебиеттер тізімі

1. Котюкова Т. В. Туркестан в дискурсе фронтальной модернизации Российской империи в конце XIX – начале XX в. // Ислам в современном мире. 2015, №11 (1)
2. Лысенко Ю. А. Религиозная политика как механизм закрепления имперских позиций России в Туркестанском крае (вторая половина XIX – начало XX в.) // Вестник Томского Государственного Университета, 2012 г. Серия: История, №4 (20)
3. Абдукадыров Н.М., Найманбаев Б.Р., Калдыбаева С.С. Осман империясы мен Орта Азия халықтары арасында мәдени және рухани байланыстардағы қажылықтың рөлі (XIX-XX ғғ.) // Қазақ ұлттық университеті Хабаршысы, Тарих сериясы, 2024, №2 (113)
4. История Востока: В 6 т. Т. 4. Восток в новое время (конец XVIII — начало XX в.): Кн. 2 / Отв. ред. Л.Б.Алаев и др. - 2005. - 574 с.
5. Лысенко Ю. А. Религиозная политика как механизм закрепления имперских позиций России в Туркестанском крае (вторая половина XIX – начало XX в.) // Вестник Томского Государственного Университета, Серия: История, 2012, №4 (20)
6. Ермекбаев А.А., Киікбай М.К., Абжапарова Л.Ж. Қазақ ұлттық университеті Хабаршысы, Халықаралық қатынастар және халықаралық құқық сериясы. 2022, №2 (98)
7. Салиев А. А. Религиозная составляющая политики Османской империи в Средней Азии в XIX – начале XX вв. История: факты и символы. 2019, № 1 (18)
8. Смағұлова С. О. «Қазақ» газетіндегі қажылық мәселесі // Отан тарихы, 2015, №3.
9. Динашева Л. С., Каттабекова Н. К., Жахангир Ю. XIX ғ. соңы - XX ғ. басында Осман империясы мен Ресей түркілеріндегі діни және зайырлы білім реформалары // Ясауи университетінің хабаршысы. 2023. №1 (127)
10. Котюкова Т.В. «Мусульманский вопрос» в документах Туркестанского районного охранного отделения 1907–1917 гг. С. 92 //РАХ ISLAMICA 1-2 (8-9)
11. Абдукадыров Н.М., Мулдахметова Ж.И., Осман империясының Орта Азиядағы саясатының рухани идеологиялық бағыттары (XXғ.басы) // Қазақ ұлттық университеті Хабаршысы, Тарих сериясы, 2022, №1 (104)

ТҮРКІ МИФОЛОГИЯСЫНДАҒЫ «ӘЙЕЛ» ОБРАЗДАРЫНЫҢ СИПАТЫ

Кенжебулатова А.М.,

аға оқытушы,

К.Кулажанов атындағы Қазақ технология және бизнес университеті

Астана қ., Қазақстан

Аңдатпа. Мақала түркі мифологиясы, соның ішінде қазақ фольклорындағы «әйел» образына байланысты концептілік ұғымдарды анықтап, зерделеуге бағытталған. Бұл ретте көне түркі мифологиялық «әйел» образдарды анықтай отырып, олардың қазіргі «әйел» концептілерін қалыптастырудағы функцияларын ажыратуға тырыстық. Мақалада «әйел» образын сипаттайын концептілік құрылымдарды саралай келе, зерттеу объектісіне алынған тақырып аясында өзіндік тұжырымдар мен нәтижелерге қол жеткіздік.

Түйінді сөздер: түркі мифологиясы, қазақ фольклоры, әйел образы, концептуалды ұғымдар, мифологиялық бейнелер, әйел концептілері, көне түркі мифологиясы, әйел тұлғасы, мәдени құндылықтар, фольклорлық зерттеулер.

Аннотация. Целью статьи является выявление и изучение концептуальных концептов, связанных с образом «женщины» в турецкой мифологии, в том числе казахском фольклоре. В то же время, определяя древнетюркские мифологические «женские» образы, мы попытались выделить их функции в формировании современных «женских» концепций. Анализируя концептуальные конструкции, описывающие образ «женщины» в статье, мы пришли к собственным выводам и результатам в рамках темы объекта исследования.

Ключевые слова: тюркская мифология, казахский фольклор, образ женщины, концептуальные понятия, мифологические образы, женские концепты, древнетюркская мифология, женская фигура, культурные ценности, фольклорные исследования.

Annotation. The purpose of the article is to identify and study conceptual concepts associated with the image of “woman” in Turkish mythology, including Kazakh folklore. At the same time, by defining ancient Turkic mythological “female” images, we tried to highlight their functions in the formation of modern “female” concepts. Analyzing the conceptual constructs that describe the image of a “woman” in the article, we came to our own conclusions and results within the framework of the topic of the research object.

Keywords: Turkish mythology, Kazakh folklore, image of woman, conceptual concepts, mythological images, female concepts, ancient Turkic mythology, female figure, cultural values, folklore studies.

Бүгінгі таңда, түркі әлеміндегі әйел образының ғалымдар тарапынан сараланған, мифтен, фольклордан, әдеби жәдігерлерден, орта ғасыр, хандық дәуірдегі әдебиеттен, қазіргі әдебиеттен ойып орын алатындай ғылыми негізделген сипаттары қалыптасты. Мақаладағы мақсатымыз осы образдардың, яғни Ақ ана, Үкок, Ұмай ана, Сары қыз, Хума, Асена ханшайым, Айызыт ханшайым, Аргы хатун, Томирис, Зарина ханшайым, Елбілге хатун, Жаныл мырза, Дарика қыз, Суйумбике хатун, Құрманжан Датқа, Теркен ханшайым, Бурла хатун, Бөрте және т.б. әйел бейнелерінің ортақ концептілерін анықтап, ортақ белгілерін, өзіндік ерекшеліктерін ажыратып, әдеби айналымға енгізу болып табылады. Тарихтан белгілі жайттардың барлығы түркі әлемінде әйелдің орны ерекше болғандығын байқатады. Сол себепті көне түркіден бүгінге дейінгі түркі халықтары, соның ішінде қазіргі қазақ, түрік әдебиетіндегі әйелдер бейнесін айшықтап көрсету түркілік бірегейлігімізді анықтауға негіз болады. Бұл ретте мақаламызға зерттеу материалы ретінде ежелгі түркілік аңыз әпсаналар, көне түркілік әдеби жәдігерлер, қазақ және түрік әдебиетіндегі «әйел» образын сипаттай отырып, концептілік негіз қалыптастыратын көркем шығармаларды қолдандық. Мақалада салыстырмалы, тарихи әдістермен қоса, «әйел» концептісін когнитивтік тұрғыдан талдау

барысында герменевтикалық, әдебиеттанушылық, тілтанымдық, мәдениеттанушылық, әлеуметтанушылық әдіс-тәсілдер де қоланылды.

Түркі әлемін терең зерттеген тарихшы-ғалым Лев Гумилев «Көне түріктер» деген іргелі еңбегінде «Түркілер әйелдерді сал-серілердей қатты құрметтейтін. Баласы үйге кіргесін әуелі шешесіне иіліп, тәжім еткен, содан кейін барып әкесіне сәлем берген. Орхон жазуында да апақарындастары қалып қойып, оларға ажал қаупі төнгенде, Күлтегіннің оларды жанқиярлықпен қорғап қалғаны зор шабытпен жырланады. Түркілерде анасының шыққан тегіне айрықша мән берген» [Гумилев, 1994]- деп жазады. Тарихтан белгілі жайттардың барлығы түркі дүниесінде әйелдің орны ерекше болғандығын байқатады. Сол себепті көне түркіден бүгінге дейінгі түркі халықтары, соның ішінде қазақ, түрік әдебиетіндегі әйелдер бейнесін айшықтап көрсету мақаламызға негіз болды.

Түркілер өткен тарихында кейінгі ұрпаққа мол рухани мәдениет, әдебиет үлгілерін мәңгі өшпестей мұра етіп қалдырды. Қазіргі әдебиетіміз өз қайнар бастауын содан алып толығып, толастап келеді. Олай болса, әдебиеттегі «әйел» концептісі жайлы сөз еткенде ең алдымен көнеге, рухани мұрамызға үңілгеніміз жөн. Яғни ең адымен «ортақ түркілік мифке» назар аударуымыз керек. Қазақ ұлттық энциклопедиясында «Мифология, миф – ойдан шығарылған қиял емес, ол – өткен заманның адамының шындығын бойына сақтап қалған ата-баба сарқыты. Ол өткенді саналы бұрмалаудың, жалғандықтың есерткіші емес, бірнеше мәрте бүктетіліп, оралып, ақиқаты мен қасиеті қатар өрілген, еріксіз шатасудың тозаңының арасында байқалмай қалған ақиқаттың өрім қамшысы» [Қазақстан. Ұлттық энциклопедия, 2004: 12] деген анықтама беріледі. Әдебиеттану терминдер сөздігінде «Миф (грек mesthos-баян, аңыз, мысал) - халық творчествосының өте ертеден қалыптасқан ең көне жанрларының бірі. Миф алғашқы қауымдық қоғам адамдарының дүние туралы, әлемге әмір етер сыртқы күште, яғни құдайлар мен рухтар образдары туралы және табиғаттан тыс құбылыстар мен оқиғалар жөніндегі түсінігі, сонымен қатар осылар жайындағы қалыптасқан мифтер (аңыз-әңгімелер). Басқаша айтқанда, миф – алғашқы қауымдық қоғам адамдарының әлем, дүние жөніндегі танымының көрінісі» деп көсетіледі [Әдебиеттану терминдерінің сөздігі, 1998: 384]. Сондай-ақ, «Мифология – адамзаттың рухани әлемінің символдармен сипатталған айнасы» деген тұжырымдамалары да жоқ емес [Өгел, 2010: 84]. Мифте «... поэзия мен алғашқы білімнің, дін мен әдептің, өнер мен өмірлік тәжірибенің ерекше бірлігі орын алады» [Мифологический словарь, 1991: 32]. Бұл ретте қазақ мифологиялық образдарындағы «әйел» концептісінің қалыптасуын әлем халықтары мифологиясымен салыстырмалы түрде қарастырып, қазақ мифологиясындағы әйел бейнесінің құрметті орынға ие екенін көре аламыз. Мәселен, ежелгі дәуірден бүгінге дейінгі Аристотельден бастып, Я. Шпенгер, Г. Инститорис, Филон Александрийский, Г.Спенсер, Э.Роттердамский, А. Шопенгауэр және т.б. батыстық философтар әйел бейнесін «төменгі тіршілік иесі», «лас дене әлемінің бейнесі», «арнайы қызметі бар жартыкеш адам», «төменгі әлемнің, күнәның, опасыздық пен жамандықтың, ретсіздіктің символы» деп қарастырып келсе, түркілік ұғымда әйел образы ең алдымен әйел – ана, әйел – адал жар, отан, жер-Ана деп сипатталып жоғары бағаланған. Арабтық, исламдық көзқараста да әйел бейнесін тек «құлдық» концептіде бағалау орын алады. Сол себепті де «әйел» бейнесіне ортақ түркілік, қазақи көзқарас негізінде талдау жасай отырып, «әйел» концептісін саралау арқылы «әйел» затына берілген ерекше бағалауды кейінгі ұрпақ санасына сіңіре аламыз.

Мифтік кезеңдерден бері түркі мәдени өмірінде өте маңызды орын алған «әйел» тақырыбы халықтың ұлттық болмысы, менталитеті, дүниетанымы, өмір сүру салты, әдет-ғұрпынан мол мағұлмат береді. Жалпы түркі, соның ішіндегі қазақ мифологиясындағы «әйел» бейнелерін саралай келе, әйел – «Жаратушы», «Құдай-Ана», «Қорғаушы Рух», «Түркілердің жаратылысына негіз болған ұрғашы қасқыр», «Отан», «Жарық – сәуле» «Ел билеуші», «Жауынгер- сарбаз», «Адал жар», «Ақжаулықты ана», «бейкүнә қыз», «сұлулық символы», «ар-намыс» және т.б. концептілер арқылы сипатталады. «Әйел» бейнесінің концептілік аралының кеңдігі халық санасындағы әйел затына деген құрметі, сенімі, сүйіспеншілігі негізінде қалыптасқан деген пікірдеміз.

Ал «концепт» ұғымына тоқталар болсақ, ең алғаш тұжырымдама жасаған ғалым С.А.Аскольдов, концептіге: «...мысленное образование, которое замещает нам в процессе мысли неопределенное множество предметов одного и того же рода» [Аскольдов-Алексеев, 1997: 271] деген сипаттама береді. Сондай-ақ, концепт мәселесін теориялық тұрғыдан негізден ғалымдар қатарына А. Вежбицкая, Ю.С. Степанов, В.З. Демьянковтады жатқызуға болады. Олардың тарапынан концепт адамның әлем туралы тиянақталған мәдени түсініктері бейнеленген және атаулары бар ғаламның тілдік бейнесі ретінде танылады.

Сонымен, «эйел» бейнесін сипаттайтын негізгі концептілердің бірі «эйел – Жаратушы, Құдай-Ана, Қорғаушы Рух» болып табылады. Яғни түркілік мифологияда түркілердің жаратылысында эйел заты ерекше рөл атқарады. Түркі халықтарының алғашқы дастаны болып саналатын Алтайдағы Якут (саха) түркілерінің «Жаратылыс» эпосында Тәңірге дүние мен адамдарды жаратуды ұсынған және муза болған «Ақ Ана» бейнесі түркі әлемінде эйел затына деген ерекше көзқарастан белгі береді. «Ақ Ана» - Алтайдан табылған «Үкөк ханшайым» екенін ғалымдар жоққа шығармайды. Уакут түркілерінің мифологиясында орын алатын «Айызыт» бейнесі де эйел, дүниеге бала әкелетін эйелдерді қорғайтын тәңір іспеттес бейне. Аңыз бойынша эйел адамның толғағы қысқанда аспаннан түсіп, бала дүниеге келгенше жүкті эйелдің қасында болады-мыс.

Көк түрік дәуірінің аңызға айналған эйел бейнесі «Ұмай Ана» болып табылады. Ұмай Ана жүкті эйелдің аман-есен сәбиді дүниеге әкелуін, дүниеге келген сәбилерді қорғайтын тәңір іспеттес болып келеді. Ұмай ана туралы мәліметтер Орхон жазба ескерткіштерінде орын алады. Мәселен, Құтты мемлекет – Түркі қағанатының билеушілері Күлтегін мен Білге қағанның басына орнатылған ескерткіштерде эйел затына деген ерекше ілтипат төмендегідей сипатталады: «Көкте Түркі Тәңірі Түркінің құтты мемлекетін осылай жаратты. Түркі халқы жоқ болмасын деп, халық болсын деп әкем Елтеріс қаған мен анам Елбілге хатунды (Тәңір) халық арасынан алып жоғары шығарыпты». Бұл істе түркілік мифологияға сәйкес, Тәңірге көмекші болған рух «Ұмай» болған.

Түркілердің наным-сенім жүйесінде бәріне күш-қуат беретін нәрсе тек жаратушы Тәңір болып табылады. Әрбір тіршілік иесінде оның энергиясы болады. Тәңір – түркілердің наным орталығы. Ал тәңірге көмектесетін ата-баба рухы, аруақтар бар. Оларды Кам деп атайды. Олар Тәңірдің бұйрығымен түркілерді апаттан, тіл-көзден, жауыздықтан, жамандықтан қорғайды. Солардың бірі – эйел негізді Тәңір көмекшісі Ұмай Ана болып табылады. Ұмай – санскрит тілінен аударғанда көктен түсе алатын деген мағына береді. Ежелгі үнді мифологиясында Ума есімді құдай бар. Мағынасы жарық дегенді білдіреді. Үнді құдайы Шиваның эйелінің есімі де Ума болған деседі. Көптеген ғалымдар осы жерден байланыс көреді. Түріктерде оны Сары қыз, Ана табиғаты деп те атайды. Әзербайжандар Хумай дейді. Түркі нанымдарында қорғаушы рух Ұмай Ана оттан жаралған, от рухы деп сипатталауы да үнді мифологиясындағы Умамен «жарық» концептісі тұрғысынан сарындас келеді. Ұмай Ана бейнесі якуттар, түріктер, қырғыздар, қазақтар, әзірбайжандар және т.б. түркі халықтарының аңыз-эпсаналарында жиі орын алады. Ұмай ана көптеген жерлерде эйелдерді, балаларды және табиғатты қорғайтын, жерді құнарлы ететін құдай ретінде бейнеленген. Түркияның Анадолы аймағындағы түріктерде «Ал тақтасы – асы» деп аталатын жүкті эйелдердің балаларын ұрлап әкететін эйел жадысы туралы аңыз бар. Ұмай Ана соған қарсы қорған болған. Кейбір деректерде «Ұмай Ана Үлгенмен бірге әлемді құруға қатысады», «Хума құсы» деген ұғымдар да жоқ емес.

Көне түркі мифологиясында орын алған «Ақ Ана», «Үкөк ханшайым», «Ұмай Ана», «Хума құсы», «Сары қыз» бейнелері эйел затына ерекше леп беріп, әлемнің жаратылысына зор әсер ете алған эйелдер құдіретін сипаттау негізінде Жаратушы, Құдай-Ана, Қорғаушы Рух концептілері қалыптасуы ықтимал. Түрік ғалымы Ибрахим Сары «ежелгі қауымдар арасында эйел затына ерекше құрмет көрсеткен ежелгі түркі қауымы эйелді жаратылыстың бастауы, «Тәңір» іспеттес санаған» [Сары, 2017], деген тұжырымы түркі мифологиясында айқын көрініс табады. Әлбетте, бұл балама ең алымен эйел затының өмірге тірі жан, ұрпақ, әкелуімен байланысты болса керек. Қазақтың заңғар жазушысы М. Әуезов те «Әйел бір қолымен бесікті, бір қолымен әлемі тербетеді» деп тегін айтпаса керек. Дүниеде адам атаулы ерекке және эйел

деп бөлінгенімен, өмірге сәби әкелу міндеті әйел затына ғана жүктелген. Оның себебі, осы нәзік жанды жаратылыс иелерінің сабырлық, төзімділік қасиетінде болса керек. Яғни, сәбиді тоғыз күн, тоғыз ай құрсағында көтеріп, межеленген уақытында оны өмірге әкелудің ауыртпалығына әйел заты ғана төзе білген. Сәбидің дүниеге келуімен байланысты құбылыстар әйел затының құдіретін танытып, оны Жаратушы, Құдай-Ана бейнесінде көсетуге белгі болып, кейін концептілік ұғымның қалыптасуына негіз болған.

Құдай-Ананың басты міндеті – дүниеге тіршілік иесін әкелу, яғни, жаратушы Ата-құдайдың қосағы ретінде дүниені тудыру. Бұл жағынан көбінесе әйел Жер-Ана концептісімен де сәйкестіндіріледі. Кей жағдайда, әйел-құдайлар табиғаттың басқа бір қырымен байланысты: тағылық, қиратушылық, жерасты әлемі, зұлымдық сияқты міндеттерді де атқарады. Бұған нақты дәлел ретінде қазақ ауыз әдебиеті үлгілері, ертегі, аңыздардан Жалмауыз кемпір, Жезтырнақ, Албасты образдарын, ал түрік фольклорында Жады, Пері, Албасты бейнелерін алуға болады.

Әйел образындағы концептілік аясы аса кең ұғым «Ана» болып табылады. «Ана» концептісінің негізгі тетігі Түркілердің жаратылысы туралы баяндайтын Өтүкен, Ергенекон аңыздарында да әйелдік, соның ішінде ұрғашы қасқыр, арғы ене бейнелері бар. Бұл аталғандардың барлығы сайып келгенде, әйел бейнесін әр қырынан танытып, концептілік жүйе қалыптастыруда зерттеуді қажет ететін тақырыптардың бірі болып табылады. Хайуан кейпінде болғанына қарамастан, бір тайпаның жойылып кетпей, қайта одан әрі күшейген, рухты, ештеңеден қорықпайтын, тамырларында бөрінің қаны тасыған Ашина тайпасының қалыптасуына негіз болған «ана-қасқыр» образы түркі мифологиясының негізгі тұғыры болып саналады. Бүгінгі таңда өзін көк бөрінің ұрпағы санайтын қазіргі түркі халықтарының ауыз әдебиеті мен фольклорына бұл мифтік концептінің әсері болғаны анық. Нәтижесінде түркі халықтарының тарихында орын алған Асена ханшайым, Айызыт ханшайым, Аргы хатун, Томирис, Зарина ханшайым, Елбілге хатун, Жаныл мырза, Дарика қыз, Суйумбике хатун, Құрманжан Датқа, Теркен ханшайым, Бурла хатун, Бөрте және т.б. әйел бейнелері көркем шығармаларға арқау болды және түркі халықтарының әдебиетінде әйел образының «жауынгер», «ел билеуші», «сарбаз», «батыр» тәрізді концептілерді қалыптастырды.

Сонымен қорыта келе, концепт – біздің этномәдени санамызда сақталған, ұрпақтан ұрпаққа берілетін қысқа, әрі терең мағыналы шындық болмыс, мәдени құндылықтар жөніндегі сан ғасырлық түсінікті бір ұғыммен беретін күрделі құрылым.

Концептілік ұғымға ие болу үшін халықтық қолданыстағы сөздер сол халықтың ғасырлар бойғы мәдениетімен, дәстүрімен, діні, ділімен тығыз байланыста болып, мәдени дәрежеге ие болуы қажет. Яғни, тілдегі кез-келген сөз концепт бола алмайды. Ал халықтың мәдениеті, діні, ділі, наным-сенімі мен тілі біте қайнасып, танымдық түсінік беру қабілетіне ие болған сөздер концептік белгіге ие бола алады. Солардың – бірі «әйел» концептісі түркілік мифология аясында зерделеніп, түркі халықтарына жеткен «әйел» концептісіне байналысты концептілік күрделі құрылымдар жан-жақты сараланып, зерделенді. Нәтижесінде жалпы түркі, соның ішіндегі қазақ мифологиясындағы «әйел» бейнелерін саралай келе, әйел – «Жаратушы», «Құдай-Ана», «Қорғаушы Рух», «Түркілердің жаратылысына негіз болған ұрғашы қасқыр», «Отан», «Жарық – сәуле» «Ел билеуші», «Жауынгер- сарбаз» концептілік ұғымдарға талдау жасалды.

Әдебиеттер тізімі

- 1.Әдеби жәдігерлер. 1-том. Көне дәуірдегі әдеби ескерткіштер.–Алматы.2007 – 504 б. (қазақ)
- 2.Сары И. Түрік әйелі. – Анталья. 2017. – 260 б. (түрік)
- 3.Үшінші батыр әйелдер конференциясы. Гази университеті, Анкара, 2018. (түрік)
- 4.Галима М., Чораев М. Тұранның алып қыздары. Бишек. 2019. – 274 б. (түрік)
- 5.XIX – XX ғасырлардағы Сібірдегі әйел: аймақтық қоғамдағы аймақтық орын және гендерлік рөлдер: ғылыми мақалалар жинағы / ред. басқарған. Ю. М. Гончаров. – Барнаул. 2008. – 188 б. (орыс)

UDC 371.3:81'243

METHODS AND TYPES OF DIDACTIC GAMES IN THE DEVELOPMENT OF LINGUISTIC LANGUAGE IN THE ENGLISH LESSONS

Қалдыбаева Ф.Х.,

магистр, аға оқытушы

Төлебай Д.Н.,

магистр, аға оқытушы

Академик Ә. Қуатбеков атындағы халықтар достығы университеті

Шымкент қ., Қазақстан

Annotation. The purpose of game learning is to provide students with an entertaining way to interact with learning activities. Game technology covers a certain part of the educational process combined with the general contents, the plot of the character. The game technology consistently includes games and exercises that form one of the integrative qualities or knowledge from the educational field.

A didactic game is the main activity of a learner at preschool age and playing he learns the world of people and develops.

Game method game-based learning in education is an approach to learning in which aspects of games are inherent in the learning activities.

Game methods are based on various games that evoke positive emotions that contribute to creating a comfortable situation in the learning process. How does game technology differ from games. In the absence of games in general, gaming technology has an essential feature of a clearly defined learning goal and a pedagogical result corresponding to it, which can be justified and are explicitly characterized by an educational and cognitive orientation. They are competitive and encourage students.

Keywords: game, activity, technology, integrative, combine, educational, knowledge.

Аннотация. Цель игрового обучения - предоставить учащимся увлекательный способ взаимодействия с учебной деятельностью. Игровая технология охватывает определенную часть образовательного процесса в сочетании с общим содержанием, сюжетом персонажа. Игровая технология последовательно включает в себя игры и упражнения, которые формируют одно из интегративных качеств или знаний из образовательной области. Дидактическая игра — это основной вид деятельности обучающегося в дошкольном возрасте, и, играя, он познает мир людей и развивается. Игровой метод обучения в образовании - это подход к обучению, при котором аспекты игр присущи учебной деятельности. Игровые методы основаны на различных играх, которые вызывают положительные эмоции и способствуют созданию комфортной ситуации в процессе обучения. Чем игровые технологии отличаются от игр. При общем отсутствии игр существенной особенностью игровых технологий является четко определенная цель обучения и соответствующий педагогический результат.

Ключевые слова: игра, деятельность, технология, интегративный, комбайн, образовательный, познание.

Аңдатпа. Ойынға негізделген оқытудың мақсаты-оқушыларға оқу іс-әрекетімен өзара әрекеттесудің қызықты әдісін ұсыну. Ойын технологиясы жалпы мазмұнмен, кейіпкердің сюжетімен бірге білім беру процесінің белгілі бір бөлігін қамтиды. Ойын технологиясы білім беру саласындағы интегративті қасиеттердің немесе білімнің бірін қалыптастыратын ойындар мен жаттығуларды дәйекті түрде қамтиды. Дидактикалық ойын-бұл мектепке дейінгі жастағы оқушының негізгі іс-әрекеті және ойнау арқылы ол адамдар әлемін біледі және дамиды. Білім берудегі оқытудың ойын әдісі-бұл ойындардың аспектілері оқу іс-әрекетіне тән оқыту тәсілі. Ойын әдістері жағымды эмоциялар тудыратын және оқу процесінде жайлы жағдай жасауға ықпал ететін әртүрлі ойындарға негізделген. Ойын технологиясы ойындардан қалай

ерекшеленеді. Ойындардың жалпы болмауымен ойын технологиясының маңызды ерекшелігі-оқытудың нақты белгіленген мақсаты және тиісті педагогикалық нәтиже.

Кілт сөздер: ойын, белсенділік, технология, интеграциялық, біріктіру, тәрбиелік, білім.

Formation of the ability to speak oral writing in English lessons through didactic games The game is a thought-provoking process that raises the mood of a person who does not care about age. The game is one of the most effective pedagogical methods that have a great potential for the formation of endurance, determination, ingenuity, attentiveness, inquisitiveness, a lot of knowledge of the field of worldview, other overflowing qualitative qualities. Games develop types of volitional feelings in addition to increasing the child's ingenuity, observation, attention. There are many types of games. In particular, Games, training, refresher games, and games for didactic purposes contribute to the development of communicative competence of students in the learning process. In order to increase the interest of students, the teacher must be able to create a task with a visual demonstration of the participant's own speech rhythm [1].

During the lesson, didactic games contribute to the development of students ' ability to focus on the lesson, develop oral speech and writing skills, and develop their interest in the subject independently. Teach the ability to formulate a text, make plans, put a topic in a particular picture, make sentences, tell their thoughts, interesting actions with the help of a mugalim. Through the game, the possibilities of improving the knowledge and profile of the student, personal qualities, abilities are studied. The ability to selectively pick up the need for games depends on the skill of the teacher. It is more effective to use word games in the development of the student's language. One of these games is to find the right word and say it. The goal of the game is to practice correctly finding and pronouncing the necessary words, to form the student's attention. In the game, the teacher names a generic word related to that lesson. This is one of the most popular re Games in the world. You can play the game. These games can be used in all classes [2].

Adaptation of the child to social relations, assimilation of universal cultural values and cultures of representatives of different nationalities, reflection of communicative activities that allow the child to enter into true moral communication. It creates conditions for overcoming various difficulties in intellectual, creative, and communicative aspects of the child's appearance from different angles. As for the features of the use of Game Technology in English lessons, the human race will continue to experiment with the most advanced, effective methods of teaching and educating its generation, search for new discoveries, and develop the best examples of classical pedagogy in a new way. One of the most effective games in the educational process is as follows: Role-playing games, business Games, business educational games, production Games. According to the methods of teaching a foreign language, games can be divided into two types. Preparatory games and creative games. Grammar, vocabulary for preparatory games

Phonetic and spelling games include. The use of didactic games enhances the impressionability, attractiveness, activity of the lesson, the motivation of the child. The rules of the game should be easy for children to learn, watch, and be short. What's missing is a game for memorizing lexical units. A picture of objects is hung on the blackboard, a Bir object is removed by the teacher, students look for an object that does not exist. 2. Collect the picture - development of thinking-able hands. The theme of toys is given cropped details of images. Children should compose parts and name their English names. Magic box-development of imagination, thinking, tactile abilities. With a box placed in the center, the children answered in a circle. What`s this? What to do? Students need to answer the question, you can use the games Give me, what can it do, Find and collect, show me [3].

The game is a process that raises a person's mood, makes him think, regardless of age. The game is one of the most effective pedagogical methods that has a great potential for the formation of endurance, determination, ingenuity, attentiveness, inquisitiveness, business acumen, volume of the field of worldview, knowledge of a lot, as well as other overflowing qualities. English is a language that represents the Kazakh people to the world, brings them to the world level. That is

why learning English is so important. The use of Game forms in teaching English increases the student's motivation to learn the language. The use of game elements when teaching English increases the student's interest in a foreign language and affects a better understanding of a new topic. Through the game, children can easily communicate in English, and during the game, students learn English quickly, without feeling tired, with excitement and interest. Only game elements are considered to relieve fatigue and increase the student's interest.

In the process of teaching students of different ages, teachers often face the problem of awakening activity in a lesson in children. Often there are situations when traditional forms of work do not contribute to the inclusion of students in the activities of the lesson and the emergence of their cognitive interest. Especially this problem in relation to the lessons of a foreign language is manifested when working with adolescents. If in elementary school the very method of conducting lessons involves the use of various funny songs, games, etc., then in adolescence, interest in these forms of work, of course, disappears and the choice of exciting learning techniques becomes more complex [4]

Currently, there is an acute problem of increased psycho-emotional stress on students. The use of game forms of education helps to reduce information pressure on students. In the process of playing, a child imperceptibly seizes educational material. Many outstanding teachers rightly paid attention to the effectiveness of the use of games in the learning process. And this is understandable. We believe that the game manifests itself particularly fully and sometimes unexpectedly the abilities of a person, a child in particular.

The school occupies a special place such forms of employment, which provide active participation in the lesson of each student, increase the authority of knowledge and individual responsibility of students for the results of educational work.

The game is a specially organized activity that requires tension of emotional and mental strength. The game always involves making a decision - what to do, what to say, how to win? The desire to solve these issues sharpens the mental activity of the players. Are there rich learning opportunities here? Children, however, do not think about it. For them, the game above all - an exciting experience. Therefore, in our opinion, the goal of the game form of education is not only the formation of pronunciation, lexical and grammatical skills, but also the development of interest in the language.

In addition to defining the role of games in the learning process, it is important to know their varieties. S.V. Kulnevich and T.P. Lakotsenina offer the following classification of games:

Games-exercises. They usually take 10-15 minutes and are aimed at improving the cognitive abilities of students, are a good tool for the development of cognitive interests, understanding and consolidating educational material, applying it in new situations. This is a variety of quizzes, crosswords, puzzles, charades, puzzles, the explanation of proverbs and sayings, riddles.

There is no learner who would come to his first English lesson without a secret dream of "learning to speak beautifully, like this new teacher of ours." But, nevertheless, teachers often face the problem of awakening children's activity in the classroom, increasing motivation for the subject. If in elementary school the methodology itself involves conducting "holiday lessons", then in adolescence the choice of exciting teaching methods becomes more difficult. There are often situations when traditional forms of work do not contribute to the inclusion of students in activities in the classroom and the emergence of their cognitive interest. The solution to this problem, in our opinion, is the use of the game method in English lessons. According to A.V. Konyshva, it makes the educational process more meaningful and of higher quality, since: the game draws each student individually and all together into active cognitive activity and, thus, is an effective means of managing the educational process

Travel Games. They can be carried out both directly in the classroom and in the process of extracurricular activities. They serve mainly the purposes of deepening, understanding and consolidating educational material. Activation of students in travel games is expressed in oral stories, questions, answers, in their personal experiences and judgments.

The storyline (role-playing) game is different from exercise games and travel games in that the conditions of an imaginary situation are simulated, and the students play certain roles.

A competition game may include all the above-mentioned types of didactic games or their individual elements. To conduct this type of game, students are divided into groups, teams, between which there is a competition. The essential feature of the competitive game is the presence of competitive struggle and cooperation in it.

English is a language that represents the Kazakh people to the world, brings them to the world level. That is why learning English is so important. The use of Game forms in teaching English increases the student's motivation to learn the language. The use of game elements when teaching English increases the student's interest in a foreign language and affects a better understanding of a new topic. Through the game, children can easily communicate in English, and during the game, students learn English quickly, without feeling tired, with excitement and interest. Only game elements are considered to relieve fatigue and increase the student's interest. The game gives students the opportunity to work together, develop skills in search. In teaching English, it is most effective to use game forms for the following purposes:

1. Learn the Alphabet correctly
2. Correct spelling training
3. Formation of correct reading skills
4. Mastering vocabulary

5. development of students' game skills, correct writing, correct pronunciation, correct knowledge. English

English can also be taught through games and activities that are played within the classroom. When should we use games within the classroom. For example, it is advisable to use during the lesson to repeat new words, to remember a new lesson learned. * You can play the following games in the classroom:

- What's in the bag?
- Around the world
- Board Race
- Order Race
- Question race

• Bingo You can also use Go fish Games. These games expand the knowledge of students, It helps a lot in the Comprehensive Development, formation of knowledge and skills, good knowledge of language materials and mastery of Word skills. Games, being an important tool for the formation of students' cognition, mental activity, involve the deepening and elaboration of their knowledge on the main topics of the program material. These games transform the work of children in the classroom, stimulate their interest in the subject, encourage enthusiasm and develop students' attention, thinking and reveals the ability to be observant; Feels equality, attends classes with interest, overcomes shyness, youth; The lesson comes to life, the interest in learning a foreign language is aroused; the fatigue subsides. Listening comprehension (auditioning) and oral speech skills are developed [5].

During the game, the student develops his thinking, his speech improves, he learns to communicate, his attention increases, and the student does not get bored. The quality of classes improves, interest in the subject increases, the desire to think logically, the ability to maintain order, memory improves. If the main goal of the game is to acquire knowledge with interest to the student, then the task of the teacher is to achieve the acquisition of various skills and skills to increase the activity and language richness of students, to be able to work independently using the same types of games. The implementation of didactic tasks connects with the conclusion of the game.

References

1. «Қазақстан мектебі» журналы, 2001ж., №7-5 р.
2. «Бастауыш мектебі» журналы, 2008ж., №7-8. 10р.
3. «Мектептегі шет тілі» журналы, 2009ж., №1.12р.

4. Методика обучения английскому языку Комарова А.С. 82р.
5. The practice of English language by Jeremy Harmer -3-rd edition –Longman 2001, - 384р.
6. www.google.com.

УДК 81'373.7:316.77

РУССКИЙ ЯЗЫК И МОЛОДЕЖЬ

Мингбаев Н.,

доктор филологических наук, доцент

mira_bay89@mail.ru

Маргузиева Р.С.,

магистр., оқытушы

e-mail: rmarguziyeva@bk.ru

Байхарашева Г.Б.,

магистр, старший преподаватель,

Университет Дружбы народов академика А. Куатбекова

Шымкент қ., Қазақстан

Аннотация. В данной статье рассматривается как, на современном этапе развития русской устной и письменной речи составляет сленг, или жаргон, который имеет огромное значение в изучении языка, частности и изучении русского языка, признанного наиболее сложным из-за присутствия в нем большого количества исключений и синонимов одного и того же слова. Своим появлением на свет жаргон обязан развитию цехового производства в средневековой Европе, когда перед цеховым коллективом, ввиду возрастающей конкуренции, возникла проблема защиты тех или иных производственных знаний, технологий. Это привело к возникновению особого кодированного языка мастеров – арго. Слово «арго» произошло от фр. “argot” – речь определенных, замкнутых групп, которая создается с целью языкового обособления. В целом, роль и место сленга в современной речевой культуре остаются не однозначными и требуют значительного осмысления. Но результатом распространения жаргона и сленга становится уменьшение словарного запаса и искажению значений многих литературных слов русского языка.

Сленг есть и будет в молодежной лексике. Сленг нельзя ни запретить, ни отменить. Он меняется с течением времени, одни слова умирают, другие - появляются, точно так же, как и в любом другом языке. Но современную молодежь совсем без сленга представить невозможно. Главные достоинства тут - выразительность и краткость. Не случайно, что в настоящее время сленг употребляется в прессе и даже в литературе для придания речи живости.

Ключевые слова: сленг, жаргон, социальная группа, сниженная лексика, словарный запас, безграмотность.

Аңдатпа. Келесі мақалада қазіргі кезеңде орыс тілінің ауызша және жазбаша сөйлеуінде сленг, яғни жаргонның рөлі қарастырылады. Жаргон тіл үйренуде, әсіресе орыс тілін зерттеуде үлкен маңызға ие, өйткені орыс тілі көптеген ерекшеліктер мен синонимдерге толы, бұл оны ең күрделі тілдердің бірі етеді. Жаргонның пайда болуы ортағасырлық Еуропада цехтік өндірістің дамуына байланысты. Бәсекенің артуына байланысты, цехтік ұжымға өндірістік білім мен технологияларды қорғау мәселесі туындады. Бұл шеберлердің ерекше кодталған тілінің – аргоның пайда болуына алып келді. «Арго» сөзі француз тіліндегі “argot” сөзінен шыққан, ол белгілі, тұйық топтардың тілін білдіреді, ол тілдік оқшаулану мақсатында жасалады. Жалпы, сленгтің қазіргі сөйлеу мәдениетіндегі рөлі мен орны біржақты емес және терең түсінуді қажет етеді. Бірақ жаргон мен сленгтің таралуы орыс тілінің көптеген әдеби сөздерінің мағыналарын өзгертіп, сөздік қорын азайтуға алып келеді.

Сленг жастар лексикасында бар және болады. Оны тыйым салу немесе жою мүмкін

емес. Уақыт өте келе сленг өзгереді, кейбір сөздер жойылады, ал басқалары пайда болады, дәл басқа тілдердегідей. Бірақ қазіргі жастарды сленгсіз елестету мүмкін емес. Оның негізгі артықшылықтары – бейнелілік және қысқалық. Қазіргі уақытта сленг баспасөзде және тіпті әдебиетте сөйлеуге жандылық беру үшін қолданылады.

Түйінді сөздер: сленг, жаргон, әлеуметтік топ, төмендетілген лексика, сөздік қор, сауатсыздық.

Abstract. The article discusses how, at the current stage of development of Russian spoken and written language, slang or jargon plays a significant role in language study, particularly in learning Russian, which is considered one of the most complex languages due to the numerous exceptions and synonyms for the same word. Slang emerged from the development of guild production in medieval Europe, where, in the face of increasing competition, guild members faced the challenge of protecting specific production knowledge and technologies. This led to the creation of a special coded language for craftsmen—argot. The word "argot" comes from the French "argot," referring to the speech of certain closed groups created for linguistic separation. Overall, the role and place of slang in modern speech culture are ambiguous and require considerable reflection. However, the spread of jargon and slang results in a diminished vocabulary and distortion of meanings of many literary words in the Russian language.

Slang is and will continue to be part of youth vocabulary. It cannot be banned or abolished. It evolves over time; some words die out, while others emerge, just like in any other language. It is impossible to imagine modern youth without slang. The main advantages are expressiveness and brevity. It is no coincidence that slang is now used in the press and even in literature to add liveliness to speech.

Keywords: slang, jargon, social group, reduced vocabulary, vocabulary, illiteracy.

Речь каждого человека указывает на его характер, быт, настроение, возраст, социальный уровень и наконец, насколько человек воспитан и культурен. Например, в телефонном разговоре, не видя этого человека по интонации, манере, даже по определённым выражениям, словам мы уже имеем представление об этом человеке.

На сегодняшний день с интенсивным развитием интернета и информационных технологий язык также подвергается изменениям в последствии сокращения, изменения оптимизации слов и их значений, что в свою очередь оказывает как негативное, так и позитивное влияние на этимологию, лексику и грамматику отдельно взятого языка. Данным изменениям также подвержен и русский язык. И это в свою очередь, тоже усложняет курсантам изучение русского языка, как неродного.

На современном этапе развития русской устной и письменной речи составляет сленг, или жаргон, который имеет огромное значение в изучении языка, частности и изучении русского языка, признанного наиболее сложным из-за присутствия в нем большого количества исключений и синонимов одного и того же слова.

В данном случае, наибольший интерес вызывает молодежный жаргон как наиболее динамичная часть лексической системы языка, непосредственно отражающая социокультурные значимые изменения в обществе. Молодежь как социальная группа общества всегда старалась противопоставить себя миру взрослых. Кроме того, соперничество, которое всегда существует между отдельным и молодежными группами, наиболее ярко отражает характер общественного развития, что являет собой создание отдельных не похожих друг на друга групп по интересам и увлечениям что в следствие приводит к возникновению большого количества синонимов одного и того же слова.

Своим появлением на свет жаргон обязан развитию цехового производства в средневековой Европе, когда перед цеховым коллективом, ввиду возрастающей конкуренции, возникла проблема защиты тех или иных производственных знаний, технологий. Это привело к возникновению особого кодированного языка мастеров – арго. Слово «арго» произошло от фр. “argot” – речь определенных, замкнутых групп, которая создается с целью языкового обособления. Это в основном специальная или своеобразно освоенная общеупотребительная

лексика. В настоящее время слово «арго» устарело, и вместо него используется понятие «жаргон». [1]

«Является ли сленг языком?» Предполагается, что если средством общения является язык, то сленг, безусловно, является частью всеобъемлющего языка, как и любое другое лексическое подмножество, такое как жаргон, технические термины, регионализмы и т.д.

Сам термин «жаргон» пришел к нам из французского языка, а «сленг» – из английского. Во французской лингвистике термин «жаргон» зачастую толкуется как неправильный, искаженный или искусственно изобретенный язык, понятный только членам конкретной группировки. [2]

Молодежная среда общения характеризуется использованием всех лексико-стилистических оборотов, тяготея при этом к уличной или другими словами к сниженной лексике, лишь незначительную часть которой составляет ученический или студенческий жаргон. Таким образом, рассматривая молодежный сленг, можно проследить все явления, характерные как для самой молодежной среды, так и для устной среды общения в целом, выявить функциональную нагрузку сниженной лексики, которая в свою очередь приводит к безграмотности и обнищанию словарного запаса. К примеру, существуют основные общепринятые к употреблению слова сленга как:

Существительные: Чувак, братан, братела, браток, перец, пупс, старшаки, старикашка, бабкамен; Столовка, училка, учихалка, физра, русиш, литра, матра, инфа; Домашка, контроха, контра.

Наречия: Хорошо – клёво, супер, круто, прикольно, класс, классно, зашибись, ништяк, все тип-топ. Плохо – тухло, фуфлово, пипец, капец, отстой, облом, невезуха.

Глаголы: Хавать, не парься, гонишь, подставлять, достали, убейся, фильтруй базар, понты попутал, втяну, накурю.

Междометия: Блин, окей, ты че?

Устойчивые словосочетания и предложения:

Быстро – реще, крути педалями, шевели копытами, шевели подковами, шевели поршнями;

Замолчи – закрой палатку, закрой варежку, смени пластинку, язык прикуси, закрой форточку;

Уходи – топай, иди в баню, скройсь.

Представляется возможным выделить ряд причин употребления сленга. *Вопервых*, стремление участников молодежных социальных групп общаться друг с другом, оставаясь непонятыми для посторонних. *Другой* немаловажной причиной является тенденция к речевой эмоциональности, которую трудно достигнуть, используя исключительно литературную лексику. И, наконец, *третьей* причиной вынужденного языкового искажения между поколениями, по мнению психологов и лингвистов, становится возрастающий темп жизни, за которым представители старшего поколения не всегда успевают.

Появление мобильных телефонов с сервисом SMS, электронной почты, ICQ и интернет-чатов способствует тому, что в языке подростков все чаще встречаются простые вербальные конструкции, с помощью которых можно максимально быстро передать свою мысль, что зачастую вызывает критику со стороны более консервативно настроенной части общества в лице более старшего поколения.

Английский язык, ставший языком интернет-общения, активно используется не только молодым поколением, но и на телевидении, в прессе. Процесс заимствований усилился настолько, что словари не успевают фиксировать все изменения в языке [3, 4]. Употребление (сознательно дифференцирующее, как и неосознанное, на поводу у языковой моды) заимствованной лексики более «продвинутой» молодежью так же выстраивает стену между поколениями.

Но наибольшей экспрессивной окраской в любом языке обладает табуированная (инвективная) лексика. Притягательная сила данной лексики для молодого поколения имеет несколько причин. Не последнее место занимают ее удобство, доступность, простота и даже

гибкость. В данном случае в русском языке табуированной лексикой является матерщины и ругательства, их значение в лексиконе современной молодежи весьма однозначно или говоря другими словами она выражает бунтарство и агрессию, причем не обоснованную. По мнению многих специалистов психологов и личное мое мнение данный феномен во многом связан с появлением интернета и общения на расстоянии что дает возможность любому человеку не отвечать за свои слова и поступки, что в конечном счете привело к обще принятию такого рода лексикона в разговорной речи.

В целом, роль и место сленга в современной речевой культуре остаются не однозначными и требуют значительного осмысления. Но результатом распространения жаргона и сленга становится уменьшение словарного запаса и искажению значений многих литературных слов русского языка. Что в свою очередь приводит к усложнению изучения языка и негативно влияет на воспитание молодого поколения.

Итак, сленг был, есть и будет в молодежной лексике. Хорошо это или плохо? Вопрос, по-видимому, неправомерный. Сленг нельзя ни запретить, ни отменить. Он меняется с течением времени, одни слова умирают, другие - появляются, точно так же, как и в любом другом языке. Конечно, плохо, если сленг полностью заменяет человеку нормальную речь. Но современную молодежь совсем без сленга представить невозможно. Главные достоинства тут - выразительность и краткость. Не случайно, что в настоящее время сленг употребляется в прессе и даже в литературе (причем не только детективного жанра) для придания речи живости. Даже государственные деятели высокого ранга используют в своих выступлениях сленговые выражения.

1. Сленг, как и язык, меняется с течением времени. Это лишний раз подтверждает, что сленг - это часть языка, от него не избавишься.

Сленг - это попытка преодолеть обыденность. Сленг обладает «внутри себя» определенным лексическим и словообразовательным богатством. Сленг обладает ограниченной эмоциональной окрашенностью.

2. Сленг ограничен тематически. Сленг не может быть основой национальной культуры. Сленговые слова имеют «размытое» лексическое значение и не могут передать точную информацию. Сленг сводит общение к примитивной коммуникации.

4. Проведенное исследование показало, что молодежный сленг, который активно используют современные школьники - своего рода протест против окружающей действительности. Язык ярче, сильнее, чем одежда, причёска, образ жизни, отражает внутреннее состояние школьников. Так молодые люди хотят выделиться из толпы.

3. Основными факторами, влияющими на появление новых слов в молодежной среде в речи учащихся, являются развитие сотовой телефонной связи, компьютерных технологий, современной музыки.

Следовательно, нельзя относиться к сленгу как к чему-то тому, что только загрязняет русский язык. Это неотъемлемая часть нашей речи.

Список литературы

1. Кузнецова С.А. БТ Срусского языка. СПб., 2000.
2. Антрушина Г.Б. Стилистика современного английского языка. СПб., 2002.
3. Гекало С.А. "Denglish" или "Germeng"? (к проблеме языкового отражения взаимодействия разных культур) // Сопоставительная лингво фольклористика: Сб. науч. ст. Вып.2. Славянскна-Кубани, 2003.
4. Арнольд И.В. Стилистика. М., 2002.

УДК 39.6(574)

ҚАЗІРГІ ҚАЗАҚСТАНДАҒЫ ДИАЛОГ МӘДЕНИЕТІ

Мырзаева К.А.,

тарих ғылымының магистрі, тарих пәнінің мұғалімі

Nurorda мектеп-лицей,

Астана қ., Қазақстан

e-mail: guldariyamma@gmail.com

Аңдатпа. Бұл мақала Қазақ даласындағы диалогқа әлеуметтік-мәдени факторлардың әсерін шолуды ұсынады. Сонымен қатар мәдени мұраны сақтау әрекеттеріне және саяси және әлеуметтік өзгерістердің әсеріне назар аударылады.

Көпэтносты және осы себепке байланысты көпмәдениетті қазақ қоғамындағы тарихи мұра, технологиялық өзгерістер, тіл қалауының өзгеруі, мәдени құндылықтарды сақтау сияқты негізгі аспектілер қарастырылады. Қазақстан қоғамындағы мәдениеттердің әртүрлілігі, ақпараттық технологияның әсері, тілдік өзгерістер, ұрпақтар арасындағы айырмашылықтар, мәдени дәстүрлерді сақтауға күш салу сияқты маңызды мәселелерді қарастырамыз. Біз мысалға келтірген факторлар Қазақстандағы қарым-қатынастың күрделі және өзгермелі сипатын қалай қалыптастыратынын түсінуге көмектеседі.

Түйінді сөздер: диалог, көпэтнос, мәдени мұра, тіл, жаһандану.

Аннотация. В данной статье представлен обзор влияния социокультурных факторов на диалог в казахской степи. Также основное внимание уделяется усилиям по сохранению культурного наследия и влиянию политических и социальных изменений.

Рассматриваются основные аспекты полиэтнического и мультикультурного казахского общества, такие как историческое наследие, технологические изменения, изменение языковых предпочтений, сохранение культурных ценностей. Мы рассмотрим такие важные вопросы, как разнообразие культур в казахстанском обществе, влияние информационных технологий, языковые изменения, различия между поколениями, усилия по сохранению культурных традиций. Факторы, которые мы привели в качестве примера, помогут понять, как они формируют сложный и изменчивый характер отношений в Казахстане.

Ключевые слова: диалог, полиэтнос, культурное наследие, язык, глобализация.

Annotation. This article presents an overview of the influence of socio-cultural factors on the dialogue in the Kazakh steppe. It also focuses on efforts to preserve cultural heritage and the impact of political and social changes.

The main aspects of the multiethnic and multicultural Kazakh society are considered, such as historical heritage, technological changes, changes in language preferences, preservation of cultural values. We will consider such important issues as the diversity of cultures in Kazakh society, the impact of information technology, language changes, differences between generations, and efforts to preserve cultural traditions. The factors that we have given as an example will help to understand how they shape the complex and volatile nature of relations in Kazakhstan.

Keywords: dialogue, polyethnos, cultural heritage, language, globalization.

Қазақстан мемлекетінің көпэтносты құрамы және мәдениетінің алуан түрлілігі халықаралық диалогқа әсер ететін негізгі фактор ретінде қарастырылуы қажет.

XXI ғасырдағы Қазақстан жаһандану, техникалық прогресс және дамып келе жатқан мәдени динамика сияқты факторларға байланысты өзінің әлеуметтік құрылымында серпінді өзгерістерді бастан кешуде. Ел ішіндегі диалог сипаты дәстүрлі құндылықтар мен заманауи әсерлердің күрделі өзара әрекеттесуін көрсететін айтарлықтай өзгерістерге ұшырады. Ал, енді Қазақстандағы диалогтың негізгі аспектілеріне назар аударайық:

Қазақстан көпмәдениетті аймақ: Қазақстан халқының көпмәдениетті құрамы диалогқа әсер ететін негізгі фактор ретінде қызмет етеді. Тарих бойынша әртүрлі этникалық топтар

арасындағы өзара әрекеттесу, көшпелі қазақ қоғамының отырықшылыққа көшуі және қалалардың пайда болуы көп мәдениетті диалогты жандандырып, әр түрлі ортадан шыққан адамдар жиналатын кеңістіктер құрып, дәстүрлер мен идеялардың үйлесуіне ықпал етті[1].

Технологиялық әсер: Соңғы жылдары Қазақстанда Facebook, Instagram және Twitter сияқты әлеуметтік желілерде блогосфера мен қоғамдық пікірталастардың белсенді дамуы байқалады. Блогерлер, қоғам қайраткерлері және жай ғана белсенді азаматтар өз пікірлерін білдіру, пікір алмасу және әртүрлі әлеуметтік, саяси және мәдени мәселелер бойынша пікірталастарға қатысу үшін цифрлық платформаларды пайдаланады. Бұл процесс Қазақстан азаматтарының диалогқа көбірек қатысуына және әртүрлі этникалық және мәдени ортасы бар адамдар үшін талқылауды қолжетімді етуде. Нәтижесінде цифрлық платформалар пікірлер қалыптасатын, маңызды мәселелер талқыланатын орынға айналды және әртүрлі этникалық топтардағы адамдар көзқарастармен алмасуға белсенді қатыса алады. Алайда, бұл процестің барлық жағымды жақтарымен бірге жалған ақпарат немесе жалған жаңалықтар тарату сияқты қиындықтар бар екенін атап өткен жөн. Сондықтан цифрлық платформаларды пайдаланушылар арасында сыни ойлау және ақпараттық сауаттылық дағдыларын дамыту маңызды[2].

Тілдің ортақтығы: халықтың байланыс құралы тіл диалогта шешуші рөл атқарады, Қазақ және орыс тілдері маңызды тіл болып қала берсе де, тілдік таңдауда, әсіресе жас ұрпақ арасында әртүрлі контексте бір тілді екіншісінен артық көретін өзгерістер болуы мүмкін[3]. Соңғы уақыттарда, Қазақстан халқының қазақ тіліне деген сұранысы артуда. Қазақстан мемлекетінің негізгі тілі болып табылатын қазақ тілін 2021 жылғы халық санағының мәліметтеріне сүйенсек, ел халқының – 80,1 пайызы біледі[4].

Өзге ұлт өкілдері ішінде елде тұратын өзбектердің 72% , ұйғырлардың 71,7%, тәжіктердің 63,6% қазақ тілін біледі екен. Сонымен қатар еліміздегі әрбір төртінші неміс (25,2%), орыс (25,1%) және украин (23,7%) қазақ тілін меңгерген. Жалпы еліміздегі халықтың 15,9%ның ана тілі – орыс тілі, 3,2%ның ана тілі – өзбек тілі, 1,4%ның ана тілі – ұйғыр тілі деген мәлімет бар[5].

Тілдік әртүрлілікті ынталандыру және мәдени мұраны сақтау барысында күш-жігерімізді қазақ тілін қолдану аясын кеңейтуге жұмсақ, бұл саясат Қазақстан халқының арасындағы диалогтың жалғасуын жақсы жағынан көрсетуге мүмкіндік береді деп ойлаймын.

Ұрпақтардың өзгеруі: Қазақстандағы өсіп келе жатырған жас ұрпақ көбінесе аға буындармен салыстырғанда әртүрлі көзқарастарға, құндылықтарға және өзгеше қарым-қатынас стильдеріне ие. Дәстүрлі құндылықтарды дәріштеу арқылы ұрпақтар арасындағы диалогты қалыптастырып, дәстүрлі мәдени элементтерді сақтаумен және насихаттаумен белсенді айналысу қажет. Мәдени іс-шаралар, заманауи өнерге қолдау көрсету, түрлі қоғамдық конференциялар мен білім беруде инновациялық іс-әрекеттер жасай отырып, жастар арасындағы диалогқа ықпал етудің маңыздылығын арттыра аламыз.

Қазақстан, көптеген басқа елдер сияқты диалог мәдениетін қолдану мен ілгерілетуде көптеген проблемаларға тап болуда. Бұл проблемалар жаһандану, технологиялық прогресс, этникалық және әлеуметтік айырмашылықтарды қоса алғанда, әртүрлі факторларға байланысты. Мысалы, жаһандану елдің мәдени, этникалық және моральдық құндылықтарына айтарлықтай әсер етуде. Мұны үйрену және даму мүмкіндігі ретінде қарастыруға болатынына қарамастан, ол дәстүрлі құндылықтар мен мәдени сәйкестікті сақтау тұрғысынан қиындық туғызуда[6]. Бүгінде Қазақстан тұрғындары әлеуметтік желілер, жедел хабар алмасу қосымшалары және бейнеконференцияларға арналған бағдарламалық қамтамасыз ету сияқты коммуникациялық платформалар мен құралдардың кең ауқымына қол жеткізе алады. Бұл технологиялық жетістіктер қарым-қатынасты ыңғайлы және тиімді еткенімен, мағыналы диалогтар жүргізуде жеткіліксіз.

Әлеуметтік медиа мен жедел хабарламалардың таралуы жүзбе-жүз қарым-қатынас жасаудың төмендеуіне және өзара үстірт байланыс жасауға әкелуі мүмкін. Бұл жеке адамдар мен қауымдастықтар арасындағы терең байланыстар мен түсіністіктің дамуына кедергі келтіреді. Сонымен қатар, әлеуметтік медиа мен онлайн платформалардың әсері әлеуметтік

айырмашылықтар мен алауыздықты жалғастыра алады[7].

Жаһанданудың Қазақстанға әсерін мәдениетаралық және көптілді коммуникацияның өсіп келе жатқан маңыздылығынан көруге болады. Мәдениеттер мен тілдер арасында тиімді қарым-қатынас жасау қабілеті Қазақстан халқы үшін экономикалық жағынан да, әлеуметтік жағынан да табысқа жетуге мүмкіндік береді. Себебі мәдениетаралық, этносаралық қарым-қатынас дағдыларына деген қажеттілік күн өткен сайын өсуде. Әсіресе әртүрлі мәдени дәстүрлер мен тілдер қатар өмір сүретін Қазақстан сияқты көпэтносты елімізде өте маңызды. Сондықтан ұрпақтарымыздың бойында дәстүрлі құндылықтарымызды сақтай отырып, жаһандық азаматтық тұлға ретінде қалыптастырып, тәрбиелеуге мән беруіміз тиіс.

Қорытындылай келе айтарымыз, Қазақстандағы диалог мәдениеті халқымыздың әртүрлі топтары арасындағы қоғамдық сенімді, ынтымақтастық пен өзара түсіністікті қалыптастыруда маңызды[8].

Қазақстандағы диалог мәдениетін зерттеу бірнеше себептер бойынша өзекті. Біріншіден, жаһандану және технологиялық прогресс сияқты заманауи әлеуметтік өзгерістер адамдар арасындағы байланыс пен өзара әрекеттесудің жаңа қиындықтарын тудырады. Диалог мәдениетінде қандай өзгерістер болып жатқанын және қазіргі қоғам жағдайында қандай бейімделу стратегиялары қолданылатынын зерттеу маңызды.

Екіншіден, диалог мәдениеті әртүрлі әлеуметтік мәселелер мен қақтығыстарды шешуде шешуші рөл атқарады[9]. Тақырыпты зерттеу қақтығыстардың себептерін анықтауға және оларды диалог пен өзара түсіністік арқылы шешудің жолдарын табуға көмектеседі.

Үшіншіден, Қазақстандағы диалог мәдениеті демократиялық процестер мен азаматтық қоғамды дамыту үшін аса маңызды. Тиімді диалог дағдылары азаматтардың шешім қабылдауға қатысуына, қоғамдық басқаруды жақсартуға және демократиялық институттарды нығайтуға ықпал етеді.

Жалпы, Қазақстандағы диалог мәдениетін зерттеу көпұлтты қоғамдағы коммуникация ерекшеліктерін жақсы түсінуге, диалог мәдениетін дамыту үшін сын-қатерлер мен мүмкіндіктерді анықтауға, сондай-ақ адамдардың әртүрлі топтары арасындағы өзара іс-қимыл мен өзара түсіністікті жақсарту үшін практикалық ұсынымдар ұсынуға мүмкіндік береді[10].

Әдебиеттер тізімі

1. Ахметова, А. С. «Диалог мәдениеті: теориясы мен тәжірибесі» — Алматы: Қазақ университеті, 2017.
2. Кенжебаева, Р. К. «Қазақстан қоғамындағы көпмәдениеттілік және диалог мәдениеті» — Астана: Елордалық университет, 2018.
3. Қарағұлова, Б. Е. «Қазақ мәдениетіндегі тіл және диалог» — Алматы: Ғылым, 2016.
4. Досмұхамедова, Ә. К. «Көпмәдениетті қоғамдағы коммуникация: теория және практика» — Алматы: Қазақ университеті, 2019.
5. Тұяқова, А. Ж. «Қазақстандағы этномәдени диалог: әлеуметтік аспектілер» — Алматы: Қазақ университеті, 2020.
6. Сүлейменова, Г. С. «Қазіргі Қазақстандағы мәдениаралық диалог мәселелері» — Астана: Фолиант, 2018.
7. Рахимова, Р. А. «Мәдениетаралық коммуникация: Қазақстанның көпұлтты қоғамы» — Алматы: Абай атындағы ҚазҰПУ, 2021.
8. Мұхамбетова, Ж. С. «Қазақ тілінің қазіргі жағдайы мен даму мәселелері» — Алматы: Қазақ университеті, 2017.
9. Шамшадинова, Ш. М. «Диалог мәдениетінің қазақ қоғамындағы орны» — Алматы: Дәуір, 2020.
10. Нұрмағанбетова, А. Т. «Қазіргі қазақ қоғамындағы тілдік диалог: әлеуметтік және мәдени аспектілері» — Алматы: Қазақстан, 2022.

ӘОЖ 94(574), 929

ТУҒАН ӨЛКЕМНІҢ МАҚТАНЫШЫ «ҰЛЫ ДАЛАНЫҢ ЖЕТІ КЕРЕМЕТІНЕ» КІРГЕН ҚАЗАҚСТАНДЫҚ ТУТАНХАМОН

Немасипова К.И.,

тарих пәнінің мұғалімі, магистр

Қ. Орымбетов атындағы орта мектебі,

Алматы облысы, Еңбекшіқазақ ауданы, Қаракемер кенті

e-mail: kamshat09@mail.ru

Андатпа. Өткен өмір, кешегі күн бүгінгі-тарих. Тарих-халықтың, елдің, әр адамның өткен өмірінің айнасы. Біз өзіміздің тарихымыздың әр алуандығымен және ұлылығымен қосып айыуымыз керек. Қазақстан тамыры терең жайылған ұлы тарихы бар ел екенін көрсетейтін мәселесі қарастырылған.

Түйін сөздер: жауынгер, өлкетану, археология, қорған.

Аннотация. Прошлая жизнь, вчерашний день сегодня-история. История-зеркало прошлой жизни народа, страны, каждого человека. Мы должны соединиться с разнообразием и величием нашей истории. Речь идет о том, чтобы показать, что Казахстан-страна с великой историей, имеющая глубокие корни.

Ключевые слова: воин, краеведение, археология, Курган.

Annotation. Past life, yesterday today-history. History is a mirror of the past life of a people, a country, every person. We must add to the diversity and grandeur of our history. The issue of showing that Kazakhstan is a country with a great history with deep roots is considered.

Keywords: warrior, local history, archeology, Kurgan.

«Өз елін сүймеген адам,
еш нәрсені де сүйе алмайды»
Байрон.

Туған жер – адам өміріндегі киелі орын. Міне, сондықтан да балалық шақтан бастап-ақ адамда отанға деген махаббат сезімі оянады. Әрбіріміз үшін Отан ошақ басынан басталады: туған жер, туған көше, туған қала. Мен үшін аса қымбат жер туған ауылым. Дәл осы жерде менің көңілді де, шаттықты, уайымсыз күндерім өтуде.

Менің ойымша, адам баласы үшін туған өлкесінен артық еш нәрсе жоқ. Себебі, бұл мен түгелі аялаған анамыз, қолпаштаған әкеміз, туған - туыс, жора - жолдастың кіндігінен қан тамған туып өскен жеріміз. Егер менен сен не үшін туған өлкеңді сүйесің деп сұраса, мен мүдірместен Мұқағали атамыз айтқандай күн мен түнін, қыбырлаған жәндігіне дейін сүйемін дер едім.

Н.Ә. Назарбаев «Ұлы даланың жеті қыры» мақаласында өзге елдердің туған жерінің тарихын қалай дәріптейінін көрсеткен еді. Мысалы «Шын мәнінде, немістердің, италиялықтардың немесе үнді халықтарының жылнамасына көз жүгіртсек, олардың мыңдаған жылды қамтитын төл тарихындағы ұлы жетістіктерінің дені осы елдер қазір мекен етіп жатқан аумақтарға қатыстылығы жөнінде сұрақ туындайтыны орынды. Әрине, ежелгі Рим деген қазіргі Италия емес, бірақ италиялықтар өздерінің тарихи тамырымен мақтана алады. Бұл – орынды мақтаныш. Сол сияқты, ежелгі готтар мен бүгінгі немістер де бір халық емес, бірақ олар да Германияның мол тарихи мұрасының бір бөлшегі. Полиэтникалық бай мәдениеті бар ежелгі Үндістан мен бүгінгі үнді халқы тарих толқынында үздіксіз дамып келе жатқан бірегей өркениет ретінде қарастыруға болады. Бұл – тарихқа деген дұрыс

ұстаным. Сол арқылы түп-тамырымызды білуге, ұлттық тарихымызға терең үңіліп, оның күрмеулі түйінін шешуге мүмкіндік туады. Қазақстан тарихы да жеке жұрнақтарымен емес, тұтастай қалпында қазіргі заманауи ғылым тұрғысынан қарағанда түсінікті болуға тиіс. Оған қажетті дәйектеріміз де жеткілікті», - деген еді [1, 32б.]. Туған жерге ондағы баға жетпес құндылықтарды қалай мақтанышпен айтыпаймыз. Осыған орай өзімнің туып өскен өлкем Еңбекшіқазақ ауданым жайлы айтқым келіп отыр. Жетісудің жеті кереметінің бірі деп мен – өз ауданым Еңбекшіқазақты айтар едім. Еңбекшіқазақ ауданың Есік қаласында бүткіл әлемге танымал «Алтын адам» мүрдесі табылған. Н.Ә. Назарбаев «Ұлы даланың жеті қыры» мақаласында: «Біздің түп-тамырымызға жаңаша көзқараспен қарауға жол ашып, әлемдік ғылым үшін сенсация саналған жаңалық – 1969 жылы Қазақстанның Есік қорғанынан табылған, өнертанушы ғалымдар арасында «қазақстандық Тутанхамон» деген атқа ие болған «Алтын адам». Бұл жауынгер талай тылсым құпияның бетін ашты. Біздің бабаларымыз әлі күнге дейін өзінің асқан көркемдігімен тамсандыратын аса жоғары деңгейдегі көркем дүниелер жасаған. Жауынгердің алтынмен апталған киімдері ежелгі шеберлердің алтын өңдеу техникасын жақсы меңгергенін аңғартады. Сонымен бірге бұл жаңалық Дала өркениетінің зор қуаты мен эстетикасын әйгілейтін бай мифологияны паш етті. Дала халқы өз көсемдерін осылайша ұлықтап, оның мәртебесін күн секілді құдірет деңгейіне көтеріп асқақтатқан. Қорымдағы сән-салтанатты жасау-жабдықтар ежелгі бабаларымыздың зияткерлік дәстүрлерінен де мол хабар береді. Жауынгердің жанынан табылған күміс кеселердің бірінде ойып жазылған таңбалар бар. Бұл – Орталық Азия аумағынан бұрын-соңды табылған жазу атаулының ішіндегі ең көнесі», - деп көрсеткен [1, 56б.]. Осындай ұлы жәдігерлер табылған жер Есік қаласында «Алтын адам» музейі де салынған.



Жас ерекшеліктеріне сай әр жылы «Өлкетану» бағдарламасы бойынша өз оқушыларымды ауданымыздың тарихи жерлерін көрсету мақсатында, экскурсия ұйымдастырамын.

Қазақстандық археологтар бұл ханзаданың қабірін 1969 тапты. 1992 жылы 13-тамызда Тұңғыш Елбасы Нұрсұлтан Назарбаев «Алтын адам» шыққан Есік қаласына арнайы іс сапармен келген. Көрмені көріп, алтын адам шыққан жерді аралап тарихымен таңысты.



Қабір ағаш қақпақпен жабылып, темір құрсаулармен бекітілген, еденіне тақтай төселген, ал адам қойылатын жеріне алтын жапсырмалармен безендірілген төсеніш салынған. Алтын адам киімі 4 мыңға жуық алтын әшекейлермен безендірілген. Әшекейлер барыс, бұлан, таутеке, арқар, ат, түрлі құс бейнелерін беретін “хайуанат нақышында” жасалған. Бас сүйектің сол жағынан жаһұт тастармен әшекейленген алтын сырға табылды. Бас киімі кейінгі қазақ киімі үлгілеріне ұқсас, биік, шошақ төбелі, ұзындығы 70 см шамасында. Мойнында дөңгелек жүзік сияқты алтын алқа, іш көйлегі, көкірегінің тұсы, жеңі алтын тоғалармен өрнектелген, саусағында екі алтын жүзік, камзолы құрастырылмалы ауыр белбеумен буылған. Белбеуге аңға ұқсас бейнелер, 16 тоға жапсырылған, оң жағында қызыл қынапты ұзын семсер, сол жағында алтын пластиналар жапсырылған қынға салынған темір қанжар — ақинақ, шалбар балағы да алтын тоғалармен әшекейленген.

Қорған қазбалары Қазақстанды Vғ. мекен еткен ежелгі тайпалардың мәдениеті, өнері, діні жайлы құнды деректер берді [2, 42 б.].

Киім үлгісі, жерлеу рәсімі, Алтын адамның Жетісу жерін мекендеген сақтардың көрнекті елбасының ұлы немесе жас көсем, әскербасы екенін айқын көрсетеді [3, 26 б.].

Көне дәуірдегі материалдық мәдениет, өнер, мифология, т.б. салалардан мол дерек беретін Алтын адам сол кездегі сақтарда мемлекеттік өркениет ертеден қалыптасқанын дәлелдейді.

Алтын адам – Қазақстанның азаттық символына айналды. Оның тұлғасы Алматының бас алаңына орнатылды, төбе бөркіндегі қанатты тұлпарлар бейнесі елтанбамызға енді [4, 89 б.]. Есік қаласы десе Алтын адам ғана емес, әсем жерлерімен, сұлу табиғатымен аты шыққан қаншама киелі де қасиетті жерлер кездеседі.

Қорыта келгенде Н.Ә. Назарбаев айтқандай: «Мұның бәрі тұтаса келгенде халқымыздың ұлттық бірегейлігінің мызғымас негізін құрайды. Қазақстанның қасиетті жерлерінің мәдени-географиялық белдеуі – неше ғасыр өтсе де бізді кез келген рухани

жұтандықтан сақтап, аман алып шығатын символдық қалқанымыз әрі ұлттық мақтанышымыздың қайнар бұлағы. Ол – ұлттық бірегейлік негіздерінің басты элементтерінің бірі. Сондықтан, мыңжылдық тарихымызда біз алғаш рет осындай ауқымды жобаны жасап, жүзеге асыруға тиіспіз».

Әдебиеттер тізімі

1. Н.Ә. Назарбаев «Ұлы даланың жеті қыры» атты мақаласы 2018 жыл 21 қараша
2. Айбын. Энциклопедия. / Бас ред. Б.Ө.Жақып. - Алматы: «Қазақ энциклопедиясы», 2011. - 880 бет.ISBN 9965-893-73-X
3. Акишев А. К. «Костюм „Золотого Человека“ и проблема катафрактария».
4. Акишев К. А., Акишев А. К. «Происхождение и семантика иссыкского головного убора». — («Археологические исследования в Казахстане». Алма-Ата, 1979. деген кітабінде.)

ӘӨЖ 94(574)

ИСЛАМ ДІНІ ЖӘНЕ МУЗЫКА МЕН БЕЙНЕЛЕУ ӨНЕРІ

Орынтаева Э.О.,

тарих магистрі, аға оқытушысы,

М.Әуезов атындағы Оңтүстік Қазақстан университеті

Шымкент, Қазақстан

e-mail: ms.El77@mail.ru

Оспанова Н.О.,

тарих магистрі, аға оқытушысы,

«90 дарынды балаларға арналған мамандандырылған мектеп-гимназиясы»,

Шымкент қ., Қазақстан

Аңдатпа. Орталық Азияға Ислам дінінің енуімен мемлекеттік дін ретінде қабылдануы жергілікті халықтардың негізгі дініне айналып өнер тарихында қолданбалы-өрнек өнері мен діни сәулет өнерінің кең дамуы орын алды. Бірақ, өрнек өнері ежелгі бейнелеу дәстүрінің шеңберінен аса алмады. Діни сәулет өнерінің ортағасырлық сәулет және бейнелеу өнерінің туындылары үлкен жетістіктерге жетіп қана қоймай жаңа кескіндеме өнерінің негізін қалады.

VII-XIII ғасырлардың аралығында Мауренахр аймағында жаңа Саманид, Қарахан, ганзевит және Ануштегіндер әулиеті негізін қалаған хорезмшахтығы мемлекеттік бірлестіктері құрылды. Бұл кезеңде гректік ғылыми-фәлсафалық мектеп, араб жағрафиясы, парсы тарихы мен ортазиялық медицина және математика мектептері орнықты. Осылайша ортағасырларды Орталық Азияда Мерв, Бұхара, Самарқанд, Үргеніш, Фараб, Яссы, Испиджаф, Баласағұн т.б. қалалар ғылым мен өркениеттің әлемдік орталықтарына айналды.

Түйін сөздер: религия, мифология, сюжет, фольклор, секта, мәдениет, музыка, ритмика, пластика, геральдика.

Аннотация. С вступлением ислама в Центральную Азию, принятие его в качестве государственной религии стало основной религией коренных народов, в истории искусства произошло широкое развитие прикладного искусства и религиозной архитектуры. Но искусство выражения не выходило за рамки древней изобразительной традиции. Произведения религиозной архитектуры средневековой архитектуры и изобразительного искусства не только достигли больших успехов, но и заложили основу для нового искусства живописи.

В период с VII по XIII века в районе Мауренахра были созданы государственные объединения хорезмшахтов, основанные святыми новыми Саманидами, Караханом, ганзевитом и Ануштегеном. В этот период утвердились греческие научно-философские школы, арабская география, персидская история и среднеазиатские Школы медицины и математики. Таким

образом, в Средней Азии города Мерв, Бухара, Самарканд, Ургенш, Фараб, Яссы, Испиджаф, Баласагун и др. стали мировыми центрами науки и цивилизации.

Ключевые слова: религ, мифология, сюжет, фольклор, секта, культура, музыка, ритмика, пластика. геральдика.

Annotation. With the introduction of Islam in Central Asia, the adoption of Islam as the state religion became the main religion of local peoples in the history of art, a wide development of Applied and expressive art and Religious Architecture took place. But the art of expression could not go beyond the ancient fine tradition. The works of medieval architecture and Fine Art of religious architecture not only achieved great success, but also laid the foundation for a new art of painting.

Between the VII and XIII centuries, the state associations of the khorezmshakhty were formed in the Maurenahr region, founded by the new Samanid, Karakhan, ganzevit and anushtegin Saints. During this period, the Greek scientific and falsafi school, Arabic geography, Persian history and Central Asian Schools of Medicine and mathematics were established. Thus, during the Middle Ages in Central Asia, the cities of Merv, Bukhara, Samarkand, Urganish, Farab, Iasi, Ispijaf, Balasagun, etc. became world centers of Science and civilization.

Keywords: religiosity, mythology, plot, folklore, sect, culture, music, rhythmic, plasticity, heraldry.

Араб халифаты кезеңінде Орталық Азияның халықтары мәдениетінің барлық саласында мұсылман діні негізгі дін болды. Мұсылман діні жайында религиялық әдебиеттің жанры болып табылатын «қасиетті» құран кітапта толық жазылған. Бұл религия VII ғасырда Арабияда Мұхаммадтың кезінде пайда болған (шамамен 570-632 ж). Құранда адамдар, табиғат жайында және көптеген шынайы тарихи религиялық мифтер мен аңыздар жазылған. Мұсылман дінінің негізі «жер мен көкті» жаратушы Аллаға сыйыну, сену. Құран кітаптың мәтіні бір Алланың атымен жазылған. Құран кітаптың құрамы Мұхаммед өлгеннен кейін, VII ғасырдың ортасында пайда болған. Құран 114 негізгі сүреден тұрады. Уақыты мен Мұхаммедтің айту орнына қарай барлық сүрелер 90 «меккандық» және «медициналық» болып бөлінеді. Құранның үлкен бөлігі Алламен сөйлесетін диалог түрінде. Құранда религиялық және мифологиялық сюжеттермен қатар, дұрыстығын Алла анықтайтын өмір сүрудің тәртібі және іс-әрекеттік дағдылар, религиялық - құқықтық жазулар бар.

Мұсылман мифологиясын оқудың тағы бір көзі, мұсылман дінінің қасиеттерінің бірі, хадистерге негізделген, Мұхаммедтің өмірі жайында жазылған - сунна. Құранның әсерімен дамыған мұсылман дінінің мифологиясы орта ғасырларда мифологиялық сюжеттерінің шеңберін кеңейтті. Сонымен қатар мұсылман мифологиясы ислам дінін қабылдаған халықтардың мифологиялық әдет-ғұрыптарының есебінен жоғарылады.

Құрандық және құраннан кейінгі мифологияның көптеген мифологиялық персонаждары біртіндеп фольклорлық және әдеби кейіпке айнала бастады.

Мұсылман мифологиясының құраннан кейінгі дамуының алғашқы кезеңінде негізгі рольді Арабия және Азиядағы құранның комментаторлары ел кезген қасиетті кітапты талқылаушылар алды. Религиялық фольклордың дамуына және жергілікті мифологиялық әдет-ғұрыптардың дамуына әсер еткен, религиялық әдебиеттің ерекше жанрын құраған, қасиетті оқиға жайындағы «кисас ал анбийя» (пайғамбар жайында) болып табылады.

Осы кезеңде әдеби және музыкалық шығармашылықта культтық музыка негізгі орын алды. Сонымен қатар мұсылман дүниесінің ауқымды территориясында биік мұнара болып табылды. Өзінің эволюциялық дамуында арабтардың культтық музыкасы ешқандай өзгеріске ұшыраған жоқ. Осы музыка мұсылман дінінде сақталды және тек арабтардың ғана емес мұсылман халқының ортақ музыкасына айналды.

Бір жағынан музыка исламда тиым салынған өнерге айналды (мысадам бейнесі, суреттегі жануарлар). Ал бір жағынан арабтар әртүрлі аймақтарда музыкалық шығармашылықтың өте бай мұрасын қалдырды, музыкада халықтық әдет-ғұрыптардың бағалы түрін жинады. Ал енді бір жағынан исламның негізгі қалауы, адам және оның қайғы мұңы өнер бейнесінің негізгі объектісі бола алмайды. Ислам мәдениетінде музыканың шегі көп

жылдар бойы зерттелді.

Мұсылмандардың религиялық әдет-ғұрыптарының ішінде музыканың үш түрі бар: азан, құран оқу, дикр (зікір). Яғни әртүрлі секталар қолданатын культтық ән түрлері.

Азан ислам дініндегі халықтардың әдет-ғұрпына айналған бұл мешіттің мұнарасында күнделікті айтылатын бесреттік дұғаның оқылуы. Қазіргі кезде көптеген қалаларда азан радиомен шақырылатын болған. Ал ауылдық жерлерде жанды дауыспен оқылған азан адамға әсер қалдырады.

Религиялық музыкалардың барлық түрі, секталық әндерді қоспағанда, культтың арнайы өкілдерімен айтылады. Сондықтан исламның ең төменгі қызмет өкілдері-муэдзиндердің өзі өте керемет дауысты талантты музыканттар.

Муэдзиндердің халыққа күнделікті азан шақырып айтқандары бірдей. Тәулігіне бес рет айтылатын дұға, сыйыну: «Аллахтан басқа құдай жоқ, Мұхаммед оның елшісі». Сонымен қатар намаз оқушы муэдзиннің осы намазды күнделікті жаңаша түрде оқуы маңызды. Арабтың музыкалық мәтіні «Лә иллаху, илла лаху, Мухаммедун русул лаху» өте керемет әсер қалдырады.

Мұсылман дүниесіне ортақ Құранның бөліктерін (сүрелер) бөлек оқу керек (әйтпесе «қасиетті кітапты» түгел оқып шығу үшін ай керек). Сүрелер тек мешітте ғана оқылмайды, күнделікті әртүрлі себептерде оқыла береді.

Дикр немесе зікір жоғарыда келтірілген түрлерінен өзінің стильдік және жанрлық ерекшеліктерімен ерекшеленеді. Зікір ритмика, пластика және методикалық речитация қосылған күрделі синтетикалық пішін. Ал тереңірек - поэттік сөздер, музыка (вокальдық және инструментальдық) және би.

Культтық музыканың басқа жанрларына қарағанда зікірдегі музыкалық форма қиындау.

Көркемдік және дүниетанымдық құндылықтардың, эстетикалық ерекшеліктердің сабақтас түйінін бірізді, жүйелі анықтау ежелгі Қазақстан өнерінің тарихи-мәдени ерекшеліктерінің тұжырымдамасын қалыптастыруға арналған, Қазақстанның кейінгі барлық көркем мәдениеті дамуының қайнар көзі әрі дем берушісі болып табылатын алғышарт жасайды.

Әртүрлі ғалымдардың, соның ішінде археологтар мен этнографтардың, фольклористер мен дінтанушылардың және басқалардың зерттеулері Орталық Азияның мәдениеттің ең ежелгі әрі маңызды ошақтарының бірі ретіндегі, тіпті адамзат өркениеті пайда болған аймақтардың бірі ретіндегі түсінікті қалыптастырады. Кеңестік және шетелдік ғалымдардың бірқатар монографиялары Орталық Азия аймағын бейнелеу өнерінің шығуымен байланыстырады. Бұл кеңістікте Қазақстан аумағындағы ежелгі өнер ескерткіштерін зерттеу болашағынан зор үміт күттіретін жұмыс болып табылады. Ол геральдикалар мен көркем түрлердің, сәулетшілік түрлердің шығуы, мифологиялық, діни жүйелердің бейнелеу пішіндерінің көрініс табуы жайлы мәселелерді толық шешпесе де, жаңаша ұғынуға мүмкіндік береді. Адамзат үшін мәдениеттің алғашқы жалғыз ошағының пайда болу идеясы Қазақстан аумағында өнердің, петроглификаның, зергерлік өнердің, пластика мен керамиканың пайда болуы мен даму жайлы мәселелер осы кезеңдегі өнердің өзіндік сипаты қалыптастыруда едәуір маңызға ие.

Сарайлардың салтанатқа арналған және діни орындары көбінесе қабырғаларына сурет салып, бұйымға, ағашқа об салу арқылы безендірілген. Мысалыға, Қост өбенің сарай кешенінен оюланған саз бұйымдар, өрнекті ганча мол кездесті. Сәндеудің ең жақсы сақталған түрі саз сылақтың қалың қабатын көркемдеп, оймыштау. Бөлмелердегі қабырғаларды оймыштау өсімдік және геометриялық түрдегі өрнектерді қамтиды. Қабырғаларға арнайы бейнелер мотивтері жиі салынған, олардың ішінде сабағына ілініп тұрған бүлдірген, құлпынай жемістері де, ірі інжулер қатарлары да, ішінде шеңбері бар қос қабатты ромб тәрізді торлары да ұшырасады. Қабырғалардың жоғарғы жағы сабағы бар әдемі гулдермен, жапырақтармен, гүл қауыздарымен безендірілген. Оюланған белдікте шиеленіп, шырматылған жапырақтар, сабақтар, үлкен медальон түріндегі өрнектер

бар. Еден мен сәкілердегі оюланған бұйымдардың кесектерінде шиеленіп шырматылған жапырақтар, сабақтары және шоқталған жүзімі бар, салмақты жүзім шыбығы мотивтері сақталған. Өсімдік және геометриялық өрнектердің мұндай мотивтері Афрасиаб, Варахша сарайларының, замоктарының, бай тұрғын үйлерінің сәнделуінен жиі кездеседі.

Ағашты өрнектеу үлгілері Құйрықтөбе қамалындағы сарайдың салтанат залынан ұшырасты. Оны археологиялық зерттеу жұмыстары барысында үйдің төбесіне салынған, ою-өрнекпен безендірілген ағаштың көмірге айналған қалдықтары көп мөлшерде жиналды. Ағаш құлап түскен төбенің астында қалу арқасында сақталған. Бөренелердің басқа да үйдің төбесіне салынған доғал тәріздес, крестер, торлар, дөңгелектенген және жүрек тәрізді жапырақшалар, көктеп келе жатқан өсімдіктер түрлері мен өрнектеу арқылы безендірілген. Серігүл бейнеленген бөрне тіреуіштері қызықты.

Бір кезде салтанат залының қабырғасына көрік беріп тұрған фризден қалған тақталардың қалдықтары бірегей олжалар қатарына жатады. Фрагменттері бар тоғыз тақта тазартылып алынды. Басқаларынан гөрі зооморфтық тақта отырған құдайлар бейнеленген тақта жақсырақ сақталған. Оның ұзындығы 122 см, ені 25 см. Аркаларда тақта отырған құдайлар бейнеленген.

Тақтарға жабылған кілемдердің немесе көрпелердің бейнелері байқалды. Таутеке түрінде жасалған тақтың алдында, сірә, донаторлар болар, тізелеп тағзым еткен екі адамның кішкене бейнелері бейнеленген. Мысалыға, Варахшада бұхархұдаттар сарайы Шығыс залының қабырғаларында орталық тұлға қанатты түйелер түріндегі тіректері бар тақта отыр. Құйрықтөбедегі сияқты, оларда грифондарға ұқсас, зерттеушілердің оларды «түйенің басы мойны және аяғы бар грифондар» деп атайтыны тегін емес.

Пенджикент әшекейлеріндегі жұпты құдайлар көрсетілген көрініс Құйрықтөбе көрінісіне жақын. Еркек құдай түйе түрінде безендірілген тақ үстінде отыр. Оның зайыбы таутеке түріндегі тіреуіші бар таққа жайғасқан. Құдай қолына түйенің мүсінін ұстап отыр.

Бейнелеу өнерінің тағы бір түрі-ертедегі түріктердің жартастағы бейнелеулері (петроглевтер) көрінеу көз тартарлығы мен және терең белгілерімен айрықша болды. Олар мазмұны жағынан екі топқа бөлінеді: біріншісі-ол салт аттылар, қаумалап аң аулау, көшіп-қону, жекпе-жек бейнеленген көріністер; екіншісінде ертедегі түрік қағанаттарының өзінше бір нышандарына айналған таутекелердің таңба сияқты бейнелері бар.

Өлкедегі көшпелі өркениеттің бейнелеу өнеріндегі салт атты жауынгер бейнесі дала мемлекеттерінің әскери-саяси сипатын көрсетеді. Түріктердің салт аттылары ұзын шекпен түріндегі қорғаныс сауытын киген. Олар мықты аттарға мінген, ат әбзелдеріне ер, үзетгі, өмілдірік пен құйысқан жүген, жабу кіреді. Аттың жалын үш немесе одан да көп тісті етіп әдемілеп күзеу, құйрығын күзеу мен ерекше әдіспен өру оны әсемдеудің міндетті элементтері болған. Түріктердің салт аттысын бейнелегенде негізгі элемент ту болып табылады, ол діңгектің басындағы екі, үш одан көп салалы, шет жағы кең, тік бұрышты енді мата түрінде бейнеленеді. Найзаның сабына бекітілген жалаулардың, жалаушалардың және бір уыс жылқы қылын шоқтап байлаған суреттері кең таралған. Салт аттылармен бірге садақ, найза ұстаған, кейде жекпе-жек кезіндегі жаяу жауынгерлер бейнелері де бейнеленген.

Қазақстанның барлық аймақтарындағы жартасқа салынған суреттердің көне жиынтықтары, Андронов мәдениетінің ескерткіштері, ұсақ пластиканы қамтитын көркемөнер қабаттарының алуан түрлілігі, сақ мәдениетіндегі киіз басу, сүйек ою өнерлерінің болғандығын айғақтайтын археологиялық олжалар назар аударуды қажет етеді. Сондай-ақ Еуразияны мекендеген ерте көшпенділердің атақты аң стилі өнері бастапқы жүйелі зерттеу мен жоғарыда айтылып өткен әрбір мәдени феномендердің мифологиялық, діни, шаруашылық, туыстық координаттармен сабақтастығы негізінде олардың ішкі бірлігін анықтау мәселесі де күн тәртібінде тұр.

Ежелгі Қазақстан өнерінің тарихы-мәдени өзіндік ерекшелігін анықтауда Ұлы даланы мекендеген ежелгі және ортағасырлық тайпалардың жеке-дара немесе Орталық Азия, Иран, Үндістан, Қытай және т.б. іргелес отырықшы аймақтардың петроглификасы, зергерлік өнері,

пластикасы, керамикасы мен тұрақты өзара қарым-қатынасы негізінде пайда болған эстетикалық ұстанымдары мен көркем түсініктері стереотиптерінің қалыптасуы сияқты, осы кезең өнерінің өзгешеліктерінің алатын орны да маңызды.

Ежелгі Қазақстан өнерінің тарихи-мәдени өзіндік ерекшелігінің спецификасы көбіне онда этномәдени, рухани, дүниетанымдық алғышарттардың тұтас жүйесінің пайда болуына байланысты.

Ежелгі Қазақстан өнерінің тарихи-мәдени өзіндік ерекшелігі төмендегі жағдаяттар арқылы анықталуы мүмкін:

- Қазақстан аумағы бейнелеу өнерінің әбден жетілген түрелрі мен айқын көріністерінің алуан түрлілігін білдіретін оның ең ежелгі ошақтарының бірі болып табылады;

- Ежелгі Қазақстанның бейнелеу өнері дүниетаным мен көзқарастың ұжымдық, туыстық мақсаттарын білдіріп, белгілі бір туыстық қауымның немесе туыстық топтардың қажеттіліктерін қамтамасыз етіп қанағаттандырады;

- Ежелгі Қазақстан өнеріндегі сиқыршылық-салттық функция мен ежелгі адам түсінігіндегі адам мен әлемнің пайда болуы жайлы мифтік-космогониялық мәселе біршама айқын берілген. Ал бұл Қазақстанда өмір сүрген ежелгі отырықшылардың көркем мәдениетінде прагматикалық және философиялық бастамалардың айтарлықтай тепе-тең болғандығы жайлы айтылады;

- Ежелгі өнер туындыларындағы ақпараттық түйіннің ерекше мәні бар, себебі туынды этно-ұлттық дүниетанымның көне стереотиптеріндегі мағыналық, рухани алғышарттар жайлы айтуға мүмкіндік беретін өзінше бір көркем мәтін сияқты қалыптасады;

- Қоршаған орта, табиғат әлемі, табиғат бастамасымен негізгі байланысу ұстанымдары ежелгі Қазақстан өнерінде айқын көрінеді;

- Ежелгі Қазақстан өнері шығармаларын өнертанымдық тұрғыдан зерттеу шығармаларды жасаудың жете зерттелген және өңделген формальды ұстанымдарын айқындауға мүмкіндік береді. Бұл кезеңде бірнеше сюжеттердің, тақырыптар мен мотивтердің, сондай-ақ оны көркем шығармаларда үйлестіру ұстанымдары бірнеше рет қайталана тиянақтыланып, пластикалық түрде көрсетіліп анықталады;

- Тепе-теңдікті сақтауды Қазақстанның ежелгі өнерінің ұстанымы ретінде қарастыруға болады. Пайда болуы жағынан имманентті, құдіретті әлем үндестігі идеясы осы тепе-теңдікте ұстауда өз көрінісін табады.

Ежелгі Қазақстан өнерінің тарихи-мәдени өзіндік ерекшеліктерінің біртұтас тұжырымдамасын анықтау үшін, көне дәуірде Қазақстанның тарихи-мәдени дамуы ерекшеліктерін кезеңдерге бөлу, анықтау, сипаттау, нақты кезеңдерді және олардың өзіне тән көркем көріністерін сипаттау сияқты мәселелерді шешу өте қажет әрі маңызды.

Қазақстан бейнелеу өнерін көне замандардан қазіргі күнге дейін түсіну үшін оның тарихи-мәдени сабақтастығының дамуының әрбір кезеңінде қандай ерекшеліктер болғандығын анықтау қажет. Сондай-ақ олардың қайсысы ғасырлардан ғасырларға, дәуірлерден дәуірлерге өткен константты екендігін түсініп тарихи-мәдени жағдайлардың өзгеруіне қарамастан Қазақстан көркем мәдениетінің ерекше феномені мен белгілі түрін қалыптастырып жатқанын анықтау қажет.

Орта ғасырлық бейнелеу өнерінің негізгі даму кезеңдерін зерттеу мынадай негізгі немесе ең басты ерекшеліктерді айқындады: әлем-адам мен олардың ортақ космоқатыстылығы бірлігі идеясын жүйелі жүргізу; әлем мен адамды түсіну иерархиялығына көзделген мақсат; үш жақты компоненттердің бірлігі-дүниетанымдық, прагматикалық және эстетикалық; көркем объектінің рухани, мағыналық, магиялық мәнінің маңыздылығы; көркем пішіннің байланысы идеялық сигналдың шифрланғандығын және осыған сәйкес белгілі бір эзотериялықты айқындады.

Ежелгі кезеңдегі Қазақстанның бейнелеу өнерінде көбіне аталған феноменнің мазмұндық, рухани, тіпті ақпараттық ерекшелігін анықтайтын сюжеттер мен мотивтердің нақты әрі константты өрісі бастау алды.

Әдебиеттер тізімі

1. Жолдасбайұлы С. Ежелгі және орта ғасырдағы Қазақстан. – А., 1995. –176 бет.
2. Әлиев Ө.Ә. Ерте ортағасырлық Маураннаһр шаһарларының әлеуметтік-экономикалық эволюциясы.//Қазақстан археология зерттеулері.-А.,2002, 225 бет.
3. Елеуов М., Қалиев С. Ортағасырлық Тараз қаласы аймағының қарауыл мұнаралары.// Қазақстан археология зерттеулері.-А.,2002, 154-155 беттер.
4. Әлиев Ө.Ә. Ежелгі және ортағасырлық Қазақстан тарихы. – Шымкент, 2005, 85 б
5. Қазақстан тарихы. Көне заманнан бүгінге дейін. 4-томдық. А., 1996.
- 6.К.Аманжолов, Қ.Рахметов. Түркі халқының тарихы. Көне дәуірден біздің заманымыздың XVI ғасырына дейінгі кезең. А. 1996.
7. Ә.Қоныратбаев. Көне мәдениет ескерткіштері. А. 1991.
8. Л.Гумилев. Қиял патшалығын іздеу. А. 1992.
9. Баласағұн Жүсіп. Құтты білік /аударған А.Егеубаев/.
10. Ә.Х.Хасенов. Қазақстан мәдениеті мен өнерінің тарихы. А. 1987.
11. Шапырашты Қазыбек. Түп-тұқияннан өзіме дейін. А. 1992.
12. М.Қашқари. Түріктердің сөздігі. А. 1993.

ӘОЖ (УДК) 32.0:3153.023

АЛАШ АРЫСЫ – ӘЛИХАН БӨКЕЙХАНОВ

Оспанова М.С.,

Әлихан Бөкейханов атындағы орта мектебі

Жамбыл облысы, Қазақстан

email: ospanova_meruert@mail.ru

Андатпа. Меніңше, Әлихан өзін қазақ әдеби сынының негізін салушымын деп, ешқашан есептемеген болуы керек. Әдеби сын – енді қалыптасып жатқан қазақ жазба әдебиетіне қажет болды. Ол өзінің әдеби сын мақалаларын мәжбүрлі түрде, қажеттіліктен жазды. XX ғасырдың басында ұлттық санасы енді оянып келе жатқан сол кездегі қазақ қоғамы үшін, ұлты үшін жазды. Бұл тұстағы қазақ халқының жалпы білім деңгейі бәрімізге белгілі. Әлихан өзінің әдеби сын мақалаларын да халқымыздың ауыз әдебиеті үлгілерін саралады.

Кілт сөздер: ұлт, стратегия, Сталин, мәжіліс, ұлт-азаттық, Алашорда, автономия.

Аннотация. Я думаю, что Аликхан, должно быть, никогда не считал себя основателем казахской литературной критики. Литературная критика стала необходимой для формирующейся казахской письменной литературы. Он писал свои литературные критические статьи принудительно, по необходимости. В начале XX века национальное сознание писало для тогдашнего казахского общества, для национальности, которое только проснулось. Все мы знаем общий уровень образования казахского народа. Аликхан также проанализировал свои литературные критические статьи и образцы устной литературы нашего народа.

Ключевые слова: нация, стратегия, Сталин, Мажилис, национально-освободительная, Алашорда, автономия

Annotation. I think that Alikhan must have never considered himself the founder of Kazakh literary criticism. Literary criticism has become necessary for the emerging Kazakh written literature. He wrote his literary critical articles forcibly, out of necessity. At the beginning of the twentieth century, national consciousness wrote for the then Kazakh society, for a nationality that had just woken up. We all know the general level of education of the Kazakh people. Alikhan also analyzed

his literary critical articles and samples of the oral literature of our people.

Keywords: nation, strategy, Stalin, mejlis, national liberation, Alash Horde, autonomy.

Қазақтың тарихында ХХ ғасыр басы саналатын кезеңнің алар орны ерекше екені көпшілікке мәлім. Тарихы жоқ ел болмайды. Елдің ертеңі бүгіннен басталады десек, ол дау жоқ кешегінің жалғасы. Ендеше ел болашағын ойлауды өткенімізді біліп, бүгінімізді танудан бастағанмыз абзал. Сыни пікірлердің негізі көркем әдебиеттен, оған деген көпшіліктің көзқарасынан, қоғамдық өмірдің рухани қажеттілігінен туындайды, яғни сын халық талғамының бастауы.

Болашағы бұлдыр қазаққа темірқазық іспеттес болу үшін, еліміздің білімді, бетке ұстар азаматтары «Алаш» партиясын құрып үлкен істі бастады. Және осы топтың басында Алаш зиялысы, саясаткер Әлихан Нұрмұхамедұлы Бөкейхан тұрды. Ол 1866 жылы наурыздың 5-жұлдызында Семей облысы, Қарқаралы уезінде дүниеге келген. Ата тегі Шыңғыс ханның үлкен ұлы Жошыдан тарайтын төре тұқымы. Арғы атасы Сұлтан Барақ. Анасы – Бегім.

Әлиханның білім жолы тоғыз жасында әкесі Қарқаралыға апарып, жергілікті молдадан оқу алуымен басталады. Бірақ кейіннен бала Әлихан өз еркімен үш кластық бастауыш мектепке ауысып алады. Себебі, молдадан оқығанға қарағанда, мектепте оқып жүрген балалардың сауаттылығы басым екенін аңғарады[1].

Мектепті бітірген соң, 1879-1886 жылдары Қарқаралы қаласындағы қазақ балаларына арналған мектепте оқиды. Кейін Колпаковскийдің ұсынуымен Әлихан Омбының техникалық училищесіне оқуға түсіп, 1886-1890 жылдар аралығында «техник» мамандығы бойынша бітіріп шықты. 1890-1894 жылдар аралығында Санкт-Петербургтегі Орман технологиялық институтының экономика факультетінде оқып шығады. Осындай оқып жүргенінде ол, саяси, экономикалық, әдеби үйірмелердің жұмысына қызу араласып, студенттік толқуларға қатысады. Уақыт өте Әлихан қараңғылықтың шырмауында қалған қазаққа білім керектігін түсінеді. Және елдің тұрмыс-тіршілігін, мәдениетін, білімін көтеруді өзіне мақсат етіп алады.

Әлихан Бөкейхан саясаткер болуды мақсат етпеген адам. Бірақ Ресей Империясының қол астында болған қазақ халқының ауыр тағдырына толғанып, қазаққа автономия беру мәселесін көтеруге мәжбүр болды. Осыдан-ақ, Әлиханның реформатор екенін түсінуге болады. Оқуын тәмәмдап, Омбыға оралған ол қаланың зиялыларымен тіл табысып, саяси-әлеуметтік жұмыстарға араласа бастайды. «Халық бостандығы» партиясының қатарынан өтеді. Жалпы Әлиханның саяси көзқарасының жетілуіне, қоғам қайраткері ретінде танылуына, шыңдалуына Омбыдағы күндері бірден бір септігін тигізеді.

Теңдік пен ұлттық тәуелсіздіктің төте жолы деп Әлихан өркениетті елдердің мәдениетінен үлгі алу, сөйтіп халықтың ұлттық мәдениетін өркендету, өнер-білімін көтеру, сана-сезімін ояту ұлт-азаттық қозғалыстың жаңа стратегиялық бағыты етіп алған[2].

ХХ ғасырдың басындағы күрделі оқиғалар Әлихан Бөкейханның батыл саяси көзқарастарының жүзеге асырылуымен байланысты. Ол қазақ хандары мен сұлтандарының, билерінің Ресей Империясымен жазысқан хаттарын зерттеп, кейбірін газеттерге жариялаған. Осыдан Әлихан Бөкейхан мынадай ой түйеді: Қазақтың бірлігі мен тәуелсіздігін сақтай алмауының ең басты себебі ол ел тізгінін ұстағандардың, тіпті ең қатерлі кездің өзінде, яғни жоңғар шапқыншылығы кезінде де ел ішінде ауызбіршілік орната алмауынан.

Баспасөз қай уақытта да қоғамдық өмірдің айнасы болып есептеледі. 1913 жылдан бастап Қазақстандағы азаттық қозғалысының Қазақ газетіне байланысты жаңа кезеңі басталды. Оның редакторы А.Байтұрсынұлы болып, төңірегіне дарынды қазақ журналистері мен жазушыларының тұтас бір саңлақ тобы жиналды. Сөз өнерін шын сүйіп, бағалай білетін, көркем шығармамен арнайы шұғылданатын талант иелері, қаламгерлер шыға бастады[1].

Олардың арасында Әлихан Нұрмұхамедұлы да болды. Әдебиеттің бүгіні мен кешегісіне жігі, байыппен қарау, тиісті бағасын беріп сыни пікірлерін сол уақыттағы басылым беттеріне лақап аттармен жариялай бастады.

Жасынан зерек, алғыр өскен, баспасөз беттерінде өзін «қыр баласы» деп таныстырған, көпшілік жұрт оны «ұлт көсемі» деп білген, қазақ ұлтының жоғын жоқтап, мұңын мұңдаған,

«тірі болсам, қазаққа қызмет қылмай қоймаймын» деп, ақтық демі қалғанша еліне адал қызмет еткен Әлихан Бөкейхановтың туылғанына биыл, міне 155 жыл толып отыр.

Ұлттың ұйытқысы, жұрттың жетекшісі болған Алаш арыстарының алға қойған мақсаты, көздеген жері, дитеген мұраты тәуелсіздік еді. Тәуелсіздік жолында күрескен ұлыларымыздың көш басында «Қазақтың – Қазақстаннан басқа Отаны жоқ» деп қаймықпай айтқан Әлихан Бөкейхановтың тұрғаны анық[2].

Әлихан Бөкейханов 1870 жылы наурыздың 5-і күні бұрынғы Семей облысы, Қарқаралы уезі, Тоқырауын болысының 7-ауылында дүниесігін ашқан. Ұлт көсемі Шыңғыс ханның үлкен ұлы Жошыдан тарайтын төре тұқымынан. Әкесі Әлиханды тоғыз жасында молдаға оқуға бергенімен, зерделі бала молдадан гөрі мектепте білім алуды жөн көріп, үш кластық мектепке өз еркімен ауысып алады. Бұдан кейін ол Қарқаралы қаласының үш жылдық училищесіне түсіп, үздік бітіріп шығады. Он алты жасында Әлихан Омбының техникалық училищесіне қабылданады. Оны да жақсы бітіріп, жиырма жасында Дала генерал губернатор кеңсесінің ұсыныс хаты мен қазақ қауымдастығының 200 сом стипендиясын алып, Ресейдің астанасы Санкт Петербургке барып, Орман шаруашылығы институтына түседі. Сабағымен қатар, саяси, әдеби, экономикалық және тағы басқа үйірмелердің жұмысына араласып, студенттік толқуларға қатысады.

Қараңғылықтан көзі ашылмаған халқына білім мен мәдениеттің қажеттілігін елі мен жері үшін қабырғасы қайысқан, кеудесінде сәулесі бар азамат жастайынан ұққан. Екі қолын бос қоймай, оқуды бітіре салысымен Омбыға келіп, қаланың саяси-әлеуметтік, қоғамдық жұмыстарына белсене араласты. «Народная свобода» партиясының қатарына өтіп, қазақ зиялылары арасында партияның шағын тобын құрады. Ол өзін осы шақтан бастап саяси тұлға ретінде қалыптастырады. Ұлт көсемінің алғашқы баспалдағы осылай басталады[3].

«Әлихан Бөкейханов – ХХ ғасырдың басындағы қазақ зиялыларының көшбасшысы. Ұлт-азаттық қозғалыстың негізгі тұлғасы. Ол – қозғалыстың міндетін, мақсатын, стратегиялық, тактикалық күрес құралдарын анықтаған адам», - дейді тарих ғылымдарының докторы, профессор Мәмбет Қойгелді.

Сол кездері ұлт көсемі Әлихан Бөкейханов бірегей талант иесі болды. Бұл оның азаматтығының көпқырлылығын айқындайтын қасиеттер. Осы қасиеттерінің арқасында Әлихан Бөкейханов қазақ зиялыларының басын бір арнаға қосып, мемлекеттіліктің қалыптасуы үшін аянбай тер төкті.

Әлихан Бөкейханның әдеби-сын мақалалар топтамасына ой көзімен қарасақ, тамыры тереңде жатқан халық ауыз әдебиеті құнарынан нәр алған, қазақ жазба әдебиетінің болашағына ол сенді. Қазақ жазба әдебиетінің бастауында тұрып оған жол нұсқап, бағыт-бағдар беруді ол өзінің перзенттік борышым деп түсінді. Кейін жазба әдебиет дамыған кезде әдеби сынның рөлі арта түсті. Ол тек әдеби процесте ғана емес, жалпы қоғамдық ой-пікірдің өсуінде елеулі орын алды[4].

Қазақ әдебиеті тарихында тұңғыш рет кәсіби тұрғыда әдеби-сын жазып, ХХ ғасыр басында енді қалыптасып келе жатқан қазақ жазба әдебиетін сыни тұрғыда жан-жақты саралай отырып, оған бағыт-бағдар берген қазақтың аяулы перзенті, ғұлама ғалым Әлихан Бөкейхан да қазақ әдеби сынының негізін салушы болды дей аламыз. Бұл – анық! Әлиханның қарсылыққа толы жанайғайының жаңғырығы бір ғасырдан кейінгі біздің заманымызда да өз көрінісін беріп отыр.

Тарихшы профессор Мәмбет Қойгелді Әлихан Бөкейхановтың тағдырын қазақ ұлтының өмірінен бөліп қарау мүмкін емес екенін айтады.

«Себебі ол ұлт-азаттық қозғалыстың көсемі болатын. Кез келген ұлт-азаттық қозғалыстың көсемінің тағдыры осылай қайғылы аяқталған. Тіпті, Ресей аумағындағы ұлттардың Әлихан Бөкейханов сияқты көсемдерінің тағдыры басқаша болуы мүмкін емес еді», - дейді ол[5].

«Тіл үшін күрес неге жүріп жатыр? Қазақ тілі деген не? Қазақ тілінің ар жағындағы жатқан мәселе – жер. Біз мына жерді қазақ болып, қазақша сөйлеп қана қорғай аламыз». Бұл Алашорда өкіметінің төрағасы, қоғам және мемлекет қайраткері Әлихан Бөкейхановтың

айтқаны. Жалпы, Әлихан Нұрмұхамедұлының негізгі бес ұстанымы болған екен. Оның өзі жеке басына қатысты емес, ел мен жерге қатысты ұстаным еді. Оны жазушы, тарихшы Тұрсын Жұртбай былай деп баяндайды.

«Әлихан Бөкейхановтың бес ұстанымы болды. Ең бірінші – Алаш ұлттық демократиялық мемлекет болуы тиіс. Ол үшін ең алдымен «жер, жер және жер» болуы керек. Жерсіз Отан жоқ. Бөкейхановтың ұйғарымы бойынша, қазақтың байырғы жерін қашан қазақтың өзі ғылым мен техникаға сүйеніп, толық игермейінше, жер жекеменшікке, қоныс аударушыларға берілмеуі керек. Екінші ұстанымы – Алаш жерінің астындағы, үстіндегі, көгіндегі барлық байлық қазақтың өзіне қызмет етуі тиіс. «Бөкейхановтың сөзімен айтсақ, «қазақтың әрбір тасы қазақтың өңіріне түйме болып тағылуы тиіс». Үшінші ұстанымы – Бөкейхановтың жобасы бойынша, қазақтың жерінде өндірілген бір уыс жүн сол мемлекеттің азаматтарының үстіне тоқыма болып киілуі керек. Яғни, мемлекет толықтай экономикалық тәуелсіздікке қол жеткізуі тиіс болған. Төртінші ұстанымы – қазақ мемлекетінде мемлекет құрушы ұлттың тілі, діні, менталитеті өзге ұлттарға қарағанда үстем болуы керек дегенге сайды. Бұл идеологиялық ұстаным болатын. Ал, бесіншісі - ең негізгі ұстанымы бойынша ғылымға, соның ішінде тәуелсіз ғылымға, ұлттық дәстүрге негізделген, заңға сүйене отырып, Жапония үлгісіндегі ұлттық демократиялық мемлекет құрылуы керек еді. Алаш қайраткерлерінің бұл ұстанымының дұрыстығына самурайлық дәстүрге негізделген жапон ұлтының бар-жоғы 20 жылдың ішінде біртұтас империяға айналып шыға келуі дәлел болса керек».

Осы ұстанымы негізінде дербес мемлекет құруды көздеген Әлихан Бөкейханов қазақ тарихындағы тұңғыш саяси ұйым Алаш партиясын ұйымдастырады. Артынша, 1917 жылы желтоқсан айында бүкіл қазақтардың құрылтайында Алаш автономиясын жарияланып, Ә.Бөкейхан сол алғашқы Қазақ республикасының тұңғыш төрағасы (перзиденті) болып сайланады. Осындағы Алаш деген сөздің мағынасын «Түрік баласы» (лақап ат) 1913 жылы «Қазақ» газетінде: «Жошы ханды халық «Алаш» деп атап кетті. Бұл «Алаштың – алаш жұртының басшысы» екенін білдіреді» делінген[6].

«Ұлтына, жұртына қызмет ету – білімнен емес, мінезден» деп жазады Әлихан Бөкейханов. Ұлттың намысын алға қойған Әлихан ел мен жер мәселесіне келгенде мінез танытудан тайынбаған. Рухы биік, өресі жоғары Әлихан Бөкейханов «не ойы, не білімі көлемді емес», деп есептейтін Сталинмен кездесуден бас тартқан. Ол туралы Әлімхан Ермеков естелігінде: «В.И.Ленин өзі төрағалық еткен алғашқы мәжілістің аяғында: «Автономияны құру жөнінде қазір Сталинге барып пікірлесіңдер, оның дайындаған жобасы бар, сонымен танысып, бар ойларыңызды түйістіріңіздер», - деп кеңес берді. Мәжіліске қатысушылар үзілісте түгелдей дәлізге шықтық. Қазақстандық делегацияның құрамы 15-тей адам болатын. Бәріміз Әлихан Бөкейхановты тостық. Әлекең Ленинмен оңаша пікірлесіп, әңгімелесіп қалған болатын. 15-20 минуттен кейін ол кісі де шықты. Біз: «Сізді Сталинге бірге кіру үшін тосып тұрмыз», - дедік. Әлихан бәрімізге салқындау қарап: Сталин не шешер дейсің, оның не ойы, не білімі көлемді емес, қанша бір жетіскен жоба бар дейсің. Онан да өзіміз жеке шешкен дұрыс, - деп жүріп кетті» дейді.

Бөкейханов 1937 жылы 67 жасында Мәскеуде ату жазасына кесіледі. Әлиханның қабірінің қайда екені жайлы мағлұмат айтылмайды. Тек 2007 жылы ғана жария етілді. Ол Мәскеудегі Дон бауырластар зиратына көмілген[7].

Терең білім, ұлт тарихына құрмет, қазақ халқының азаттығы мен құқығы үшін күрес – «Алаш» қозғалысының жетекшісі Әлихан Бөкейханның кісілік келбетінің бір қыры ғана. Осындай әрекеттерінен соң, Әлихан Бөкейханның кең дүниетанымдық көзқарасқа ие болғанын көреміз. Оның саяси көзқарастары мен бағдарламасы қазақ халқының ұлттық мүдделерін терең көрсетті. Алаштың зиялылары еліміздің бостандығы үшін, жеріміз үшін аянбады. Және қазір біз ашық аспан астында өмір сүрудеміз. Бабаларымыздың арманы орындалды! Енді біз тәуелсіздігімізді сақтап қалу үшін барымызды салуымыз қажет. «Бірліктен айырылған ел қаңғып қалады" деген Әлихан атамыздың сөзі бар. Қазақ үшін қабырғасы қайысып, тек тәуелсіздікке ғана емес, ойдың, білімнің, мәдениеттің тәуелсіздігіне

ұмтылған тұлғаның ғұмырнамасы осылайша аяқталған. Әлихан Бөкейхановтың айтқан, әрі істеген істері жетерлік. Сондықтан, көрнекті қоғам және мемлекет қайраткері, Алаш қозғалысының жетекшісі, Алашорда автономиялы үкіметінің төрағасы, публицист, ғалым, аудармашы Әлихан Бөкейханов мұраларын зерделеу болашақ ұрпақтың әрдайым назарында болуы керек[8].

Қорыта айтқанда, өзінің жан-жақтылығымен ерекшеленген Алаш көсемі Әлихан Бөкейханның қазақ әдебиеттануында тұңғыш болып кәсіби әдеби сыни зерттеу жазып, жаңа қалыптасқан қазақ жазба әдебиетіндегі жанрларды жіктеуге атсалысқаны – қазақтың рухани өмірінде өшпес із қалдырған құбылыс. Әдебиет сыншысының ең негізгі мақсаты: әдеби шығарманы әдеби тұрғыда талдай отырып, әдебиетке бағыт-бағдар беру болса Әлихан Бөкейхан өзінің әдеби сын мақалаларында бұл аталған екі мақсатты да орындаған. Сондықтан да Қазақ әдеби сынының негізін салушы Ә.Бөкейхан,- деп ойлаймын. Сол себепті ғалымның ұлтқа сіңірген осы бір ірі еңбегін өзіне сай лайықты бағалап, күллі қазақ жұртшылығына кеңінен насихаттаған жөн. Ең бастысы бірлігімізден айырылмайық.

Әдебиеттер тізімі

1. Бөкейхан Ә. Таңдамалы. Алматы, «Қазақ энциклопедиясы» Бас редакциясы 1995
2. Бөкейхан Ә. Шығармалары. VIII том. Астана, «Сарыарқа» 2016
3. Бөкейхан Ә. Шығармалары. XI том. Астана, «Сарыарқа» 2016
4. Бөкейхан Ә. Шығармалары X том. Астана «Сарыарқа» 2016
5. Ісімақова А. Алаш әдебиеттануы. Алматы, «Мектеп» 2009
6. Маданов Х. Қазақстан тарихы. Ұлы дала тарихы. Алматы 1994.
7. Аслыбеков М.Х., Жаркенова А.М., Насление Казахстана в конце XIX в начале XX вв. (1897-1917) Алматы, 2001
8. Жұртбай Т., Тарих тағылымы. Әлихан Бөкейханов: Алаш көсемі/ Түркістан -2011-15 қыркүйек

УДК 37.091:81'243.6

ФОРМИРОВАНИЕ МЕЖКУЛЬТУРНОЙ КОМПЕТЕНТНОСТИ БУДУЩЕГО УЧИТЕЛЯ АНГЛИЙСКОГО ЯЗЫКА С УЧЕТОМ ОСОБЕННОСТЕЙ ИНОЯЗЫЧНОЙ КУЛЬТУРЫ

*Рамазанова А.С.,
преподаватель-ассистент,
e-mail: aida.ramzanova.1999@bk.ru*

*Тұрабай Г.К.,
преподаватель- лектор,
ЖУ им. И. Жансугурова,
г.Талдықорган, Казахстан
e-mail: TGK_96@inbox.ru*

Аннотация. Статья рассматривает формирование межкультурной компетентности у будущих учителей английского языка, подчеркивая важность учета культурных особенностей иноязычной среды. Анализируются компоненты межкультурной компетентности, роль преподавателя в образовательном процессе и методы, способствующие развитию навыков межкультурного общения. Приведены примеры успешной практики, показывающие значимость культурного контекста в обучении.

Ключевые слова: межкультурная компетентность, учитель, английский язык,

культура, коммуникация, образование, навыки.

Аннотация. Мақала болашақ ағылшын тілі мұғалімдерінің мәдениаралық құзыреттілігін қалыптастыруды қарастырады, бұл шет тілді ортаның мәдени ерекшеліктерін ескерудің маңыздылығын көрсетеді. Мәдениетаралық құзыреттіліктің компоненттері, оқытушының білім беру процесіндегі рөлі және мәдениетаралық қарым-қатынас дағдыларын дамытуға ықпал ететін әдістер талданады. Оқытудағы мәдени контексттің маңыздылығын көрсететін табысты тәжірибенің мысалдары келтірілген.

Түйінді сөздер: мәдениетаралық құзыреттілік, мұғалім, ағылшын тілі, мәдениет, коммуникация, білім, дағдылар.

Annotation. The article examines the formation of intercultural competence among future English teachers, emphasizing the importance of taking into account the cultural characteristics of a foreign language environment. The components of intercultural competence, the role of a teacher in the educational process, and methods that promote the development of intercultural communication skills are analyzed. Examples of successful practice are given, showing the importance of the cultural context in teaching.

Keywords: intercultural competence, teacher, English, culture, communication, education, skills.

В условиях глобализации и интенсивной миграции культур межкультурная компетентность становится ключевым компонентом профессиональной подготовки будущих учителей английского языка [2, 2018]. Этот аспект включает не только языковые навыки, но и понимание культурных контекстов, которые играют важную роль в межкультурной коммуникации. В данной статье рассматриваются основные элементы формирования межкультурной компетентности, методы и стратегии, а также роль учителя английского языка в этом процессе.

Понятие межкультурной компетентности. Межкультурная компетентность (МКК) — это способность эффективно взаимодействовать с представителями других культур, основываясь на знании и понимании их особенностей [4, 2021]. Она состоит из следующих компонентов:

- **Когнитивный компонент:** включает знание культурных различий, традиций, обычаев и социальной структуры различных стран [6, 2020]. Это знание необходимо для понимания контекста, в котором происходит коммуникация.
- **Аффективный компонент:** отражает эмоциональную готовность принимать и уважать другие культуры [7, 2021]. Это может включать открытость к новым идеям и опытам, готовность к диалогу и принятию разнообразия.
- **Прагматический компонент:** навыки, позволяющие адаптировать свою коммуникацию в зависимости от культурного контекста [8, 2017]. Это важно для успешного взаимодействия и избежания недопонимания.

Таким образом, межкультурная компетентность помогает будущему учителю не только преподавать язык, но и формировать у студентов навыки культурной эмпатии и понимания.

Роль учителя английского языка

Учитель английского языка выполняет множество функций в процессе формирования межкультурной компетентности. Для этого необходимо:

- **Знание культурных контекстов:** Учитель должен быть осведомлён о традициях и обычаях стран, где говорят на английском [2, 2018]. Например, различия в подходах к образованию и бизнесу могут существенно повлиять на восприятие информации студентами.
- **Использование аутентичных материалов:** Включение фильмов, музыки, художественной литературы и новостей на английском языке, которые отражают культурные особенности, способствует созданию более глубокого понимания языка и его контекста [4, 2021].

- **Создание культурной среды:** Организация обсуждений, семинаров и презентаций, посвящённых культуре англоговорящих стран, формирует у студентов необходимые навыки межкультурного общения [6, 2020].

Особенности иноязычной культуры

Изучение иноязычной культуры является неотъемлемой частью формирования межкультурной компетентности. Каждый язык отражает уникальную культуру, и понимание этого взаимодействия помогает избежать недопонимания:

- **Коммуникационные стили:** В разных культурах существуют различные стили общения. Например, в американской культуре предпочитают прямоту и открытость, в то время как в восточноазиатских странах, таких как Япония и Корея, более ценится косвенный стиль общения и уважение к иерархии [8, 2017].

- **Ценности и нормы:** Различия в ценностях, таких как индивидуализм и коллективизм, влияют на подход к обучению [7, 2021]. В индивидуалистических культурах акцент делается на личные достижения, в то время как в коллективистских — на работу в команде и общие цели.

- **Невербальные коммуникации:** Важность жестов, мимики и других невербальных средств выражения эмоций и мыслей также различается в разных культурах. Например, указывая на кого-то пальцем, в одной культуре это может восприниматься как неуместное поведение, тогда как в другой это может быть нормой [6, 2020].

Методы формирования межкультурной компетентности

Для успешного формирования межкультурной компетентности у будущих учителей английского языка можно использовать различные методы и подходы:

- **Кросс-культурные семинары:** Такие мероприятия, как семинары и мастер-классы, помогают студентам углубить знания о различных культурах и взаимодействовать с носителями языка, получая прямую информацию о культурных контекстах [2, 2018].

- **Практика общения:** Участие в языковых обменах, стажировках и культурных поездках позволяет студентам погрузиться в среду, где они могут применять свои знания и улучшать навыки общения [4, 2021].

- **Анализ культурных сценариев:** Использование ролевых игр и ситуационных задач позволяет студентам развивать навыки адаптации к различным культурным контекстам [7, 2021]. Это помогает им осознать, как их действия могут восприниматься в другой культуре и как избежать возможных недоразумений.

- **Интеграция культурных тем в учебный процесс:** Использование культурно-ориентированных материалов в процессе обучения (статьи, видео, художественная литература) помогает студентам развивать навыки критического мышления и анализа культурных различий [8, 2017].

Примеры успешной реализации межкультурной компетентности

Для иллюстрации успешной практики формирования межкультурной компетентности можно привести примеры:

- **Проект "Культурные обмены":** Организация обменных программ с университетами в англоговорящих странах позволяет студентам погрузиться в культурную среду, улучшить языковые навыки и получить уникальный опыт межкультурной коммуникации [2, 2018].

- **Международные семинары и конференции:** Участие студентов в международных мероприятиях, где они могут обсуждать темы, связанные с языком и культурой, развивает навыки межкультурного взаимодействия [4 2021].

• **Кейс-стадии:** Рассмотрение реальных случаев межкультурного общения, где студенты могут анализировать и предлагать решения, помогает лучше понять различные культурные контексты [6, 2020].

Формирование межкультурной компетентности будущего учителя английского языка является важной задачей в условиях современного мира, где культурные границы становятся все более размытыми [7, 2021]. Учет особенностей иноязычной культуры в образовательном процессе способствует повышению качества обучения и формированию у студентов необходимых навыков для успешного общения с представителями разных культур.

Интеграция культурных аспектов в процесс обучения позволит будущим педагогам не только стать квалифицированными специалистами, но и настоящими посредниками в межкультурной коммуникации, что является важным вкладом в развитие глобального общества.

Список литературы

1. Бахтин, М. М. (1986). *Эстетика словесного творчества*. М.: Искусство.
2. Гребенников, А. В. (2018). *Межкультурная коммуникация в образовании*. М.: Издательство РГГУ.
3. Хомский, Н. (2010). *Язык и мозг*. М.: Вопросы философии.
4. Костюченко, Е. А. (2021). *Современные подходы к межкультурной компетентности*. СПб.: Издательство СПбГПУ.
5. Ковалев, А. И. (2019). *Межкультурная коммуникация: теория и практика*. М.: Гуманитарный центр.
6. Дробежко, А. И. (2020). *Культурология для преподавателей*. М.: Флинта.
7. Хейфец, И. А. (2021). *Культурная грамотность в образовании*. М.: Просвещение.
8. Классен, Г. (2017). *Intercultural Competence in Language Teaching*. Berlin: Springer.

УДК 37.01, 81.2

АҒЫЛШЫН ТІЛІ МҰҒАЛІМІНІҢ МӘДЕНИЕТАРАЛЫҚ ҚҰЗЫРЕТТІЛІГІН ШЕТЕЛДІК МӘДЕНИЕТТІҢ ЕРЕКШЕЛІКТЕРІН ЕСКЕРЕ ОТЫРЫП ҚАЛЫПТАСТЫРУ

Рамазанова А.С.,

ассистент оқытушы

e-mail: aida.ramzanova.1999@bk.ru

Тұрабай Г.К.,

лектор оқытушы,

Шетел тілдері және аударма ісі кафедрасы

І. Жансүгіров атындағы Жетісу университеті.

Талдықорған қ., Қазақстан

e-mail: TGK_96@inbox.ru

Аннотация. Мақала ағылшын тілі болашақ мұғалімдерінің аралық мәдениетті қалыптастыруға арналған, шет тіліндегі ортадағы мәдени ерекшеліктерді ескертудің маңыздылығына назар аударады. Аралық мәдениеттің негізгі компоненттері, білім беру процесіндегі мұғалімнің рөлі және аралық коммуникация дағдыларын дамытуға көмектесетін әдістер қарастырылады. Оқыту процесінде мәдени контекстің маңыздылығын көрсететін табысты тәжірибелер мысалдары келтіріледі.

Кілт сөздер: аралық мәдениет, мұғалім, ағылшын тілі, мәдениет, коммуникация,

білім, дағдылар.

Аннотация. Статья посвящена формированию промежуточной культуры будущих учителей английского языка, обращает внимание на важность предупреждения культурных особенностей иноязычной среды. Рассматриваются основные компоненты промежуточной культуры, роль учителя в образовательном процессе и методы, помогающие развить навыки промежуточного общения. Приводятся примеры успешных практик, демонстрирующих важность культурного контекста в процессе обучения.

Ключевые слова: промежуточная культура, учитель, английский язык, культура, общение, знания, навыки.

Annotation. The article is devoted to the formation of an intermediate culture of future teachers of the English language, draws attention to the importance of mentioning cultural features in a foreign language environment. The main components of intermediate culture, the role of the teacher in the educational process and methods that help develop intermediate communication skills are considered. Examples of successful practices are given that demonstrate the importance of the cultural context in the learning process.

Keywords: intermediate culture, teacher, English, culture, communication, knowledge, skills.

Аралық мәдениетті қалыптастыру. Глобализация және мәдени миграция жағдайында аралық мәдениет (МК) болашақ ағылшын тілі мұғалімдерінің кәсіби даярлығының негізгі құрамдас бөлігіне айналады [2, 2018]. Бұл аспект тек тілдік дағдыларды емес, сонымен қатар мәдени контексттерді түсінуді қамтиды, олар аралық коммуникацияда маңызды рөл атқарады. Мақалада аралық мәдениетті қалыптастырудың негізгі элементтері, әдістері мен стратегиялары, сондай-ақ ағылшын тілі мұғалімінің рөлі қарастырылады.

Аралық мәдениет түсінігі. Аралық мәдениет (МК) — басқа мәдениеттермен тиімді өзара әрекеттесу қабілеті, олардың ерекшеліктерін білу мен түсінуге негізделген [4, 2021]. Бұл мынадай құрамдастардан тұрады:

- **Когнитивті компонент:** мәдени айырмашылықтар, дәстүрлер, әдет-ғұрыптар мен әр түрлі елдердің әлеуметтік құрылымы туралы білімді қамтиды [6, 2020]. Бұл білім коммуникацияның контекстін түсіну үшін қажет.

- **Эмоционалдық компонент:** басқа мәдениеттерді қабылдауға және құрметтеуге эмоционалдық дайындықты көрсетеді [7, 2021]. Бұл жаңа идеялар мен тәжірибелерге ашық болуды, диалогқа дайындықты және әртүрлілікті қабылдауды қамтуы мүмкін.

- **Практикалық компонент:** мәдени контекстке байланысты коммуникацияны бейімдеуге мүмкіндік беретін дағдылар [8, 2017]. Бұл тиімді өзара әрекеттесу және түсінбеушілікті болдырмау үшін маңызды.

Осылайша, аралық мәдениет болашақ мұғалімге тек тіл үйретіп қана қоймай, студенттерде мәдени эмпатия мен түсінік дағдыларын қалыптастыруға көмектеседі.

Ағылшын тілі мұғалімінің рөлі. Ағылшын тілі мұғалімі аралық мәдениетті қалыптастыру процесінде көптеген функцияларды атқарады. Ол үшін:

- **Мәдени контексттерді білу:** Мұғалім ағылшын тілінде сөйлейтін елдердің дәстүрлері мен әдет-ғұрыптары туралы хабардар болуы керек [2, 2018]. Мысалы, білім беру мен бизнестегі айырмашылықтар студенттердің ақпаратты қабылдауына елеулі әсер етуі мүмкін.

- **Аутентикті материалдарды қолдану:** Мәдени ерекшеліктерді көрсететін ағылшын тіліндегі фильмдер, музыка, көркем әдебиет және жаңалықтарды енгізу тіл мен оның контекстін тереңірек түсінуге ықпал етеді [4, 2021].

- **Мәдени орта құру:** Ағылшын тіліндегі елдер мәдениетіне арналған талқылаулар, семинарлар мен презентациялар ұйымдастыру студенттерде қажетті аралық коммуникация дағдыларын қалыптастырады [6, 2020].

Шет тілінің мәдениетінің ерекшеліктері. Шет тілінің мәдениетін зерттеу аралық мәдениетті қалыптастырудың ажырамас бөлігі болып табылады. Әр тіл ерекше мәдениетті

көрсетеді, ал бұл өзара әрекеттесуді түсіну түсінбеушіліктерді болдырмауға көмектеседі:

- **Коммуникациялық стильдер:** Әр түрлі мәдениеттерде коммуникацияның түрлі стильдері бар. Мысалы, американдық мәдениетте тікелейлік пен ашықтық артықшылыққа ие, ал Шығыс Азия елдерінде, мысалы, Жапония мен Кореяда жанама коммуникация стилі мен иерархияға құрмет көбірек бағаланады [8, 2017].

- **Құндылықтар мен нормалар:** Индивидуализм мен коллективизм сияқты құндылықтардағы айырмашылықтар оқытуға әсер етеді [7, 2021]. Индивидуалистік мәдениеттерде жеке жетістіктерге баса назар аударылады, ал коллективистік мәдениеттерде командада жұмыс істеуге және ортақ мақсаттарға назар аударылады.

- **Невербалды коммуникациялар:** Жесттер, мимика және эмоцияларды білдірудің басқа невербалды құралдарының маңызы да әр түрлі мәдениеттерде ерекшеленеді. Мысалы, бір мәдениетте біреуге саусақпен көрсету орынсыз мінез-құлық ретінде қабылдануы мүмкін, ал басқа мәдениетте бұл қалыпты жағдай болуы мүмкін [6, 2020].

Аралық мәдениетті қалыптастыру әдістері

Болашақ ағылшын тілі мұғалімдерінде аралық мәдениетті қалыптастыру үшін әртүрлі әдістер мен тәсілдерді қолдануға болады:

- **Кросс-культурлық семинарлар:** Семинарлар мен шеберлік сыныптары сияқты іс-шаралар студенттерге әртүрлі мәдениеттер туралы білімдерін тереңдетуге және тілдік ортада тәжірибелі адамдармен өзара әрекеттесуге көмектеседі [2, 2018].

- **Коммуникация практикасы:** Тілдік алмасуларға, тағылымдамалар мен мәдени сапарларға қатысу студенттерге ортаға енуге, білімдерін қолдануға және коммуникация дағдыларын дамытуға мүмкіндік береді [4, 2021].

- **Мәдени сценарийлерді талдау:** Рөлдік ойындар мен ситуациялық тапсырмаларды қолдану студенттерге әртүрлі мәдени контексттерге бейімделу дағдыларын дамытуға көмектеседі [7, 2021]. Бұл оларға өз әрекеттерінің басқа мәдениетте қалай қабылданатынын түсінуге және мүмкін болатын түсінбеушіліктерді болдырмауға көмектеседі.

- **Оқу процесінде мәдени тақырыптарды интеграциялау:** Оқыту процесінде мәдениетке бағытталған материалдарды (мақалалар, бейнемазмұн, көркем әдебиет) қолдану студенттерге сыни ойлау дағдылары мен мәдени айырмашылықтарды талдау дағдыларын дамытуға көмектеседі [8, 2017].

Аралық мәдениеттің табысты жүзеге асырылуының мысалдары

Аралық мәдениетті қалыптастырудың табысты тәжірибесін көрсету үшін мысалдар келтіруге болады:

- **"Мәдени алмасу" жобасы:** Ағылшын тілді елдердегі университеттермен алмасу бағдарламаларын ұйымдастыру студенттерге мәдени ортаға еніп, тілдік дағдыларын жақсартуға және аралық коммуникациядағы ерекше тәжірибені алуға мүмкіндік береді [2, 2018].

- **Халықаралық семинарлар мен конференциялар:** Студенттердің халықаралық іс-шараларға қатысуы, онда олар тіл мен мәдениетке қатысты тақырыптарды талқылай алады, аралық өзара әрекеттесу дағдыларын дамытуға мүмкіндік береді [4, 2021].

- **Кейс-стадиялар:** Аралық коммуникацияның нақты жағдайларын қарастыру, онда студенттер талдау жүргізіп, шешімдер ұсына алады, әртүрлі мәдени контексттерді жақсырақ түсінуге көмектеседі [6, 2020].

Болашақ ағылшын тілі мұғалімдерінің аралық мәдениетін қалыптастыру қазіргі әлемде маңызды міндет болып табылады, мұнда мәдени шекаралар барған сайын анықсыз болуда [7, 2021]. Шет тіліндегі мәдени ерекшеліктерді білім беру процесінде ескеру оқытудың сапасын арттыруға және студенттердің түрлі мәдениеттермен табысты коммуникация үшін қажетті дағдыларды қалыптастыруға ықпал етеді.

Мәдени аспектілерді оқыту процесіне интеграциялау болашақ педагогтарға білікті маман болумен қатар, аралық коммуникацияда нағыз делдал болуға мүмкіндік береді, бұл жаһандық қоғамның дамуына маңызды үлес болып табылады.

Әдебиеттер тізімі

1. Бахтин, М. М. (1986). Сөздік шығармашылық эстетикасы. М.: Искусство.
2. Гребенников, А. В. (2018). Білім беру саласындағы аралық коммуникация. М.: РГГУ баспасы.
3. Хомский, Н. (2010). Тіл және ми. М.: Философия мәселелері.
4. Костюченко, Е. А. (2021). Аралық мәдениетке заманауи тәсілдер. СПб.: СПбГПУ баспасы.
5. Ковалев, А. И. (2019). Аралық коммуникация: теория және практика. М.: Гуманитарлық орталық.
6. Дробежко, А. И. (2020). Мұғалімдерге арналған мәдениеттану. М.: Флинта.
7. Хейфец, И. А. (2021). Білім берудегі мәдени сауаттылық. М.: Просвещение.
8. Классен, Г. (2017). Тіл оқытудағы аралық мәдениет. Берлин: Springer.

УДК 811.111(075.8)

СОВРЕМЕННЫЕ МЕТОДИКИ ПРЕПОДАВАНИЯ ИНОСТРАННОГО ЯЗЫКА

Досжанова Г.Н.,

лектор, Университет АЛТ им. М.Тынышпаева

Алматы, Казахстан

e-mail: doszhanova.gulsara@mail.ru

Аннотация: В статье рассматриваются различные методы обучения иностранным языкам в вузах. Делается вывод о том, что более доминирующее положение начинает занимать коммуникативный метод. Подчеркивается актуальность использования современных средств мультимедиа в преподавании английского языка в изменяющейся социальной и культурной среде. Многоуровневый социальный запрос и практика современного образования требует всестороннего изучения английского языка в учебном процессе с использованием ИКТ. Анализ методической литературы, а также результаты роль использования ИКТ в преподавании английского языка.

Ключевые слова: иностранный язык, английский, методы, компетенция, педагогическая технология, образовательные ресурсы, медиаобразование, информационно-коммуникационные технологии (ИКТ).

Аңдатпа: Мақалада жоғары оқу орындарында шет тілдерін оқытудың әртүрлі әдістері қарастырылады. Коммуникативті әдіс неғұрлым басым позицияны ала бастайды деген қорытынды жасалады. Өзгермелі әлеуметтік және мәдени ортада ағылшын тілін оқытуда заманауи мультимедиялық құралдарды қолданудың өзектілігі атап өтіледі. Көп деңгейлі әлеуметтік сұраныс пен заманауи білім беру практикасы АКТ-ны қолдана отырып, оқу процесінде ағылшын тілін жан-жақты үйренуді талап етеді. Әдістемелік әдебиеттерді талдау, сонымен қатар нәтижелер ағылшын тілін оқытуда АКТ қолданудың рөлі.

Түйінді сөздер: шет тілі, ағылшын тілі, әдістер, құзыреттілік, педагогикалық технология, білім беру ресурстары, медиа білім беру, ақпараттық-коммуникациялық технологиялар (АКТ).

Abstract: The article discusses various methods of teaching foreign languages in universities. It is concluded that the communicative method is beginning to occupy a more dominant position. The relevance of using modern multimedia tools in teaching English in a changing social and cultural environment is emphasized. The multilevel social demand and practice of modern education requires comprehensive study of English in the educational process using ICT. The analysis

of methodological literature, as well as the results of the role of the use of ICT in teaching English.

Keywords: foreign language, English, methods, competence, pedagogical technology, educational resources, media education, information and communication technologies (ICT).

В настоящее время существует немало методик для изучения иностранного языка в высших учебных заведениях. Каждый из методов имеет определенные особенности, некоторые обладают большей популярностью и востребованностью, некоторые меньшей. В этой статье будут рассмотрены основные методики для изучения студентами английского языка. Современные методики преподавания английского языка в высших учебных заведениях. В современном мире английский язык пользуется огромной популярностью, более того, этот язык является языком международного общения, его знают во всем мире. На сегодняшний день существует огромное множество методик для преподавания английского языка. Кроме того, регулярно разрабатываются новые, поэтому теперь каждый преподаватель может выбрать для себя оптимально подходящую методику работы. В настоящее время при преподавании иностранного языка в высших учебных заведениях чаще всего используются классические методы. А именно: 1. Прямой метод. 2. Грамматико-переводной метод обучения. 3. Коммуникативный метод. В этой статье мы рассмотрим каждую из приведенных методик более подробно. Прямой метод обучения иностранному языку Суть данной методики состоит в том, что преподаватель больше внимания уделяет изучению непосредственно разговорного языка, который используют в повседневной жизни. При обучении английскому языку путем такого метода, роль преподавателя в успешном усвоении знаний студентами является ключевой. То есть речь его должна быть абсолютно четкой и правильной, произношение должно быть идеальным, так как обучаемые постоянно будут повторять именно за преподавателем. Идеальным вариантом для прямого метода обучения будет сделать преподавателем носителя английского языка [4, с. 147]. Грамматико-переводной метод Грамматико-переводной метод является основным в современной системе образования. Это классический метод, которые используется уже не одно десятилетие. Такая его распространенность обусловлена и тем, что большая часть преподавателей сами обучались при помощи такого метода. Цель грамматико-переводного метода — научиться читать и переводить при помощи грамматических правил. К недостаткам данного метода можно отнести и то, что лексической части уделяется недостаточно внимания. Изучение лексики сводится к механическому заучиванию слов. Чтение и перевод выполняется в строгой форме. Кроме того, тексты, предлагаемые для чтения, обычно относятся к сложной художественной литературе, следовательно, студент изучает только литературный язык. Попав в языковую среду, ему будет очень сложно понять окружающих даже при хорошем знании литературного языка. Коммуникативный метод. В настоящее время все большее количество преподавателей обращаются к коммуникативному методу изучения английского языка. Объектом этого метода является сама речь, то есть такая методика в первую очередь учит общаться. Коммуникативный метод подразумевает большую активность студентов. Задачей преподавателя в данном случае станет вовлечь в беседу всех присутствующих в аудитории. Для лучшего запоминаний и использования языка необходимо загрузить все каналы восприятия. Суть коммуникативного метода заключается в создании реальных ситуаций общения. При воссоздании диалога студент имеет возможность применить на практике все полученные знания. Очень важным преимуществом коммуникативного метода можно считать то, что он обладает огромным разнообразием упражнений: здесь используются ролевые игры, диалоги, симуляция реальной коммуникации [2, с. 85]. Первое время коммуникативный метод отвергался, однако сейчас он снова занимает лидирующие позиции наряду с традиционным грамматико-переводным методом. Большинство преподавателей современных вузов отдают предпочтение именно этим двум методам, причем нередко они используются в комплексе. Прямой метод в высших учебных заведениях применяется крайне редко, отчасти это связано с отсутствием настоящих носителей языка среди преподавателей, а отчасти с тем, что уровень

подготовки студентов после школы слишком низок.

Современное развитие мирового образования указывает на тот факт, что понятие медиаграмотность. в настоящее время. стало необходимой константой для формирования высокоинтеллектуального и высококвалифицированного специалиста.

Медиаграмотность – это процесс подготовки медиаграмотного человека, обладающего информационной компетенцией, обусловленной пониманием социокультурного, общественно-политического и межкультурного контекста функционирования медиакультуры в современном мире, кодовых и репрезентационных систем, или, иначе говоря, способность "видеть" не только эксплицитную, но и медиатекст, для декодирования определенных образов, символов и ассоциаций, в том числе и осваивать, переводить, т.е. (передача адекватной, логически правильной и аксиологической информации), интерпретировать/анализировать.

Данный процесс является наиболее важным и целеполагающим, так как проводится смысловой анализ сложностей во взаимодействии с каждым аспектом. Идея внедрения в процессе обучения компетентно-ориентированного подхода отражает необходимость улучшения эффективности процесса обучения, качество образование за счет использования в процессе обучения современных методов и форм обучения, формирование и развитие компетентности и принимая во внимание особенности развития личности. Один из таких подходов является использование мультимедийных и информационно-коммуникационных технологий далее (ИКТ). Смысл термина "технология" до сих пор уточняются, этот термин используется в довольно широком контексте. На практике существуют также такие термины как педагогическая технология, технология образования, педагогическая или инновационная технология.

Действительно, "новые педагогические технологии приходят в практику образования». Необходимость в этом обусловлено изменением требований общества и внутренних потребностей системы образования [1, с.15]. Сегодня студенты, как правило, имеют определенный опыт работы с различными инструментами обработки мультимедийных данных, передачи, хранения и представления информации в повседневной жизни, а также проявляют большой интерес к их использованию как средства для отдыха.

Изучение практического опыта показало, что использование ИКТ в преподавании английского языка не является массовым явлением. Среди причин существуют не только организационные, педагогические проблемы, но и отсутствие готовности преподавателя к решению задач, связанных с компьютеризацией учебного процесса. Причина, по мнению многих исследователей, является отсутствие четких идей о том, как ИКТ помогает достичь запланированные результаты обучения русскому языку, что должно быть изменено в содержании, формах организации, методах и принципах обучения. [5, с.36]

Существует необходимость более глубокого теоретического и методического обоснования использования ИКТ в преподавания английского языка в сфере профессиональной и деловой коммуникация, основанная на внедрении обучающих возможностей современных мультимедиа, такие как дифференцированное обучение, и сосредоточены на интеллектуальное и личностное развитие студентов в формировании ключевых компетенций, на воспитание личности, живущих в информационном социуме.

Таким образом, конечно, сегодня новый подход к преподаванию английского языка является использование информации и технологии. Как известно, в отличие от их обычного средства, методы и производство информации, и обработка является использование электронных устройств, особенно компьютеры.

В последние годы широко используются термины "информационные технологии", "информационные и коммуникационные технологии", показавшие современные функции и компьютерные технологии и телекоммуникации.

Различные концепции определяют три основных вида использования ИКТ в образовании, а именно:

- организация и управление образовательным процессом;
- обучение в самом широком смысле этого слова – от обучения под руководством

преподавателя (стационарные и отдаленное) к использованию компьютерной техники для самообучения;

- изучение конкретных дисциплин.

Такие особенности как гипертекст, который создает систему перекрестных ссылок в тексте, сочетая возможности гипертекста и мультимедиа, позволяют вам использовать ИКТ для работы по совершенствованию всех видов речевой деятельности (аудирования, чтения, письма, говорения, включая аспекты, как произношение и интонация) и для реального общения в письменной и устной форме.

Главной особенностью современного этапа использования ИКТ является массовое и целенаправленное использование пространства в Интернете, профессионально-компьютерных программ различных типов: фактическое обучение, приложения, инструмент телекоммуникации - с целью создания единой среды компьютерного обучения, через который более эффективно развивается коммуникативная компетентность студентов. В современных исследованиях значимость интернета для изучения английского языка в высшем образовании подчеркивается тем, что интернет-ресурсы предоставляют преподавателям и студентам информацию по различным аспектам научно теоретических исследований английского языка. Например, для преподавателей вузов и студентам интернет-ресурсы могут быть интересны, потому что они специализируются на основе электронных библиотек, поисковых систем, обеспечивая возможности поиска предметной области (проекты, планы уроков, систематические ссылки, интерактивные упражнения) и профессиональные особенности студентов; порталы, которые позволяют принять участие в обсуждениях, ознакомиться с передовыми методическими и педагогическими практиками.

Одной из основных проблем, связанных с преподаванием английского языка, является проблема доверия, научного и образовательного значения содержания и значимости информации, найденной в интернете. Очевидно, что жанр специфика сайтов (новостные сайты, персональные страницы, информационные материалы, научные публикации и другие) предполагает их различное содержание, в этом случае, преподаватели и студенты должны обладать навыками критически воспринимать информацию, размещенную в Интернете, к которым они ссылаются.

Эффективное использование современных ИКТ в обучении их родном языку зависит от многих факторов, среди которых ведущими являются:

- предоставление компьютерного оборудования и интернет-доступа;
- наличие специализированных учебных материалов и необходимый набор программ различного типа;
- образовательные качества используемых инструментов мультимедиа обучения;
- адекватный уровень общей компьютерной грамотности (медиаграмотности) студентов и преподавателей;
- специальная подготовка преподавателей в области компьютерной лингвистика;
- особая организация учебного процесса.

С очевидной значимостью всех этих факторов, мы полагаем, что ключевой фигурой в интеграции ИКТ в процессе обучения является преподаватель, который имеет необходимую квалификацию и применяет их на практике.

Принимая во внимание тот факт, что большая часть обучаемых, которые в настоящее время работают в образовательных учреждениях разных уровней, не имели возможности получить необходимую подготовку в области применения современных ИКТ в преподавании английского языка, а также необходим является и развитие компьютерных технологий проходит очень быстрыми темпами.

О том, что в коммуникативной методике особое место занимает практика общения, говорит и само название. Коммуникативная методика направлена на развитие умений и навыков говорения на иностранном языке. Стоит также отметить, что применение методики влияет непосредственно на структуру занятия. Очень часто на занятиях необходимо использовать игровые ситуации, проводить групповую работу, разрабатывать задания на

поиск ошибок, на умение сопоставлять и сравнивать. Как правило, такие занятия заставляют активно работать не только память, но и логику, что позволяет развить умение мыслить аналитически и образно и, в свою очередь, побуждает выражать мысли.

Список литературы

1. Громова О.А. Аудиовизуальный метод и практика его применения. - М., 2017. 55с.
2. Кириллова Н. Б. Медиакультура: от модерна к постмодерну. – 2-е изд. – М.: Академический проект, 2016. – 256 с.
3. Шейлз Д. Коммуникативность в обучении современным языкам. //Совет по Культурному Сотрудничеству. Проект № 12 «Изучение и преподавание современных языков для целей общения». 2015.
4. Федоров А.В. Медиаобразование и медиаграмотность. Таганрог: 2014 – 340 с.
5. Хомерики О.Г. Образование, наука и культура в глобальном информационном пространстве. М.: Перспектива, 2008. – 152 с.

УДК 82.09

К НЕКОТОРЫМ ВОПРОСАМ КОГНИТИВНОГО ЛИТЕРАТУРОВЕДЕНИЯ

Мухатова М.С.,

Магистр, ст. преподаватель,

e-mail: mukhatovamanschuk@gmail.com

Конырбекова Т.О.,

Магистр, ст. преподаватель,

Алматы қ., Қазақстан

e-mail: tolkyn.79@mail.ru

Аннотация. В статье рассматриваются основные вопросы когнитивного литературоведения — междисциплинарного направления, которое исследует взаимодействие литературы и когнитивных процессов. Особое внимание уделяется механизмам восприятия текста, роли эмоций и эмпатии в литературном опыте, а также влиянию культурного и когнитивного контекста на интерпретацию произведений. Приводятся примеры из классической и современной литературы, а также анализируются ключевые подходы ведущих исследователей, таких как Моника Фладермек, Лиза Зуншайн, Дэвид Хоган и Джозеф Кэрролл. Предложены перспективы применения когнитивного подхода в анализе литературных текстов и в изучении их воздействия на читателя.

Ключевые слова: когнитивное литературоведение, восприятие текста, эмоции и эмпатия, теория разума, культурный контекст, универсальные нарративы, когнитивная наука, литературный анализ.

Андатпа. Мақалада когнитивті әдебиеттанудың негізгі мәселелері қарастырылады — әдебиет пен танымдық процестердің өзара әрекеттесуін зерттейтін пәнаралық бағыт. Мәтінді қабылдау механизмдеріне, әдеби тәжірибедегі эмоциялар мен эмпатияның рөліне, сондай-ақ мәдени және когнитивті контексттің шығармаларды түсіндіруге әсеріне ерекше назар аударылады. Классикалық және заманауи әдебиеттерден мысалдар келтіріліп, Моника Фладермек, Лиза Зуншайн, Дэвид Хоган және Джозеф Кэрролл сияқты жетекші зерттеушілердің негізгі тәсілдері талданады. Әдеби мәтіндерді талдауда және олардың оқырманға әсерін зерттеуде когнитивті тәсілді қолдану перспективалары ұсынылған.

Түйінді сөздер: когнитивті әдебиеттану, мәтінді қабылдау, эмоциялар мен эмпатия, ақыл теориясы, мәдени контекст, әмбебап әңгімелер, когнитивтік ғылым, әдеби талдау.

Annotation. The article discusses the main issues of cognitive literary studies, an interdisciplinary field that explores the interaction of literature and cognitive processes. Special

attention is paid to the mechanisms of text perception, the role of emotions and empathy in literary experience, as well as the influence of cultural and cognitive context on the interpretation of works. Examples from classical and modern literature are given, as well as key approaches of leading researchers such as Monica Fladermeck, Lisa Zunstein, David Hogan and Joseph Carroll are analyzed. The prospects of applying a cognitive approach in the analysis of literary texts and in the study of their impact on the reader are proposed.

Keywords: cognitive literary studies, text perception, emotions and empathy, theory of mind, cultural context, universal narratives, cognitive science, literary analysis.

Когнитивное литературоведение — это междисциплинарное направление, которое объединяет литературоведение с когнитивной наукой, изучающей процессы восприятия, мышления, памяти и эмоций. Это поле предлагает новый взгляд на литературные тексты и их восприятие, сосредотачиваясь на когнитивных механизмах, лежащих в основе создания, интерпретации и влияния литературных произведений. Основные вопросы, которые поднимает когнитивное литературоведение, могут быть сгруппированы в несколько ключевых тем.

Одним из вопросов который является ключевым является механизмы восприятия литературы, как читатели воспринимают нарративные тексты. Одним из ключевых авторов в области когнитивного литературоведения является Моника Фладермек (Monika Fludernik), чья работа *"Towards a 'Natural' Narratology"* стала основой для изучения того, как читатели воспринимают нарративы[1]. Моника Флудерник – профессор английской литературы и культуры Фрайбургского университета (Германия), один из ведущих современных нарратологов, работающий на стыке немецкой и англо-американской нарратологических традиций, создатель теории «естественной нарратологии». Она утверждает, что читатель использует когнитивные схемы, основанные на повседневном опыте, для понимания литературного текста. стало утверждение, что прототипическим случаем повествования является спонтанный бытовой рассказ (natural narrative). На нем основано наше глубинное представление о нарративе, его базовая модель. Как отмечает Е.В.Лозинская в своей статье «здесь возникает важнейшее понятие теории: «нарративизация». Повествование не задано изначально как повествование, оно им становится, когда читатель, слушатель, зритель его нарративизирует, применяет к данному тексту базовый когнитивный фрейм нарратива, имеющийся в его сознании. Если в тексте встречается что-то, выходящее за рамки этой схемы, то читатель должен каким-то образом это мотивировать, объяснить и включить в нее или достроить, изменить свою модель так, чтобы она непротиворечивым образом включала в себя эту новую сложность» [2]. Литературное повествование – это дальнейшее развитие и усложнение этого прототипа. Теорию можно отнести к разряду рецептивно- ориентированных, хотя эта ориентация имплицитная

Произведения модернизма, такие как *«Улисс»* Джеймса Джойса, часто требуют от читателя использования когнитивных стратегий для связывания разрозненных элементов текста. Исследование Дэвида Германа (David Herman) в книге *"Storytelling and the Sciences of Mind"* показывает, что сложные повествовательные структуры стимулируют работу памяти и способности к интерпретации [3].

Следующим вопросом является как влияют эмоции и эмпатия к пониманию литературных текстов. Лиза Зуншайн является одной из представителей когнитивного литературоведения, нового и быстро развивающегося научного направления, которое рассматривает литературу как один из видов ментальной деятельности, эксплуатирующий те же нейрофизиологические механизмы и подчиняющийся тем же законам, что и прочие типы мыслительной активности. Автор статьи применяет к анализу художественных нарративов представления о «Theory of Mind» (ToM)1 – возникшей у человека в процессе эволюции способности и готовности «читать мысли», т.е. «истолковывать поведение людей в терминах их мыслей, чувств, убеждений и желаний» [4]. Исследования Лизы Зуншайн (Lisa Zunshine) в книге *"Why We Read Fiction: Theory of Mind and the Novel"* (2006) подчеркивают роль теории разума (Theory of Mind) в чтении литературы. По её мнению, литературные тексты активируют

способность читателя понимать психику других людей, что особенно заметно в текстах, акцентирующих внутренний мир персонажей Роман «Анна Каренина» Льва Толстого является ярким примером текста, где детализированные эмоции персонажей (Анны, Вронского, Левина) вызывают эмпатию читателей. Зуншайн доказывает, что такие тексты активируют нейронные сети, связанные с эмпатией, другой значимый автор, Кейт Хамфрис (Keith Oatley), в книге "Such Stuff as Dreams: The Psychology of Fiction" утверждает, что чтение художественной литературы улучшает социальное познание и способность к сопереживанию. [5].

Роль культурного и когнитивного опыта является также ключевым аспектом в теории когнитивного литературоведения. По словам П.К. Хогана—наиболее авторитетного представителя этой дисциплины, еще 15 лет назад «практически общепринятым мнением было то, что не может существовать такое явление, как литературные или, шире, культурные, универсалии» [6]. Большая часть теоретических аспектов данной концепции разработана на основе теории лингвистических универсалий П.К. Хоганом. Он определяет литературные универсалии как «характеристики (свойства, отношения, структуры) произведений одного типа (например, нарративных), встречающиеся в генетически не связанных и не влиявших друг на друга традициях с большей частотой, чем можно было бы предсказать, исходя из теории вероятности». Особо следует подчеркнуть, что литературные универсалии далеко не всегда являются обязательными признаками любого произведения, более того, такая их разновидность встречается крайне редко, а в большинстве случаев они имеют статистическую природу. Дэвид Хоган в работе "The Mind and Its Stories: Narrative Universals and Human Emotion" утверждает, что определённые нарративные структуры (например, истории о героях или трагедии) являются универсальными, так как они затрагивают базовые когнитивные механизмы человеческой психики. [7].

Эпические произведения, такие как «Илиада» Гомера или индийский эпос «Махабхарата», воспринимаются через универсальные схемы, несмотря на культурные различия. Эти тексты активируют базовые эмоциональные паттерны, такие как борьба, жертва и возмездие, что делает их понятными для представителей различных культур. Работы Джозефа Кэрролла особенно "Literary Darwinism: Evolution, Human Nature, and Literature" (2004), изучают, как эволюция человека повлияла на восприятие литературных произведений. Кэрролл рассматривает литературу как инструмент передачи культурных знаний, который формировался в процессе эволюции. [8].

Следующий видный литературовед, известный своими исследованиями в области когнитивного литературоведения является P.Stockwell. Его работа "Cognitive Poetics: An Introduction" включает анализ когнитивных процессов, связанных с чтением и восприятием литературы. В своей работе P.Stockwell предлагает концепцию когнитивной поэтики и объясняет, как когнитивные науки могут быть применены для анализа литературных текстов. Он исследует, как читатели воспринимают и интерпретируют литературу, и какие когнитивные механизмы влияют на этот процесс. Он анализирует роль метафоры, образов, стилистики и риторики в поэзии и исследует, как эти литературные приемы активируют читательское воображение и вызывают когнитивные реакции. По утверждению литературоведа Питера Стоквелла: „Когнитивная поэтика — это не только изучение текстов и даже не конкретно изучение литературных текстов; это изучение литературного чтения“ [9]

Книга "Towards a Theory of Cognitive Poetics" («К разработке теории когнитивной поэтики») была написана Реувеном Цуром и издана в 1992 году. В этой книге Цур предлагает новый подход к анализу поэтического текста, основанный на когнитивной науке и теории литературы. В своем исследовании автор стремится объединить понятия поэзии и когнитивной психологии для более глубокого понимания поэтического опыта, что отражает особый способ мышления и восприятия мира. Цур утверждает, что поэты используют специфические когнитивные стратегии и стилистические методы для того, чтобы передать эмоциональные и эстетические аспекты своих произведений. Он анализирует различные литературные приемы, такие как метафоры, аналогии, метонимии и объясняет, как они

работают на уровне когнитивной обработки информации Цур, предлагает ряд ключевых понятий в своей теории когнитивной поэтики. Одним из таких понятий является концепт "поэтического когнитивного действия", которое описывает специфическую форму мышления, возникающую при чтении поэтического текста. Он также исследует понятия метафоры, образов и эмоций в поэзии, а также то, как они взаимодействуют с когнитивными процессами читателя.[10]

Таким образом когнитивное литературоведение позволяет взглянуть на литературу как на процесс, глубоко укорененный в человеческом восприятии и мышлении. Этот подход помогает не только лучше понять, как функционирует текст, но и проливает свет на общие когнитивные и культурные механизмы, формирующие наш опыт восприятия литературного текста. Анализ работ в русле когнитологии помогает лучше понять, как когнитивные процессы, эмоции и язык взаимодействуют в литературе, и какие механизмы лежат в основе восприятия и интерпретации литературных текстов, что в свою очередь представляется перспективным направлением для развития когнитивных наук и исследований в казахстанской науке.

Список литературы

- 1, Fludernik M. Towards a natural narratology. – Routledge, 1996.
2. Лозинская Е. В. Современная нарратология в лицах: Моника Флудерник //Социальные и гуманитарные науки. Отечественная и зарубежная литература. Сер. 7, Литературоведение: Реферативный журнал. – 2018. – №. 4. – С. 31-38.
3. Herman D. Storytelling and the Sciences of Mind. – MIT press, 2017.
4. Zunshine L. Why We Read Fiction: Theory of Mind and Novel //The Ohio State University. – 2006.
5. Oatley K. Such stuff as dreams: The psychology of fiction. – John Wiley & Sons, 2011.
6. Hogan P.C. Literary Universals and their Cultural Traditions: The Case of Poetic Imagery // Consciousness, Literature and the Arts. – 2005. – Vol. 6, N 2. – Mode of access:
7. Hogan P. C. The mind and its stories: Narrative universals and human emotion. – Cambridge University Press, 2003. <http://www.aber.ac.uk/tfts/journal/archive/hogan.html>
8. Carroll J. Literary Darwinism: Evolution, human nature, and literature. – Routledge, 2004.
9. Stockwell P. Cognitive Poetics: An Introduction. London: Routledge, 2002. – 169 p.
10. Tsur R. Poetic Rhythm: Structure and performance- an empirical study in cognitive poetics/ - Bern. Peter Lang. 1998. -378 p.

УДК 94(5): 510:327:008

ҚАЗАҚСТАН МЕН ҚЫТАЙДЫҢ МӘДЕНИ БАЙЛАНЫСТАРЫНЫҢ ҚАЛЫПТАСУЫ

Тасилова А.А.,

тарих ғылымының магистрі, докторант,

әл-Фараби атындағы ҚазҰУ

Алматы қ., Қазақстан

Аннотация. Мақалада Қазақстан мен Қытайдың мәдени қарым-қатынастары жан-жақты зерттелген. Автор жалпы мәдени саясаттың теориялық аспектілеріне, екіжақты мәдени қатынастардың даму барысына анализ жасады. Қазақстан мен Қытайдың арасындағы білім және ғылым салаларындағы ынтымақтастыққа, өнер саласындағы қатынастарға жан-жақты талдау жүргізіліп, екіжақты дипломатиялық құжаттар негізінде зерттелді.

Кілт сөздер: дипломатия, мәдени байланыстар, халықаралық қатынастар.

Аннотация. В статье всесторонне исследованы культурные связи между Казахстаном и Китаем. Автор проанализировал теоретические аспекты общей культурной политики, развития двусторонних культурных связей. На основе двусторонних дипломатических документов проведен и изучен комплексный анализ сотрудничества в сфере образования и науки, отношений в сфере искусства между Казахстаном и Китаем.

Ключевые слова: дипломатия, культурные связи, международные отношения.

Abstract. The article comprehensively studies the cultural relations between Kazakhstan and China. The authors analyze the theoretical aspects of the general cultural policy, the development of bilateral cultural relations. A comprehensive analysis of cooperation between Kazakhstan and China in the fields of education and science, relations in the field of art was conducted, and the study was carried out on the basis of bilateral diplomatic documents.

Keywords: diplomacy, cultural relations, international relations.

Қазақстан мен Қытай арасындағы гуманитарлық ынтымақтастық 1991 жылдан бастап қарқынды дамып келеді [1]. Қазақстан Республикасы мен Қытай Халық Республикасы арасындағы дипломатиялық қатынастар 1992 жылы 3 қаңтарынан бастап орнаған болатын. Екі тараптар арасында аумақтық тұтастықты, ішкі істерге араласпауды, теңдік пен өзара тиімділікті және өзара құрметтеуге негізделген тату көршілік қатынастарды құруға өзара ұмтылыс білдіріп, барлық аспектілер бойынша кең ауқымды диалог құруға дайын екендіктерін білдірген болатын. Қазақстанмен тату көршілік қатынастарды дамыту Қытайдың сыртқы саясатының маңызды бөліктерінің бірі. Достық байланыстарды үнемі кеңейтетін және тереңдететін жоғары деңгейдегі тұрақты екіжақты кездесулер жыл сайын өткізіліп отырады. Бірінші онжылдық екі елдің тиісті ведомстволары арасындағы байланыстардың құрылуымен, сонымен қатар ынтымақтастық бағыттарын іздеу, жоспарлау және бірлескен іс-шараларды жоспарлаумен сипатталады. 2000 жылдары барлық қабылданған шешімдерді белсенді жүзеге асыру басталды. Екі елдің мәдени күндері аясында белсенді мәдени алмасу басталды, білім беру бағдарламалары, туристік ағымдардың көбеюі қарқынды дамыды. Мәдени өзара қатынастар саласындағы алғашқы нормативтік құқықтық актілердің бірі Қазақстан мен Қытайдың «Екіжақты қатынастардың одан әрі дамыту туралы келісім» болды.

Қазақстан Республикасы мен Қытай Халық Республикасының Шыңжаң-Ұйғыр автономиялық ауданы арасындағы туристік алмасу» тақырыбында өтті. 1992 жылы 10 тамызда «Қазақстан Республикасы мен Қытай Халық Республикасы арасындағы мәдени ынтымақтастық туралы келісім» [2], 1993 жылы қазанда «1993-1994 жылдар кезеңіне арналған мәдениет саласындағы ынтымақтастық екіжылдық жоспары» [3], кейіннен ұқсас жоспарлар үнемі жоғары деңгейде бекітіліп отырды. 1993 жылдың қараша айында «Шыңжаң Ұйғыр автономиялық аймағының орталығы Үрімші мен Қазақстан астанасы Алматы арасындағы достық ынтымақтастық туралы келісім» деп аталатын құжатқа қол қойылды. 2001 жылы ҚХР және Қазақстан Мәдениет министрліктерінің өкілдері іс-шаралар жоспарын бекітті, онда өзара мәдени алмасуды кеңейту қарастырылды. Бұл құжат екіжақты қатынастардың жаңа кезеңін бастады, жаңа онжылдықтағы мәдени ынтымақтастықты қамтамасыз етті. 2004 жылы Шанхайда Алматы мәдениеті күні ресми түрде өтті. 2005 жылы мәдени ынтымақтастықты одан әрі нығайту және дамыту мақсатында Қытай мен Қазақстан басшылығы, мәдени-гуманитарлық ынтымақтастық жөніндегі қытай-қазақстандық кіші комитет құрды. 2005 жылдың тамызында Алматыда Шанхай мәдениеті күндері ұйымдастырылды [4]. Екі мемлекет арасындағы қарым-қатынастардың принциптерін анықтайтын алғашқы заңды негіздердің бірі - Қазақстан Республикасы мен Қытай Халық Республикасы арасындағы достық қатынастардың негіздері туралы Бірлескен декларацияға Нұрсұлтан Назарбаев пен Цзян Цзэминнің кездесуі кезінде қол қойылған құжат. Бұл құжат 1993 жылы Пекинде болған кездесуде жүзеге асты. Екіжақты тараптар қол қойылған құжат негізінде проблемалық мәселелерді шешуді қолға алынды [5]. Гуманитарлық байланыстар қазіргі кездегі достық қатынастардың негізін қалайды және мемлекеттер арасындағы болашақ қатынастар дамуына

әсер тигізеді. Білім беру саласындағы ынтымақтастық осы процесте жетекші рөлді ойнайды, өйткені оның арқасында дүниетаным қалыптасады, жас ұрпақтың қоғамға көзқарасы, идеялары қалыптасады. Білім беру және мәдени алмасу құрылымдары болашаққа әсер етеді, яғни сыртқы саясатқа тікелей қатысты. 2003 жылдан бастап Қытай тарапынан білім саласына көп назар аударылды. Қытай қазақстандық студенттерге үкіметтік және Шанхай Ынтымақтастық Ұйымы бөлетін стипендияларын беруді мәлімдеген болатын. Конфуций институттарының ашылуы Қазақстанда қытай тіліне, қытай мәдениетіне деген қызығушылықты туғызды. Қазіргі таңда бұл институттың саны әлемде 550-ге жетсе, оның 5-уі Қазақстанда ашылды. Қазақстанда алғашқы Конфуций институтын құру туралы келісімге 2006 жылдың 20 желтоқсанында Қазақстан Республикасының Президенті Нұрсұлтан Назарбаевтың Бейжіңге сапары аясында қол қойылды [6].

Мәдениет министрлерінің кездесулері жылына бір рет өткізіледі. Шанхай Ынтымақтастық Ұйымы құрылғаннан бері 16 кездесу өткізілді. Мәдениет министрлерінің он алтыншы кездесуі 2019 жылдың 15 мамырында Қырғыз Республикасының Бішкек қаласында өтті. Мүше мемлекеттер келесі бағыттар бойынша ынтымақтастықты жандандыруға дайын екендіктерін растады: мәдени және табиғи мұраны, оның ішінде ШЫҰ кеңістігінде ЮНЕСКО-ның Бүкіләлемдік мәдени мұралар тізіміне енгізілген объектілерді зерттеу және сақтау, мәдени құндылықтарды ұрлау мен заңсыз әкелу мен әкетудің алдын алу, сәулет ескерткіштерінің тізімдерінің мәліметтер базасын құру, мәдени мұраны қорғау және өнер туындыларын қалпына келтіру және басқа да қызығушылық тудыратын салаларда мамандар даярлауды талқылады. Ұйымға мүше тараптар тарихи Жібек жолы бойында орналасқан ШЫҰ елдері арасындағы мәдени алмасулар мен ынтымақтастықты белсенді түрде нығайтуға уағдаласты, сондай-ақ қырғыз тарапының 2021 жылдан бастап Ұлы Жібек Жолының Халықаралық Silk Road Fest фестивалін өткізу мүмкіндігі туралы ақпаратына назар аударды [7].

2016 жылы Қытай Халық Республикасы Мемлекеттік кеңесінің премьер-министрі Ли Кэцян “Ынтымақтастықтың жаңа шекарасы” атты мақаласында Қытай мен Қазақстан көршілес елдер және тығыз мәдени-гуманитарлық байланыстарды сақтайтындығы жайлы атап кеткен. Мәдени-гуманитарлық алмасулар деп қытай-қазақ достығының байланысы. Соңғы жылдары екі ел арасындағы мәдени-гуманитарлық байланыстар күн өткен сайын күшейіп, туризм, білім беру, ғылым мен техника, мәдениет, денсаулық сақтау, спорт, жастар арасындағы ынтымақтастық алмасу мен ынтымақтастық кеңейіп келеді. Қытай қазақстандық студенттерге үкіметтік және Шанхай Ынтымақтастық Ұйымы бөлетін стипендияларын беруді жалғастырады деп мәлімдеген болатын [8].

Қазіргі таңда екі мемлекет арасындағы қатынастар даму үстінде. Қытай Халық Республикасының төрағасы Си Цзиньпин 2013 жылғы қыркүйек айында Қазақстанға жасаған сапары кезінде Астанада сөйлеген сөзінде «Жібек жолының экономикалық белдеуі» деп аталатын идеяны қалыптастыру жөнінде алғаш рет мәселе көтерген еді. Нұрсұлтан Назарбаев «Бір белдеу, бір жол» идеясын алғашқы болып қолдағандар қатарынан табылды. Елбасы 2017 жылғы 14-15 мамырда Бейжіңде өткен «Бір белдеу, бір жол» жобасына қосылған мемлекеттер басшыларының форумына қатысып, форум аясында қанат жайған «Тығыз ынтымақтастыққа арналған саяси бірлескен қызмет» атты «дөңгелек үстел» жиынында Си Цзиньпиннің Еуразияда ежелгі Жібек жолын жаңа, заманауи форматта қайта жандандыру идеясы әлемде белең алып келе жатқан саяси, экономикалық және гуманитарлық дағдарыстарға берілген уақтылы жауап екеніне терең тоқталды [9].

Қазақстан мен Қытайдың білім және ғылым саласында бірлесе жасаған жобалары “Бір белдеу – бір жол” бағдарламасы аясында дамуды көздеп отыр. Қазақстанда қытай тілін оқыту аясында ашылған Конфуций институттары артып келеді. Қытай тарапынан бөлінетін гранттар отандастарымыз үшін үлкен мүмкіндіктер беріп келеді. Тұңғыш Президент қоры мен Қытай Халық Республикасының Алматыдағы Бас консулдығы арасындағы ынтымақтастық бірнеше жылдан бері жалғасып келеді. Тиімді өзара іс-қимылдың арқасында біздің ұйымдар екі елдің дарынды жастарын қолдау, мәдени құндылықтарды насихаттау және адами капиталды дамыту бойынша маңызды жобалар мен бастамаларды жүзеге асырып келеді. “Бір белдеу – бір жол”

бағдарламасы тек экономикалық қатынастарды емес, ғылыми-техникалық ынтымақтастықтарды нығайтады.

Қазақстан дамушы мемлекет болғандықтан мәдени саясатты жан жақты дамыту қажет. Мәдени саясатты жүргізу үшін оның негізгі бағдарларымен танысып алу қажеттілігі туындайды. Қазақстанның Қытай тарапымен жүргізіп келе жатқан мәдени байланыстары қарқынды дамып келеді, дегенмен мәдени саясатты жүргізу бойынша Қытай тарапынан біршама артта қалып барады. Мемлекеттік мәдени саясатты жүргізу арқылы Қазақстан шет елдерге өзінің тарихи, рухани, мәдени өмірін көрсете алады. Дамыған елдер қатарына қосылу барысында сыртқы саясатта мәдени саясаттың ықпалын көтеру қажет. Мәдени күндерді өткізу барысында кино туындыларды, ән-би өнерін, әдебиет пен салт-дәстүрді көрсету маңызды болып табылады. Қазақстан мен Қытайдың мәдени күндерді өткізуі жыл сайын қарқынды дамып келеді. Бұл екіжақты қатынастарда тиімді. Жаһандану дәуірінде тек экономикалық байланыстарды ғана жүргізіп отырған болмайды, екіжақты байланыстар мәдени-гуманитарлы бағыттарда дамуы арқасында толыққанды дипломатиялық қатынас болып есептелінеді.

Әдебиеттер тізімі

1. Совместное коммюнике об установлении дипломатических отношений между Республикой Казахстан и Китайской Народной Республикой (г. Алма-Ата, 3 января 1992 года) [Электронный ресурс]. – Режим доступа: https://online.zakon.kz/Document/?doc_id=1028951#pos=0;272
2. Соглашение о культурном сотрудничестве между Правительством РК и Правительством КНР. [Электронный ресурс]. – Режим доступа : www.chinabaike.com/law/gjt/1428060.html
3. План культурного сотрудничества на 1993-1994 гг. // Информационные системы Казахстана Параграф. [Электронный ресурс]. - Режим доступа: http://online.zakon.kz/Document/?doc_id=1028896
4. Назарбаев Н.Ә. Президенттің Қазақстан халқына жылсайынғы жолдауы – Астана, 2003-2011 жылдар. // http://www.akorda.kz/kz/addresses_18.02.2018.
5. Совместная декларация об основах дружественных взаимоотношений между Республикой Казахстан и Китайской Народной Республикой (Пекин, 18 октября 1993 г.).
6. Соглашение об открытии института Конфуция в Казахстане // enu.kz. URL: <http://www.enu.kz/ru/nauka/nauchno-issled-podr/institut-konfuciya/> (дата обращения 10.01.2021).
7. Сопещание министров культуры // Электрон. дан. Режим доступа URL: <http://rus.sectso.org/structure/20190716/565332.html>
8. Вывести китайско-казахстанское дружественное сотрудничество на новый рубеж. // URL: <http://kz.china-embassy.org/rus/zhgx/t1412505.htm>
9. Участие в Форуме международного сотрудничества «Один пояс, один путь». // URL: https://www.akorda.kz/ru/events/international_community/foreign_visits/uchastie-v-forume-mezhdunarodnogo-sotrudnichestva-odin-poyas-odin-put

UDC 372.881.111.1

INTERACTIVE METHODS OF TEACHING ENGLISH IN SCHOOL: UTILIZING TECHNOLOGY TO ENHANCE LESSON EFFECTIVENESS

*Turabay G.,
Karimova M.,
Yermukhan A.,*

*Lecturer at the Zhetysu University named after I.Zhansugurov
Taldykorgan, Kazakhstan
e-mail: TGK_96@inbox.ru*

Annotation. This article explores the integration of interactive teaching methods and technology in English language education. As the modern educational landscape shifts towards more engaging learning environments, these methods enhance student motivation, participation, and retention. By utilizing digital tools and interactive activities, educators can transform traditional lessons into dynamic, collaborative experiences. This study discusses the advantages of interactive teaching, the role of technology, and practical applications in the classroom, emphasizing the evolving role of teachers as facilitators of learning. Ultimately, the article highlights how these innovative approaches prepare students for success in both academic and real-world contexts.

Keywords: interactive methods, teaching English, technology in education, motivation, collaboration, game-based learning, project-based learning, multimedia resources, virtual classroom, blended learning, real-world application, language acquisition.

Аңдатпа. Бұл мақалада интерактивті оқыту әдістері мен технологияларының ағылшын тілін оқытудағы интеграциясы қарастырылады. Қазіргі білім беру ландшафты неғұрлым тартымды оқу орталарына қарай жылжыған сайын, бұл әдістер оқушылардың ынтасын, қатысуын және сақталуын арттырады. Цифрлық құралдар мен интерактивті әрекеттерді пайдалана отырып, тәрбиешілер дәстүрлі сабақтарды динамикалық, бірлескен тәжірибеге айналдыра алады. Бұл зерттеу интерактивті оқытудың артықшылықтарын, технологияның рөлін және сыныптағы практикалық қосымшаларды талқылап, мұғалімдердің оқуды жеңілдетуші ретіндегі дамып келе жатқан рөлін атап көрсетеді. Сайып келгенде, мақалада осы инновациялық тәсілдер студенттерді академиялық және нақты контексте табысқа жетуге қалай дайындайтыны көрсетілген.

Түйінді сөздер: интерактивті әдістер, ағылшын тілін оқыту, білім берудегі технологиялар, мотивация, ынтымақтастық, ойынға негізделген оқыту, жобалық оқыту, мультимедиялық ресурстар, виртуалды сынып, аралас оқыту, нақты әлемде қолдану, тілді меңгеру.

Аннотация. В этой статье исследуется интеграция интерактивных методов и технологий обучения в обучение английскому языку. Поскольку современный образовательный ландшафт смещается в сторону более привлекательной среды обучения, эти методы повышают мотивацию, участие и удержание учащихся. Используя цифровые инструменты и интерактивные занятия, преподаватели могут превратить традиционные уроки в динамичный совместный опыт. В этом исследовании обсуждаются преимущества интерактивного обучения, роль технологий и их практическое применение в классе, подчеркивая развивающуюся роль учителей как координаторов обучения. В конечном счете, в статье показано, как эти инновационные подходы готовят студентов к успеху как в академической, так и в реальной жизни.

Ключевые слова: интерактивные методы, преподавание английского языка, технологии в образовании, мотивация, сотрудничество, обучение на основе игр, проектное обучение, мультимедийные ресурсы, виртуальный класс, смешанное обучение, усвоение языка.

The contemporary educational system is increasingly focused on creating engaging and effective learning experiences, particularly in foreign language instruction such as English. Traditional teaching methods often fail to capture students' interest and promote active participation. In contrast, interactive teaching methods have emerged as vital tools for enhancing the learning process, fostering a more participatory classroom environment that motivates students and improves their academic performance.

With the rapid advancement of technology, educators now have the opportunity to integrate various digital tools into their teaching practices. This integration not only makes lessons more dynamic but also allows for personalized learning experiences tailored to individual student needs. Teachers are transitioning from being the sole providers of knowledge to becoming facilitators who guide students through interactive and technology-enhanced learning experiences.

This article aims to examine the advantages of interactive teaching methods, explore the role of technology in the educational process, and provide practical examples of how these strategies can be implemented in English language lessons. By understanding these methods and their applications, educators can create more effective learning environments that prepare students for future challenges.

1. Advantages of Interactive Teaching Methods

Interactive methods such as group work, discussions, and digital games have a profound impact on the learning process. Unlike traditional lecture-based methods that emphasize rote memorization, interactive techniques focus on active student participation, collaboration, and real-world application. In the context of learning English, these methods help students practice speaking, listening, reading, and writing in more meaningful ways. Let's delve deeper into the specific advantages:

1.1. Increased Motivation

One of the most noticeable benefits of interactive methods is their ability to foster higher levels of motivation. Instead of passively absorbing information, students are given the opportunity to take an active role in the learning process. This shift from passive to active learning enhances their interest in the subject matter. For example, implementing interactive games or competitions can transform a standard grammar exercise into a fun and competitive activity. Platforms like Kahoot! allow teachers to create customized quizzes that students answer in real-time, turning what might have been a dull review session into an engaging, dynamic activity [1].

1.2. Development of Teamwork and Social Skills

Collaborative activities, such as group projects, role-playing, and pair work, encourage students to work together to solve problems. These activities not only help students practice their language skills in a supportive environment but also improve their social and teamwork abilities, which are essential skills for success in real-world situations. Moreover, when students work in pairs or groups, they have more opportunities to communicate in English, practicing their speaking and listening skills. These authentic conversations mimic real-life communication more effectively than traditional classroom drills [2].

1.3. Practical Application of Knowledge

Interactive methods focus on applying knowledge rather than simply memorizing rules. For example, task-based learning encourages students to use their language skills in practical scenarios, such as planning an event or debating a current issue. These activities foster critical thinking and encourage students to use English in meaningful, real-world contexts. In one study conducted by the British Council, it was found that students who engage in task-based learning perform better in long-term language retention compared to those who follow traditional methods [3]. This is because interactive activities help create a more personalized connection with the material.

2. The Use of Technology in the Educational Process

The integration of technology into English language teaching has opened new doors for educators and students alike. Digital tools allow teachers to create a more engaging and diverse learning experience, offering opportunities for independent learning, real-time feedback, and collaborative work.

2.1. Interactive Platforms and Applications

Digital platforms such as Quizlet, Kahoot!, and Duolingo have revolutionized language learning by making it more accessible and interactive. These platforms offer a wide range of activities, from vocabulary practice to grammar exercises, and even speaking and listening drills. For instance, Quizlet allows teachers to create digital flashcards for vocabulary review, which students can use at their own pace. The platform also includes interactive games like “Match” or “Gravity,” where students can compete to reinforce their understanding of new words [4]. Duolingo, on the other hand, is a popular self-study application that gamifies language learning. With its bite-sized lessons and game-based structure, Duolingo encourages daily practice, which is essential for language acquisition. In addition, teachers can leverage these platforms to track students’ progress, analyze common mistakes, and adjust lesson plans accordingly.

2.2. Virtual Classrooms and Video Conferencing

Virtual classrooms, especially those that became widespread during the pandemic, have proven to be effective in providing flexible learning environments. Platforms like Zoom and Microsoft Teams offer features such as breakout rooms, polls, and real-time document sharing, which can enhance student interaction even in a virtual space. In a virtual classroom, students can collaborate on projects using shared digital whiteboards, participate in group discussions via breakout rooms, or even present their work to the entire class using screen-sharing capabilities [5]. This creates a sense of collaboration and community, which is often harder to achieve in traditional classroom settings.

2.3. Multimedia Resources

The use of multimedia resources—videos, podcasts, interactive e-books, and more—offers students various ways to engage with the material. For example, watching short English-language videos from TED-Ed or YouTube allows students to listen to authentic speech, observe body language, and pick up on nuances of tone and context that are difficult to convey through textbooks alone. Multimedia not only appeals to different learning styles (visual, auditory, and kinesthetic learners) but also helps students connect language learning to their personal interests. Podcasts, such as ESL Pod or BBC Learning English, provide on-the-go listening practice that students can incorporate into their daily routine [6].

3. Examples of Interactive Methods Using Technology

Here are several specific methods for incorporating technology into English lessons:

3.1. Game-based Learning (Gamification)

By incorporating gamification, teachers can create engaging, competitive activities that motivate students to practice and review material. For example, Quizizz and Kahoot! allow teachers to create quizzes and challenges where students compete to answer questions in real-time, earning points for correct answers. Research shows that gamification not only enhances student engagement but also improves retention of information. According to a study by Simoes et al., students who participate in game-based learning activities tend to perform better in tests compared to those in traditional lecture-based classes [7].

3.2. Project-based Learning

In project-based learning, students work on extended assignments that require them to use English in real-world contexts. For example, students could be asked to create a multimedia presentation on a topic of their choice, conduct interviews with classmates in English, or develop a podcast episode discussing a cultural issue. Multimedia projects allow students to integrate various skills (reading, writing, speaking, and listening) and give them the autonomy to explore topics that interest them. Teachers can use tools like Google Slides, Canva, or Flipgrid to help students create and share their work.

3.3. Mobile Applications for Independent Study

Mobile applications such as Memrise and Babbel encourage students to continue their learning outside of the classroom. These apps offer short, targeted lessons that students can complete on their own time, reinforcing key language skills.

4. The Role of the Teacher in Using Interactive Methods and Technology

Despite the increasing role of technology, the teacher remains central to the learning process. The successful implementation of interactive methods depends on the teacher's ability to create a

balanced learning environment that incorporates both traditional and digital resources. The teacher's role as a mentor is more crucial than ever. Guiding students through technological tools, helping them navigate challenges, and providing personalized feedback ensures that technology is used effectively to enhance—not replace—human interaction. Moreover, teachers must be adaptable and open to continuously learning new tools and strategies. Professional development in technology use is essential to stay current with the latest educational trends and tools.

5. Blended Learning

Blended learning combines face-to-face instruction with online components, offering students a more flexible and personalized learning experience. For example, teachers may assign homework through an online platform like Edmodo or Google Classroom, where students can complete assignments, participate in discussions, or take quizzes. A blended approach allows students to progress at their own pace while still benefiting from teacher guidance during in-class sessions. This model has been shown to improve both student engagement and academic outcomes [1, 150 pp.].

Interactive teaching methods combined with technology are transforming the landscape of education. These methods engage students in active learning, foster critical thinking, and encourage collaboration—skills essential for success in the 21st century. As teachers continue to integrate these tools into their classrooms, the role of the educator will evolve to meet the changing demands of modern learners. By embracing innovation, teachers can create dynamic, effective learning environments that prepare students not only for academic success but also for real-world challenges.

References

1. Dörnyei, Z. (2001). "Motivational Strategies in the Language Classroom". Cambridge University Press.
2. Harmer, J. (2015). "The Practice of English Language Teaching". Pearson Education Limited.
3. British Council. (2020). "Task-Based Learning in English Language Education".
4. Richardson, W. (2010). "Blogs, Wikis, Podcasts, and Other Powerful Web Tools for Classrooms". Corwin Press.
5. Bates, A. W. (2019). "Teaching in a Digital Age: Guidelines for Designing Teaching and Learning".
6. Kapp, K. M. (2012). "The Gamification of Learning and Instruction: Game-based Methods and Strategies for Training and Education".
7. Simoes, J., Redondo, R., & Vilas, A. (2013). "Computers in Human Behavior".

UDC 81'0;373.1.02

RELATIONSHIP BETWEEN LANGUAGE AND CULTURE

Shoibekova A.Zh,

Masters of Pedagogical Sciences, KazNARU,

Tazhenova A.S.,

Masters of Pedagogical Sciences, Abaya KazNPU,

Shoibek B.

Master of Arts, senior lecturers,

K. Sagdeeva University of International Business (UIB)

becksbm001@gmail.com

Almaty, Kazakhstan

Annotation. This article talks about the relationship between language and culture. Language is the main link in the intercultural communication process, which creates a favorable environment and conditions for intercultural participation, not limited only to the transfer of speech forms. Linguistic aspects of intercultural participation include the implementation of a linguistic message within the framework of certain communicative situations in the process of interaction between representatives of different nationalities.

Keywords: language and culture, intercultural communication process, forms of speech, linguistic aspect.

Аңдатпа. Бұл мақалада тіл мен мәдениеттің байланысы туралы айтылады. Тіл мәдениетаралық қарым-қатынас процесінің негізгі буыны болып табылады, ол тек сөйлеу формаларын тасымалдаумен шектелмей, мәдениетаралық қатысу үшін қолайлы орта мен жағдай жасайды. Мәдениетаралық қатысудың лингвистикалық аспектілері әртүрлі ұлт өкілдерінің өзара әрекеттесу процесінде белгілі бір коммуникативті жағдайлар шеңберінде тілдік хабарламаны жүзеге асыруды қамтиды.

Түйін сөздер: Тіл және мәдениет, мәдениетаралық коммуникативті процесс, сөйлеу формалары, лингвистикалық аспект.

Аннотация. В этой статье рассказывается о взаимосвязи языка и культуры. Язык является основным звеном в межкультурном коммуникационном процессе, который создает благоприятную среду и условия для межкультурного участия, не ограничиваясь только переносом речевых форм. Лингвистические аспекты межкультурного участия включают реализацию языкового сообщения в рамках определенных коммуникативных ситуаций в процессе взаимодействия представителей разных национальностей.

Ключевые слова: язык и культура, процесс межкультурной коммуникации, формы речи, лингвистический аспект.

Currently, the problems of intercultural participation are studied at an interdisciplinary level in the framework of cultural studies, psychology, linguistics, sociology, Ethnology. At the same time, each branch of Science uses its own approaches to the consideration and analysis of this feature. It is clear that cross-cultural participation is not only related to the issue of language. It is necessary to know the language of another culture, but the conscious mutual understanding of the participants in communication is not enough. In addition, cross-cultural participation includes not only the difference between two different languages, but also the difference in the use of the same language. Therefore, we understand as cross-cultural participation the interaction between two and more cultures within the framework of human existence, which is carried out at different levels and in different forms through the system of symbols and symbols.

Intercultural participation as one of the types of social communication is carried out through language, so there is a need to study not only individual linguistic units, but also the national and cultural characteristics of the language system as a whole.

It is known that linguistic phenomena in the framework of intercultural dialogue relate to the human factor, so the humanities consider a person as the main category and basic methodology. In addition, we have mentioned above that there are many different terms to indicate the specifics of intercultural communication: cross-cultural communication, intercultural communication, transcultural communication, countercultural communication, etc. Thus, the first two terms are often used and are synonymous: "cross-cultural communication" refers to the study of their cultural differences in the process of interaction between the population, and we remind you once again that the concept of "intercultural communication" is broad, that is, it is considered as a form of global participation, which includes not only participation, but also marketing, public opinion and social development.

The field of knowledge engaged in instilling skills of effective intercultural participation has many names: intercultural education (multicultural education, intercultural learning, cross-cultural training), bilingual education (bilingual education), intercultural awareness (cross-cultural awareness, cross-cultural perspective), etc. types of knowledge that teach participation skills began to form. And now the results of the development process have begun to manifest themselves. This is evidenced by the growing modern Kazakh youth, who are well versed in Kazakh and Russian and are focused on mastering three or more languages.

The process of intercultural participation is the involvement of participants (addressee and addressee) in communication. They must ensure the interaction of two or more cultural, conceptual and linguistic images of the world in order to achieve their goals and objectives. In this regard, the basic concepts of the theory of intercultural participation include: culture, participation, cultural identity, linguistic personality, linguistic worldview, communicative competence. The relationship between language and culture is shown in Scheme 1.

Scheme 1.

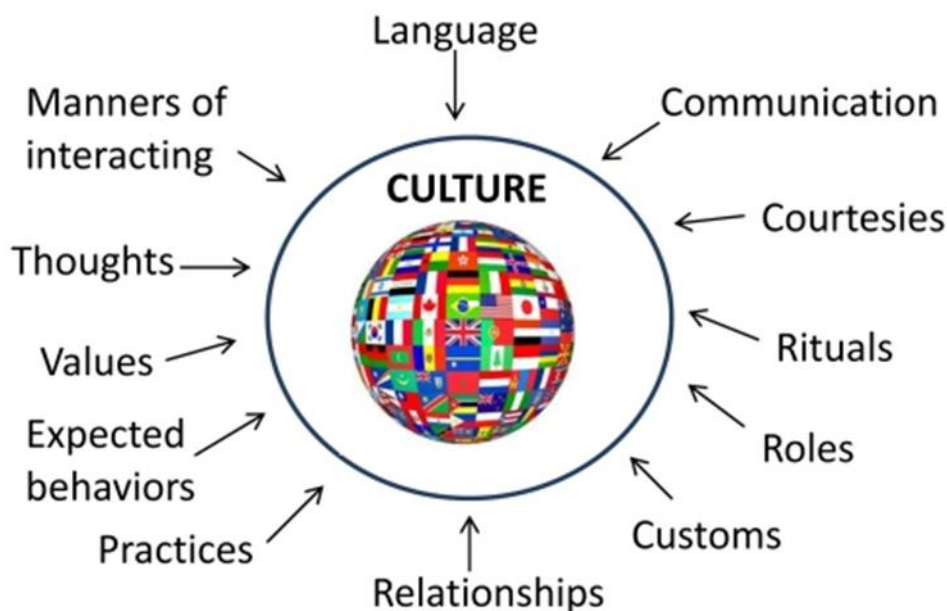

Scheme 1. Relationship between language and culture

Intercultural participation. This area is the mutual understanding of representatives of various linguistic cultures, therefore, it is based on the relationship between language and culture. A significant contribution to the definition of the connection between language and culture was made by the famous linguistic assumption of Sapir-Whorf that "language is not just a means of transmitting thoughts, it forms our thoughts." According to Sapir-Whorf's forecast, opinions on such types of environmental perception as the real world, the conceptual picture of the world and the linguistic picture of the world have served as an impetus for many studies in the field of interaction of language,

thinking and culture. This eliminates the need for the practice of learning and teaching foreign languages. In the course of studying the relationship between language and culture, new directions were formed, which led to the emergence of the following academic disciplines:

Linguistics is the science of the peculiarities of the studied language country. This term was introduced in 1971 by the authors of the book "Language and Culture: Linguistic and Cultural Studies in teaching Russian as a foreign language" [1, p. 15] E. M. Vereshchagin and V. G. Kostomarov. This direction began to develop actively in the 60s and to this day dominates the practice of teaching Russian as a foreign language. The authors refer to intercultural participation as "the manifestation of mutual understanding between the participants of a communicative act related to the culture of each nation" [1, p. 43]. At the same time, the term "intercultural participation" means that it defines a set of methodological requests related to the problems of acculturation. National cultural information is interpreted for a methodological purpose, that is, it is used for effective learning of Russian as a foreign language. It should be borne in mind that these studies lay the foundations of modern linguoculturology.

B) Ethnolinguistics – a science that studies language in interconnection with an ethnic group. It is found in the works of A. S. Gerd [2, p. 46]. The book discusses the types of language situation, the concepts of "Ethnos", "language policy", "ethnogenesis", "modeling knowledge about folk culture". Academician of the Russian Academy of Sciences N. I. Tolstoy is the founder of the Russian School of ethnolinguistics. His book "Language and culture. Essays on Slavic mythology and ethnolinguistics" [3, P. 66] Slavic ethnolinguistics is considered in close connection with such areas as the history of culture, mythology, folklore, ethnography, ethnic psychology, the theory of ethnogenesis.

In the works of V. V. Vorobyov, the introduction of the term linguoculturema (linguoculturema) into the field of science is justified [4, p. 122]. V. A. Maslova developed the foundations of linguoculturology, which arose at the junction of linguistics and cultural studies, studying the origin of folk culture, manifested and consolidated in language [5, p. 23]. The researcher draws attention to the formation of categories and concepts of language, the development of the speaker's thinking through culture, and how one of the complex functions of language is carried out – to be a means of creating, developing, preserving and spreading culture.

Scheme 2.

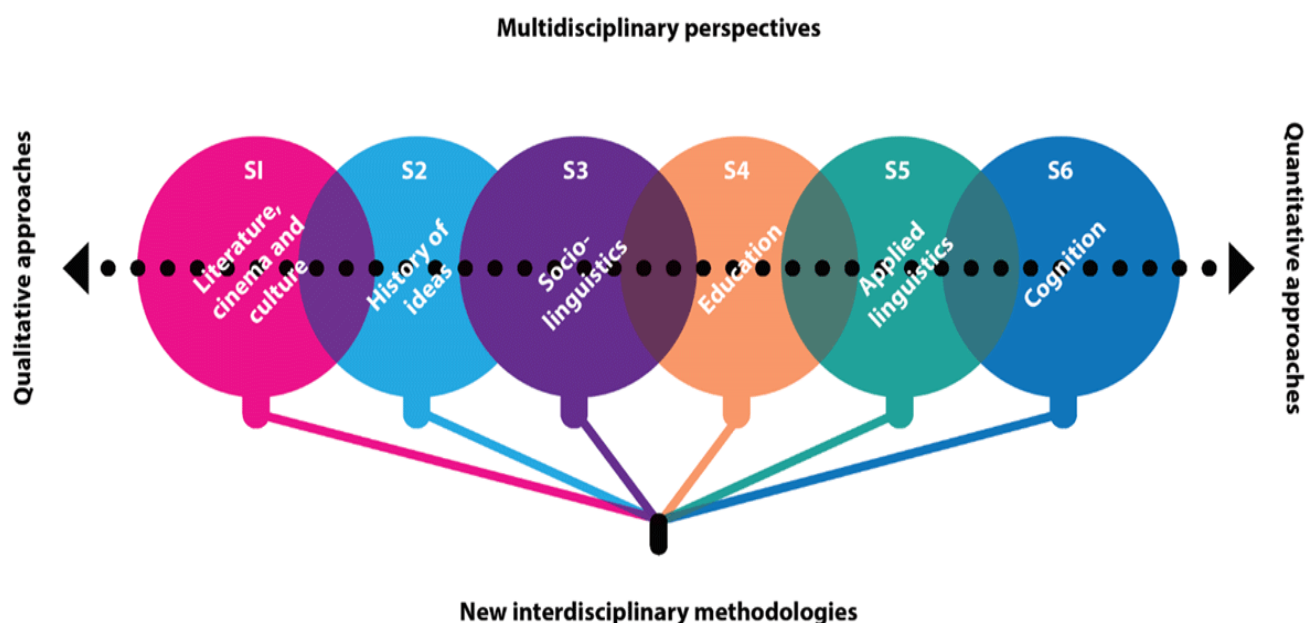

The main focus in defining intercultural participation is on adapting to the outcome, that is, adapting to the success/failure of communication. Knowledge of the national culture of one's partner, with whom one enters into a relationship, plays an important role in intercultural communication. M.

B. Bergelson says that in intercultural participation, the interaction of cultures is not the most important feature, but its result is more important: the term "intercultural participation" refers to cases where communicative competence is different, which is expressed even at the end communication events [6, p. 47]. Consequently, the success of a communicative interaction or a communicative failure depends on the communicative competence of the communication participants.

Linguistic disciplines dealing with the interaction of language and culture include: linguistic studies, ethnolinguistics, linguoculturology, sociolinguistics, psycholinguistics, translation theory, cognitive linguistics, communicative linguistics, pragmalinguistics, etc. The interdisciplinary connections of intercultural participation are shown in the diagram below.

All over the world, intercultural research is applied, pragmatic in nature, along with the field of science and education. The applied nature of this scientific field contributed to the definition of the subject of intercultural participation, which is defined as the interaction of representatives of different cultures or participation based on cultural variability. In this regard, modern research develops a peculiar typology of communicative failures in communication between representatives of various linguistic cultures, examines precedent differences in intercultural participation, describes the problems of intercultural adaptation and touch.

Language is the main link in the intercultural communication process, which creates a favorable environment and conditions for intercultural participation, not limited solely to the transportation of speech forms. Linguistic aspects of intercultural participation include the implementation of a linguistic message within the framework of certain communicative situations in the process of interaction between representatives of different nationalities. Successful intercultural participation requires an adequate understanding and perception of the communicative behavior of the interlocutor, along with mastering a foreign language.

References

1. Верещагин Е.М., Костомаров В.Г. Язык и культура. Лингвострановедение в преподавании русского языка как иностранного. – 2-е изд. – М.: Русский язык, 1990. – 248 с.
2. Герд А.С. Введение в этнолингвистику. Курс лекций и хрестоматия. – СПб.: Изд-во СПб. ун-та, 1995.
3. Толстой Н.И. Язык и народная культура. Очерки по славянской мифологии и этнолингвистике. – М.: Индрик, 1995. – 262 с.
4. Воробьев В.В. Лингвокультурология (теория и практика)» – М.: Изд-во РУДН, 1997. – 321 с.
5. Маслова В.А. Лингвокультурология. – М.: Издательский центр «Академия», 2001. – 223 с.
6. Бергельсон М.Б. Лингвистические методы исследования в области (межкультурной) коммуникации // Коммуникация: концептуальные и прикладные аспекты. Материалы II Международной конференции РКА "Коммуникация: концептуальные и прикладные аспекты" ("Коммуникация- 2004"). – СПб., 2004.

ӘОЖ (УДК) 373.5.016: 811.512.122

ТІЛДІК ПӘНДЕРДІ МЕҢГЕРТУДЕ КОММУНИКАТИВТІК ТӘСІЛ ШЕҢБЕРІНДЕ ОҚУШЫЛАРДЫҢ ФУНКЦИОНАЛДЫҚ САУАТТЫЛЫҒЫН ДАМУ

Демесинова К.Р.,

магистрант

Әлихан Бөкейханов атындағы орта мектебі

Жамбыл облысы, Қазақстан

e-mail: demesinovakuralai@gmail.com

Андатпа. Бұл жұмыста оқу сатысына және олардың әрі қарайғы білім беру және кәсіби жоспарларына қарамастан барлық оқушылардың функционалдық сауаттылығын қалыптастыру қажеттілігімен анықталады. Бұл өндірістік және гуманитарлық салалардағы елеулі технологиялық өзгерістерге, ақпараттық ағындардың апатты ұлғаюына және болашақ дамудың белгісіздігіне байланысты. Функционалдық сауаттылық дегеніміз – белгілі бір мәдени ортада жеке адамның өмірін жүзеге асыру үшін ең аз қажет деп саналатын әлеуметтік қатынастар жүйесінде тұлғаның қалыпты жұмыс істеуін қамтамасыз ететін білім, білік және дағдылар деңгейі.

Кілтті сөздер: Жаратылыстану сауаттылығы, кластер, синквейн, визуализация, жеке.

Annotation. In this work, it is determined by the need to form the functional literacy of all students, regardless of the stage of study and their further educational and professional plans. This is due to significant technological changes in the production and humanitarian spheres, a catastrophic increase in information flows and uncertainty about future development. Functional literacy is the level of knowledge, skills and abilities that ensure the normal functioning of a person in a system of social relations, which is considered the least necessary for the implementation of the life of an individual in a particular cultural environment.

Keywords: natural science literacy, cluster, syncwine, visualization, personal.

Аннотация. данная работа определяется необходимостью формирования функциональной грамотности всех учащихся независимо от стадии обучения и их дальнейших образовательных и профессиональных планов. Это связано со значительными технологическими изменениями в производственной и гуманитарной сферах, катастрофическим увеличением информационных потоков и неопределенностью будущего развития. Функциональная грамотность-это уровень знаний, умений и навыков, обеспечивающих нормальное функционирование личности в системе социальных отношений, которые считаются минимально необходимыми для осуществления жизни индивида в определенной культурной среде.

Ключевые слова: естественнонаучная грамотность, кластер, синквейн, визуализация, личное.

Қазіргі уақытта біздің елімізде әлемдік білім беру кеңістігіне кіруге бағытталған жаңа білім беру жүйесі қалыптасуда. Бұл процестің сәттілігінің көрсеткіштерінің бірі функционалдық сауаттылықты қалыптастыру басым міндеттердің бірі ретінде белгіленген білім беру халықаралық стандарттарын орындау болып табылады.

«Функционалдық сауаттылық» дегеніміз – адамның сыртқы ортамен қарым-қатынасқа түсу және оған мүмкіндігінше тез бейімделу және жұмыс істеу қабілеті. Жеке тұлғаның оқу, түсіну, қысқа мәтіндер құрастыру және қарапайым арифметикалық әрекеттерді орындау қабілеті ретіндегі қарапайым сауаттылықтан айырмашылығы[1].

Функционалдық сауаттылық дегеніміз – белгілі бір мәдени ортада жеке адамның өмірін жүзеге асыру үшін ең аз қажет деп саналатын әлеуметтік қатынастар жүйесінде тұлғаның қалыпты жұмыс істеуін қамтамасыз ететін білім, білік және дағдылар деңгейі.

Тілді оқытудың негізгі мақсаты еркін қарым-қатынас және практикалық қолдану

дағдыларын қалыптастыру екенін есте ұстаймыз, сондықтан ағылшын тілі сабақтарында мұғалім функционалдық сауаттылықты қалыптастырудың барлық бағыттары бойынша жұмыс істейді деп сенімді түрде айтуға болады[2].

Мұғалімнің негізгі міндеті – оқушылардың рефлексиялық белсенділігін ынталандыру, оқытудың ситуациялық жағдайын құру, басқаша айтқанда, оқушыларды өздігінен сөйлеуге итермелейтін оқу жағдайын модельдеу. Мұндай жағдайлардың негізгі сипаттамасы практикалық міндет болып табылады: киноға билет сатып алу, кафеде/мейрамханада тапсырыс беру, қайда бару керектігін шешу және т.б.

Тіл сабағы аясында қалыптастырылатын функционалдық сауаттылықтың мазмұны мыналарды қамтиды:

- * сауатты ауызша және жазбаша сөйлеуді меңгеру;
- * стандартты өмірлік жағдайдағы диалог мүмкіндігі;
- * мәселені өз бетінше тұжырымдай білу.

Мұғалім осы немесе басқа тапсырманың қандай мақсатта орындалатынын нақты көрсетіп, қандай әдістер мен әдістер түпкі мақсатқа жетуге көмектесетінін түсінуі керек – оқушыларды шет тілінде сөйлеуге үйрету. Ол үшін мұғалім коммуникативті – бағдарланған оқыту әдісін қолдануы керек, оның ішінде ситуациялық, ұжымдық өзара әрекеттесу, сөйлеу әрекетіне қатысу, тұлғаға бағытталған өзіндік жұмыс.

Сабақтарда коммуникативті функционалдық сауаттылықты қалыптастыру келесі принциптерге негізделген:

- * Оқушылардың жас және сөйлеу ерекшеліктерін есепке алу;
- * оқыту мен тәрбиенің үйлесімі;
- * шығармашылық лингвистикалық қабілеттерді қалыптастыру;
- * оқытудың практикалық бағыты.

Тілді оқытудың негізгі құрамдас бөлігі қызығушылық болып табылады, сондықтан біз бастауыш мектептегі сабақтарда ойын, Жоба әдісі және т.б. сияқты құралдарды қолданамыз. лексикалық және грамматикалық материалдарды енгізу және жаттықтыру үшін тұсаукесерлер, аудиожазбалар, әндер, елтану сипатындағы мультфильмдер және көркем фильмдердің үзінділері сияқты ақпараттық технологияларды қолданамыз[3].

Оқушылардың коммуникативті функционалды сауаттылығын қалыптастыру үшін ағылшын тілі сабағын коммуникативті мәселелерді шешуге мүмкіндік беретін шартты коммуникативті немесе коммуникативті жаттығулармен қанықтыру жеткіліксіз. Оларға ойлауға, ойларды тудыратын кейбір мәселелерді шешуге, осы мәселелерді шешудің мүмкін жолдары туралы ағылшын тілінде пайымдауға мүмкіндік беру маңызды, осылайша студенттер өз тұжырымдарының мазмұнына назар аударады, осылайша ой назарда болады, ал ағылшын тілі өзінің тікелей қызметінде осы ойларды қалыптастыру және тұжырымдау.

Сабақтың әр түрлі формалары оқушылардың шығармашылық әлеуетін тереңірек ашуға, балалардың бір-бірімен белсенді қарым-қатынас жасауына, өз ойларын ашық айтуға мүмкіндік береді. Мен жұмыс кезінде қолданатын бастауыш мектеп сабағының кейбір аспектілеріне тоқталамын.

Жағдай жасау

Баланы өзінің зияткерлік ресурстарын жұмылдыруға итермелейтін оқу жағдайларын құру оның дамуының маңызды алғышарттарының бірі, топтың басқа мүшелерін оқыту және оқыту арқылы ұжымдық әрекет ету қабілеті болып табылады. Мәселен, мысалы, тақырыпты зерттегенде, адамның сипаттамасын оқулықтағы диалог негізінде жақын жерде отырған сыныптас туралы айтуға болады-бұл қызығушылық пен білуге деген ұмтылысты оятады, яғни сыныптастарының не айтатынын түсінеді.

Оқу даулары

Балалар оқу диалогтарына, пікірталастарға үлкен қызығушылықпен қатысады. Жұмыстың бұл түрі тыңдау және есту қабілетін қалыптастыруға, ойлаудың креативтілігін, басқалардың ұстанымына төзімділікті дамытуға мүмкіндік береді деп санаймын.

Мысалы, тақырыпты зерттеу кезінде әртүрлі жерлерге бару және олар тудырған

эмоциялар достарыңызбен бару үшін ең жақсы орын қандай екенін талқылауға болады.

Шығармашылық сипаттағы тапсырмалар.

Шығармашылық қабілеттерін дамыту-білім берудің маңызды міндеттерінің бірі, өйткені бұл процесс баланың жеке басының дамуының барлық кезеңдеріне енеді, қабылданған шешімдердің бастамасы мен тәуелсіздігін, еркін сөйлеу әдетін, өзіне деген сенімділікті оятады[4].

Шығармашылық тапсырмалардың көптеген нұсқалары бар, мысалы, дене бөлігінің тақырыбын зерттеу кезінде сіз келесі тапсырманы ұсына аласыз: кез-келген кейіпкерді сызып, ол туралы айтыңыз.

Қазақ тілінен функционалдық сауаттылықты дамытуға арналған тапсырмалар

Сәйкестік тап

Алма	Овоци
Алмұрт	Арбуз
Анар	Капуста
Көконіс	Яблоки
Шабдалы	Морковь
Орамжапырақ	Груши
Сәбіз	Гранат
Қарбыз	Персик

Артық сөзді тап.

сынып	үстел	тақта	диван	бор	орындық
-------	-------	-------	-------	-----	---------

Сөйлемдерді дұрыс құрастыр.

1. Мұражай, бар, мектепте.
2. Көрдік, біз, көне заттарды.
3. Мұражайға, мұғалім, апарды, бізді.

Тапсырма: сын есімнің астын сызындар.

Наурыз.

Наурыз – Шығыс күнпарағы бойынша Жаңа жыл. Наурыз – көктемнің бірінші айы. Адамдар наурызды асыға күтеді. Бұл күндері барлық адамдар сәнді киімді киеді. Бір-бірін мерекемен құттықтайды. Жеті тағамнан наурыз көже пісіреді. үлкен кісілер ақ тілек береді. Наурыз-менің ең сүйікті мерекемнің бірі.

Берілген сөздерден сөйлемдер құрандар.

1. Барды, шешем, киім, дүкеніне.
2. Сатып алды, маған, ол, көйлек, әдемі.
3. Сары, түсті, көйлектің.
4. Концертке, киді, апам, көйлек, ұлттық.
5. Бар, менің, қызыл, әжемде, қамзол.

Мәтінді оқы орыс тіліне аудар. Сұрақтарға жауап бер.

Ана тілі.

Мен Қазақстанда тұрамын. Мен қазақпын. Ана тілім – қазақ тілі. Менің досым бар. Ол – орыс. Оның ана тілі – орыс тілі.

Әр адам өз ана тілін білуі керек. Мен ана тілімді құрметтеймін. Ана тілім – ата бабамның тілі. Ана тілі – дана тіл.

Өзге тілдерді үйрену үшін адам өз ана тілін жақсы білуі қажет. Мен ана тілімді жақсы білемін.

Сен қайда тұрасың?

Сенің ұлттың қандай?
Сенің ана тілің қандай тіл?
Ана тілі қандай тіл?

Өзара сөйлесіңдер.

- ✓ Менің ұлттым – қазақ.
- ✓ Сенің ұлттың қандай?
- ✓ Менің ұлттым
- ✓ Менің ана тілім – қазақ тілі.
- ✓ Сенің ана тілің қандай?
- ✓ Менің ана тілім
- ✓ Мен ана тілімнен басқа орыс, ағылшын тілдерін білемін. Ал сен ше?
- ✓ Мен ... тілдерін білемін.

Қорыта келгенде, оқушылардың функционалдық сауаттылығын дамыту – бүгінгі заман талабы. Осы орайда, қазақ тілі мен әдебиеті пәнін дұрыс үйрете білу өте маңызды. Педагогтің сабақ өту шеберлігі, яғни шығармашылық пен жауапкершілікті ұштастыруы, бұл заман талабының туындап отырған мәселе. Өз мамандығын толық меңгерген жоғары деңгейлі оқытушының алдынан шыққан оқушы – өмір айдынындағы өз жолын адаспай табады, азамат болып қалыптасады. Бұл ұстаз үшін абырой, яғни үмітінің ақталғаны, әрбір мұғалім осыған ұмтылса ұрпақ алдындағы қарыздың өтелгені. Мұғалімнің сабағының өн бойындағы негізгі мақсаты, оның негізгі мәнін естен шығармай, әрбір сәтті тиімді пайдаланғанда өз мақсатына жетеді.

Функционалдық сауаттылықты қалыптастырудағы маңызды дидактикалық бірлік мәтін болып табылады. Дәл осы мәтінмен жұмыс лингвистикалық есептерді (орфографиялық, грамматикалық және т.б.) шешуден басқа, ақпаратты таба білу, Мәтінді түсіндіруге, бағалауға үйрету сияқты дағдыларды қалыптастыруға мүмкіндік береді.

Функционалдық сауаттылықты қалыптастыру-бұл қарапайым процесс емес, ол оқытушыдан оқытудың заманауи нысандары мен әдістерін пайдалануды талап етеді. Осы формалар мен әдістерді қолдана отырып, біз бастамашыл, өз бетінше, шығармашылық тұрғыдан ойлайтын адамды тәрбиелей аламыз. Функционалдық сауаттылық-қоғамдық әлауқаттың көрсеткіші.

Әдебиеттер тізімі

1. Мектеп оқушыларының функционалдық сауаттылығын дамыту жөніндегі 2012-2016 жылдарға арналған іс-қимыл жоспары. Астана, Әділет, 2012.
2. Қазақстан Республикасының Білім Заң
3. Мемлекет басшысы Н.Назарбаевтың Қазақстан халқына жолдауы (2017 жылғы 31 қаңтар) Әлметова Ә. Оқытуда интерактивті әдісті қолдану// Қазақстан мұғалімі. -2003.

ӘОЖ(УДК) 118.5.021: 618

ОМОНИМ СӨЗДЕРДІҢ МАҒЫНАЛЫҚ ТОПТАРЫ

Естаева С.Т.

магистрант

Әлихан Бөкейханов атындағы орта мектебі

Жамбыл облысы, Қазақстан

e-mail: mtobugov@mail.ru

Аңдатпа. Қашқари сөздігінің әдебиетіміз үшін аса бір құндылығы – онда орта ғасырдағы түркілердің көптеген өлең-жырларының жиналғандығында. Кітаптағы ерлік жырлары тақырып мазмұны, суреттеу тәсілдері жағынан қазақ эпостарымен, толғауларымен

ұқсас. Сөздікте өмір, табиғат, ақыл-насихат туралы өлеңдері де бар. Онда сопылық поэзияға тән көзқарастар байқалады. Дүние жимай, ақыл-білім жинауға, өмірдің мәнін түсініп, оның тез өтіп кететінін ұғынуға бағыттайды.

Түйін сөздер: омоним, түркі, ежелгі, ақын, өлең, ғұлама.

Аннотация. одна из ценностей Кашгарского словаря для нашей литературы-это то, что в нем собрано много стихов тюрков средневековья. Героические поэмы в книге схожи по содержанию темы, способам описания с казахскими эпосами, размышлениями. В словаре также есть стихи о жизни, природе, здравомыслии. В нем прослеживаются взгляды, характерные для суфийской поэзии. Мир сосредоточен на накоплении умственных знаний, осознании смысла жизни и осознании того, что она быстро проходит.

Ключевые слова: омоним, тюркский, древний, поэт, поэма, Улама.

Annotation. The special value of the Kashgari dictionary for our literature lies in the fact that it contains many poems of the Turks of the Middle Ages. The heroic poems in the book are similar in the content of the theme, the ways of description with Kazakh epics, unrest. The dictionary also contains poems about life, nature, and intelligence. It traces characteristic views on Sufi poetry. The world is moving towards the accumulation of knowledge, the realization of the meaning of life, the realization that it passes quickly.

Key words: homonym, turkic, ancient, poet, poem, genius.

Н.Ә.Назарбаев «Ұлы даланың жеті қыры» атты мақаласында: «Ұлы дала Әл-Фараби мен Ясауи, Күлтегін мен Бейбарыс, Өз-Тәуке мен Абылай, Кенесары мен Абай және басқа да көптеген ұлы тұлғалар шоғырын дүниеге әкелді», – дей отыра, тарихи сананы жаңғырту үшін, ең алдымен, ұлт қаһармандарын үлгі тұтуға, олардың өнегелі өмірі мен артына қалдырған құнды еңбектерін елге, әсіресе жас ұрпаққа кеңінен насихаттауды тапсырған болатын [1]. Сондай құнды мұралардың иесі, ХІ ғасырда өмір сүріп, еңбек еткен ұлы филолог, ауыз әдебиеті үлгілерін жинап, зерттеген ғалым, белгілі саяхатшы және ғұлама ғалым – Махмұд Қашқари. Оның «Диуани лұғат-ат түрік» деп аталатын сөздігінің орны ерекше.

М.Қашқари бұл еңбегін сегіз кітапқа жіктеген. Алғашқы кітапты Тәңірінің жөнімен Әліптен бастадым дейді. Әліптен басталатын кітабын «Хамза кітабы» деп атаған. Екіншісі, «Сәлім кітабы», яғни құрамында «харфи илет» деп аталатын «әліп (а), ауа (у), иай (й)» әріптері болмаған сөздер, әріп қайталанбаған сөздер. Үшіншісі, Мұзоаф кітабы яғни бір әрпі қайталанған сөздер кітабы. Төртіншісі, Мисал кітабы құрамында (а), (у), (и) әріптерінің бірімен басталған сөздер. Бесіншісі, үш әріпті кітап. Алтыншысы, төрт әріпті кітап. Жетіншісі, мұрын дыбысты әріптер кітабы «ғұнналалар» деп аталады. Сегізіншісі, сүкүндікпен қатар келген сөздер кітабы.

Кітаптарда әуелі есімдерді, одан кейін етістіктерді түзіп отырады. Басқаша айтқанда, әр кітапта сөздер «Есімдер» мен «Етістіктер» деген екі үлкен бөлімге түзілген. Сөздердің этимологиялық тектестігінен бастап, түрленіп, жасалу, түзілу тәртіптеріне дейін егіздің сыңарындай ұқсас. Бұл жерде жекелеген түбі бір сөздерді, омоним сөздердің мағыналық түрлерін тізбелеп көрсетудің маңызы зор. Сөздіктегі мақал-мәтел, қанатты сөз, нақыл сөздер санаға таныс. Екі сөздің бірі қазіргі қазақ тілінің сөзі.

«Диуани лұғат-ат-түріктің» қолжазба көшірмесінің алғашқы бетінде еңбектің авторы *Махмұт ибн әл-Құсайын ибн Мұхаммед әл-Қашқари* деп көрсетілген [2]. Сөздікте түрік тілінің түзелу, түрлену, жасалу жолдары тұжырымды, күдіксіз түсіндіріліп, Түрік әліппесінің ерекшелігі де талданған. Түрік тілінде негізгі 18 әріп оның сыртында екінші ретте тұратын 7 әріп бар екендігін, оларсыз түрік сөзінің құрылмайтынын да, жазылмайтынын да М.Қашқари баяндайды. Үндестік заңына сәйкес қосымшалардың, жалғаулықтардың үндесуіне қатысты қағидалар түзіп, жалпы түрік тіліне ортақ заңдылықтарды тіл білімінің өзекті күретамыр шарттары ретінде түзіп, қорытындылайды.

Зерттеу мақаламызда біз Махмұт Қашқаридің «Диуани лұғат-ат түрік» еңбегіндегі «Мұзоаф» пен «Үш әріпті сөздер» кітабындағы омоним сөздердің мағыналық топтарын зерттеуге алдық. Осы зерттеу жұмысымыз арқылы Қашқаритануға аз да болса үлес қосқымыз

келеді.

«Мұзофф» кітабындағы омоним сөдердің мағыналық топтары

М.Қашқаридің «Диуани лұғат-ат түрік» еңбегі «Мұзофф» кітабындағы сөздер бір әріп екі рет қайталанатын сөздер.

Екі әріпті омонимді есімді сөздер:

Қақ – қақ: дән – сүйек.

«Ерүк қақы – өрік сүйегі». Басқасы да осындай.

Қақ – қақ: қақ

«Қақ ет – қақталған ет». Кептірілген нәрсенің барлығына осылай айтылады.

Қақ – қақ: қақ – қураған, кепкен көл. [3.410]

Кек – кек: кек – өш.

«Өшлүг кекліг кіші – өшті, кекті кісі. Өшкегі бар адам».

Кек – кек: қиыншылық, мехнат.

«Кек көрді ер – ер қиыншылық көрді».

Көк – көк: ердің басы.

«Ер сөзі бір, едзер көкі үш – Ердің сөзі біреу, ердің басы үшеу (мақал)». Ерлердің қасиеті бір сөзді болады, сөзінен қайтпайды. Ердің басы, ердің негізі үш бөліктен құралады, сонда салмаққа шыдайтын берік болады. Әйтпесе, ердің қасы сынып кетеді. Бұл мақал адамды айтқан сөзінде тұруға міндеттеп айтылады.

Көк – көк: тек – негіз.

«Көкің кім? – Тегің кім?» Яғни, «қай елсің, тегің қандай?» деген мағынада. (Оғызша, қыпшақша). [3.411]

Үш әріпті омонимді есімді сөздер:

Қатұт – қатұт: суарылған – қосылған, қатылған.

«Қатұтлұғ оқ – Захар қатылған оқ – ұшы уға суарылған оқ».

Қатұт – қатұт: дән – ұрық.

«Армұт қатұты – Алмұрт ұрығы» (Барсған тілінше).

Қатұт – қатұт: шырыш – желім. Қолөнерінде қолданылатын желім. [3.412]

Сұқақ – сұқақ: ақбөкен. [3.414]

Сұқақ – сұқақ: оғыздардың парсыларға мазақтап, кемсітіп қойған аты.

Шешік – шешік: нүкте – жазба нүктесі.

Шешік – шешік: кішкене баланың шүметейі.

Шешік – шешік: шымшықтан кішірек алашұбар құс. [3.415]

Төрт әріпті омонимді есімді сөздер:

Толғағ – толғағ: сырға. Қатындар сырғасы.

«Інжү толғағ – інжу сырға.»

Толғағ – толғағ: толғақ – бейнет, толғатып қиналу.

«Емгег толғағ – Бейнет толғақ» деп те айтады. Бұл сөздің түпкі мәні «іш ауруы, іш бұрау» дегенді білдіреді. «Аның қарны толғағ – Оның іші ауырады. Оның іші бұрады. Жүрегі толқыды».

Толғағ – толғағ: қарлы боран, ызғырық жел. Адамды соғып өткенде өлердей күйге жеткізетін қарлы боран. «Тағ үзе талғағ болды – Тауда боран болды. Тау үстінде қарлы боран соқты». [3.417]

Екі әріпті омонимдес етістік сөздер:

Тұтты – тұтты: тұтты – ұстады.

«Баш тұтты – жара ұстады. Жара лықылдап ауырды».

Тұтты – тұтты: ұстады.

«Ыт кейік тұтты – ит киік ұстады». Басқа нәрселерді ұстаса осылай дейді. Сондай-ақ, кісі бір заттарды ұстаса да осылай дейді. Мысалы: «Ол маңа елік тұтты – Ол маған кепіл болды». Мақалда былай айтылған: «Елік тұтғынша от тұт кепіл тұтқанша, от тұт – кепіл болғанша, от тұтқан артық, өйткені, кепіл болған адам соңынан пұшаймен болып қалады». [4.422]

Қатты – қатты: қатты – қосты.

«Ол сіркені иоғұртқа қатты – Ол сіркені қатыққа қатты». Бірденені екінші бір затқа қосқанда, араластырғанда да осылай дейді. [4.427]

Қатты – қатты: қатты.

«Иұмшақ нең қатты – жұмсақ нәрсе қатты». (Қатар-қатмақ – Қатар-қатпақ).

Кетті – кетті: киді.

«Ер тонын киді – ер тонын киді». (Кедзер-кедзек – Киер-кимек).

Кетті – кетті: кетті.

«Ер иеріндің кетті – ер өз мекенінен кетті». (Кедзер-кедзек – Кетер-кетпек). [4.428]

Үш әріпті омонимдес етістік сөздер:

Қазытты – қадзытты: қайтты, қайта оралды.

«Ер барыр еркен қадзытты – ер бара жатып қайтты, адам бара жатып қайта оралды». (Қадзытұр-қадзытмақ – қайтар қайтпақ). Адам суықтан тоңып қатып қалса да: «Ер тұмлұғқа қадзытты» дейді. [4.435]

Қазытты – қадзытты: қайытты – қайытып тіктірді.

«Ол тонығ қадзытты – ол тоныны қайырып тіктірді». (Қадзытыр – қадзытақ – Қайырып тіктірер – қайырып тіктірмек). [4.436]

Жетті – иетті: жетті.

«Ол мені иетті – ол маған жетті». Басқа біреуге жетсе де осылай дейді. (Иетер-иетпек – Жетер-жетпек).

Жетті – иетті: жетектеді.

«Ол ат иетті – Ол ат жетектеді». Басыр адамды, тағы басқаларды жетектесе де осылай дейді. (Иетер-иетпек – Жетектер-жетектемек). Оғыздар мен қыпшақтар сөздің басындағы «и» және «ж» әрпімен ауыстырып айтады. Мәселен: «Ол мені жетті – Ол маған жетті» дейді. Мұның дұрысы «и» әрпімен «иетті» деп атылады. Түріктер «сузда иүндүм – суда жуындым» десе, олар «жүндүм – жуындым» дейді. Түріктер мен түрікмендер арасындағы бұл қағида өзгермейтін шарт. [4.455]

Йұлытты – йұлытты: алдырды.

«Ер сашын иұлытты – ер ашашын алдырды». (Иұлытұр-иұлытмақ – Алдырар-алдырмақ).

Йұлытты – йұлытты: талатты; талқандатты.

«Бег бойны иұлытты – бек жұртын талтатты.» (Иұлытұр-иұлытмақ – Талатар-талатпақ). [4.459]

«Үш әріпті сөздер кітабындағы» омоним сөздердің мағыналық топтары

Әртүрлі харақатты, ортасы сүкүнді фә`л, фу`л, фи`л түріндегі сөздер бөліміндегі омонимдер:

Боз – бозд: бой. [4.173]

Боз – бозд: дуадақ.

Боз – бозд: «Бозд моншұқ – боз моншақ. Жұпар сіңіріп тізілген тұмар моншақ» Қатындар тағатын моншақтың бір түрі. [4.174]

Қор – қор: қорлық – зиян.

«Ер қор қылды – адам қор қылды». (Адам зиян жасады).

Қор – қор: қор – айран, қатық ұйытқысы. Айран, не қымыздан аздап ыдыс түбінде қалдырылған ұйытқы, оның үстіне сүт қосып айран ұйытады, яки қымыз ашытады. [4.175]

Тоз – тоз: садаққа оралған орама қайыс.

Тоз – тоз: тоз – тозаң.

Түз – түз: ел-жұрт.

«Ел түз нетег – ел-жұрт қалай?» [4.176]

Түз – түз: түз.

«Түз иер – түз жер». (Түзу жер, тегіс жер). [4.177]

Түш – түш: түс. (Сәске – А.Егеубай)

«Түш өді – түс уақыты».

Түш – түш: түс.

«Түш көрміш оғлан – түс көрген бала». [4.179]

Сыш – сыш: сүмбі – істік. Тұтмаш тізетін істік.

Сыш – сыш: ісік. [4.180]

Кіш – кіш: бұлғын. (Сусар тұқымдас – А.Егеубай). Оның құйрығы – «Кіш құдзрұқы» - деп аталады.

Кіш – кіш: садақ. Оғыздар мен оғыздардың ағайыны қыпшақтар мұны білмейді. [4.181]

Тұғ – тұғ: дауылпаз.

Ханның құзыретіне соғылатын дауылпаз. «Хан тұғ ұрды – хан дауылпаз ұрды». Яғни, «хан дауылпазын соқтырды» демекші. [4.181-182]

Тұғ – тұғ: ту.

«Тоғыз тұғлуғ хан – тоғыз тулы хан, яки хақан». Ханның қол астындағы елі мен жері, қалалары қаншама көбейіп кетсе де, мәртебесі қаншама өссе де, ту тоғыздан асырылмайды. Өйткені, тоғыз санына қасиеттеп мән беріледі. Ханның бұл тулары көкпенбек түсті асыл жібек, не шәйі матадан жасалады. Оны да жақсы ырыммен қасиетті деп санайды.

Тұғ – тұғ: тоған бөгет.

«Сувқа тұғ ұр – суға тоған сал».

Тұғ – тұғ: бірдененің қақпағы, жапқышы.

«Түңлүк тұғы – түндік жапқышы» деген сөз осыдан алынған. (Зертеушілердің талдауына қарағанда: «тиек, жапқыш, бекіткіш» деген мағыналарда да қолданылған тәрізді. – А.Елубай) [4.182]

Чоғ – чоғ: зат салынатын боқша, дорба.

Чоғ – чоғ: шапақ – күннің шапағы.

«Күн чоғы – күн шапағы, күн сәулесі».

Чоғ – чоғ: шоқ. От жанып болғаннан кейін қалған қызулы, алау шоқ. [4.183]

Боқ – боқ: боқ (Оғызша).

Боқ – боқ: «Қағұн боқ иерге түшді – қауын боқ етіп жерге түсті». Іші қуыс кеуек кез келген нәрсе жерге түсіп жарылса, «боқ етті» – дейді. [4.185]

Сын – сын: бой – тұрық (Сын-сымбат – А.Егеубай).

«Бодзлұғ сынлығ кіші – ұзын байлы кісі; Бой-тұрқы ұзын кісі». (Бойшаң сындарлы кісі. – А.Егеубай) Көрді де «сын» дейді. Өйткені, көрдің ұзындығы адамның бойымен бірдей шығады.

Сын – сын: көр. [4.195]

Бұл бөлімдегі соңғы әріп илетті омоним сөздер:

Бой – бой: жеуге болатын шөп, өсімдік. (Оғызша). [4.197]

Бой – бой: қауым – зәузат, тұқым-жұрағат, ру. (Оғызша). Бірін-бірі танымайтын екі адам көріскеннен кейін алдымен сәлемдеседі, содан кейін: «бой кім – руың кім» (Яғни, қай елсің – А.Егеубай) деп сұрасады. Жауап беруші: «Салғұр» дейді. Кітаптың басында (бірінші томның басында – А.Егеубай) айтылған рулардың біреуінің атын айтайды. Олар қауым, зәузаттарының аттары. Содан кейін барып сөйлесе бастайды, немесе әркім өз жөніне кетеді. Сөйтіп, олар бірі-бірінің елін, жөнін біліседі.

Той – той: орда жайы – қосын ордасы.

Осы сөзден алып: «Хан той – Хан ордасы» дейді. Мұны оғыздар білмейді.

Той – той: (Сасықшөп – А.Егеубай).

«Той оты – бір дәрілік шөптің аты».

Той – той: лай – қыш ыдыс жасайтын лай.

«Той ашыч – Қыш ас табақ» деген осыдан шыққан.

Той – той: дуадақ «-з (дз)» әрпін «и» әрпіне ауыстырып айтатындардың тілінде. Мұның «Тоз: тодз» деп айтылатын түрі де бар. (Шігілше).

Қой – қой: қой. [4.198]

«Қой иылы – Қой жылы». Түрік жұртының он екі мүшел жыл қайыруының бірі осылай айтылады.

Қой – қой: қойын. Тонның қойыны.

«Елік қойқа сұқ – Қойынға қол сұқ», - деген ұғым осыдан шыққан.

Қой – қой: жазықтың ойлы жері – ойпат түбі.

Фээл түріндегі бас және ортаңғы әріптері харакатты «у» әрпімен келетін сөздер бөліміндегі омонимдер:

Қорытындылай келе, ежелгі түркі тіліндегі омоним сөздерді зерттей отырып, біз ұмыт болған ежелгі түркі сөздерін қайтадан жандыруға, сөздік қорға бай тілімізде жойылған байырғы тілді қайтадан өркендетуге атсалыстық деп ойлаймыз.

Түркі өркениетіне өшпестей етіп із қалдырған ғұламаның еңбегі «Диуани лұғат ат-түрік» негізінде Қашқаридің қалдырған ілімі мен өмірбаяндық деректері тұлғатанымдық аспектіде сараланады. М.Қашқаридің түркі өркениет өрісіндегі тарихи-тілдік тұлға деңгейіне көтерілуі оның өскен ортасы мен отбасы тәрбиесінің әсері, түрік елінің ұлылығын таныту, түркі тілінің жасампаздығын жариялау және түрік өркениетінің рухани күш-жігерін, елдік парасаты мен әлем туралы түсінігін және сол түсінікке сәйкес туындаған сапалық мазмұнын «Диуани лұғат ат-түрік» шығармасының этнолингвомәдени ерекшеліктері айқындалады.

Әдебиеттер тізімі

1. Н.Ә.Назарбаев «Ұлы даланың жеті қыры» атты мақаласы. //http:ult.kz/post/nursultan-nazarbaev-uly-dalanyn-zheti-kyru
2. Kaşgarlı Mahmud. Dîvânü Lûgati't-Türk: Tıpkıbasım // Facsimile. – Ankara: Türkiye Kültür Bakanlığı, 1990.
3. А.Егеубай. Түрік сөздігі. 1-том. – Алматы. 1997.
4. А.Егеубай. Түрік сөздігі. 2-том. – Алматы. 1997.
5. А.Егеубай. Түрік сөздігі. 3-том. – Алматы. 1998.

УДК 821.512.122

МАҒЖАН ЖҰМАБАЕВ ШЫҒАРМАЛАРЫНЫҢ ПОЭТИКА ТІЛІН ҚАЛЫПТАСТЫРУДАҒЫ РӨЛІ

Жубай А.Н.,

*2-курс магистранты,
әл-Фараби атындағы ҚазҰУ,
Қазақстан, Алматы қаласы
e-mail: ayazhanzhubai@mail.ru*

Аңдатпа. Мағжан Жұмабаев – қазақ әдебиетінде поэма жанрын орнықтыра білген ақындардың бірі. Шығыстық сюжеттегі шығармаларды өз поэмаларына арқау етіп, қазақ әдебиетін дүниежүзі әдебиеті деңгейіне көтеруде қайраттылық көрсеткен Абайдан кейінгі шырқау биігіміз. Қазақ әдебиетінде поэтикалық тілдің табиғи көркемдігін ұлы Абайдан кейінгі жаңа белеске көтеруді Мағжан екені айқын. Осының бәрі Мағжанның поэтикалық тілінің ерекшелігін жаңашылдығымен дәлелденеді, ол – тіл ғылымының зерттеу объектісі.

Түйін сөздер: поэтика тілі, қазақ тілі, Мағжан поэзиясы, шеберлік, көркемдеуіш құралдар.

Аннотация. Магжан Жумабаев-один из поэтов, сумевший установить жанр поэмы в казахской литературе. После Абая мы проявили решительность в продвижении казахской литературы на уровень мировой литературы, опираясь на произведения Восточного сюжета в своих поэмах. В казахской литературе очевидно, что именно Магжан поднимает естественную художественность поэтического языка на новый уровень после великого Абая. Все это

подтверждается новизной поэтического языка Магжана, который является объектом изучения языковой науки.

Ключевые слова: язык поэтики, казахский язык, поэзия Магжана, мастерство, художественные средства.

Abstract. Magzhan Zhumabayev is one of the poets who managed to establish the genre of the poem in Kazakh literature. After Abai, we showed determination in promoting Kazakh literature to the level of world literature, relying on the works of the Oriental plot in our poems. In Kazakh literature, it is obvious that it is Magzhan who raises the natural artistry of the poetic language to a new level after the great Abai. All this is confirmed by the novelty of the poetic language of Magzhan, which is the object of study of linguistic science.

Keywords: language of poetics, Kazakh language, poetry of Magzhan, craftsmanship, artistic means.

Қазақ әдебиетінде поэтикалық тілдің табиғи көркемдігін ұлы Абайдан кейінгі жаңа белеске көтеруші Мағжан екені айқын. Осының бәрі Мағжанның поэтикалық тілінің ерекшелігін жаңашылдығымен дәлелденеді, ол – тіл ғылымының зерттеу объектісі.

Ақынның поэтикалық тілінің ерекшеліктері оның замандас, қатарлас және өзінен кейінгі ақындармен салыстыру арқылы дәлелденеді. Мағжанның әдеби тіл мектебі ақындық дәстүрінің үлгісі өзінен кейінгі ақындарға тигізген ықпалы зор. Қазіргі уақытта Мағжанның көркем мұрасына қызығушылық көбейе түскенімен шығармасының тілдік ерекшеліктерін лингвистикалық тұрғыдан зерттеген еңбектер жоқ. Мағжанның поэтикалық тілі туралы әдеби мақалалар мен естеліктерде ғана әдебиетшілерарасында сөз болып жүр.

М.Жұмабайұлының поэтикалық тілі туралы бұл жұмыс лингвистика саласында алғаш қолға алынып отыр. Бұл ғылыми жұмыс Мағжантануғылымына жасалған алғашқы қадам ғана. Соңғы жылдары Мағжан мұрасы жарық көргеннен бері филология ғылымында Мағжантану ғылымыныңдүниеге келгенін айғақтайды. Мағжантануда айтылатын үлкен ғылыми зерттеулер болашақтың ісі. Бұл шағын еңбекте Мағжанның поэтикалық тіліқазақ поэзиясын жаңа белеске көркемдік дәрежеге жеткізгенін анықтайды. Мағжан - қазақ поэзиясында өзінің поэтикалық тіл мектебін салушы классик ақын екені ғылыми тұрғыдан азды-көпті дәлелденеді.

Мағжан – лирикалық шыншылдықты қазақ поэзиясына енгізген, суреткерлігін поэмаларында көрсете білген ақын. Мағжанның поэзиясы бір сарынды деуге келмейді, әр тақырыпта жазылған шығармалар жинағы. Оның өзі өмір сүрген ғасырында Мағжан жырламаған тақырып, бармаған шың жоқ деп айтуымызға болады. Тіпті темір тордың ар жағына қамалса да ол өз өнерін тоқтатқан жоқ. Түрмеде отырып жазған «Сағындым», «Түс», «Сарғайдым», «Анама», «3-ға» сынды өлеңдерін айта аламыз.

Мағжан шығармашылығының көркем жанрларының бірі ол ертегі поэмалары. Ол ертегі поэмаларын жазуда өзіндік бір беру тәсілі бар. Өз жайын беру арқылы поэма жаза бастайды. Мағжан шығармаларының өзі жанымен жараса, жүрегімен үндесе жазылады. Поэма жанрына тілі кісендеулі заманда айтар сөзін астарлап жеткізу, жеткізгісі келген ойды қиял, аңыз, поэма арқылы жеткізу бұл оның шеберлігі. Санаға шығарма арқылы енгізу тәсілінің дамуы. Айтарны ашық айта алмайбын ұлт азаматы торда қамалған арыстандай аласұрып, жаны қиналады. Көкейінде қалған айтар ойы қалай да, қандай да жолмен жеткізу керек. Ол шықпаса ақын жүрегі қинала береді. Жан айқайы жыр болып төгілсе де, ол отта лауласа лап ететін, өзегінде шоқ болып қайнайтын жыр болуы керек.

Қазақ әдебиетінде сұлу да нәзік көркем жырлар Мағжан шығармаларынан кездесетін. Шығарманың сұлулығы дегенді Мағжан енгізген. Бөлек поэзиясы арқылы көзге түсті.

Мағжан шығармаларының көркем әрі нәзік болуы оның троп түрлерін, көркемдеуіш құралдарын қолдануында. Көркемдеуіш құралдарды қолдана отырып нақтылы мысалдар келтіре отырып, ана тіліміздің байлығын көрсетеді. Мағжан суреткер ақын дедік. Соған дәлел ретінде оның қолданысындағы өлеңдерін мысалға ала отырып, суреткерлігін дәлелдеп

көрейік. Ол айтар ойын жалаң тілмен жазбай, троп пен құбылту фигураларын қолдана отырып, сөздерді ауыспалы мағынада қолданып, аса көркем қолданысымен жеткізе білді.

Арыстанмын, айбатыма кім шыдар?!
 Жолбарыспын, қайратыма кім тұрар?!
 Көкте – күнмін, жерде – желмін гулеген
 Жер еркесі желдің жөнін кім сұрар?!
 («Мен кім?») [1, 246 б.]

Бұл үзіндісінен-ақ Мағжанның өзін таныстыруда ерекше құбылыстарға, жыртқыш аңдарға теңей отыра береді. Метафораны өз орнымен, шебер қолдана білген. Бір-біріне ұқсастығына қарап екі түрлі нәрсені ауыстыра айту арқылы мазмұнын тереңдете әсерлі жеткізіп тұр. Арыстанмын деп өзін айтуы, аң патшасына ешкім де қарсы тұра алмайтындығымен сәйкестіндіреміз, яғни Мағжан алдында еш кедергі жоқ. Арыстандай айбатты ақынға кімнің қарсы тұруы мүмкін дейсіз? Жолбарыспен де солай. Мағжан екі жыртқыш аңның белді қасиеттерін ала отырып қуатты күш иесіне айналады. Арыстан, Жолбарыс, күн, жел дегенінің бәрі Мағжанның «мені». Метафораны көркем қолдана білген тағы бір өлеңінен үзінді алатын болсақ:

...Келші, көзім, күн бетінді көрейін,
 Сүйші, сәулем, тұншығып мен өлейін.
 Жет, жұлдызым, жылжып қана жібектей
 Жұлдызды – жүзік, айды – алқа ғып берейін...
 («Жұлдыз жүзік»)[1, 248 б.]

Бұл өлеңінде Мағжан қыз бейнесін, яғни ғашығын осылай көркемдей көрсетеді. Ғашығының бет-жүзін жарық күнге, қыз сүйе кетсе дем ала алмай тұншығып кететіндей сезімде, жұлдыздай алыс болған ғашығына жете алмаған сағынышын, жүзігін жұлдыздан, алқасын айдан жасап беретіндей тулған махаббат сезімінен шыққан өлеңін көре аламыз. Жүрегі сағыныштан алып ұшады, қыздың сұлу бейнесі оны сұлулықтан масайтады, алыстығы сағындырады.

Кейіптеу құбылысына келер болсақ, жансызға жан бітіру арқылы кейіптеу болып табылады. Жансызды тірінің әркетімен беру суреткерліктің тағы бір шыңы дей аламыз. Мағжан кейіптеуді өз өлеңдерінде молынан қолдананды.

Ашудан бұғып қалған қорқақ ақыл,
 Күбірлей бастады енді «Мұның не?» - деп,
 Қомағай қара топырақ бүкіл қағып,
 Асығып екі жастың қанын ішті...
 («Батыр Баян») [1, 253 б.]

Қорқақтық тірі жанның жан түршігерлік жағдайы. Бұны адамның ақылына қолдану аса шеберлік. Жансыз топыраққа бүкіл қақтыру бұл да бір жансызды жандандыру болып табылады.

Метонимия құбылысы қазақ әдебиетінде қарапайым тілмен айтқанда бір құбылыстың орнына оның кішігірім бөлшегін атау алмастыру болып табылады. Бұл құбылысты да шебер қолдана білген Мағжан:

...Япыр-ау, осындай-ау адам-дағы,
 Бірі күшті, біреуі жаман-дағы.
 Күштісі әлім-жеттік қылғаннан соң,
 Күштісіздер, сорлыларға атар таң жоқ...
 («Бір күн») [1, 247 б.]

Күштісі мен күштісіздер метонимия рөлін атқаруда. Бір қырын көрсету арқылы, яғни әлім-жеттік көрсету арқылы күштісіздер өмірі қиындау, сорлы өмірдей көрсету.

Мағжан сөзбен сурет салу өнерінен ең жоғарғы деңгейде. Көркемдік ерекшелігінің жоғарғы деңгейде болғандығы сонша тіпті барлық өлеңдерінде троп пен құбылтудың барлық түрлері кездеседі. Өлеңдерін оқып отырсаң қандай да бір мағынаны меңзеу болып отырады. Яғни, сілтемесі тұрады.

Синекдоха құбылысына келер болсақ:
Сол кезде елге қорған болған Абылай,
Көп жаудың бірі шауып, бірін арбап
Алаштың аруы боп кетсе-дағы,
Жанымен өз жұртынан айрылмаған...

Бұл үзіндісінен Мағжанның синекдоха құбылысын қолданғанын көре аламыз. Яғни, бүтіннің орнына бөлшекті немесе керісінше қолдану тәсілі. Жұртынан, көр жау бүтіндікті көрсетіп тұр.

Кейбір өлеңдерінде Мағжан айтар ойды тура айтпай, астарлап немесе соған ұқсас құбылыстармен алмастыра қолдану, құпиялықты сақтау арқылы ойын ашық жеткізбей, бәрін жасырын түрде ұстау, тұспалдап жеткізу құбылысын қолданып жатады. Бұл оның символды қолдануы.

Жабыны тұлпар қылам деп,
Қарғаны сұңқар қылам деп.
Талайдың ісі шала ғой.

Бұл үзіндіден ақ айтар ойын астарлап, тұспалдап беріп тұрғандығын көре аламыз. Философиялық астары бар символ құбылысын көркем қолдана білген.

Мағжан өлеңдерінде өзінің жеке құралы іспеттес болып кеткен құбылысқа біз теңеуді жатқыза аламыз. Теңеулерді Мағжан өте жиі қолданған.

Арыстандай айбатты,
Жолбарыстай қайратты –
Қырандай күшті қанатты.
Мен жастарға сенемін!
(«Мен жастарға сенемін!»)

Кейде қатты ысқырып,
Аңдай ұлып бір мезгіл,
Екі санын шапақтап,
Біресе сақ-сақ күледі...
(«Қысқы жолда»)

Өткізген балаусадай бөбек күнім,
Барқыттай белес-белес белім жатыр.
Айбынды арыстандай құмды кезген
Күңіреніп қалың қалмақ елім жатыр.
(«Батыр Баян»)

Эпитеттер ді де ақын жиі қолданған. Ол бұл көркемдеуіш құралды балалар санасында қандай да бір табиғат құбылысын бейнелі түрде, көз алдында елестете отырып ақын қалаған мақсатына жету үшін қолданған дей аламыз.

Алтын Күн батып барады,
Алтын Күн ақырын өледі
Сорлы бұлттар- сорлы жар
Қан жылап күнді көмеді.
(«Батқан күн, атқан таңның жыры»)

Жалқау жел өзін-өзі зорға сүйреп,
Жан-жақтан жүргендей-ақ жындар билеп.
(«Жаралы жан»)

«Жалқау» жел деп желдің сан түрлі сипатын көрсеткісі келгені анық. Айтпақ болған ойына «жалқау» сөзі арқылы акцент береді.

Таң атқанша жүйрік жел,
Жүгіруден талмады.

Әсерлі етіп жеткізу үшін «жүйрік жел» деп жылдамдықты асыра сілтеп көрсетуде. Ал өмірдің жайдарлы жағын көрсету үшін, мамыражай тіршілігін көрстеу үшін мынадай қолданысты қолданады:

Талай ел қонып, жайлап көшкен жерден,
Еркімен ерке желдер ескен жерден.

Сол сынды эпитет құбылысын молынан қолданған шығармаларының бірі ол – «Батыр Баян» поэмасы.

Қанды ор боп ақын жолы қалады да
Мөп-мөлдір, дөп-дөңгелек ұқсайды Айға.
Торғын ет, шапактай бет, тісі – меруерт.
Сұм сұлу анадайдан ағатайлап.
Билеген асау жүрек, қайнаған қан,
Шомылып қанды ыстық көз жасына.

(«Батыр Баян»)

Мағжан барлық құбылту түрлерін қолданған ақын дедік. Өлеңі сырттай да ерекше әрі тартымды болу үшін Мағжан қайталауларды да қолданған. Оның өлеңдерінде сөз қайталауы, дыбыс қайталауы да кездеседі. Сөз қайталануын біз өз ішінде екіге бөліп қарастырамыз: 1) анафора; 2) эпифора.

Анафора мен эпифора қайталаулары бірге қолданылған қолданысқа мысал келтірсек:

Ерлерді ұмытса да ел, сел ұмытпас,
Ерлерді ұмытса да ел, жел ұмытпас...
Ерлерді ұмытса да ел, шөл ұмытпас...

Ал дыбыс қайталауларын да өз ішінде екіге бөлеміз: 1) аллитерация; 2) ассонанс.

Ассонанс қайталауына мына үзіндіні тағы жатқызуымызға болады:

Ерлерді ұмытса да ел, сел ұмытпас,
Ерлерді ұмытса да ел, жел ұмытпас...
Ерлерді ұмытса да ел, шөл ұмытпас...

Ал аллитерацияға:

Тұранның шегі шетсіз шөлі қандай,
Теңіздей кемері жоқ көлі қандай!
Тұранның дария аталған өзендері,
Тасыса, шөлді басқан селі қандай!

Осы сынды Мағжанның өлеңдерінен барлы троп түрлерін кездестіруімізге болады. Бұл құбылыстарды қолдану өлеңнің мазмұнын да, мағынасын да, сыртқы сұлулығын да әрлей түседі. Образ жасау Мағжанның шеберлігінің арқасында.

Әдебиеттер тізімі

1. Жұмабаев М. Шығармалары 2-3т. – Алматы: Жазушы, 1989. -246 б.

УДК 130.2

ФИЛОСОФИЯ ПАМЯТИ И КУЛЬТУРНЫЙ ДИАЛОГ В ЭПОХУ ПОСТМОДЕРНИЗМА

Нурмагамбетова А. Г.,

магистрант

Казахский национальный университет им. аль-Фараби

г. Алматы, Казахстан

e-mail: alexstrange@gmail.com

Аннотация. В статье рассматривается феномен исторической памяти, который в условиях постмодернизма подвергается глубокой трансформации. Разрушение идеи единого нарратива и глобализация привели к многослойности памяти, её контекстуальности и динамике. Это создаёт пространство для межкультурного диалога, где каждая культура может представлять свои версии прошлого. Память становится не архивом фактов, а механизмом формирования идентичностей в гибридных культурных условиях.

Ключевые слова: историческая память, постмодернизм, культурный диалог, коллективная идентичность, интерпретация.

Abstract. The article examines the phenomenon of historical memory, which undergoes profound transformation in the postmodern era. The breakdown of a single narrative and globalization have led to the multilayered, contextual, and dynamic nature of memory. This opens space for intercultural dialogue, where each culture can present its version of the past. Memory becomes not an archive of facts but a mechanism for identity formation in hybrid cultural conditions.

Keywords: historical memory, postmodernism, cultural dialogue, collective identity, interpretation.

Аңдатпа. Мақалада постмодернизм дәуірінде тарихи жад феноменінің терең өзгерістерге ұшырауы қарастырылады. Біртұтас баяндау идеясынан бас тарту және жаһандану жадының көпқабатты, контекстуалды және динамикалық сипатқа ие болуына әкелді. Бұл әр мәдениеттің өз өткенін ұсынатын мәдениетаралық диалогқа мүмкіндік береді. Жад фактілер мұрағаты емес, аралас мәдени ортадағы сәйкестіктерді қалыптастыру механизмі ретінде әрекет етеді.

Кілттік сөздер: тарихи жад, постмодернизм, мәдениетаралық диалог, ұжымдық сәйкестік, интерпретация.

Феномен исторической памяти остаётся одним из наиболее дискуссионных вопросов в современной философии и культурологии. В условиях постмодернизма, когда разрушается идея единого нарратива, память приобретает новые характеристики — она становится многослойной, контекстуальной и подверженной постоянной переоценке. Философия постмодернизма в свою очередь отвергает концепцию фиксированного прошлого, предлагая вместо этого динамичное поле интерпретаций, где прошлое подвергается переосмыслению через призму фрагментарных и множественных контекстов. Такое переосмысление создаёт благодатную почву для межкультурного диалога, поскольку каждая культура получает возможность представлять свои версии исторического опыта.

Глобализация, с её тенденцией к стиранию национальных и культурных границ, порождает новые формы коллективной памяти, в которых прошлое становится объектом межнациональной рефлексии. В условиях постоянной гибридизации культур историческая память уже не выполняет функцию архивного накопления фактов, а выступает механизмом активного формирования идентичностей, открытым для диалога. Этот диалог возможен именно потому, что в постмодернистской парадигме память рассматривается не как данность, а как процесс, подверженный постоянным изменениям. Память становится инструментом для создания новых смыслов и культурных взаимосвязей.

Философское осмысление памяти прошло долгий путь трансформаций, начиная с античности и до наших дней, каждый этап которого внёс свои ключевые элементы в понимание этого феномена. Платон и Аристотель воспринимали память как неотъемлемую часть познания, связанного с опытом и воспроизведением образов, а в средневековой философии память была связана с этикой и религиозным опытом, о чём свидетельствуют работы Аврелия Августина. Однако современная философия памяти делает акцент на её связи с коллективной идентичностью и историей, что особенно ярко проявляется в работах Мориса Хальбвакса и Поля Рикёра.

В середине XX века Морис Хальбвакс вводит в научный оборот понятие коллективной памяти, подчёркивая её социальную природу и зависимость от культурных и исторических условий. Память, по Хальбваксу, не существует вне общества: она формируется в рамках определённых сообществ и служит их идентичности. [1] Этот подход оказал значительное влияние на дальнейшее изучение памяти, в том числе и на философские разработки Поля Рикёра. В своей работе «Память, история, забвение» Рикёр развивает идеи Хальбвакса, добавляя к ним нарративный подход. Он рассматривает память как форму нарратива, который не только фиксирует события прошлого, но и постоянно их переосмысливает в зависимости от текущих культурных и политических контекстов.

Согласно Рикёру, память не является пассивным хранилищем фактов; она представляет собой активный процесс, в котором участвуют как индивидуальные, так и коллективные субъекты. В отличие от фиксированного прошлого, память в понимании Рикёра всегда гибкая и подвержена изменениям, что особенно важно в условиях постмодернизма. [2] Именно в постмодернистском контексте память становится объектом критики и децентрации. Здесь вступают в силу идеи таких философов, как Жак Деррида и Жан Бодрийяр, которые рассматривают память как фрагментированный процесс.

Постмодернистская критика единого нарратива подразумевает, что ни одно воспоминание не является абсолютным. Память становится полем столкновения множественных нарративов, каждая из которых имеет свою легитимность в определённой культурной или исторической среде. В этом смысле децентрация памяти представляет собой отказ от линейных и универсальных исторических концепций в пользу плюрализма и фрагментации.[3] Это даёт возможность каждой культуре и сообществу не просто пересматривать своё прошлое, но и активно участвовать в создании новых версий памяти.

Фрагментарность памяти в контексте современной культуры может приобретать особое значение на фоне критики метанарративов, характерных для модернизма. В эпоху постмодернизма идея единого, канонического нарратива истории уступает место множеству конкурирующих версий прошлого. Жак Деррида в своих работах подчёркивал, что память неизбежно связана с процессом «*рассматривания в перспективе*» (*prosopeia*), когда прошлое конструируется заново через определённую призму, и каждый акт воспоминания не является нейтральным.

Кроме того, Жан Бодрийяр внёс в философию памяти концепцию симуляции. Согласно его теории, в постмодернистском обществе реальное заменяется *симулякром* — копией без оригинала. Память становится симуляцией событий, которая утрачивает связь с объективной реальностью, и её содержание определяется социальными и культурными конструктами. Этот процесс наиболее ярко проявляется в культуре медиа и искусства, где память может быть сконструирована и реконтекстуализирована бесконечное количество раз, создавая новые символические значения. Таким образом, память в постмодернистском обществе — это не восстановление прошлого, а его постоянное переизобретение, подверженное влиянию различных культурных и медийных сил.

Память и идентичность в постмодернистском мире также становится гибкой. В традиционном понимании коллективная память служила основой для формирования стабильных культурных и национальных идентичностей. Однако теперь память уже не предлагает правильной и разумной версии событий, что приводит к расщеплению идентичности на множественные, подвижные формы. Это явление связано с децентрацией

субъекта, характерной для постмодернистской философии. Идентичность в эпоху постмодернизма уже не является цельной и фиксированной; она подвержена постоянным изменениям, будучи результатом непрерывного диалога с фрагментированной памятью. В этом случае философы, такие как Жак Лакан, предлагали понимать идентичность как живую конструкцию, создаваемую через символические взаимодействия, в том числе и с прошлым. Все это создаёт новые условия для культурного взаимодействия, где каждая культура получает возможность заново рассказать свою историю, опираясь на собственный опыт и интерпретацию.

Хорошим примером могут служить проекты по сохранению и реконструкции памяти, такие как музеи, мемориальные комплексы и художественные инсталляции, которые становятся площадками для межкультурного диалога. Такие проекты не только сохраняют память о прошлом, но и предлагают новые формы её осмысления, приглашая самих зрителей к активному участию в переоценке исторических событий. Ярким примером является Мемориал Холокоста в Берлине, который, будучи художественной инсталляцией, одновременно является местом памяти и культурного диалога, открывающим множество интерпретаций. Этот и другие проекты демонстрируют, как культурная память может служить основой для диалога между разными культурами, помогая переосмысливать прошлое и строить более глубокое понимание настоящего.

Также важно отметить, что память, как пространство взаимодействия культур, находит одно из своих наиболее выразительных воплощений в искусстве. Искусство, особенно в условиях постмодернизма, становится не только транслятором исторической памяти, но и активным участником процесса её переосмысления. Можно сказать, что искусство выступает как некий медиатор памяти. Можно заметить, что в постмодернистскую эпоху художественные произведения часто играют роль медиаторов между прошлым и настоящим, задавая новые способы восприятия исторической памяти. Художественные инсталляции, перформансы, кино и другие формы визуального искусства становятся пространством, где память пересматривается, дополняется и даже подвергается критике. Такой подход позволяет избежать монолитного и линейного восприятия исторических событий. Например, инсталляции, такие как работы Кристиана Болтански, исследуют коллективную память, предлагая зрителю участвовать в реконструкции прошлого, формируя уникальные нарративы на основе фрагментарных воспоминаний и образов. [4] Такие интерактивные формы памяти в искусстве играют важную роль в создании новых символических форм, через которые общества и культуры переосмысливают свою историю. В частности, музейные экспозиции и мемориалы часто строятся на подобных механизмах, предоставляя зрителю возможность не просто пассивно воспринимать информацию, но активно взаимодействовать с ней.

Важную роль играет и стремительное развитие цифровых технологий, которые расширяют возможности для взаимодействия. Цифровые проекты, посвящённые исторической памяти, такие как виртуальные музеи и архивы, создают новое пространство для сохранения и интерпретации памяти, свободное от любых ограничений физической реальности. [5] Такие проекты, как интерактивные карты исторических событий или цифровые реконструкции утраченных памятников, позволяют не только восстанавливать и сохранять память, но и обогащать её новыми смыслами через кросс-культурные взаимодействия. Примером может служить виртуальный проект «Архив исчезнувших городов», который с помощью цифровых технологий сохраняет память о разрушенных или исчезнувших населённых пунктах.

Искусство в условиях постмодернизма, таким образом, становится важнейшим инструментом для переосмысления памяти. Оно позволяет культуре отказаться от фиксированных интерпретаций и предлагает новые формы, способные включать в себя множество перспектив, создавая пространство для диалога между культурами, идентичностями и временными контекстами. Через это искусство трансформируется в активного участника философской и культурной рефлексии о памяти. [6]

Также остаются актуальными и этические вопросы, связанные с памятью в условиях

постмодернизма. В условиях фрагментации исторического опыта и усиления влияния глобализации возникают проблемы выбора, какие нарративы следует сохранять, а какие предавать забвению. В эпоху цифровых технологий вопросы сохранения подлинности памяти, её постоянной реконфигурации и управления становятся ещё более важными, что требует новых подходов к этике памяти.

Заключая, можно сказать, что философия памяти в постмодернистском контексте даёт возможность для более глубокого и многослойного понимания культурного диалога и истории. Память больше не воспринимается как хранилище зафиксированных событий, а становится динамическим процессом, который способствует созданию новых форм идентичности и взаимодействия между культурами. В этом смысле современное осмысление памяти представляет для нас необходимую возможность более глубокого понимания как прошлого, так и настоящего, создавая основу для диалога и взаимопонимания в многообразном мире.

Список литературы

1. Хальбвакс, М. Социальные рамки памяти / М. Хальбвакс. — М.: Издательство гуманитарной литературы, 2007
 2. Рикёр, П. Память, история, забвение / П. Рикёр. — М.: Прогресс-Традиция, 2004
 3. Лиотар, Ж.-Ф. Состояние постмодерна / Ж.-Ф. Лиотар. — М.: Институт экспериментальной социологии, 1998
 4. Болтански, К. Воспоминания и забвение в инсталляциях / К. Болтански // Искусство как память: современное искусство и историческая память. — М.: НЛО, 2015
 5. Саид, Э. Культура и империализм / Э. Саид. — М.: Логос, 2004
- Беньямин, В. Произведение искусства в эпоху его технической воспроизводимости / В. Беньямин. — М.: Ад Маргинем, 2010

УДК 81'42:37.01

СӨЗ МӘДЕНИЕТІ – ҰЛТТЫҚ ТІЛ ҒЫЛЫМЫНЫҢ БАСТЫ ҚАҒИДАСЫ

*Нусупова П.Е.,
2-курс магистранты,
ал-Фараби атындағы ҚазҰУ,
Алматы қ., Қазақстан
e-mail: perizat.nusupova@mail.ru*

Андатпа. Сөз мәдениетін оқыту – сөзді «өнер» деп бағалаған танымы тереңнен басталатын, талғамы аса биік қазақ халқының ізгі дәстүрін жалғастырып, ұрпақтан ұрпаққа жеткізудің басты кепілі. Мақалада ұлттық тіл ғылымының негізгі алғышарты «сөз мәдениеті» жайлы зерттеулер мен ғалымдардың пікірлері, анықтамалары жан-жақты талданады. «Сөз мәдениетінің» маңызы мен оны сақтаудың талаптары сараланып, бүгінгі таңда кездесетін нормадан ауытқушылық, сөз жұтандығы, орфоэпиялық, орфографиялық, т.б. қателіктер көрсетіледі. Қазақ тілі үнемі дамып, өрісі кеңеюі үшін тіл тазалығын, сөз мәдениетін сақтау, тілдік бірліктерді дұрыс қолдану аса маңызды.

Түйін сөздер: сөз мәдениеті, қазақ тілі, тіл тазалығы, тіл ғылымы, норма, заңдылық

Аннотация. Обучение культуре речи – главная гарантия продолжения традиций как «передавать слово из поколения в поколение» казахского народа, чьи знания начинаются с глубины, а вкус очень высок, который ценит речь как «искусство». В статье всесторонне анализируются исследования, мнения и определения ученых о «речевой культуре», основе

науки казахского языка. Выделены значение «речевой культуры» и требования к ее сохранению, отклонения от нормы, встречающиеся сегодня, словосочетания, орфоэпические, орфографические и др. ошибки. Для того, чтобы казахский язык постоянно развивался и расширял сферу своего применения, очень важно сохранять чистоту языка, культуру речи, правильное употребление языковых единиц.

Ключевые слова: культура речи, казахский язык, чистота языка, языковедение, норма, законность.

Abstract. Teaching speech culture is the main guarantee of continuing the traditions of "passing the word from generation to generation" of the Kazakh people, whose knowledge begins with depth, and whose taste is very high, who value speech as an "art". The article comprehensively analyzes the research, opinions and definitions of scientists about the "speech culture", the basis of the science of the Kazakh language. The meaning of "speech culture" and the requirements for its preservation, deviations from the norm encountered today, phrases, orthoepic, spelling and other errors are highlighted. In order for the Kazakh language to constantly develop and expand its scope of application, it is very important to maintain the purity of the language, the culture of speech, and the correct use of language units.

Keywords: culture of speech, Kazakh language, purity of language, linguistics, norm, legality.

Сөз – «тіл» деп аталатын мәңгілік, аса құнды да қасиетті дүниені құрайтын бөлшек. Ал тіл – адам баласының бір-бірімен қатынас жасау мұқтаждығы мен қажеттілігінен туған, сол себепті де «Қоғамнан тыс тіл, тілсіз қоғам жоқ». Тілдің осындай аса маңыздылығының бір сыры - оның құдірет-күшінде. Халқымыздың «Өнер алды – қызыл тіл», «Піл көтермегенді тіл көтереді», «Сөз сүйектен өтеді, таяқ еттен өтеді», «Бір жақсы сөз бітірер мың көңілдің жарасын» тәрізді мақалдары сол ғажайып қуат-қасиетке байланысты туған.

Тіл - тек коммуникативтік құрал емес, сонымен бірге адам болмысының, оның мәдениетінің көрінісі, өйткені мәдениет тілден тысқары өмір сүре алмайды. Тілде әр халықтың тарихы, оның өмірі, өткені мен болашағы, тіршілігі, шаруашылығы мен мәдениеті жатыр. Адамзат үшін ең негізгі коммуникация құралы тіл болғандықтан, тілге ауызекі сөзге негізделген салт-дәстүрлер, әдет-ғұрыптар да жатады. Қазақ халқы тіл тазалығына сөйлеу шеберлігіне ерекше мән берген. Ахмет Байтұрсынұлының өзі айтып кеткендей: «Қазақтар тіл өнерін – өнердің өнері деп бағалаған» [1, 21]. Асылы, жақсы сөзді жанына азық еткен. Қазақ халқын «жүйелі сөзге бас иген халық» деп айтсақ та артық айтқандық емес.

Бәріміз білетіндей, мәдениет – адамның ойлау қабілеті, өзіне де, айналасындағыларға да талдау жасай білу, саралау қабілеті. Адам бойындағы барша ізгі қасиетті, сананың деңгейін, моральдық жағдайын, барлығын да арттырып, сыншылдық қасиетін де дамытатын осы – мәдениет. Мәдениеттің қанша саласы болса да, әрқайсының ұлттық даралығы сақталуы керек. Соның ішінде тіл мәдениетін сақтай білу – адамзат үшін үлкен борыш, өз ана тіліне деген зор ықылас пен құрмет, қоғамда атқарылатын қызметінің түп тамыры.

Тіл табиғатының қыр-сырына терең жан-жақты үңілу – ғалым А. Байтұрсынұлынан бастау алып, Қ. Жұбанов зерттеулерімен өз жалғасын тапқан. Қазақ зиялылары А.Байтұрсынов, М. Жұмабаев, М. Балақаев, К. Аханов, Т. Қордабаев, Ы. Маманов, Н. Уәлиев, Р. Сыздықова, А. Жапбаров, Ә. Болғанбаев, С. Исаев, А. Ысқақов, Р. Әміров, Қ. Жұбанов т.б. ғалымдардың еңбектерінде «тіл» ұғымының сан қырлы жағына тоқталады.

Сөз мәдениеті пәнінің қазіргі жай-күйі алдымен қазақ тіл білімінің өткен тарихымен және бүгінгі даму деңгейімен, жалпы тілтанымдағы барлық дәстүрлі парадигмалардың жаңа парадигмаларға ығысып орын беру үрдісімен де байланысты. Сөз мәдениетінің ғылыми пән ретінде қарастырылатын негізгі объектісі - тілдік норма. Осы бағытта жазылған еңбектердің қатарында қазақ әдеби тілінің нормасы (М. Балақаев), тілдік норма және оның жүйемен, дағдымен байланысы (Р. Сыздық, Н. Уәлиев); орфографиялық норма (Р. Сыздық, Б. Қалиев, Н. Уәлиев, А. Алдашева), орфоэпиялық норманың типтері мен түрлері (Р. Сыздық),

варианттылық пен норма (И. Ұйықбаев, С. Бизақов) т.б. жөніндегі зерттеулер тілдік норманың ортологиялық базасын кеңейте түсті.

Сөз мәдениеті қазірде көпвекторлы ғылыми пән ретінде қарастырылып жүр. Ә.Т. Қайдаров, М.М. Копыленко, А.Е. Карлинский, Е. Жанпейісов, Э.Д. Сүлейменова, К.Ш. Хұсайынов, Б. Хасанов, З.Қ. Ахметжанова, С.С. Құнанбаева т.б. ғалымдардың қазақ тілтанымы мен жалпы тілтанымға қатысты зерттеулерінің нәтижелері сөз мәдениеті пәнінің типологиялық теориялық базасын байыта түсіп отыр. Сондай-ақ, Ж. Манкеева, С. Сатенова, Г. Смағұлованың лексика-фразеологиялық, этнолингвистикалық бағыттағы зерттеулері тілдік тұлғаны дәстүрлі мәдениеттің өкілі, тұтынушысы, дамытушысы ретінде тануға, тілдік тұлғаның сөз қолданысындағы этномәдени компоненттердің сипатын айқындауға жәрдемін тигізетіні сөзсіз. Тіл мәдениеті тілді меңгерушілердің тілін ұстарту міндетін жүзеге асырудың амал-тәсілдерін көрсетеді. Қ. Жұбановтың зерттеулері бойынша тіл мәдениетіне тән нормалар таза, нақты, лайықты әдеби тілмен сөйлеуге, диалект сөздер мен дөрекі сөздерді қарым-қатынас барысында қолданбауға, сөйлеген сөздері жатық, әсерлі, түсінікті болуын қадағалайды [2, 64]. Сонымен қатар, олардың сөзді әсерлі жеткізуін, мәнерлеп оқуын, сондай-ақ өз ойларын логикалық тұрғыдан байланыстыра отырып, жүйелі жазу дағдыларын қалыптастыруға тиіс.

Ал тілші-ғалым Р. Сыздықова: «Тіл мәдениеті дегеніміз - сөздерді дұрыс орнымен қолдану (лексикалық), дұрыс құрастыра білу (синтаксистік), дұрыс қиюластыру (морфологиялық), дұрыс дыбыстау (орфоэпиялық), сауатты жазу (орфографиялық), тілді әсерлі етіп жұмсау (лингвостилистикалық) нормаларын ұстану, орнықтыру, жетілдіру», - дейді [3, 21].

Профессор Рәбиға Сыздықтың тіл мәдениетіне байланысты айтқан пікіріне жалпылама тоқталып өтейік. Ғалымның пікірінше, сөздерді дұрыс қолдана алу, қарым-қатынас, сөйлеу барысында сөздерді бір-бірімен үдестіре, қиюластыра отырып дұрыс жеткізу, пунктуациялық және емле қағидаларын сақтай отырып сауатты жазу, сонау заманнан бері сақталған сөз көркемдігін жоғалтып алмай, заңдылықтарын сақтап оны әрі қарай дамытудың барлығын да осы «Тіл мәдениеті не?» деген сұрақтың жауабы ретінде тани аламыз.

«Тіл мәдениеті» мен «сөз мәдениеті» қатар жүретін, бірінің орнын бірі баса алатын тіркестер ретінде танылады. Өйткені, тіл мәдениетінің негізгі зерттейтін объектісі - сөз, сөздің дұрыс айтылуы, дұрыс жазылуы, дұрыс қолданылуы, сол арқылы ойдың айқын, әсерлі жетуі, екі ұштылықтың, күңгірттіктің болмауы. Соған орай тіл мәдениеті ғылымын үлкен екі салаға: ауызша сөйлеу мәдениеті, сөз қолдану мәдениеті деп бөлуге болады. Сөз мәдениеті тек жазбашада ғана көрініс таппайды, ауызша қарым-қатынаста да орфоэпиялық нормаларды сақтап, сөздерді әуезді етіп жеткізудің өзі белгілі бір ережелерге сүйенеді. Бұны жеке түрде «ауызша сөйлеу мәдениеті» деп қарастыра аламыз. Сөйлеудің өзіне тән нормалары орфографияға бағынышты емес. Себебі, барлық сөздер қалай жазылса, солай оқылуы тиіс деген қағида жоқ. Қазақ тілі табиғатынан үнді, әуезді тіл болғандықтан, сөздің өзін нақышына келтіріп айта алу – ауыз әдебиетінің сан мыңдаған еңбектерінен, шешендік сөздерден келе жатқан дүние.

«Тіл мәдениеті дегеніміз - сөйлеудегі, жазудағы сыпайылық, ізеттілік қана емес, сонымен қатар айқын ойлылық, сөзді дәл айыру шеберлігі, сөйлеу өнеріне шыныққандық», - деп анықтама береді Н.Уәлиев өзінің «Сөз мәдениеті» атты еңбегінде [4, 15].

М. Балақаев: «Тіл мәдениеті дегеніміз - тілдік тәсілдердің ширау, жетілу дәрежесі. Сонымен қатар, ол тіл жұмсаудағы ізеттілік, сауаттылық қана емес, тілдік тәсілдерді, фонетикалық, орфографиялық, орфоэпиялық, морфологиялық, синтаксистік, стильдік құбылыстарды ұқыпты, дұрыс қолдану дағдысы», - деп түсіндіреді [5, 12].

Э. Тэйлор «мәдениет» – рухани құндылықтарды дамыту арқылы адамзат баласын жан-жақты жетілдірудің жолы дегенді айтады [6, 11]. Ал бұл мәселені жан-жақты зерттеген Л.И.Ожегов: «Тіл мәдениеті – бұл өзінің ойын дұрыс, дәл және мәнерлі жеткізе алу білігі. Дұрыс сөз дегеніміз әдеби тіл нормасы сақталған сөз. Тілдің нормасы – бұл қоғамдық сөйлеу тілі тәжірибесінде қабылданған жалпы тілдің сөйлеу, грамматика, сөз қолдану ережесі. Ойын

жеткізуде дәл әдіс таба білу ғана емес, сондай-ақ орынды сөйлеу», - деп тұжырымдаса [7, 25], А.В.Птушенко «Культура речи – культура мышления» деген еңбегінде: «Культура речи: норма и выразительность. Ее компоненты: мировоззрение, логическая культура, психологическая культура, коммуникационная культура, лексика, стилистика, грамматика, фонетика, художественные средства», - деп оның зерттеу аясын кеңейте түсті [8, 41].

Сөз өнері – құдіретті өнер. Дана халқымыз осы тіл байлығы, сөйлеу шеберлігіне аса ыждаһатпен қараған. Дұрыс сөйлеу, сөздерді орнымен қолдану, мәнді де мағыналы ой айту бір жағынан баға жетпес өнер болса, екіншіден тіліне деген құрмет және жоғары мәдениеттіліктің белгісі. Сөйлеу мәдениеті орфоэпиялық нормаға негізделеді. Орфоэпиялық норма – жоғарыда айтып өткендей, сөздерді дұрыс айту, лексикалық норма – сөздерді іріктеп, сұрыптап, талғаммен қолдану болса, грамматикалық норма сөйлеу мәдениетінде біршама тұрақталып, қалыптасқан норма саналады. Сөйлеу мәдениетінде ойдың дәлдігі, сөздің анықтығы, тазалығы, көңіл күйге әсер ететін шынайылығы (ол қарапайым сөзден немесе бейнелі образды сөздерден құралуына қарамастан), көркемдігі маңызды рөл атқарады.

Ауызша сөйлеу тілі қоғамда, күнделікті тұрмыста қолданылатын, бетпе-бет отырған екі немесе одан да көп адамдардың бір-бірімен сөйлесуі, пікір алысуы. Сонымен қатар, А.П. Чехов айтқандай «Әр сөздің айтылуына қарай мың мағынасы бар». Яғни, көкейдегі ойды дәл жекізу үшін сөздің нақты әрі дұрыс айтылуы, дауысталуы қажет. Қоғамдағы қарым-қатынас ауызша сөйлеу немесе жазбаша тілдесу арқылы жүреді. Ауызша сөйлеудің де, жазбаша тілдесудің де түп негізі – ұлттың ғасырлар бойы жасаған, ұрпақтан ұрпаққа мұра етіп, жылдар бойы сыннан өткізілген жалпыхалықтық тілі. Қазақ халқының ұлттық дағды дәстүрімен біте қайнасқан, тарихы терең елдің шаруашылық, мәдени, әдеби құндылықтарын жарқырата көрсететін де – ауызша сөйлеу тілі.

Қазақ тілінің өзіне ғана тән заңдылықтары мен табиғи даралығын, сөйлеу тіліндегі ерекшеліктерін, шешендікпен тамырлас қадір-қасиетін, әдеби жүйесін уақыт талабымен астастыра отырып танытуға кеңінен жол ашылып, жаңа кезең белең алған кезде дамытпай, бір орында ұстап қалу - біздер үшін үлкен сын. Сөз мәдениеті ғылыми тілмен – тілді қолданушының интеллектуалдық және мәдени сапасын арттыра отырып тілдік қатынасқа төселдірудің бір жолы. Қазақ тіліне қатысты «сөз дұрыстығы» жөнінде ең алғашқы ой-тұжырымдар Ахмет Байтұрсынұлының еңбектерінен бастау алады. Ол әр сөздің, әр сөйлемнің өз орнымен, дұрыс күйінде жұмсалуды сөз дұрыстығы деп таниды. Бұны жүзеге асыру үшін сөз мағынасын өзгертетін жұрнақ пен жалғауларды орынды жұмсап, сөйлемнің ішінде сөздерді дұрыс септеу, көптеу керек [9, 175-176]. Сөйлемдерді өзара байланыстырып, орын тәртібін де нақтылап, ымыраластыра білу қажет деп көрсетеді. Дәл осы тұста әдеби тілдің нормасы қалыптасады. Әдеби тіл нормасы тіл тазалығын қамтамасыз етеді:

1. Белгілі бір қоғамда орнығып қалған ортақ заңдылықтарды қолдануды міндеттейді, орынсыз болатын ауытқушылықтарға жол бермейді;
2. Кез-келген тілді қарабайырлықтан сақтап, диалектілер мен жаргондарға тіпті тосқауыл қояды.
3. Ең бастысы – сөзді талғап қолдануға, жұмсауға негізделеді [10, 119].

«Көңілдегі көрікті ой, ауыздан шыққанда өңі қашады», - деп ұлы Абай айтпақшы, ойлаудың жөні бір бөлек, ойды көркем әрі әсерлі етіп жеткізу – тіпті бөлек дүние. Сөзді өзгелерге жеткізу үшін оны сараптап, сүзгіден өткізіп, тілдің заңдылықтарына сай құрастыра білу – біліктілік пен ана тіліне деген жауапкершіліктің, сүйіспеншіліктің көрсеткіші. «Сөз мәдениеті», «дұрыс сөйлеу мәдениеті», «сауатты жазу дағдысы» дегендерді тек белгілі бір уақыт аралығында ғана үйреніп шығуға болмайды. Мысалы, университет қабырғасындағы санаулы сағаттарда пәнді оқу барысында жүз пайыз сөз мәдениетін меңгеріп кетем деген ой – қате тұжырым. Әсіресе бүгінгі таңдағы біздің осал тұсымыз – сөйлеу үстінде сөздерді дұрыс айтпау, яғни орфоэпиялық нормаларды білмеу, оған көңіл аудармау.

Адам орфоэпиялық нормаларды, соған сай ережелерді негізінен жаттау арқылы емес, тыңдап, үйрену арқылы игереді. Осы ретте күнде тыңдайтын радионың, теледидардың және сахнадан еститін сөздер мен әндердің орны айрықша. Сахна қайраткерлері мен радио,

теледидар қызметкерлеріне тілге келгенде қойылатын талап – айтылмақ сөздің (бұл жердегі «сөз» деп отырғанымыз жеке сөздер емес, жалпы айтылмақ ой, хабар т.т.) анық және әсем болуы. Анықтықты актерлер, әншілер, дикторлар, негізінен, сөйлеу техникасын жетілдіру мен сөз логикасына көңіл қою амалдары арқылы қамтамасыз етсе, әсемдік пен әсерлілік, негізінен, сөзді дұрыс әрі көркемдеп айту арқылы жүзеге асырылады. Ал сөздің көркем айтылуы дегеніміз – оның әуезділігі. Дыбыстар әуезін (гармониясын) сақтау – сахна сөзі мен радио, телевизия саласында мамандық тұрғыдан қойылатын талаптардың бірі [11, 413].

Қаға берісте қалып, ұмыт боп жүрген ісіміздің бірі – сөз әуезі, тіл қирағаты. Бұл айтып отырғанымыз - орфоэпия туралы. Дыбыс, сөз тіркестерінің айтылуы мен жазылуы үнемі сәйкес келуі шарт емес. Жиі қолданылатын «көзқарас» дәл сол қалпында айтылып жүрсе (дұрыс айтылуы: көзқарас), «кейіпкер» сөзі «киіпкер» қалпында айтылып жүр. Радио, теледидар арқылы айтылатын кей сөздерге құлақ түре зер салсаңыз, *торы ала ат, торы құнан* сияқты сөздер жазу әлпетімен кетіп жатады. Қатарынан келген дауыстылардың алғашқысы түсіп қалуы – тіліміздің сонау заманнан бергі заңы. Мұны елемеу – тіліміздің басты заңынан ауытқу деген сөз. Сөз мақамы мен ырғағын жазу арқылы білдіру мүмкін емес. Бұл – әрі қиын, әрі қызық мәселе. Арнайы жасалған сөздік, лұғат, бірді-екілі оқулық болмаса, екпін екеш екпіннің де графикалық белгісі болмайды. Тілдің әрқилы, сан қилы интонациясын қайтеміз? Хабарлы, сұраулы, лепті интонация дегеннің ішінара қаншама варианттары бар (жай, жедел, баяу, асқақ, көтеріңкі, екпінді, екпінсіз, созылыққы, келте, басым, ашық, тұйық, желдірме, кебіртік, үнді, үнсіз, т.б.). Әр кісінің дикциясына лайық нәзік үнді қайтеміз? [12, 52]

Қазіргі кезде кездесетін орфоэпиялық қателер – осылар ғана емес, өзге тұстары да бары даусыз. Бұл ретте орфоэпиялық анықтама құралдардың: сөз сазы ережелерінің, орфоэпиялық сөздіктердің және өзге де толып жатқан көмекші материалдардың өте аздығы, бірді-екілі мұндай құралдардың бір басылымынан екіншісіне дейін ондаған жылдардың өтіп жатқандығын баса айтуға болады. Мысалы, А. Байтұрсынов атындағы Тіл білімі институты тарапынан ұсынылған «Қазақ тілінің орфоэпиялық сөздігі» (авторы – Қ. Неталиева, жауапты редакторы – М. Балақаев) 1977 жылы бір-ақ рет жарық көрді. М. Дүйсебаеваның мектеп оқушыларына арналған «Қазақ тілінің қысқаша орфоэпиялық сөздігі» 1981 жылы шықты. Сөзді дұрыс айту ережелері берілген құрал («Сөз сазы», авторы – Р. Сыздықова) «Ғылым» баспасынан 1983, 1995 жылдары бар-жоғы 1000 дана болып жарияланды. Демек, бұл құралдардың шыққанына он жылдан астам уақыт өтіп бара жатқаны – сөз, сөйлеу мәдениетімізді көтеруге сеп болып отырған жоқ.

Сөздерді жазылуынша оқудың да өзіндік себебі бар. Оны тек жауапсыздықтан немесе білместіктен деуге болмас. Радио мен теледидар тыңдаушыларына, оқушылар мен студенттерге, жиын-жиналыстарға қатысушылар сияқты қалың көпшілікке қарата айтылған сөздің неғұрлым түсінікті, айқын болуын діттейміз, ал сөздерді нақпа-нақтап жеке-жеке айтқанда, олар анығырақ естіледі де түсініктірек болып шығады. Анығы – анық, бірақ бірді іздеп, екіншіні жоғалтып аламыз: анықтық бар, сөз сазы жоқ. Мұндайда ой болады және ол ойды білдіріп тұрған сөздер жеке-жеке түсінікті, анық болады, бірақ олардың бір-бірімен қиюласқан үйлесімі жоқ болып шығады. Бұл – сөздерді қазақша айту емес, қазақша тізбектеп өту болып шығады. Алдымызда тілдің өзі емес, фотосуреті көрсетілгендей әсер етеді, өйткені ғалымдардың біреуінің тауып айтқанындай, жазу – тілдің фотосуреті іспетті, ал нағыз тілдің өзі – оның сөйлеу барысындағы көрінісі.

А. Байтұрсынұлы өз заманындағы кез-келген қазақ кісісі тіл қисынын (сөздің келісті болатын заңдарын, шарттарын біліп қолдануды), сөздің кестесін келтіріп айтуды, сөз талғауды (сөз дұрыстығы, тіл тазалығын) білді дейді [1, 98]. Ғалымның бөлуінше жалпы қазақ сөзі қара сөз бен дарынды сөз болып шығып жатты. Қара сөз қазіргі фразеологизм қатарында да саналмайтын, сөз тіркесі де болып табылмайтын кесек дайын үлгілерден тұрған. Қазіргі тұрақты тіркестер тұрмыстық сана қазанында қайнап барып, әдеби тіл кеңістігіне өткен.

Тілді жұмсауда күнделікті өмірде түрлі нормадан тыс ауытқулар болып жатады. Стилистикалық қате белгілі бір сөйлеу жағдайына сай келмейтін, стилистикалық нормадан ауытқудың салдарынан болатын қатенің түрі. Сол күнделікті орын алатын нормадан тыс

ауытқулардың өзі ауызекі сөйлеу барысында жаңсақ қолданыстарға әкеліп соғады. Мысалы, лексикалық, фразеологиялық, грамматикалық тұлға-бірліктерді өзінің негізгі мағынасына сәйкес өз орнымен қолданбаудан болатын қателіктер т.б. Бұлардың барлығы - әдеби тілдің лексикалық, фразеологиялық, грамматикалық нормаларының сақталмауынан болатын тілдік қатенің түрлері. Стилистикалық қате көп жағдайда тілдік талғамның төмендігінен болады. Тілдік талғам – тілді, сөзді жұмсап үйрену, жаттығу арқылы қалыптасатын қасиет. Стилистикалық қатенің өзге қате түрлерінен басты ерекшелігі де осында – тілдік талғамсыздықтың көрінісі болуында. Сол себептен де стилистикалық қатенің болмысын қадағалайтын стилистикалық норма тілдің қатысымдық сапаларының қатарына жатады. Стилистикалық қателердің алдын алып, олармен үнемі күрес жүргізіп отыру жалпы халықтың сөйлеу мәдениеті мен стилистикалық сауаттылығын көтереді. Халықтың тілді қолдана білу мәдениеті күллі қоғамның рухани сауаттылығының көрінісі әрі өлшемі болып табылады. Тілде неғұрлым жиі ұшырасатын нормадан тыс ауытқулардың алдын алу үшін стилистикалық және стилистикалық емес қате түрлерін ажыратып алу қажет.

Қорытындылай келе, қай қоғамда, қай заманда болса да халықтың жігерін тасытып, жанын баурап, қуаттандырған да осы – тіл құдіреті. Тіл мәдениеті – сауатты да әсем, мәдениетті де сыпайы сөйлей білу, сөзді әсерлі де орынды етіп қолдана алу шеберлігі деп білеміз. Қазақ – озық ойлы, ақынжанды, шебер тілді, шешен халық. Тілдің тазалығы, құнарлығы, таза сөйлеу, тіл дұрыстығы, тіл мәдениеті – келешектің қандай кезеңінде де басты талап болып қала бермек. Аса қадірлі, сондай көркем ана тіліміз қазақ ұлтының мәдени мұрасын, бастан кешкен тарих беттерінің оқиғаларын ұмыттырмай еске салады, сондай-ақ дәстүр сабақтастығын үзбей жалғастырады, санада қайта жаңғыртады, қазақ халқының рухы өшпеуінің, мәңгі лаулап жануының себепшісі бола алатын нағыз құрал. Өз ана тілін шын сүйетін әрбір қазақтың мойнына артылған жүк – жаһандану заманында «қазақ» атын биікке көтеру үшін ата-бабамыз мұра етіп қалдырған сөз жауһарларын естен шығармау, оны келер ұрпаққа дарыту, сүреңсіз сөз қолданыстарына жол бермей, үздіксіз бақылау жасау, әу бастағы қалпын жоғалтпай болашақ ел азаматтарына табыстау.

Әдебиеттер тізімі

1. Байтұрсынов А. Тіл тағылымы. - Алматы: Ана тілі, 1992. - 448 б.
2. Жұбанов Қ.Қ. Қазақ тілі жөніндегі зерттеулер. - Алматы: Ғылым, 1999. - 581 б.
3. Сыздық Р. Тілдік норма және оның қалыптануы. - Астана: Елорда, 2001.-230 б.
4. Уәлиев Н. Сөз мәдениеті. - Алматы: Мектеп, 1987. - 107 б.
5. Балақаев М., Серғалиев М. Қазақ тілінің мәдениеті. - Алматы: Зият Пресс, 2006. - 139 б.
6. Тэйлор Э. Первобытная культура. - Москва: Политиздат, 1989. - 578 с.
7. Ожегов Л. И. Лексикология. Лексикография. Культура речи. - Москва: Высшая школа, 1974. - 352 с.
8. Птушенко А. В. «Культура речи – культура мышления». - Москва, 1996. 250 с.
9. Байтұрсынұлы А. Бес томдық шығармалар жинағы. - Алматы: Алаш, 2003. I том. - 408 б.
10. Уәлиев Н. Графика. Орфография. Орфоэпия. - Алматы, 2018. - 250 б.
11. Дүйсебаева М. Қазақ тілінің орфоэпиялық сөздігі. – Алматы, 1981. - 126 б.
12. Сыздық Р. С. Сөз-сазы (сөзді дұрыс айту нормалары). - Алматы: Санат, 1995. - 120 б.

UDC 36. 151.1:012.19

THE CONCEPT OF FUNCTIONAL STYLE IN MODERN LINGUISTICS

Рахманова А.М.,

магистрант,

Ғылыми жетекшісі: Карабаева А.К.,

педагогика ғылымдарының кандидаты, аға оқытушы

Ә. Қуатбеков атындағы Халықтар Достығы университеті

Шымкент қ., Қазақстан,

e-mail: nura_bekb@mail.ru

Аннотация. В статье говорится о функциональном стиле являющиеся подсистемами языка, каждая из которых обладает своими специфическими особенностями в лексике и фразеологии, в синтаксических конструкциях, а иногда и в фонетике. Возникновение и существование функциональных стилей обусловлена спецификой условий общения в разных сферах человеческой деятельности. Каждый стиль представляет собой систему тесно связанных лексических, грамматических и фонетических средств.

Ключевые слова: функциональный стиль, подсистемы языка, лексика, фразеология, синтаксические конструкции, фонетика, условия общения, языковые средства.

Аңдатпа. Мақалада тілдің кіші жүйесі болып табылатын функционалдық стиль туралы айтылады, олардың әрқайсысы лексика мен фразеологияда, синтаксистік құрылымдарда, ал кейде фонетикада да өзіндік ерекшеліктерге ие. Функционалдық стильдердің пайда болуы мен болуы адам қызметінің түрлі салаларындағы қарым-қатынас шарттарының ерекшелігіне байланысты. Әрбір стиль тығыз байланысты лексикалық, грамматикалық және фонетикалық құралдар жүйесін білдіреді.

Түйінді сөздер: функционалдық стиль, тілдің кіші жүйесі, лексика, фразеология, синтаксистік құрылымдар, фонетика, қарым-қатынас шарттары, тілдік құралдар.

Annotation. The article refers to the functional style being subsystems of the language, each of which has its own specific features in vocabulary and phraseology, in syntactic constructions, and sometimes in phonetics. The emergence and existence of functional styles is due to the specifics of communication conditions in different areas of human activity. Each style is a system of closely related lexical, grammatical and phonetic means.

Keywords: functional style, subsystems of language, vocabulary, phraseology, syntactic constructions, phonetics, communication conditions, linguistic means.

The problem of functional stylistics as a special area of linguistic research began to pay attention at the beginning of the twentieth century to such Russian scientists as Baudouin de Courtenay I.A., Polivanov E.D., Vinogradov V.V., Yakubinsky L.P. Scientists Halperin I.R., Arnold I.V., Akhmanova O.S., Naer V.L., Kukharenko V.A., Riesel E.G., Kozhina M.N., and other scientists. The problems of the functioning of language in various fields of human social activity have become the subject of many subsequent studies. The problem of functional-style differentiation of the language began to attract scientists more and more due to the fact that the language cannot be considered as something single and absolutely homogeneous in its functional-style, genre composition, without taking into account internal parallelism and the intersection of its components. The variability of the language is manifested precisely in its functioning, corresponding to a certain communicative task. This correspondence ensures the uniqueness of the functional style (FS) as a system of language means used to perform a specific functional task in a specific communicative environment. Speech styles depend on the social context in which the communication process takes place. The word may or may not be appropriate for a particular situation. The stylistic characteristic

of the word allows it to be used in any of the functional styles.

I.V. Arnold considers functional styles "subsystems of the language, each of which has its own specific features in vocabulary and phraseology, in syntactic constructions, and sometimes in phonetics. Each style is a system of closely related lexical, grammatical and phonetic means.

The well-known domestic Englishman N. M. Razinkina, engaged in functional stylistics, defines the FS as "a set of texts, written and oral, characterized by a more or less certain target orientation and the presence of linguistic means (at various levels), for which special selection and specific processing are typical."

M.N. Kozhina, a leading specialist in functional stylistics, believes that "A functional style is a peculiar character of its fluent or other social variety, corresponding to a certain sphere of social activity and a form of consciousness correlated with it, created by the peculiarities of the functioning of linguistic means in this sphere and a specific speech organization that creates a certain general stylistic coloring/macro coloring/." All these numerous definitions are united, first of all, by taking into account the extralinguistic factor when distinguishing functional styles. It is the goals and objectives of communication in a particular area of communication that determine the choice of language means, although the situation factor is not the only criterion for such a selection.

In English, it is customary to distinguish the following functional styles (classification of I.R. Halperin):

- scientific prose style or scientific style;
- style of official documents or official style;
- newspaper style;
- journalistic style;
- artistic style.

Some of these styles have their own sub-styles. For example, artistic style combines the language of poetry, prose and drama.

I.R. Halperin identifies two varieties of newspaper style: a) the style of newspaper messages, headlines and announcements, which, from his point of view, constitute the essence of the newspaper style, and b) the style of newspaper articles, which is a kind of journalistic style, which also includes oratorical style and essay style [Halperin, 1977, 307].

I.V. Arnold includes in his classification colloquial, poetic, business and oratory as separate styles [Arnold, 2002,302].

The system of functional styles is the object of stylistic research. The field of communication also includes the circumstances that accompany the process of speech production in each individual case. There is professional communication, informal conversation, lecture, official letter, telephone conversation, etc. All these situations can be generally divided into formal and informal.

I.R. Halperin proposes the following stylistic classification of lexical units of English used in formal and informal situations that are "served" by various functional styles: Neutral, general literary and colloquial vocabulary; Special literary vocabulary; Scientific prose style or scientific style.

The scientific style has a number of common features that appear regardless of the nature of certain sciences (natural, exact, humanitarian) and differences between genres of expression (monograph, scientific article, report, textbook, etc.), which makes it possible to talk about the specifics of the style as a whole. At the same time, it is quite natural that, for example, texts on physics, chemistry, mathematics differ markedly in the nature of the presentation from texts on philology or history. The scientific style is characterized by a logical sequence of presentation, an ordered system of connections between parts of the statement, the authors' desire for accuracy, compression, unambiguity while maintaining saturation with

Logic is the presence of semantic connections between successive units of text. The sequence has only such a text in which the conclusions follow from the content, they are consistent, the text is divided into separate semantic segments reflecting the movement of thought from the particular to the general or from the general to the particular. Clarity, like the quality of scientific speech, implies clarity, accessibility. In terms of accessibility, scientific, scientific, educational and popular science texts differ in the material and in the method of its linguistic design. The accuracy of scientific speech

presupposes unambiguous understanding, the absence of a discrepancy between the signified and its definition. Therefore, in scientific texts, as a rule, there are no figurative, expressive means; words are used mainly in a direct meaning, the frequency of terms also contributes to the uniqueness of the text. The strict requirements of accuracy imposed on scientific text make a restriction on the use of figurative means of language: metaphors, epithets, artistic comparisons, proverbs, etc. Sometimes such means can penetrate scientific works, since the scientific style seeks not only accuracy, but also persuasiveness, evidence. Sometimes figurative means are necessary to implement the requirement of clarity, intelligibility of presentation. Emotionality, like expressiveness, in a scientific style that requires an objective, "intellectual" presentation of scientific data, is expressed differently than in other styles. The perception of a scientific work can evoke certain feelings in the reader, but not as a response to the author's emotionality, but as an awareness of the scientific fact itself. Although scientific discovery affects regardless of the method of its transmission, the author of a scientific work himself does not always refuse an emotional and evaluative attitude to the events and facts presented. The desire for a limited use of the author's "I" is not a tribute to etiquette, but a manifestation of an abstractly generalized style feature of scientific speech, reflecting the form of thinking.

A characteristic feature of the style of scientific works is their saturation with terms (in particular, international). However, one should not overestimate the degree of this saturation: on average, terminological vocabulary usually accounts for 15-25 percent of the total vocabulary used in the work. The use of abstract vocabulary plays an important role in the style of scientific works [Arnold, 2002, 318].

The vocabulary of scientific speech consists of three main layers: common words, general scientific words and terms. In any scientific text, common vocabulary forms the basis of presentation. First of all, words with a generalized and abstract meaning (being, consciousness, fixes, temperature) are selected. With the help of general scientific words, phenomena and processes in different fields of science and technology are described (system, question, meaning, designate). One of the features of the use of general scientific words is their repeated repetition in a narrow context.

A term is a word or phrase that accurately and unambiguously names the subject, phenomenon or concept of science and reveals its content. The term carries large logical information. In explanatory dictionaries, terms are accompanied by the mark "special."

Morphological features of the scientific style are the predominance of nouns, the widespread use of abstract nouns (time, condition, appearance), the use of plural nouns that do not have plural forms in common use, the use of singular nouns for generalized concepts, the use of almost exclusively present forms in a timeless meaning, indicating the constant nature of the process. In the field of morphology, the use of shorter variants of forms is observed (which corresponds to the principle of saving language funds), the objective nature of the presentation, the use of "we" instead of "I," the omission of pronouns, the narrowing of the circle of personal forms of the verb (3 persons), the use of forms of the passive participle of the past tense, reflexive-impersonal, impersonal-predicative forms.

The scientific style is dominated by logical, book syntax. Complicated and complex constructions, narrative sentences, direct word order are typical. Logical certainty is achieved through subordinate conjunctions (so, as, so that...), вводных слов (first, second, in consequence of). To link parts of the text, special means (words, phrases and sentences) are used that indicate the sequence of development of thoughts (at the beginning, then, at first of all, beforehand), на связь предыдущей и последующей информации (« above-mentioned, as we said, as it is marked), на причинно-следственные отношения (« but, because, in thanks of, at the result of, in the relations of), на переход к новой теме (consider it now, let's take into consideration), на близость, тождественность предметов, обстоятельств, признаков (it is, the same, here, there). Among simple sentences, a construction with a large number of dependent, sequentially strung nouns in the form of the genitive case is widespread [Halperin, 1977, 320].

Types and genres of scientific style

There are three varieties (sub-style) of the scientific style: the actual scientific sub-style; scientific and educational substyle; popular science sub-style. Within the framework of the actual scientific sub-style, such genres as monograph, dissertation, report, etc. are distinguished. Podstyle is

distinguished by a generally strict, academic manner of presentation. It combines scientific literature written by specialists and intended for specialists. The popular science sub-style is opposed to this sub-style. Its function is to popularize scientific information. Here, the author-specialist addresses the reader who is not sufficiently familiar with this science, so the information is presented in an accessible, and often entertaining form.

A feature of the popular science substyle is the combination of polar style features in it: logic and emotionality, objectivity and subjectivity, abstractness and concreteness. Unlike scientific prose in popular science literature, there are significantly fewer special terms and other scientific means themselves.

The scientific and educational sub-style combines the features of the actual scientific sub-style and popular science presentation. It is related to the scientific background itself by terminology, consistency in the description of scientific information, logic, evidence; with popular science - accessibility, saturation with illustrative material. The genres of scientific and educational substyle include: textbook, lecture, seminar report, exam answer, etc. The following genres of scientific prose can be distinguished: monograph, journal article, review, textbook (textbook), lecture, report, informational message (about the conference, symposium, congress), oral presentation (at a conference, symposium, etc.), dissertation, scientific report. These genres are primary, that is, created by the author for the first time. Secondary texts, that is, texts compiled on the basis of existing ones, include: abstract, abstract, abstract, theses, abstract. When preparing secondary texts, information is collapsed in order to reduce the volume of the text. The genres of educational and scientific sub-style include a lecture, a seminar report, coursework, and an abstract message.

Style of official documents or official style. FS is not homogeneous and is represented by the following substyles or variants: Official-business style, used for communication, informing in an official setting (sphere of legislation, office work, administrative and legal activities). This DS is not homogeneous and is represented by the following sub styles:

- Language of business documents
- language of legal documents;
- language of diplomacy;
- language of military documents.

Like other styles of language, this style has a certain communicative purpose and its own system of interconnected language and stylistic means. The main purpose of this type of communication is the state of the conditions of the obligatory two parties and the achievement of an agreement between the two contracting parties. The most general purpose style of official documents predetermines the style features. The most characteristic feature is a special system of stamps, terms and expressions to establish with which each sub style can be easily recognizable. All these varieties use abbreviations, conventions and abbreviations, e.g. MP (Member of Parliament), Ltd (Limited). Cuts are especially many military documents. They are used not only as ordinary symbols, but also as signs of the military code [Halperin, 1971,326]. Another feature of the style is the use of words in their logical literal sense. There is no room for any other meaning to be realized here. This style exists exclusively in written speech, the type of speech is predominantly reasoning. The type of speech is most often a monologue, the type of communication is public. Style traits - imperative (proper character), accuracy, which does not allow interpretation, standardization (strict composition of the text, accurate selection of facts and ways of presenting them), lack of emotionality.

Artistic style.

The language of fiction is sometimes erroneously referred to as literary language; some scholars consider it to be one of the functional styles of literary language. However, in reality, artistic speech is characterized by the fact that all linguistic means can be used here, and not only units of functional varieties of the literary language, but also elements of vernacular, social and professional jargon, and local dialects. The writer subordinates the selection and use of these means to the aesthetic goals that he seeks to achieve by creating his work. In the artistic text, various means of linguistic expression are fused into a single, stylistically and aesthetically justified system, to which normative assessments attached to individual functional styles of the literary language are not applicable

[Brandes, 1971,200].

The way the artistic text combines various linguistic means, what stylistic techniques the writer uses, how he "translates" concepts into images, etc., is the subject of stylistics of artistic speech. The principles and methods of this scientific discipline are most vividly and consistently reflected in the works of academician V.V. Vinogradov, as well as in the works of other Soviet scientists - M. M. Bakhtin, V. M. Zhirmunsky, B. A. Larin, G. O. Vinokur and others.

So, V.V. Vinogradov noted: ... "The concept of" style "as applied to the language of fiction is filled with a different content than, for example, in relation to the styles of business or clerical and even journalistic and scientific styles... The language of fiction is not entirely correlated with other styles, it uses them, includes them, but in peculiar combinations and in a transformed form... "

Fiction, like other types of art, is characterized by a concrete representation of life, in contrast, for example, from an abstracted, logical-conceptual, objective reflection of reality in scientific speech. The artistic work is characterized by perception through feelings and re-creation of reality, the author seeks to convey primarily his personal experience, his understanding and comprehension of a particular phenomenon. For the artistic style of speech, attention to the private and random is typical, followed by the typical and general. The world of fiction is a "re-created" world, the depicted reality is to a certain extent an author's fiction, which means that the subjective moment plays the main role in the artistic style of speech. All the surrounding reality is presented through the author's vision. But in the artistic text we see not only the world of the writer, but also the writer in this world: his preferences, condemnations, admiration, rejection, etc. This is associated with emotionality and expressiveness, metaphorical, meaningful multifaceted artistic style of speech.

References

1. Арнольд И.В. Стилистика. Современный английский язык: Учебник для вузов. -7-е изд.- М.: Флинта: Наука, 1981.- 266-268с.
2. Арутюнова Н.Д. Предложение и его смысл. - М.:1976.
3. Брандес О.П. Стилистика английского языка. - М., 1983.
4. Виноградов В.В. О языка художественной прозы: Избр. Труды. М.: "Наука", 1984.- 120-122с.
5. Вольф Е.М. Функциональная семантика оценки. - М.: "Наука", 1985.
6. Гальперин И.Р. Текст как объект лингвистического исследования.- М.: "Наука", 1981.
7. Заботкина В. И. Новая лексика современного английского языка. - М.: Высшая Школа, 1989 .- 126 с.

УДК 94(574)

ЕЛЕНБЕГЕН ҚАЗАҚ ЕРЛЕРІ

Болатбек Ы.Е.

1-ші курс студенті

Қ.И. Сәтбаев атындағы Қаз ҰТЗУ

Алматы қ., Қазақстан

e-mail: bolatbekyryskeldi@icloud.com

Андатпа: Қазіргі кезде Ұлы Отан соғысы кезінде қазақ арасынан шыққан батырлар туралы көп айтылмайды және де жастардың көбісі олар туралы ештеңе білмейді. Адам тарихындағы ең жойқын соғысындағы өз батырларымыздың ерліктерін білмеген ұят. Кейбіреулер ол туралы сөйлесуге қарсы, ал қалғандары оған тіпті қызықпайды. Мақалада Ұлы Отан соғысы жылдарында айқын ерліктің үлгісін көрсеткен , бірақ осы уақытқа дейін аттары аталмаған , ерлікткрі еленбеген ерліктері туралы жан жақты баяндалады. Қазақ батырлары қандай ерлік жасады, не үшін олардың ерліктері қазіргі кезде бағаланбайды. Батырларамаздың

ерліктерін не үшін білуіміз қажет? Қазақ батырларының ұлы отан соғысындағы.

Түйінді сөздер: Ұлы Отан Соғысы, Екінші дүниежүзілік соғыс, Халық қаһарманы, Кеңес одағының батыры, жастар санасы.

Аннотация: В последнее время о героях из Казахской ССР во время Великой Отечественной войны мало говорят, и большинство молодых людей о них ничего не знают. Позор, не знавший подвигов наших героев в самой разрушительной войне в истории человека. Некоторые против того, чтобы говорить о ней, а другие даже не интересуются ею. В статье подробно рассказывается о героических подвигах, проявленных в годы Великой Отечественной войны, но до сих пор не названных по именам, о героических подвигах, которые были проигнорированы. Какие подвиги совершили казахские батыры, почему их подвиги в наше время недооценивают. Для чего мы должны знать подвиги героев? Роль казахских героев в Великой Отечественной войне.

Ключевые слова: Великая Отечественная война, Вторая мировая война, Народный герой, герой Советского Союза, сознание молодежи.

Annotation: Recently, little has been said about the heroes from the Kazakh SSR during the Great Patriotic War, and most young people do not know anything about them. A shame who did not know the exploits of our heroes in the most destructive war in human history. Some are against talking about her, while others are not even interested in her. The article describes in detail the heroic deeds performed during the Great Patriotic War, but still not named, about heroic deeds that were ignored. What feats did the Kazakh batyrs perform, why are their exploits underestimated in our time. Why should we know the exploits of heroes? The role of Kazakh heroes in the Great Patric War.

Keywords : The Great Patriotic War, World War II, National Hero, hero of the Soviet Union, youth consciousness.

Әлем тарихындағы ең қанды және жойқын соғыс Екінші дүниежүзілік соғыс болып табылады. Сол кездегі Кеңес Одағының құрамындағы Қазақстан жерінен 1 миллионнан астам азамат соғысқа аттанды. Бүкіл Кеңес Одағының әскері жұдырықтай жұмылып жауды жеңген болатын. Осы соғысқа қатысқан әр азамат батыр атағына лайық, бірақ бұл батырлардың арасынан өз ерлігімен ерекшеленіп шыққан қаһармандар бар. Ондай батырларға Кеңес Одағының батыры атағы беріліп Алтын жұлдыз медалі берілетін. Бұл атаққа ерлігі үшін ие болған және де ие болмаған қазақ батырлары туралы не білеміз? Не үшін ерлік көрсеткен батырларға лайықты марапат берілмеді? Қазір біз осы сұрақтарға жауап беруге тырысамыз.

Әрине Қазақ батырларының ерленбеуінің бір ден бір себебі олар туралы халықтың және басшылықтың естімеуі. Себебі батырдың ерлігі туралы газетте жазылмаса, ал командирлер олардың ерліктерін жоғарғы басшылыққа жеткізбесе, жүректі толғатып, рухты оятатын ерліктер халық құлағына бармай ұмытылып қалады. Осы жерден екінші себеп пайда болады. Ол ұлтшылдық мәселесі, ол кездегі кеңес әскерінің басым бөлігі орыс ұлтының өкілдері және әскердің басым бөлігін рухтандыру үшін газеттерде орыс батырларының ерліктері туралы көбірек жазылды. Ал басқа ұлт өкілдері кеңес әскерінің көп бөлігін құрамағандықтан олардың ерліктері туралы көп айтылмайтыны заңдылық. Одан бөлек соғыс кезінде ерліктерді қағазға жазуға немесе басшылыққа баяндауға уақытта жоқ. Себебі кез келген уақытта әр күнің соңғы болуы мүмкін. Ал соғыс аяқталғанна кейін бұл туралы неге айтылмайды?

Хиуаз Қайырқызы Доспанова 1922 жылы мамырдың 15 Атырау облысында дүниеге келген. 14 рет ұшақтан құлаған, 4 рет ауыр жарақатпен өлім аузында жатқан, әуеге 300 рет көтеріліп жауға соққы жасаған. Сонда да батыр апамыздың ерлігі әділ бағаланбады. Хиуаз Доспанова 1942 жылдың көктемінде сол кездегі авиация тарихында тұңғыш рет құрылған, түнгі мезгілде жау шебін бомбалайтын әйелдер авиаполкінің құрамында майданға аттанады. Ол кездегі полк атауа 588-ші жеңіл бомбалаушы авиаполк, кейінірек 1943 жылдың 8-ші ақпанында 46-шы гвардиялық бомбалаушы авиаполк. Одан бөлек неміс әскері оларды түнгі мыстандар деп атаған. Себебі бұл полк неміс әскерін түнде бомбылап, жау кеудесінде үрей

туғызатын. Әскери тапсырмалардың бірінде 1943 жылдың көктемінде Кубаньды жаудан азат ету шайқасында Хиуаз Доспанова мен Юлия Пашкова кезекті тапсырманы орындап, аэродромға қайтып келе жатқанда, Макогон мен Свистунова басқарған ұшақпен соқтығысып қалады. Бұл оқиғада үш қыз мерт болады, тек қауіпсіздік белдігін тақпаған Хиуаз Доспанова ұшақ кабинасынан сыртқа ұшып кеткені арқасында аман қалған. Алайда Хиуаз Доспанова ауыр жарақат алып, госпитальге жіберіледі. Дәрігерлер бүкіл денесін түгел гипстеп, аяқ сүйегі түзу біту үшін сындырып қайта салады. Жарты жылдан кейін толық жазылмаса да полкке қайтып оралады. Хиуаз Доспанова жарақаттарының кесірінен ұшақ кабинасына басқа біреудің көмегінсіз отыра алмайтын. Соның өзінде майданнан қашпады, түсіп-міну қиындық туғызған үшін талай мәрте кабинада түнеген болатын. Соның өзінде Хиуаз Доспанова Кеңес Одағының жоғарғы марапатына ие болған жоқ. Салыстырмалы түрде соғыс кезінде Талғат Бигельдинов-305 Леонид Беда-211 Сергей Луганский-390 ұшу жасап екі мәрте Кеңес Одағының батыры атағына ие болған. Олардың мінген ИЛ-2 ұшағының өзі Түнгі мыстандар ұшағы ОП-2 ден әлде қайда қуатты және сауыты қалың еді. ИЛ-2 ні тіпті ұшқыш танк деп атаған. Тек тәуелсіздік алғаннан кейін 2007 жылдың 7 желтоқсанда Хиуаз Доспановаға Қазақстан Республикасының жоғарғы марапаты Халық Қаһарманы атағы мен ордені берілген болатын. Хиуаз Доспанова 2008 жылдың 20 мамырында Алматы қаласында 86 жасында дүниеден озды.[1]

Қарағанды облысының Қарқаралы (бұрынғы Егіндібұлақ - қазіргі Қазыбек би) ауданынан шыққан батырлардың бірі - СЕРҒАЗИН Шайдахмет Серғазыұлы. Бұл өлкені жайлаған қалың ел - қаракесектер. «Қаракесек қап-қара күннен туған, Қазыбегі би болып бетін жуған» дегендей, қаз дауысты Қазыбектің өсіп-өнген өңірі, тарихта талай паш етілген әділ де дәулетті төрелік биліктері осы өлкеде: Үшқарада, Едірей - Мыржық - Балқан тауларының бөктерінде, атақты Кояндының билік тобесінің басында, Қарқаралының думанында айтылған. Осы елдің құнарлы, қасиетті топырағында шертпе куйдің пайғамбары Тәттімбет, қазақ халқының мақтанышы - әнші-композитор Мәди туған. Сол Үшқара мен Едірей тауының арасындағы Қаратөбенің бауырында, кедей шаруа Алдияр Әсілұлы Серғазының отбасында 1920 жылдың 27 сәуірінде Шайдахмет өмірге келген.

Көңілді толқытып, кезге жас келтіретін данқты да қастерлі Ұлы мереке - Ұлы Отан соғысының Жеңіс күні жыл сайын салтанатты түрде тойланады. Мереке қарсаңында тақсиретті тағдырлары тарихқа ентен жандар жайлы аз айтылмаған, аз жазылмаған. Бірақ, адам рухының Ұлылығын паш етіп, жауынгер ерлігінің жарқын үлгісін керсеткен. 1941-1945 жылдары фашистік Германияға қарсы соғыстын басынан аяғына дейін қатысқан, қанды майданда гитлершілдермен бетпе-бет 685 күн соғысқан қазақтың қахарман перзенті. Отан үшін, Қазақстан үшін, қазақтың келешегі үшін от кешкен, қан төккен майдангер. Мәскеуді қорғауға, Белоруссия мен Украинаны фашистерден азат ету шайқастарына, Ленинград блокадасын бузуға қатысып, Отан соғысын Курляндияда 56-Сібір гвардиясының құрамында, полк командирі дережесінде аяқтаған. Әскери шені - полковник. 1945 жылы 24 маусымда Мәскеуде, Қызыл алаңда өткен Жеңіс шеруінде Ленинград майданының Қурама полкінің құрамында қатысқан. Кеңес Одағының батыры атағы берілгенмен, қазіргі кезде Шайдахмет атамыз туралы қазіргі уақытта көп айтылмайды.[2]

М. Ғабдуллиннің ғылыми-творчестволық жұмысы 1938 жылы КСРО ғылым академиясының Қазақстандағы филиалында кіші ғылыми қызметкерліктен басталды. 1941-1946 жылдары Кеңес әскерінің генерал И.Панфилов бастаған даңқты 8-гвардия дивизиясы сапында болып, Ұлы Отан соғысына қатысты. Ғабдуллиннің Ұлы Отан соғысындағы ерлік даңқы бүкіл одаққа әйгілі. Оның бұл ерлігі алғаш рет белгілі жазушы Б. Полевойдың "Правдада" жарияланған "Эпостың тууы" атты очеркінде баяндалды. Көптеген қазақ ақындары Ғабдуллинге арнап, өлең-жырлар шығарды. Бірақ соңғы кезде бұл кісінің де ерліктері ұмытыла бастады.[3]

Дәл сол И.Панфилов бастаған дивизия құрамында батальон командирі болып майданға аттанған. Бірақ аты шыққанмен ерлігі сол кезде бағаланбаған батыр, жазушы Бауыржан Момышұлы. Әрине Бауыржан Момышұлының ерлігі тәуелсіздік алынғаннан кейін толықтай бағаланды. Алайда көптеген адамдар оның Монғолия жерінде Холкингол Кеңес-Жапон

шайқасына қатысқаны туралы біле бермейді. Одан бөлек ол кісінің Ұла Отан соғысы кезіндегі ерлігі туралы біле бермейміз. Сол үшін мен ол кісіні өз мақаламда айта кетейін дедім. Егер Бауыржан Момышұлының ерлігі туралы білмесеңіз сізге Александр Бек жазған «Арпалыс» кітабын оқуға кеңес берем.[4]

Келесі мен мемлекет басшысы Қасым-Жомарт Тоқаевтің жолдауын қолданғым келеді. "Келесі жылы бүкіл әлем Жеңістің 80 жылдығын кеңінен атап өтеді. Қазақстанның фашизмді жеңуге қосқан зор үлесін ескере отырып, алдағы мерейтой еліміз үшін де ерекше маңызға ие. Сондықтан Атырауда өткен Ұлттық құрылтай отырысында оған дайындықты алдын ала бастау тапсырылған болатын", - деді Президент.

Қорытындылай келе Ұлы Отан соғысы кезінде ерлік көрсеткен батырлар көп, алайда ол туралы мәлімет өте аз. Бірақ бұл ерліктер мен жеңістер болашақ ұрпаққа патриоттық сезім мен абырой беруі керек. Біз батырларымыз еске алуымыз арқылы олардың істеріне алғыс білдіреміз.

Әдебиеттер тізімі

1. «Қазақ энциклопедиясы» Бас редакторы Ж.Ө.Жақып - Алматы, Айбын: 2011 – 648
2. Көлбаев Т. «Өшпес даңқ» - Алматы, Азия Арна: 2013 – 480
3. Қазақ әдебиеті. Энциклопедиялық анықтамалық. — Алматы, «Аруна Ltd.»:2010 – 573
4. Александр Бек «Арпалыс» - Мәскеу, АСТ: 2023 – 673

УДК 39.0

ҰЛТТЫҚ БІРЕГЕЙЛІКТІ ҚАЛЫПТАСТЫРУДАҒЫ ДОМБЫРА МЕН КҮЙЛЕРДІҢ РӨЛІ

Долбленова Е.,

*Радиотехника, электроника және телекоммуникация
мамандығының 1-ші курс студенті,
e-mail: edolblenova@gmail.com*

Ғылыми жетекші: Игілік М.И.

*аға оқытушысы, магистр
Халықаралық инженерлік-технологиялық университеті
Алматы қ., Қазақстан
e-mail: meirlym@mail.ru*

Аңдатпа. Қазақстанның музыкалық дәстүрлері халықтың мәдени мұрасында ерекше орын алады. Домбыра, сондай-ақ күйлер бұл процесте басты рөл атқарады. Музыкалық мәдениеттің бұл элементтері көркемдік экспрессия құралдары ғана емес, сонымен бірге ұлттық бірегейліктің маңызды нышандары болып табылады. Домбыра мен күй қазақ халқының дүниетанымын, оның ғасырлар бойы сақталып келе жатқан философиялық және рухани құндылықтарын бейнелейді. Бұл мақалада домбыра мен күйлердің ұлттық бірегейлікті қалыптастыруға әсері, олардың Қазақстанның әлеуметтік және мәдени өміріндегі маңыздылығы, сондай-ақ осы дәстүрлердің жаһандық процестермен байланысы қарастырылады.

Кілтті сөздер: музыкалық дәстүрлер, домбыра, күй, бірегейлік, Қазақстан мәдениеті, музыкалық философия.

Аннотация. Музыкальные традиции Казахстана занимают особое место в культурном наследии народа. Домбра, а также кюи играют ключевую роль в этом процессе.

Эти элементы музыкальной культуры являются не только средствами художественного выражения, но и важными символами национальной идентичности. Домбра и кюй отражают мировоззрение казахского народа, его философские и духовные ценности, которые сохранились на протяжении веков. В данной статье рассматривается влияние домбры и кюев на формирование национальной идентичности, их значение в социальной и культурной жизни Казахстана, а также взаимосвязь этих традиций с глобальными процессами.

Ключевые слова: музыкальные традиции, домбра, кюй, идентичность, культура Казахстана, музыкальная философия.

Abstract. The musical traditions of Kazakhstan occupy a special place in the cultural heritage of the people, and dombra, as well as kui, play a central role in this process. These elements of musical culture are not only means of artistic expression, but also important symbols of national identity. Dombra and kui embody the worldview of the Kazakh people, their philosophical and spiritual values, which have been maintained for centuries. This article examines the influence of dombra and kui on the formation of national identity, their importance in the social and cultural life of Kazakhstan, as well as the connection of these traditions with global processes.

Keywords: musical traditions, dombra, kui, identity, culture of Kazakhstan, musical philosophy.

Қазақ музыкасының көп ғасырлық тарихы бар, ол халықтың көшпелі өмір салтымен тығыз байланысты. Көшпенділер мәдениеті ұтқырлық, еркіндік және табиғатпен байланыс қағидаттарына негізделді, бұл музыкалық дәстүрлерге де әсер етті. Домбыра сияқты музыкалық аспаптар тек көркемдік экспрессия құралы ғана емес, сонымен қатар әлеуметтік өзара әрекеттесу мен рухани өмірдегі маңызды элемент болды [1]. Күйлер өз кезегінде философиялық және мәдени бағдарларды қалыптастырудың негізгі құралы болды. Шалабановтың [2] зерттеулеріне сәйкес, күйлер тек музыкалық шығармаларға ғана емес, сонымен қатар өткен туралы білімді сақтау және беру құралдарына айналады.

Қазақ музыкасы ежелгі дәуірден бастау алады және оның бастауын исламға дейінгі кезеңде, музыка мен салттық тәжірибелер бір-бірімен тығыз байланысты болған кезде байқауға болады. Домбыра сияқты аспаптар көшпелі өмір салтында пайда болды, мұнда ақпарат пен эмоцияларды музыка арқылы жеткізу маңызды болды [3]. Домбыра даналық, төзімділік, махаббат және дәстүрге адалдық сияқты философиялық және эстетикалық идеяларды жеткізудің негізгі құралына айналды.

Қазақ музыкалық мәдениетін қалыптастыру барысында оған парсы мен арабтан моңғолға дейінгі түрлі мәдениеттер әсер етті. Мысалы, парсы музыкасының әсерін кейбір күйлердің үйлесімділігі мен әуезді құрылымдарынан байқауға болады. Араб музыкасы өз кезегінде қазақ музыкасындағы музыкалық теориялар мен ритақты құрылымдардың дамуына әсер етті [4]. Алайда, сыртқы мәдениеттердің ықпалына қарамастан, қазақ музыкасы өзінің бірегейлігін сақтап қалды, бұл оған дәстүрлерді сақтап қана қоймай, дамытуға мүмкіндік берді.



Сурет 1. Ежелгі дәуірдегі қазақ музыкасы

Домбыра-бұл жай ғана музыкалық аспап емес, ол қазақ болмысының басты нышандарының бірі. Домбыра өзінің дыбысымен қазақ музыкасының әуезді және гармоникалық ерекшеліктерін ғана емес, халық өмірінің бүкіл философиясын бейнелейді. Домбыра мәдени сабақтастықты сақтауда және ұлттық дәстүрлерді беруде маңызды құралға айналғанын атап өту маңызды.

Домбыра-Қазақ жаны мен мәдени бірегейлігінің символы. Домбыраның дыбысы кең даламен байланысты, онда бос кеңістіктер халықтың бостандығы мен тәуелсіздігін білдіреді. Бұл аспап қазақ музыкалық философиясының маңызды элементі болып табылады және музыкалық шеберлікті ғана емес, табиғатпен, өмірмен және өліммен байланысты философиялық идеяларды да жеткізе отырып, ұрпақтар арасындағы байланыс қызметін атқарады [5].

Домбыраның ішектер саны мен дене пішіні сияқты техникалық ерекшеліктері оның ерекше дыбысын шығарады. Домбырада дәстүрлі түрде жұмсақ және жарқын дыбыстар жасауға мүмкіндік беретін екі жол бар. Бұл дыбыстық реңктер музыкантқа қайғыдан қуанышқа дейін көптеген эмоцияларды жеткізуге мүмкіндік береді. Сондай-ақ, тремоло және вибрато сияқты домбырада ойнаудың ерекше әдістерін атап өткен жөн, олар бай дыбыстық ландшафттың пайда болуына ықпал етеді [6].



Сурет 2. Домбыра түрлері

Күй-қазақ халқының мәдени және әлеуметтік құндылықтарының нышаны. Олар тәжірибелерді, философиялық ойларды және эмоционалды күйлерді жеткізеді және тарихи жадыны сақтау мен әлеуметтік сананы қалыптастырудың маңызды құралы болып табылады. Домбырада орындалатын күйлер терең тәжірибені, рухани ізденістерді және эстетикалық мұраттарды білдіру тәсіліне айналады.

Күйлердің ғасырлар бойы тарихы бар және көптеген ғасырлар бойы дамыған.

Бастапқыда олар діни және салттық сипатта болды, кейінірек күрделі музыкалық шығармаларға айналды. Қазіргі күйлер өз дәстүрлерін сақтап, қазақ халқының мәдени өмірінің маңызды элементіне айналуда. Күйлер жаңа жағдайларға бейімделе отырып, трансформациядан өтеді, бірақ қазақ әлемінің терең философиясымен байланысын сақтайды [7].

Әр күй маңызды оқиғалар мен тәжірибелерді жеткізе отырып, тарихи контекстке ие. Бұл батырларды еске алу, жеңістерді жырлау немесе өмір мен өлім туралы философиялық ойлардың көрінісі болуы мүмкін. Күйлер Халық қаһармандары мен ұлы оқиғаларды [8] ұрпақтары арқылы есте сақтайды.



Сурет 3. Секен Тұрысбековтың қайтыс болған балаларына арнап жазған «Көңіл толқыны» күйі

Домбыра мен күй қазақ халқының ұлттық бірегейлігін сақтау мен нығайтуда басты рөл атқарады. Бұл дәстүрлер ұлттың бірлігі мен оның мәдени өзін-өзі тануын қолдай отырып, Өткен мен қазіргі арасындағы байланыс қызметін атқарады. Жаһандану мен модернизация жағдайында, халықтардың бірегейлігі жойылып бара жатқан кезде, домбыра мен күйлер ұлттық бірегейліктің маңызды белгілері болып қала береді. Олар мәдени өзін-өзі сәйкестендіру үшін кеңістік жасайды және [9] сыртқы әсерлеріне қарамастан қазақ мәдениетінің бірегейлігін сақтауға көмектеседі. Қазіргі мәдени ортада домбыра мен күйлер тек ұлттық емес, сонымен қатар халықаралық маңызға ие болады. Олар көбінесе мәдени алмасу аясында қазақ мәдениетінің байлығын көрсету және оның бүкіл адамзат үшін тарихи маңыздылығын көрсету үшін қолданылады. Қазақ музыкалық дәстүрін сақтау және ілгерілету жөніндегі бағдарламалар [10] Халықаралық мәдени бастамалардың бір бөлігіне айналады. Домбыра мен күй Қазақстанның білім беру жүйесінде, әсіресе жастарды тәрбиелеу және мәдени білім беру процесінде маңызды рөл атқарады. Қазақ мектептері мен музыкалық училищелерінде домбыра балалар мен жастар оқытатын негізгі құрал болып табылады. Бұл музыкалық дағдылардың дамуына ықпал етіп қана қоймай, қазақ халқының философиясын тереңірек түсінуге мүмкіндік береді.



Сурет 4. Назарбаев зияткерлік мектебіндегі домбыра сабағы

Қазіргі заманғы технологиялар қазақ музыкалық мәдениетін сақтау мен таратудың жаңа көкжиегін ашты. Заманауи цифрлық аспаптар музыканы тыңдаушылардың кең ауқымына, сондай-ақ домбыра сияқты дәстүрлі аспаптар арқылы өрнектің жаңа түрлерін іздейтін жас орындаушыларға қол жетімді етуге мүмкіндік береді. Соңғы жылдары халықаралық аренада қазақ музыкалық мәдениетіне деген қызығушылықтың артуы байқалады. Домбыра дәстүрлі музыкалық жанрларда ғана емес, сонымен қатар электронды музыка сияқты заманауи музыкалық стильдерде де маңызды құралға айналады. Бұл қазақ музыкалық мәдениетінің шекарасын кеңейтуге, оны халықаралық аудиторияға қолжетімді әрі түсінікті етуге мүмкіндік береді. Музыканы цифрландыру күйлерді сақтау мен таратуға, сондай-ақ музыкалық қызметтің жаңа түрлерін жасауға жаңа мүмкіндіктер ашады. Әлеуметтік желілер мен мобильді қосымшалар қазақ музыкасын тарату және домбырада ойнауды үйрету үшін маңызды арнаға айналды. YouTube сияқты платформалар жас музыканттарға өз шығармаларымен бөлісуге, сондай-ақ басқаларды домбырада ойнауға және күйлерді орындауға үйретуге мүмкіндік береді. Бұл дәстүр мен қазіргі заман кездесетін және қатар өмір сүретін қазақ музыкасы жанкүйерлерінің жаһандық қауымдастығын құруға мүмкіндік береді.

Қорытынды. Домбыра мен күйлерді қоса алғанда, Қазақстанның музыкалық дәстүрлері ұлттық бірегейлікті сақтау мен нығайтуда шешуші рөл атқарады. Олар қазақ халқының терең мәдени құндылықтары мен философиясының өкілі ғана емес, сонымен қатар адамгершілік нормалар мен өмірлік сабақтар ұрпақтан-ұрпаққа берілетін маңызды құрал ретінде қызмет етеді. Домбыра, Қазақ музыкалық мәдениетінің символы ретінде және күйлер, музыкалық өнердің бір түрі ретінде, қазақтардың өмірі мен өміріне тән сезімдерді жанға сіңіріп, есту қабілетіне ие. Сонымен қатар, Қазақстанның музыкалық дәстүрлері берік әлеуметтік байланыстарды қалыптастырады және ұжымдық сананы нығайтады. Олар әлеуметтік рәсімдер, Ұлттық мерекелер, рәсімдер мен рәсімдер үшін маңызды құралға айналады, халықтың жалпы идеясын, олардың ұмтылыстары мен тәжірибелерін білдіруге мүмкіндік береді. Осы оқиғалар барысында музыка қоғамдық өзара әрекеттесу мен ұжымдық есте сақтаудың ажырамас бөлігіне айналады. Жаһандану, қарқынды технологиялық прогресс және Батыстың мәдени ықпалы жағдайында бұл дәстүрлерді сақтау мен дамыту ерекше маңызға ие болады. Қазіргі заманғы технологиялардың ықпалы қазақ музыкасын халықаралық аренада тарату және танымал ету үшін, сондай-ақ оны мәдени ортаның өзгеруі жағдайында сақтау үшін жаңа көкжиектер ашады. Алайда, бұл процестер ұлттық бірегейлікті жоғалту және мәдени негіздердің әлсіреу қаупін тудырады. Сондықтан домбыра мен күйлерді қазақ мәдени мұрасының маңызды рәміздері ретінде сақтауға саналы түрде қарау қажет. Ол үшін дәстүрлі музыкалық мұраны заманауи мәдени тәжірибеге біріктіру қажет, бұл оны болашақ ұрпақ үшін сақтап қана қоймай, оны жаңа шындыққа бейімдеуге көмектеседі. Білім беру жүйесінде

домбыра мен күйлерді сақтау және дамыту, осы дәстүрлерді насихаттау және одан әрі тарату үшін цифрлық технологияларды пайдалану, сондай-ақ қазақтың музыкалық дәстүрлерін органикалық түрде қамтитын жаңа мәдени нысандарды қолдау және құру Қазақстанның мәдени бірегейлігін сақтау жолындағы маңызды қадамдар болып табылады. Осылайша, Қазақстанның музыкалық дәстүрлері, оның ішінде домбыра мен күйлер қазақ мәдени және ұлттық бірегейлігінің маңызды элементтері болып қала береді. Олар ұрпақтар арасындағы байланыстырушы буын және жаһандық қоғамдастыққа барған сайын интеграцияланатын әлемде қазақ мәдениетінің бірегейлігін қолдаудың маңызды құралы ретінде қызмет етеді.

Әдебиеттер тізімі

1. Ермеков, Т. (2008). Қазақ музыкасы: тарих және философия. Алматы: Қазақ университеті.
2. Шалабанов, М. (2012). *Қазақ халқының күйлері: музыкалық формасы және оның маңызы*. Астана: Дәуір.
3. Мұхамедиев, К. (2010). *Дәстүрлі қазақ мәдениетіндегі домбыраның рөлі*. Алматы: Жазушы.
4. Тулегенова, Н. (2004) Қазақ музыкалық мәдениетінің тарихи тамыры. Алматы: Ғылым.
5. Сембин, Б. (2011). *Домбыра Қазақ халқының символы ретінде*. Алматы: Мәдениет.
6. Нурпеисов, А. (2006). *Домбырада ойнаудың техникалық ерекшеліктері*. Алматы: Өнер.
7. Каракозова, Г. (2014). *Қазақ композиторларының күйлері: тарихы мен маңызы*. Астана: Академия.
8. Мусабеков, Ж. (2013). *Күй философиясы: өмір мен өлімді түсіну*. Алматы: Ғылым.
9. Суразбаев, С. (2007). *Жаһандану және мәдени дәстүрлерді сақтау*. Алматы: Алатау.
10. Амангельды, Қ. (2015). *Қазақ музыкасы әлемдік мәдени алмасу контекстінде*. Астана: Мұрагер.

УДК 81.2

АҒЫЛШЫН ТІЛІНІҢ МӘДЕНИЕТКЕ ЫҚПАЛЫ

Даулетова А.,

Педагогика ғылымдарының магистрі
e-mail: nutajegenbergenkyzy@gmail.com

Жасталапова А.,

Бакалавриат студенті
Халықаралық инженерлік-технологиялық университеті
Алматы қ., Қазақстан

Аңдатпа: Бұл мақалада ағылшын тілінің бүгінгі таңдағы әлемдік мәдениетке, халықаралық бизнес пен білімге, ғылым және технологияға ықпалы қарастырылады. Сонымен қатар ағылшын тілін - жаһандық коммуникацияның, мәдениетаралық қарым-қатынастың және ақпарат алмасудың негізгі құралдарының бірі ретінде көрсетеді. Қазіргі таңда ағылшын тілін білу арқылы мәдениетаралық қарым-қатынастар нығайып, ұлттық өнер мен дәстүрлерге жаңа көзқараспен қарауға мүмкіндігі туады.

Түйінді сөздер: Жаһандық, жасанды интеллект, коммуникация, инновация, интернет, халықаралық тілдер, мәдени ықпалдастық.

Аннотация: В этой статье рассматривается влияние английского языка на

современную мировую культуру, международный бизнес, образование, науку и технологии. Кроме того, английский язык представлен как один из ключевых инструментов глобальной коммуникации, межкультурного взаимодействия и обмена информацией. В настоящее время знание английского языка способствует укреплению межкультурных отношений и открывает возможность взглянуть на национальное искусство и традиции под новым углом.

Ключевые слова: Глобальный, искусственный интеллект, коммуникация, инновация, интернет, международные языки, культурная интеграция.

Abstract: This article examines the impact of the English language on modern global culture, international business, education, science, and technology. Furthermore, English is presented as one of the key tools for global communication, intercultural interaction, and information exchange. Today, knowing English helps strengthen intercultural relations and provides an opportunity to view national art and traditions from a new perspective.

Keywords: Global, Artificial Intelligence, Communication, Innovation, Internet, international languages, cultural integration.

Бүгінгі таңда ағылшын тілі – жаһандық коммуникацияның, мәдениетаралық қарым-қатынастың және ақпарат алмасудың негізгі құралдарының бірі. Оның ықпалы ғылым, білім, бизнес, медиа және технология салаларында кеңінен таралған. Әлемнің көптеген елдерінде ағылшын тілі шет тілі ретінде оқытылып қана қоймай, жергілікті мәдениет пен құндылықтарға да әсерін тигізуде.

Жаһандану дәуірінде ағылшын тілі халықаралық тілге айналды. Ол әлемдік нарық пен технологиялық жетістіктердің тіліне айналғандықтан, көптеген елдер бұл тілді меңгеруге ұмтылады. Ағылшын тілі интернеттегі контенттің, ғылыми мақалалардың және халықаралық келіссөздердің басым бөлігін қамтиды. Бұл жаһандық мәдени диалогқа жол ашып, елдер арасындағы ақпараттық және шығармашылық алмасуды жеңілдетеді. Ағылшын тілі жаһандану процесінің ажырамас бөлігіне айналды. Ол бүгінде халықаралық келіссөздер мен ірі ұйымдардың негізгі тілі. Қазіргі таңда әлемнің 1,5 миллиардтан астам тұрғыны ағылшын тілінде сөйлейді, ал миллиондаған адам оны екінші тіл ретінде қолданады. Бұл тілді меңгеру жаһандық деңгейде қарым-қатынас орнатып, бизнес пен білім саласында мүмкіндіктер ашады.

Интернеттегі контенттің басым бөлігі (шамамен 55%) ағылшын тілінде жазылған. Әлеуметтік желілерде, платформаларда және онлайн білім беру жүйелерінде бұл тілдің үстемдігі айқын көрінеді. Осындай әсер арқылы ағылшын тілі көптеген мәдениеттерді байланыстырушы рөл атқарады.

Ағылшын тілінің ықпал ету факторлары:

- Интернет және технология. Интернет желісі пайда болған сәттен бастап ағылшын тілі оның негізі болды. Қазіргі таңда интернеттегі мазмұнның басым бөлігі ағылшын тілінде жарияланады. Әлеуметтік желілер, блогтар, ғылыми зерттеулер және технологиялық нұсқаулықтардың көпшілігі осы тілде жазылады. Бұл жағдай ағылшын тілін білуді тек коммуникация құралы ғана емес, сонымен қатар ақпаратқа қолжетімділіктің кілті етеді. Интернет арқылы адамдар ағылшын тілінде қарым-қатынас жасап, мәдениетаралық байланыс орнатады. Онлайн білім беру платформалары, вебинарлар және мультимедиялық ресурстар ағылшын тілінің танымалдылығын арттырып, оны оқытуда жаңа мүмкіндіктер ашады [1].

Ағылшын тілі – технология әлемінің басты тілі. Жаңа бағдарламалық жасақтаманың интерфейстері, кодтау тілдері және IT саласындағы терминология көбінесе ағылшын тілінде жасалады. Бұл бағдарламашылар мен инженерлер үшін ағылшын тілін білуді кәсіби қажеттілікке айналдырды. Сонымен қатар, ағылшын тілі цифрлық технологияларды қолданушыларға оңай коммуникация орнатуға мүмкіндік береді. Мысалы, жасанды интеллект жүйелері мен нейрондық желілер негізінде жұмыс

істейтін чат-боттар көбінесе ағылшын тілінде қызмет көрсетеді, бұл оларды жаһандық пайдалануға ыңғайлы етеді

- Халықаралық бизнес. Ағылшын тілі қазіргі заманда жаһандық бизнестің басты тіліне айналды. Оның ықпалы әсіресе трансұлттық компаниялар, халықаралық сауда, инвестиция және коммуникация салаларында айқын байқалады [2].

1. Халықаралық қарым-қатынас құралы

Көптеген елдердегі компаниялар ағылшын тілін халықаралық қарым-қатынас үшін пайдаланады. Бұл іскерлік келіссөздерден бастап, халықаралық конференциялар мен семинарларда коммуникацияны жеңілдетеді. Мысалы, көпұлтты жобаларда әртүрлі елдердің мамандары ағылшын тілін пайдалану арқылы бір-бірін оңай түсінеді.

2. Тендерлер мен келісімдер

Ағылшын тілін жетік меңгеру халықаралық тендерлерге қатысу мүмкіндігін арттырады. Бұл әсіресе экспорттық нарыққа шығуды көздейтін компаниялар үшін маңызды. Ағылшын тілін білмейтін кәсіпорындар жаңа мүмкіндіктерден айырылып қалу қаупіне ұшырайды.

3. Ішкі және сыртқы коммуникация

Трансұлттық корпорацияларда ағылшын тілі корпоративтік мәдениеттің негізгі элементіне айналды. Ол компания ішіндегі үйлестіру процестерін оңтайландырып, ұжымдар арасында жылдам әрі тиімді байланыс орнатуға мүмкіндік береді.

4. Инвестиция тарту және бренд құндылығы

Халықаралық деңгейде ағылшын тілінде жұмыс істей алатын компаниялар шетелдік инвесторлар үшін сенімді серіктес болып көрінеді. Бұл олардың инвестиция тартудағы мүмкіндіктерін ұлғайтады және бренд құндылығын арттырады [3].

Ағылшын тілін меңгеру халықаралық бизнесте тек құрал ғана емес, сонымен қатар жаһандық аренада табысты болудың кілті болып табылады. Бұл тілсіз халықаралық нарықта бәсекеге түсу қиынға соғады.

- Туризм және мәдениет: Әлемдік туризм индустриясында ағылшын тілі халықаралық тіл ретінде қолданылады. Көптеген туристік елдерде ағылшын тілін білу қызмет көрсету сапасын арттырады. Әсіресе туризм саласында ағылшын тілі халықаралық байланыстар мен қызмет көрсетудің маңызды құралы болып табылады. Ағылшын тілі туризмдегі келесі аспектілерде ерекше орын алады:

1. Халықаралық байланыс. Әлемнің түкпір-түкпірінен келген туристермен қарым-қатынас жасау үшін ағылшын тілі ең қолайлы құрал саналады. Туристік гидтер, қонақ үй қызметкерлері, және көлік қызметкерлері ағылшын тілінде еркін сөйлесе алса, бұл туристерге қызмет көрсету сапасын айтарлықтай арттырады.

2. Туристік нысандарды таныстыру. Туристерге тарихи және мәдени орындарды ағылшын тілінде таныстыру олардың қызығушылығын оятып, ел туралы оң пікір қалыптастырады. Сондай-ақ, бұл шетелдік қонақтарға ақпаратты түсінікті етіп жеткізуді жеңілдетеді.

3. Цифрлық платформада ақпарат беру. Туристік компаниялар, қонақ үйлер мен көрікті жерлер өз веб-сайттары мен қосымшаларын ағылшын тілінде ұсынады, бұл халықаралық клиенттерді тарту үшін өте маңызды.

4. Туризмді оқыту. Туризм мамандықтарына дайындық барысында ағылшын тілі ерекше назарда. Бұл студенттердің халықаралық деңгейде біліктілік алуына және жұмысқа орналасу мүмкіндігін арттыруға көмектеседі.

Ағылшын тілі туризмде шекараларды жойып, елдер арасындағы мәдени байланыстарды нығайтуға үлес қосады. Ол туризм индустриясын ғаламдық деңгейде қолжетімді етіп, экономикалық дамуды жеделдетуге ықпал етеді [3].

Ағылшын тілінің мәдениетке тигізетін ықпалының бірнеше аспектісі бар:

1. Мәдени диалогты күшейту

Ағылшын тілі арқылы әлем халықтары өз мәдениеті мен өнерін жаһандық деңгейде таныстыра алады. Мысалы, ағылшын тіліндегі фильмдер, музыка, әдебиет және

телешоулар халықаралық аудиторияны қамтиды. Netflix, Spotify сияқты платформалар ағылшын тіліндегі контент арқылы бүкіл әлемнің мәдени алмасуына ықпал етеді.

2. Жаңа ұғымдар мен сөздердің енуі

Ағылшын тілі арқылы басқа тілдерге жаңа сөздер мен терминдер еніп, күнделікті сөйлеу мәдениетіне әсер етуде. Ағылшын тілінде жаңа ұғымдар мен сөздердің енуі технологиялық, мәдени және әлеуметтік үдерістердің нәтижесі ретінде қарастырылады. Бұл үрдістің тиімді жақтары бірнеше бағытта көрінеді:

1. Ғылым мен технологиядағы ілгерілеу

Жаңа сөздердің пайда болуы ғылым мен технологияның дамуына байланысты. Мысалы, технология саласында “selfie,” “cryptocurrency,” “cloud computing” сияқты сөздер кеңінен қолданысқа еніп, жаңа түсініктер мен өнімдерді сипаттауға мүмкіндік берді. Бұл терминдер жаһандық деңгейде ортақ түсінік қалыптастыруды жеңілдетеді, әсіресе ғылыми мақалалар мен технологиялық нұсқаулықтарды жазуда.

2. Мәдени ықпалдастық

Жаңа ұғымдар әлемнің әртүрлі мәдениеттерінің әсерін көрсетеді. Мысалы, ағылшын тілінде басқа тілдерден алынған “karaoke” (жапонша), “yoga” (санскрит) сияқты сөздер түрлі мәдени дәстүрлерді енгізеді. Бұл процесс ағылшын тілін байытып қана қоймай, мәдениеттер арасындағы қарым-қатынасты нығайтады.

3. Қоғамдағы өзгерістерді бейнелеу

Ағылшын тілінде жаңа сөздер әлеуметтік және мәдени өзгерістерге сәйкес қалыптасады. Мысалы, “staycation” (үйде демалыс), “fomo” (fear of missing out) сияқты сөздер заманауи өмір салты мен тенденцияларды сипаттайды. Бұл жаңа ұғымдар қоғамдағы өзгерістерді дәл бейнелеуге мүмкіндік береді.

4. Жаһандық коммуникацияны жеңілдету

Жаңа сөздер мен ұғымдардың пайда болуы жаһандық коммуникацияны жеңілдетеді. Бір тілде ортақ терминологияның болуы түрлі елдердің мамандарының, студенттерінің және ұйымдарының бір-бірін түсінуін жеңілдетеді. Мысалы, бизнесте “outsourcing,” “freelancing,” “networking” сияқты сөздер кеңінен қолданылады.

5. Тілдің бейімделгіштігі

Ағылшын тілі жаңа сөздерді оңай қабылдап, бейімделе алады, бұл оның кеңінен таралуына ықпал етеді. Басқа тілдерден енген сөздер арқылы тіл байытылып, өзге мәдениеттер мен ғылым салаларын түсінуді жеңілдетеді [4].

Ұлттық мәдениетке ықпал етуі

Ағылшын тілінің ықпалы оң және теріс жақтарды қамтиды. Бір жағынан, ол басқа мәдениеттерді тануға мүмкіндік берсе, екінші жағынан, ұлттық тілдер мен дәстүрлі мәдениеттің көмескілену қаупін тудырады. Көптеген жас ұрпақ ағылшын тіліндегі мәдени өнімдерді тұтынуға бейім болып, жергілікті құндылықтарға аз мән беруі мүмкін. Ағылшын тілінің ұлттық мәдениетке ықпалы көптеген елдерде жаһандану үрдісімен байланысты. Бұл ықпалдың жағымды және теріс жақтары бар, себебі ол жергілікті мәдениет пен дәстүрлерге әртүрлі әсер етеді.

Жағымды ықпалы:

1. Мәдени байланыстарды нығайту

Ағылшын тілі әртүрлі елдердің мәдениеттерін танып-білуге және оларды жаһандық деңгейде танымал етуге мүмкіндік береді. Мысалы, ағылшын тілінде қазақ мәдениеті туралы кітаптар, фильмдер және мақалалар жазу арқылы оны әлемге таныстыру оңайырақ болады. Бұл ұлттық мәдениетті насихаттауға үлкен септігін тигізеді.

2. Заманауи мәдениетке қолжетімділік

Әлемдегі танымал әдебиет, музыка және киноның көбісі ағылшын тілінде шығарылады. Бұл жергілікті халыққа жаһандық мәдениеттен хабардар болуға және оны өз өміріне бейімдеуге жағдай жасайды.

3. Тіл арқылы дамуға жол ашу

Ағылшын тілін білу арқылы мәдениетаралық қарым-қатынастар нығайып, ұлттық өнер мен дәстүрлерге жаңа көзқараспен қарау мүмкіндігі туады. Мысалы, заманауи өнер түрлері ұлттық ерекшеліктермен ұштастырыла отырып, әлемдік сахнаға шыға алады.

Теріс ықпалы:

1. Ұлттық тілдерге қауіп

Ағылшын тілінің кең таралуы кейбір жергілікті тілдер мен диалектілердің қолданыс аясын шектеуі мүмкін. Әсіресе, жастар арасында ағылшын тілі басымдыққа ие болып, ана тілін қолдану азайып кету қаупі бар.

2. Мәдени даралықтың жоғалуы

Ағылшын тіліндегі мәдениет элементтерінің басым болуы ұлттық ерекшеліктердің ұмытылуына әкелуі мүмкін. Бұл әсіресе киім, музыка және мерекелер сияқты дәстүрлі құндылықтарға әсер етеді.

3. Тұтынушылық мәдениеттің өсуі

Ағылшын тілі арқылы таралатын жарнама мен тұтынушылық мәдениет кейде ұлттық құндылықтарға қайшы келуі мүмкін. Мысалы, кейбір шетелдік брендтер ұлттық өндірісті ығыстырып, тұтынушылардың талғамына әсер етеді.

4. Тіл арқылы мәдениетті қалыптастыру

Тіл мен мәдениет өзара байланысты. Ағылшын тілінің таралуы басқа халықтардың мәдени бейнесіне де әсер етеді. Жергілікті мәдениеттер ағылшын тілін игеру арқылы өз ерекшеліктерін халықаралық деңгейде көрсетуге мүмкіндік алады. Бұл әсіресе білім беру және туризм салаларында көрінеді. Сонымен қатар, ағылшын тілінің әсері мәдени ерекшеліктердің унификациясына, яғни біркелкіленуіне әкелуі мүмкін.

5. Ұлттық мәдениеттер мен тілдерге әсері

Ағылшын тілінің басымдығы кейбір ұлттық тілдер мен мәдениеттердің шеттетілуіне әкеліп соғуы мүмкін. Мәселен, жастар арасында ағылшын тілді мәдениеттің басымдығы жергілікті дәстүрлерге қызығушылықтың төмендеуіне себеп болуы мүмкін. Сондықтан, көптеген елдер ұлттық мәдениетті сақтау үшін арнайы бағдарламалар қабылдауда.

6. Білім және шығармашылық

Ағылшын тіліндегі білім беру бағдарламалары мен әдебиеттердің қолжетімділігі әртүрлі елдердегі шығармашылық әлеуетті дамытуда маңызды рөл атқарады. Бұл тілде ғылым, өнер және технология саласында көптеген жаңалықтар мен зерттеулер жарияланып, жаһандық аудиторияға ұсынылады [5].

Ағылшын тілі халықаралық білімнің кілтін айналды. Көптеген елдерде жоғары оқу орындары ағылшын тілінде білім береді, бұл студенттерге жаһандық деңгейде танымал университеттерге түсуге мүмкіндік береді. Сонымен қатар, IELTS, TOEFL секілді халықаралық емтихандар ағылшын тілін меңгерудің маңызды көрсеткіші болып табылады.

Ағылшын тілі әртүрлі елдер арасындағы мәдени диалогты жеңілдетеді. Ол арқылы әлем халықтары бір-бірінің әдебиеті, өнері, әдет-ғұрыптары және құндылықтарымен танысуға мүмкіндік алады. Ағылшын тілінің білім беру саласына ықпалы бүгінгі таңда айтарлықтай үлкен. Әлемнің көптеген елдерінде ағылшын тілі халықаралық қатынастар мен жаһандану үдерісінде басты рөл атқарады. Білім беру жүйесінде ағылшын тілін оқыту қазіргі уақытта ең маңызды аспектілердің бірі ретінде қарастырылып, көптеген мемлекеттерде мектеп бағдарламаларында ерекше орын алады. Сонымен қатар, ағылшын тілі арқылы шығармашылық идеялар мен инновациялар жаһандық деңгейде таралады.

- Музыка және кино. Ағылшын тілі музыка мен киноиндустриясында кең таралған. Голливудтың фильмдері мен ағылшын тілді әндер бүкіл әлемде танымал болып, көптеген елдердің мәдениетіне әсер етуде. Мысалы, ағылшын тіліндегі әндер мен сериалдар жастардың ағылшын тілін үйренуге деген қызығушылығын арттыруда.

- Білім және ғылым. Ағылшын тілі халықаралық білім беру мен ғылым

саласында маңызды рөл атқарады. Көптеген жетекші университеттер ағылшын тілінде оқытады, ал ғылыми зерттеулердің көпшілігі ағылшын тілінде жазылады.

Ағылшын тілінің кең таралуы кейбір теріс әсерлерді де тудырады. Оның ішінде:

- Ұлттық тілдерге қаупі: Ағылшын тілінің танымалдығы кейде ұлттық тілдердің көлеңкеде қалуына алып келеді. Жас ұрпақ арасында ана тіліне деген қызығушылық төмендеп, ағылшын тілін басымдыққа қояды.

- Мәдени құндылықтардың жоғалуы: Кейбір елдерде ағылшын тіліндегі контенттің көптігі ұлттық мәдениеттің өзіндік ерекшеліктерінің жойылуына себеп болуы мүмкін [6]. Қазақстанда ағылшын тілін оқыту мәселесі де өзекті. Елбасымыз Н.Ә. Назарбаевтың тілдердің үш тұғырлығы туралы стратегиясы аясында ағылшын тілі еліміздегі білім беру жүйесінде кеңінен енгізілуде. Бұл бағдарлама бойынша, ағылшын тілін үйрету мектептердің бастапқы сыныптарынан басталып, жоғары оқу орындарында тереңдетіліп оқытылады. Мұндай жүйе болашақта жастардың халықаралық деңгейде бәсекеге қабілетті болуына мүмкіндік береді. Сонымен қатар, ағылшын тілін білу Қазақстан азаматтарының әлемдік еңбек нарығында өз орнын табуына септігін тигізеді. Ағылшын тілінің білім беру саласындағы әсері әсіресе жаңа әдіс-тәсілдер мен оқыту тәсілдерінде айқын байқалады. Мәселен, қазіргі кезде ағылшын тілін оқытуда коммуникативті әдіс басым болып келеді, яғни оқушылар тек тілдік білімді ғана емес, оны нақты өмірде қолдану дағдыларын да меңгереді. Бұл әдіс оқушылардың сөйлеу дағдыларын жетілдіріп, шетелдік әдебиет пен мәдениетті түсінуге мүмкіндік береді. Әсіресе, ағылшын тілін меңгерген жастар әлемнің әртүрлі мәдениеттерімен байланыс орната алады, бұл олардың жеке дамуына да оң әсерін тигізеді.

Ағылшын тілі — әлемнің көптеген елдерінде қолданылатын халықаралық тіл ғана емес, жаһандық мәдени алмасудың басты құралына айналған маңызды фактор. Оның ықпалы түрлі салаларда: білім, бизнес, технология, өнер және медиа индустриясында анық байқалады. Бұл мақалада ағылшын тілінің мәдениетке тигізетін оң және теріс әсерлеріне тоқталамыз. Ағылшын тілінің жаһандану үрдісінде алатын орны ерекше. Жаһандық экономикалық байланыстар, халықаралық ұйымдар мен корпорациялар бұл тілді негізгі қарым-қатынас құралы ретінде қолданады. Көптеген елдерде ағылшын тілі шет тілі ретінде білім беру бағдарламаларына енгізілген.

Ғылыми зерттеулер мен халықаралық басылымдардың 80%-ға жуығы ағылшын тілінде жүргізілетінін ескерсек, бұл тіл арқылы әлемнің әр түкпіріндегі адамдар ғылым мен технологияның заманауи жетістіктеріне қол жеткізе алады. Сонымен қатар, ағылшын тіліндегі онлайн-контенттің көптігі интернет пайдаланушыларын осы тілді меңгеруге итермелейді.

Келешекте ағылшын тілі мәдениетке ықпалын күшейте түсуі мүмкін. Әсіресе, технология мен жасанды интеллект дамуымен ағылшын тіліндегі контенттің көлемі артады деп күтілуде. Дегенмен, көптеген мемлекеттер өз тілдерін сақтау үшін түрлі шаралар қабылдап жатыр. Ана тілін дамытуға арналған бағдарламалар, көптілді білім беру және мәдени мұраны дәріптеу ұлттық ерекшеліктерді сақтап қалуға көмектеседі. Бір жағынан қарастырар болсақ ағылшын тілінің болашақтағы ықпалы әр түрлі салаларда өсіп келеді, бұл оның жаһандық рөлі мен маңыздылығын одан әрі нығайта түсуде. Әлемдік коммуникацияның негізгі тіліне айналған ағылшын тілі білім беру, экономика, мәдениет және халықаралық қатынастар салаларында үлкен өзгерістер тудырады [7].

1. Білім беру саласында

Ағылшын тілі халықаралық білімнің кілті ретінде қарастырылады. Көптеген елдерде ағылшын тілі ғылыми зерттеулер мен білім беру бағдарламаларында кеңінен қолданылады. Қазақстанда да жоғары оқу орындары ағылшын тілін тереңдетіп оқытуға басымдық береді. Мысалы, «Болашақ» бағдарламасы мен Назарбаев Университеті ағылшын тіліндегі білімге қолжетімділікке жол ашты. Бұл үрдіс елдің бәсекеге қабілеттілігін арттыруға бағытталған.

2. Экономика мен жаһандану

Ағылшын тілін меңгеру бизнес пен сауда қатынастарын жақсартуға септігін тигізеді. Тілдің экономикалық мәні халықаралық нарықтармен тиімді байланыс орнатуға мүмкіндік береді. Мысалы, жаһандық корпорациялар мен стартаптар ағылшын тілін ортақ коммуникация құралы ретінде пайдаланады. Болашақта ағылшын тілді мамандардың сұранысы артып, тіл меңгеру кәсіби өсуге маңызды талаптардың бірі болмақ.

3. Мәдениетаралық байланыстар

Ағылшын тілінің арқасында әр түрлі елдер мен мәдениеттер арасындағы қарым-қатынастар нығаюда. Әлемдегі ең танымал фильмдер, әдебиет және музыканың ағылшын тілінде таралуы мәдени алмасуды жеңілдетеді. Бұл үрдіс келешекте де жалғасып, басқа елдердің мәдениет элементтерін түсінуге және бағалауға жағдай жасайды.

4. Болашақтағы даму бағыттары

- Үштілділік: Қазақстанда үш тілді — қазақ, орыс және ағылшын тілдерін меңгеру саясаты белсенді жүргізілуде. Бұл, әсіресе, жастарды заманауи сұраныстарға бейімдеуге бағытталған.
- Халықаралық байланыс: Ағылшын тілін білу Қазақстанның әлемдік аренада орнығуына, шетелдік серіктестіктерді арттыруға мүмкіндік береді.
- Инновация мен технология: Ағылшын тілі технологиялық дамудың негізі болып қала береді. Ғылым мен IT саласындағы жетекші жаңалықтар ағылшын тілінде жасалады, бұл тілді білуді жаһандық жетістіктерге жетудің негізгі шартына айналдырады.

Қорытынды

Ағылшын тілі әлемді біріктіретін маңызды факторлардың бірі. Алайда оның ықпалын тиімді басқару үшін ұлттық ерекшеліктер мен ана тілдерді сақтау мәселесіне ерекше көңіл бөлу қажет. Бұл тіл тек жаһандық байланыс құралы емес, сондай-ақ жергілікті мәдениеттерді байыта отырып, олардың өзіндік құндылықтарын әлемге танытуға қызмет ете алады. Ағылшын тілінің ұлттық мәдениетке ықпалы екі жақты. Ол ұлттық өнер мен дәстүрлерді жаһандық деңгейде насихаттауға мүмкіндік берсе де, жергілікті мәдениеттің жойылу қаупін арттырады. Сондықтан ұлттық мәдениетті қорғау мен ағылшын тілін тиімді пайдалану арасындағы тепе-теңдікті сақтау маңызды. Ағылшын тілінің арқасында халықтар бір-бірімен түсінісіп, байланыс орната алады. Дегенмен, бұл процесте әр елдің мәдени ерекшеліктерін сақтау маңызды. Осылайша, ағылшын тілінің мүмкіндіктерін пайдалана отырып, ұлттық құндылықтарды да қорғау қажет. Және де бұл тілді меңгерумен қатар, әр халық өзінің ана тілі мен мәдениетін сақтап қалуға күш салуы қажет. Осылайша, ағылшын тілі мен ұлттық мәдениеттер бірін-бірі толықтырып, үйлесімді түрде дамуға мүмкіндік алады. Қысқаша айта кетсек ағылшын тілі – заманауи әлемнің маңызды құралы. Ол мәдениеттер арасындағы диалогты жеңілдетіп, адамдар арасындағы қарым-қатынасты арттырады.

Әдебиеттер тізімі

1. Nunan, D. (2003). *Practical English Language Teaching*. McGraw -Hill. - Т.3. - 155-156 беттер.
2. Graddol, D. (2006). *English Next: Why Global English May Mean the End of 'English as a Foreign Language'*. British Council. - Т.3. -97-98 беттер.
3. Phillipson, R. (1992). *Linguistic Imperialism*. Oxford University Press. -Т.2. - 63 бет.
4. McCrum, R., MacNeil, R., & Cran, W. (2010). *Globish: How the English Language Became the World's Language*. W.W. Norton & Company. - Т.4. -113 бет.

5. Crystal, D. (2003). English as a Global Language. Cambridge University Press. -Т.2. -10-43 беттер.
6. Seidlhofer, B. (2011). Understanding English as a Lingua Franca. Oxford University Press. -Т.1. -27 бет.
7. Jenkins, J. (2006). Global Englishes: A Resource Book for Students. Routledge. -Т.3. -107-115 беттер.

УДК 94(475)

ЖАҒАНДАНУ ЖӘНЕ ТЕХНОЛОГИЯЛЫҚ ДАМУ ҮДЕРІСТЕРІНІҢ ҚАЗАҚ ҰЛТЫНЫҢ БІРЕГЕЙЛІГІ МЕН МӘДЕНИЕТІНЕ ӘСЕРІ

Жауке А.,

стоматология, I курс,

Ғылыми жетекшісі: Сатыбалдина М.Б., аға оқытушы

«Медицина негіздері» кафедрасы

«Астана медицина университеті» КеАҚ

Астана қ., Қазақстан

Аңдатпа. Бұл мақалада автор жаһандану барысында басқаларға жұтылып кетпей, салт-дәстүрді дамытып, ұлттық мүддені сақтау үшін күресу, заманауи ұлттық сананы күшейту керек екендігін атап өтеді. Көптеген мәдениетті және ұлттарды сақтай отырып, адамзаттың өркениет синтезінің жетістігіне ұмтылысын, жаһандануға сай позитивті бағытынан түсіну қажеттілігі баяндалады. Қазақстандағы Жаһандану және технологиялық даму үдерістерінің қарқындылығын анықтау және оған баға беріліп, және жаһандану үдерістерінің оң әсерлерін анықталып және оған баға берілді.

Түйінді сөздер: жаһандану, ұлттың бірегейлігі, ұлттық болмыс, ұлттық сана, мәдени-дипломатиялық қатынастар, өркениет синтезі.

Аннотация. В этой статье автор подчеркивает, что в процессе глобализации необходимо развивать традиции и традиции, бороться за сохранение национальных интересов, укреплять современное национальное сознание, а не поглощаться другими. Изложена необходимость понимания стремления человечества к успеху синтеза цивилизации с сохранением многих культур и национальностей, с позитивной направленности в соответствии с глобализацией. Дана оценка и определение интенсивности процессов глобализации и технологического развития в Казахстане, а также выявлены и оценены положительные эффекты процессов глобализации.

Ключевые слова: глобализация, идентичность нации, национальное бытие, национальное сознание, культурно-дипломатические отношения, синтез цивилизации.

Annotation. In this article, the author notes that in the course of globalization, it is necessary to develop traditions, fight for the preservation of national interests, strengthen modern national consciousness, and not be swallowed up by others. The need to understand the desire of mankind to achieve the success of the synthesis of civilization, in accordance with globalization, in a positive direction, while preserving many cultures and nationalities is outlined. The intensity of the processes of globalization and technological development in Kazakhstan was determined and evaluated, and the positive effects of globalization processes were identified and evaluated.

Keywords: globalization, identity of the nation, national identity, national consciousness, cultural and diplomatic relations, synthesis of civilization.

Бүгінде барлық мемлекеттер жаһандану жағдайына бейімделіп күн кешуде. Батыстық өркениетті меңгеру жолында ұлттың төл тарихы мен мәдениетін жоғалту қаупі бар екендігін жоққа шығармаймыз. Батыстың білімі, ғылымы, технологиясы әр адамды айналып өте алмайды, бірақ шамадан тыс еліктеу дәстүрлі тәрбиелік, адамгершілік құндылықтардан айырады. Сондықтан жаһандануды әрбір ұлт немесе мемлекет өз болмысына қарай бейімдеп сіңіре алса қауіпсіз болары анық.

«Жаһандану» ұғымы ағылшын тіліндегі «global» ұғымынан алынған, оны «әлемдік», «дүниежүзілік» деп аударуға да болады. 1961 жылы ағылшын сөздігінде «globalization» сөзі пайда болды, ол «бір нәрсенің бүкіл әлемге таралуы» дегенді білдіреді, ал ғылыми тұрғыда «жаһандану» термині алғаш рет 1983 жылы Теодор Левиттің «Гарвард бизнес ревью» журналындағы мақаласында пайда болды және ол кезде жекелеген корпорациялар өндіретін жекелеген өнімдер нарығының бірігу феноменін білдірді.

Жаһандану астарында әлем елдерінің экономикасын біріктіру және бірыңғай құқықтық, экономикалық және ақпараттық кеңістік құру процесі түсінік береді.

Француз зерттеушісі Б. Бади жаһандану процесінің үш өлшемін ерекше атап өтеді:

- үнемі жүріп отыратын тарихи процесс;
- әлемді гомогендеу және әмбебаптау;
- ұлттық шекараларды «жою».

Жаһанданудың өзіндік ерекшеліктері:

1. Халықаралық ұйымдар санының артуы.
2. ТҰК рөлін күшейту.
3. Интернет компьютерлік желісін құру.
4. Электрондық сауданың дамуы.
5. Мегалополистер мен қалалану деңгейінің өсуі.
6. Дүние жүзі бойынша ағылшын тілінің таралуы[1]

Зерттеудің негізгі мақсаты – Жаһандану және технологиялық үдерістерінің қазақ қоғамына тигізетін әсерлерін анықтау. Бұл жобаның мақсатына жетуге итермелеуші міндеттер:

♣ Қазақстандағы Жаһандану және технологиялық даму үдерістерінің қарқындылығын анықтау және оған баға беру;

♣ Жаһандану және технологиялық даму үдерістерінің оң әсерлерін анықтау және оған баға беру;

♣ Жаһандану және технологиялық даму үдерістерінің теріс әсерлерін анықтау және оған баға беру;

♣ Жаһандану және технологиялық даму үдерістерінің нәтижесінде пайда болған мәселелерді анықтау, оларға баға беру;

♣ Жиналған деректерге сүйене отырып, қорытынды ойды шығару;

♣ Анықталған мәселелерге мүмкін шешу жолдарын ұсыну. Аталып өткен міндет-мақсаттарға қол жеткізу үшін келесі зерттеу сұрақтарына жауап ізделінеді:

♣ Жаһандану және технологиялық үдерістер Қазақстанда қаншалықты қарқынды жүзеге асуда? ♣ Жаһандану және технологиялық үдерістердің салдары қандай?

♣ Жаһандану және технологиялық үдерістердің артықшылықтары мен кемшіліктері қандай?

♣ Бұл үдерістердің Қазақстан мәдениетінің дамуына тиімділігі қандай?

Жинақталған дереккөздерді талдау Ұлттың бірегейлігі дегеніміз не?

Ұлт бірегейлігі - азаматтың белгілі бір ұлт немесе мемлекет қауымдастығына тиесілі болу сезімі [3]. Ұлттың бірегейлігі әртүрлі формада көрінуі мүмкін, мысалы, мемлекеттік тіл арқылы, әдет-ғұрып пен салт-дәстүр арқылы, халық әндері арқылы, символика мен ұлттық киімдер арқылы көрініс таба алады. Ұлттың бірегейлігі бастауын мәдениет, тіл, этностық пен дін немесе аталған қоғамдастықтың дәстүрлеріне қатысты аспектілерден алады [3]. Ұлттық бірегейлік туралы 2017 жылы “Болашаққа бағдар: Рухани Жаңғыру” жобасы аясында бірінші

Президентіміз Н.Ә. Назарбаев өз сөзінде “Ұлттық салт-дәстүрлеріміз, тіліміз бен музыкамыз, әдебиетіміз, жоралғыларымыз, бір сөзбен айтқанда ұлттық рухымыз бойымызда мәңгі қалуға тиіс” деген болатын [3].

Жаһандану үдерісі дегеніміз не? **Жаһандану** - жаңа жалпыәлемдік саяси экономикалық, мәдени және ақпараттық тұтастық құрылуының үрдісі [4]. Оның негізгі көріністері еңбектің әлемдік бөлінісінен, капитал мен адами, өндірістік ресурстардың миграциясынан және мәдениеттердің жақындасуынан орын алады. Жаһандану үдерісі барысында көптеген мемлекеттер арасындағы ынтымақтастық пен мәдени, экономикалық т.б аспектілер аясында қарым-қатынастар күшейіп келеді. Жаһанданудың артықшылықтары мен кемшіліктері қандай? Алдымен Жаһандану үдерісінің артықшылықтарына тоқталсақ, оның артықшылықтарына нарықтың кеңеюі, жаңа технологиялық дамуға ашылатын мүмкіндіктер, мәдениет алуантүрлілігінің болуы, бәсекелестіктің артуы жатады .

Жаһандану жағдайындағы біздің мемлекеттің ұлттық мүддесі – адамның құқығы мен бостандығының қамтамасыз етілуі, елдегі қоғамдық келісім мен саяси тұрақтылықты сақтау, халықтың бірлігі және игілігі болып табылады. Сонымен бірге, бәсекеге қабілетті және ұлттық ақпараттық кеңістікті қолдай отырып, қоршаған ортаның жай-күйін сақтай отырып, еліміздің даму басымдықтарына сай келетін халықаралық ынтымақтастықтың жай-күйін және жағымды имиджі мен беделін нығайту [7].

Жаһандану үдерісі арқылы әркім өзінің кім екенін көрсетуге мүмкіндік алды. Сондықтан, мемлекеттік дейгейде салауатты және мықты саясат керек. Бұл үшін әуелі екі міндетті жүзеге асырудамыз:

1. ұлттық мәдени ерекшелігімізді сақтаудың ұтымды тұжырымдамасы;
2. мемлекеттік жаһандану үрдісінде сақтықпен қимылдау [7].

Жаһандану үдерісі негізінде көптеген мекемелер өз тауарларын басқа мемлекеттермен әрекеттесу нәтижесінде әлемдік нарыққа шығаруға мүмкіндік алады. Сонымен қатар Жаһандану үрдісі жаңа технология дамытуға мүмкіндік беріп, нәтижесінде өндірістік және бизнестік өсімнің ұлғаюына әкеледі. Жоғарыда айтылғандай Жаһандану процесі негізінен басқа мемлекеттермен қарым-қатынас құрудан тұратындықтан елдегі этностар мен мәдениеттердің алуантүрлілігіне жетелеп қана қоймай, әлем сахнасындағы елдің орнын асқақтатып, дамыған мемлекеттермен иық тірестіре алатындай дәрежеге көтеріп, бәсекелестікке қабілетін арттырады. Ендігі кезекте Жаһанданудың кемшіліктерін айтып өтсек, оларға әлеуметтік теңсіздік, экологиялық мәселелер, ұлттардың өз болмысын жоғалтуы секілді мәселелер кіреді. Әлеуметтік теңсіздік деу арқылы жаһандану кезінде бай және кедей мемлекеттер арасында келіспеушіліктер мен түсініспеушіліктер орауы мүмкін екені айтылған болса, экологиялық мәселелер түрлі шикізат пен тауар тасымалы кезінде болатын апаттар ең транспорттардың бөлетін түрлі зиянды газдардың болуының нәтижесінде орын алуы мүмкін. Ал ұлттың өз болмысының жоғалтуы мәдениет унификациясының нәтижесінде орын алуы мүмкін, мәдениеттің унификациялануы белгілі бір массаның қоғамдастық құрамына кіріп, бір тұтас қоғамды құраған кезде болады.

Зерттеу жұмыстың зерттеу сұрақтарына жауап табу мақсатында Ақтау қаласының тұрғындары арасында сауалнама жүргізілді. Сауалнамаға жауап берушілер саны - 32. Респонденттер әртүрлі жас категориясында болғандықтан зерттеу жұмысы барлық жас ерекшеліктеріне тәуелді жауап нұсқаларын алуға мүмкіндік берді.

жас

Жауап берушілердің 9,4%-ы 13-16, 75%-ы 16-19, 3,1%-ы 19-22, 12,5%-ы 22+

Сіздің жасыңыз?

32 ответа

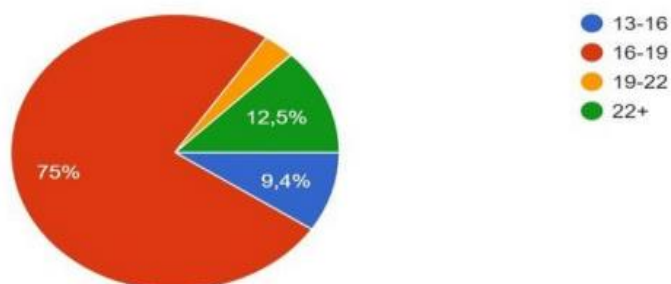

Сурет 1. Респонденттердің жасына қатысты сұрақ нәтижелері

арасында. Сауалнама нәтижесіне ең көп ықпал еткен респонденттер 16-19 жас арасындағы азаматтар, сауалнаманың негізгі аудиториясы - мектеп оқушылары (Сурет 1).

жаһандану үдерісімен таныссыз ба?

32 ответа

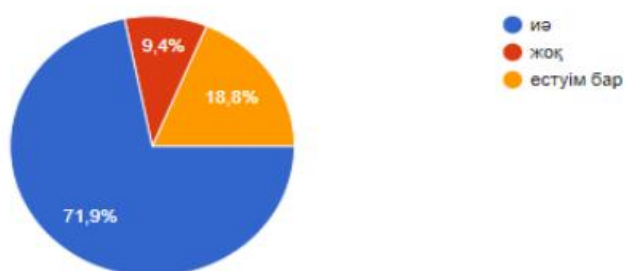

Сурет 2. Респонденттердің үдеріспен хабардарлығы нәтижелері Жаһандану және технологиялық даму үдерістерінің қазақ ұлтының бірегейлігі мен мәдениетіне әсері Сурет 3. Респонденттердің Жаһанданудың әсері бар/жоқ туралы жауап нәтижелері Жүргізілген сауалнаманың нәтижесінде,

Жаһанданудың ұлт болмысына әсері бар деп санайсыз ба?

32 ответа

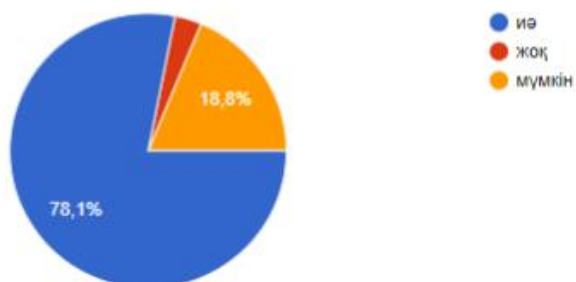

Сурет 3. Респонденттердің Жаһанданудың әсері бар/жоқ туралы жауап нәтижелері

Сурет 3 мен Сурет 2 көрсетілгендей, сауалнаманың жалпы аудиториясының 71,9%-ының жаһандану үдерісі туралы түсінігі болса, 9,4%-ы жаһандану процесі туралы мүлде естуі жоқ. Ал қалған 18,8% “естуім бар” нұсқасын таңдаған екен. Жаһандану үдерісі туралы түсінігі

бар респонденттердің 78.1%-ы ғаламдану үдерісі ұлт болмысына әсер етеді деп санаса, 3,1%-ы ғана ол тұжырыммен келіспейді, ал қалған 18,8%-ы “мүмкін” деген жауапты таңдаған.

Жаһандану үдерісі ұлт болмысына қалай әсер етіп жатыр деп ойлайсыз?
32 ответа

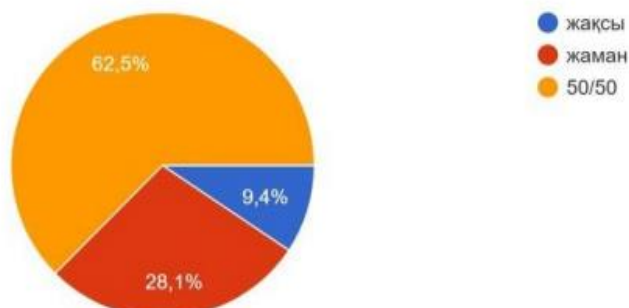

Сурет 4. Жауап берушілердің Жаһанданудың әсері бар сұрағына жауап нәтижелері

Жаһанданудың ұлт болмысына жақсы да, жаман да әсері бар деп санайтын азаматтар саны - 20. Ал қалған 9,4%-ы ғаламдану үдерісі ұлт болмысына, мүддесіне оң әсер әкеліп жатыр деп санаса, 28,1%-ы теріс әсер етеді деп санайды. Себебі, талай халықтың дамыған ұлттың жетегінде кетіп, сол ұлтқа сіңіп, жоқ болып кететіні тарихтан аян. Сондықтан да ұлттық болмысымызды сақтап қалу үшін, қоғамда болып жатқан жаңалықтарды ақиқат ретінде қабылдап, озық бөлігін ұлт мәдениетінің ажырамас бөлігіне айналдыра білуіміз керек. Солайша, осы орайда шығатын қорытынды - жаһандану процесінің ұлттық болмысына әкеліп жатқан болмысына әкеліп жатқан зияны пайдасына қарағанда көбірек. Зерттеу барысында респонденттердің 87,5 ұлттық болмыстың сақталуы өте өзекті және маңызды деп санайтынымен қатар, қалған 12,5%-ы тұжырыммен жартылай келісетіндігі анықталды. Сауалнама нәтижесінде ең тиімді атқарылатын шараның 26 дауыспен “тіл тазалығын сақталуына көбірек көңіл бөлу” екені анықталды. Қазіргі таңдағы қазақ тілінің құзырлығының төмендеуі мәселесін ескерсек, жауап берушілердің бұл жауап нұсқасын таңдауы орынды. Ал респонденттер ойынша **ұлттық болмысты сақтауда** екінші тиімді жол - **“кино, БАҚ арқылы қазақылықты дәріптеу”**. Бүгінгі таңда әлеуметтік желі мен бұқаралық ақпарат құралдардың адамдар санасына әсерін ескере отырып, кино индустрияның да қоғамға ықпалын назарға алсақ бұл жауап нұсқасының да бірнеше рет таңдалуы таң қалдырарлық емес. Өйткені, әлеуметтану мен коммуникация салаларында жаһандану заманауи мәдени өнім құралдары (фильмдер, теледидар, интернет, жаппай жарнама және т.б.) үстемдік ететін ғаламдық бұқаралық мәдениет деп түсіндіріледі. Мұнда батыстың мәдени құндылықтары мен техникалары басым болуда. Қазақстанның мәдени-қоғамдық кеңістігінде жаһандану міндетті түрде модернизациямен «жаңғырумен» бірге дамуда [5].

Ал ең төмен дауыс жинаған жауап нұсқасы **“тарихты тереңірек оқыту”** болды. Ал жаһандану үдерісінде қазақ қоғамында, әсіресе келесі ұрпаққа салт-дәстүрді насихаттап, ата салтын жалғастыру үшін ұлттық тәрбиеге көбірек көңіл бөлуіміз керек деп есептейміз.

Зерттеу нәтижелерін талдау

S(күшті жақтары)	W(әлсіз жақтары)
<ul style="list-style-type: none"> Сан алуан мәдениеттер тоғысуы Мәдениеттермен интеграция және тәжірибе алмасу Мәдениет цифровизациясы (әлеуметтік желі, мәдени орындардағы техникалық даму) Қазақ диаспорасының жаһандық бірлестік құруы 	<ul style="list-style-type: none"> Мәдениет эрозиясы Ағылшын тіл басымдығының қазақ тілінің жоғалуына әсер етуі Батыс мәдениетінің басымдығынан ұлттық ерекшеліктердің өзгеруі

<p>О (мүмкіндіктері)</p> <ul style="list-style-type: none"> • Халықаралық интеграция • Қазақ мәдениетінің әлемдік деңгейде танылуы • Цифрлық деңгейде мәдениет сақталуын жүзеге асыра білу 	<p>Т (қауіп-қатерлері)</p> <ul style="list-style-type: none"> • Ұлттық бірегейліктің жоғалуы • Тілдің бұрмалануы немесе мүлдем жоғалуы • Өркениеттер қақтығысы туу мүмкіндігі • Мәдениеттердің бір тұтас қоғамға айналуы
--	---

Кесте 2. Жаһандану үдерісінің қазақ ұлтына әсері жөнінде SWOT талдауы.

PEST талдауы

Р (саяси):

- ♣ Мәдени-дипломатиялық қатынастар құру мүмкіндігі, заңмен қорғалуы
- ♣ Қазақстанға жаһандық мәселелерге ат салысуға мүмкіндіктің ашылуы
- ♣ Халықаралық интеграциялар

Е (экономикалық):

- Мәдени инфрақұрылымға инвестициялар алу
- Мәдени бұйымдарға нарықтағы сұраныстың артуы
- Дүниежүзілік нарықтағы Қазақстанның орнын нығайту
- Отандық кәсіпкерлікке сұраныстың артуы, бәсекелестіктің күшеюі

S (әлеуметтік):

- Жаһандану нәтижесінде “ақыл-ойдың сытылуы” орын алу мүмкіндігі бар
- Көпэтносты, алуан мәдениетті қоғам құрылуы
- Қазақ тілінің қолданысының төмендеуі
- Ұлттық құндылықтардың жоғалуы

T (технологиялық):

- Мәдени ғимараттардағы цифрландыру
- Әлеуметтік желідегі қазақ мәдениетінің популяризациясы
- Мәдени мұралардың цифрлық режимде сақталуы
- Ұлттық кодтық символдардың техникалар көмегімен құжаттастырылуы

Қорытындылай келе, сауалнама нәтижелері мен зерттеу қорытындысын талдау мақсатында SWOT (Кесте 1) және PEST талдаулары жүргізілді. Зерттеудің жалпы қорытындысы мен нәтижесінің түсінікті әрі қысқартылған түрде беру барысында аталған талдау түрлері тиімді қолданылды.

Қазір барлық мемлекеттер құбылмалы жаһандану жағдайына ілгері жылжып, бейімделіп, күресіп, әлемдік аренада ұлттық болмысын сақтап күй кешуде. Бұл дегеніміз батыстық өркениетті меңгеру жолында ұлттың төл тарихы мен мәдениетін жоғалту, тұлғаның шатасып, өзін-өзі жоғалтып алуы қауіпі бар деп дабыл қағылуда. Бірақ Рухы мен мәдениеті биік, білімі терең ұлт жаһандану деген алып мұхитта өз келбетін жоғалтпайды.

Шығыстың ұлы ойшыл ғалымы Әл-Фараби: «Маған жас жеткіншектеріңізді көрсетсеңіз, мен сіздердің болашақтарыңызды айтып берейін», – деген екен. Олай болса ұрпақ тағдырын ұлт тағдыры деп қарап, еліміздің дамуына өз үлесін қосатын азаматтарды тәрбиелеу – бүгінгі күннің өзекті мәселесі.

Сондықтан намыс пен ар – ойданды бірінші орынға қоятын, ұлттық құндылықты сақтаушы білімді ұрпақты тәрбиелеу – мемлекет алдындағы басты міндеттердің бірі болып табылады.

Әдебиеттер тізімі

1. Әлемдік саясаттың жаһандануы. Халықаралық қатынасқа кіріспе. Жаһандану
2. Т. Петренко, Е. Шуман. (2020, Маусым 22). Как лень заставила немца изобретать первый компьютер // Как лень заставила немца изобрести первый компьютер – DW – 22.06.2020
3. Неверов А. (2017, Сәуір 24). Когда появился первый Интернет // Когда появился первый Интернет и кто его придумал - 24СМИ (24smi.org)
4. Тұрақтылықтың негізі - ұлттық бірегейлік. (2017, Қараша 9) // Тұрақтылықтың негізі – ұлттық бірегейлік (egemen.kz)
4. Минайдар.А, Аяз.Ұ (2018). Жаһандану және ұлттық тәрбиенің кейбір мәселесі //Жаһандану және ұлттық тәрбиенің кейбір мәселесі — StartInfo
5. Г. Ә. Омарбекова. Тіл және жаһандану: Оқу құралы. – Нұр-Сұлтан: «Fastprint» баспасы, 2019. – 160 б.
6. . Ғабитов Т.Х., және басқалары, Жаһандану және Қазақстанның заманауи мәдениеті: ұжымдық монография /. - Алматы: Қазақ университеті, 2019. 332 б
7. Шерьязданова Г.Р. , Абдильдина Х.С. Жаһандану жағдайындағы ұлттық бірегейлік пен Қазақстанның ұлттық мүдделері турасындағы мәселелер. ВЕСТНИК Евразийского национального университета имени Л.Н. Гумилева. Серия Политические науки. Регионоведение. Востоковедение. Тюркология. BULLETIN of L.N. Gumilyov Eurasian National University. Political science. Regional studies. Oriental studies. Turkology Series № 4(133)/2020.

УДК 821.512.122.1

ЖЫРАУЛАР ПОЭЗИЯСЫНЫҢ ЖАСТАРДЫ ОТАНСҮЙГІШТІККЕ ТӘРБИЕЛЕУДЕГІ РӨЛІ

Жумабаева Г.Ж.,

1 курс студенті,

Қ.И. Сәтбаев атындағы Қазақ ұлттық техникалық университет

email: jumabaevagulnur78@gmail.com

Алматы қ., Қазақстан

Аңдатпа. Мақалада XV ғасыр мен XIX ғасыр аралығындағы жыраулар мен ақындардың шығармалары талданып, олардың жастарды отансүйгіштікке тәрбиелеудегі рөлі жан-жақты қарастырылады.

Түйін сөздер: жыраулар, ақындар, поэзия, патриотизм, отансүйгіштік

Аннотация. В статье анализируются произведения жырау и поэтов XV–XIX веков, всесторонне рассматривается их роль в воспитании патриотизма у молодежи.

Ключевые слова: жырау, поэты, поэзия, патриотизм, патриотическое воспитание

Abstract. The article analyzes the works of the jyrāu and poets from the 15th to the 19th century, exploring their role in fostering patriotism among the youth.

Keywords: jyrāu, poets, poetry, patriotism, patriotic education

Қазақ әдебиетінің тарихындағы маңызды құндылықтардың, ұлы өнердің бірі — жыраулар поэзиясы. Бұл поэзия әдебиеттану ғылымы мен әдебиет тарихында тек көркемдік қырынан ғана емес, сонымен қатар оның әлеуметтік және тарихи мәні тұрғысынан да жан-жақты зерттелген, жүйелі түрде қарастырылған. Десекте, оның жастарымызды отансүйгіштікке тәрбиелеудегі рөліне онша мән берілмей келеді. Жыраулар поэзиясының өзіндік ерекшелігі, оның бойында халықтың әлеуметтік өмірі, тарихы мен мәдениеті терең

қамтылған.

Жыраулар шығармаларының негізгі тақырыбы көп жағдайда туған жер, ұлт-азаттық күрес, елдің болашағына деген үміт пен ұрпақтарға өнеге қалдыру болып табылады. Бұл поэзияның жалпы мәні — ұлттық бірлікті, елдік мұраттарды насихаттау, халқын жақсылыққа, бейбітшілікке шақыру болып табылады. Қазтуған жыраудың «Еділім деп еңіреден-еңіреп өткен» толғаулары осы тақырыпты терең ашады. Асан қайғының «Желмая мініп жер шалсам, тапқан жерге ел көшер» деген даналық сөзі өз елінің жайлы өмірін іздеп, оны қорғауға, ұрпақтарға мұра етуге деген үлкен жүрек тазалығын көрсетеді, Ал Ақтамберді жыраудың өз халқына арнаған ырыс, молшылық пен тыныш өмір туралы жырлары қазақ жерінде бейбітшілікті орнатудың маңыздылығын аңғартады. Сонымен қатар, «ауылдан тыр үзілмей, ошақтың оты өшпесе, май жемесе қонағым...» деп тыныштық пен бейбіт өмірді тілеп, өзінің ел-жұртына деген шексіз сүйіспеншілігін білдірген. Доспамбет жыраудың «Еділдің бойын ел жайлап, шалғынына бие біз байлап» деген сөздері елдің гүлденуіне деген тілегін білдіреді. Қазтуғанның «Салп-салпыншақ анау үш өзен» толғауында оның туған жері Еділ, Жайық, Ойыл өзендерін сипаттауы да осы тақырыпты жалғастырады. Ал «Алаң да алаң, алаң жұрт» өлеңінде ол өзінің ата-анасы мен туған жерін, сол жерде туып-өскен елін байланыстыра отырып, елінің тарихын терең суреттейді.

Жыраулар поэзиясының тақырыптары өте кең және алуан түрлі болды. Олар шығармаларында тек саяси мәселелерді ғана емес, қоғамдық, әлеуметтік тақырыптарды, халықтың тұрмысын, моральдық құндылықтарын да қозғады. Жыраулардың шығармалары көбінесе елшілік жорықтарға, бейбіт келісімдер жасауға, дипломатиялық байланыстар орнатуға қатысты болғанымен, олар күнделікті өмірдегі маңызды тәлім-тәрбиелік мәселелерді де қамтыды.

Жыраулардың шығармашылығы өз халқы мен елін жақсы көрумен, оларға қызмет етуге шақырумен ерекшеленеді. Олар поэзияларын арнап, халқына патриоттық рух, ерлік пен ұлттық бірлікті насихаттаған. Бұл арқылы олар өз дәуірінде елін қорғау жолында ерлік көрсеткен батырлар мен қолбасшылардың бейнесін дәріптеген. Мысалы, Тәтіқара жырау:

*Бөкейді айт, Сағыр менен Дулаттағы,
Деріпсәлі, Мандайды айт Қыпшақтағы
Өзге батыр қайтса да бір қайтпайтын
Сары менен Баянды Уақтағы.
Ағашта биікті айтсаң қарағайды айт,
Жігіттік, ерлікті айтсаң Бөгембайды айт,
Найзасының ұшына жау мінгізген
Еменәлі Керейде, ер Жабайды айт, – деп дәріптеген. [1]*

Келешек ұрпақты отансүйгіштікке тәрбиелеудің ең тиімді жолы – жыраулар поэзиясы арқылы тәрбиелеу. Отаншылдық сезімі адамға табиғи түрде берілмейді, ол адамның саналы өмірі барысында қалыптасатын психологиялық, саяси-әлеуметтік процесс. Патриотизм – бұл адам баласының өз елінің тарихына, тілін, мәдениетін және ұлттық құндылықтарын терең құрметтеп, сүйіспеншілікпен қарауының көрінісі.

Асан қайғыдан (XV ғ.) бастап, Махамбетке (XIX ғ.) дейінгі қазақ халқының тарихы ұзақ уақыт бойы мемлекет болып қалыптасу, өркениетпен танысу, елдің бірлігі мен ынтымағының негізін қалау жолында маңызды кезеңдер болды. Осы тарихи кезеңдерде қазақ халқы ұлт болып бірігіп, тәуелсіздікке ұмтылуды мақсат еткен болатын. Бұл күресте жыраулардың поэзиясы маңызды роль атқарды, олар өз шығармаларында халықтың арман-тілегін, болашағына деген сенімін суреттеп, патриоттық сезімді дәріптеді.

Қазтуған жырау Сүйінішұлының шығармашылығында да бұл тақырып терең қозғалатындығын көреміз. Оның әйгілі «Алаң да алаң, алаң жұрт» толғауы бүгінгі күні де өзінің рухани маңыздылығын жоғалтпай, әр ұрпақты отанға, туған жерге деген сүйіспеншілікке баулып келеді. Ол елін, жерін, халықтың ерлігі мен бірлігін мадақтап, патриоттық рухты көтерді. Әсіресе оның бұл толғауының сөздерінде терең символикалық мағына жатыр:

*«Алаң да алаң, алаң жұрт,
Ақ ала ордам қонған жұрт.
Атамыз біздің бұл Сүйініш,
Күйеу болып түскен жұрт.
Анамыз біздің Бозтуған,
Келіншек болып түскен жұрт.
Қарғадай мынау Қазтуған батыр туған жұрт...
Салп-салпыншақ анау үш өзен,
Сәулетті менің ордам қонған жер...
Менен қалған мынау Еділ жұрт.» [2]*

Бұл өлеңде Қазтуған жырау өзінің туған жеріне деген құрметін, оның батырларын, жерінің кеңдігін дәріптеп, ұрпақтарына ұлттық құндылықтар мен патриоттық рухты ұрпақтан ұрпаққа жеткізуге шақырады. Жыраудың сөздері қазіргі заманымызда да өз мәнін жоймай, жастарды отансүйгіштікке тәрбиелеудің маңызды құралы болып табылады.

Доспамбет жырау – қазақ әдебиетінде өзіндік орны бар ноғайлының белгілі жырауы. Оның шығармалары арқылы жастарды отансүйгіштікке тәрбиелеудің мәні мен маңызын терең түсінуге болады. Доспамбет жыраудың шығармалары – тек қарапайым жыр ғана емес, халықтың рухын оятқан, ұлттық патриотизмді, ерлік пен елдікті ұлықтаған құнды мұра. Ол өмірінің көп бөлігін жаугершілік жорықтарда өткізіп, өз шығармаларында Отанды қорғаудың маңыздылығын дәріптеген. Жырау елін сүйетін, ұлты үшін күресуге дайын патриоттық тұлғаның бейнесін жасады, сол арқылы жастарға үлгі бола білді. Жыраудың:

*"Еділдің бойын ел жайлап,
Шалғынына бие біз байлап,
Орындықтай қара сабадан
Боз баламен күліп-ойнап,*

Қымыз ішер күн қайда?!" – деген жыр жолдары арқылы туған жерге деген шексіз махаббаты мен бейбіт өмірге деген сағынышын жеткізеді. [3] Бұл шумақтар тек өткен өмірді аңсау емес, сонымен қатар жастарды ата-баба мекенін сақтап қалуға, сол жерге сүйіспеншілікпен қарауға шақырады. Сонымен қатар, Доспамбет жырларының бір ерекшелігі – ол халықты ерлікке, күреске үндейді. Оның:

*"Арғымаққа оқ тиді,
Қыл мықынның түбінен
Аймедетке оқ тиді,*

Отыз екі омыртқаның буынынан..." деген толғау жолдарында жырау өзінің отаны үшін қаншалықты қатерге барғанын, жаумен бетпе-бет келген сәттерін бейнелеп, ұрпаққа батырлық пен қаһармандықтың үлгісін көрсетеді. [4]

Доспамбеттің "Толғамалы ақ балта, толғап ұстар күн қайда?" деген сұрағы халыққа қауіп төнгенде қару ұстап, елін қорғаудың қадірін ұқтырса, "Кет-Бұға дат билерден, кеңес сұрар күн қайда?" деген өлең жолдары жастарды өз тегін, елінің тарихын білуге, алдыңғы толқынның батырлығы мен парасатынан өнеге алуға шақырады. Доспамбет жырау бейбіт өмірді қадірлеу қажеттілігін атап көрсетсе де, ең бастысы, сол бейбіт күндерді сақтау үшін күрескерлік рухтың маңыздылығын жастарға түсіндіреді.

Шалкиіз Тіленшіұлы да қазақ поэзиясының негізін қалаушылардың бірі ретінде патриоттық тақырыпты көтеріп, халықты ерлікке, батылдыққа жігерлендірді. Оның жырларында ел мен жерді қорғау идеялары терең жырланып, халықты азат ету мақсаттары көрініс табады. Оның жырлары адамгершілік қағидаларды дәріптейтін, даналыққа толы өсиеттерге бай. Әрбір өлең жолы жақсылыққа, әділеттікке, сабырлылыққа және парасаттылыққа үндейді. Шалкиіздің негізгі мақсаты – адамды дұрыс жолға бағыттап, қоғамда жағымды қасиеттерді қалыптастыру. Шалкиіз жыраудың:

*"Ғаділ төре ел бастар,
Шешен адам сөз бастар,
Аға жігіт ел бастар,*

Шешен адам сөз бастар" – деген толғауы ер адамның ерлікпен, әділдікпен,

шешендікпен ерекшеленуі қажет екенін көрсетеді.[5] Бұл жырлар жастарды батырлық пен ел үшін күреске шақырады. Әрбір адам өз орнында ерлік танытуға, елдің болашағы үшін қызмет етуге тиіс деген ойды ұғындырады.

Шалкиіз жырау – әділдік пен адамгершілік үлгісін насихаттаушы ақын. Ол өзінің жырларында жастарға өмірлік өнегелі өсиеттер қалдырып, ұлтты тату-тәтті өмірге, ынтымаққа шақырады. Оның шығармалары жастарға дұрыс бағыт көрсетіп, елге деген сүйіспеншілік пен адалдыққа тәрбиелейді.

XVII ғасырда өмір сүрген және жыраулық поэзияда айрықша із қалдырған тұлғаларның бірі – Марғасқа жырау. Ол Есім ханның жорықтарына қатысып, оның қасындағы жырау ретінде сарбаздардың рухын көтерген. Бізге жеткен жалғыз толғауынан-ақ оның халық алдындағы батырлық және әділдік ұғымдарын дәріптейтінін көреміз. Жырау өз толғауында сатқын Тұрсын ханға қарсы наразылық білдіріп, әділдік пен ел мүддесі үшін күресте батылдық танытқан. Марғасқа жыраудың:

"Ей, Қатаганның хан Тұрсын,

Кім арамды ант ұрсын.

Жазықсыз ерді еңіретіп,

Жер тәңірсіп жатырсың" деген сөздері елдің бірлігіне зиян келтірген сатқындықты айыптайды.[6] Жырау Тұрсын ханды "қара албасты" және "ажалы жеткен пақыр" деп

суреттеп, оның әділетсіздігі мен халықтың алдындағы күнәсін әшкерелейді. Бұл жырда жырау тек қана өз көзқарасын емес, бүкіл халықтың әділдікке деген талабын жеткізіп отыр.

Марғасқа жыраудың толғауы жастарға патриотизмнің маңызын ұқтырып, адалдық пен елге деген сүйіспеншілікке тәрбиелейді. Есім ханды "еңсегей бойлы ер" деп дәріптеуі арқылы жырау халық үшін күресетін нағыз көшбасшының үлгісін көрсетеді. Бұл толғау сол кездегі қоғамдық құндылықтарды бейнелеп қана қоймай, кейінгі ұрпаққа ел бірлігі мен адалдықтың мәңгілік құндылық екенін еске салады.

Абылай хан дәуірі – қазақ халқының жауынгерлік рухы мен ерлігі көрінген уақыт болып саналады. Сол кезеңде Бұхар, Тәтіқара, Үмбетей сияқты жыраулар елдің бірігуі мен тәуелсіздігі жолында қызмет етті. Олар өз шығармалары арқылы қазақ халқын патриотизмге, батырлыққа, ел қорғауға үндеп, халықтың бойына ұлтжандылықты сіңірді. Шоқан Уәлиханов Абылай хан дәуірін "қазақтың ерлігі мен серілігінің ғасыры" деп бағалағаны да сол себептен.

Жоңғар шапқыншылығы кезінде жыраулар елдің намысын қайрап, ерлікті, батырлықты дәріптеген. Бұхар жырау, мысалы, ер азаматтардың ел қорғау жауапкершілігін былайша сипаттайды:

"Ер жігітке жарасар

Қолына алған найзасы,

Би жігітке жарасар

Халқына тиген пайдасы."[7]

Бұл өлең жолдары арқылы жырау ерлерді ел қорғауға, ал биліктегі азаматтарды халық игілігі үшін қызмет етуге шақырады. Ақтамберді жырау да жауынгерлік рухты дәріптейді:

"Жауға шаптым ту байлап,

Шепті бұздым айқайлап.

Дұшпаннан көрген қорлықтан,

Жалынды жүрек, қан қайнап,

Ел-жұртымды қорғайлап,

Өлімге жүрміз бас байлап." [8]

Бұл өлеңдерде жауға деген ашу, елге деген адалдық пен қайсарлық анық көрініс тапқан. Жыраулар халықты бірігуге, бірлікке шақырып, елдің болашағы мен тәуелсіздігі жолында күреске үндеді.

Бұхар жырау қазақ батырларының ерлігін дәріптеп, олардың ел қорғау жолындағы рөлін айқын бейнелейді. Қаракерей Қабанбай, Қанжығалы Бөгенбай, Шақшақұлы Жәнібек

сияқты батырларды ол қазақтың ар-намысын қорғайтын тұлғалар ретінде жырлады. Абылай ханның ерлігін жырлай келе, жырау былай дейді:

*"Қалмақты қашырдың,
Алатаудан асырдың.
Қазаққа жер кеңейттің,
Дұшпаныңды кеміттің."*[9]

Бұл жолдар Абылай ханның көсемдік қасиетін, батырлығын және елге тыныштық пен кеңістік сыйлаған тұлға ретіндегі рөлін дәріптейді. Жыраулардың поэзиясы арқылы батырлық пен ұлттық рух ұрпақтан-ұрпаққа жетіп, қазақ халқының ерлігі мен тәуелсіздік жолындағы күрес рухын сақтауға ықпал етті.

Көтеш Райымбекұлының өлеңдері қазақ халқының ерлігін, батырлық рухын дәріптеумен қатар, елінің қорғаушысы болған батырларды ардақтайды. Көтештің шығармашылығында ел үшін күрескен батырлардың есімі мәңгілік сақталады, олардың атын ұрпақтар ұмытпайды деп баяндалады. Көтеш Райымбекұлының өлеңі: Жасыбай батырдың өліміне арналған жыр:

*Сен өлдің алтын бесік елің үшін,
Құрбан боп ел-анаға өмір, күшің.
Ер өлер, ел өлмейді, ер туғызған,
Сақталар ел аузында ерлік ісің.
Батырға ауырып өлу емес мұрат,
Пайдасыз ұзақ өмір, кәрілік сұрап.
Ер туып, елі үшін құрбан болса,
Аты өлмес, мәңгі сәнбес гауһар шырақ.
Бүгін бар, ертең өлік өмір шолақ,
Туған жан ажал күтер, күнін санап.
Сақтаса ел қадірін, ердің атын,
Дүниеге келудегі мақсат сол-ақ.
Батырлар арды сақта, еліңді сүй,
Ел үшін аязға тоң, жалынға күй.
Жіберме ердің арын, ел намысын,
Елің үшін қаныңды төк, жаныңды қи.*[10]

Келтірілген жоқтау жолдары нағыз елін, жерін сүйген ер-азаматтың асыл қасиеттерін дәріптейді. Дүниенің өткіншілігін, бай мен батырдың да бір күні өлетінін, өлімнің ешкімнен қашып құтылмайтынын айта отырып, бірақ ел үшін атқарған еңбектің босқа кетпейтінін, халық оны мәңгілікке қадірлеп, есте сақтайтынын жеткізеді. Ер боп туған ұлдың елді қорғап, сол жолда жанын пида етуі оның парызы болып, кейінгі ұрпаққа үлгі болатынын көрсетеді.

Көтеш Райымбекұлының жырларында батырдың қазасы туралы айтылып қана қоймай, оның ел үшін жасаған ерліктерінің құндылығы, ұрпақтарға үлгі ретінде көрсетіледі. Оның шығармалары қазақ қоғамындағы батырлық пен ерлік, адалдық пен әділдік құндылықтарын дәріптеген. Ел үшін құрбан болған ердің аты ешқашан ұмытылмайтынын, олар халықтың жүрегінде мәңгілікке сақталатынын айқындайды.

Ақтамберді жырау бастаған жыраулық поэзия қазақ халқының ұлттық рухын асқақтатып, отансүйгіштік сезімдерін оятуда ерекше рөл атқарды. Ақтамберді жырларында туған жер мен елге деген сүйіспеншілік басты идея ретінде көтеріліп, еркіндік пен ұлттық намысты қорғау әр азаматтың қасиетті борышы ретінде сипатталады. Жырау өзінің отты поэзиясы арқылы халықты азаттық жолындағы күреске ынталандырып, елін, жерін қорғауға үндейді. Бұл шығармаларының патриоттық тәрбиенің қайнар көзі ретінде жоғары бағалануына негіз болып отыр.

XVIII ғасырда өмір сүрген Тәтіқара ақын да патриоттық тәрбиені ұлықтап, өлеңдерінде халықтың жүрегіне жол табар терең ойлар ұсына білді. Ақынның өлеңдеріндегі теңеулер мен салыстырулар отансүйгіштікке, ұлттық сана мен адамгершілікке баулу идеясын күшейтеді. Тәтіқара шығармалары қазақ халқының бірлігін, болашағына деген сенімін нығайтатын

құндылықтарға толы. Оның туындылары арқылы оқырмандарға отансүйгіштік сезімді қалыптастырып, ұлттық сананы ояту мақсаттары айқындалады.

Үмбетей жырау өз заманындағы елінің еркіндігі мен болашағы үшін жырлаған ақындардың бірі болды. Оның өлеңдеріндегі патриоттық тақырыптар халықтың ұлттық бірлігін сақтау мен азаттыққа ұмтылу идеяларын айқын көрсетеді. Жырау шығармашылығында халық тұрмысы мен дүниетанымы көрініс тауып, ұлт рухын ояту жолында үлкен қызмет атқарады.

Қобылан Бәрібайұлы – қазақ әдебиетінің жарық жұлдыздарының бірі, өз заманының басты тұлғаларының бірі болып, патриоттық рухтағы туындыларымен елдіктің, ерліктің жоғары үлгісін көрсеткен ақын. Қобылан өзінің шығармаларында ел басына қиын-қыстау күндер туған шақта батырлар ерлігін дәріптеп, жастарға үлгі-өнеге ретінде қалдырған. Оның жырларында әсіресе Арқаны қалмақтардан азат еткен батырлардың ерлігі ерекше орын алады. Ақын өзінің өлеңдерінде осындай батырлар – Баян, Олжабай, Мейрам сияқты есімдерімен ұрпақтар бойына батырлықты, ел қорғауды дәріптеп, халық қаһармандығын жырлаған.

Қобылан батырлар ерлігін көрсеткенде, олардың тек жеке тұлғаларының емес, сол ерлікті туғызған халықтың асыл қасиеттерінің, елдің рухының көрінісін ерекше атап өтеді. Мейрам батырдың ерлігі туралы айтқанда, ақын:

*"Мейрамды кім білмейді арғындағы,
Орта жүз әулетінің арғымағы.
Елінде қазағымның алтын орда,
Қадырдың қайнап шыққан балбұлағы."*[11]

Бұл өлең жолдары арқылы ақын Мейрам батырдың елінің мақтанышы екенін, оның ұрпақтары мен ерліктері халқына қаншалықты құрметті екенін көрсетеді. Мейрамның есімі ел арасында кеңінен танылған әрі құрметтелген батырлар қатарына жатады. Қобылан батырлардың ерлігін тек батыр ретінде емес, халықтың қасиеттерін, ұлттық рухын асқақтатқан тұлға ретінде жырлайды.

XIX ғасырдың алғашқы жартысында патшалық Ресейдің қазақ жеріндегі отарлау саясаты күшейіп, халықтың әлеуметтік жағдайы ауырлай түсті. Қазақ халқы жерінен айрылып, малынан айырылып, көптеген қиындықтарға тап болды. Жергілікті билеушілер мен орыс әкімшілігінің әділетсіздігі, ауыр салықтар мен жерді тартып алу сияқты қиянаттар халықты ашындырды. Осы кезеңде ел ішінде наразылық күшейіп, азаттық пен әділеттілікті аңсау рухы өршіп, ұлт-азаттық көтерілістер басталды.

Осындай күрделі заманда Махамбет Өтемісұлы мен Исатай Тайманұлы бастаған көтеріліс халықтың азаттыққа ұмтылған күресінің бір көрінісі болды. Махамбет жырау елдің ауыр тұрмысын, әділетсіздікке деген қарсылығын жырларында шынайы суреттеді. Ол қарапайым халықтың басындағы ауыр жағдайды көрсетіп, бай-шонжарлардың әділетсіздігін әшкереледі. Махамбеттің жырлары халықты ерлікке, бірлікке шақырып, елдің патриоттық сезімін оятты. Оның жырлары күреске дем беріп, халықты рухани тұрғыда қолдады.

Махамбет Өтемісұлының жырлары — халықты отаршылдыққа қарсы күреске шақырған отты үндеулер. Оның шығармалары арқылы отансүйгіштік пен патриотизмнің қаншалықты маңызды болғанын көреміз. Ол еліне деген шексіз махаббаты мен намысы, әділдік үшін күреске деген ұмтылысын жырларында ашық көрсетті. Оның мына өлең жолдары сол кездегі ахуалды анық сипаттайды:

*"Еділ үшін егестік,
Жайық үшін жандастық,
Қизаш үшін қырылдық,
Тептер үшін тебістік,
Теңдікті, малды бермедік,
Теңдіксіз малға көнбедік."*[12]

Бұл жыр жолдарында халықтың елі мен жері үшін қандай қиындықтарға қарсы тұрғаны бейнеленген. Махамбет өз шығармаларында әр қазақ баласының елін қорғауға міндетті екенін, ал әділетсіздікке қарсы күрес — ер адамның парызы екенін көрсеткен.

Сол кездегі ауыр жағдайды сипаттап, халықтың басына түскен қиындықтарды түсіне отырып, Махамбет отансүйгіштік сезімін оятып, адамдарды патша билігіне қарсы шығуға үндеді. Жауға қарсы күрес тек отансүйгіштік арқылы жүзеге асатынын түсінген Махамбет елге қызмет ету – ер адамның қасиетті борышы деп есептеді.

*"Мен, мен едім, мен едім,
Мен Нарында жүргенде,
Еңіреп жүрген ер едім...
Ерлігімді сатпадым,
Езге басымды таптампадым!"*[13]

Бұл өлең жолдарында Махамбет өз ұстанымын анық жеткізіп, ешқандай әділетсіздікке көнбей, басын төмендетпегенін, ел үшін жан аямай күрескенін айтады. Махамбеттің жырлары сол кездегі қазақ жастарын отансүйгіштік пен ерлікке, ел мен жерді қорғауға шақырды. Осы арқылы қазақ халқының жыраулары патриотизмді оятып, ұлттық рухты нығайтуға үлкен үлес қосты.

Қорыта айтқанда, жыраулар поэзиясы — халқымыздың асыл мұрасы және отансүйгіштік рухты қалыптастыратын баға жетпес құрал. Олардың жырлары арқылы қазақ халқының елін сүйуге, намысты қорғауға, өз жеріне адал болуға деген ұмтылысы сан ғасырлық рухани қазына ретінде бүгінгі ұрпаққа жетіп отыр. Бұл мұра еліміз үшін ғана емес, жаһандық қауымдастықтың мәдениетінде де ерекше орынға ие, себебі онда халықтың рухы, ұлттық бірегейлік пен тәуелсіздікке деген асқақ талпыныс жырланған.

Бүгінгі күні жастарды отансүйгіштікке тәрбиелеу — ел болашағының кепілі. Қазіргі заманғы технологиялар мен ақпараттың жылдам таралуы мәдениеттердің араласуына жағдай жасаса да, әрбір ұлттың өзіндік ерекшелігін сақтауы маңызды. Жыраулардың толғаулары елдің тәуелсіздігі мен бірлігін жырлап, кейінгі ұрпақты рухани байытуға септігін тигізеді. Бұл жырлардан біз ел қорғаудың қасиетті борыш екенін, Отанға деген адалдықтың әр қазақтың басты құндылығы екенін ұғынамыз.

Сонымен бірге, жыраулар шығармаларындағы ерлік пен патриотизм ұғымдары бүгінгі ұрпаққа рухани бағдар береді. Олардың отаншылдыққа шақырған үндеулері — бейбітшілік пен тұрақтылықты қастерлеуге, өз ұлтының құндылықтарын қадірлеуге үйрететін маңызды сабақ. Жырларда көрініс тапқан ерлік пен бірлікке шақыруы қазіргі Тәуелсіз Қазақстанның ұлтжанды азаматтарын тәрбиелеуде маңызды рөл атқарады. Олардың жырлары халықтың бірлігін, елін қорғауға деген адалдығын мадақтап, бүгінгі жас ұрпақты Отан үшін еңбек етуге шақырады.

Қорыта келгенде, жыраулар мұрасы бүгінгі Тәуелсіз Қазақстанда ұлттық рухты, елдік пен ерлікті тәрбиелеудің маңызды негіздерінің бірі болып қала бермек. Олардың асқақ рухтағы жырлары жас ұрпақтың санасына патриотизмді сіңіріп, елдің болашағы үшін аянбай еңбек етуге жігер береді. Жыраулардың елдік пен бірлікке үндеген өсиеттері келешек ұрпаққа аманат болып қала бермек, өйткені олар — ұлттық сананы қалыптастыратын сарқылмас қазына.

Әдебиеттер тізімі

1. Сүйіншәлиев Х. Қазақ әдебиетінің тарихы. Алматы «Санат»: 1997 – 928 бет
2. Қазақстан тарихы (көне заманнан бүгінге дейін). Бес томдық. 3-том. Алматы: «Атамұра», 2002. – 768 бет
3. Нүрпейіс К. Тарихи тұлғалар. Алматы. “Алматыкітап баспасы”, 2007 – 375 бет
4. М.Мағауин, М.Байділдаев. Бес ғасыр жырлайды: Екі томдық. 1-том Алматы: «Жазушы»: 1989 – 384 бет
5. Дәрібайұлы С. Ақын-жыраулардың шығармашылық тұлға ретінде қалыптасуы және орындаушылық дәстүр. Алматы: «Қазақ университеті», 2017. – 64 бет
6. Дүйсенбайұлы Е. Жеті ғасыр жырлайды. Екі томдық. 1-том. Алматы: «Жазушы»:

7. 2008. – 400 бет
8. Досмұхамедұлы Х. Исатай – Махамбет. Алматы: 1991 ж. – 256 бет
9. Дүйсенбайұлы Е. Батырлар жыры 7-том. Алматы: «Жазушы» 2008. – 288 б
10. Кәкішұлы Т. Қазақ әдебиетінің қысқаша тарихы. Алматы «Қазақ университеті» 2001. – 467 бет
11. Исмайлов О. Бабалар сөзі – даналық сөзі. Алматы: «Білім» 1996 ж – 186 бет
12. Байділдаев М. Мағауин М. Бес ғасыр жырлайды. Алматы «Жазушы» 1984 ж – 336 бет

УДК 94(574), 37.017.3

ҚАЗАҚ ЗИЯЛЫЛАРЫНЫҢ «МАМАНИЯ» МЕКТЕБІ ТУРАЛЫ ШҚІРЛЕРІ

Каттабаева Д.,

1 курс, стоматология

Ғылыми жетекшісі: Сатыбалдина М.Б., аға оқытушы,

«Астана медицина университеті» КеАҚ

Астана қ., Қазақстан

Аңдатпа. Бұл мақалада автор “Мамания” мектебінің шығу тарихы, Маман әулеті туралы, Мамания мектебінің салынуы, алғашқы шәкірттері мен ұстаздары туралы ақпаратпен бөліседі. 2024 жылы Мамания мектебіне – 125 жыл толғалы отыр. Мамания мектебінің түлегі құлагер ақын Ілияс Жансүгіровтың 130 жылдық мерейтойы туарлы ақпарат тақырыбымыздың өзектілігін ашып тұр. Мамания мектебінің қазақ даласында білім беру үрдісіне әкелген өзгерістері мен ашылу тарихы, мектепте сабақтың үйрену тілі туралы мәлімет беріледі. Үшжылдық медреседе білім алған 102 шәкірт туралы мәлімет толық сипатталған. Осы мектептің шәкірттерінің естеліктерімен де мақалада үзінді келтірілген.

Түйінді сөздер: Мамания мектебі, Жадит мектебі, «Ғалия» медресесі, Шабудания, Маман - Тұрысбек ұрпақтары.

Аннотация. В этой статье автор делится информацией об истории происхождения школы “Мамания”, о династии специалистов, о строительстве школы Мамания, о первых учениках и учителях. В 2024 году школе Мамания исполняется 125 лет. 130-летний юбилей выпускника маманийской школы Кулагера акына Ильяса Жансугурова раскрывает актуальность нашей темы. История открытия и изменения, которые привели к образовательному процессу в казахской степи школы Мамания, язык изучения уроков в школе. Подробно описаны сведения о 102 учениках, получивших трехлетнее образование в медресе. Также с воспоминаниями учеников этой школы в статье приводится отрывок.

Ключевые слова: школа Мамания, школа Жадит, медресе «Ғалия», Шабдания, Маман - потомки Турысбека.

Annotation. In this article, the author shares information about the history of the origin of the Mamania school, about the Mamania dynasty, about the construction of the Mamania school, about the first students and teachers. 2024 marks the 125th anniversary of the Mamania school. The 130th anniversary of the kulager poet Ilyas Zhansugurov, a graduate of the Maman School, reveals the relevance of our topic of information. Information about the changes and the history of the opening of the mamaniya school in the Kazakh steppe, the language of learning of lessons at the school is given. The information about 102 students who studied at the triennial Madrasah is described in detail. Even with the memoirs of the students of this school, an excerpt is given in the article.

Keywords: Mamania school, Zhadit school, madrasa "Galiya", Shavdania, Maman - Turysbek descendants.

Жұмыстың өзектілігі. Биыл атақты Мамания мектебіне – 125 жыл толғалы отыр. Бұл дата құлагер ақын Ілияс Жансүгіровтың 130 жылдық мерейтойымен тұспа - тұс келіп тұр. Бірақ қынжылтатыны Маман құттың ұрпақтары көтерген білім ордасы бүгінде жекеменшікке өтіп кеткен. Яки, бір шопанның мал жаятын жайылымына айналған. Кезінде қазақтың руханиятының темірқазығына айналған Ілияс Жансүгіров, Біләл Сүлеев, әнші Майра секілді алыптар шөлін қандырған Жетісу өңіріндегі алғашқы білім беру орталықтарының бірі - Мамания мектебі еш жерде еленбей жатыр.

Сенатор Бақытжан Жұмағұлов еліміздің Премьер-Министрінің орынбасары Ералы Тоғжановтың атына жолдаған депутаттық сауалында «Мамания» мектеп-медресесін қалпына келтіру қажеттілігі туралы мәселені көтерді. Сенатордың айтуынша, «Мамания» — Жетісу өңіріндегі алғашқы білім беру орталықтарының бірі. Мектеп-медресе сонау 1899 жылы ашылған, бүгінгі таңда оның тек іргесі ғана қалған. Бұл ретте, Мамания мектебін қайта қалпына келтіру жастарды патриотизмге, ұлттық руханиятты сүйеге ықпал ететін игі іс болады деп ойлаймын», — деп атап өтті Бақытжан Жұмағұлов.

“Медресе мамания” Қазақстанда қазіргі Алматы облысы Ақсу ауданының Қарағаш деген жерінде 20 ғасырдың басында жұмыс істеп, қазақ баласына алғаш әліппе үйреткен мектеп. Жетісудың атақты байы Маман балалары Тұрысбек, Сейітбаттал және Есенқұл қажылар 1899 жылы ұйымдастырып, 1903 — 1904 жылы салып бітірген.

Маман құттың ұлы Тұрысбек екі мәрте қажылыққа барып, Ақсуда 18 жыл болыстық қызмет атқарған. Ол қажылық сапарында әлемде болып жатқан игі жаңалықтарға куә болып, оқу - білімсіз елдің болашағы бұлыңғыр екеніне көз жеткізеді. "Мамания" жаңа әдісті мектебінің қалыптасуна қазақ қоғамы мұқтаж болды. Мұны Маман құтты ұрпақтары жақсы білді. Олар рухани ғана емес, саяси сауатты еді.

Өз бауырлары Сейітбаттал мен Есенқұлды, ұлдары Құдайберген, Тәңірберген, Имсайылды Семей, Омбы, Уфа қалаларында оқытып, халқына қызмет етуге баулиды.

Сабақ ана тілінде жүргізілді. Орыс тілі 4-сыныптан бастап жеке пән ретінде оқытылды. Мектепте діни сабақпен қатар жаңа пәндер (география, есеп, орыс тілі, ана тілі, т.б.) оқытылды. Онда дәріс берген мұғалімдердің қатарында қазақ зиялыларының көрнекті өкілінің бірі Ғ.Мұсағалиев болды. Мамания Мектебін бітірген қазақ жастары: Б.Сүлеев, М.Ермектасов, Ә.Жайшыбеков, қазақтың Құлагер ақыны атанған І.Жансүгіров — Мамания мектебінің түлектері. 1928 жылы қазақ байларын кәмпескелеу кезінде Маманның ұрпақтары жер аударылып, қуғын-сүргінге ұшырады. “Қарағаштағы” мектептің өртенбей қалған бөлігі жөнделіп, жетім балалардың төрт сыныптық мектеп-интернатына айналды. 1935 жылы оқу орны аудан орталығы Ақсуға көшіріліп, мектеп Ақсу орта мектебі деп аталды. 40-жылдардың басында Ы.Алтынсарин мектебі аталды.



Қазақ зиялыларының «Мамания» мектебі туралы пікірлері:

Е.К.Бендриков «Қазақстанда ашылған Жадит мектебінің ішіндегі ең тәуірінің бірі Жетісу облысы, Қапал уезіне қарасты «Қарағаш» деген жердегі 1899 жылы ашылған ағайынды Маман мен Тұрысбек қажының медресесі болды. Оны жұрт «Мамания» медресесі деп атаған. «Маманияда» оқу мерзімі 5 жыл болып белгілінді. 1913 жылы онда 102 шәкірт оқығаны белгілі. Сол кезде Маман бай бастамасын Қырғызстанда (ол да Жетісу облысына жататын) қолдаған адам белгілі манап Шабудан Жантаев болды. Ол 1908 жылы Шаршу деген жадит медресесін ашады. Оны қырғыз бауырлар құрметтеп «Шабудания» деп атап кетті» - дейді.[2]

Заң ғылымының докторы, профессор Қазақстан Республикасының ұлттық академиясының мүше-корреспонденті Сұлтан Сартаев былай деп жазған. «Өз басым Мамановтар әулетінің Жетісу аймағында қараңғы қазақ баласы үшін мектеп салып, кедей балаларын жатақханаға тұрғызып, оқытып, оның бәріне тек өз қаражаттарын ғана жұмсап, игілікті іс жасағанын кейінірек білдім. Шындығында бұл адам таңғаларлық іс-шара. Қарап отырсақ, бұл әулеттің меценаттық қызметі ХІХ ғасырдың соңында басталып, ХХ ғасырдың бас кезіне тұспа-тұс келген екен... Ақсу, Қапал аумағында Барлыбек, Тұрлыбек Сыртановтар, Жақып Ақбаев, Мұхамеджан Тынышбаев, Көлбай Тоғысов, Ғабдулғазиз Мұсағалиев, Отыншы Әлжанов сынды білімді азаматтардың бір ортаға тоғысуы да «Мамания» мектебінің дүниеге келуі әсер еткен сияқты... Бұл мектеп қараңғы түкпірде халықтың қолына адаспас үшін шырақ ұстатқанмен пара-пар еді» [3]

Сол кездегі белгілі қоғам қайраткері Жақып Ақбаев былай дейді: «Марқұм Маманов Тұрысбек қажы қазақтар арасында асқан данышпан адам деп саналған еді. Көзі тірі кезінде халықтан ешнәрсе аямаған. Ол өз ұлдары Құдайберген мен Тәңірбергеннің, інісі Есенқұлдың білім алуына қамқорлық жасап, оларды сауда жасайтын жақсы татар адамдарымен таныстырған, бұларды солар саудаға үйреткен. Марқұм сексенінші жылдарда осы тұңғыш мектебін ашқан. Осы бір ғажап адамның содан кейін қайтыс болғаны өкінішті-ақ, ол өзі әлі де көптеген ізгі істермен даңққа бөлер еді. Тұрысбек 18 жыл болыс боған, осы уақыт ішінде пара алмаған, өзгенің атын мінбеген, қазақтардың бірде-бір қойын жемеген, оларды зорлық-зомбылық жасап жылатпаған, халқын ақшаға сатпаған. Осының бәрі оған жұмақта еселеніп қайтқан...» [4]

Мектептің ашылу салтанатына шақырылған қадірменді қонақтардың бірі - белгілі ақын, әнші әрі композитор Әсеттің тарихи хаты да сол жылы жазылыпты. Хатта былай делінген: «Байқажы әулеті! Ел құлағы елу дегендей мен де Қарағаштағы істеліп жатқан

игілікті істерге қанықпын. Оның үстіне қадірлі қонақ ретінде шақырғандарыңызға мың да бір рахмет. Осы салтанатқа арнап үш шумақ өлең жіберіп отырмын. Аз болса да, көптей көріңіздер!» Уа, жаным құтты болсын медресең! Бек жақсы, жеміс ексең, теріп жесең! Немерем тәлім алып, тәрбие алып, Оқысы - өтелгені менің есем, Шіркін - ай ашылса ғой баяғыда, Көрдің бе өкіндіріп отырғанын. Кез келіп сүйенгенде таяғына, Дауысым естіле ме Шәуешектен Еңбегің өтеледі келешекпен Иллахи, кейінгі ұрпақ теріп жесін, Жемісін аталары егіп кеткен. Мұндай игілікті істер ешбір кедергісіз орындала қоймайтыны белгілі ғой! Алғашқы бір - екі жылда мектепте сабақ оқытатын мұғалімдер татар ағайындар болды. Кейін «Айқап» журналына, «Қазақ» газетіне мектепке білімді қазақ мұғалімдерін шақырған жарнамалар жарияланып, сол бойынша Семей, Батыс Қазақстан облыстарынан, басқа да жерлерден білімді қазақ мұғалімдері келіп, әр түрлі пәннен сабақ берді. Солардың алғашқысы болып Мұстақым Малдыбаев және атақты әнші Майра Уәлиқызы мектептің салтанатты ашылу рәсімі қарсаңында келді. [6]

«Мамания» мектебін алғашқы бітірген шәкірттерінің қазақ халқы үшін атқарған ісі, көтерген жүгі орасан көп және ауыр болды. Өйткені, кеңес үкіметі орнаған алғашқы күннен бастап олар халықты сауаттандыру саясатын бірінші орынға қойды. Шалғай жатқан ауылдарда, қыстақтарда ересектер үшін сауатсыздықты жою оқуларын ұйымдастырды. Жетісуда білім ордасы болып салынған «Мамания» мектебін бітіргендер әр жерде, әр түрлі қызметте қазақтың кең даласында бытырап жүрсе де, халық үшін, өздерінің болашағы үшін абыройлы іске кірісіп кетті.

Мысалы: **М. Еркінбаев** Қарасу, **Әлсейіт Бағримов** Суықсай, **Жұмабай Шығанбаев** Сағабүйен, **Т. Сұлтанов** Көкөзек, **Арын Құйқанов** Лепсі, **Ыбрайым Маманов** Шұбарағаш, **Нұрқасым Жетекбаев** Арасан ауыл елді мекендерде мектептер ашып, балаларды оқытқан. Кешкісін бір үйге ересек адамдарды жинап сауаттандыру сабақтарын жүргізген. Балалар оқитын мектеп үйі болмаса, біреудің үйін жалдап, әйтеуір не болмаса да оқытқан. Сондай - ақ онда **М. Тынышпаев**, **М. Ермектасов** және **Майра Уәлиқызының** жұбайы **Ғ. Ахметкереев** ұстаздық еткен. Ал шеттен келген мұғалімдер шартқа отырды, оларды пәтер, жалақымен қамтамасыз ету, Маман балаларының мойнына жүктелді. Мектепте «Ғалия» медресесінің үлгісімен барлық жаңа пәндер оқытылды. Мектепте осы аймақтағы барлық елдің оқу - білімге зарыққан көзі ашық, көңілі таза, талапты жастарына арналып салынған оқу орны еді. «Бай, кедей, малшы-жалшы болып іріктеу жоқ, тек талапкер жастарға ортақ мұра болды», - дейді Маман балалары.

Көзін ашқаннан кейін қозы соңынан жүрген малшы жалшының, кедей кепшіктің балаларымен өз балаларының партаға қатар отырып, бір мектепте оқуына кейбір кертартпа, сыңаржақ ру басшылары қарсылықты білдірген. Бірақ олардың ырқына Маман балалары көнбеген еді. «Мамания» медресесінде оқу мерзімі 5 жыл. Маман бай медресесінің қажетіне жылына 4000 сомға дейін қаржы жұмсап отырған. Соның нәтижесінде «Маманияда» оқу - тәрбие жұмыстарына қажетті кітаптар, оқулықтар, көрнекті құралдар жеткілікті болды. Медресенің көп бөлмелерден тұратын зәулім ағаш үйіне бұл маңда тең келетін ғимарат болмаған. Өкінішке орай, конфескенің кезінде шолақ белсенділер медресенің үйін, ондағы аса бай, әрі сирек кездесетін кітаптар мен оқулықтарды, көрнекті құралдарды түгелдей жойып жіберген. Тіпті, Маман байдың басына арналған мәрмәр құлпытасты алып кеткен. Қазіргі кезде Қарағашта осыдан 75 жыл бұрын қанатын кең жайып гүлденген рухани мұрадан көзге ілінетін ештеңе жоқ. Неткен бишаралық! «Мамания» медресесінде оқушыларға берілген білім дәрежесімен танысу үшін оның архивте сақталған оқу жоспарларын келтірейік:

Онда мынадай пәндер оқытылған:

1. Қазақ тілі (оқу, жазу) - 1 - ші кластан бастап оқытылады.
2. Есеп (арифметика) - 1 - ші кластан басталып оқытылады
3. Иман - шарт - 2 - ші кластан басталып оқытылады.
4. Құран - 2 - ші кластан басталып оқытылады.
5. Орыс тілі - 3 - кластан басталып оқытылады.

6. Пайғамбарлар тарихы - тек 3 - ші кластан басталып оқытылады.
7. Жағрапия - 3 - ші кластан басталып оқытылады.
8. Зоология - 4 - ші кластан басталып оқытылады.
9. Ислам діні тарихы - 5 - ші кластан басталып оқытылады.
10. Татар тарихы - 5 - ші кластан басталып оқытылады.
11. Хадис (Пайғамбарлар өсиеті) - 5 - ші кластан басталып оқытылды.

Орыс тілі мен есеп сабақтарын орыс оқытушылары оқытқан. Өйткені **Қапал уезінің бастығы Павлов**: «Орыс тілін қазақ оқытуға болмайды», - деп, орыс тілі мұғалімі **Айжарықов Айманбетті** қызметінен босатуға жарлық берген.[7]

Батыр ұстаз атанған Бұғытай Айсеркеновтің ұрпақтары атаның сандық түбінде сақтаған жәдігерлерін «Егемен Қазақстан» газетіне жарияланған мақаладан үзінді: . «Қарағаш мектебі 1909 жылдан бастап салынып, сол жылы біткен. Басқарып, салдыртқан ісмер Абдрахман деген кісі. Ақсу – Сарқаннан 30 шамалы орыс ісмерлері мен 30 қазақ жұмысшысы қатынасқан. Мектептің жобасын сызған: Сырттанов Барлыбек пен Байдрахман Зиһандаров. Мектепті салдырғандар: Сейітбатқал, Есенкүл, Тәңірберген, Айтмұхамет, Қожахмет, Сейдахмет. Мешіт салуға 16 мың сом жұмсалған. Мектепке бұл сомдан 2 есе артық ақша жұмсалған деп бағалайды. Сонда 30 мың сом болса керек. Сол күнде бір қой 3 сом екен. Сонда 10 мың шамасы қой жұмсалған. Мұғалімдер *Байдрахман Зиһандаров, Жақый Айманов, Ахметкерей Ғабитов, Назар Абдосов, Нұрмұхамет Ислямов, Құнанбай Басибаев* (орыс тілінен сабақ берген). Уфаға жіберіп оқытып мұғалім етіп шығарған, кейін Қарағашта мұғалім болғандар: *Білал Сүлеев* (дуаннан), *Мейірман Ермектасов, Аубақир Мамбетбаев, Бейсембай Кәдесов (Смайылов), Берікбол Қилыбаев, Мұстахан Малдыбаев пен әниі Майра* да сабақ берген. Майраның гармонмен өлең айтқаны жайлы да жазылған. Николай Назаров деген атаманның баласы Сарқаннан келіп, 1911-1915 жылдары орысша оқытқан. Мұхаметқали Есенгелдинов әйелі Фатима екеуі мұғалім болған. Фатима оқытумен қатар 40-50 қызға қол өнерін үйреткен. Бұлар Семейден шақырылған. Барлық шығынды Мамановтар төлеген. 7-8 мұғалім ұстау үшін бір жылға 400-500 сом ақша төлеп тұрған.

Сонда тек, мұғалімдерді ұстауға жылына 4900-5000 сом тұрған немесе 1600-1700 қой. Қарағашта 1918 жылы өлтірілгендер: Бейсембай Кедесов, Омар Кереев, Әріпжан Бегімбаев. Одан ары қарай «Қарағашта 1918-1920 жылдары оқу болған жоқ. Оқу 1921 жылы басталды. 1925-1928 жылы коммуна болды. 1928-1936 ШКМ, 1935 жылы ІХ айда орта мектеп болды. 1937 жылы Ақсуға көшіп келді. Нұрсейіт Жақыпов 1930-1944, 1948-1958 жылдар аралығында мұғалім болды», деп жазылған [9].

«Мамания» мектебінің мұғалімдері осы аймақтың оқу білімге сусап отырған жастарына өздерінің ұстаздық парызын ақтауда күш - қуатын, ақыл- парасатын аяған жоқ. Аздаған уақыттың ішінде мектептің абырой - атағы бүкіл өңірге жайылды. Бұл шәкірттерге білім берген ұстаздардың жемісі мектептің қалыптасуына, оқу - тәрбие жұмыстарының сапалы еді. Ұстаздар және жүйелі жүруіне, рухани баюына негіз салды.

«Мамания» мектебінің мұғалімдері:

1. Әбішев Назар - ұлты татар, 1909-1911 жылдары есептен берген.
2. Ғабитов Ахметгерей - ұлты татар, 1, 2 - кластарға сабақ берген.
3. Ислямов Нұрмұхаммед - ұлты татар, 1912-1914 жылдары 3-ші кластарға сабақ берген.
4. Батыршинов Ахметгерей - ұлты татар, 1913-1916 жылдары кластарды оқытқан. табиғаттану және жағрапиядан сабақ берген.
5. Жиһандаров Файызрахман - ұлты татар, есептен және физикадан сабақ берген.
6. Есенгельдин Мұхаметқали - тарих және жағрапиядан дәріс берген.
7. Есенгельдина Фатима - татар қызы, қыздарға қолөнерінен дәріс берген.
8. Мұсағалиев Ғабдолғазиз - Орал облысы, тарих және ана тілінен дәріс берген.
9. Молдыбаев Мұстақым - руы қаракесек, Семей облысы, есептен және физикадан

дәріс берген.

10. Прошунин - Сарқан қаласынан, орыс тілінен дәріс берген және тағы басқа.

Мамания мектебінен алғашқы ұшқан түлектері:

1. Сүлейұлы Біләл
2. Шайшыбекұлы Әубәкір
3. Жансүгірұлы Ілияс
4. Еркінбекұлы Мәкей
5. Сүлейменұлы Қали
6. Жақыпұлы Нұрсейіт
7. Сопакұлы Молдағали
8. Шәріпұлы Молдахмет
9. Арғынұлы Қали
10. Қалымбекұлы Әлібек
11. Ермектасұлы Мейірман
12. Байарыстанұлы Ерлан
13. Кедесұлы Бейсенбай
14. Қысықкөзұлы Құсмолда
15. Әлсейітұлы Тұрысбек
16. Жазылбекұлы Қожахмет
17. Көтекұлы Данабек
18. Басенұлы Құлахмет
19. Құрманбекұлы Әбісәғит
20. Омарұлы Рахым
21. Күйқанұлы Арын
22. Шығынбайұлы Жұмабай
23. Маманұлы Ыбрайым
24. Берсүгірұлы Сұлтанбек
25. Жетекбайұлы Нұрқасым
26. Абайұлы Шаяхмет
27. Нұрғалиұлы Мәжекен
28. Үркінбайұлы Егеубек
29. Балқанұлы Базарбек
30. Сүлейменұлы Әбдікен
31. Иманбекұлы Нұртаза
32. Түлеужанұлы Құсмолда
33. Төтенұлы Әбдікәрім
34. Құсмолдаұлы Баянда
35. Бағрамұлы Әлсейіт
36. Қақымжанұлы Қазыбай
37. Қалиұлы Серік
38. Сұлтанбекұлы Талап
39. Сейітмұхамбет Мұхаметжан
40. Омаркұлұлы Нұрғали [8]

ҚОРЫТЫНДЫ

Татар жұртының «Медресе Мұхаммадия» (Қазан), «Медресе Ғалия» (Уфа), «Медресе Хұсайыния», (Троицк) сияқты оқу орындарының үлгісінде қазақ даласындағы ұлттық ағартушылық ордасы болған Жетісу жеріндегі «Медресе Мамания» - Маман және оның ұрпақтарының есімдерінің өшпестік көрсеткіші болып табылады.

Мектептің кейінгі тарихы «Мамания» мектебі және оның іргесін қалаған Мамановтар әулетінің кейінгі тағдыры - қиыншылықтар, революциялық аласапыран, қуғын-сүргінге толы болды.

1918 жылы Қазақ революциясының ұшқыны Қапал, Шұбарағаш, уездерін де келіп жетті. Бай-манаптарды құртамыз деген дабылмен «Қарағаштағы» мектеп, мешіт үйлері өртелді. Қызыл империяның құйтырқы саясатының кесірінен Маман балаларының соңынан қуғын түсіп, бай ретінде түрмелерге жабылып, бай ретінде жойылып кеткеніне тарих куә. Маман балалары бір күнде Қытай жеріне ауып кетті.

Тек бір-екі немерелері құм астына тығылып, Қытай жеріне асуға үлгермей қалды. Олардың есімдері бізге бей мәлім болған. Зерттеу барысында Тұрысбектің немересі Тұрысбекова Еңліктің ҚР Нұр-Сұлтан қаласында тұрып жатқаны анықталды.

1917-24 жылдары революциялық толқуларға байланысты, «Мамания» мектебі жабылған. Кейін жергілікті өкімет «Қарағаштағы» мектептің өртенбей қалған, күйген кірпіштен қалаған қабырғаларын жөндеп Жансүгіров мұражайын мектеп қалдықтарынан салған.

1999 жылдың 22-тамызында Республикалық ономастикалық комиссия Алматы облысы, Ақсу ауданы Ақсу ауылындағы Ыбырай Алтынсарин мектебіне «Мамания» мектебі деген атын қайтарып беру туралы шешім шығарды. Сөйтіп, әділет туын тікті. 1999 жылы «Мамания» мектебінің алғашқы қоңырауы соғылып, алғашқы шәкірттері партаға отырғызылды. Қазір «Мамания» мектебінің тұрағы Ілияс Жансүгіров кентімен ескі Ақсу ауылының ортасындағы Ежен төбесінің құбыла бетіндегі ойпанда жатыр. Жол бойына қараған адам қалың ағашты аумақты мекенді бірден байқайды. Егілген ағаштарды бір кездерде «Мамания» мектебінің түлектері еккенін біреу білсе, біреу біле бермес. Өкініштісі, мектеп салынған жерде қазір «Жаңақоғам» кеңшар қой фермасының екі отар малы мекендейді. Мына нарық қысқан шақта отын орнына шауып тастаған ағаштарды көріп күйінерің анық. Осыдан 5-6 жыл бұрын бұл жерде ас беріліп, Маман ұрпағы жатқан жер қоршалып, ескерткіш тас орнатылды. Бұл мекен - кешегі қараңғы қарапайым қазақтың қамын ойлап, сауатын ашып, болашағына үміт шоғын үрлеткен, талай балапанын қанаттандырып ұшырған алтын ұя. Көркем кең жазиралы Жетісу өлкесінде озық ойлы, адамгершілік әрі ұлтжандылық қасиеттері мен еліне зор қамқорлық жасаған Маман Тұрысбектердің азаматтық бейнелері, өнегелі істері туралы әркім үздік - үздік өз білгенін айтып, жазып жүр. Алайда толықтай зерттеліп, шын мәніндегі лайықты бағасын алмай келеді.

Менің ұсыныстарым:

1. «Мамания» мектеп-медресесін қалпына келтіру;
2. «Мамания» — Жетісу өңіріндегі алғашқы білім беру орталықтарының бірі ретінде дәріптеліп, тарих оқулықтарына енгізу;
3. Маман Қалқабайұлының ұрпақтарына арнап «Мамания мектеп медресесін қайта қалпына келтіріп, мемориалдық үйге, әрі тарихи этнографиялық музейге айналдыру;
4. Ілияс Жансүгіров оқыған мектеп ретінде дәріптеу;
5. Ұлы тұлғаларына арналған шәкірттер аллеясын жасау;
6. “Мамания” мектебінің тарихы жайлы тарихи бейне фильмдер түсіріліп абыройын асқақтау.

Әдебиеттер тізімі

- 1.«Қазақ» газеті 1913 жыл. №37,8 желтоқсан // «Қазақ энциклопедиясынан», 70 бет / 2. Бендриков. Түркістандағы халықаралық ағарту 1918-1919 жж. "кеңестік педагогика" 1956, №12, б. 37
3. Шапағатты шырақ кітабы
4. «Айқап» журналында, 1913 ж №7 12-15 б.
5. Омар У. Қазақстандағы ағарту ісі және патша өкіметінің отарлау саясаты. 1997 ж. 38 б.
6. Қазақ Республикасының Орталық тарихы мұрағаты. 90-ф, 1-тізім, 373-іс, 14-15 бет
7. Орыс тілі мен есеп сабақтарын орыс оқытушылар оқытқан). (Қазақ Республикасының Орталық тарихы мұрағаты. 90-ф, 1-тізім, 373-іс, 14-15 бет
8. Руслан Ақмағанбет. Құт. Байлық танымы және қазақ байлары. "BRK Press" баспасы. Алматы. 2019 ж.
9. <https://egemen.kz/article/332089-mamaniya-mektebi>
10. Исламгазина Г.Х. «Начиная с истоков...» Посвящаю свою статью памяти Маманова Медета Еженовича. Орталық мемлекеттік ғылыми – техникалық құжаттама архиві.

ӘӨЖ: 130.2 (045)

ҚАЗАҚСТАНДАҒЫ МӘДЕНИ, ТІЛДІК ЖӘНЕ ДІНИ ДИАЛОГТЫҢ ҚОҒАМДЫ БІРІКТІРУ ЖОЛЫНДАҒЫ МАҢЫЗДЫЛЫҒЫ

Сайлаубек Д.Ф.,

2 курс студенті,

e-mail: d.sailaubek@atu.edu.kz.

Ғылыми жетекшісі: Қамырова Г.А.,

с.ғ.к., ассистент-профессор,

Алматы технологиялық университеті,

Алматы қ., Қазақстан

e-mail: kamyrovazhana@mail.ru

Андатпа. Мақала Қазақстан Республикасындағы мәдениетаралық, тілдік және дінаралық диалогтың теориялық және практикалық аспектілеріне арналған. Мақалада көпұлтты Қазақстанның өзекті тақырыбы, яғни, мәдениетаралық түсіністікті, діни төзімділікті және тілдік әртүрлілікті құрметтеуді талап ететін әртүрлі халықтар мен ұлттар арасындағы өзара әрекеттестік үдерісі қарастырылады.

Мақала Қазақстандағы мәдениетаралық, дінаралық және тілдік диалогтың тарихи, саяси және әлеуметтік аспектілерін қарастырады. Қазақстанның көпұлтты және көпдінді қоғамында тұрақтылық пен бейбітшілік сақтауға бағытталған мемлекеттік саясаттың негізгі нәтижелері талданады. Мақалада Қазақстан халқы Ассамблеясының қызметі, Әлемдік және дәстүрлі діндер көшбасшыларының съезі, этномәдени орталықтардың рөлі мен мемлекеттік тіл саясатының ықпалы зерттелген. Сонымен қатар, Конституцияның тиісті нормалары негізінде елдегі этносаралық келісімнің құқықтық негіздері көрсетіліп, халықаралық аренадағы Қазақстанның беделі талқыланады. Мақалада еліміздің мәдениетаралық келісім үлгісі ретінде жаһандық бейбітшілікке қосқан үлесі де сипатталған.

Түйін сөздер: мәдениет, дінаралық диалог, көпұлттылық, көпконфессияналдық, көптілділік, толеранттылық, бірлік.

Аннотация. Статья посвящена теоретическим и практическим аспектам межкультурного, языкового и межрелигиозного диалога в Республике Казахстан. Рассматривается актуальная тема многонационального Казахстана, процесс взаимодействия разных народов и нации которые требуют межкультурное понимание, межрелигиозное

терпение и уважения языкового многообразия.

В статье рассматриваются исторические, политические и социальные аспекты межкультурного, межрелигиозного и языкового диалога в Казахстане. Анализируются основные результаты государственной политики, направленной на поддержание стабильности и мира в многоэтническом и многоконфессиональном обществе Казахстана. В статье рассматривается деятельность Ассамблеи народа Казахстана, Съезда лидеров мировых и традиционных религий, роль этнокультурных центров и влияние государственной языковой политики. Кроме того, на основе соответствующих норм Конституции показаны правовые основы межэтнического согласия в стране, обсуждается репутация Казахстана на международной арене. В статье также описан вклад страны в глобальный мир как модель межкультурной гармонии.

Ключевые слова: культура, межрелигиозный диалог, многонациональность, поликонфессиональный, многоязычие, толерантность, единство.

Annotation. The article is devoted to theoretical and practical aspects of intercultural, linguistic and interreligious dialog in the Republic of Kazakhstan. It considers the actual theme of multinational Kazakhstan, the process of interaction of different peoples and nations that require intercultural understanding, interreligious patience and respect for linguistic diversity.

The article considers historical, political and social aspects of intercultural, interreligious and linguistic dialog in Kazakhstan. The main results of the state policy aimed at maintaining stability and peace in the multi-ethnic and multi-confessional society of Kazakhstan are analyzed. The article considers the activities of the Assembly of the People of Kazakhstan, the Congress of Leaders of World and Traditional Religions, the role of ethno-cultural centers and the impact of the state language policy. In addition, based on the relevant norms of the Constitution, the legal basis for interethnic harmony in the country is shown, and Kazakhstan's reputation in the international arena is discussed. The article also describes the country's contribution to the global world as a model of intercultural harmony.

Keywords: culture, interreligious dialogue, multinationality, multi-confessional, multilingualism, tolerance, unity.

Қазіргі жаһандану дәуірінде мәдениет, тіл және дін арасындағы диалогтың маңыздылығы айтарлықтай артуда. Өртүрлі халықтар мен ұлттардың өзара әрекеттесу процесі приоритетті түрде мәдениетаралық түсіністікті, діни толеранттылықты және тілдік әртүрлілікті құрметтеуді талап етеді. Бұл тақырып әсіресе Қазақстан сияқты көпұлтты және көпдінді елдер үшін, яғни плюралистік қоғамда ерекше өзекті.

Қазақстан Республикасы өзін демократиялық, зайырлы, құқықтық және әлеуметтік мемлекет ретінде орнықтырады. Зайырлы мемлекет діни еркіндік, әртүрлі діндер мен этностардың бейбіт қатар өмір сүруін қамтамасыз ететін маңызды негіз болып табылады.

Мәдениетаралық және дінаралық диалогты сақтау тұрғысынан осы бап Қазақстанның демократиялық қағидаларына сүйеніп, әрбір азаматтың тең құқығын және еркіндігін қорғауды қамтамасыз ететінін көрсетеді.

Қазақстан Республикасының Конституциясының 39-бабында негізгі құқықтар мен бостандықтардың шектелуі және оларды қорғау туралы айтылған. Бұл баптың 3-тармағында этносаралық және конфессияаралық келісімді сақтау туралы тікелей норма бар: «Ұлтаралық және конфессияаралық келісімді бұзуға бағытталған кез келген әрекет конституциялық емес деп танылады» [1]. Бұл норма Қазақстанда этносаралық және дінаралық келісімді сақтаудың құқықтық негізі болып табылады. Ол елдегі тұрақтылық пен бейбітшілікті қамтамасыз ететін басты қағидағардың бірі ретінде қарастырылады. Осы арқылы мемлекет ұлтаралық араздықты қоздыруға бағытталған әрекеттерді болдырмауды заң жүзінде міндеттейді.

Қазақстан – этносаралық және конфессияаралық келісімді сақтаған көпұлтты және көпконфессионалды мемлекет. Елдің геосаяси жағдайы мен тарихи даму кезеңдері түрлі мәдениеттер мен діндердің тоғысуына ықпал етті. Қазақстанда мәдениет, тіл және дін арасындағы диалог – тұрақтылық пен бірлікті сақтаудың негізгі құралдарының бірі.

Қазақстанның тәжірибесі негізінде, мультикультурализмдік ортада мәдениет, тіл және дін арасындағы диалогтың қоғамдағы рөлі, оның маңыздылығы мен болашағы – қозғалу керек мәселелер ішіндегі ең бастысы болмаса, бастыларының бірі.

Мәдениетаралық диалог маңыздылығы қазіргі таңдағы жағдайда анықтала түсті. Мәдениет – адамзаттың рухани және материалдық байлығының жиынтығы. Әртүрлі халықтардың мәдениетін зерттеу, түсіну және мойындау олардың арасындағы сенім мен достықты нығайтады. Мәдени диалог – мәдениеттердің өзара байытылуының, ортақ құндылықтарды қалыптастырудың және дау-дамайларды болдырмаудың тиімді құралы. Мәдениетаралық диалог – әртүрлі этнос өкілдерінің мәдени ерекшеліктерін танып, өзара құрмет көрсетуіне ықпал етеді.

Сонымен қатар, елімізде түрлі этностардың мәдени мұрасын сақтауға бағытталған ұлттық мерекелерді (Наурыз мейрамы, Масленица, Корейлердің Чусок мейрамы) бірге атап өту, мәдени орталықтар мен музейлердің жұмысын қолдау, ұлттық өнер фестивалдері мен көрмелерді ұйымдастыру секілді шаралар жүзеге асырылуда. Мәдениетаралық диалог халықтардың бір-біріне жақындасуына және қоғамда тұрақтылық пен бейбітшілікті сақтауға ықпал етеді. Қазіргі президент Тоқаев Қ.К. мәдениетаралық және дінаралық келісімді сақтау саясатын жалғастыруда. Тоқаев Қ.К. президент ретінде Қазақстан халқы Ассамблеясының жұмысын күшейтіп, этносаралық қарым-қатынастардың маңыздылығын жиі атап өтеді.

Қазақстанның мәдениетаралық диалог саласындағы өзгерістері мен процестерінің нәтижелері елдегі тұрақтылықты нығайтып, бейбіт өмір сүрудің өзіндік моделін қалыптастырды. Бұл нәтижелер тарихи, әлеуметтік және саяси қадамдармен байланысты. Қазақстанның мәдениетаралық диалогты дамытудағы басты құралдарының бірі – Қазақстан халқы Ассамблеясы. 1995 жылы құрылған бұл институттың басты мақсаты – этносаралық келісімді нығайту және ұлтаралық қақтығыстардың алдын алу. Ассамблея түрлі этномәдени бірлестіктердің мүдделерін қорғап, мәдени іс-шаралар мен диалог алаңдарын ұйымдастырады.

«ҚХА елдегі 130-дан астам ұлт пен этностың өз мәдениетін дамытуына мүмкіндік берді; этносаралық қақтығыстардың алдын алу мен түсіністік орнатудың тиімді алаңы болды; ҚХА ұйымдастырған шаралар (фестивалдер, мәдени форумдар) халықтың өзара жақындасуына ықпал етті» [2].

Тіл – қарым-қатынас құралы, ұлттың басты ерекшелігінің бірі. Тілдік әртүрлілікті құрметтеу – мәдени диалогтың маңызды бөлігі. Тіл арқылы мәдениет беріледі, дін туралы ақпарат таратылады, әрі халықтардың бір-бірімен түсінісуі жүзеге асады. Түсініктірек тілмен айтқанда, тіл – мәдениетті құраушы компоненттерді байланыстыратын маңызды құрал. Көптілділік қоғамда толеранттылықты арттыруға және ұлтаралық қарым-қатынасты жақсартуға ықпал етеді. Тіл – халықтар арасындағы байланыс көпірі. Қазақстанда үштілділік саясаты елдегі тілдік диалогты дамытуға негізделген. Мемлекеттік тіл – қазақ тілі, ресми қарым-қатынас тілі – орыс тілі, ал ағылшын тілі жаһандық ғылым мен инновацияларға қол жеткізу құралы ретінде насихатталуда.

Қазақстанда түрлі этнос өкілдері өз ана тілдерін оқып-үйренуге мүмкіндік алған. Елде 30-дан астам тілде білім беретін мектептер мен жексенбілік мектептер жұмыс істейді. Бұл бастамалар Қазақстанның тілдік әртүрлілікті сақтауға және ұлттар арасындағы өзара түсіністікті нығайтуға ұмтылысын көрсетеді. Елімізде қазақ тілін дамыту және этностардың ана тілдерін қолдау мақсатында мемлекеттік тіл саясаты жетілдірілді. Сонымен қатар, үштілділік саясаты енгізілді (қазақ, орыс, ағылшын тілдері).

Мемлекеттік тілдің қолдану аясы кеңейіп, этностардың қазақ тілін меңгеру көрсеткіші артты; қазақ, орыс және ағылшын тілдерін білу этностар арасындағы қарым-қатынас пен мәдени диалогты жеңілдетті; этностардың ұлттық тілдері мен мәдениетіне қолдау көрсету жалғасты.

Полиэтникалық және поликонфессионалды қоғамда бірлік пен ынтымақтастықты қамтамасыз етуге діни институттарының да маңызы зор. Дін – адамзат өмірінің рухани негізі. Әртүрлі дін өкілдерінің диалогы бейбітшілік пен ынтымақтастыққа қол жеткізудің маңызды тетігі. Қазақстанда әртүрлі дін өкілдерінің бейбіт өмір сүруі – дінаралық келісімнің үлгісі.

Дінге қатысты түсіністік пен өзара құрметке негізделген диалог экстремизм мен радикализмге қарсы тұрудың маңызды жолы.

Қазақстанда діннің қоғамдағы рөлі ерекше. «Елде 18 конфессияға тиесілі 3800-ден астам діни бірлестік бар. Дінаралық келісім саясаты елдегі тұрақтылық пен бейбіт өмірді қамтамасыз етудің негізіне айналды. Қазақстанның дінаралық диалогты дамытудағы маңызды бастамасы – Әлемдік және дәстүрлі діндер көшбасшыларының съезі» [3]. Бұл форум алғаш рет 2003 жылы Астанада өтті. Съездің мақсаты – әртүрлі дін өкілдерінің бейбітшілік пен өзара түсіністікті нығайту жолындағы ынтымақтастығын арттыру. Бүгінде бұл съезд жаһандық деңгейде танымал диалог алаңына айналды.

Дінаралық келісімді сақтау бағытындағы шаралар: Конфессия өкілдерінің бірлескен іс-шаралары, діндер туралы білім беру және экстремизмнің алдын алу, мемлекеттік органдар мен діни бірлестіктер арасындағы тұрақты диалог. Дінаралық диалог Қазақстанда толеранттылық мәдениетін қалыптастырудың негізі болып табылады. Дінаралық келісім мен толеранттылық. Өзгерістер: Қазақстан әлемдік деңгейде дінаралық диалогтың көшбасшысы ретінде танылды. 2003 жылдан бері Әлемдік және дәстүрлі діндер көшбасшыларының съезі өткізіліп келеді. Осылайша, Қазақстан діндер арасындағы диалогты нығайту арқылы халықаралық беделге ие болып отыр.

Мәдениет, тіл және дін диалогтарды құру арқылы біздің мемлекетте тыныштық пен тұрақтылық сақталады және де түсіністік пен келісім негізіндегі диалог қоғамдағы шиеленістердің алдын алады. Әртүрлі мәдениеттер мен діндер өзара тәжірибе алмасу арқылы дамиды, Жалпыадамзаттық құндылықтарға негізделген диалог халықтар мен ұлттарды біріктіреді. Қазақстанның тәжірибесі мәдениет, тіл және дін арасындағы диалогтың тиімді механизмдерін ұсынады. Бұл бағыттағы цифрлық даму маңызды. Цифрландыру арқылы мәдени, тілдік және діни мұраны кең аудиторияға жеткізу, мысалы, виртуалды көрмелер мен онлайн білім беру платформаларын дамыту. Осы тұрғыда жастар арасында жұмыстар, толеранттылық пен өзара құрметті насихаттау жүргізілуі тиімді. Бұл үшін мектептер мен университеттерде арнайы бағдарламалар енгізу қажет.

Қазақстанда түрлі этномәдени орталықтар құрылып, әр этносқа өз тілін, дәстүрін және мәдениетін дамытуға мүмкіндік беріледі. Орталықтар өз этностарының мәдениетін насихаттау арқылы халықтар арасында өзара түсіністік пен құрметті күшейтті; бірнеше этностың қатысуымен өтетін мәдени іс-шаралар этносаралық достықты нығайтуға септігін тигізді. Республиканың бұл бағыттағы саясаты халықтар арасындағы достық пен өзара түсіністікті нығайтуға бағытталған. Елдің мәдениетаралық, тілдік және діни толеранттылықты дамыту тәжірибесі басқа мемлекеттерге үлгі бола алады.

Мәдениет, тіл және дін арасындағы диалог – жаһандану кезеңінде бейбіт және тұрақты қоғам құрудың негізгі кепілі. Әрбір адам толеранттылықты, құрметті және өзара түсіністікті насихаттай отырып, осы үдеріске өз үлесін қоса алады. Қазақстан мәдениетаралық диалог пен бейбіт өмір сүрудің өзіндік моделін халықаралық деңгейде таныстырды. БҰҰ, ЮНЕСКО және басқа да халықаралық ұйымдар еліміздің мәдениетаралық және дінаралық келісім саласындағы тәжірибесін жоғары бағалады.

Қазақстанның бұл жолдағы жетістіктері қоғамның бірлігі мен тұрақтылығын сақтаудың тиімді құралдары ретінде танылуда. Болашақта осы құндылықтарды дамыту және нығайту елдің дамуы мен өркендеуінің басты кепілі болмақ. Біздің тәжірибеміз диалогтың сәтті түрде жүзеге асуының үлгісі ретінде қарастырылуы мүмкін. Бұл бағыттағы жұмыстар болашақта да жалғасын табуы тиіс.

Әдебиеттер тізімі

1. Қазақстан Республикасының Конституциясы.
2. Ассамблеяның қызметі туралы ақпарат: <https://assembly.kz/>
3. Қазақстан халқының этникалық және діни құрамы туралы статистикалық деректерді ұсынатын негізгі ресурсы: <https://stat.gov.kz/>.

УДК 21/29(045)

ОСНОВНЫЕ НАПРАВЛЕНИЯ РЕЛИГИОЗНОЙ ПОЛИТИКИ СОВРЕМЕННОГО КАЗАХСТАНА

*Горбачева М.М., Агибалова Л.В.,
студенты бакалавриата,
Алматинский Технологический университет,
Научный руководитель: Джунусбаева А.М.,
margaritagorbacheva14005@gmail.com
г. Алматы, Казахстан*

Аннотация. В современном мире религия играет важную роль в формировании международных отношений, а также в построении внутренней политики и стабильного государства. Однако помимо созидательного эффекта, с возрастанием роли религии могут проявляться и негативные аспекты религиозной жизни. В статье были проанализированы нормативно-правовые акты, официальные статистические данные Министерства информации и общественного развития Республики Казахстан, научные труды отечественных и зарубежных ученых в данной сфере. Современную государственную религиозную политику можно описать как взвешенную и соответствующую принципам светского и толерантного государства. На данном этапе развития и учитывая геополитическую ситуацию, государству необходимо повысить уровень проводимой информационной работы и продолжать развиваться в данном направлении.

Ключевые слова: государственная политика, государственное управление, религиозная политика, межконфессиональные отношения, светское государство.

Аңдатпа. Қазіргі әлемде дін халықаралық қатынастарды қалыптастыруда, сондай-ақ ішкі саясат пен тұрақты мемлекет құруда маңызды рөл атқарады. Алайда, шығармашылық әсерден басқа, діннің рөлі артқан сайын діни өмірдің жағымсыз жақтары да көрінуі мүмкін. Мақалада нормативтік-құқықтық актілер, Қазақстан Республикасы Ақпарат және қоғамдық даму министрлігінің ресми статистикалық деректері, осы саладағы отандық және шетелдік ғалымдардың ғылыми еңбектері талданды. Қазіргі мемлекеттік діни саясатты зайырлы және толерантты мемлекеттің қағидаттарына сәйкес келетін салмақты деп сипаттауға болады. Дамудың осы кезеңінде және геосаяси жағдайды ескере отырып, мемлекет жүргізіліп жатқан ақпараттық жұмыс деңгейін арттырып, осы бағытта дамуын жалғастыруы қажет.

Түйінді сөздер: мемлекеттік саясат, мемлекеттік басқару, діни саясат, конфессияаралық қатынастар, зайырлы мемлекет.

Abstract. In the modern world, religion plays an important role in shaping international relations, as well as in building domestic politics and a stable state. However, in addition to the creative effect, with the increasing role of religion, negative aspects of religious life can also manifest themselves. The article analyzed normative legal acts, official statistical data of the Ministry of Information and Social Development of the Republic of Kazakhstan, scientific works of domestic and foreign scientists in this field. Modern state religious policy can be described as balanced and consistent with the principles of a secular and tolerant state. At this stage of development and taking into account the geopolitical situation, the state needs to increase the level of information work carried out and continue to develop in this direction.

Keywords: public policy, public administration, religious policy, interfaith relations, secular state.

В современной Республике Казахстан религиозная политика играет важную роль в обеспечении стабильности и гармонии между различными конфессиями, а также в борьбе с радикальными идеологиями. Государство активно развивает нормативно-правовую базу, направленную на регулирование религиозной деятельности и межконфессиональных

отношений. Необходимо рассмотреть основные направления религиозной политики Казахстана с учетом анализа работ отечественных и зарубежных исследователей.

Одной из ключевых задач государственной политики Казахстана является обеспечение межконфессионального мира и согласия. В этом плане Казахстан уникален в своем подходе к регулированию межконфессиональных отношений. Основной акцент делается на взаимодействии государства с религиозными общинами, создании механизмов диалога между различными конфессиями и поддержке религиозного многообразия. Важную роль

в этом играет Ассамблея народа Казахстана, которая стала платформой для межрелигиозного диалога и толерантности.

Кроме того, Закон «О религиозной деятельности и религиозных объединениях» предоставляет четкие рамки для функционирования религиозных организаций, обеспечивая баланс между свободой вероисповедания и требованиями национальной безопасности. Государство стремится к созданию условий для гармоничного сосуществования различных религий, поддерживая светский характер стран. [1,113]

Казахстан активно противостоит угрозам религиозного экстремизма и терроризма. Важное направление религиозной политики заключается в разработке стратегий по предотвращению радикализации и обеспечению национальной безопасности. Согласно отчету Global Terrorism Index, Казахстан показывает низкий уровень террористической активности, что является результатом комплексного подхода к борьбе с радикальными движениями. [2]

Одним из примеров является опыт Саудовской Аравии, который Казахстан частично перенял, основываясь на стратегии «мягкого» противодействия терроризму. Важным элементом такой стратегии является реабилитация и социальная адаптация лиц, попавших под влияние экстремистских идеологий, а также профилактическая работа с населением.

Для повышения уровня религиозной грамотности и противодействия радикализму государство уделяет особое внимание информационно-просветительской работе. Министерство информации и общественного развития Республики Казахстан (2021) в своем отчете подчеркивает важность распространения достоверной информации о религиозных традициях, а также проведения образовательных программ, направленных на укрепление светских ценностей.

Особое внимание уделяется работе с молодежью, которая является наиболее уязвимой группой для радикальных идеологий. Создаются программы, направленные на формирование критического мышления и укрепление толерантности среди молодежи.

Законодательство в религиозной сфере постоянно совершенствуется для учета новых вызовов. Закон «О религиозной деятельности и религиозных объединениях» четко регламентирует права и обязанности религиозных объединений, их регистрацию и деятельность на территории Казахстана. Это законодательство позволяет государству эффективно регулировать религиозную жизнь и предотвращать деятельность экстремистских групп. [1,126]

Смена статуса некоторых религиозных групп, например, малочисленных сект, также регулируется законодательством. Строгий контроль за деятельностью религиозных организаций направлен на предотвращение их превращения в экстремистские структуры

Казахстан активно развивает международное сотрудничество в сфере религиозной политики. На международных площадках, таких как Съезд лидеров мировых и традиционных религий, Казахстан выступает за укрепление диалога между представителями различных религий и за совместные усилия в борьбе с религиозным экстремизмом. Эти международные инициативы способствуют укреплению позитивного имиджа Казахстана как страны, стремящейся к поддержанию глобального межрелигиозного мира и безопасности.

Государственная политика вместе с грамотной внешней религиозной политикой

Казахстана сыграла важную роль в обеспечении национальной безопасности, благотворно повлияла на укрепление региональной и глобальной стабильности и стала основой для улучшения отношений и партнерства с другими странами. В настоящее время уполномоченным органом в области религиозного регулирования является Комитет по делам религий Министерства информации и общественного развития РК (далее - Комитет), который совместно с заинтересованными государственными органами и институтами гражданского общества осуществляет государственную политику в данной сфере. В 2020 году был принят Комплексный план по реализации государственной политики в религиозной сфере Республики Казахстан на 2021 – 2023 годы, который направлен на укрепление светских принципов в обществе и обеспечение межконфессионального согласия и стабильности в казахстанском обществе.

Законодательство в сфере религий регулирует правовую ответственность граждан и религиозных организаций на территории Республики Казахстан. Следовательно, очень важно гражданам быть осведомленными касательно политики в религиозной сфере с целью понимания и знания закон и прав в религиозной сфере. Кроме того, согласно вышеуказанного опроса, большинство казахстанцев оценивают религиозную ситуацию в месте проживания и в стране в целом как благоприятную, то же самое можно сказать об оценках непосредственно отношений между различными религиозными конфессиями в Казахстане. Но в то же время, более трети респондентов (36,8%) сообщили, что не владеют информацией о религиозной ситуации, но в целом имеют представление. Чуть больше четверти опрошенных считают себя хорошо информированными о текущем положении в религиозной сфере ввиду того, что активно наблюдают за рассмотрением общественно-значимых вопросов посредством СМИ. В сумме 62,8% респондентов можно считать осведомленными о религиозной ситуации гражданами. Более того, уполномоченному органу следует повышать уровень осведомленности путем информационной работы ввиду высокого уровня неосведомленности со стороны граждан. [3,54]

Таким образом, государственная религиозная политика Казахстана направлена на поддержание светского характера страны, обеспечение межконфессионального согласия и борьбу с религиозным радикализмом. Казахстан демонстрирует успешные примеры регулирования межконфессиональных отношений, сочетая правовые, просветительские и профилактические меры, что способствует укреплению стабильности как внутри страны, так и на международной арене.

Список литературы

1. Закон Республики Казахстан от 11 октября 2011 года "О религиозной деятельности и религиозных объединениях" // <https://adilet.zan.kz/rus/docs//>
2. Видение человечества. Глобальный индекс терроризма 2022: Основные результаты в 6 таблицах. // <https://www.visionofhumanity.org/global-terrorism-index-2022-key-findings-in-6-charts//> (2022)
3. Министерство информации и общественного развития Республики Казахстан. (2021). // Аналитический отчет по результатам социологического мониторинга "Оценка населением Казахстана государственной политики в религиозной сфере», Нурсултан, 2021
4. Дмитриева И. А. Религиозная политика Республики Казахстан. // Вестник Дипломатической академии МИД России. Россия и мир № 3(21), 2019, С.113-126.

УДК 21/29(045)

ДИАЛОГ РЕЛИГИЙ В ИНДИИ: ПРИМЕРЫ СОТРУДНИЧЕСТВА И ВЗАИМОПОНИМАНИЯ

Секергалиева Ж.,

Әбдіқадыр Г.,

студенты бакалавриата,

Алматинский технологический университет,

научный руководитель: Джунусбаева А.М.,

г. Алматы, Казахстан

e-mail: guliabdi@icloud.com

Аннотация. В данной статье рассматривается диалог религий в Индии, стране, богатой культурным и религиозным разнообразием. Основное внимание уделяется примерам межрелигиозного сотрудничества и взаимопонимания, а также инициативам, направленным на укрепление толерантности среди различных религиозных групп. Анализируются исторические личности, такие как Махатма Ганди, сыгравшие ключевую роль в продвижении идеи мирного сосуществования. В статье обсуждаются существующие проблемы и вызовы, связанные с межрелигиозным диалогом, такие как конфликты и предвзятости. Подчеркивается важность продолжения работы по установлению диалога между религиями для достижения гармонии и стабильности в индийском обществе.

Ключевые слова: диалог религий, Индия, межрелигиозное сотрудничество, толерантность, культурное разнообразие.

Аңдатпа. Бұл мақалада мәдени және діни алуан түрлілігімен танымал Үндістандағы діндер арасындағы диалог қарастырылады. Негізгі назар әртүрлі діни топтар арасындағы ынтымақтастық пен өзара түсіністік мысалдарына, сондай-ақ төзімділікті нығайтуға бағытталған бастамаларға аударылған. Махатма Ганди сияқты тарихи тұлғалар бейбіт қатар өмір сүру идеясын алға жылжитқан маңызды рөлдері талданады. Мақалада діндер арасындағы диалогқа байланысты қазіргі кездегі проблемалар мен сын-қатерлер, мысалы, қақтығыстар мен алалаушылықтар талқыланады. Үнді қоғамында үйлесім мен тұрақтылыққа қол жеткізу үшін діндер арасындағы диалогты жалғастырудың маңыздылығы атап өтіледі.

Түйін сөздер: діалог діндер, Үндістан, межрелигиозное сотрудничество, толеранттылық, мәдени әртүрлілік.

Abstract. This article discusses interfaith dialogue in India, a country rich in cultural and religious diversity. The focus is on examples of interfaith cooperation and understanding, as well as initiatives aimed at strengthening tolerance among various religious groups. It analyzes historical figures such as Mahatma Gandhi, who played a key role in promoting the idea of peaceful coexistence. The article also addresses existing problems and challenges related to interfaith dialogue, such as conflicts and biases. It emphasizes the importance of continuing efforts to establish interfaith dialogue to achieve harmony and stability in Indian society.

Keywords: dialogue of religions, India, inter-religious cooperation, tolerance, cultural diversity.

Индия (Республика Индия) — государство в Южной Азии. Страна занимает 7-е место в мире по площади (3 287 263 км²), 1-е (по другим данным 2-е) место по численности населения (1 425 937 441 млн человек), 3-е место по ВВП (ППС) (11,75 трлн долларов США). Индия исторически сложилась как поликонфессиональная страна. В данной стране исследование примеров межрелигиозного сотрудничества помогает понять, как разные верования могут сосуществовать и работать вместе исповедующих различные религии, включая индуизм, ислам, христианство, сикхизм и буддизм. Это многообразие создает как возможности, так и вызовы для диалога.

Индия является активным участником международных организаций, таких как ООН, ВТО, БРИКС и других. Она стремится играть конструктивную роль в решении мировых проблем, включая изменение климата, борьбу с терроризмом и продвижение международной торговли.

Еще одной важной составляющей внешней политики Индии является укрепление своих региональных связей. Индия активно развивает отношения с соседними странами в Южной Азии, Юго-Восточной Азии и Западной Азии. Одной из важных инициатив является СААРК (Южная Азиатская ассоциация регионального сотрудничества), в рамках которой страны региона сотрудничают в различных областях, включая торговлю, транспорт и культурный обмен.

В Юго-Восточной Индия активно укрепляет отношения с такими странами, как Мьянма, Таиланд, Вьетнам, Индонезия, Малайзия и Сингапур. В рамках партнёрства страны взаимодействуют в различных областях, таких как торговля, инвестиции, сотрудничество в области безопасности, морских дел и туризма.

В Западной Азии, Индия развивает отношения с странами, такими как Иран, Афганистан, Пакистан и страны Персидского залива. Взаимодействие с этими странами охватывает различные области, включая энергетику, торговлю, строительство инфраструктуры и сотрудничество в сфере безопасности. [1]

Махатма Ганди, как одна из самых значительных фигур в истории Индии, активно пропагандировал идеи ненасилия и диалога между религиями. Его подход к решению конфликтов и объединению различных религиозных групп остается актуальным и вдохновляет многие современные движения за мир и справедливость. Другие важные фигуры, такие как Дж. Jawaharlal Nehru и А. П. Дж. Абдул Калам, также подчеркивали важность единства и понимания между различными религиями.

Махандас Карамчанд Ганди широко признан одним из величайших политических и духовных лидеров XX века. Почитаемый в Индии как отец народа, он сформулировал и использовал принцип сатьяграха — противостояние тирании за счёт массового ненасильственного гражданского неповиновения. В то время как Ганди возглавлял общенациональные кампании по помощи бедным, расширению прав женщин, созданию религиозной и этнической гармонии и избавлению от несправедливостей кастовой системы, он, главным образом, применял принципы ненасильственного гражданского неповиновения, чтобы освободить Индию от иностранного влияния. Из большого уважения к нему сейчас его называют Махатмой, что означает «великая душа».

Мировые лидеры в сфере прав человека, начиная с Мартина Лютера Кинга-младшего и заканчивая Нельсоном Манделой, признавали Ганди источником вдохновения в борьбе за равноправие для своего народа. Великий сторонник мирного противостояния угнетению, Махатма Ганди, описывал отказ прибегать к насилию как «величайшую силу в руках человечества. Она мощнее, чем самое разрушительное оружие, когда-либо изобретённое человеком».

Несмотря на успехи в межрелигиозном диалоге, Индия сталкивается с серьезными вызовами. Конфликты между различными религиозными группами, как правило, усугубляются политическими и социальными факторами. В последние годы случаи насилия и предвзятости стали более заметными, что подчеркивает необходимость активного диалога и совместной работы над разрешением конфликтов. Роль СМИ также значительна, поскольку они могут как способствовать диалогу, так и усилить напряженность.

27 миллионов человек живёт в рабстве — это вдвое больше людей, чем во времена расцвета работорговли в прошлые века. И более миллиарда взрослых не умеют читать. Именно этот гуманист выступал в защиту прав человека, потому что он осознавал, что мир и развитие без этих прав невозможны он в значительной степени способствовал позитивным переменам в мире. [2, 15].

Вместе с тем в обществе существуют конфликты по межнациональной и религиозной

основе. Главным источником индийско-пакистанского конфликта выступает политика, проводившаяся в регионе Великобританией в XIX в., когда Кашмир (область с почти полностью мусульманским населением) был продан индусскому махарадже соседнего горного княжества Джамму, в результате чего появилось новое политическое образование – княжество Джамму и Кашмир. Возможно, британцы вполне искренне полагали, что подобные действия повышают их популярность среди кашмирцев, так как последние считались потомками некогда насильно обращенных в ислам индусов и, как ожидалось, должны были увидеть в колониальных властях восстановителей исторической справедливости. Но еще до обретения независимости Индией и Пакистаном, конфликт приобретал черты радикализации: например, в 1931–1932 гг. Кашмир был охвачен народным восстанием, подавить которое колониальные власти смогли только с помощью авиации. Это означало провал всей британской политики в регионе.

Другой причиной конфликта являются водные ресурсы, расположенные на данной территории. Воды с ледников, которые текут через Кашмир, обеспечивают снабжение водой и электричеством Индию. Аграрный сектор Пакистана также испытывает сильную зависимость от снабжения этой водой. В связи с растущим населением и потребностями в электричестве Индия рассматривает вариант увеличения количества гидротехнических сооружений. Пакистан опасается, что под предлогом необходимости в воде, Индия может перенаправить поток и затопить территории Пакистана.

Таким образом, Кашмир — главная проблема национальной безопасности для обеих стран, контроль над ним одного может представлять угрозу для другого государства. Все это усугубляет серьезный факт - оба государства обладают ядерным оружием. Кашмирский конфликт является одним из наиболее затяжных и нерешенных не только в Южной Азии, но и в мире. [3,9]

На протяжении более двух тысяч лет здесь сосуществуют разные религиозные традиции, которым присущи различные философские воззрения. Иногда между ними, конечно, возникают некоторые разногласия, но в целом в Индии процветает межрелигиозная гармония. Более трех тысяч лет назад здесь зародилось философское течение самкхья. Его основное послание – ахимса и каруна, ненасилие и сострадание. Благодаря этому в Индии смогли укорениться многочисленные духовные традиции, принесенные извне. С Ближнего Востока пришел ислам, а затем позднее в Индию пришло христианство. В Бомбее обосновалась небольшая община зороастрийцев. Последователи всех этих религий живут в согласии, не испытывая страха. Такова традиция Индии.

Сейчас настало время Индии показать другим всему миру, что последователи разных духовных течений могут жить бок о бок в атмосфере взаимоуважения. Это очень важно. Такой подход бытует в Индии уже более тысячи лет. Пришла пора подать пример другим государствам, где происходят конфликты во имя религии. Той же Бирме, в которой есть проблемы между буддистами и мусульманами. От одной мысли об этом тяжело на сердце. Индия – живое доказательство того, что разные религиозные традиции могут ладить друг с другом.

Между ведущими политическими силами - Индийским национальным конгрессом (ИНК) и Мусульманской лигой (МЛ) в 40-х гг. XX в. возник острый спор за территорию. В июне 1946 г. прошли выборы в Учредительное собрание, где ИНК одержала убедительную победу. Руководство МЛ отказалось участвовать в формировании временного правительства Индии и объявило о начале «прямых действий» по созданию Пакистана. В апреле 1947 г. стало ясно, что единственным выходом из тупиковой ситуации может стать раздел трех провинций – Пенджаба, Бенгалии и Ассама.

Крайне болезненным был раздел Пенджаба, в основу которого лег принцип преобладания мусульман или немусульман на той или иной территории. Были рассечены единые ирригационные системы, гидроэнергетические комплексы, что нарушило экономические связи между районами.

Одним из итогов раздела Пенджаба стали многочисленные человеческие жертвы и

серьезные разрушения. Резня и погромы, вспыхнувшие 14 августа 1947 г. и закончившиеся в конце года, по разным оценкам унесли от 200 тыс. до 2 млн. человеческих жизней. Британские власти называли цифру в районе 60 тыс. чел. С 15 августа 1947 г. по 15 июня 1948 г. из Западного Пенджаба в Индию перебравлись 5,5 млн. индусов, сикхов и представителей других конфессий, из Восточного Пенджаба в Пакистан 5,8 млн. мусульман. Массовыми были похищения женщин и детей, многие подверглись насилию и принудительному замужеству. По данным индийского ученого У. Баталия, было не менее 75-100 тыс., женских судеб. Общее число переселенцев из Индии в Пакистан, и наоборот, превысило 15 млн. чел. Все произошедшее прочно закрепилось в исторической памяти народов.

Трагическими последствиями поспешного раздела Пенджаба стали колоссальные межрелигиозные конфликты различных масштабов. Поводом для столкновений индусов и мусульман может послужить что угодно, включая бытовые споры и слухи. После чего собираются группы представителей обеих общин, пытающихся «проучить» и «наказать обнаглевших» мусульман (индусов). Чаще всего столкновения ограниваются уличными драками и небольшими погромами. Для созревания крупномасштабного конфликта требуется определенное накаливание противоречий, усиленное деятельностью радикальных религиозных организаций и фанатиков. [4]

Франция была первой страной, с которой Индия заключила соглашение о гражданском ядерном сотрудничестве после отказа Группы Поставщиков Ядерного Оборудования, что позволяет Индии возобновить в полном объеме гражданское ядерное сотрудничество с международным сообществом. Оба лидера провели обширное и плодотворное обсуждение по двусторонним, региональным и глобальным вопросам которые совпадает с их мировоззрением. Они подтвердили свою приверженность давним стратегическим партнерством и договорились и дальше углублять и укреплять двусторонние связи, основанные на общих принципах и ценностях, касающихся демократии, свободы, верховенства закона и уважения прав человека. Франция приветствует предложение Индии стать партнером в развивающемся схеме Умные города и готова использовать свои лучшие технологические решения и поделиться своим опытом в области комплексного устойчивого развития городской инфраструктуры, особенно в городе музее Пондичерри, Чандигархе и Нагпур. Лидеры двух стран приветствовали подписание Меморандума о взаимопонимании между L&T и "АРЕВА", который позволит расширить сферу промышленного сотрудничества, а также заключение предварительных соглашений инженерных изысканий. Оба лидера приветствовали соглашение между Индийскими железными дорогами и Французскими Национальными Железными дорогами (SNFC) на со финансирование проекта и выполнения исследования компанией SNFC по модернизации линии, железнодорожных станций Дели-Чандигарх 200 км / ч и для перепланировки вокзалов в городах Амбала & Лудхиана. Они также с удовлетворением отметили успешное завершение по развитию бизнес плана высокоскоростного коридора Мумбаи-Ахмедабад. Индия приветствовала целевой набор французских компаний, которые будут использовать от 8 до 10 ГВт солнечной энергии Индии до 2020- 2022гг. Франция также готова поддержать других возобновляемые источники в Индии, такие как энергия ветра, биомассы и гидроэнергии. Франция приветствовала решение Индии продлить туристическую визу по прибытию – Электронное разрешение на путешествие (ТВОА-ЭРП) схема для Франции в то время как Индия приветствовала решение Франции о реализации схемы ускоренных 48 часов выдачи виз для индийских туристов. [5,4]

В заключение, диалог религий в Индии представляет собой важный аспект социального взаимодействия и культурной жизни. Примеры межрелигиозного сотрудничества показывают, что, несмотря на различия, различные религиозные группы могут работать вместе ради достижения общей цели — мира и стабильности. Исторические фигуры, такие как Махатма Ганди, вдохновляют современные движения за мир и справедливость, подчеркивая необходимость взаимопонимания. Однако вызовы, с которыми сталкивается Индия, требуют

активного участия всех сторон в укреплении диалога и толерантности. Только через совместные усилия возможно построение гармоничного и устойчивого общества.

Список литературы

- 1) Ch user, Dsandrei, Gunslinger, LevLev, Lokomotiv, Simba16, Алекс Тер, Анна Ничагина, Эльвира Гайнетдинова, Юг. 22 октября 2024 // <https://znanierussia.ru/articles/>
- 2) Л. Рона Хаббарда “Защитники прав человека” //United for Human Rights («Объединяйтесь за права человека»), Санкт-Петербург, С.3-18// <https://ru.humanrights.com/voices-for-human-rights/mahatma-gandhi.html>
- 3) Ядыкина Т.С Многолетняя проблема Кашмира как ядро основного противостояния Индии и Пакистана: основные его периоды и последствия”, Москва 2020г. <https://cyberleninka.ru/article/n/mnogoletnyaya-problema-kashmira-kak-yadro-osnovnogo-protivostoyaniya-indii-i-pakistana-osnovnye-ego-periody-i-posledstviya/viewer>
- 4) Яковлев А.Ю. Проблема межэтнических и межрелигиозных отношений в Индии. Россия, г. Москва 2020 г. С 4-51//<https://uchebana5.ru/cont/1518779.html>
- 5) Прабхат Кумар, экс-посол Харш Кумайн Джейн «Индия и Франция». г Астана 2014 г. С 1-5, <https://www.indembastana.gov.in/docs/INDIA.pdf>

УДК 37.0

ЖАСТАР АРАСЫНДА ҰЛТТЫҚ ТІЛ МЕН МӘДЕНИЕТТІ САҚТАУ: ЗАМАНАУИ СЫН-ҚАТЕРЛЕР

Төремұрат Ә.,

Бағдарламалық инженерия мамандығының 1-ші курс студенті,

e-mail: toremuratajgerim0@gmail.com

Ғылыми жетекші: Игілік.М.И.,

аға оқытушы, гуманитарлық ғылымдарының магистрі,

Халықаралық инженерлік-технологиялық университеті,

Алматы қ., Қазақстан

e-mail: meirlym@mail.ru

Аңдатпа. Қазіргі заманда жастар арасында ұлттық тіл мен мәдениетті сақтау мәселесі ерекше өзектілікке ие болып отыр. Жаһандану үдерісінің қарқынды дамуы, әлеуметтік желілер мен интернеттің кеңінен таралуы біздің ұлттық құндылықтарымызға терең әсер етіп, мәдени және тілдік ерекшеліктеріміздің сақталуына қауіп төндіруде. Ұлттық тіл мен мәдениет – қоғамның рухани және мәдени дамуының негізі болып табылады. Осы себепті, оларды сақтау мен қорғау міндеті уақыт талабына сай ерекше маңызға ие. Мақалада жастардың өз мәдениеті мен тілін сақтауға деген жауапкершілігін арттыру, ұлттық құндылықтарды әрі қарай жеткізу үшін жүйелі жұмыстардың маңыздылығын көрсетеді.

Кілтті сөздер: ұлттық тіл, ұлттық мәдениет, рухани құндылықтар, әлеуметтік желілер, интернет, жастар, жаһандану.

Аннотация. В современном мире проблема сохранения национального языка и культуры среди молодежи приобретает особую актуальность. Стремительное развитие процесса глобализации, широкое распространение социальных сетей и интернета оказывают глубокое влияние на наши национальные ценности и угрожают сохранению наших культурных и языковых особенностей. Национальный язык и культура – основа духовного и культурного развития общества. По этой причине задача их сохранения и защиты имеет

особое значение в соответствии с требованиями времени. В статье подчеркивается важность системной работы по повышению ответственности молодежи за сохранение своей культуры и языка, дальнейшей передачи национальных ценностей.

Ключевые слова: национальный язык, национальная культура, духовные ценности, социальные сети, интернет, Молодежь, глобализация.

Abstract. In today's world, the issue of preserving national language and culture among the youth has become particularly relevant. The rapid development of globalization, the widespread use of social media and the internet have deeply impacted our national values, posing a threat to the preservation of our cultural and linguistic identities. National language and culture are the foundation of a society's spiritual and cultural development. For this reason, the task of preserving and protecting them has gained immense significance in line with modern demands. This article emphasizes the importance of increasing youth responsibility for preserving their culture and language, and highlights the need for systematic efforts to continue passing on national values to future generations.

Keywords: innovation, innovative technologies, information and communication technologies, innovative approach to education, advanced technologies.

Жаһандану процесі соңғы бірнеше онжылдықта әлемнің көптеген елдерінде қарқынды дамып келеді. Бұл процестер бүкіл әлемдегі мәдениеттердің араласуына әкеліп, ұлттық ерекшеліктердің сақталуын қиындатады. Әсіресе, интернет пен әлеуметтік желілердің кеңінен таралуы ұлттық тілдер мен мәдениеттердің жай-күйіне айтарлықтай әсер етіп отыр. Жастар, өз кезегінде, осы жаңалықтарға тез бейімделіп, көп жағдайда ана тілін ұмытып немесе оны екінші орынға қояды. Осыған байланысты ұлттық мәдениетті сақтаудың мәселесі аса маңызды болып отыр. Бұл құбылыс қоғамның рухани дамуына үлкен ықпал етіп, ұлттың бірегейлігін сақтап қалуға қауіп төндіруі мүмкін[1].

1. Ұлттық тіл мен мәдениеттің рухани құндылық ретіндегі орны. Ұлттық тіл мен мәдениет – әрбір ұлттың рухани болмысын айқындайтын маңызды құндылықтар. Ұлттық тіл – бұл адамдардың өзара қарым-қатынас құралы ғана емес, сонымен қатар халықтың тарихын, мәдениетін және дүниетанымын сақтап, оны ұрпақтан ұрпаққа жеткізудің негізгі тетігі. Тіл арқылы әрбір халық өзінің өткенін, құндылықтарын, әлемге деген көзқарасын білдіреді. Қазақ тілінің тарихи рөлі мен оның қазіргі қоғамдағы орны ерекше. Қазақ халқының мәдениеті, салт-дәстүрлері мен әдет-ғұрыптары тілмен тығыз байланысты. Сондықтан тілдің сақталуы мен дамуы ұлттық мәдениеттің негізі болып табылады[3]. Сонымен қатар, ұлттық мәдениет – бұл халықтың тарихи тәжірибесі мен әлемді түсіну тәсілі. Әрбір мәдениет өз ішінде ерекше дәстүрлер, өнер, әдебиет, музыка мен киім үлгілерін қамтиды. Ұлттық мәдениет тек өткеннің мұрасы ғана емес, ол қазіргі қоғамның қалыптасуына және дамуына әсер етеді. Сондықтан мәдениетті сақтау – бұл ұлттың болашағы үшін маңызды қадам.

2. Әлеуметтік желілер мен интернеттің ықпалы. Қазіргі жастардың өмірі интернет пен әлеуметтік желілермен тығыз байланысты. Әлеуметтік желілер мен интернеттің ұрпақ тәрбиесіне әсері зор. Өйткені, жастар күнделікті өмірде осы технологияларды пайдалана отырып, әлемдегі соңғы жаңалықтармен танысады, басқа мәдениеттердің әсерінде болады және өз көзқарастарын қалыптастырады. Дегенмен, әлеуметтік желілер мен интернеттің ықпалының жағымсыз жақтары да бар. Біріншіден, жастар көбінесе жаһандық ақпарат ағынына иек артқандықтан, өз ана тілінде сөйлеуді, ұлттық мәдениетке қатысты білім алуды азайтуы мүмкін. Әсіресе, қазақ тіліндегі контенттің жеткіліксіздігі жастардың өз тілінде сөйлеуге деген қызығушылығын төмендетуі ықтимал. Екіншіден, әлеуметтік желілерде және интернетте танымал шетелдік мәдениеттер мен трендтер жиі насихатталады. Бұл жағдай жастардың басқа мәдениеттерге деген қызығушылығын арттырып, өз ұлттық мәдениетіне деген махаббатты әлсіретуі мүмкін. Сонымен қатар, шетел сөздерін қолдану мен қысқартуларды пайдалану қазақ тілінде сөйлеу мәдениетін төмендетуі мүмкін[4].

3. Заманауи сын-қатерлер.

Жастар арасында ұлттық тілді сақтау барысында бірнеше қиындықтар бар:

- **Ана тілін күнделікті өмірде қолданудың азаюы:** Жастардың көбі қазақ тілінде емес, орыс немесе ағылшын тілдерінде сөйлейді. Бұл тек жеке деңгейде ғана емес, бүкіл қоғам үшін үлкен мәселе болып табылады. Өйткені, жастар тілі ұлттың болашағын айқындайды.

- **Технологиялық терминдердің ұлттық тілде баламаларының кеш пайда болуы:** Интернет және жаңа технологиялар саласындағы терминдердің көбі ағылшын тілінен алынған. Бұл сөздер қазақ тілінде баламасыз қалуда, сондықтан жастарға өз ана тілінде қарым-қатынас жасау қиынға соғуда.

- **Жастар арасында басқа мәдениеттерге деген қызығушылықтың күшеюі:** Әлеуметтік желілер мен интернеттің арқасында жастар әлемдік мәдениеттерге жақындай түсті. Бұл мәдениеттердің әсері жастардың ұлттық құндылықтардан алыстап кетуіне себеп болуы мүмкін[4].

4. Ұлттық тілді және мәдениетті сақтаудың жолдары.

Ұлттық тілді және мәдениетті сақтау үшін бірқатар шараларды жүзеге асыру қажет:

- ✓ **Мемлекеттік деңгейде ұлттық құндылықтарды насихаттайтын бағдарламалар жасау:** Мемлекет ұлттық тіл мен мәдениетті қолдау үшін түрлі бағдарламалар мен жобалар ұйымдастыруы тиіс. Мысалы, қазақ тіліндегі контенттің көлемін арттыру, мәдени шаралар мен фестивальдер өткізу.

- ✓ **Әлеуметтік желілер мен интернетте қазақ тіліндегі сапалы контентті көбейту:** Жастарға ұлттық тілде сапалы және қызықты ақпарат беру үшін блогерлер мен медиа ұйымдар бірігіп жұмыс істеуі керек. Бұл жастардың өз тілінде ақпарат алуға деген қызығушылығын арттырады.

- ✓ **Білім беру жүйесінде ұлттық мәдениетке, тілге ерекше көңіл бөлу:** Мектептерде және жоғары оқу орындарында ұлттық мәдениетке және тілге баса назар аудару қажет. Бұл жастардың өз мәдениетін құрметтеуіне ықпал етеді.

- ✓ **Жастарды ұлттық мәдени шараларға белсенді тарту:** Жастарды қазақ халқының мәдени мұраларымен таныстырып, түрлі ұлттық шараларға қатыстыру арқылы олардың ұлттық сана-сезімін қалыптастыруға болады[2].

Қорытынды. Жастар арасында ұлттық тіл мен мәдениетті сақтау – бұл тек мемлекеттік немесе қоғамдық емес, әрбір азаматтың жауапкершілігі. Ұлттық тіл мен мәдениет – ұлттың болашағының негізі болып табылады, олар халықтың бірегейлігін сақтауға және ұлттық рухани құндылықтарды нығайтуға ықпал етеді. Әсіресе, жаһандану кезеңінде, әлеуметтік желілер мен интернеттің әсерінен, ұлттық тіл мен мәдениетке деген қызығушылық азайып, жастардың өз тілі мен мәдениетінен алыстауына себеп болуы мүмкін. Осыған байланысты ұлттық тілді сақтау үшін тек мемлекеттік шаралар жеткіліксіз. Бұл мәселені шешу үшін жастардың өздері белсенді қатысып, ұлттық мәдениет пен тілге деген құрметті қайта жаңғыртуға үлес қосулары қажет. Сонымен қатар, отбасыларда, мектептерде, университеттерде, сондай-ақ мемлекеттік және қоғамдық ұйымдарда ұлттық құндылықтарды насихаттауға баса назар аударылуы керек.

Ұлттық құндылықтарды сақтау және оларды ұрпақтан ұрпаққа жеткізу – ұзақ мерзімді және жүйелі жұмыс. Мемлекет тарапынан жасалатын бағдарламалар мен шаралар ұлттық тіл мен мәдениетті дамытуға жағдай жасайды, бірақ бұл тек бастама

Қазақстанның болашағы – өз мәдениетіне, тіліне деген құрметі бар, өз тарихын білуге және оны сақтау жолында жауапкершілік сезімін дамыта білетін жастардың қолында. Ұлттық тілді және мәдениетті сақтап қалу – бұл біздің ортақ міндетіміз. Осы бағытта жұмыс істей отырып, біз болашақ ұрпаққа ұлттық құндылықтарымызды аманат етіп қалдырамыз.

Әдебиеттер тізімі

1. ЖАҒАНДАНУ ЖӘНЕ ОНЫҢ МӘДЕНИ ҮРДІСТЕРГЕ ЫҚПАЛЫ. ҰЛТТЫҚ МӘДЕНИЕТТІҢ ЖАНДАНУ ҮРДІСІ - Stud.baribar.kz

2. Қазақстан Республикасындағы тіл саясатын іске асырудың 2020 – 2025 жылдарға арналған МЕМЛЕКЕТТІК БАҒДАРЛАМАСЫ
3. <https://www.gov.kz/memleket/entities/aktobe-kargala/press/news/details/272156>
4. <http://old.baq.kz/kk/blog/352/blog-352-7468>

ҒТАХР 16.31.41.

ТЕРМИНОЛОГИЯДАҒЫ ОМОНИМИЯ ЖӘНЕ МӘТІНДЕ АЛАТЫН ОРНЫ

Карбозова Б. Д.

PhD,

әл-Фараби атындағы Қазақ ұлттық университеті,

Алматы қ., Қазақстан

e-mail: bulakarb_83@mail.ru

Аңдатпа. Бұл мақала омоним құбылысының қазақ терминологиясында көрініс беруіне арналады. Әдетте, тілімізде омонимдер тек жалпықолданыстағы сөздер аясында зерттелініп келеді. Омоним құбылысы арнаулы тіл аясында сирек қарастырылған. Тіпті, термин болудың негізгі талаптарының бірі – «терминдерде омоним болмау керек» деген де қағида бар. Дегенмен, терминқорымызда омонимдік қатар құрайтын терминдер де бары жасырын емес.

Автор мақалада омоним-терминдердің терминологиялық қордан алатын орны, оның пайда болу жолдары жайында сөз ете келе, омоним-терминдер өз ішінде жүйеаралық және саларалық деген үлкен екі топқа бөлінетігдігіне тоқталады. Сонымен бірге, бұл терминдердің омонимдік қатар құруына арқау болып тұрған үш ерекшелікті атайды: терминдену үрдерісінде ұғымға атау беруде уәжді, яғни семантикалық байланысты басты назарға алуы; екінші, шеттілдерден енген терминдер омонимдік қатармен тілімізге дайын күйінде енуі; үшінші, ешқандай уәжсіз жай ғана дыбыстардың кездейсоқ қатар келуі арқылы омонимдік қатар түзуі.

Кілт сөздер: Салааралық омоним-терминдер, когнитивті-семантика, арнаулы тіл, жүйеаралық омоним, аударматану.

Аннотация. Данная статья посвящена омонимам, которые употребляются в терминологической среде казахского языка. Обычно, в казахском языкознании омонимы рассматриваются только в поле общеупотребительных слов. Омонимические явления очень редко рассматриваются в специальной языковой среде казахского языка. Даже в правилах, где говорится о словах, которые можно относить к терминам сказано, что «в терминологическом ряде не должны присутствовать омонимы». Но не секрет, что в языковой базе любого языка в терминологических рядах встречаются и омонимы. В статье автор описывая такие вопросы, как термины-омонимы являются основанием для установления занимаемого ими места в терминологической базе, а также пути их возникновения останавливается на такой факт, что данные термины-омонимы внутри себя делятся еще на две крупные группы, как межсистемные и межотраслевые. Вместе с этим автор называет три особенностей, которые являются причиной тому, что эти термины образуют омонимические ряды: во-первых, является поводом в процессе именованія понятия, то есть при этом основное внимание уделяется на семантические связи; во вторых, термины иноязычных языков в готовом виде входят в наш язык как омонимические ряды; в-третьих, из-за случайных звукосочетаний звуков немотивированное образование омонимического ряда.

Ключевые слова: Межотраслевая омонимия терминов, когнитивная-семантика, специальный язык, межсистемная омонимия, переводческое дело.

Abstract. This article is devoted to homonyms which are used in the terminological environment of the Kazakh language. In Kazakh Linguistics, homonyms are usually considered only in the field of commonly used words. Homonymic phenomena are very rarely viewed in the special Kazakh language environment. Even the rules concerning the words that can be referred to the terms state that “homonyms must not be present in a terminological sequence”. But it is evident that there are homonyms in the terminological sequences in the language base of any language.

In the article the author substantiates the place which terms-homonyms take in the terminological base and describes the ways of their occurrence; the fact is accentuated that these terms-homonyms are divided further within themselves into two major groups such as intersystem and interbranch ones. Along with this, the author emphasizes three features that are the reason that these terms constitute homonymic sequences in our language as homonymic sequences.

Keywords: Interindustry homonymy of terms, cognitive-semantics, special language, inter-system homonymy, translation.

Тіл білімі ғылымында әдеби тілге берілген анықтама көпшілікке белгілі. Ғалымдар ғылым тілін екі бағытта түсіндіреді. Бір ғалымдар оны әдеби тіл шеңберінде қарастырса, енді бір ғалымдар дербес тіл ретінде қарастырады. Академик Ә.Қайдар, «ғылым тілі — бүгінде әдеби тіліміздің ең сүбелі саласы, жон арқасы», «ғылым тілі қалыптаса алмаған әдеби тілді толыққанды әдеби тіл деп айтуға болмайды» [1, 11б.] деп көрсетсе, академик Ө.Айтбайұлы Ә.Қайдардың ізімен ғылым тіліне мынадай анықтама береді: «Ғылым тілі — ғылыми негізде жасалатын өзіндік қалыптасу принциптері бар, стильдік өңі ерекше әдеби тілдің бір түрі. Әдеби тілдің ғылымға қызмет ететін бір тармағы. Адам, қоғам, табиғат жөнінде ақиқат ақпарат беретін, шындықты баяндайтын ғылыми мәтін (текст)» [2, 88б.]. Ал енді ғылым тілін дербес функционалды тіл ретінде қарастыратын көзқарастарға В.П.Даниленконың пікірін келтіруге болады. Ғалым ғылым тіліне үлкен дербестік беріп, ол өзінің элементтерінің құрамы мен қызметі жағынан «жалпы әдеби тілдің ғана емес, жалпы ұлттық тілдің де аясынан шығады» [3] деп санайды. Пікірлердің бір ұшы ғылым тілін «терминологиялық лексика» ұғымының аясында түсіндіру барысынан көрінеді. Осы орайда зерттеушілер *жалпы лексика — арнаулы лексика, әдеби тіл — арнаулы мақсатта қолданылатын тіл, термин — бейтермин, сөзқолданымды реттеу — терминологиялық жүйелерді құру* тәрізді оппозицияларға сүйене отырып, терминологиялық жүйелердің автономды мәртебесін, әдеби тілдің құрамына кірмейтіндігін дәлелдеуге тырысады [4].

Ғылым тілін түсінуде (немесе түсіндіруде), ілгеріде де ескертілгендей, тілдің қызметін ғана емес, ғылым саласындағы адамның іс-әрекетін де көрсеткен лажым. Жалпы алғанда, ғылымның мәні шындық болмысты танудың ерекше үдерісін бейнелеуден көрінеді. Сол мақсатта тілдің коммуникативтік бағытталуы жүзеге асады. Тілдік құралдар негізінде қоршаған шындықтың құбылыстары мен үдерістері, олардың түрлі қасиеттері мен белгілері, өзара қатынастары мен байланыстары тілдік тұрғыдан тіркеледі. Бұл ғылыми тілдің лингвистикалық зерттеудің нысаны екендігін айқындайды, сонымен бірге, ғылым тілінің шындық болмысты танудағы қызметін белгілейді. Ол қызмет тілдің ғылыми білімді жинақтау, сақтау, тарату әрекеттерімен тығыз байланысты болып келеді және мынадай түрлерде көрінеді: 1) когнитивтік (ойлау); 2) аккумулятивтік (білімнің қорлануы); 3) коммуникативтік (мамандардың қарым-қатынасы, жаңа білім алу мен қалыптастыру).

Мәселеге осы тұрғыдан келгенде, ғылым тілі — қарым-қатынастың ғылыми аясында жасалатын лексика-грамматикалық жүйесі бар тұтас құрылым. «Ғылым тілі» ұғымының кең болатын себебі, ол ғылыми стильді танытатын тілдік құралдарды ғана емес, ғылыми ая (сфера) қатынасындағы барлық функционалдық-стильдік белгілерді, түрлерді қамтиды. «Ғылым тілі» ұғымы — ғылыми стильдің ядросы мен шеткері аймағын құрайтын таңбалық бірліктердің, қолданыстардың грамматикалық және семантикалық құралдарының тұтас жүйесі деген қорытынды шығаруға болады.

«Терминологиялық бірліктер жалпы ұлттық тілдің бірлігі бола тұра арнаулы тілдің кішігірім жүйесінің мүшесі ретінде де көрініс табады. Осымен байланысты термин-сөздер

арнаулы тілдік бірлік ретінде танылып, арнаулы және кәсіби ұғымды атау нәтижесінде тілдік жүйенің басқа тілдік бірліктерінің ерекше қызметке ие бола бастайды. Бұл ретте ең маңызды мәселе терминологиялық бірліктердің аталмыш сипаттарға ие болуы тек белгілі бір терминологиялық жүйе шеңберінде ғана жүзеге асатындығында болып отыр» [5, 58 б.]. Қазақ тіл білімінде ғылым тілін *арнаулы тіл* деп аталуы да тектен тек емес. Мақаламызда *арнаулы тілді* белгілі бір ұлттық тілдің құрамындағы қосымша тіл ретінде қараймыз. Сол себептен де олардың құрамындағы омонимдерге жеке тоқталамыз.

Ғалымдар терминдерде омоним болмауы қажет деп көрсетеді. М.Қожаева «Аударматану терминдерінің когнитивтік-семантикалық құрылымы» атты диссертациялық жұмысының авторефератында «1) басқа тілге аудару; 2) басқа тілден алу (кірме сөз); 3) тұрпат межесінің өзгеруі немесе айқындалуы; 4) мазмұн межесінің өзгеруі немесе айқындалуы; 5) көп мағыналылық; 6) омонимия; 7) синонимия; 8) антонимияларды» терминдер мен терминологиялық жүйелерді жалпы лексика мен лексикалық жүйелерден ажырататын аспектілер деп көрсетеді [6, 206.]. Дегенмен де қазақ терминологиялық қорында омоним терминдерінің кездесіп қалатынын да жоққа шығара алмайды. Омнимдер – айтылуы бірдей, мағыналық жақындығы жоқ сөздер. Омнимдердің пайда болу себебі әр түрлі: 1) көп мағыналы сөздердің арасындағы семантикалық байланыс үзілуі арқылы жасалады; 2) сөздердің тарихи дыбыстық өзгерістерге ұшырауы арқылы; 3) кірме сөздер мен төл сөздердің дыбысталуы жағынан сәйкес келуі арқылы жасалады. Мысалы: сәйкестік I – бір-біріне сай үйлестік, ұқсастық; сәйкестік II – аударма жайындағы ғылымның ең негізгі категорияларының бірі. Аудармадағы абсолютті сәйкестік бастапқы және аударма мәтіндерінің формалды, мағыналық және ақпараттық құрамдас бөліктерінің сәйкес келуі арқылы сипатталады, алайда іс жүзінде оған қол жеткізу мүмкін емес деуге болады. Сәйкестік категориясы аудармада «сөзбе-сөздік аударма – еркін аударма» оппозициясында көрінеді. Сондай-ақ, сәйкестік деп бастапқы мәтін бірлігін аудару нұсқаларының бірін айтады; түпнұсқа I – алғашқы негіз, бастапқы; түпнұсқа II – аудармадағы бастапқы мәтін, аударма осы мәтіннен жасалады; бейімдеу I – жуықтау, жақындау, икемдеу; бейімдеу II – 1. рецепторға бірдей әсер ету мақсатында сипатталған жағдаятты өзгерту нәтижесінде сәйкестіктерге қол жеткізу амалы. 2. мәтіннің түрлі өңделуі; 3. қажетті дәрежеде дайын емес оқырмандар үшін мәтіннің әзірленуі; қабылдау I – адам миында болатын түсіну, сезіну процесі; қабылдау II – аудару барысында бастапқы тілде оқу немесе тыңдау іс-әрекетінің бастамасын білдіреді; нақтылау I – дәлдей түсу, анықтау, айқындау; нақтылау II – бастапқы тіл бірлігіне қарағанда аударылған бірлік мағынасының нақты болуына байланысты аударма амалдарының бірі.

Сонымен бірге, аударматану терминдік бірліктерінің материалы негізінде салааралық терминдер-омонимдер түрлері де анық байқалады. Мысалы, транслят – транслят (аударматану – радио, теледидар); селектор – селектор (аударматану – байланыс жүйесі) жәнет.б.» [6, 21-22 бб.] деп омоним-терминдердің терминологиялық қорымыздан анық байқалатындығын мойындайды. Шындығында да, терминқорымыздан омоним-терминдерді көптеп санап алуға болады.

Мысалы, өріс физикада «еркіндік дәрежесі шексіз көп физикалық жүйе; материяның негізгі түрі», лингвистикада «мағына ортақтығына негізделген, білдіретін құбылстарының ұғымдық, заттық және қызметтік ұқсастығы бар тіл бірліктерінің жиынтығы».

Агглютинация лингвистикада «түбір сөзге, көбіне соңынан жалғанатын қосымшалар арқылы пайда болатын тілдік құбылыс негізіндегі жалғамалы тілге тән ерекшелік», медицинада «майда элементтердің түйірленіп желімденуі» және т.б.

Ш.Құрманбайұлы омоним-терминдер жайында «Қазақ терминологиясы: зерттеулер, оқулық, сөздік, библиография» атты еңбегінің «Терминдену тәсілінің түрлері» атты тараушасында сөз етеді.

Ғалым «Көп жағдайда жалпы қолданыстағы сөздің терминденуіне терминделуші ұғым тілде бұрыннан бар ұғымның қандайда бір терминделуші ұғым мен тілде бұрыннан бар ұғымның қандайда бір ұқсастықтары себеп болады» дей келе, терминологияда омонимдік қатар құрай алатын *кебек*, *редукция*, *ісіну* және т.б. сияқты мысалдарды

келтіреді. Терминологиядағы мұндай омоним-терминдердің жасалуын, ішкі терминдердің нәтижесі деп атайды [7, 25-32 бб.]. Терминденудің мұндай процесін ғылымда «екіншітерминдену», «транстерминологизация» деп атайтындығын сөз етеотырып, «жоғарыдағы терминдердің қайсысын қолданған дұрыс дегенге келер болсақ, біздіңше, терминденудің бұл түрін «екінші терминдену» деп атау терминдік ұғымды дәл бере алмайды. Себебі, кейбір сөздер жалпы лексикалық өрістен белгілі бір терминологиялық өріске өтіп, одан келесі ғылым саласынан немесе кез келген арнаулы саладан орын алумен ғана шектеліп, яғни екі-ақ рет терминденіп қана қоймауы мүмкін. Бір терминнің үш, төрт немесе одан да көп арнаулы салаға алмасуы терминологияда ұшырасып тұратын құбылыс» [7, 28 б.] екендігін ескерте келе, *ішкі терминдену* деген атау осы процесті дәл береді деп көрсетеді. Яғни, омоним-терминдер біздің тілімізге жат құбылыс емес екендігін аңғартады.

Қазақ тілінде омоним-терминдерді арнайы қарастырған еңбектер де жоқ емес. Ә.Н.Насыритдинова «Техникалық терминологиядағы омоним-терминдер және олардың қолданыс ерекшеліктері» атты мақаласында қазақ терминологиясының қорындағы техникалық терминдердегі омоним құбылысын сөз етеді. Автор оларды, яғни, омоним-терминдерді салааралық және жүйеаралық деп екі топқа бөліп қарастырады [8, 15-20 бб.].

Ғылым тілінде терминдер жүйеаралық және саларалық омонимдер деп екіге бөлінетіндігі белгілі. Жүйеаралық омоним-терминдерге ғылымның бір саласында омонимдік қатар құрайтын терминдерді жатқызады: АҚБАС I. *Басы жара болып, төсі ісетін жұқпалы түйе ауруы. II. Аяғына күс түсіп, тұяғы бүрісіп өсетін жылқы ауруы, бақай құрт. Бұл екі термин де ауылшаруашылығы саласына, оның ішінде, ветеринария саласына жататын терминдер.* ВОЛЬТ I. *Манеждегі аттың шеңбер ішімен оңға, солға күрт бұрылуы. II. Акробатикада, цирк гимнастикасында - акробат, гимнастың 180 градусқа күрт бұрылуы. III. Фехтованиеде түйреуден қашқақтау, жалт беру.* Келтірілген үш термин де спорт саласына жататын омоним-терминдер. Бұл жерде мына жайтты ескере кеткен жөн. Вольт термині электр саласына қатысты мына ұғымда «халықаралық бірліктер жүйесінде кернеулі электр тогы күшін өлшеу бірлігі» салааралық омонимдік қатар түзе алады. Тілімізде жүйеаралық омоним-терминдердің саны аса көп емес.

Салааралық омоним-терминдерге ғылымның екі немесе одан да көп салаларында омонимдік қатар құрай алатын терминдерді жатқызамыз: АЙМАҚТАНУ I. *Ағзалардың белгілі бір түрін, туысын, тұқымдасын немесе басқа қандай болса да жүйелік санаттың таралу алабын зерттейтін ғылым. II. Халықаралық қатынастың және жаһандық бәсекелестіктің субъектілері ретінде аймақтық қауымдастықтар, топтар мен елдер, олардың аймақтарының дамуының ішкі және сыртқы түркіжайттарын зерттейтін ЖОО талдама пән. Бірінші мысалдағы термин анатомия ғылымына тиесілі болса, екінші мысалдағы термин ғылым-білім саласына жататын термин. Сондай-ақ, ЖЕЛКЕН I. *Кемнің, қайықтың жүруіне көмек болу үшін мачтаға керілген қалың мата. II. Ең ірі жоғарғы күлтежапырақшасы.* Алдыңғы мысалдағы термин техника саласына жататын ұғым, келесі мысалда ол өсімдіктану саласын тиесілі ұғым болып тұр. Тағы бір мысал. АГГЛЮТИНАЦИЯ I. *Түбір сөзге, көбіне соңынан жалғанатын қосымшалар арқылы пайда болатын тілдік құбылыс негізіндегі жалғамалы тілге тән ерекшелік.* Лингвистика ғылымының термині. II. *Майда элементтердің түйірленіп желімденуі. Медицина ғылымына тән термин.**

Орыс ғалымы В.П.Даниленконың пікірі бойынша, салааралық терминологиялық омонимияға тән екі белгі бар:

- терминдердің дефинициялары әртүрлі;
- бұл терминдер әртүрлі терминологиялық жүйелерде қолданылады [3, 70 б.].

Байқағандарыңыздай, жоғарыда келтірілген терминдер ғалымның көрсеткен талаптарына толық жауап беріп тұр.

III. Құрманбайұлы терминдердің жалпықолданыстағы және өз ішінде омонимдік қатар құруының себебін былай деп түсіндіреді: «Терминденудің мұндай жағдайында жалпы қолданыстағы термин емес сөз белгілі бір терминологиялық өріске енгізіліп, терминдік

мағынаға ие болады да, соның нәтижесінде жалпы қолданыстағы сөз бен термин омонимге айналады немесе сөздің бастапқы мағынасы нақтыланады (тарылады, кеңиді).

Терминденудің бұл түрі жалпы қолданыстағы сөздің бастапқы мағынасының метафоралануы, өзге тілдегі сөздің кальктануы (семантикалық конверсия) және сөз мағынасының нақтылануы сияқты жолдар арқылы жүзеге асырылады.

Ал ішкі терминдену кезінде ең алдымен терминделуші ұғым атауы терминологиялық өрістен алынады. Мәселен, физикада, психологияда, тіл білімінде қолданылатын өріс термині, философияда, тіл білімінде қолданылатын *байымдау* және *донор* (химия, медицина), *субъект* (философияда, логика, заң ғылымында) сияқты көптеген терминдер терминологиялық жүйенің өз ішінде бір ғылым саласынан екінші ғылым саласына ауыстыру арқылы жасалған. Мұндай салааралық омонимдердің туындауына көбінесе жалпы қолданыстағы сөздердің терминденуі тәрізді, ғылыми ұғымдардың өзара ұқсастықтары негіз болады. Сондай-ақ жоғарыда айтқанымыздай, терминологиядағы салааралық омонимдердің пайда болуына тек ішкі терминдену ғана себеп болмайды. Жалпы қолданыстағы сөздердің терминденуінің нәтижесінде де көптеген салааралық омонимдер туындауы мүмкін. Мәселен, өсімдіктанудағы *тамыр* термині мен медицинадағы *тамыр* терминдерінің жасалуына, яғни салааралық омонимдердің туындауына осы ұғымдардың жалпыхалықтық тілдегі атаулары негіз болған. Жалпы қолданыста *тамыр* деп «өсімдіктің су мен қоректік заттарды жеткізіп тұратын мүшесін» және қан жүретін жолды» айтады [7, 30 б.].

Шындығында да терминдер жалпықолданыстағы сөздермен, тіпті, диалектілермен де омонимдік қатар құрай алады. Сонымен бірге терминдер өз ішінде белгілі бір ғылым саласы шеңберіндегі терминдермен де әр салаға жататын терминдермен де омонимдік қатар құрай береді. Омоним-терминдердің пайда болуының бірнеше жолдары бар. Оның ең біріншісі – уәж. Мына бір мысалдарға назар аударайық, ДАБЫЛ I. *Әскери бөлімшенің (бөлімнің, құрамның) белгіленген мерзімде толық жасауынгерлік дайындықта болуы және алдын ала жоспарланған шепке (орын, жер) орналасуы үшін дерілетін шартты (ракета, сирена, горн арқылы) белгі;* II. *Жергілікті жердегі халықты әуе қаупінен, атом, химиялық қарулардың қаупінен немесе т.б. сақтандыру хабары;* III. *Саусақпен қағып ойнайтын музыкалық аспап деген ұғымдарды білдіреді.* САҚИНА I. *Сәндік үшін саусаққа салынатын, таза металдан жасалған жүзік.* II. *Құс аяғына салатын мыс, қаңылтыр т.б. жасалған дөңгелек шеңбер және т.б.* АЙЫРМА I. *Бір саннан екінші санды алғанда қалған қалдық;* II. *Қойдың, сиырдың бақайында болатын сарып ауруы.* Бұл келтірілген мысалдардың алдыңғысында үш мағынаны да ортақтастырып тұрған уәж – қандайда бір дыбыс шығару. Яғни, аспап атауының мағынасы басқа терминдердің жасалуына арқау болып тұр. Келесі мысалда сақина сөзінің тұтас алғандағы мағынасы омонимдік қатар құрауға негіз болаған. Үшінші мысалдағы омонимдік қатар құруға негіз болып тұрған уәж сөздің жалпы қолданысындағы мағынасы – «*өзгешелік, ерекшелік, айырмашылық, парық*» деген мағыналары. Омоним-терминдердің басым бөлігі сөз мағынасының метафоралануы арқылы пайда болған.

Терминқорымыздағы енді бір терминдер шет тілдерден дайын күйінде омонимдік қатар болып енген: БЛОК I. *Шеңберінде арқан асуға арналған ойық белдеуі бар доңғалақ механизм;* II. *Үйдің іргетасы мен қабырғасын қалауға арналып, дұрыс геометриялық пішінге келтірілген жасанды тас;* III. *Шахта алаңының белгілі бір шегіндегі қазу жұмыстары жүргізілетін бөлік;* IV. *Саяси-әлеуметтік топтардың өзара келісімі, одағы.* V. *Топталған жиын;* VI. *Құжаттардың таңдап алынған біртұтас бөлігі.* ВИРУС I. *Өте ұсақ, тек қана электрондық микроскоп арқылы ғана көрінетін, көптеген жұқпалы аурулардың қоздырғыштары;* II. *Торшасы жоқ, өзіне тән геномы бар, тірі торшада ғана өсіп көбейе алатын өте ұсақ автономды генетикалық құрылымдар, ең қарапайым тіршілік иелері;* III. *Басқа бағдарламалар мен файлдарға өз көшірмесін автоматты түрде кірістіре отырып, файлдарды қасақана бүлдіру мақсатында жазылған компьютерлік шағын бағдарлама (1-2 Кб немесе макрос).* ВОЛЬТА I. *Нота жазуында музыкалық шығарманың шағын бөлімінің аяқ жағы әртүрлі болып қайталануын көрсететін белгі (жақша, сан, цифр);* II. *Жеңіл жібек сияқты жұмсақ мақтадан жасалған мата.* ГАЗ I. *Заттың атомдары мен молекулалары бір-*

бірімен әлсіз байланысқандықтан, кез келген бағытта еркін қозғалатын және өзіне берілген көлемге толық жайылып орналасатын агрегаттың күйі; II. Үлгіде, селдір, жасанды жібек мата. ГАЗЕЛЬ I. Қос тұяқтылар тобындағы қуысмүйізділер туысына, бөкен тұқымдасына жататын әсем тұлғалы, жүйрік жануардың бір түрі; II. Ұйқасы аяғында болатын екі жолды өлең және т.б.

Терминқорымызда ешқандай уәжсіз жай ғана дыбыстардың кездейсоқ қатар келуі арқылы омонимдік қатар түзетін терминдер де бар: БИТ I. Адам мен сүтқоректілердің қанын немесе өсімдік жапырақтарының шырынын сорып тіршілік ететін ұсақ жәндіктер отряды; II. Компьютер жадының көлемі мен аппарат санын өлшеуге арналған ең кішкене бірлік және т.б.

Қорыта келгенде, қазақ терминологиялық қорында омоним-терминдер бар екендігін мойындауға болады. Омоним-терминдер өз ішінде жүйеаралық және саларалық деген үлкен топқа бөлінеді. Сонымен бірге, бұл терминдердің омонимдік қатар құруына арқау болып тұрған бірнеше себептер бар. Олар: терминдену үрдерісінде ұғымға атау беруде уәжді, яғни семантикалық байланысты басты назарға алуы; екінші, шеттілдерден енген терминдер омонимдік қатармен тілімізге дайын күйінде енуі; үшінші, ешқандай уәжсіз жай ғана дыбыстардың кездейсоқ қатар келуі арқылы омонимдік қатар түзуі.

Омоним-терминдер жалпықолданыстағы сөздермен де, тіпті, диалектілермен де омонимдік қатар құрай алады. Бұның барлығы терминқорымыздағы омоним-терминдерді арнайы зерттеу нысанына алуға жетелейді.

Әдебиеттер тізімі

- 1 Қайдаров Ә.Т. Ғылым тілі және әдеби тіл статусы // Терминдер және олардың аудармалары. – Алматы: Ғылым, — 2010.
- 2 Айтбайұлы Ә. Ғылым тілі // Қазақ тілі: Энциклопедия. – 1998.
- 3 Даниленко В.П. Русская терминология. Опыт лингвистического описания. – М.: Наука, 1997. - 245 с.
- 4 Суперанская А.В. Литературный язык и терминологическая лексика // Проблемы разработки и упорядочения терминологии в академиях наук союзных республик. – М.: Наука, 1998.
- 5 Құрманбаева А.Ж. Терминологиялық жүйе ұғымының кейбір ерекшеліктері // Қаз ҰПУ хабаршысы. «Филология ғылымдары сериясы» – 2016. – №4.56-59 бб.
- 6 Қожаева М. Аударматану терминдерінің когнитивтік-семантикалық құрылымы. Филол. ғ.к. ... диссертациясының авторефераты. – Алматы, 2007. – 34 б.
- 7 Құрманбайұлы Ш. Қазақ терминологиясы: зерттеулер, оқулық, сөздік, библиография. – Алматы: «Сардар», 2014. – 928 б.

MODELS FOR THE FORMATION OF STUDENTS FOREIGN LANGUAGE COMMUNICATIVE COMPETENCE AT NON-LINGUISTIC UNIVERSITIES

Kashkinbayeva K.

Senior lecturer

Civil Aviation Academy

Almaty, Kazakhstan

e-mail: kulmar.ermek@mail.ru

Abstract. The article considers the relevance of the problem of formation of foreign language communicative competence based on a cultural approach among students at a non-linguistic university.

Currently, the requirements for the level of training in a foreign language in a non-linguistic

university are determined by the need for students to master the skills of foreign language communication.

The issue of the co-study of language and cultures is considered as the main direction of modern education, which defines the essence of the sociolinguistic approach. The necessity of learning a foreign language by future specialists for active and full-fledged cooperation in the modern multicultural world is substantiated. Special attention is paid to the sociolinguistic approach, which involves the formation of a new type of specialist.

Keywords: models, foreign language, non-linguistic university, competence, students.

Integration trends in the development of the modern post-industrial information society in economics, politics, and culture place high demands on graduates of higher professional education and on their level of proficiency in a foreign language at a professional level. The requirements for the level of training of such specialists are not limited to practical knowledge of a foreign language, but imply possession of a set of communicative competencies, considered as the ability to act independently and responsibly within the framework of their duties and professional tasks (to live and work in a multicultural, information society, to withstand competition in the free labor market and take a worthy place not only in their professional community, but also internationally). In this regard, the formation of foreign language communicative competence among future non-linguistic specialists is of particular importance. The university is based on a cultural approach. This approach provides training of a future specialist in a foreign language, considering the socio-cultural context of its study.

The study of the process of formation of foreign language communicative competence based on a cultural approach among students at a non-linguistic university is impossible without building a model. From the point of view of a systematic approach, the most important characteristics of the pedagogical process are phasing, the presence of a structure of interconnected ordered components.

The target module includes the purpose, objectives and methodological foundations of organizing work in a non-linguistic university to form students' foreign language communicative competence in the context of a cultural approach. The content-procedural module includes the following blocks: content aspects, content components, areas of educational activity and conditions. The third module – evaluative and effective - contains diagnostic tools and the results of an experimental study.

The aim of the target module: to create conditions for the formation of foreign language communicative competence among students in the context of a cultural approach.

Tasks of the target module:

- 1) activation of students' motivation to master foreign–language communicative competence, which is one of the components of a specialist's professional culture.
- 2) mastering language and speech skills in a foreign language as a means of communication based on the assimilation of cultural facts.
- 3) development of linguistic intuition of a person, allowing to communicate in a dialogue of cultures - foreign and native.
- 4) activation of personality abilities to project, research activities, independence.

Modern education, as a system, is influenced by various factors contributing to its modernization. The adaptation of the educational system to the new realities of the 21st century is becoming relevant for pedagogical science, which means that human resources and their development become the most important capital of education. This means that the main purpose of teacher training can be defined as the training of a qualified employee of the appropriate level and profile, competent, competitive, responsible, proficient in modern pedagogical and information technologies, capable of continuous professional growth, social and professional mobility.

Vocational training at the university is an integral pedagogical system. Integrity means, first, the level of development of the system, the internal connection of its components, their harmonious interaction and development. The professional training of teachers is a dynamic system with relative

autonomy of structural elements. Foreign language training as a component of this system is a pedagogical process aimed at the formation of students' foreign language communicative competence. To develop a system of interrelated measures to improve the system of formation of foreign language communicative competence among future specialists, a new pedagogical model reflecting the current level of scientific knowledge is needed.

Methodological foundations of the target module: activity-based, competence-based, cultural approaches, considering the laws of humanistic pedagogy. Principles of the target module: fundamentalization; cultural conformity; humanization, integrity.

Content and procedural module's aspects are classroom forms: basic course "Foreign language", "English language in the field of intercultural and business communication" (self-education) Extracurricular forms: the Dialogue of Cultures Club, a project competition. Selection of pedagogical tools. Content components of content and procedural module: linguistic; discursive; sociocultural; strategic.

Also, its areas of educational activity:

1. Linguistic and cultural selection of the content of FL
2. Focus on innovative learning technologies (project, game, information, dialogue)
3. Implementation of the humanistic function.

Conditions of content and procedural module: socio-pedagogical; organizational and pedagogical, pedagogical.

Evaluation and performance module: diagnostic tools: survey, questionnaire, observation, expert assessment.

Evaluation and performance module's results:

1. Progressive indicators of the leading components of foreign language communicative competence among students.
2. The developed need for interaction with cultural factors, communication in the dialogue of cultures.
3. Creation of cultural and educational space of foreign language culture at the university.

According to M.A. Bogatyreva, humanization is proclaimed as the main principle of modernization, combining Russian humanitarian traditions with new Bologna concepts. Humanization cannot exist without a person and outside of him, refers to a person and society and is associated with ideas about axiology and the doctrine of values. Based on the works of A.G. Asmolov, N.D. Galskova, E.G. Tareva, etc., we understand humanization as the appeal of learning and the educational process as a whole to a person, in creating the most favorable conditions for the possession of socially accumulated experience contained in the content of learning, mastering the chosen profession for the development and manifestation of creative individuality, high civic, moral, intellectual qualities, which would provide him with social security, security and a comfortable existence.

The content-procedural module includes four components: content aspects, content components, areas of educational activity, conditions and pedagogical tools (texts, exercises, analytical tasks, role-playing games, projects). The process of forming a foreign language communicative competence based on a culturological approach involves taking into account interdisciplinary knowledge that correlates with the main components the content of the training, and include a linguistic (linguistic) component, discursive, strategic and socio-cultural components. Each component has its own content specifics: the linguistic (linguistic) component involves students mastering terminology, word-formation models, syntax features, etc.; the discursive component is considered as the ability to navigate the knowledge gained while learning their native language and activating the understanding of a foreign language special text; aimed at understanding how coherent speech is built (patterns of speech organization, speech coherence and transitional means); The strategic (compensatory) component can fill in the gaps in language proficiency. Possession of it makes it possible to anticipate the content of a message by its individual words, genre; guess the meaning of unfamiliar words based on the context, topic; and using non-verbal means of communication. To these components already accepted in the education system, we add a socio-

cultural component that will help the student in cultural and social experience communication in a foreign language environment.

The structural and functional model of the formation of foreign-language communicative competence of students of a pedagogical profile is the integral functioning of targeted, meaningful, functional, diagnostic and effective components, subject to certain pedagogical conditions, which can be formulated as a set of measures aimed at the successful achievement of set goals, interacting and mutually complementary, which prevents the penetration of random, not contributing to the desired effectiveness.

The formation of foreign language communicative competence among students at a non-linguistic university through a cultural approach, as indicated in the model, was carried out in specific conditions. Let's take a closer look at two concepts: "formation" and "conditions". In the well-known dictionary edited by S.I. Ozhegov, the concept of "formation" is defined by the verb "to form", which is interpreted in two perspectives. Firstly, as the ability to give a certain shape, completeness. Secondly, as the ability to create, compose, organize. Both are semantic meanings of the concept of "formation" are applicable to our study. We are convinced that the formation of foreign language communicative competence among students of economics occurs at the expense of all its components during their studies at the university. It should be noted that these changes are accumulating quantitatively and, as a result, lead to a qualitative leap in the final stage of formation. We consider the second aspect of the meaning of the verb "to form" as the ability to create and organize. In the context of the research, this is understood, firstly, as an innovative search for the content of education, and secondly, as the creation of optimal conditions for the formation of desired qualities in students.

The increased role of the state in the field of professional foreign language education has actualized the issue of the need to make changes to the content of foreign language training of future specialists, the conceptual foundations for the formation of their foreign language communicative competence in the context of a cultural approach. The formation models the foreign language communicative competence based on the cultural approach of future specialists of a non-linguistic university includes a targeted, content-procedural, evaluative and resultant module, which are interrelated and represent an integrative education focused on improving the foreign language training of students.

References:

1. Bogatyreva, M. A. Politika gosudarstva v oblasti professional'nogo inozazychnogo obrazovaniya / M. A. Bogatyreva // Innovacii v obrazovanii. 2013. № 12.
2. Vishnjakova, S. M. Professional'noe obrazovanie : Slovar'. Kljuchevye ponjatija / S. M. Vishnjakova. – M. : NMCSPO, 1999.
3. <https://czasopisma.marszalek.com.pl/images/pliki/tner/201903/tner5714.pdf>
4. <http://en.sp-journal.ru/article/7664>

ӘӨЖ 81'27

ТІЛ – МӘДЕНИЕТАРАЛЫҚ ДИАЛОГТЫҢ КӨПІРІ: ӘЛЕМ ХАЛЫҚТАРЫ АРАСЫНДАҒЫ ӨЗАРА ТҮСІНІСТІК

Раимова Г.Ж.

Әлеуметтік ғылымдарының магистры

*А.Жұбанов атындағы дарынды балаларға арналған республикалық қазақ мамандандырылған
музыка мектеп-интернаты*

Ағылшын тілі пәнінің мұғалімі, педагог-зерттеуші

Алматы қ., Қазақстан

gaukhar_2811mail.ru

Аннотация. Қазіргі әлемде халықаралық байланыстардың артуы тіл мен мәдениет арасындағы өзара әрекеттестікті ерекше маңызды етіп отыр. Әлемдегі тілдердің көптігі мен әрекеттестікті ерекше маңызды етіп отыр. Әлемдегі тілдердің көптігі мен әртүрлі мәдениеттердің бір-бірімен қарым-қатынас жасауы қажеттілігі тіл мен мәдениетаралық диалогтың өзектілігін арттырады. Бұл мақалада ағылшын тілін оқыту процесінде - тіл, ол мәдениетаралық диалогтың көпірі ретіндегі маңызы қарастырылады. Ағылшын тілі халықаралық қарым-қатынас тілі ретінде әлем халықтары арасындағы өзара түсіністікті қалыптастыруда басты құралдардың бірі болып табылады. Мақалада тіл үйренушілердің мәдениетаралық қарым-қатынас дағдыларын дамыту және тілдік білімдерін мәдени контексте пайдалану жолдары талқыланады. Әртүрлі мәдениет өкілдерімен өзара тиімді және дұрыс қарым-қатынас орнату үшін мәдениетті түсіну мен құрметтеу қажет. Оқыту барысында мәдениетаралық түсіністік пен диалогты қалыптастыру үшін қолданылатын әдіс-тәсілдер, оқу материалдары мен мұғалімнің рөлі толық баяндалады. Осылайша, ағылшын тілін оқытуда мәдениетаралық білім мен коммуникацияның орны туралы сұрақтар көтеріліп, сол мәселелерді шешуге бағытталған ұсыныстар жасалады.

Түйін сөздер: халықаралық байланыс, мәдениетаралық диалог, мәдени контекст, қарым-қатынас, құрмет, түсіністік.

Аннотация. В современном мире рост международных связей делает взаимодействие между языком и культурой особенно важным. Обилие языков в мире и необходимость взаимодействия разных культур друг с другом повышают актуальность языкового и межкультурного диалога. В данной статье рассматривается значение преподавания английского языка как языка международного общения, один из инструментов формирования взаимопонимания между народами мира и моста межкультурного диалога. В статье обсуждаются способы развития у изучающих язык навыков межкультурного общения и использования языковых знаний в культурном контексте. Чтобы установить взаимовыгодные и правильные отношения с представителями разных культур, необходимо понимать и уважать разные культуры. В ходе обучения подобно излагаются методы и приемы, используемые для формирования межкультурного понимания и диалога, учебные материалы и роль учителя. Таким образом, поднимаются вопросы о месте межкультурного образования и коммуникации в преподавании английского языка, и выдвигаются предложения, направленные на решение этих проблем.

Ключевые слова: международная связь, межкультурный диалог, культурный контекст, общение, уважение, понимание.

Abstract. In the modern world, the increase in international contacts makes the interaction between language and culture of particular importance. The number of languages and interaction in the world is of particular importance. The abundance of languages in the world and the need for different cultures to communicate with each other increase the relevance of language and intercultural dialogue. The article discusses the importance of English in the process of teaching – language, as a bridge of intercultural dialogue. English as a language of international communication is one of the main tools in the formation of mutual understanding between the peoples of the world. The article discusses the development of intercultural communication skills of language learners and ways to use their language knowledge in a cultural context. In order to establish mutually beneficial and correct relationships with representatives of different cultures, it is necessary to understand and respect the culture. In the course of training, the methods, teaching materials and the role of the teacher used to form intercultural understanding and dialogue are described in detail. Thus, questions are raised about the place of intercultural education and communication in teaching English, and recommendations are made aimed at solving these problems.

Keyword: International Communication, intercultural dialogue, cultural context, communication, respect, understanding

Тіл- бұл тек қарым-қатынас құралы ғана емес, ол мәдениеттің, тарихтың және әлеуметтік қатынастардың айнасы болып табылады. Әрбір тілдің өзіндік мәдени контексті, дәстүрлері, құндылықтары мен дүниетанымы бар. Тіл мен мәдениет арасында тығыз байланыс бар, себебі тіл- мәдениеттің көрінісі болып табылады. Әрбір тілдің өзіндік мәдени ерекшеліктері бар. Атақты лингвист Эдвард Сапирдің пікірінше, тіл өз сөйлеушілердің дүниетанымын қалыптастырады, олардың қоршаған шындықты қалай қабылдайтынын және түсіндіретінін анықтайды.[1]

Әрбір тіл өзінің ұлттық және құндылықтардың, тарихын және тұрмысын көрсетеді. Сонымен бірге, тіл- мәдениетаралық диалогтың құралы ретінде қызмет атқара отырып, ағылшын тілі әртүрлі халықтар арасында өзара түсіністік қалыптастыруда маңызды рөл атқарады. Сондықтан тіл үйренушілерге тек тілдік дағдыларды ғана меңгертіп қоймай, олардың мәдениетаралық диалогтың негіздерін қалыптастыру мен мәдениетаралық қарым-қатынас дағдыларын да дамыту маңызды.[2]

Әсіресе, ағылшын тілі қазіргі таңда халықаралық деңгейде кенінен қолданып, әлем халықтары арасындағы көпір ретінде қызмет етеді. Әлемдегі көптеген халықтар ағылшын тілін халықаралық қатынастардың, ғылым мен білімнің, технологиялардың және мәдениетаралық қарым-қатынастар құралы ретінде қолдануда. Ағылшын тіл арқылы адамдар өздерінің мәдениеттері мен құндылықтарын білдіреді, әрі сол мәдениеттерімен танысып, өзара түсіністікке қол жеткізеді. Осыған орай, ағылшын тілін оқыту барысында мәдениетаралық диалогтың маңызы зор. Тілді үйренушілер тек тілдік дағдыларды меңгеріп қана қоймай, сонымен қатар тіл арқылы басқа мәдениеттердің ерекшеліктерін түсініп, олармен қарым-қатынас жасауға қажетті мәдениетаралық біліктілікті де дамытуы қажет. Бұл үдеріс оқушылардың ғана емес, мұғалімдердің де мәдениетаралық қарым-қатынас дағдыларын жетілдіруін талап етеді.[3]

Ағылшын тілін оқытуда мәдениетаралық диалогты қалыптастыру үшін арнайы әдіс-тәсілдер мен оқыту бағдарламалары қажет. Бұл әдістер тіл үйренушілерге басқа мәдениеттермен қарым-қатынас жасауға және өз мәдениеттерін түсінуге көмектеседі.

Оқушыларды әртүрлі мәдениеттермен таныстыру үшін кросс-мәдениеттік зерттеулерді ұйымдастыру маңызды. Кросс мәдениеттік зерттеулер әртүрлі мәдениеттердегі адамдардың тілдік қарым-қатынастарын зерттеу арқылы мәдениетаралық байланыс жасаудың ерекшеліктерін салыстыруды көздейді. Тіл мен мәдениеттің өзара байланысын талдау, тілдік формалардың және коммуникативтік стратегиялардың әр мәдениеттегі қолданылуын түсінуге көмектеседі. Бұл зерттеулер арқылы оқушылар өздерінің мәдениетінің ерекшеліктері мен басқа мәдениеттердің айырмашылықтарын салыстыра алады. Мысалы, егер тіл үйренуші ағылшын тілінде сөйлейтін елдерге барса, ол сол елдердің дәстүрлері, әдет-ғұрыптары және тәртіптері туралы білімді болуы тиіс. Сонымен қатар, сәлемдесу, тілдік норма мен әлеуметтік қатынастар туралы ақпарат алу өте маңызды. Мұндай білімдер оқушыларға, студенттерге басқа мәдениет өкілдерімен өзара қарым-қатынас жасау кезінде қателіктерден аулақ болуға және дұрыс сөйлеуге көмектеседі. Ағылшын және қазақ тілдеріндегі ресми және бейресми тіл формаларын салыстырсақ, ағылшын тіліндегі «you» сөзі барлық жағдайда қолданыла береді, ал қазақ тілінде жасы кіші, жасы үлкен, қария адамдар үшін әртүрлі формалар қолданылады. Жасы кішіге «сен», жасы үлкенге «сіз», бұл мәдениетаралық қарым-қатынасты жасағанда үлкен маңызы бар. Кейбір сөздер мен сөз тіркестері бір мәдениетте жағымды, ал басқа мәдениетте ол жағымсыз болуы мүмкін. Мысалы, ағылшын тіліндегі «gift» сөзі «сыйлық» деген мағынаны білдіреді және жағымды мәнге ие. Алайда, неміс тілінде «gift» сөзі «у» деген мағынаны білдіреді және теріс мәнге ие. Қазақ тілінде «қонақ» сөзі «гость» деген мағынаны білдіреді және жағымды мәнге ие, өйткені қазақ мәдениетінде қонақжайлылық жоғары бағаланады. Бірақ, кейбір басқа мәдениеттерде қонақтар күтпеген жерден келсе, бұл ыңғайсыздық тудыруы мүмкін. Осылайша, сөздер мен сөз тіркестерінің мағынасы мәдениетке байланысты өзгеріп отырады, және бұл айырмашылықтар мәдениетаралық қарым-қатынаста ескерілуі қажет. [3]

Тіл үйренушілердің мәдени контексте тілдік білімдерін пайдалану дағдылары тек

грамматикалық немесе лексикалық білімдермен шектелмейді. Белгілі бір тілде кейбір сөздер немесе сөз тіркестігі басқа мәдениетте теріс түсінілуі мүмкін. Тіл үйренуші осы ерекшеліктерді білуі және тілдік құрылымдарды мәдени контексте дұрыс қолдана білуі керек. Мысалы, ағылшын тілінде «How are you?» деп сұрау күнделікті әдеттегі сұрақ болса да, басқа мәдениеттерде бұл сұраққа жауап берудің мәні терең болуы мүмкін. Мұндай жағдайларды білу арқылы тіл үйренушілер өздерін мәдениетаралық тұрғыдан дұрыс әрі сенімді сезінеді. Ағылшын тілі сабақтарында қолданатын оқу материалдары мен мәтіндер мәдениетаралық диалогты дамытуда маңызды әсер етеді. Әртүрлі мәдениеттердің тарихы, өнері, әдебиеті мен салт-дәстүрлері туралы мақалалар, кітаптар, фильмдер мен бейнемазмұндар оқушыларға мәдениеттерді танып-білуге мүмкіндік береді. Сонымен қатар, осы материалдарды талдау оқушылардың көзқарастарын өзгертуге және жаңа идеялар мен пікірлерді қабылдауға дайын болуына ықпал етеді.[4]

Мейрам мен дәстүрлер туралы білім тіл үйренушілердің, мектеп оқушылардың және студенттердің тілдік тәжірибесін кеңейтеді. Мерекелер мен дәстүрлер халықтың тарихы, құндылықтары туралы көп мәлімет береді. Олар адамдарды біріктіріп, қоғамның біртұтастығын нығайтады. Атап айтсақ, қазақ мәдениетінде Наурыз мейрамы ерекше орын алады. Мереке көктемнің келуін және жаңа жылдың басталуын білдіреді. Наурыз мейрамы кезінде адамдар бір-біріне қонаққа барып, ұлттық тағамдар дайындайды, ән айтып, би билейді. Бұл мереке қазақ халқының бірлігін, қонақжайлылығын және табиғатпен үйлесімділігін көрсетеді.

Жапон мәдениетінде Сакура мерекесі көктемде сакура ағаштарының гүлденуін тойлайтын дәстүрлі мереке болып табылады. Сакура гүлдері жапон мәдениетінде сұлулықтың, өмірдің қысқалығын және табиғаттың өзгермелілігінің символы болып табылады. Бұл мереке жапон халқы отбасымен және достарымен бірге өткізеді.

Америка Құрама Штаттарында ең маңызды және кенінен тойланатын мерекелердің бірі Christmas болып табылады. Christmas мерекесінің Иса Мәсіхтің туған күнін атап өту ғана емес, сонымен қатар мәдени және әлеуметтік аспектілерді де қамтиды. Christmas мерекесі отбасылық құндылықтарды, мейірімділікті және қайырымдылықты насихаттайды. Бұл уақытта адамдар бірі-біріне сыйлықтар беріп, отбасымен және достарымен бірге уақыт өткізеді. Үйлер мен көшелер түрлі-түсті шамдармен, шыршалармен және басқа да мерекелік әшекейлермен безендіріледі. Christmas мерекесі қоғамды біріктіріп, адамдарды жақсылық жасауға ынталандырады. Көптеген қайырымдылық ұйымдары осы уақытта көмекке мұқтаж адамдарға қолдау көрсетеді. Сонымен қатар, мереке кезінде түрлі көмекке мұқтаж адамдарға қолдау көрсетеді. Сонымен қатар, мереке кезінде түрлі қоғамдық іс-шаралар, концерттер және жәрмеңкелер өткізіледі. Сондықтан, Christmas мерекесі Америка Құрама Штаттарында діни, мәдени және әлеуметтік мағынаға ие мереке адамдарды біріктіріп, қоғамның біртұтастығын нығайтады.

Үнді мәдениетінде Дивали мерекесі маңызды орын алады. Бұл жарық мерекесі зұлымдықтың жеңілісін және шамдармен безендіріп, отбасымен, достарымен бірге уақыт өткізеді. Бұл мереке үнді қоғамының рухани құндылықтарын және бірлігін көрсетеді.

Осыған байланысты, әр мәдениеттің өзіндік мерекелері мен дәстүрлері халықтың тарихы, мәдениеті және құндылықтары туралы көп мәлімет береді. Мерекелер мен дәстүрлер адамдарды біріктіріп, қоғамның біртұтастығын күшейтеді. Олар мәдениетаралық қарым-қатынаста маңызды рөл атқарады, өткені олар арқылы адамдар бір-бірінің мәдениетін түсініп, құрметтейді. Мерекелер мен дәстүрлер мәдениетаралық диалогты дамытуға және өзара дәстүрлерін зерттеу, түсіну маңызды болып табылады.

Мәдениетаралық диалогты дамытудағы маңызды құралдардың бірі – рөлдік ойындар мен пікірталастар. Оқушылар әртүрлі мәдениет өкілдеріне тән рөлдерде ойнау арқылы мәдениеттер арасындағы айырмашылықтарды көреді және сол жағдайларға сәйкес әрекет ету дағдыларын үйренеді. Мысалы, бір сыныпта оқушылар қазақтың дәстүрлі тойында қонақ рөлін ойнап. Басқа оқушылар орыс мәдениетінің мерекесінде қатысушы рөлін ойнайды. Бұл рөлдік ойындар оқушыларға әртүрлі мәдениеттердің ерекшеліктерін түсінуге және сол

жағдайларға сәйкес әрекет етуге мүмкіндік береді. Сонымен қатар, мұндай тәжірибе оқушылардың мәдениетаралық қарым-қатынас дағдыларын дамытуға және өзара түсіністікті арттыруға ықпал етеді. Ал пікірталастар мен дискуссиялар, әсіресе әртүрлі мәдениеттер мен дәстүрлер туралы талқылаулар, оқушыларға өз ойларын еркін білдіруге мүмкіндік береді. Мысалы, мәдениетаралық диалог барысында оқушылар өздерінің мәдениеті мен дәстүрлері туралы әңгімелеп, басқа мәдениеттердің өкілдерімен пікір алмасады. Бұл процесс оқушыларға өз көзқарастарын кеңейтуге және басқалардың пікірін тыңдауға көмектеседі. Сонымен қатар, мұндай талқылаулар оқушылардың сыни ойлау қабілетін дамытып, жаңа идеялар мен пікірлерді қабылдауға дайын болуға ықпал етеді. Осылайша, рөлдік ойындар, пікірталастар мен дискуссиялар оқушылардың мәдениетаралық диалогқа қатысуын және өзара түсіністікті арттыруға көмектеседі.[2]

Әр мәдениеттің өзіндік ерекшеліктері бар, кейде бұл ерекшеліктер қарым-қатынастың кедергілерін тудыруы мүмкін. Тіл үйренушінің міндеті – осы кедергілерді жеңу және мәдениетаралық диалогты дұрыс ұйымдастыру. Мысалы, кейбір мәдениеттерде дене тілі маңызды рөл атқарса, басқаларында оның мәні әлде қайда төмен болуы мүмкін. Тіл үйренуші осындай айырмашылықтарды білуі және қарым-қатынас кезінде тиісті әрекет етуі маңызды болып табылады. Сонымен қатар, тіл үйренуші белгілі бір мәдениеттегі қиянатқа немесе дұрыс емес пікірлерге жол бермес үшін әртүрлі мәдениеттерді зерттеп, олардың дәстүрін, мейрамдарын және мерекелерін білу абзал. Дене тілін дұрыс қолдану мен көзқарастың мәдени контексте қалай қабылданатынын білу маңызды. Мысалы, Америкада немесе Батыс елдерінде көзге тік қарау құрметтілік білдіру ретінде қабылданса, кейбір Шығыс елдерінде керісінше көзге тік қарау ұят немесе агрессия ретінде қабылдануы мүмкін. [5]

Тіл үйренушілер мәдениетаралық қарым-қатынас барысында басқа мәдениеттердің әдет-ғұрыптары мен дәстүрлеріне құрметпен қарауы тиіс. Мәдени айырмашылықтарға құрметпен қарау- бұл мәдениетаралық қарым-қатынастың маңызды аспектісі. Әрбір мәдениет өзіне тән әдеп-ғұрыптар, дәстүрлер мен құндылықтар жиынтығына ие, және оларды түсіну мен құрметтеу адамдар арасындағы өзара түсіністікті арттырады. [6]

Кейбір елдерде дінге, киім киюге немесе тағамға қатысты ерекше ережелер болады, оларды ескерген жөн. Мысалы, мұсылман елдерінде әйелдерге арналған киім кию ережелері бар, және ол ережелерді сақтау маңызды. Тағы бір мысал ретінде, мұсылман елдерінде Рамазан айында ораза ұстау дәстүрі бар. Бұл уақытта мұсылмандар күндіз тамақ және сусын ішпейді. Басқа мәдениет өкілдері мұсылман елдерінде болғанда, бұл дәстүрді түсініп, құрметпен қарау тиіс, мысалы, қоғамдық орындарда тамақ ішпеу арқылы.

Жапонияда адамдар бір-біріне құрмет көрсету үшін иіледі. Бұл әрекет жапон мәдениетінде маңызды рөл атқарады және құрмет пен сыпайылықты білдіреді. Басқа мәдениет өкілдері Жапония еліне барғанда, бұл дәстүрді түсініп, құрметпен қарау тиіс. Тағы бір мысал ретінде, Үндістан мемлекетінде сиыр етін жеу тиым салынған, өйткені сиыр қасиетті жануар болып саналады. Жапон елінде тағамды таяқшалармен жеу мәдениеті бар, және таяқшаларды тік қою немесе оларды бір-біріне соғу әдепсіздік болып саналады. Сол себептен, тіл үйренушілер басқа мәдениеттердің әдет-ғұрыптары мен дәстүрлеріне түсіністік пен құрмет танытса, бұл мәдениетаралық қарым-қатынасты жақсартуға көмектеседі. Мәдени айырмашылықтарға құрметпен қарау арқылы әлем халықтары өзара түсіністікті арттырып, мәдениетаралық қарым-қатынасты жақсартып алады. Бұл өз кезегінде бейбітшілік пен ынтымақтастықты нығайтуға ықпал етеді.

Қазіргі уақытта ақпараттық технологиялардың дамуы мен әлеуметтік желілердің кең таралуы халықаралық байланыстарды жақсартуға үлкен үлес қосуда. Ағылшын тілін үйретуде әлеуметтік желілер мен халықаралық жобаларды пайдалану оқушыларға әлемнің әртүрлі бөліктерінен келген адамдармен қарым-қатынас жасауға және өзара мәдени тәжірибе алмасуға мүмкіндік береді. Мысалы, оқушылар халықаралық онлайн форумдарға қатысып, басқа елдердегі құрдастарымен пікір алмаса алады. Бұл оларға басқа мәдениеттердің ерекшеліктерін түсінуге және өздерінің мәдениетін таныстыруға мүмкіндік береді. Тағы бір мысал ретінде, оқушылар халықаралық жобаларға қатысып, бірлескен зерттеулер жүргізеді немесе ортақ

тақырыптар бойынша презентациялар дайындайды. Әлеуметтік желілерді, мысалы Facebook, Instsgram, Twitter, linkedIn пайдалану арқылы оқушылар шетелдік достарымен байланыс орнатып, күнделікті өмірдегі мәдени айырмашылықтарды талқылай алады. Бұл платформалар тілдік дағдыларды жетілдіруге және мәдениетаралық қарым-қатынасты дамытуға ықпал етеді.[7]

Мәдениетаралық білім беру маңызды құрал болып табылады. Көптеген мектептер, университеттерде мәдениетаралық бағдарламалар енгізіліп жатыр. Бұл бағдарлама арқылы оқушылар мен студенттер әртүрлі мәдениеттердің тарихы, өнері, әдебиеті және салт-дәстүрі туралы білім алады. Мысалы Қазақстанда көптеген университеттерде халықаралық студенттер алмасу бағдарламалары арқылы, басқа ел өкілдері қазақ халқының салт-дәстүрімен, мәдениеті және өнерімен, тарихы және әдебиетімен танысып жатыр.

Мәдени іс-шаралар да өзара қарым-қатынас пен түсіністікті нығайтуға көмектеседі. Халықаралық мәдени фестивальдар, көрмелер және концерттер арқылы әртүрлі мәдениеттің өкілдері өздерінің өнерін, дәстүрлерін және тағамдарын таныстырады. Бұл іс-шаралар арқылы адамдар басқа мәдениеттердің ерекшеліктерін түсініп, құрметпен қарауға үйренеді. Мысалы, Қазақстанда жыл сайын өтетін «Этноауыл» фестивалі әртүрлі этностардың мәдениетін таныстырады, өзара түсіністікті арттырады. Мәдениетаралық диалогты дамыту және әртүрлі мәдениеттердің ерекшеліктерін түсіну арқылы біз әлемді жақсырақ және айқын ете аламыз.

Мәдениетаралық қарым-қатынас дағдыларын дамыту - шет тілді үйрену ғана емес, сонымен қатар әлемнің түрлі мәдениеттерін түсіну және сол мәдениеттермен дұрыс қарым-қатынас орнату. Тіл үйренушілерге өздерінің білімдерін мәдени контексте тиімді пайдалану олардың тілдік дағдыларын, мәдениетаралық диалог пен қарым-қатынас дағдыларын дамытуға мүмкіндік береді. Бұл дағдылар оларды халықаралық деңгейде сенімді және мәдениетке сезімтал тұлға ретінде қалыптастырады.

Әдебиеттер тізімі

1. Sapir, E. The Status of Linguistics as a Science. In American Journal of Sociology, 1929.
2. Sarah Portney. Intercultural Communication: A Critical Introduction, 2008.
3. Nida, E.A. Language and Culture: Contexts in Translation. John Benjamins Publishing Company, 2003.
4. Халықова, С. Тіл және мәдениетаралық коммуникация. Алматы: ҚазҰУ, 2010
5. Steven Kushner. Intercultural Communication in Contexts, 2003
6. Deardorff, D.K. Intercultural Competence: A Definition, Model, and Implications for Education Abroad. In Intercultural Education (Vol. 17, pp. 233-238), 2006.
7. Костерина, Н. И. Межкультурная коммуникация: проблемы и подходы. Москва: Юрайт, 2005
7. Holliday, A., Kullman, J., & Hyde, M. Intercultural Communication: An Advanced Resource Book. Routledge, 2004.

ӘӨЖ 81'27

ТІЛ ЖӘНЕ МӘДЕНИЕТ: ҰЛТТЫҚ СӘЙКЕСТІКТІ САҚТАУДАҒЫ ТІЛДІҢ МАҢЫЗЫ

Жырғаланова Н.Қ.

Әлеуметтік ғылымдарының магистрі,

«Ахмет Жұбанов атындағы дарынды балаларға арналған республикалық қазақ мамандандырылған музыка мектеп-интернаты» РММ

Қазақ тілі мен әдебиеті пәнінің мұғалімі, педагог-зерттеуші

Алматы қ., Қазақстан

Аннотация. Бұл мақалада тілдің ұлттық сәйкестікті сақтаудағы маңызы қарастырылады. Қазақ тілі мен әдебиеті пәнін оқыту арқылы тілдің мәдениетпен байланысы, ұлттың тарихи санасын қалыптастыру және ұлттық құндылықтарды сақтап, ұрпақтан-ұрпаққа жеткізу жолдары талданады. Сонымен қатар, мақалада мектепте қазақ тілі мен әдебиеті сабақтарында қолданылатын әдіс-тәсілдер мен әдістемелік шешімдер ұсынылған. Тілдің қоғамдағы орны, оның мәдениеттің сақтаушысы ретіндегі қызметі, ұлттық сәйкестікті қалыптастырудағы рөлі туралы пікірлер мен көзқарастар берілген. Әдеби шығармалар арқылы оқушыларды ұлттық мәдениетке тәрбиелеу, ұлттық сананы ояту, тілдің басты құндылық екенін түсіндіру мәселелері қарастырылады.

Кілт сөздер: қазақ тілі, ұлттық сәйкестік, мәдениет, әдебиет, педагогикалық әдіс-тәсілдер, ұлттық құндылықтар, оқыту әдістемесі, ұлт болмысы, ұлттық сана-сезім.

Аннотация. В статье рассматривается важность языка для сохранения национальной идентичности. Обсуждается связь языка с культурой в преподавании казахского языка и литературы, а также способы сохранения и передачи национальных ценностей будущим поколениям. В статье представлены методы преподавания и педагогические подходы, применяемые в школах для формирования осознания важности языка как средства формирования культурного и национального сознания. Рассматриваются также взгляды на роль языка как хранителя культуры и его функцию в формировании национальной идентичности через изучение литературы и языка.

Ключевые слова: Казахский язык, национальная идентичность, культура, литература, педагогические методы и приемы, национальные ценности, методика преподавания, национальное сознание, бытие нации.

Abstract. This article discusses the importance of language and culture, with a particular focus on the role of the Kazakh language in maintaining national identity. The teaching of Kazakh language and literature in schools provides students with an understanding of the importance of language in preserving national culture and history, as well as passing it down from generation to generation. Language is a mirror of a nation's spiritual essence, and literature is a tool that demonstrates the artistic power of this language. The article presents key methods and pedagogical approaches used in teaching Kazakh language and literature, along with viewpoints and perspectives that help students understand the close relationship between language and culture. The role of language in shaping national identity and developing national consciousness is also discussed.

Keyword: Kazakh language, national identity, culture, literature, pedagogical methods, national values, teachinology, national consciousness, national essence.

«... Ұлттың сақталуына да, жоғалуына да себеп болатын нәрсенің ең қуаттысы – тіл. Сөзі жоғалған жұрттың өзі де жоғалады.»

А. Байтұрсынұлы

Қазақ тілі мен әдебиеті пәндерінің мектептегі оқыту үрдісіндегі маңызды

аспектілерінің бірі—ұлттық сәйкестікті сақтау мен қалыптастыру. Тіл—халықтың өткен өмірінің, рухани мәдениетінің айнасы. Тіл халықтың ойлау жүйесін, дүниетанымын, рухын, тарихын сақтайды. Ол ұлттық сәйкестіктің сақталуына, ұрпақтан ұрпаққа мәдени мұраның берілуіне ықпал етеді. Әсіресе қазақ тілі мен әдебиеті сабақтарында тілдің ұлттық мәдениетпен байланысын терең түсіндіру оқушылардың өз ұлтының тілін құрметтеуге, оны сақтауға деген жауапкершілігін арттырады. Ал әдебиет тілдің көркемдік қуатын, ұлттың рухани байлығын көрсететін негізгі құрал болып табылады. Қазақ тілі мен әдебиеті мектептерде оқытылуы барысында ұлттық мәдениет пен салт-дәстүрлердің сақталуына, ұлттық сана-сезімнің қалыптасуына әсер етеді. [1]

Мәдениет – қоғамдық фактор, бірақ оған әлеуметтік ортаның ықпалы мол. Өйткені бір этностың мәдениеті екінші бір халыққа тілдік деректері арқылы айтылады. Тілдік деректер дегеніміз – мәдениетті сипаттаушы символдары мен тілдік таңбалар. Олай болса жоғарыда аталған мәдениет ұлттық менталитет құндылықтарының түп негізі тіл ретінде көрінеді. Тілдің құдіреті арқылы бейнеленіп, шынайылық танылады. Осы орайда әр халықтың өз тілінде жасаған және табиғатдарытқан ұлттық мәдениеттің ізі бар.

Мәдениетті тілден бөліп қарастыруға болмайды. Ол екеуі бір-бірімен тығыз байланысты. Мәдениет сол ұлттың тұрмыс-тіршілігінен бастап, оның дұрыс киінуі, дұрыс сөйлеуіне дейінгі аралықты түгел қамтиды. Мәдениетте тіл, дін, тәртіп, мінез-құлық, әдет-ғұрып, салт-дәстүр, әдебиет, өнер, театр, философия, т.б. жатады. Тіл мен мәдениеттің бір-біріне байланыстылығы, тәуелділігі туралы Г. Смағұлова: «Тіл бір адамның меншігі емес десек те, сол тілде сөйлейтін жеке адам өз ұлтының бүкіл бітім-болмысын, өмірлік тәжірибесін, дәстүрін меңгеру, сіңіру арқылы ол да өз тарапынан ұжымдық мәдениетке үлесін қосады.», - деп сол шындықты нақтылай түседі. [2., 145 б.]

Қазақ мәдениеті мен салт-дәстүрі тіл арқылы сақталып, ұрпақтан ұрпаққа беріледі. Қазақтың ұлттық руханияты мен философиясы, салт-дәстүрлері тіл арқылы жеткізіледі. Қазақтың қонақжайлығы, ақылгөйлік, бірлік сияқты ұғымдар қазақ тілінде айқын бейнеленген. Әрбір сөздің, тіркестің артында терең мән мен ұлттық құндылық жатыр. Қазақтың «құтты қонақ», «киелі шаңырақ», «алақандай жер» деген сөздері сол ұлттың тарихи және мәдени тұрмысын, қоғамдық қарым-қатынастарын бейнелейді.

Тіл арқылы ұлттың мәдениеті, салт-дәстүрлері мен дүниетанымы, тіпті ұлттың болмысын қалыптастыратын негізгі құндылықтары сақталады. А. Байтұрсынұлы «Тіл тағылымы» еңбегінде «...әр жұрт баласын әуелі өз тілінде оқытып, өз тілінде жазу-сызу үйретіп, өз тілінің жүйесін білдіріп, жолын танытып, балалар әбден дағдыланғаннан кейін, басқаша оқыта бастайды. Біз де тіліміз бұзылмай сақталуын тілесек, өзгелерше әуелі өз тілімізбен оқытып, онан соң басқаша оқытуға тиіспіз», - деген. [3.142].

Тіл мен мәдениет арасында тығыз байланыс бар. Ғалым қазақ тілінің маңыздылығын және оның ұлттың сақталуына тигізетін әсерін айта келіп, тілдің таза сақталуы үшін өз тілінде білім беруді ұсынады. Мектептегі қазақ тілі мен әдебиеті сабақтарында осы тіл мен мәдениеттің байланысы оқушыларға түсіндірілуі қажет. Қазақ әдебиеті, оның ішінде ауыз әдебиеті мен жазба әдебиеті, ұлттың рухани азығы, ал тіл – оның басты құралы. Мектепте тіл мен мәдениеттің, ұлттық сәйкестікті сақтаудың байланысын оқыту арқылы оқушылардың ойлау қабілетін дамытуға, олардың ұлттық мәдениетке деген құрметін қалыптастыруға мүмкіндік туады.

Қазіргі білім беру жүйесінде функционалдық сауаттылықты дамыту маңызды болып табылады. Әсіресе ұлттық тілде сауатты адамдарды даярлау қажет. Бұл сауаттылық қоғамдағы тұлғаның толыққанды дамуына, мәдениет пен ақпарат алмасу аясында тиімді қарым-қатынас орнатуға ықпал етеді.

Қазақ тілі мен әдебиеті пәнін оқытуда мәтіндерді талдау оқушыларға тіл мен мәдениет арасындағы байланысты түсінуге көмектеседі. Мәтіндер талдау барысында тілдің әр түрлі аспектілері — тілдік құрылымдар, стильдер, сөздік қор — ұлттық мәдениеттің көрінісі ретінде қарастырылады. Сонымен қатар, тілдің әлеуметтік және мәдени қызметі туралы түсінік беретін әдеби шығармалар талданып, тіл мен әдебиет арасындағы тығыз байланысты

айқындау мақсат тұтылады. Мәтіндерді талдағанда келесі мәселелерге назар аудару қажет:

- Тілдің ұлттық сәйкестікті сақтау мен қалыптастырудағы маңызы.
- Әдеби шығармалар арқылы ұлттық мәдениеттің көрінісі.
- Тіл мен әдебиеттің халықтың тарихи санасын жаңғыртудағы рөлі.
- Мәтіндегі тілдік құралдардың ұлттық сипаттылығы. [4]

Әдеби шығармаларды талдау–тілдің байлығын, ұлттық құндылықтарды оқушыларға жеткізудің негізгі әдісі. Оқушылардың мәтінді терең түсінуі және оның ішкі мәнін ашуы үшін мынадай әдістерді қолдануға болады:

- Тілдік талдау: мәтіндегі сөздер мен сөз тіркестерін, сөйлем құрылымдарын талдай отырып, олардың ұлттық құндылықтарды қалай көрсететінін түсіндіру.
- Контекстік талдау: Әдеби шығармалардың мазмұны мен олардың қазақ халқының тарихымен, салт-дәстүрлерімен байланысын зерттеу.
- Құндылықтар арқылы талдау: Мәтіндер арқылы ұлттық сана-сезімді оятатын, ұлттық құндылықтарды насихаттайтын тақырыптарды зерттеу (батырлық, ерлік, ынтымақ). [4]

Әдеби шығармаларды талдай отырып, оқушылар ұлттық тарихымыз бен мәдениетіміздің құндылықтарын терең меңгереді. Шығармаларды талдау арқылы тілдің ұлттық сәйкестікті сақтаудағы рөлін түсіндіруге болады. Мұхтар Әуезовтің «Абай жолы» романы қазақ халқының мәдениеті мен тарихы туралы маңызды дереккөз болып табылады. Бұл шығарманың мәтінін талдай отырып, оқушылар қазақ халқының өткені мен бүгінгі күні туралы кеңірек мәлімет алады. Мысалы, «Қыз Жібек» жыры арқылы қазақ халқының қызға деген құрметін, отбасылық тәрбие мен ұлттық мінез-құлықты көрсетуге болады. Жырда қазақтың ұлттық қасиеттері–адалдық, ар-намыс, Отанға деген сүйіспеншілік, ата-ананың алға қойған армандары – анық көрініс табады.

«Абай жолы» шығармасында қазақ халқының өмірі, оның рухани құндылықтары мен әлеуметтік құрылымы, дәстүрлері мен тұрмыс- тіршілігі егжей-тегжейлі сипатталған. Әуезовтің бұл шығармасы арқылы оқушылар қазақ халқының өзіндік болмысын, оның әлемге деген көзқарасын танып, ұлттық мәдениетке деген қызығушылықтарын арттыра алады. Абай шығармашылығында қазақ халқының ұлттық болмысын қалыптастыруға ерекше назар аударылады. Оның шығармаларында қазақтың салт-дәстүрлері мен әдет-ғұрыптары көрсетіліп, тілдің ұлтты біріктіруші күш ретіндегі мәні түсіндіріледі.

Үзінді: «Абай жолы» романынан (М. Әуезов). «Қазақ әдебиетінің інжу-маржаны болған Абайдың шығармашылығы ұлттың рухани мәдениетін өркендетуге бағытталған. Оның өлеңдерімен қара сөздері – қазақ халқының болмысын, тілін, ұлттық дүниетанымын терең түсінуге жол ашатын мұра».

Талдау:

- Тіл мен мәдениет байланысы: Мұхтар Әуезовтің «Абай жолы» романында қазақ тілінің мәні мен мазмұны туралы терең ойлана отырып, ұлттық мәдениеттің көрінісі ұсынылады. Абайдың өлеңдерінде тіл мен мәдениет арасында тығыз байланыс байқалады.
- Ұлттық сәйкестік: Абай шығармашылығы қазақ халқының ұлттық тұлғасын қалыптастыруда маңызды орын алады. Ол өз шығармаларында қазақ халқының әдет-ғұрыптарын, салт-дәстүрлерін көрсетіп, тілдің ұлтты біріктіруші күш екенін айқындайды.
- Тілдің қызметі: Мәтіндегі Абайдың тілдік құралдары ұлттық ойлаудың, сезімнің, дүниетанымның айқын көрінісі болып табылады. Қара сөздері мен өлеңдерінде қазақ тілінің байлығы, оның құндылықтары, ұлттың ұлттық идеялары мен дәстүрлері байқалады.

«Қобыланды батыр» эпосынан алынған үзіндіні талдау. Үзіндіде Қобыланды батырдың ерлігі мен күресі, оның қазақ халқының еркіндігі үшін күресуі–ұлттың тәуелсіздікке деген ұмтылысын білдіреді. Батырдың тілінде қатаң, батылдық пен ержүректілік сипатталады. Талдау:

- Тіл және мәдениет: «Қобыланды батыр» эпосындағы тіл ұлттың ерлік рухын, ұлттық күрес пен тәуелсіздікті білдіреді. Әр сөз, сөйлем халықтың батырлық дәстүрлерін, ерлікті, халықтың ұлттық жауынгерлік рухын көрсетеді.

- Ұлттық сәйкестік: Эпостағы батырдың ерлігі, оның іс-әрекеттері мен айтқан сөздері – қазақ халқының ұлттық мінез-құлқы мен тәуелсіздікке деген талпынысының көрінісі. Бұл эпостың тілі мен мазмұны қазақ халқының мәдени бірлігін сақтауға, оның өткенін түсінуге және болашақ ұрпаққа жеткізуге мүмкіндік береді.

- Тілдің қызметі: Тілдің көркемдік құралы ретінде батырлық эпосы қазақ халқының тарихындағы маңызды кезеңдерді еске салады, оның тіліндегі бейнелі сөздер мен метафоралар ұлттық мәдениет пен дүниетанымды білдіреді.

«Тіл және ұлттық құндылықтар» мақаласынан үзінді:

«Тіл – тек қарым-қатынас құралы ғана емес, ол ұлттың мәдениетінің, руханиятының, өмір салтының айнасы. Әрбір сөз, әрбір сөйлем қазақ халқының тарихын, дүниетанымын, салт-дәстүрін сақтап, жеткізіп отырады.» Талдау:

- Тіл мен мәдениет: Мақалада тіл мен мәдениеттің тығыз байланысы анық көрсетіледі. Тіл ұлттық мәдениеттің сақтаушысы және жеткізушісі ретінде қарастырылады. Қазақ тіліндегі сөздер мен тіркестер қазақтың рухани дүниесінің, дүниетанымының айқын көрінісі болып табылады.

- Ұлттық сәйкестік: Тіл арқылы ұлттың мәдени құндылықтарын сақтап, оны ұрпақтан ұрпаққа жеткізу мүмкіндігі беріледі. Қазақ тілінің сақталуы мен дамуы арқылы ұлттық сәйкестік нығаяды, бұл ұлттың өзіндік ерекшеліктері мен тарихын білуге мүмкіндік туғызады.

- Тілдің қызметі: мақалада тілдің қызметі ұлттың мәдени мұрасын сақтау және оны ұрпаққа жеткізу болып табылады. Тіл-ұлттық мәдениеттің басты құралы ретінде кеңінен қарастырылады.

Қазақ тілі мен әдебиеті пәнін оқыту барысында мәтіндерді талдау арқылы тіл мен мәдениеттің өзара байланысы, ұлттық сәйкестікті сақтаудағы тілдің рөлі айқындалады. Әдеби шығармалар мен мақалаларда тілдің мәдениетпен тығыз байланысы және оның ұлттың өзіндік ерекшеліктерін қалыптастырудағы маңызы көрсетіледі. Тіл ұлттық құндылықтарды сақтап, оларды ұрпақтан ұрпаққа жеткізу міндетін атқарады. [4]

Сонымен қатар қазіргі заманғы қоғамда мәдениетаралық диалог маңызды орын алады. Қазақстан көп ұлтты мемлекет болғандықтан, оқушыларға басқа этностардың тілдері мен мәдениеттеріне құрметпен қарауды үйрету маңызды. Қазақ тілі мен әдебиеті сабақтарында тіл мен мәдениеттің өзара байланысын түсіндіру арқылы оқушыларды мәдениетаралық диалогқа баулуға болады. Ол үшін тілдік және мәдениетаралық жобаларды жүзеге асыру. Сабақ барысында интернет ресурстарын тиімді қолдана отырып, тіл мен мәдениет туралы түсініктерін кеңейтуге болады.

Қазақ мәдениеті мен салт-дәстүрлері арқылы тіл мен мәдениетті таныту – ұлттық сәйкестікті сақтау және ұрпақтан ұрпаққа жеткізу үшін маңызды әдіс. Тіл – ұлттың ұлттық болмысын, мәдениетінің негізін құрайтын басты құрал, оны дұрыс пайдалану арқылы ұлттың мәдениетінің тұтастығы мен ұрпақтардың рухани байланысы нығайтылады. Ұлт тірегі болған ана тілімізге қамқор болайық. Мемлекеттің болмыс-бітімін даралап, өзіндік тағдарын айқындайтын басты белгісі – халықтың тілі мен мәдениеті. Олай болса, тіл мен мәдениет-ұлтымыздың бет-бейнесі, рухани болмысы, ақыл-ойы мен парасаты екендігін есте сақтайық.

Әдебиеттер тізімі

1. Жұбанов Қ. «Қазақ тілі жөніндегі зерттеулер» / Құдайберген Жұбанов. – Алматы: Ғылым, 2017 ж.
2. Байтұрсынұлы А. «Тіл тағылым» (142 б.) 1992 ж.
3. Смағұлова Г. «Мағыналас фразеологизмдердің ұлттық-мәдени аспектілері.» Алматы: Ана тілі, 1998-169 б.

4. Жұбанов Қ. «Қазақ тілінің теориясы» / Құдайберген Жұбанов. – Алматы: Ғылым, 1966.

МӘДЕНИЕТАРАЛЫҚ ДИАЛОГ

Ергешбаев Е.,

«БВ05101-Биологиялық және сабақтас ғылымдар»

Даулетова А.

Педагогика ғылымдарының магистрі,

Халықаралық инженерлік-технологиялық университеті

Алматы қ., Қазақстан

e-mail: ergeshbaeveldos8@gmail.com

Түйін. Мақалада мәдениетаралық диалогтың теориялық негіздері мен практикалық маңызы қарастырылады. Қазақстандағы этносаралық келісім мен тұрақтылықты қамтамасыз етудегі мәдениетаралық диалогтың рөлі жан-жақты талданады. Цифрлық дәуірдегі мәдениетаралық коммуникацияның ерекшеліктері мен осы бағытта туындайтын қиындықтар зерттеледі. Сондай-ақ, Қазақстанның ұлттық үлгісі ретінде Қазақстан халқы Ассамблеясының рөлі және "Рухани жаңғыру" бағдарламасының маңызы ашып көрсетіледі. Мәдениетаралық диалогты нығайту үшін білім беру, мәдени іс-шаралар ұйымдастыру және цифрлық коммуникация құралдарын пайдалану бойынша ұсыныстар беріледі.

Тірек сөздер: Мәдениетаралық диалог, этносаралық келісім, Қазақстан халқы Ассамблеясы, мәдени әртүрлілік, рухани жаңғыру, цифрлық коммуникация, білім беру.

Аннотация. В статье рассматриваются теоретические основы и практическое значение межкультурного диалога. Всесторонне анализируется роль межкультурного диалога в обеспечении межэтнического согласия и стабильности в Казахстане. Изучаются особенности межкультурной коммуникации в эпоху цифровых технологий и проблемы, возникающие в этом направлении. Также раскрывается роль Ассамблеи народа Казахстана как национальной модели Казахстана и значение программы "Рухани жаңғыру". Даны рекомендации по использованию средств образования, организации культурных мероприятий и цифровой коммуникации для укрепления межкультурного диалога.

Ключевые слова: межкультурный диалог, межэтническое согласие, Ассамблея народа Казахстана, культурное разнообразие, рухани жаңғыру, цифровые коммуникации, образование.

Abstract. The article discusses the theoretical foundations and practical significance of intercultural dialogue. The role of intercultural dialogue in ensuring interethnic harmony and stability in Kazakhstan is analyzed in detail. The features of intercultural communication in the digital age and the difficulties that arise in this direction are studied. The role of the assembly of people of Kazakhstan as a national model of Kazakhstan and the importance of the Ruhani zhangyru program will also be revealed. Recommendations are given on the organization of educational, cultural events and the use of digital communication tools to strengthen intercultural dialogue.

Key words: intercultural dialogue, interethnic harmony, Assembly of people of Kazakhstan, cultural diversity, spiritual revival, digital communication, education.

Кіріспе. Мәдениетаралық диалогтың маңызы. Жаһандану дәуірінде әлем елдері арасындағы өзара байланыстың артуы мәдениетаралық диалогтың қажеттілігін арттырды. Әртүрлі мәдениет өкілдерінің өзара түсіністігі мен ынтымақтастығы қоғамның бейбіт дамуы үшін маңызды фактор болып табылады. Мәдениетаралық диалог адамзаттың мәдени және этникалық алуан түрлілігін сақтауға және нығайтуға септігін тигізеді. Мәдениетаралық диалог ұғымының анықтамасы Мәдениетаралық диалог — бұл әртүрлі мәдениет, тіл және дін өкілдері арасындағы өзара түсіністік пен сыйластыққа негізделген қарым-қатынас процесі. Бұл диалог

адамдардың әртүрлі мәдени құндылықтарды қабылдауына, оларды бағалауға, түсінуге, және бір-бірінен үйренуге мүмкіндік береді. Мәдениетаралық диалог тек қарым-қатынас орнату құралы ғана емес, сонымен қатар қоғамдағы бейбітшілік пен тұрақтылықты сақтау факторы болып табылады. Мәдениетаралық диалогтың негізгі ерекшеліктері. Мәдениетаралық диалогтың басты ерекшелігі — оның екі жақты қатынаста жүруі. Бұл процесте әр мәдениет өкілі өз көзқарасын білдіреді және басқа мәдениеттің құндылықтарын тыңдауға, түсінуге дайын болады. Диалогтың негізінде әртүрлі мәдениетке құрмет көрсету, толеранттылық және өзара түсіністік жатады. Бұл диалогқа қатысушылар мәдениетаралық қарым-қатынастың қиындықтары мен мүмкіндіктерін талқылай отырып, өзара байытуға қол жеткізеді. Мәдениетаралық диалогтың формалары мен әдістері Білім беру саласындағы диалог Білім беру жүйесі мәдениетаралық диалогтың басты алаңы болып табылады. Оқу орындарында шет тілдерін оқыту, мәдениеттану курстарын енгізу арқылы студенттер әртүрлі мәдениеттердің ерекшеліктерін тануға және оларды құрметтеуге үйренеді. Мәдениетаралық білім беру мәдениеттер арасындағы айырмашылықтарды түсінуді дамытуға және стереотиптерді жеңуге көмектеседі[1]. Қоғамдық диалог. Қоғамда мәдениетаралық қарым-қатынасты нығайту мақсатында түрлі іс-шаралар, мәдени фестивальдер, конференциялар ұйымдастырылады. Мұндай шаралар арқылы әртүрлі мәдениет өкілдері бір-бірімен жақынырақ танысып, мәдениетаралық байланыстарды күшейтеді. Қоғамдық диалог негізінде адамдардың мәдени әртүрлілікті қабылдауы және өзара құрмет көрсетуі қалыптасады[1].

Мәдениетаралық диалогқа әсер ететін факторлар. Мәдениетаралық диалогты құруда тілдің рөлі өте маңызды. Тіл — бұл мәдениетаралық қарым-қатынастың негізі, өйткені ол арқылы адамдар өз ойларын, сезімдерін және көзқарастарын жеткізеді. Әртүрлі тілдік ерекшеліктер адамдар арасындағы байланысқа әсер етіп, кейде түсініспеушілік туғызуы мүмкін. Сонымен қатар, діни және этникалық ерекшеліктер мәдениетаралық диалогтың табиғатын айқындайды. Әртүрлі діни сенімдер мен салт-дәстүрлер адамдардың дүниетанымына және бір-біріне деген көзқарасына әсер етеді. Экономикалық және әлеуметтік факторлардың ықпалы Экономикалық дамуы жоғары деңгейдегі қоғамдарда мәдениетаралық диалогқа қатысуға мүмкіндік көбірек. Әлеуметтік жағдайы төмен қоғамдарда мәдениетаралық диалогқа қатысу, өзара түсіністікке қол жеткізу қиынға соғуы мүмкін, себебі адамдардың күнделікті тұрмыстық мәселелері басымдықта тұрады. Сонымен бірге, қоғамдағы әлеуметтік теңдік және әділеттілік мәдениетаралық диалогтың тиімділігіне әсер етеді. Әлеуметтік теңсіздік жағдайында әртүрлі мәдени топтар арасында түсініспеушілік пен келіспеушілік туындауы мүмкін. Мәдениетаралық диалогтың Қазақстандағы тәжірибесі Қазақстанда әртүрлі этникалық топтардың бейбіт қатар өмір сүруі мәдениетаралық диалогтың жоғары деңгейде ұйымдастырылуының нәтижесі болып табылады. Қазақстан халқы Ассамблеясы сияқты ұйымдар мәдениетаралық байланыстарды қолдап, этносаралық келісім мен толеранттылықты нығайтуда маңызды рөл атқарады. Мәдениетаралық диалог — әртүрлі мәдениет өкілдері арасында өзара түсіністік, құрмет және ынтымақтастық орнатуға бағытталған үдеріс. Бұл диалог мәдениеттер арасындағы алшақтықты азайтып, олардың бір-біріне әсерін арттырады[2]. Қазақстандағы мәдениетаралық диалог этносаралық және дінаралық келісімді сақтаудың негізгі тетігі ретінде қарастырылады. Елдегі 130-дан астам ұлт өкілдерінің бейбіт өмір сүруі мәдениетаралық қарым-қатынастың жоғары деңгейін көрсетеді. Қазақстан халқы Ассамблеясы этностардың мәдени мұрасын сақтауға және қоғамда келісім мен тұрақтылықты қамтамасыз етуге ықпал ететін негізгі институт болып табылады. Ассамблея өз қызметінде әртүрлі этникалық топтардың мүдделерін қорғау және олардың мәдени ерекшеліктерін насихаттау арқылы мәдениетаралық диалогты нығайтады. Қазақстанның білім беру жүйесі мәдениетаралық диалогты дамытуда маңызды рөл атқарады. Мектептер мен университеттерде көптілділік саясаты енгізіліп, оқушылар мен студенттер бірнеше тілді меңгеру арқылы басқа мәдениеттерді түсінуге мүмкіндік алады. Сонымен қатар, мектеп бағдарламасына мәдениетаралық түсіністік пен толеранттылықты қалыптастыруға бағытталған арнайы пәндер енгізілуде. Цифрлық технологиялар мәдениетаралық қарым-қатынастарды дамытуда жаңа мүмкіндіктер ұсынады. Әлеуметтік желілер әртүрлі мәдениеттер өкілдері арасында жедел әрі

тиімді байланыс орнатуға жағдай жасайды. Алайда, цифрлық кеңістіктегі жалған ақпараттар мен стереотиптер мәдениетаралық түсіністікке кедергі келтіруі мүмкін. Сондықтан, интернет платформаларында мәдениетаралық диалогты ілгерілету үшін арнайы білім беру бағдарламалары қажет [2]. Қазақстанда мәдениетаралық диалогты нығайтуға бағытталған көптеген мәдени іс-шаралар өткізіледі. Ұлттық мәдениет фестивальдері, этникалық жәрмеңкелер, көрмелер мен концерттер қоғамның әртүрлі этникалық топтары арасындағы қарым-қатынасты жақсартуға ықпал етеді. Бұл іс-шаралар арқылы адамдар басқа мәдениеттерді танып, олардың құндылықтарын бағалайды. Діни тұрғыдан мәдениетаралық диалог дінаралық қатынастарды нығайтудың маңызды элементі болып табылады. Қазақстанда Әлемдік және дәстүрлі діндер лидерлерінің съезі тұрақты түрде өткізіліп, дінаралық түсіністік пен ынтымақтастықты нығайтуға бағытталған алаң ретінде қызмет етеді. Мәдениетаралық диалогтың экономикалық маңызы да ерекше. Халықаралық бизнес жүргізу барысында әртүрлі мәдениеттердің ерекшеліктерін түсіну іскерлік қарым-қатынастардың тиімділігін арттырады. Мәдениетаралық диалог елдер арасында сенімді байланыс орнатып, инвестициялық жобалардың сәтті жүзеге асуына ықпал етеді. Қазақстанның "Рухани жаңғыру" бағдарламасы ұлттық құндылықтарды жаңғырта отырып, мәдениетаралық диалогты нығайтуға ерекше назар аударады. Бұл бағдарлама арқылы Қазақстан қоғамы жаһандық мәдениетке бейімделе отырып, өз ұлттық бірегейлігін сақтауды көздейді. Мәдениетаралық диалогтың басты мақсаты – қоғамда тұрақтылық пен бейбітшілік орнату. Бұл диалог әлеуметтік шиеленістерді болдырмауға, адамдардың мәдениетаралық қарым-қатынасқа дайын болуына және бірлікті нығайтуға ықпал етеді. Қазақстан тәжірибесі мәдениетаралық диалогтың тиімділігін көрсететін үлгі ретінде танылып келеді [3]. Қазақстан халқы Ассамблеясының рөлі. 1995 жылы құрылған Қазақстан халқы Ассамблеясы мәдениетаралық диалог пен этносаралық келісімді нығайтудың басты институты саналады. Ассамблея түрлі этнос өкілдерін біріктіріп, мәдениетаралық диалогты дамытатын шаралар ұйымдастырады. Бұл ұйым Қазақстандағы этникалық және мәдени әртүрлілікті сақтау және бейбітшілік пен тұрақтылықты қамтамасыз ету мақсатында жұмыс істейді. Ассамблеяның арқасында этносаралық мәселелер ашық талқыланып, әр этностың мүддесі ескеріледі. Мәдениетаралық диалогтың жаһандық маңызы. **Жаһандық бейбітшілікке ықпалы** Мәдениетаралық диалог бейбітшілік пен тұрақтылықты қамтамасыз етудің негізгі құралдарының бірі ретінде қарастырылады. БҰҰ, ЮНЕСКО секілді халықаралық ұйымдар мәдениетаралық диалогты қолдау арқылы жаһандық деңгейде толеранттылық пен өзара түсіністікті арттыруға тырысады. Мысалы, ЮНЕСКО-ның 2001 жылғы "Мәдениетаралық диалог туралы декларациясы" мәдени әртүрлілікке құрмет көрсетуді және мәдениетаралық қарым-қатынастарды нығайтуды мақсат етеді. **Экономикалық серіктестікке әсері** Мәдениетаралық диалог тек әлеуметтік тұрақтылыққа ғана емес, сондай-ақ халықаралық экономикалық ынтымақтастыққа да оң әсерін тигізеді. Жаһанданған әлемде әртүрлі мәдениеттердің ерекшеліктерін түсіну және құрметтеу бизнес және дипломатия саласында маңызды болып отыр. Бұл әсіресе халықаралық компаниялар мен көпұлтты корпорацияларда мәдени әртүрлілікті басқару тұрғысынан аса маңызды. Мәдениетаралық диалогтың заманауи қиындықтары. **Цифрлық дәуірдегі қиындықтар** Интернет пен әлеуметтік медиа мәдениетаралық байланыстарды дамытуға үлкен мүмкіндіктер береді, бірақ бұл өз кезегінде жалған ақпарат тарату және стереотиптер қалыптастыру мәселелерін туындатуы мүмкін. Әлеуметтік медиа платформаларында мәдениетаралық қақтығыстар жиі байқалады, бұл диалогтың сапасына кері әсер етуі мүмкін. **Этносаралық сенімсіздік** Кейбір қоғамдарда этносаралық қатынастарда сенімсіздік пен түсініспеушілік орын алады. Бұл мәселені шешу үшін қоғамдық деңгейде мәдениетаралық қарым-қатынас пен толеранттылықты тәрбиелеу маңызды. Қазақстанның ерекше үлгісі **Рухани жаңғыру бағдарламасы** "Рухани жаңғыру" бағдарламасы Қазақстандағы ұлттық және мәдени құндылықтарды жаңғыртуға бағытталған. Бұл бағдарлама аясында этносаралық келісімді нығайту, мәдениетаралық диалогты дамыту және жастар арасында толеранттылықты насихаттау бойынша көптеген жобалар жүзеге асырылуда. **Бейбітшілік және келісім сарайы** Нұр-Сұлтан қаласындағы Бейбітшілік және келісім сарайы мәдениетаралық диалог алаңы

ретінде танымал. Мұнда әртүрлі этнос және дін өкілдері бірлесіп жұмыс істейді, түрлі халықаралық конференциялар мен іс-шаралар өтеді[3]. Бұл ғимарат Қазақстанның мәдениетаралық қатынастарды дамытудағы символы ретінде қызмет етеді. Мәдениетаралық диалогты нығайтудың жолдары. **Білім беру жүйесі арқылы** Қазақстанда мәдениетаралық диалогты нығайту үшін білім беру саласында арнайы пәндер енгізу, көптілді білім беру жүйесін дамыту маңызды. Оқушылар мен студенттерге мәдениетаралық қарым-қатынасқа қажетті дағдыларды үйрету заманауи әлемде бейімделуге көмектеседі. **Мәдени іс-шаралар ұйымдастыру** Түрлі мәдени фестивальдер, этникалық жәрмеңкелер, тіл апталықтары сияқты іс-шаралар қоғамдағы мәдениетаралық түсіністікті арттырады. Мұндай іс-шаралар этникалық топтардың мәдениетін танып білуге және өзара байланыс орнатуға мүмкіндік береді. Мәдениетаралық диалог дегеніміз – бұл әртүрлі мәдениеттер арасындағы өзара түсіністік пен ынтымақтастықты дамытуға бағытталған қарым-қатынас процесі. Бұл диалог адамдардың мәдени айырмашылықтарға деген құрметі мен толеранттылық деңгейін арттыруға көмектеседі. Мәдениетаралық диалог мәдениеттердің ерекшеліктерін, салт-дәстүрлерін, дүниетанымын және құндылықтарын түсінуге мүмкіндік береді. Қазақстан секілді көпұлтты мемлекеттер үшін мәдениетаралық диалог этносаралық және дінаралық тұрақтылықты сақтау жолында аса маңызды рөл атқарады. Қазақстан халқы Ассамблеясы бұл үдерістің институционалдық негізі ретінде қызмет атқарады. Ассамблея этностар арасында сенімді қарым-қатынас орнатуға, олардың мәдени ерекшеліктерін сақтауға және этносаралық қақтығыстардың алдын алуға мүмкіндік береді. Білім беру саласында көптілділік бағдарламалары мәдениетаралық диалогтың маңызды аспектілерінің бірі болып табылады. Көптілді білім беру жүйесі арқылы жастар әртүрлі мәдениет өкілдерімен қарым-қатынас жасауды, олардың мәдениетін түсінуді үйренеді. Сонымен қатар, мәдениетаралық диалог цифрлық дәуірде жаңа өлшемге ие болды. Интернет және әлеуметтік медиа әртүрлі мәдениеттер арасындағы қашықтықты азайтып, олардың арасында жылдам және тікелей байланыс орнатуға мүмкіндік береді. Алайда, әлеуметтік медианың дұрыс пайдаланылмауы мәдениетаралық түсініспеушілікке және қақтығыстарға әкелуі мүмкін. Сондықтан сандық платформаларда мәдениетаралық диалогты дамыту бойынша арнайы шаралар қабылдау қажет[3]. Қазақстанда мәдениетаралық диалогты нығайту үшін түрлі этнофестивальдер, тіл апталықтары, ұлттық тағам күндері сияқты мәдени іс-шаралар ұйымдастырылады. Мұндай іс-шаралар әртүрлі этностардың бір-бірімен жақындасуына және өзара түсіністік орнатуына септігін тигізеді. Діни тұрғыдан алғанда, мәдениетаралық диалогтың бір бөлігі ретінде дінаралық қарым-қатынасты сақтау маңызды. Қазақстанда Әлемдік және дәстүрлі діндер лидерлерінің съезі тұрақты түрде өтіп тұрады. Бұл съезд дінаралық диалогты дамытудың жаһандық алаңы болып табылады. Сонымен бірге, мәдениетаралық диалогтың экономикалық пайдасы да бар. Әртүрлі мәдениеттердің ерекшеліктерін ескере отырып, халықаралық бизнес жүргізу барысында коммуникация тиімділігін арттыруға болады. Мәдениетаралық диалог арқылы ұлттар арасында сенімді қарым-қатынас қалыптасып, халықаралық деңгейдегі жобалар мен ынтымақтастықтар сәтті жүзеге асады. Қазақстанның "Рухани жаңғыру" бағдарламасы мәдениетаралық байланыстарды нығайтудың стратегиялық бағыты ретінде әрекет етеді. Бағдарлама ұлттық кодты сақтай отырып, әлемдік мәдениетке бейімделуді мақсат етеді. Мәдениетаралық диалог қоғамның тұрақтылығы мен дамуының кепілі болып табылады. Ол ұлтаралық қақтығыстардың алдын алып, қоғамның бірлігін қамтамасыз етуге бағытталған. Жастарды мәдениетаралық диалогқа тарту арқылы олардың толеранттылық пен өзара түсіністікке деген қабілетін дамыту маңызды. Қазақстан тәжірибесі бұл бағытта өз тиімділігін көрсетіп келеді. Қазақстан әлемдік деңгейде бейбітшілік пен келісімді нығайту үшін мәдениетаралық диалогтың белсенді қатысушысы ретінде танылған. Елде 2003 жылдан бастап Дүниежүзілік және дәстүрлі діндер көшбасшыларының съездері тұрақты түрде өткізіліп келеді, бұл платформа дінаралық және ұлтаралық байланыстарды нығайтуға бағытталған маңызды алаң ретінде танылды. ЮНЕСКО-ның қолдауымен Халықаралық мәдениеттер жақындасу орталығы өзара түсіністік пен толеранттылықты дамытуда және мәдени байланыстарды нығайтуда маңызды рөл атқаруда. Қазақстанның тарихи-мәдени мұраларын,

соның ішінде Қожа Ахмет Ясауи мұрасын насихаттау және сақтау бойынша жобалар мен конференциялар ұйымдастырылады. Бұл шаралар тек мәдениетаралық қатынастарды нығайтып қана қоймай, Қазақстанның әлемдік аренадағы рөлін күшейтуге бағытталған. 2023-2033 жылдарға арналған даму концепциясы шеңберінде мәдениетаралық байланыстарды әрі қарай нығайту жоспарлануда. Мәдениетаралық диалог ұлттың тұрақтылығы мен әлемдік қоғамдастықпен байланыс орнатудың негізі болып табылады. Қазақстандағы мәдениетаралық диалог тұрақтылық пен бейбітшілікке бағытталған маңызды құрал ретінде қарастырылады[4]. Елдің көпұлтты құрылымы ұлттық бірлік пен келісімді қамтамасыз ету үшін мәдениетаралық қатынастардың тұрақты дамуын талап етеді. Білім беру жүйесінде көптілділік саясатын енгізу арқылы әртүрлі этностар арасында өзара түсіністік пен құрметті нығайту жұмыстары жалғасуда. Сонымен қатар, мәдениетаралық диалог Қазақстанның дипломатиялық бастамаларының негізі болып табылады. Ел ЮНЕСКО-ның "Мәдениеттер жақындасу онжылдығы" бастамасына белсенді қатысып, осы бағдарламаның негізгі міндеттерін жүзеге асыруда жетекші рөл атқарды. Қазақстанның мәдени байланыстарды нығайту тәжірибесі этносаралық қатынастар саласында жаһандық деңгейде қолданылуда. Қазіргі уақытта Қазақстанның мәдени саясатында цифрлық технологиялар арқылы халықтар арасындағы байланысты нығайтуға ерекше көңіл бөлінуде. Қазақстанның мәдениетаралық диалогты дамытудағы рөлі оның ішкі тұрақтылығы мен халықаралық беделін нығайтуға бағытталған. Елде 130-дан астам этностың өкілдері бейбіт өмір сүруде, бұл этносаралық келісім саясатының тиімділігін көрсетеді. Қазақстан халқы Ассамблеясы осы салада негізгі механизм ретінде қызмет етеді, ол этностар арасындағы үйлесімділікті сақтауға бағытталған. Сонымен қатар, білім беру және мәдени жобалар аясында жастарды тәрбиелеу мен көпмәдениеттілікті дәріптеу жұмыстары жүргізілуде. ЮНЕСКО-ның қолдауымен Қазақстанда мәдениеттер жақындасу орталығы ашылып, ол мәдениетаралық және дінаралық диалогты нығайтуға ықпал етеді. Елдегі мәдениетаралық іс-шаралар этникалық әртүрлілікті сақтауға және әлемдік деңгейде толеранттылық идеясын насихаттауға бағытталған[4].

Қорытынды. Мәдениетаралық диалог қоғамның тұрақтылығы мен дамуы үшін маңызды. Әртүрлі мәдениет, тіл және дін өкілдері арасындағы өзара түсіністік пен сыйластыққа негізделген диалог бейбітшілік пен ынтымақтастықты нығайтады. Мәдениетаралық диалогты дамыту үшін әртүрлі этникалық және діни топтардың мәдениетін, тілін және дәстүрін құрметтеуге ерекше көңіл бөлу қажет. Қазақстанның көпэтносты қоғамында мәдениетаралық диалогтың тәжірибесі жақсы дамыған, және бұл елдің тұрақты дамуына оң ықпал етеді. Алдағы уақытта мәдениетаралық диалогтың жаңа формаларын енгізу, инновациялық әдістерді қолдану, және жастар арасында мәдениетаралық толеранттылықты дамыту маңызды. Бұл бағыттағы зерттеулер қоғамның болашақта тұрақтылығы мен бейбіт өмір сүруіне зор үлес қосады. Мәдениетаралық диалог – қоғамның тұрақты дамуы мен бейбіт өмір сүруінің кепілі. Бұл үдеріс әртүрлі мәдениеттердің өзара әрекеттесуіне мүмкіндік беріп, адамдар арасында сенім мен құрмет қалыптастырады. Қазақстанның көпұлтты қоғамындағы мәдениетаралық диалог этносаралық және дінаралық келісімнің берік негізі болып табылады. Қазақстан халқы Ассамблеясы, "Рухани жаңғыру" бағдарламасы және мәдениетаралық іс-шаралар осы бағытта маңызды рөл атқарады. Цифрлық технологиялардың дамуы мәдениетаралық қарым-қатынас үшін жаңа мүмкіндіктер ашып отыр. Дегенмен, әлеуметтік желілердегі ақпараттың дұрыс бағытта таратылуын қадағалау маңызды. Бұл бағытта білім беру, көптілділік саясатын дамыту және мәдени құндылықтарды насихаттау жұмыстары жалғасуы тиіс. Қазақстанның мәдениетаралық диалог саласындағы тәжірибесі халықаралық деңгейде оң бағаланып келеді. Бұл елдегі этностар мен діндер арасындағы бейбіт өмір сүру мен өзара түсіністік қалыптастырудың тиімді үлгісін көрсетеді. Мәдениетаралық диалогты әрі қарай нығайту арқылы Қазақстан әлеуметтік, экономикалық және саяси тұрақтылықты қамтамасыз ете отырып, өз бірегейлігін сақтап қалады және жаһандық деңгейде тұрақты даму мақсатына жетуге үлесін қоса алады [4].

Әдебиеттер тізімі

1. UNESCO – First Steps of the Kazakhstan Centre for the Rapprochement of Cultures UNESCO Unesdoc
2. ERIC – Personal Meaning of the Kazakh Philosophy in the Space of Intercultural Dialogue ERIC
3. UNESCO Kazakhstan – Intercultural and Interreligious Dialogue in Kazakhstan UNESCO Kazakhstan
4. Бекжанова, Р. М. (2018). *Мәдениетаралық коммуникация: теориясы және тәжірибесі*. Алматы: Қазақ университеті баспасы.
5. Әбдірәсілова, А. Қ., & Мұсабеков, Ж. Б. (2020). "Қазақстанда мәдениетаралық диалогты дамыту тәжірибесі". *Қазақтану журналы*, 5(1), 34-45. беттер
6. Қазақстан Республикасының Тұңғыш Президенті – Елбасы кітапханасы (2015). *Қазақстан халқы Ассамблеясы: этносаралық келісімнің қазақстандық үлгісі*. Астана: Елбасы кітапханасы.
7. Шаяхметов, С. Н. (2019). "Мәдениетаралық байланыстарды дамытудың заманауи тәсілдері". *Халықаралық гуманитарлық ғылымдар журналы*, 12(4), 72-83. Беттер

CULTURE AND SPEECH: THE INTERRELATION OF LANGUAGE AND CULTURAL IDENTITY

Konakbaeva A.,

Bachelor's degree

«6B04106-Finance»

Dauletova A.

Master of Pedagogical Sciences

International Engineering Technological University,

Almaty, Kazakhstan

e-mail: aidanakonakbaeva28@gmail.com

Abstract: The interrelation between culture and language plays a leading role in shaping human identity, behavior, and societal development. Language is not only a medium of communication but also a carrier of cultural values, history, and traditions. This article explores the crucial role of language as a cultural tool, its influence on worldview formation, and its importance in transmitting national identity. Special attention is paid to the role of the Kazakh language in preserving Kazakhstan's cultural heritage, alongside the concept of patriotism within the framework of Kazakh literature and folklore. Additionally, the article addresses contemporary challenges faced by the Kazakh language amidst globalization and the influence of foreign languages.

Keywords: culture, language, speech, Kazakh culture, identity, patriotism, literature

Аннотация: Взаимосвязь культуры и языка играет центральную роль в формировании человеческой идентичности, поведения и социального развития. Язык — это не только средство общения, но и носитель культурных ценностей, истории и традиций. В статье рассматривается важная роль языка как культурного инструмента, его влияние на формирование мировоззрения и его значение в передаче национальной идентичности. Особое внимание уделено роли казахского языка в сохранении культурного наследия Казахстана, а также понятию патриотизма в рамках казахской литературы и фольклора. В статье также рассматриваются современные вызовы, с которыми сталкивается казахский язык в условиях глобализации и влияния иностранных языков.

Ключевые слова: культура, язык, речь, казахская культура, идентичность, патриотизм, литература

Түйін: Мәдениет пен тілдің өзара байланысы адамзаттың жеке басын, мінез-құлқын және әлеуметтік дамуын қалыптастыруда маңызды рөл атқарады. Тіл тек қарым-қатынас құралы ғана емес, сонымен қатар мәдени құндылықтар, тарих және дәстүрлерді сақтаушы. Бұл мақала тілдің мәдени құрал ретінде маңыздылығын, оның дүниетанымды қалыптастыруға әсерін және ұлттық идентичності жеткізудегі рөлін қарастырады. Әсіресе, Қазақстанның мәдени мұрасын сақтауда қазақ тілінің рөлі, сондай-ақ қазақ әдебиеті мен фольклорында патриотизм ұғымы қарастырылған. Сонымен қатар, мақалада қазақ тіліне әлемдік ықпал мен жаһандандудың әсері аясында туындайтын қазіргі заманғы мәселелер талқыланады.

Тірек сөздер: мәдениет, тіл, сөз, қазақ мәдениеті, идентичность, патриотизм, әдебиет

Introduction. Language and culture are inseparable components of human existence, each shaping the other in profound ways. Language is not merely a tool for communication but serves as a repository for cultural heritage, preserving the values, beliefs, and historical experiences of a community. It reflects and perpetuates a people's worldview, ethos, and identity. In the context of Kazakhstan, the Kazakh language plays a fundamental role in preserving the cultural legacy of the Kazakh people and strengthening the nation's sense of identity. The study of language as an instrument of culture is essential for understanding how societies maintain and transmit their traditions, especially in an era characterized by globalization and the dominance of global languages such as English and Russian [1]. This article examines the interrelationship between language and culture, highlighting the unique role of the Kazakh language in shaping national identity, fostering patriotism, and preserving the cultural richness of Kazakhstan.

Language as a Cultural Instrument. Language is a powerful instrument that shapes and reflects the culture of its speakers. In any society, language serves as a tool for communicating values, ethics, and social norms. In Kazakh culture, the language has traditionally been central to the transmission of knowledge, historical narratives, and societal structures. Kazakh literature, folklore, and oral traditions are deeply rooted in the linguistic richness of the language, providing insight into the collective psyche of the Kazakh people [1].

The Kazakh language is distinguished by its deep metaphors, idiomatic expressions, and proverbs that encapsulate the philosophical and moral outlook of the people. For instance, the Kazakh epic poems, such as *Manas* and *Koblandy Batyr*, reflect the cultural values of heroism, loyalty, honor, and hospitality—key attributes of the Kazakh identity. Through these works, the language not only conveys stories but also communicates the values and worldviews that are integral to Kazakh culture [2].

The preservation of the Kazakh language is thus more than an academic endeavor; it is a vital component in the safeguarding of national identity. Language encapsulates a people's history, their philosophical insights, and their relationship with the world [2]. As such, the study of the Kazakh language reveals much about the soul of the nation and its approach to life, community, and the world.

The Role of Language in National Identity. National identity is intrinsically tied to language, as language serves as a symbolic marker of cultural belonging. In the case of Kazakhstan, the revival of the Kazakh language has been a cornerstone of the country's efforts to establish and maintain a strong, independent identity following its independence in 1991 [2]. Although Kazakhstan is a multilingual society, with Russian and English gaining prominence in various spheres, the Kazakh language remains a key factor in fostering national unity and pride [3].

The language reflects not only the history and cultural heritage of Kazakhstan but also the contemporary aspirations of the Kazakh people. Since gaining independence, Kazakhstan has placed significant emphasis on the revitalization of the Kazakh language in public life, education, and governance [3]. This effort is driven by the recognition that language is not just a medium for communication but a marker of sovereignty and cultural distinctiveness [3]. In Kazakhstan, the Kazakh language is seen as the primary vehicle for the transmission of national identity. As such, government policies have aimed to strengthen the role of the Kazakh language in

all areas of life. This includes implementing Kazakh language programs in schools and universities, as well as promoting the use of Kazakh in public administration and the media [4]. These initiatives serve to reinforce the idea that language is central to the preservation and development of Kazakhstan's national identity [4].

Kazakh Culture and Folklore: The Role of Language in Cultural Preservation. Kazakh culture is deeply entwined with its language, and folklore plays a vital role in the transmission of cultural values and collective memory. Kazakh folklore, including epic tales, oral poetry, and traditional songs, forms the backbone of the country's cultural heritage. These oral traditions are passed down from generation to generation through the spoken word, underscoring the importance of language as a cultural vessel [4].

The dombra songs, the kyui (instrumental music), and oral poetry not only entertain but also serve to educate and instill moral values. These forms of expression reflect the philosophy, ethics, and worldview of the Kazakh people, and through them, the Kazakh language retains its function as a carrier of culture [5]. The heroic epics of figures like Koblandy Batyr or Zhalmauыз Zhyrau not only narrate historical events but also encode deep moral lessons, drawing on the language's ability to evoke both emotion and thought [5].

Kazakh literature, such as the works of Abai Kunanbayev and Mukhtar Aueзов, continues to reflect the dynamic relationship between language and culture. Abai, often regarded as the father of modern Kazakh literature, used the Kazakh language to introduce philosophical and social commentary, while simultaneously promoting patriotism and the quest for moral and intellectual development. His writings have had a profound influence on the shaping of Kazakh national consciousness [6].

Contemporary Challenges to the Kazakh Language. Despite its cultural significance, the Kazakh language faces several challenges in the contemporary globalized world. The widespread use of Russian and the increasing dominance of English in scientific, technological, and economic domains pose significant challenges to the preservation of Kazakh as a living, vibrant language. In urban areas and educational institutions, the use of Russian has become prevalent, and many young people are more fluent in Russian and English than in their native Kazakh [6].

This linguistic shift is particularly noticeable in business and media, where Russian remains the dominant language of communication. The rise of digital technologies and the internet has further accelerated this trend, as English becomes the lingua franca of the global digital economy [7]. The challenge for Kazakhstan, therefore, lies in balancing the promotion of its national language with the demands of global interconnectedness [8].

To address these challenges, the Kazakh government has implemented a series of language policies aimed at promoting the use of Kazakh in various sectors. The state has made concerted efforts to increase the number of Kazakh-language schools, media outlets, and government institutions. Additionally, the Ruhani Zhangyru (Spiritual Revival) program seeks to modernize the Kazakh language while preserving its cultural significance, aiming to ensure that it remains a vital force in the cultural and intellectual life of Kazakhstan [8].

Conclusion. The relationship between culture and language is integral to understanding the formation and preservation of national identity. In Kazakhstan, the Kazakh language serves not only as a means of communication but as a symbol of national pride, cultural heritage, and sovereignty. The revitalization of the Kazakh language is a central component of Kazakhstan's nation-building process, reflecting a desire to preserve cultural traditions while navigating the challenges of globalization [9].

In this context, language is both a bridge to the past and a key to the future. The revitalization of the Kazakh language ensures that future generations will continue to engage with their cultural heritage, fostering a sense of patriotism and belonging. The role of language in preserving cultural identity cannot be overstated, and the ongoing efforts to promote the Kazakh language reflect the broader aspirations of Kazakhstan as a nation committed to its cultural roots and its place in the global community [9].

References:

1. Aliyev, S. "Kazakh Language and Its Influence on National Identity." *Journal of Linguistic and Cultural Studies*, 2018, pp.25-36.
2. Bekturganov, S. "Language and Culture in Kazakhstan: Challenges and Opportunities." *Almaty: Kazakhstan Press*, 2020, pp.45-58.
3. Kaldybekov, R. "Kazakh Language in the Context of Globalization." *Almaty University Press*, 2019, pp. 101-113.
4. Nurtasov, T. "The Role of Language in Preserving Cultural Heritage." *Cultural Studies Journal*, 2021, pp. 79-92.
5. Omarov, A. "Kazakh Language as a Cultural Identity Marker." *Journal of Language and Identity*, 2017, pp. 14-27.
6. Udinova, L. "Kazakh Language and Its Role in National Unity." *Almaty: Press of Kazakhstan*, 2017, pp. 32-44.
7. UNESCO. "Language and Identity in Kazakhstan." *UNESCO Report*, 2020, pp. 55-65.
8. "Globalization and Language in Kazakhstan." *Almaty: Kazakhstan Institute of Cultural Studies*, 2022, pp. 20-40.
9. Қожахметов, Б. "Қазақ тілінің мәдениеттегі орны." *Алматы: Ғылым*, 2018, pp. 53-67.

ӘОЖ 81:001.12.18

ТҮР-ТҮС АТАУЛАРЫНЫҢ СИМВОЛИКАЛЫҚ БЕЛГІЛЕРІ

Садықова Р. К.

филология ғылымдарының кандидаты, қауымдастырылған профессор,

АЛТ университеті

Алматы қ., Қазақстан

roza.sadikova@mail.ru.

Аннотация. Түр-түс атаулары, түр-түс символикасы – әрбір халықтың өзіндік феномені болып табылады. Соңғы кезде жедел даму үстіндегі тілдердің пайдалануының когнитивті және прагматикалық аспектілерінің зерттелуінің нәтижесінде түр-түс атаулары да кеңінен зерттеліп жатыр. Өйткені түр-түс атауларының лингвистикасы «тіл және ойлау», «тіл және қоғам», «әлемнің тілдік бейнесі» секілді тың мәселелердің жаңа қырларын таныта алады.

Бұл мақалада қазақ халқындағы түр-түс атауларының ерекшеліктері, ондағы символикалық белгілері жайында айтылады. Сонымен қатар түр-түс атауларының мәдениетаралық коммуникацияда да ерекше маңызға ие екені, түр-түс атаулары – мәдениеттің жемісі әрі мәдениетті жасайтын факторы ұлттық мәдениетті танып-білудің негізгі құралы екені, қазіргі таңда зерттеушілердің бұл салаға қызығушылықпен қарауының басты себептері туралы ауқымда ақпарат береді.

Тірек сөздер: лингвистика, концепция, лингвомәдени ерекшеліктері, ұлттық этносимволика

Аннотация: Наименование цветов, символика цветов – это своего рода феномен каждой нации. В последнее время в результате изучения когнитивно-прагматического аспекта использования быстро развивающихся языков широко изучены названия цветов. Поскольку лингвистика наименований цветов может отражать новые аспекты таких вопросов, как «язык и мышление», «язык и общество», «языковой образ мира».

В этой статье описываются особенности названий цветов казахского народа, их символические особенности. В то же время тот факт, что наименование цветов имеет особое значение в межкультурной коммуникации, тот факт, что наименование цветов являются

плодом культуры, а фактор культивирования является основным средством изучения национальной культуры, в настоящее время он предоставляет информацию об основных причинах интереса исследователей в этой сфере.

Ключевые слова: лингвистика, концепция, лингвокультурные особенности, национальная этно-символика

Abstract. The name of colors, the symbolism of colors - this is a kind of phenomenon of each nation. Recently, as a result of studying the cognitive-pragmatic aspect of the use of rapidly developing languages, the names of colors have been widely studied. As linguistics, the name of colors can reflect new aspects of such issues as "language and thinking", "language and society", "language image of the world".

This article describes the features of the names of colors of the Kazakh people, their symbolic features. At the same time, the fact that the name of colors is of particular importance in intercultural communication, the fact that the name of colors is the fruit of culture, and the cultivation factor is the main means of studying national culture, now it provides information on the main reasons for the interest of researchers in this sphere.

Key words: linguistics, concept, linguocultural features, national ethno-symbolics

Бүгінгі таңда әлемдік лингвистикада түр-түс атауларының зерттелуіне айрықша мән беріліп келеді. Бұның себептері көп: ең алдымен, атап айтар болсақ, көптеген ғалымдар түр-түс атауларын бірыңғай психологиямен байланыстырады. Өйткені психологтар табиғатта түр-түс толқындары болады, түр-түс дегеніміздің өзі адамның миы мен көзінің жемісі, бұл нервке қатысты деп есептейді.

Физика саласындағы ғалымдарды түр-түстің энергетикалық табиғаты қызықтырады, физиологтар болса, адам көзінің түр-түсті қабылдау үдерісін зерттейді, психологтар түр-түс адамның психологиясына қалай әсер етеді, қандай эмоция туғызады деген мәселелерді қарастырады, гуманитарлық салаларда (көркем әдебиет пен көркем өнерде) түр-түстің эстетикалық қызметіне көңіл бөлінеді.

Ал лингвистикада, оның ішінде, әсіресе, когнитивтік лингвистика саласында түр-түс атауларын сол тілді иеленушілердің әлем бейнесі тұрғысында жинақтаған өмірлік тәжірибесін, рухани болмысындағы ерекшеліктерді танытатын тілдік дереккөздер ретінде қарастыру қарқынды жүре бастады. Лингвистикада түр-түс атаулары американдық ғалымдар Л. Уорф, Э. Сепир еңбектерінде тікелей зерттеу нысанына айнала отырып, көптеген жекелеген тіл білімдерінде түр-түс атауларының концептуалдық, символикалық т.б. сипаттары туралы зерттеулердің туындауына түрткі болды. Мысалы, қазақ тіл білімінде түр-түс атауларын осы тұрғыдан зерттеу нысанына айналдырған еңбектер қатарында Н.Н. Аитованың [1] Ш.Қ. Жарқынбекованың зерттеулерін [2] атауға болады.

Жалпы тілді ұлттың таным-түсінігі, сана құрылымы, ойлау механизмі туралы мәліметтердің көзі ретінде қарастыру тілді белгілі бір ұлттың рухани-мәдени коды ретінде танытуға бағытталатын В.фон Гумбольдт концепцияларымен іліктес жатыр деп ойлаймыз [3, 138 б.].

Түр-түс атаулары, түр-түс символикасы – әрбір халықтың өзіндік феноменін танытатын күрделі құбылыс. Осыған байланысты қазіргі кезде жедел даму үстіндегі тілдердің қолданылуының когнитивті және прагматикалық аспектілерінің зерттелуінің аясында түр-түс атаулары да жиі қарастырылып келеді. Өйткені түр-түс атауларының лингвистикасы «тіл және ойлау», «тіл және қоғам», «әлемнің тілдік бейнесі» сияқты іргелі мәселелердің жаңа қырларын таныта алады. Сонымен қатар түр-түс атаулары мәдениетаралық коммуникацияда да ерекше маңызға ие. Түр-түс атаулары этномәдени жағынан барынша байлаулы (маркерлі). Түр-түс атаулары – мәдениеттің жемісі, әрі мәдениетті жасайтын фактор; ұлттық мәдениетті танып-білудің негізгі құралы. Зерттеушілердің бұл салаға қызығушылықпен қарауының басты себебі осында.

Сондықтан тілші-ғалымдар түр-түс атауларының барлық аспектілеріне назар

аударып келеді. Ғалымдарды төмендегі мәселелер ойландырады:

Әрбір ұлтқа тән маңызды (когнитивті және прагматикалық тұрғыдан) түр-түс атауларын ажырату; түр-түс атауларына лингвистикалық парадигма ретінде қарап, зерттеу; түр-түсті қабылдау мен оны атаудың универсалиялары; лексикалық-семантикалық ақпарат беретін компоненттерді

зерделеу; түр-түс атауларының семантикалық өрісінің корреляциясын анықтау; түр-түс атауларын метатіл ретінде зерттеу; әрбір халықтың түр-түс атауларының лингвомәдени ерекшеліктерін салыстырып, кешенді түрде сипаттау және т.б.

Осы аталғандардың ішінде бірнеше аспект айрықша маңызды болып, қазірге дейін, зерттеулердің көп болғандығына қарамастан, қызу пікірталас тудырып отыр. Атап айтқанда, мұндай мәселелердің бірі – әрбір ұлтқа тән маңызды, ұлттық этносимволиканы білдіретін түр-түс атауларын ажырату. Көптеген ғалымдар И. Гётенің жүйесін атап өтеді; ол барлық түр-түс спектрін үш топқа бөлген:

1. Негізгі түстер: сары, көк, қызыл; басқа түстер осы арқылы жасалады.
2. Бірінші дәрежедегі құрамдас түстер – жасыл, қызыл сары (оранжевий), сия көк, бұлар негізгі екі түстің араласуы арқылы жасалады.
3. Екінші дәрежедегі құрамдас түстер – бірінші дәрежедегі түстердің араласуынан пайда болған түстер [4].

Ал америкалық лингвистер Б. Берлин мен П. Кей пікірі бұл мәселенің анық-қанығын ашып берді деп есептеуге болады. Олар 98 тілдегі түр-түс атауларын зерттеп, жинақтаған материалдың негізінде 11 негізгі түсті көрсетеді: *basic colour terms* – *black* (қара), *white* (ақ), *red* (қызыл), *yellow* (сары), *green* (жасыл), *blue* (көк), *brown* (қоңыр), *purple* (алқызыл), *pink* (қызылт сары), *orange* (қызылсары), *gray* (сұры) [5].

Яғни, қайсыбір тілде бар болғаны үш қана түс атауы болатын болса, онда олар – ақ, қара, қызыл. Орыс тілші ғалымдарының көпшілігі осы жіктемені мойындайды және орыс тілінде 11 негізгі түс бар деп санайды, олар – ағылшын тіліндегі *blue* дегеннің орыс тілінде екі баламасы бар деп есептейді: *blue* – көк (*синий*) және көгілдір (*голубой*).

Б. Берлин мен П. Кейдің жіктемесі негізінде ғалымдар барлық тілдердегі дерлік түр-түс атаулары төмендегідей иерархияда орналасады деп есептейді: *black, white* - > {*red*} - > {*green, yellow*} - > {*blue*} - > {*brown*} → > {*gray, orange, pink, purple*}. Бірақ орыс ғалымы Р. Фрумкина жоғары аталған жіктемеде түр-түс атауларының 11 болып көрсетілуі шартты түрде деп есептейді, солай бола тұрса да, өзінің негізгі түр-түс жіктемесін ұсынбайды. Р. Фрумкинаның пікірінше, негізгі түр-түс атауларының олардың реңктеріне (мысалы, көк-көкшіл) қарсы қойылуы мәдени-тарихи және психологиялық факт болып табылады, олар психофизиологиялық тұрғыдан қарағанда өзара теңбе-тең. Яғни, психофизиологиялық жақтан түс пен оның реңктеріне бөлу мүмкін емес, бұлайша бөлу әлемнің қарапайым бейнесіне тән. Түр-түс атауларының негізгілерін, маңыздыларын, яғни ұлттық-мәдени ерекшеліктерді белгілей алатындарды ажыратып көрсетуде түр-түс атауының негізгі түбір болатындығы да айтылады. Бұл пікір бойынша, сұр – негізгі түс; сұрғылт – негізгі түс емес, түстің реңкі. Осыған байланысты орыс тілінде 800-дей атау бар деп айтылады [6].

Ал қазақ тіліне келер болсақ, «Сырға толы түр мен түс» [7] кітабында қазақ тіліндегі түр-түс атауларының саны көрсетілмейді, авторлар түр-түс атауларын біршама санап шығады, бірақ олар толық емес. Бұдан басқа қазақ тіліндегі *құла, шабдар, тарғыл, күрең* деген түстер қазақ ұлты үшін маңызды, бұлардың қазақ халқы үшін этнобасымдығы мен этнорелеванттығы бар. Бұған қазақ көркем әдебиетінің фактілері мен паремиология, бастысы, түр-түске қатысты ғылыми зерттеулер айқын дәлел бола алады.

Қазақ тіліндегі этнобасымдық пен этнорелеванттыққа ие түр-түс атауларының талдауына келгенде, А. Тоқтаубайдың ғылыми-зерттеу мақаласының маңызын ерекше көрсетуге болады [8, 15 б.]. Ол: «Қазақта жылқы түстеріне байланысты сөздер өте көп. Қазір біздің картотекамызда жылқы реңіне қатысты 300-ге жуық сөздер бар» деп көрсете келіп, оларды орыс, француз, неміс тілдеріне аударудың мүмкін еместігі туралы айтқан шетел ғалымдарының пікірін келтіреді. Және қазақтың жылқыға байланысты шыққан наным-

сенімдерінің ішінде осы түлік түсіне байланысты жора-жосықтарды зерттеудің тұрарлық іс екенін дәйектей отырып, қадірленетін жылқы түсіне келгенде, алғашқы орында қаракөк, одан кейін шұбар (оның ішінде, бозшұбар, көкшұбар, байшұбар), бұлардан кейін тобылғы торы, күрең, жирен т.с.с ретімен баяндайды. Тіпті «Абайдың әкесі Құнанбай өзінің түп-тұқиянын «Қаракөктің тұқымымыз деп ажыратқан» деген деректі де келтіріп, қаракөк түсінің қазақ дүниетанымында ерекше қастерленетініне көптеген дәлелдер келтіреді [8,15 б.].

Парсы тілінде де түрлі тұқымдас жылқы аттарын беру түр-түс негізінде жүзеге асқан. Әр ақынның шығармасында жылқының дәрежесін оның түр-түсіне көңіл бөлгендігі зерттелінеді. Сонымен әр ақын жылқыға ат беру және түр-түспен суреттеуі шеберлікпен бейнеленген.

Бұрынғы кезде түр-түсті тек қана өнер және әдемілікті тануда қолданған болса, бірақ қазіргі таңда түр-түс атауы экономика және өндіріс саласында кең қолданыста. Көптеген поэзиядағы теңеулер мен ойлар түр-түс негізінде туындаған.

Парсы поэзиясындағы түр-түс атаулары негізінен шығарманың мазмұны мен тақырыбына қатысты болған. Көне парсы қасидаларында «Ақындар мереке күндерінде патша сарайларында болып, көктем және күз мезгілдерін суреттеген». Бірақ ақындар өз шығармаларында көктем көрінісін өте көп суреттеген. Ақындардың ойынша «Ертедегі ирандық ақындар шөл және қуаң даланы, көктемді, Каспийдің жап-жасыл айналасын және Мазендаранның түрлі түсті ормандарын өте керемет суреттеген» [9, 23 б.]. Парсы поэзиясында түр-түстер қолданылды, тақырыбы белгілі болды, бірақ шектеулі. Мысалы: ағарған шаш → кәрілікке, ақ және қара түс → қарға, сары және қызыл → алма, ақ түс → жасмин, лилия және нарцисс гүлге, қара түс → фиалка, жасыл жер → көк шөп және аспан табиғатты бейнелуде түрлі түсті формадағы мата немесе түрлі түсті гауһарлармен салыстырған. Қызыл, ақ, қара түстер арқылы сүйіктісін бейнелеген және сары, қызыл түстермен ғашығын суреттеген.

Қорытындылай келгенде, соңғы кезеңдерде түр-түс атаулары тақырыбы көптеген зерттеушілердің назарын аударып отыр. Өйткені түр-түс атаулары - әрбір халықтың өз игілігі. В.А. Московичтің көрсетуінше, түр-түс атаулары лейтмотивті сипаттағы, әрбір ұлттың әлемнің бейнесін пайымдауындағы эмоционалды образға ие, сонымен қатар дербес авторлық дүние-танымды көрсететін үлкен категория [10, 84 б.]. Шын мәнінде түр-түс атауларын білдіретін сөздер әр тілде де болсын, күрделі және көп деңгейлі түс символикасын білдіретін ауқымды ақпараттық әлеуетке ие болып табылады.

Осыған байланысты бұрын түр-түс атаулары тек лексикология, семасиология саласында тақырыптық топ көлемінде қарастырылып келсе, кейінгі жылдары бұл мәселе тіл аралық коммуникация, концептология, когнитивті және антропоцентрилік лингвистика, психоллингвистика салаларының шеңберінде де кеңінен талдауға түсе бастады. Көптеген еңбектерде әлемнің тілдік бейнесіне қатысты концептілерге, ұлттың этноәлемінің бейнеленуі, менталды кеңістіктегі түр-түс атауларының көрінісі, қоршаған ортаны қабылдаудан туған түр-түс атауларын талдау мәселелеріне көбірек мән беріледі.

Әдебиеттер тізімі

1 Аитова Н.Н. Қазақ тіліндегі түр-түс атауларының когнитивтік семантикасы: Оқу құралы. – Ақтөбе: Қ. Жұбанов атындағы АқМУ, 2006. – 161 б.

2 Жарқынбекова Ш. Концепты цвета в казахской и русской культурах. – Алматы: Қазақ университеті, 2004. – 226 с.

3 Гумбольдт В. О различении строения человеческих языков и его влияние на духовное развитие человека // В. фон Гумбольдт. Избранные труды по языкознанию. – М.: Прогресс, 2000, – 400 с.

4 قاسم زاده س.ع. 1382. ص-148. نیکو بخت ن. ، " روانشناسی رنگ در اشعار سهراب سپهری "، فصل نامه.

5 Гачичеладзе Г.Р. Художественный перевод и литературные взаимосвязи. - 2-ое издание, – М.: Советский писатель, 1972. – 262 с.

6 Фрумкина Р.М. Цвет, смысл, сходство. – М.: Наука, 1984. – 174 с.

7 Қайдаров Ә., Өмірбеков Б., Ахтамбердиева З. Сырға толы түр мен түс. – Алматы: Қазақстан, 1986. – 95 б.

8. Тоқтаубай А. Тұлпарлар театры // Егемен Қазақстан газеті, 2003. Тамыз (№ 219-222) .

9 de Fouchecour С.Н. La description de la nature dans la poesie lyrique Persane du XI siecle, librairie e.Klincksieck, Paris, 1969. – 152 p.

10 Москович В.А. Система цветообозначений в современном английском языке // Вопросы языкознания. – М., 1994. – №6. – С. 84-95.

ҚЫТАЙ ЖӘНЕ ҚАЗАҚСТАНДА ОРЫС ТІЛІН ОҚЫТУДАҒЫ ЭТНОЛИНГВИСТИКАЛЫҚ ЕРЕКШЕЛІКТЕР

Тукебаева Ж. Ә.

*филология ғылымдарының кандидаты,
қауымдастырылған профессор, МИГУ,
Алматы қ., Қазақстан*

Аннотация. Настоящая статья посвящена выявлению и исследованию основных трудностей преподавания русского языка как иностранного в китайской и казахской аудиториях: различию языковых структур, образовательных традиций, принципов обучения, особенностей организации учебного процесса и т.д.

Ключевые слова: методика преподавания русского языка, образовательная система Китая и Казахстана, образовательные традиции.

Abstract. This article is devoted to identifying and researching the main difficulties in teaching Russian as a foreign language in Chinese and Kazakh audiences: the difference in language structures, educational traditions, teaching principles, features of the organization of the educational process, etc.

Key words: Russian language teaching methodology, educational system of China and Kazakhstan, educational traditions.

Аннотация. Бұл мақала қытай және қазақ аудиторияларында орыс тілін шет тілі ретінде оқытудың негізгі қиындықтарын анықтауға және зерттеуге арналған. Сондай-ақ, тілдік құрылымдардағы айырмашылықтар, білім беру дәстүрлері, оқыту принциптері, оқу процесін ұйымдастыру ерекшеліктері және т.б. қарастырылады.

Тірек сөздер: орыс тілін оқыту әдістемесі, Қытай мен Қазақстанның білім беру жүйесі, тәрбие дәстүрлері.

Қазіргі заманғы жоғары білім жас ұрпақты, біздің жағдайда білікті мамандарды кәсіби дайындауға жаңа талаптар қояды. Өйткені, ол өз қызмет саласында терең кәсіби білім мен дағдылармен қатар, коммуникативті дағдылар сияқты жеке қасиеттерге ие болуы керек, сонымен қатар көптеген тілдерді білуі, өзін-өзі дамытуға ұмтылуы керек. Қазіргі таңда сұранысқа ие маман кәсіби салада жоғары біліктілікке ие болып қана қоймай, көпұлтты әлемде өмір сүруге дайын болуы керек. Мысалы, Қазақстанда үш тілді – қазақ, орыс және ағылшын тілдерін дамытуды ынталандыратын «Тілдердің үштұғырлығы» мемлекеттік бағдарламасы бар. Мемлекеттік тіл – қазақ тілі, ұлтаралық қатынас тілі – орыс тілі, ал ағылшын тілі – әлемдік қатынас тілі. Тілдерді дамытудың бұл формуласы кез келген мемлекеттің экономикасы мен мәдениетінің дамуына ықпал етеді. Қытайда тіл үйрену сәл басқаша ұсынылған. Қытайдағы орыс тіліне деген қызығушылық көбінесе қытай-ресей экономикалық қатынастарының даму деңгейіне байланысты. Осы мақсатта орыстілді мамандарға сұраныс бар, біздіңше, бұл

Қытайдың Ресеймен шекаралас аймақтарында ғана байқалады. Десе де, орыс тілін кеңінен насихаттауға түрлі мәдениет ошақтары, мұғалімдер, орыс тіліндегі теледидар, журналдар мен газеттер жұмыс стейді. Бұл бағытта CAPRIAL да маңызды рөл атқарады. Орыс тілі мамандарын даярлайтын және шет тілі ретінде оқитын маман емес мамандарды дайындайтын университеттер ҚХР көп.

Қазіргі уақытта Қазақстанда ел халқының 90 пайызы орыс тілінде сөйлесе, Қытайда орыс тілі тек бизнес үшін қолданылады. Біз осы мақалада қытай және қазақ аудиторияларында орыс тілін оқыту мәселелері мен этнометодологиялық, этномәдени ерекшеліктерін қарастырамыз.

Қазіргі заманғы техникалық білім беру жағдайында шет тілін жақсы білетін мамандарды дайындау мәселесі ерекше өткір тұр. Біріншіден, бұл техникалық мамандықтар бойынша жоғары оқу орындарына түсетін студенттердің қабылдау емтиханы ретінде шет тілін тапсырмауымен және соның салдарынан олардың көпшілігінің осы салада жеткілікті білімінің болмауынан; екіншіден, техникалық жоғары оқу орны кәсіби пәндерге басымдық бере отырып, гуманитарлық пәндер сағаттарын шектеуге мәжбүр, бұл соңғысын игерудің соңғы нәтижесіне кері әсер етеді. Осыған байланысты шет тілін практикалық қолдануды қажет ететін пән ретінде оқыту шет тілдік қарым-қатынас ортасының жоқтығына, қолдану ерекшеліктеріне (ана тілі мен шет тілдерінің айырмашылығы көбінесе оқу процесінде қиындықтар туғызады), әсіресе осал болады және ЖОО-ға түсу кезіндегі негізгі шет тілін білу деңгейінің жиі төмен болуы [1, 55 б.].

ЖОО-да шет тілін меңгерудегі төмен нәтиже мәселесі екі шешімге ие болуы мүмкін: ұйымдастырушылық және әдістемелік. Бір жағынан, практикалық сабақтарға бөлінген уақытты қайта бөлу жағдайында, ал екінші жағынан, өздік және практикалық жұмыстарды ұйымдастыру үшін қолданылатын әдістемедегі біржақтылықты жою арқылы (бірақ, біздің ойымызша, бұл жағдайда) бар нәтижелерді жақсартуға болады. жағдайда да мәселе шет тілін практикалық пайдалануға бөлінген уақыттың жетіспеушілігі өзекті болып қала береді). Осыған байланысты шет тілін үйренуге мотивацияны дамыту мәселесін атап өту керек, көбінесе оны күнделікті өмірде қолдану мүмкіндігімен байланысты. Университеттің аумақтық орналасуы көбіне шет тілдік қарым-қатынас ортасының пайда болуы үшін шешуші мәнге ие, сондықтан университеттің шеткі орналасуы жағдайында мұндай ортаны жасанды түрде құрудың өзі оқуға тұрақты мотивацияны қалыптастыруға мүмкіндік береді. шет тілі. Осыған байланысты шет тілдік қарым-қатынас ортасын құрудың келесі формаларына мыналар жатады: шет тілінде онлайн презентацияларды қамтитын халықаралық конференциялар, университет аралық студенттермен алмасу, шет тілінде бірқатар пәндерді оқыту, содан кейін диссертация қорғау. Бұл тәсіл пән мұғалімдерін кеңінен кәсіптік қайта даярлауды талап етеді, олар шет тілінде сөйлеуде (әсіресе техникалық ауызекі тілде) жеткілікті дағдыларға ие болуы керек. Соған қарамастан, тәжірибе көрсеткендей, мұндай жұмыс шет тіліндегі іс-әрекеттерге мотивацияға айтарлықтай оң әсер етеді. Шет тілін меңгерген мамандарды табысты дайындауға ықпал ететін қосымша фактор ретінде берілген пән бойынша алған түсу баллдарын есепке алу болуы мүмкін.

Егер мотивацияның болуы шет тілін үйренуге түрткі болса, онда одан әрі ілгерілеу оқытудың тиісті принциптері, әдістері мен әдістерінің жүйесіне негізделген аудиториялық және студенттердің өздік жұмыстарының дұрыс таңдалған үйлесіміне байланысты. Техникалық университетте шет тілін оқытудың ерекшеліктерін ескере отырып, Я.А. Коменский: көрнекілік, орындылық, кезеңдік, пайдалылық, жүйелілік, жүйелілік, күштілік, жеке ерекшеліктерді есепке алу, дербестік [4, б. 267]. Сондай-ақ Д.Ларсен-Фриман мен С.Л.Маккей шет тілін оқытуға қатысты: шет тілін меңгеру кезінде ана тілін есепке алудың лингвистикалық принципі; студенттің жеке үлесін пайдаланудың когнитивтік принципі; эмоционалды-психологиялық принцип: лингвистикалық «мен» (шетел тілінде сөйлеуге деген сенімсіздік пен қорқыныш сияқты жағымсыз эмоционалды факторларды жою [5]) және оқытылатын тілдің тілі мен мәдениетін өзара байланысты меңгеру [6]. Бұл принциптер материалды қарапайымнан күрделіге қарай құруға, материалдың анықтығы мен

колжетімділігіне сүйенуге, бар шет тілін білу дағдыларын есепке алуға және тапсырмаларды таңдауда сараланған тәсілді қолдануға, тілді меңгерудегі эмоционалдық қиындықтарды жоюға мүмкіндік береді. (қателерді түзету студент өз мәлімдемесін орындағаннан кейін және оң жағынан жүргізілуі керек), тілге ғана емес, сонымен қатар оқытылатын тілдің елінің мәдениетіне деген қызығушылықты дамыту.

Жоғарыда аталған принциптерге сүйену оқытудың сәйкес әдістері мен әдістерін таңдауға бағыт береді. Оқыту әдісі – оқушының білім мазмұнын меңгеруін және сол арқылы оқу мақсатына жетуін қамтамасыз ететін оқушының танымдық іс-әрекетін ұйымдастыруға бағытталған мұғалімнің мақсатты әрекеттерінің жүйесі. Әрбір оқыту әдісінің құрылымында сабақта әдістің мазмұнын жүзеге асыратын оқыту әдістерін анықтауға болады. Оқыту әдістері – бұл мұғалімнің нақты әрекеттері мен операциялары, оның мақсаты білім беру, дағдылар мен дағдыларды дамыту және оқу процесінің нақты мәселелерін шешу үшін оқушылардың оқу әрекетін ынталандыру. Сөйлеу әрекеттері мен амалдар түріндегі оқыту әдістері қалыптасқан сөйлеу әрекетінің мазмұндық жағын құрайды [7].

Біз қазақ тілдік ортадан тыс қытай аудиториясында орыс тілін меңгерудің келесі негізгі қиындықтарын анықтадық, олар:

1. Қытай студенттеріне орыс тілін үйреткенде көптеген қиындықтар туындайды. Ресей мен Қытайдың мәдениеттері бір-бірінен алшақ болғандықтан, оқытуда үлкен қиындықтар туындайды. Өйткені, екі тілдің жүйелеріндегі айырмашылықтар айтарлықтай маңызды екені белгілі.

2. Қытайлық орыс ғалымдары коммуникативті қажеттіліктерді ескермеуге жол береді, бұл қытай студенттеріне оқытылатын тілдің ауызша сөйлеуін қабылдау мен жаңғыртудың жеткілікті деңгейін меңгеруге мүмкіндік бермейді.

3. Қытайда әр түрлі жаңа оқу материалдары қажет, өйткені материалдар ескірген.

Өткен ғасырдың 80-жылдарындағы ескі оқулықтар орыс тілін оқытудың жаңа принциптеріне мүлдем сәйкес келмейді. Өйткені, орыс тілі қытайлық студенттерге екі тілдің жүйелерінің айырмашылығына байланысты айтарлықтай қиындықтар туғызады. Оның негізгі себебі, қытай тілі буындық тілдердің бірі болып табылады, мұнда әрбір морфема бір иероглифпен жазылады, осының салдарынан тілдік қиындықтар туындайды.

Қытай тілінде ешқандай морфологиялық өзгерістер жоқ. Орыс тілі фонетикалық және алфавиттік типке ие, қытай тілінде иероглифтік жазуда жүзеге асырылатын көрнекі-бейнелі сипаттағы жазудың идеографиялық түрі бар.

Орыс тіліндегі сөз сызықтық құрылымға ие: дыбыстық бейне – графикалық бейне – мағына. Өйткені, қытай тілінің сөздері графикалық бейнеден дыбыстық бейнеге және олар арқылы мағынаға өтеді.

Қытайлық студенттер үшін орыс тілінің қиындықтары лингвистикалық сипаттағы қиындықтар ретінде түсіндіруге болады, олар ең алдымен, фонетикалық деңгейде көрінеді. Қытай тілінде екпін мен күйзеліс құбылысы жоқ, сондықтан барлық дауысты дыбыстар бірдей анық айтылады.

Оқу мен тыңдауды үйретуде интонация өте маңызды рөл атқарады. Алайда орыс тілінде интонацияны меңгеру қытайлықтар үшін оңай шаруа емес. Алайда орыс тілінде интонацияны меңгеру қытайлықтар үшін оңай шаруа емес. Бұл айырмашылықтар орыс интонациясын меңгеруде қиындықтар туғызады. Лексикалық қиындықтар сөздің жеке бөліктерінің мағыналарын анықтауда жатыр. Қытайлық студенттер үшін орыс етістіктерінің префикстерінің лексикалық мағыналарын, олардың шақтық және аспектілік мағыналарын ажырату және тану қиын. Лексикалық қиындықтар сөздің жеке бөліктерінің мағыналарын анықтауда жатыр. Қытайлық студенттер үшін орыс етістіктерінің префикстерінің лексикалық мағыналарын, олардың шақтық және аспектілік мағыналарын ажырату және тану қиын.

Белгілі бір ұғымды білдіретін эквиваленттің болмауы жиі кездеседі:

ұғымның өзінің жоқтығынан туындаған (эквивалентті емес лексика). Мысалы, *тарихи сөздер*: сенат, дворян, верст;

-*дәстүрлі өмірдің заттары мен құбылыстарының атаулары*: кырыққабат сорпасы,

құлаққап;

- фольклордан алынған сөздер: алыс жерлерге, Баба-Яга, Тотықұс;

- орыс тіліне тән емес сөздер: кәуап, чадра, ауыл.

Оқыған кезде мұндай лексикалық бірліктерді тану және түсіну қытайлықтарға қиын. Қытай студенттерінің орыс тіліндегі мәтіндері тек лингвистикамен ғана байланысты болып қоймайды, сонымен қатар оқытылатын тіл елінің мәдениеті туралы «фондық» білім.

Типтік қиындықтар орыс тіліндегі мәтіндердің ауызша бейнелерін қабылдау кезінде пайда болады.

Қытай студенттері үшін суреттер мүлдем бөтен болып шығады: «Иван Царевич», «Тоты құс», «Аңдар патшасы», «Патша қоңырауы» және т.б., егер олар бұл бейнелердің орыс фольклорымен байланысты екенін білмесе қиындық туады. Салдарынан бір тілге белгілі тілде түсіну қиын. **Грамматикалық деңгейдегі қиындықтар:** грамматикалық құбылыстардың үш тобы.

Бірінші топ – екі тілде өте ұқсас құбылыстар.

Екінші топ – ішінара сәйкес келетін құбылыстар.

Үшіншісі – ана тілінде жоқтары (оларды екі тілді түсіндіру мен салыстыру нәтижесінде ғана түсінуге болады).

Морфологиялық деңгей. Қытай тілі орыс тіліне тән сөздердің ауыспалылығымен ерекшеленбейді.

Орыс тіліндегі барлық дерлік маңызды сөздердің өзгермелілігі мен олардың пішін парадигмасы қытай студенттеріне неге жат екені түсінікті.

Синтаксистік деңгей – орыс тілінің үйлестіру және бақылау сияқты қарым-қатынас түрлері бейтаныс.

Мұның бәрі оқылатын мәтінді визуалды қабылдауда қиындықтар туғызады.

Қорытынды: екі тіл мен мәдениет жүйелеріндегі айырмашылықтар орыс тілін меңгеруге үлкен әсер етеді.

Осындай факторларды есепке алу оқу үрдісінің тиімділігін арттырудың қажетті шарты болып табылады.

Зерттеулер көрсеткендей, сөйлеудегі қателер ана тілінің әсерінен емес, зерттелетін материалдың күрделілігінен болады. Қытайдың білім беру дәстүрі орыс тіліндегі негізгі принциптерге қарама-қайшы келеді.

Орыс әдістемесінің принциптері. Ресейде шет тілі сабағында мұндай тапсырмалар табиғи: «өз көзқарасыңды білдір», «оқиғаларды, жағдайларды бағалау», «қорытынды жасау» және т.б. Қытай студенттері ауызша сауалнама мен ауызша емтиханға дағдыланбаған, бұл қытайлық дәстүрге байланысты анық, тілдік топтардың көптігінен әркіммен жеке сөйлесу мүмкін емес. Нәтижесі оқытылатын тілде ауызша қарым-қатынаста қиындықтар және шығармашылық тапсырмаларды орындай алмау.

Қытай университеттерінде сөйлеуді үйрету. Бірінші курста ситуациялық оқыту негізінен қытай тілі сабағында қолданылады: студенттерге шындыққа жақын әртүрлі жағдайлар ұсынылады, онда сөйлеу тәжірибесі жүзеге асырылады. Сөйлеу жағдайлары ұсынылады, бірақ олар шартты немесе ойнақы болып қалады.

Екінші курста студенттерді қайталау түрінде сөйлеуге дайындайды. Студенттерді сөйлеуге дайындау кезеңдерден тұрады:

- дайындалған сөйлеу;

- жартылай дайындалған сөйлеу;

- өздігінен сөйлеу.

Студенттердің стихиялық сөйлеуі көбінесе әлсіз болады да, сөздік қорының аздығы және талқыланатын мәселелер бойынша жеткіліксіз білім ретінде қабылданады.

Қытай студенттерінің қарапайым ойды күрделендіріп, қате жеткізуі осының салдарынан болады.

Студенттер стихиялы сөйлегенде сөздің грамматикалық ресімделуіне: ойдың логикалық дамуы мен айтылым мазмұнына емес, зат есімнің септелуі, етістіктің жалғауы,

конструкцияның жасалуына ерекше мән береді [3. С. 4].

Оқыту әдістері келесідей: сабақ барысында қытайлық студент материалды пассивті, талдаусыз, игеруге міндетті объектінің рөлі, шартты сыныпта көлеңкелі немесе оқулықта оқиды. Оқытудың негізгі жолы – жеке лексикалық бірліктерді және этикеттік өрнектерді есте сақтау. Орыс тілінде қарым-қатынас жанама түрде жүреді. Медиатор – екі тілді сөздік, студент әр сөз үшін сөздікке жүгінген кезде «мұғалім-оқушы» тұлғааралық қарым-қатынас туралы айту қиын. Сабақ барысында мұғалім белсенді, студент енжар, өйткені негізгі екпін әртүрлі оқу материалдарын және ауызша сөйлеуді қажет етпейтін техникалық жаттығуларды пайдалана отырып, өздік жұмысына аударылады.

Буддистік дәстүрі бар мәдениет білім, шындық және даналық тыныш тыныштықта келеді деп бекітеді. Қытайдың білім беру жүйесінде оқулық ең жоғары орынды алады және сабақтың мазмұнын да, оның құрылымын да анықтайды. Оқытушы мен оқушының функциялары оқытылатын тілде вербальды қарым-қатынасты үйретуден гөрі, оқушыдан тапсырмаларды дәл орындауды және осы жұмысты бақылауды талап ететін, мұғалім қатаң түрде ұстанатын оқулықты дыбыстаумен шектеледі.

Қытай аудиториясында бір топқа тым көп студент (әдетте 20-25 оқушы) отырады және практикалық сабақтарға арналған сағаттар шектеулі.

Қытай студенттерінің сөйлеу автоматизмі мен шығармашылық сөйлеуді ойлау дағдылары салыстырмалы түрде баяу дамып келеді, оқытудың коммуникативті әдістерін оқу процесіне енгізу қиын және стихиялық диалогтық сөйлеу дағдыларын дамыту қиын. Орыс тілі мұғалімдерінің кәсіби даярлығының жетіспеушілігін жою үшін әдетте Ресейде тағылымдамадан өту ұсынылады.

Орыс тілді ортада жүрген қытайлық студенттер көбінесе қарым-қатынас проблемаларына тап болады және негізінен ана тілінде сөйлейтіндермен және компьютермен сөйлесе отырып, біршама оқшауланған өмір салтын жүргізеді.

Орысша оқу бітіргендер өз мамандығы бойынша лайықты жұмыс таба алмайды, бірақ қытайлықтарға орыс тілін білетін адамдар қажет. Қарама-қайшылықты жағдайдың себебі – түлектердің «нарық талаптарына» сай келмеуі [5. 16-бет].

Қорыта келе айтарымыз, Мұның бәрі қытайлық аудиторияға орыс тілін үйретудің мазмұнына қатысты. Мектептер де, университеттер де қытай мамандары жазған орыс тіліндегі оқулықтарды пайдаланады, өйткені қытайлық білім дәстүрлі сипатта жазылған. Тілдік ортадан тыс қытай аудиториясында орыс тілін оқытудың аталған проблемалары басқа білім беру дәстүрлерімен, Қытай университеттеріндегі оқу процесін ұйымдастырудың ерекшеліктерімен, әртүрлі құндылықтар жүйесімен, араласуымен, мәдениеттер қақтығысымен (орыс және қытай) байланысты маңызды фактор болғандықтан солай қалыптасқан.

Әдебиеттер тізімі

[1] Ван Фусян. Русский язык в Китае // Язык, культура и образование: статус русского языка в странах мира / Под ред. Д. Дэвидсон, О. Митрофанова. — М.: Вашингтон, 1997.

[2] Костомаров В.Г., Митрофанова О.Д. Методическое руководство для преподавателей русского языка иностранцам. — М.: Русский язык, 1998.

[3] Материалы круглого стола «Преподавание русского языка в Китае: проблемы и перспективы». — XX Московская международная книжная выставка-ярмарка, 6 сентября, 2008 г.

[4] Неизвестных Т.С. О некоторых проблемах обучения русскому языку китайских студентов // Психолингвистические и методические проблемы в обучении РКИ. — М.: Лабиринт, 2006.

[5] У Суцзюань. Некоторые проблемы преподавания русского языка в китайской аудитории // IX международный конгресс МАПРЯЛ / Тезисы докладов и сообщений. — Братислава, 1999.

[6] Чжан Юнсян. Сопоставительный анализ учебной программы РКИ китайских и

зарубежных вузов // Мир русского слова. — 2006. — № 2.

ӘОЖ 37.002

ШЕТ ТІЛІН ҮЙРЕНУДЕГІ ЦИФРЛЫҚ КӨМЕКШІЛЕР

Джарасбаева Ж.Х.

гуманитарлық ғылымдар магистрі,

ҚР ҰҚК Шекара академиясы,

аға оқытушы

Алматы қ., Қазақстан

E-mail: dzharasbaeva@mail.ru

Андатпа. Мақалада білім беру кеңістігіне жасанды интеллект технологияларын енгізу мүмкіндіктері талқыланады. Жасанды интеллект оқу процестерін жеделдету және білім берудегі қолмен жұмысты азайту мүмкіндігіне ие. Жасанды интеллект қарапайым мысалдар арқылы ережені түсіндіреді және көрсетеді. Жеке құрастырылған жаттығулар материалды қайталауға көмектеседі, мұнда етістік формасын дұрыс таңдау керек. Басқаша айтқанда, ол дұрыс жауаптарды көрсетіп қана қоймай, әр ұпайға түсініктеме береді.

Түйінді сөздер: жасанды интеллект, оқу процесі, ақпараттық технология, сөздік қор, чат-бот.

Прогресс бір орында тұрған жоқ, ақпараттық технологиялардың неғұрлым прогрессивті дамуы білім беру сияқты дәстүрлі тұрақты және консервативті өзгерістер саласына әсер етуде. Ақпараттық және интернет-технологияларды пайдалану ұсынылатын білім беру қызметінің сапасын арттыруға, оқуға деген ынтасын арттыруға, сондай-ақ оқу процесін дайындауға қатысатын оқытушылар мен қызметкерлерге жүктемені азайтуға мүмкіндік береді. Қазіргі заманғы ақпараттық технологияларды дамытудың ең көп талқыланатын және перспективалы бағыттарының бірі - адам қызметінің барлық салаларына біртіндеп еніп, сіңісіп жатқан жасанды интеллект.

Сонымен, Е.Гаджинский «жасанды интеллект шын мәнінде адамның танымдық мүмкіндіктерін кеңейтетін құрал» деп есептейді және «біз бұл технологияны қабылдап, оны білім беруді дамыту үшін оның күші мен әлеуетімен қалай пайдалану керектігін ойластыруымыз керек» [1].

Сондай-ақ Н.А.Коровникова «білім берудің барлық субъектілерінің цифрлық құзыреттілік деңгейін арттыру, сонымен қатар оқытуда білім беру ЖИ технологияларын тиімді пайдалану талаптарына жауап беретін цифрлық білім беру кеңістігін қалыптастыру және одан әрі дамыту» деп есептейді қазіргі білім берудің даму траекториясының өзекті және перспективалық бағыттарының бірі болып табылады [2, 99 б.].

Бүгінгі таңда нейрондық желілер адамдарға медицина мен бағдарламалаудан бастап дизайн мен қаржыға дейін көптеген салаларда көмектеседі. Біз бұрын фантастикадан жасанды интеллект туралы оқыдық, бірақ бүгін ол барлық жерде бар сияқты. Сандық ассистентте кең білім базасы ғана емес, сонымен қатар оқу тәжірибесін жекелендіру мүмкіндігі де бар. Негізінде, бұл сөздік қорыңызды кеңейтуге, айтылымды жақсартуға және тіпті емтиханға дайындалуға болатын жеке оқытушы.

Мысалы, сөздік қорыңызды кеңейту. Бұл жерде дәстүрлі аудармашы міндетті түрде нейрондық желіден жеңіледі, өйткені чат-бот тек лексема немесе сөз тіркесінің мағынасын түсіндіріп қана қоймайды, сонымен қатар жаңа ақпаратты есте сақтаудың ең тиімді әдісін ұсынады. Қажетті сөздік, фразалық етістіктер немесе танымал идиомалар бар мәтінді сұрауға болады. Контекст арқылы сөздердің мағынасы түсінікті болады. Бұл тәсіл ойдағы деректердің үлкен көлемін біріктіруге көмектеседі, осылайша кейінірек осы сөз тіркестерін немесе жеке

сөздерді нақты сөйлесулерде пайдалана аласыз. Шетелдік сөздерді жаттау қиын болса, цифрлық көмекші осы лексемалардың көмегімен рифмалық рифма ойлап таба алады.

Мысалы, Gradescope бағдарламасы тесттерді тексеруге мүмкіндік береді. Оқытушы пайдаланушы бағдарламаға тест пен жауаптарды жүктейді, содан кейін студенттердің орындалған тапсырмалары бар парақтарды сканерлейді. Нейрондық желі қолжазба мәтінін таниды, оны дұрыс жауаптармен салыстырады, қателерді табады және оқытушы студенттердің әлсіз жақтары туралы кері байланыс бере алатындай етіп топтасады.

Ал PrepAI тестін құру қызметі материалыңыздың (жазбалар, кітаптар, бейнелекциялар) негізінде тест жасауға немесе іздеу терезесіне тақырыпты енгізуге және интернет материалдары негізінде тест жинауға мүмкіндік береді. Қызмет мазмұнды танитын, оны сегменттерге бөлетін және әртүрлі жауап опцияларын жасайтын нейрондық желі негізінде жұмыс істейді. PrepAI мектеп оқушылары үшін де, жоғары оқу орындарының студенттері үшін де тесттер жасау үшін пайдаланылуы мүмкін.

Автоматтандырылған мазмұнды әзірлеудің тағы бір мысалы – Smartest Learning қызметі. Құрал мәтіндік құжаттарды талдайды және олардың негізінде иллюстрациялар мен графиктермен, викториналармен және тесттермен презентациялар жасай алады. Барлық жобаларыңызды кітапханаға сақтауға және осы жерде өңдеуге болады.

Білім беру кеңістігіне жасанды интеллект технологияларын енгізу дәстүрлі сыныптағы адамдарды машиналармен толық ауыстыруды білдірмейтінін түсіну маңызды. Серпінді шешімдерді пайдалану адамның (оқытушы, әкімші, әдіскер) білім сапасын арттыруға, сондай-ақ оқу процесін жақсартуға қолдануға болатын заманауи прогрессивті құралдармен және технологиялармен қаруландыру арқылы оның мүмкіндіктерін кеңейтуге бағытталуы керек, және білім беру процесінің жекеленген траекториясын студенттердің үнемі өсіп келе жатқан қажеттіліктерін қанағаттандыру. Оқыту құралы ретінде жасанды интеллект білім беру бағдарламасы/курсы шеңберінде оқу процесін және/немесе сабақтан тыс іс-шараларды сүйемелдейтін құрал ретінде әрекет етеді. Бұл тұрғыда жасанды интеллект студенттердің тест жұмыстарын орындау нәтижелерін, толық жауаптары бар жұмыстарды, шығармашылық жұмыстарды (жасанды интеллекттің алгоритмдері мен жаттығуларына байланысты) бағалай алады, сонымен қатар студенттерге интеллектуалды көмекші бола алады және қашықтықтан оқытуда да, дәстүрлі түрде де [3, 4].

Оқу процесіндегі шығармашылықтың жанасуы аздап көңілді қосады және ақпаратты өңдеу кезінде ми белсенділігін белсендіреді. Айта кетейік, бүгінде нейрондық желі мұндай операцияларды барлық тілде емес, тек ағылшын, француз, испан және неміс тілдерінде жүзеге асыра алады. Бірақ шет тілін үйренудің дәстүрлі әдістерін негізге алсақ, онда жасанды интеллект арқылы карталар жасай аламыз. Олар лексеманың аудармасын ғана емес, қолдану үлгісін де көрсетеді. Содан кейін кез келген уақытта жаңа ақпаратты көруге мүмкіндік беретін жекелендірілген сөздік пайда болады. Бұған қоса, цифрлық көмекші мағынасы ұқсас сөздерді ұсына алады. Синонимдер тізімі міндетті түрде студенттің сөзін әртараптандырады және болашақта бір буынды ойды білдіруден аулақ болуға мүмкіндік береді.

Жасанды интеллект рөлдерге негізделген жағдайларды имитациялай алады. Пайдаланушы чат-ботқа сұрақтар қойып қана қоймай, онымен сөйлесе алады. Мысалы, егер сізде сұхбат болса, нейрондық желіден сізбен сұхбат жүргізуді сұрауға болады. Цифрлық ассистент жалдаушының рөлін алады және сізге жұмысқа орналасу кезінде туындауы мүмкін типтік сұрақтарды қояды. Мұндай сценарийлердің тақырыптары әртүрлі болуы мүмкін және сіз әңгімеге қатысушы бола аласыз, презентация жасай аласыз және т.б.

Шет тілін үйрену кезінде студент бірінші рет түсіну өте қиын болатын грамматиканың нәзік тұстарына жиі кездеседі. Бұл жағдайда сіз кез келген грамматикалық ережені түсіндіретін және тіпті дағдыларыңызды жаттықтыру үшін жаттығулар жасайтын цифрлық көмекшіге жүгіне аласыз.

Жасанды интеллект қарапайым мысалдар арқылы ережені түсіндіреді және көрсетеді. Жеке құрастырылған жаттығулар материалды қайталауға көмектеседі, мұнда етістік формасын дұрыс таңдау керек. Тапсырмаларды орындағаннан кейін чатбот кері байланыс

береді. Басқаша айтқанда, ол дұрыс жауаптарды көрсетіп қана қоймай, әр ұпайға түсініктеме береді.

Нейрондық желіні пайдалану арқылы сіз жазу дағдыларыңызды жақсарта аласыз және әлсіз жақтарды жоя аласыз. Мысалы, чат-бот орфографиялық, грамматикалық, синтаксистік және тыныс белгілерінің қателерін оңай түзете алады, жұмыс кезінде түзетулер бойынша түсініктеме сұрау қажет.

Бұл құрал әсіресе шет тілінен емтихан тапсыруға дайындалып жатқан студенттер үшін пайдалы. Чат-бот алдағы тестілеуге қатысты сұрақтар қоя алады және бірнеше анықтамалары бар лексемалар қолданылатын контексттерді ұсына алады. Жасанды интеллект арқылы ұқсас тапсырмаларды жасау жеткілікті.

Дегенмен, жасанды интеллект негіз емес, тіл үйренуге деген күш-жігеріне қосымша болып табылады. Айта кету керек, нейрондық желілер контекстті қабылдауда шектеулі: кез келген жасанды интеллект әлеуметтік немесе мәдени контекстті білмеуіне байланысты тиісті аударманы ұсынбайды. Жасанды интеллект қателіктер жіберуі мүмкін, бірақ оны жетілдіру бойынша тұрақты жұмыс жүргізілуде, бірақ олар әлі де жазуда, тануда, сөйлеу мен мәтіндерді талдауда толық дәл емес.

Сонымен қатар, өзара әрекеттестіктің болмауы маңызды: жанды қарым-қатынас – жаңа тілді үйренудің тіректерінің бірі. Тіпті нейрондық желімен ең күлкілі әңгімелер де нақты тілдің шынайылығына бейімделуді айтпағанда, тікелей сөйлесу мүмкіндігімен салыстыруға келмейді.

Сонымен қатар, жасанды интеллект технологияға, аппараттық және бағдарламалық қамтамасыз етуге байланысты. Байланыстың шамалы бұзылуы және тілді үйренуге қайта оралу мүмкін емес.

Әдебиеттер тізімі

1. Мосолкина Д. ПМЭФ қатысушылары жасанды интеллекттің жоғары оқу орындарына қауіп төндіретінін бағалады / Д.Мосолкина // Ведомосы. – 2023. – URL: https://www.vedomosti.ru/society/articles/2023/06/17/980931-uchastniki-pmef-otsenili_ugrozu-iskusstvennogo-intellekta.

2. Коровникова Н.А. Қазіргі білім беру кеңістігіндегі жасанды интеллект: проблемалар мен перспективалар / Н.А. Коровникова // Әлеуметтік инновациялар және әлеуметтік ғылымдар. – 2021. – No 2 (4). – 98–113 беттер.

3. Orie S. 5 Ways Artificial Intelligence (AI) is Changing the Education Sector / S. Orie // Questechie. – 2020. – URL: <https://www.questechie.com/2020/09/ways-artificial-intelligence-has-changed-education.html>

4. Artificial Intelligence in Education: Use Cases and Applications // Pixelplex. – 2020. – URL: <https://pixelplex.io/blog/to>.

ХУДОЖЕСТВЕННАЯ КАТЕГОРИЗАЦИЯ В РУССКОМ ХУДОЖЕСТВЕННОМ ТЕКСТЕ

Махамбетова С. К.

*Сениор-лектор кафедры «Language Education»
АЛТ Университет им. Мухамеджана Тынышпаева,
Алматы қ., Қазақстан*

Аннотация. В статье рассматривается имплицитность в русском тексте, который происходит через категоризацию, обусловленный различными проекциями текста в сознании студентов.

Ключевые слова: имплицитность, категоризация, проекция текста, когнитивная лингвистика

Аннотация. Мақалада орыс мәтіндегі, ол студенттердің санасында мәтіннің әртүрлі прекияларына байланысты категориялау арқылы жүретін имплицитизм қарастырылады.

Түйін сөздер: имплицитизм, категориялау, мәтінді проекциялау, когнитивті лингвистика

Annotation. The article examines the implicitness in the Russian text, which proceeds through categorization, due to various preferences of the text in the minds of students.

Keywords: implicitness, categorization, text projection, cognitive linguistics

Имплицитности в тексте происходит через процесс категоризации, который обусловлен альтернативными проекциями текста в сознании студента. Ощущение неоднозначности текста возникает у читателя тогда, возможно несколько значений. Проблема скрытых смыслов в любом художественном тексте интересует исследователей уже очень давно. Чаще всего об имплицитности в художественном тексте говорят как о его естественном свойстве, связанном с многомерностью его структуры, в которой представлены разные возможные прочтения заданного текста: «...цельность художественного текста предполагает множественность его интерпретаций и, следовательно, является источником множества потенциальных структур» [1]. В данной статье нам хотелось бы представить еще одну точку зрения на имплицитность в художественном тексте, которая сложилась у нас в связи некоторыми достижениями когнитивной лингвистики и психолингвистики, а также в связи с некоторыми наблюдениями над тем, как интерпретируется студентами при преподавании. Репрезентация текста, по мнению Н.В. Рафиковой, - это процесс интеграции информации, выраженной в разных частях текста и создаваемой имплицитной и эксплицитной информации [2]. Ядром проекции текста является инвариантная модель ситуации, которая определяется восприятием читателя и структурой текста [2]. Н.В.Рафикова вводит понятие «имплицитная репрезентация»: «Альтернативное значение слова, которое осталось на неосознаваемом уровне, не исчезает из репрезентации предложения, а образует ее имплицитную репрезентацию» [2]. Ученый использует в качестве синонимов «имплицитность» и «неосознаваемость», при этом «в процессе интеграции могут участвовать осознаваемые единицы, единицы разной степени осознания, неосознаваемые единицы» [2]. Аналогично тому как мы учимся не замечать семиотику собственного языка, мы учимся не замечать семиотику текста преподаваемого языка. В большей части случаев текст «прозрачен» для восприятия, так как выстраивание «проекции текста» происходит автоматически. В момент преодоления порога сложности строятся возможные варианты и прогнозы развития ситуации текста, делаются различные перестройки уже существующих моделей. Схемы действия при понимании текста - это упорядоченные в каждый данный момент понимания наборы всех этих метаединиц, выросших из процесса, где частные единицы соединялись в метаединицы и «подминали» под себя последующие элементы» [3]. Именно категоризация позволяет через оживляемые в сознании знания (существовавшие до того в форме ассоциаций, смутных событийных догадок) увидеть такие связи в тексте, а также между текстом и действительностью, которые невозможно было увидеть раньше. Обратившись к одному из наиболее «непрозрачных» в истории литературы текстов. «По мнению К.Паустовского, ссылающегося в одной из статей на Хемингуэя как на мастера подтекста, “как это делается, объяснить очень трудно”. В статье анализируется рассказ “Белые слоны”, при внимательном чтении которого выясняется, что К.Паустовский не совсем прав, говоря, что в тексте “нет ни слова, указывающего на суть разговора между персонажами, но, читая этот рассказ, вы прекрасно понимаете, о чем они думают”. В действительности слова операция, укол, словосочетания сущий пустяк, все будет хорошо, а также весь текст в целом, указывающий на характер отношений между говорящими мужчиной и женщиной, дают читателю вербальную

информацию, достаточную для оформления определенной гипотезы». Исследования того времени и той географии показывают, что ж/д станция может представлять собой точку, разделяющую прогрессивную Барселону и более традиционистский Мадрид»
Художественная категоризация - это способ и возможность доступа для читателя к метасмыслу текста. Ощущение неоднозначности текста возникает

у читателя тогда, когда возможны одновременно несколько категоризаций, что происходит чаще всего если метапропозиция текста не выражена прямо. Интересную интонационно-прагматическую категоризацию, основанную на сопоставлении интонации, присущей одному жанру, и интонации, характерной для другого, предлагает известный американский исследователь Сэймур Чэтмен: «Рассмотрим предложения из рассказа Хемингуэя “Холмы как белые слоны”: Девушка смотрела на гряды холмов и видели как они белели на солнце, а вокруг все было темным и сухим. “Они похожи на белых слонов”, - сказала она. “Никогда не видел белых слонов”. Мужчина отхлебнул пиво. “Ты и не мог их видеть” “Мог”, - сказал мужчина. “Одних слов недостаточно, чтобы что-то доказать” [4]. Источником для категоризации могут служить не только текстовые факты, но и фоновые знания читателя. К такого рода категоризациям, опирающимся на читателя относятся символическая, эзотерическая, историческая, биографическая и интертекстуальная. Символические категоризации оказались из них наиболее многочисленными (из 30 проанализированных текстов 11, т.е. 37%, были посвящены символическим ассоциациям в тексте): Символизм гор и белого слона - это образы груди и живота беременной женщины <...> белые холмы цветом напоминают цвет кожи недавно рожденного младенца, драгоценного, как Сиамский белый слон»; «действие происходит на небольшом ж/д полустанке. Хемингуэй использует пейзаж, чтобы подчеркнуть, что между мужчиной и женщиной лежит разделительная черта»); «имя молодой женщины - Джиг, что означает “веселый танец”, это слово может значить также “the Jig is up - все кончено”»[4].; «много лет тому назад люди дарили друг другу миниатюрных белых слоников. Такие слоники символизируют нежеланные, ненужные подарки». Эзотерическая категоризация - это приписывание читателем тексту сокровенного смысла, доступного «посвященному читателю»: «Цинизм “холмов” отражен в строчке “Все воняет лакицей”. Биографическая категоризация - это также достояние читателя-«сверхинтерпретатора». Здесь можно заметить, например, что «развод Хемингуэя с Хэдли и его женитьба на Паулине дало творческий толчок многим его произведениям» [5]. Историческая категоризация может также обеспечить хотя бы частичный доступ к метапропозиции текста: «историческая перспектива объясняет контекст рассказа, а именно то, что происходило в Испании в 1920-е годы. Определенный процент категоризаций (7%) приходится на интертекстуальные, приведем пример: «“Холмы” содержат элементы средневековой сказки, особенно сходство обнаруживается со сказкой братьев Grimm “Умный Ганс”[6]. Эта сказка почти полностью состоит в форме ситуаций-повторов описывает отношения между эгоистичным и настойчивым молодым человеком и терпеливой, готовой на самопожертвование девушкой». Как видим, категоризации - это часть единого целого, а именно моделируемого в сознании образа текста, основная проекция которого самым тесным образом зависит от проекций альтернативных. Художественная категоризация - это является способом и возможностью доступа для читателя к метасмыслу текста. Ощущение неоднозначности текста возникает у читателя тогда, когда возможны одновременно несколько категоризаций, что происходит чаще всего если позиция текста не выражена прямо.

Список литературы:

1. Рафикова Н.В. Динамика ядра и периферии семантического поля текста: Автореф. дис. ... канд. филол. наук. Тверь, 1994
2. Леонтьев А.А. Основы психолингвистики. М., 1997.
3. Рафикова Н.В. Психолингвистическое исследование процессов понимания текста. Тверь, 1999. 5 Там же. С. 58. 6 Там же. С. 109-110. 7 Там же. С. 85. 8 Там же. С. 86. 9 Там же. С. 88.

4. Дейк Т.А. ван, Кинч В. Стратегия понимания связного текста// Новое в зарубежной лингвистике. М., 1988.
5. Символизм в рассказе Э. Хемингуэя «Холмы похожие на белых слонов»// www.etsu.edu/writing/studentsamlit/hemingway.html. 30.09.2008.
6. Залевская А.А. Некоторые проблемы понимания текста// Вопросы языкознания. 2002. № 3. С. 64.

ҚАЗАҚСТАН РЕСПУБЛИКАСЫНДАҒЫ ТІЛДІК АХУАЛ ЖӘНЕ «ҚАЗАҚСТАН РЕСПУБЛИКАСЫНДАҒЫ ТІЛДЕР ТУРАЛЫ» ЗАҢНЫҢ НЕГІЗГІ БАҒЫТТАРЫ

Алыбаева З.

70 мектептің қазақ тілі және әдебиеті пәнінің мұғалімі

Алматы қ., Қазақстан

Аннотация. Мақалада Қазақстандағы тілдік ахуалға және оның негізгі бағыттары туралы айтылады.

Кілт сөздер: тіл саясаты, ұлттық құндылықтар, білім беру ұйымдары.

Аннотация. В статье рассказывается о языковой ситуации в Казахстане и ее основных направлениях.

Ключевые слова: языковая политика, долевые ценности, образовательные организации.

Annotation. The article discusses the linguistic situation in Kazakhstan and its main directions.

Keywords: language policy, national values, educational organizations.

Ғасырлар бойы этносты біріктіретін құндылықтар - тіл, дін, дәстүр, менталитет, мәдениет, тарих. Кез-келген тіл - бұл адам өмірінің философиясын, оның құндылықтар жүйесін, мінез-құлық стилін, ойлау тәсілін қалыптастыратын мәдени код. Негізгі саяси құндылық - мемлекет, ал басты Мәдениет – тіл. Тіл - ұлттың өмір сүруінің қажетті шарты. Бұл туралы

XVIII ғасырда неміс философы Готфрид Гердер айтқан. Әрбір ұлттық тіл ерекше. Қазақстан-өзінің мәдени және тарихи мұрасы бар көпұлтты ел. Біртұтас мемлекетте экономикалық және саяси трансформация проблемаларымен қатар көпұлтты қоғамды басқару проблемасы маңызды проблемалардың бірі болып табылады. Саяси реформаларды жүзеге асыру барысында тілдік факторды теңгерімді есепке алудың неғұрлым икемді жолдарын іздеуді жалғастыру қажет. Республикадағы барлық ұлттық топтардың мәдени және әлеуметтік даму мәселелерін біркелкі шешу құқықтардың басымдығын мойындау арқылы мүмкіндік алады. ҚР тәуелсіздігінің алғашқы күндерінен бастап тіл мәселесі өзекті мәселелердің бірі болып табылады. Осыған байланысты елімізде бүкіл Қазақстан халқының мүдделерін ескеретін, еліміздің барлық этностарының тілдік құқықтарының сақталуын, қарым-қатынас, тәрбие, оқыту және шығармашылық тілін еркін таңдауды қамтамасыз ететін үйлесімді саясат жүргізілуде. Қазақстанда тәуелсіздік жылдарында бірде-бір этнос өз тілін жоғалтқан жоқ. Қазақ жері 100-ден астам этносты біріктірді. Әрине, барлық осы этникалық әртүрлілік біртұтас ұлтқа айналуы үшін жақсы жоспар қажет. Қазақстанның егеменді мемлекет ретіндегі жаңа әлеуметтік-саяси шындықтары елдің көпэтносты халқының қажеттіліктеріне жауап беретін және тілдік, демографиялық және саяси ахуалдың ерекшеліктерін ескеретін тіл саясатын талап етеді. Ана тіліне қамқорлық көрсетпестен басқа тілдерді құрметтеуге ұмтылу өз халқының арнамысы мен қадір-қасиетін құрметтемеуді білдіреді. Тілдің тәуелсіздігі әр адамның ойлауының тәуелсіздігін білдіреді және мемлекеттік егемендіктің негізгі шарты болып табылады «. Қазақстандағы тілдік жағдай қандай? Конституцияға сәйкес Қазақстан

Республикасында қазақ тілі мемлекеттік тіл болып табылады, сондықтан мемлекеттік тілге және оның мәртебесіне қойылатын талаптар Қазақ тілі біртіндеп, дәйекті түрде жақындауы тиіс, мемлекеттік тілдің жұмыс істеу моделінің негізгі параметрлері болуға тиіс. «2011-2020 жылдарға Қазақстан тілдерінің қолданылуы мен дамуы» жобасында Қазақстанда тұратын барлық этностардың тілдерін сақтай отырып, ұлттық бірлікті нығайтудың аса маңызды факторы ретінде мемлекеттік тілдің толық ауқымды қолданылуын қамтамасыз ететін үйлесімді тіл саясаты, яғни қазақ тілінің шоғырландырушы рөлі атап көрсетілген. Уақыт өте келе қазақ тілі ұлтаралық қарым-қатынас тіліне айналуы тиіс. Мемлекеттік тілмен қатар мемлекеттік ұйымдарда, сондай-ақ жергілікті өзін-өзі басқару органдарында орыс тілі ресми түрде қолданылады. Бұл орыс тіліне қазіргі кездегі әлеуметтік функциялардың толық көлемде сақталуына кепілдік береді. Болашақта орыс тілі ғылым мен техниканың әртүрлі салалары бойынша ақпарат алудың негізгі көздерінің бірі, жақын және алыс шетелдермен байланыс құралы болып қала береді. Елдің экономикалық және ғылыми-техникалық даму мүдделері орыс тілінде алынған білім мен білімге деген сұранысты анықтайды. Мемлекеттік тілден басқа, Қазақстанның тілдік кеңістігінде ана тілінде сөйлейтіндер осы этникалық топтың шағын бөлігін құрайтын, тіпті оныақтам өмір сүруі жағдайында да тілдер ұсынылған. Бұл тілдерді қолдану әдетте отбасылық және тұрмыстық саламен шектеледі. Ана тілін меңгеру - оны сақтаудың қажетті шарты және мемлекет білім алу үшін жағдай жасауға ықпал ету міндетін өзіне жүктейді. Мемлекеттік тіл саясатының негізгі бағыттарының бірі барлық азаматтардың мемлекеттік тілді арнайы белгіленген көлемде меңгеруіне жағдай жасау болып табылады. Осы мақсатта халық топтарының этникалық, демографиялық, кәсіптік ерекшеліктеріне сәйкес мемлекеттік тілді міндетті түрде тегін оқыту орталықтары құрылды. Барлық мектепке дейінгі мекемелерде, жалпы білім беретін мектептерде, мемлекеттік және мемлекеттік емес үлгідегі орта арнаулы және жоғары оқу орындарында тұлғааралық және іскерлік қарым-қатынасты, заманауи іс қағаздарын жүргізуді жүзеге асыруға мүмкіндік беретін мемлекеттік тілді оқыту қамтамасыз етілген. Халықтың мемлекеттік тілді меңгеруі, оны оқу орындарында оқып-үйренуі пайдаланушылардың әртүрлі этникалық және әлеуметтік топтарына бағдарланған қолжетімді және тиімді әдістемелердің, танымал өзін-өзі оқытушылардың, сөздіктердің, сөздіктердің жаппай басылымымен нығайтылады. Өкінішке орай, қарқынды оқыту әдістемелерін енгізу бойынша орталықтардың жинақталған жұмыс тәжірибесі саналады. Шет тілдерін оқытуда ағылшын тіліне басымдық беріледі, бұл, ең алдымен, ҚР Президенті Н.Ә. Назарбаевтың қазақ, орыс, ағылшын тілдерінің үштұғырлығы туралы ұсынған мәдени бағдарламасымен түсіндіріледі, сондай-ақ қытай, түрік тілдерінің беделі артып келеді. Республикада ағылшын, түрік, қытай тілдерін тереңдетіп оқытатын мамандандырылған мектептер жүйесі бар. Қазіргі уақытта Қазақстанда тілдердің нақты алуан түрлілігі бар: функционалдық мақсатта олар жүзден астам қолданылады, Э.Д.Сүлейменова мен Н.Ж.Шаймерденова, Д.Х.Аханова, «Қазақстан халықтарының тілдері» сөздігінің авторлары, 126 тіл. Елдің этникалық топтары халықтарының тілдері олардың атқаратын функцияларының көлемі бойынша бірдей емес. Қабылданып жатқан шараларға қарамастан, қазақ тілінің мемлекеттік мәртебесін әлі толық көлемде іске асыру мүмкін емес. Мұның басты себебі - бұл мәртебе әлі күнге дейін тек декларацияланған, бірақ ол механизммен жеткілікті түрде бекітілмеген, Қазақ тілінің проблемалары оның нақты мемлекеттік мәртебеге ие болу қажеттілігімен шектелмейді. Ең алдымен, ғалымдар, мамандар, оқытушылар тарапынан қазіргі қазақ тілінің жағдайы, оны дамыту және байыту мәселелері назарға алынуы керек. Бұл басқа әлемдік тілдермен өзара әрекеттесу арқылы жаңа әлеуметтік-мәдени шындықтарды көрсетуде оның мүмкіндіктерін кеңейту және тілдің ішкі әлеуетін пайдалану туралы. Тілдің «тазалығын» қамтамасыз ету тенденциясына төтеп бере алмайсыз, оған енген қарыз алулар мен халықаралық терминдерден бас тарта алмайсыз. Республикада басқа да ұлттық топтардың тілдерін қолданудың алдында өткір проблемалар тұр. Республиканың мектепке дейінгі мекемелерінде балаларды тәрбиелеу және оқыту 5, жалпы білім беретін мектептерде 7 ана тілінде жүзеге асырылады. Белгілі бір ұлттардың тұратын жерлерінде мектеп оқушыларының ана тілін және мектеп жасына дейінгі балалардың тілін оқыту ұйымдастырылған.

Қазақстанның этникалық топтары этносының негізгі бөлігі тұратын мемлекеттермен білім беру саласындағы байланысты едәуір күшейтуді талап етеді. Тиісті құқықтық базаның болмауы тілдерді қолдау және дамыту жөніндегі жұмысқа жауапты мемлекеттік органдардың үйлестіру жұмысы үшін бірыңғай негіз құрған жоқ. Бүгінгі жағдай елдің әртүрлі аймақтарындағы тілдік процестерді объективті, ғылыми тұрғыдан зерделеу және оңтайлы тілдік ортаны құру жөніндегі шаралар жүйесін әзірлеу қажеттілігін талап етеді. Бұл ретте тілдің нақты таралуын және оның қоғамдық функцияларды кеңейту жөніндегі нақты мүмкіндіктерін ескеру қажет. Мемлекет басшысы қазақ тілін жаңғыртуға ақылға қонымды көзқараспен қарауды, «тілді заманауи ету; тіл дәстүрін сақтай отырып, оның барлық байлығын, түрлі лексикалық қабаттарын дамыту; терминология мәселелерінде консенсус іздеуді» ұсынды. Ол қалыптасқан халықаралық терминдерді қазақ тіліне аударудың кейбір әрекеттері туралы сыни пікір

білдірді. Қазақстан - тіл саясатының проблемаларын өткір қақтығыстар мен қақтығыстарсыз шешкен санаулы елдердің бірі. Елде «Тілдер туралы» Заң, тіл саясатының тұжырымдамасы және 2011-2020 жылдарға арналған Тілдерді қолдану мен дамытудың жаңа мемлекеттік бағдарламасы іске асырылуда. Тек сол мемлекет қана табысты дамып, өз азаматтары үшін сапалы және заманауи білім алу үшін лайықты жағдай жасай алатын әлемнің бірқатар жетекші елдеріне үйлесімді түрде ене алатыны белгілі. Ел Президенті отандық білім беру саласына жоғары баға берді. Ол бәсекеге қабілетті, жоғары сапалы, қазақстандық мектептердің түлектері шетелдік жоғары оқу орындарында оқуын оңай жалғастыра алатындай болуы тиіс. Білім берудің аса маңызды стратегиялық міндеті, бір жағынан, үздік қазақстандық білім беру дәстүрлерін сақтау, екінші жағынан, мектеп

түлектерін халықаралық біліктілік қасиеттерімен қамтамасыз ету, олардың лингвистикалық санасын дамыту, оның негізінде мемлекеттік, Ана және шет тілдерін меңгеру болып табылады. «ҚР Тіл туралы «Заңының» білім беру саласындағы Тіл «16-бабына сәйкес» Қазақстан Республикасы Бастауыш, негізгі, орта, жалпы орта білім алуды қамтамасыз етеді, мемлекеттік, орыс және қажет болған жағдайда басқа тілдерде білім беру. Білім беру ұйымдарында мемлекеттік және орыс тілі міндетті оқу пәндері болып табылады және білім туралы құжатқа енгізілетін пәндер тізбесіне кіреді 1. Орыс тілі мен әдебиеті сабақтары. 2. Пән бойынша сыныптан тыс іс- шаралар. 3. жалпы мектептік іс-шаралар. 4. Таңдау курстары. 5. Орыс тілі мен әдебиеті бойынша олимпиаданың мектеп турын өткізу. 6. «Ақбота» республикалық байқауына қатысу. 7. «Орыс аюы» зияткерлік байқауына қатысу 8. Орыс тілі мен әдебиеті кабинетін безендіру. 9. «Білім беруді дамыту жағдайында көпмәдениетті тұлғаны қалыптастыру» әдістемелік тақырыбын зерделеу және практикаға енгізу. 10. Білімді бақылау сабақтары: диктанттар, эсселер, презентациялар, тесттер, тесттер (күнтізбелік жоспарлауға сәйкес). 11. ОЖСБ-ға 11-сынып оқушысын мемлекеттік емтиханға (жасалған жоспарға сәйкес), 9-сынып оқушысын даярлау. 12. Аудандық шығарма конкурстарына қатысу. Қорытындылай келе, қырғыз классигі Шыңғыс Айтматовтың әйгілі сөздерін еске түсіргім келеді: «Тіл – кез-келген халықтың алғашқы ұстанымы, тіл - оның тәжірибесі, білімі, мәдениеті, тарихы. Тіл – ұлттың эмоционалды сезімі мен жады». Кез-келген тілдің жұмыс істеуінің қажетті шарты - оның қажеттілігі. Көптеген сарапшылар толыққанды және тартымды мәдени ортаны және қазақ тілін білуге деген қызығушылықты ынталандыратын негізді қалыптастырудың маңыздылығын және республиканың барлық этностарының қатысуымен осы титулды этностың жетекші рөлін атап көрсетеді. Тіл табиғи, зорлық-зомбылықсыз, халықтар арасындағы өзара түсіністікті дамыту үшін зерттелуі керек. Саясаттанушы Андрей Чеботарев: «Тіл тартымдылығы, байлығы мен мүмкіндіктеріне байланысты адамдарда сұранысқа ие болуы керек. Ең алдымен, кез-келген

ұлттың адамдары мүмкіндігінше позитивті ойлауға, өз қадір-қасиетіне ие болуға үйренуі керек». Тіл саясатын жүзеге асыру патриоттық сезімге негізделуі керек. Толеранттылық пен адалдық-бұл қоғамның шоғырландырушы негізін нығайтуға қабілетті жағымды сәт. Тіл саясатының мақсаттарын ойдағыдай іске асыру үшін көп жылдық қажырлы еңбек қажет. Бұл уақытты, ұрпақты өзгертуді қажет етеді. Тіл құрылысының міндеттеріне қол

жеткізетінімізге оптимизм мен сенімділік бар және қазақ тілінде сөйлеуге деген ұмтылыс пен дағды Қазақстанның әрбір азаматы үшін табиғи болатын уақыт келеді. «Елу жылда – ел жаңа - қазақ халық даналығы.

Әдебиеттер тізімі

1. Қазақстан Республикасының Конституциясы.
2. «Білім туралы» ҚР Заңы
3. 1997 жылғы 11 шілдедегі» ҚР Тілдер туралы « Заңы (2012 жылғы 18.01 жағдай бойынша өзгертулер мен толықтырулармен)
4. «Интернет» Ресурстары

ӘОЖ(УДК)862,715,9093

АҒЫЛШЫН ТІЛІНДЕГІ СЛЕНГТЕР ЖӘНЕ ОЛАРДЫҢ ЖАСТАР АРАСЫНДА ҚОЛДАНЫЛУЫ

Орынбасар Б.Л.

*Халықаралық инженерлік -технологиялық университет
Шымкент қаласы, Қазақстан
abzhanova71@inbox.ru*

Аңдатпа. Соңғы жылдары ағылшын тілі жастардың күнделікті қарым-қатынасында маңызды рөл атқарып, оның сленг түрлері ерекше танымал бола бастады. Әлеуметтік желілер мен цифрлық коммуникациялық құралдардың арқасында ағылшын тіліндегі сленгтер әлемнің түкпір-түкпірінде қарқынды түрде таралуда. Бұл мақалада ағылшын тіліндегі сленгтердің жастар арасындағы қолданыс ерекшеліктері және оларды пайдаланудың себептері қарастырылған. Әсіресе, әлеуметтік желілер мен глобализацияның әсері арқылы жаңа сленг сөздерінің қалыптасуы мен таралуы талданады. Мақалада қазіргі жастар арасында кеңінен қолданылатын «lit», «fam», «savage», «ghosting» сияқты танымал сөздерге мысалдар келтіріледі. Сонымен қатар, сленгтердің жастар арасындағы топтық бірегейлікті қалыптастырудағы рөлі және олардың мәдени өзгерістерге әсері айтылады.

Тірек сөздер: ағылшын тілі, сленг, жастар, әлеуметтік желілер, мәдениет, глобализация, тілдік бірегейлік

Аннотация. В последние годы английский язык стал неотъемлемой частью общения молодежи, а его сленговые формы приобрели огромную популярность. Особенно это проявляется в социальных сетях и цифровых коммуникационных платформах, где английские сленги распространяются с невероятной скоростью по всему миру. В статье рассматриваются причины использования английского сленга среди молодежи, а также особенности его распространения и влияния на повседневное общение. Особое внимание уделяется тому, как социальные сети и глобализация влияют на формирование и развитие новых сленговых выражений. Анализируются примеры популярных сленгов, таких как «lit», «fam», «savage», «ghosting» и другие, которые активно используются в молодежной среде. Статья также подчеркивает роль сленга как средства идентификации молодежных групп и отражения культурных изменений в обществе.

Ключевые слова: английский язык, сленг, молодежь, социальные сети, культура, глобализация, языковая идентичность

Abstract. In recent years, the English language has become an integral part of communication among young people, with its slang forms gaining significant popularity. This is particularly evident on social media and digital communication platforms, where English slang spreads rapidly across the world. This article examines the reasons behind the use of English slang among youth, as well as the features of its widespread use and influence on daily communication. Special attention is given to how social media and globalization contribute to the formation and spread of new slang expressions. Examples of popular slang terms such as “lit”, “fam”, “savage” and others which are analyzed. The article also emphasizes the role of slang as a means of group identification among young people and its reflection of cultural changes in society.

Keywords: English language, slang, youth, social media, culture, globalization, linguistic identity.

Ағылшын тіліндегі сленгтер – жастардың өзара қарым-қатынасындағы ерекше тілдік бірліктер. Олар көбінесе әлеуметтік желілер мен интернет алаңдарында жиі кездеседі және бүгінгі таңда жастардың күнделікті өмірінде белсенді қолданысқа ие. Бұл мақалада ағылшын тіліндегі сленгтердің қолданылу себептері мен олардың жастар мәдениетіндегі рөлі қарастырылады.

Ағылшын тіліндегі сленгтердің пайда болуы. Ағылшын тіліндегі сленгтердің дамуының тарихи процесі түрлі әлеуметтік және мәдени өзгерістермен байланысты. XX ғасырдың екінші жартысында американдық поп-мәдениет пен рэп музыкасының ықпалымен сленгтер жаңа деңгейге көтерілді. Әсіресе, интернеттің және әлеуметтік желілердің дамуымен сленгтердің таралуы әлдеқайда жеделдеді.

Жастар арасындағы ағылшын тіліндегі сленгтер. Жастар арасында ағылшын тіліндегі сленгтердің қолданылуы көптеген факторлармен түсіндіріледі. Интернет пен әлеуметтік желілердің кең таралуы, глобализация мен мәдени ықпалдастық, сондай-ақ жастардың өздерінің тілдік бірегейлігін қалыптастыруға деген ұмтылысы сленгтердің қолданылуын арттырды. Мысалы, “lit”, “fam”, “savage”, “flex”, “ghosting” секілді сөздер қазіргі жастар арасында кеңінен қолданылады.

Сленгтердің жастар арасындағы рөлі. Сленгтер жастардың өздерін білдіру тәсілдері мен топтық идентификацияның құралдарына айналды. Олар өзінің нақты әлеуметтік жағдайын көрсететін бірегей тілдік жүйені құру арқылы өзін ерекше сезінеді. Сонымен қатар, сленгтер адамдар арасындағы қарым-қатынасты жеңілдетеді және таныс емес сөздер мен сөйлемдер арқылы өзара түсіністік орнатуға көмектеседі.

Сленгтердің мәдени ықпалы. Ағылшын тіліндегі сленгтер тек тілдік бірліктер емес, сондай-ақ мәдени өзгерістердің индикаторы болып табылады. Жастар осы сөздерді қолдану арқылы глобализацияға бейімделіп, әлемдік мәдениетке қатысты өздерінің көзқарастарын білдіреді. Сленгтердің көпшілігі әлеуметтік желілер мен медиа арналар арқылы таралады, бұл өз кезегінде жаңа ұрпақтың мәдениетіне үлкен әсер етеді. Ағылшын тіліндегі сленгтердің жастар арасында қолданылуы қоғамның мәдени және тілдік эволюциясымен тығыз байланысты. Әлеуметтік желілер мен интернеттің дамуы бұл процесті жылдамдатты. Сленгтер тек жастар арасындағы қарым-қатынас құралы ғана емес, сонымен қатар мәдени өзгерістер мен жаңа тілдік тенденциялардың көрсеткіші болып табылады.

Сленгтің негізгі анықтамасы. Сленг – тілдің бейресми, әдетте белгілі бір топтар арасында қолданылатын ерекше бірлігі. Ол стандартты тіл ережелерінен ауытқып, қысқартылған немесе өзгертілген сөздер мен фразалар түрінде кездеседі. Әлеуметтік, жас ерекшеліктері немесе кәсіби ортаға байланысты әртүрлі сленг түрлері қалыптасады. Мысалы, “brb” (be right back), “idk” (I don’t know), “fomo” (fear of missing out) сияқты сөздер цифрлық коммуникация барысында кеңінен таралған.

Сленгтердің қолдану салалары. Ағылшын тіліндегі сленгтер жастар арасында тек достық қарым-қатынастарда ғана емес, сонымен бірге ойындар, музыка және сән әлемінде де кеңінен қолданылады. Олар әсіресе TikTok, Instagram және Twitter сияқты платформаларда тренд қалыптастыруда ерекше маңызды.

Жаңа сленгтердің пайда болу көздері. Сленгтің қалыптасуында жастардың заманауи технологиялармен, әсіресе интернет-мемдермен және ойындармен өзара әрекеттесуі маңызды рөл атқарады. Мысалы, TikTok және Reddit платформаларындағы вирустық контент кейбір жаңа сөздердің танымал болуына ықпал етеді. Ойындардағы (мысалы, “GG” – good game, “noob” – жаңадан бастаушы) қысқартулар да күнделікті қарым-қатынасқа енгізіліп, жаңа мәнге ие болады.

Сонымен қатар, сленгтердің дамуына музыкалық индустрия үлкен әсер етеді. Рэп және хип-хоп мәдениетінде қолданылатын сөздер (“dope”, “hustle”, “drip”) жастар арасында сәнге айналды. Әлеуметтік медиа бұл үрдісті жаһандық деңгейде таратады.

Аймақтық айырмашылықтар. Ағылшын тіліндегі сленгтердің қолданылуы аймақтық және мәдени ерекшеліктерге байланысты әртүрлі болуы мүмкін. Мысалы, американдық сленг (“lit”, “on fleek”) британдық сленгтен (“cheeky”, “knackered”) ерекшеленеді. Бірақ интернеттің ықпалымен аймақтық айырмашылықтар бірте-бірте азайып, ортақ глобалдық сленг қалыптасып келеді.

Сленгтердің білім мен кәсіби ортаға ықпалы. Сленгтер жастардың күнделікті қарым-қатынасынан шығып, кейде білім беру және жұмыс салаларына да еніп жатады. Бұл әсіресе креативті салаларда айқын байқалады. Жарнама, маркетинг және әлеуметтік медиа менеджментінде сленгтер брендтің заманауи және тартымды екенін көрсету үшін қолданылады. Дегенмен, ресми және академиялық ортада сленгті қолдану көбінесе бейресмилік ретінде бағаланады.

Мәдени қарсылықтар. Сленгтердің кең таралуы кейде қоғамда түрлі көзқарастарды туындатады. Бір тараптан, бұл құбылыс жастардың шығармашылығы мен тілдік икемділігін көрсетеді. Екінші тараптан, кейбір адамдар сленгтерді тілдің «бұзылуы» деп қабылдайды. Бұл әсіресе, ағылшын тілін үйреніп жүргендер арасында байқалады, себебі сленг түсінуді қиындатуы мүмкін. Қазіргі заманғы ағылшын тіліндегі сленгтер жастар арасындағы қарым-қатынас пен мәдени алмасудың ажырамас бөлігіне айналды. Олар тек тілдік құрал ретінде ғана емес, сондай-ақ әлеуметтік, мәдени және шығармашылық өзін-өзі көрсету тәсілі ретінде де маңызды рөл атқарады. Жастар сленгтерді пайдалану арқылы топтық бірегейлікті қалыптастырып, заманауи технологиялар мен жаһандық мәдениетке деген бейімділігін көрсетеді.

Сонымен қатар, сленгтердің жылдам таралуы интернет пен әлеуметтік медианың ықпалымен үдей түсуде, бұл олардың аймақтық шекараларын жойып, ортақ тілдік тенденцияларды қалыптастыруына мүмкіндік береді. Дегенмен, сленгтің қолданылуы қоғамда әртүрлі пікірлер тудырады: біреулер оны тілдің байлығы деп бағаласа, басқалары дәстүрлі тіл нормаларына қауіп ретінде қабылдайды. Жалпы алғанда, ағылшын тіліндегі сленгтердің дамуы – жаһандану, технологиялық прогресс және жастар мәдениетінің дамуының айқын көрсеткіші. Бұл құбылыс болашақта да өзгерістерге ұшырап, жаңа тілдік формаларды қалыптастыра беретіні анық. Сондықтан сленгтердің табиғатын түсіну және оларды дұрыс қолдану – қазіргі заманның маңызды мәдени және лингвистикалық міндеттерінің бірі.

Әдебиеттер тізімі

1. Crystal, D. (2003). *English as a Global Language*. Cambridge University Press.
2. Tagliamonte, S. A. (2016). *Teenage Talk: The Language of Adolescent, Girls and Boys*. Oxford University Press.
3. Green, J. (2017). *Social Media and Its Impact on Language*. *Linguistic Society Journal*

СЕКЦИЯ 3

ИНЖЕНЕРЛІК-ТЕХНИКАЛЫҚ КАДРЛАРДЫ ДАЯРЛАУДЫҢ ӨЗЕКТІ МӘСЕЛЕЛЕРІ МЕН БОЛАШАҒЫ

ПРОБЛЕМЫ И ПЕРСПЕКТИВЫ ПОДГОТОВКИ ИНЖЕНЕРНО-ТЕХНИЧЕСКИХ КАДРОВ

PROBLEMS AND PROSPECTS OF TRAINING ENGINEERING-TECHNICAL
PERSONNEL

ӘӨЖ 19.00.00.

КИНОИНДУСТРИЯДАҒЫ ЦИФРЛЫҚ ТРАНСФОРМАЦИЯ: ИНЖЕНЕРЛІК- ТЕХНОЛОГИЯЛЫҚ ШЕШІМДЕРДІҢ РӨЛІ

Есенбекова Г. Ж.,

техника ғылымдарының кандидаты, доцент,

Дарибаева А. Д.

Темірбек Жүргенов атындағы

Қазақ ұлттық өнер академиясының

«Медиаөнер» мамандығының

1 курс магистранты

Алматы қ., Қазақстан

dainura931@gmail.com

Аңдатпа. Киноиндустриядағы цифрлық трансформация шығармашылық пен инженерлік-техникалық шешімдерді біріктіре отырып, саланың дамуына ықпал етуде. Бұл мақалада виртуалды және кеңейтілген шынайылық (VR, AR), жасанды интеллект және деректерді өңдеу технологияларының рөлі қарастырылады. Олар фильм өндірісін оңтайландырып, көрермендерге жаңа тәжірибелер ұсынады.

Сонымен қатар, дыбыстық және визуалдық эффектілерді жасауда инженерлік құралдардың маңызы ерекше аталып өтіледі. Цифрлық дағдыларды меңгерген мамандарды даярлау киноөндірістің жаңа деңгейін қамтамасыз етеді. Болашақта инновациялық шешімдер өнер мен техниканың үйлесімін тереңдете түседі.

Түйін сөздер: Киноиндустрия. Цифрлық трансформация. Виртуалды және кеңейтілген шынайылық (VR, AR). Жасанды интеллект (AI). Инженерлік-технологиялық шешімдер. Дыбыстық және визуалдық эффектілер. Инновациялар

Аннотация. Цифровая трансформация в киноиндустрии способствует развитию отрасли, объединяя креативность и инженерные решения. В данной статье рассматривается роль виртуальной и дополненной реальности (VR, AR), искусственного интеллекта и технологий обработки данных. Они оптимизируют кинопроизводство и предлагают зрителям новые впечатления.

Кроме того, особо отмечается важность инженерных средств при создании звуковых и визуальных эффектов. Подготовка специалистов с цифровыми навыками обеспечит новый уровень кинопроизводства. В будущем инновационные решения углубят сочетание искусства и технологий.

Ключевые слова: Киноиндустрия. Цифровая трансформация. Виртуальная и дополненная реальность (VR, AR). Искусственный интеллект (ИИ). Инженерно-

технологические решения. Звуковые и визуальные эффекты. Инновации

Abstract. Digital transformation in the film industry is driving the industry forward by combining creativity and engineering solutions. This article examines the role of virtual and augmented reality (VR, AR), artificial intelligence, and data processing technologies. They optimize film production and offer new experiences to viewers.

In addition, the importance of engineering tools in creating sound and visual effects is highlighted. Training specialists with digital skills will ensure a new level of film production. In the future, innovative solutions will deepen the combination of art and technology.

Keywords: Film industry. Digital transformation. Virtual and augmented reality (VR, AR). Artificial intelligence (AI). Engineering and technological solutions. Sound and visual effects. Innovations

Киноиндустрия – адамзаттың шығармашылық әлеуетін көрсететін және технологиялық прогресті қолданудың жарқын мысалы болып табылатын сала. Қазіргі уақытта бұл индустрия цифрлық трансформация кезеңін бастан өткеруде, ол тек фильмдердің өндірісі мен тарату әдістерін ғана емес, сонымен қатар көрермендермен өзара әрекеттесу тәсілдерін де түбегейлі өзгертіп жатыр. Цифрлық технологиялар киноиндустрияны жаңа деңгейге көтеріп, шығармашылық үдерістер мен техникалық шешімдерді қайта қарауға мүмкіндік берді. Бұл трансформацияның негізінде инженерлік-технологиялық шешімдер жатыр. Олар киноөндірісті жетілдірудің негізгі құралы және жаңа шығармашылық мүмкіндіктерге жол ашатын күш ретінде қарастырылады [1], [2].

Цифрлық трансформацияны киноөндірісте енгізу бірнеше кезеңнен өтті. Алғашқы қадамдар ХХ ғасырдың соңында цифрлық камералардың пайда болуымен басталды [3]. Бұрынғы кинолентаға негізделген технологиялар өндірістің қымбат әрі уақыт алатын әдісі болса, цифрлық түсірілім мен монтаж процестері киноны жасау тәсілдерін айтарлықтай жеңілдетті [4]. Осыдан кейін компьютерлік графика мен визуалды эффектілердің дамуы шығармашылық топтарға шынайы өмірде мүмкін емес көріністерді жасауға мүмкіндік берді. Мысалы, танымал «Аватар» фильмі CGI технологияларының ең жоғары деңгейде қолданылғанын көрсетті [5].

Киноиндустриядағы цифрлық трансформация тек техникалық аспектімен шектелмейді. Бұл өзгерістер кино түсіру және тарату әдістерін ғана емес, сондай-ақ контентті тұтыну тәсілдерін де өзгертті. Цифрлық платформалардың, мысалы, Netflix, Hulu және Amazon Prime Video-ның дамуы көрермендерге киноны кез келген уақытта және кез келген жерде көруге мүмкіндік берді [9]. Бұл кинотеатрлар мен дәстүрлі тарату арналарын ығыстырып, жаңа бизнес үлгілерін енгізді [6]. Киноиндустрия енді тек фильмдер мен сериалдарды түсіріп қана қоймай, сонымен қатар цифрлық контентті тарату және тұтыну әдістеріне де бейімделуі қажет болды.

Инженерлік-технологиялық шешімдер киноөндірістің барлық кезеңдеріне әсер етті. Біріншіден, бұл сандық түсірілім құралдары. Бүгінгі таңда 4К және 8К камералары жоғары ажыратымдылықтағы бейнелерді түсіруге мүмкіндік береді. Бұл камералар түсірілім процесін жылдамдатып, көріністердің сапасын арттырады [2], [4]. Сонымен қатар, дрондар мен арнайы роботталған құрылғылар күрделі кадрларды түсіруді жеңілдетіп, шығармашылық топтарға техникалық қиындықтарды жеңуге көмектеседі. Мысалы, таулы аймақтарда немесе қауіпті табиғи ортада түсірілім жүргізу кезінде дрондарды пайдалану шығындарды азайтып қана қоймай, қауіпсіздікті қамтамасыз етеді [7].

Екіншіден, бұл визуалды эффектілер мен компьютерлік графика. CGI технологиялары киноөндірістің шығармашылық әлеуетін кеңейтіп, фантастикалық және ғылыми-фантастикалық жанрлардағы фильмдерде жаңа әлемдер жасауға мүмкіндік берді [5], [8]. Мысалы, «Жұлдызды соғыстар» және «Марвел» фильмдері CGI-дің шексіз мүмкіндіктерін көрсетті. Визуалды эффектілер тек көріністерді әдемі етіп қана қоймай, сонымен қатар

эмоциялық әсерді күшейтеді. Бұл фильмнің коммерциялық табысын арттырып, көрермендерге ұмытылмас әсер сыйлайды [6].

Үшіншіден, виртуалды және кеңейтілген шынайылық (VR және AR) технологиялары киноөндірісте төңкеріс жасады. Бұл технологиялар көрермендерге фильмнің бір бөлігі болғандай әсер қалдырады [3], [7]. Мысалы, VR фильмдер көрермендерге оқиғаларды «ішінен» бақылауға мүмкіндік береді, ал AR технологиялары кино түсірілімін алдын ала модельдеу мен түсірілім алаңдарын тиімді ұйымдастыру үшін қолданылады [8]. Бұл режиссерлер мен операторларға уақыт пен ресурстарды үнемдеуге көмектеседі.

Төртіншіден, постпродакшн процестерін автоматтандыру инженерлік шешімдердің тағы бір маңызды нәтижесі болып табылады. Түсірілген материалды монтаждау, түс түзеу, дыбыс өңдеу сияқты процестерде жасанды интеллект алгоритмдерін пайдалану уақыт пен шығындарды айтарлықтай азайтады [10]. Сонымен қатар, бұл технологиялар фильмнің сапасын арттырып, қателіктерді азайтады [9].

Цифрлық технологиялардың артықшылықтары айқын. Олар өндірістік процестерді жылдамдатады, шығындарды азайтады және шығармашылық шекараларды кеңейтеді [4],[5]. Сонымен қатар, цифрлық платформалардың дамуы фильмдерді әлемнің кез келген нүктесіндегі көрермендерге қолжетімді етті [9]. Алайда, бұл технологиялардың өз кемшіліктері де бар. Цифрлық жабдықтар мен бағдарламалық қамтамасыз етудің жоғары құны көптеген тәуелсіз студиялар үшін үлкен қиындық туғызады [7]. Сондай-ақ, мұндай технологиялармен жұмыс істеу үшін арнайы дайындықтан өткен мамандар қажет, ал оларды даярлау ұзақ уақыт пен қомақты қаржыны талап етеді [1], [3].

Инженерлер киноиндустриядағы негізгі рөлдердің бірін атқарады. Олар шығармашылық идеяларды жүзеге асыру үшін жаңа құралдарды әзірлейді және бейімдейді [2], [6]. Мысалы, түсірілім алаңдарында қолданылатын арнайы эффектілер инженерлердің шығармашылық топтармен тығыз жұмыс істеуін талап етеді [8]. Сонымен қатар, инженерлер фильм өндірісінің жылдамдығын арттыруға және оның тиімділігін жақсартуға мүмкіндік береді [5], [7].

Киноиндустриядағы цифрлық трансформация болашақта да жалғаса бермек. Инновациялық технологиялар фильм өндірісінің барлық аспектілерін жақсартып, көрермендерге ерекше тәжірибе ұсынуды жалғастырады [6], [9]. Қазақстан үшін бұл өзгерістер жаңа мүмкіндіктер ашады. Отандық киноөндірісті дамыту үшін заманауи технологияларды енгізу және білікті мамандарды даярлау қажет [1], [3]. Бұл елдің киноиндустриясын халықаралық деңгейге көтеріп, жаһандық нарықта бәсекеге қабілетті етуге мүмкіндік береді [7], [10].

Қорытындылай келе, цифрлық трансформация инженерлік-технологиялық шешімдердің арқасында киноиндустрияның дамуын жаңа деңгейге көтерді. Бұл өзгерістер тек техникалық прогресс ғана емес, сонымен қатар шығармашылық мүмкіндіктердің кеңеюі болып табылады. Алдағы уақытта цифрлық технологиялар киноиндустрияда одан әрі маңызды рөл атқаратыны сөзсіз [6], [9].

Әдебиеттер тізімі

1. Баженов, Ю. А. “Киноиндустрия в эпоху цифровых технологий: эволюция и перспективы” Москва: Издательство МГУ, 2018.
2. Ганжуров, С. Н. “Цифровая трансформация в кино и телевидении: новые подходы к производству контента” Санкт-Петербург: Лань, 2020.
3. Касьянов, А. И. “Визуальные эффекты и компьютерная графика в современном кинематографе” М.: Академический проект, 2019.
4. Manovich, L. “The Language of New Media” Cambridge: MIT Press, 2001.
5. Brown, B. “Cinematography: Theory and Practice” Burlington: Focal Press, 2016.
6. Jenkins, H. “Convergence Culture: Where Old and New Media Collide” New York: NYU Press, 2006.

7. Kehoe, V. J. "The Visual Effects Producer: Understanding the Art and Business of VFX" New York: Focal Press, 2017.
8. Siggraph. "Advances in Real-Time Rendering in Film and Game Production" ACM SIGGRAPH Conference Proceedings, 2021.
9. Netflix Technology Blog. "Building the Future of Digital Content Delivery" <https://netflixtechblog.com>.
10. Adobe. "How AI is Revolutionizing Post-Production" <https://adobe.com>, 2022.

THE PARADOXES OF TIME TRAVEL

Ahmad Farhad Samadi,

Master degree, Balkh University

Balkh, Afghanistan

Tastemirova G.A.,

Candidate of Philological Sciences, Assistant Professor

Amangeldi N.,

Dr.PhD, Senior teachers

al-Farabi Kazakh National University

Almaty, Kazakhstan

e-mail: gulshar.t@mail.ru

Abstract. Recently, the issue of time travel has been raised seriously among philosophers and physicists. Based on the definition of David Lewis, time travel occurs if the personal time related to the supposed traveler is different from the external time, that is, the time spent in the world around him. Some philosophers have considered the idea of time travel to be quite controversial and have rejected it due to some paradoxes that seem to arise from accepting the possibility of such travel, while others have tried to solve the aforementioned paradoxes by refusing to travel in time. In this article, some of the most important paradoxes of time travel, including the no destination paradox, "discrepancy of time," regressive causality, "change of the past," "determinism," and "grandfather," are examined. At the end, a new paradox is introduced: the paradox of identity. The final result is that although good efforts have been made to solve these paradoxes, time travel, especially traveling to the past, is philosophically ambiguous.

Keywords: time travel, paradox, regressive, causality, determinism, David Lewis.

Аңдатпа. Соңғы кездері философтар мен физиктер арасында уақыт бойынша саяхат мәселесі өткір көтерілді. Дэвид Льюистің анықтамасына сүйене отырып, егер болжамды саяхатшыға қатысты жеке уақыт сыртқы уақыттан, яғни оны қоршаған әлемде өткізген уақыттан өзгеше болса, уақыт бойынша саяхат пайда болады. Кейбір философтар уақыт бойынша саяхат идеясын өте қайшылықты деп санады және мұндай саяхат мүмкіндігін қабылдаудан туындайтын кейбір парадокстарға байланысты оны жоққа шығарды, ал басқалары уақыт бойынша саяхаттаудан бас тарту арқылы жоғарыда аталған парадокстарды шешуге тырысты. Бұл мақалада уақыт саяхатының кейбір маңызды парадокстары, оның ішінде мақсатсыз парадокс, «уақыттың сәйкессіздігі», регрессивтік себептілік, «өткеннің өзгеруі», «детерминизм» қарастырылады. Осы парадокстарды шешу үшін жақсы күш-жігер жұмсалғанымен, уақыт саяхаты, әсіресе өткенге саяхаттау философиялық тұрғыдан түсініксіз.

Кілтті сөздер: уақытқа саяхат, парадокс, регрессивті, себептілік, детерминизм, Дэвид Льюис.

Абстракт. В последнее время вопрос о путешествиях во времени всерьез поднимается среди философов и физиков. По определению Дэвида Льюиса, путешествие во времени

происходит, если личное время, относящееся к предполагаемому путешественнику, отличается от внешнего времени, то есть времени, проведенного в окружающем его мире. Некоторые философы сочли идею путешествия во времени достаточно спорной и отвергли ее из-за некоторых парадоксов, которые, кажется, возникают из-за признания возможности такого путешествия, тогда как другие пытались решить вышеупомянутые парадоксы, отказываясь от путешествий во времени. В этой статье рассматриваются некоторые из наиболее важных парадоксов путешествий во времени, в том числе парадокс отсутствия пункта назначения, «несоответствие времени», регрессивная причинность, «изменение прошлого», «детерминизм» и вводится новый парадокс: парадокс идентичности. Конечный результат заключается в том, что, хотя для решения этих парадоксов были предприняты хорошие усилия, путешествия во времени, особенно путешествия в прошлое, философски неоднозначны.

Ключевые слова: путешествие во времени, парадокс, регрессия, причинность, детерминизм, Дэвид Льюис.

Introduction

The truth of time and its characteristics have long been considered in our discussions of the natural dimension; issues such as the nature of time, whether it is real or illusory; the relationship between time and movement and place (space); the relationship between time and objects that we consider to be temporal; the relationship between time and eternity, etc., are part of the complex and deep issues that have occupied the minds of philosophers for centuries. In addition to the aforementioned issues, a more or less new issue has been raised, which is referred to as time travel. We are all familiar with the concept of transfer in place, and we have experienced the realization of this concept many times, both about ourselves and about other material objects around us. It comes to mind in a place that involves traveling a considerable distance, so it seems that our initial idea of traveling in a place and acknowledging its possibility and occurrence is not much to be disputed. But in the case of time travel, the issue is completely different. First of all, the idea of time travel is not a simple task. Secondly, as we will see, it is very difficult to accept the possibility of such a trip, at least at first sight. Is it possible, for example, for us who live in the 21st century to go back 100 years? Should we travel 1000 years in the past or in the future?

Time travel has been the subject of many fictional stories and movies in recent years. But besides that, and at a deeper level, it has also occupied the minds of philosophers and physicists. It is worth noting that in the field of philosophy, this issue (in addition to metaphysics) has been connected with other branches of contemporary philosophy, including philosophy of action, philosophy of language, philosophy of ethics, and various philosophical issues, including personal identity. For example, William Craig believes that time travel can be seen as one of the common problems of the philosophy of science and the philosophy of religion. He has shown in an article that the issue of time travel has a close relationship with the ancient issue of absolute divine knowledge and human agency. (Craig, 1988) It also sometimes refers to the issue of time travel as a psychological or epistemological problem that has been considered. As mentioned, physicists have discussed

time travel. In recent decades, these issues have been seriously considered, especially with regard to Einstein's theories of general relativity and special relativity. For example, Kurt Gödel, in a famous article entitled "A note about the relationship between the theory of relativity and idealist philosophy," has claimed that time travel is physically possible. (Gödel, 1959)

In this article, the discussion is limited to our approach to the metaphysical dimension, and physical attitudes will not be discussed. They have protested against the refusal of time travel; on the other hand, in recent years, we have seen an approach that seeks to defend the possibility of time travel by trying to solve the alleged paradoxes. One of the most important works published in the field of responding to these paradoxes is an article by David Lewis entitled "Paradoxes of Time Travel," which is part of this article.

Definition of time travel

Time travel, at a glance, is movement in time in such a way that it requires some kind of change in time, but without a doubt, any change in time cannot be considered time travel. This change must be an unconventional change—a change that is different from the usual and conventional passage of time. In order to provide a more precise definition, it is suggested that time travel requires some discrepancy between two times, meaning that the time interval between the beginning and end of the journey is different from the duration of the journey. Emphasizing the necessity of the variation component for the formation of the concept of time travel, David Lewis says: "(Lewis, 1976, p. 145) The question of time travel includes the variation between time and another time. For example, let's assume that our hypothetical time traveler is at the top of the clock. He will start his journey on the first day of April 1390, and this journey will last for one hour. He will end his journey at 2 o'clock. Now let's suppose that after the end of his journey, he finds himself at the time of April 1, 1400 AD. In this case, the duration of his journey is one hour, but the time interval between the beginning and the end of the journey is 10 years.

Of course, this discrepancy must be a real discrepancy, not a contractual one, so in a situation like passing through international time lines, which usually happen in air travel, travel in time will not come. Also, in certain circumstances, it may appear to a certain person or persons that such a discrepancy has been achieved, when in reality it is not so. For example, a person who has been in a coma for some time and then comes out of this state may consider the time spent in a coma shorter or longer than the time that actually passed. In order to clarify the initial definition above, it can be said that time travel occurs if the distance between the start time of the journey and the time of its end in the measurement scale related to the surrounding world of our assumed traveler is not the same as the duration of the journey; in other words, time is the length of completing the journey as experienced by the supposed time traveler with the time in the world that has been different around him. As it can be seen, in order to achieve a basic definition of time travel, we must be able to imagine the difference between two times, but it may seem that such an idea is completely incoherent. What exactly can be meant by the expression "two" here, and how can this duality be interpreted? Perhaps Lewis distinguishes between personal time and external time in order to interpret this duality and remove the strangeness of the idea. He writes: "My answer is to distinguish between time itself—what I call external time—and the personal time of a time traveler, which can be briefly and tolerably called time; he knew what his watch was showing." (Ibid., p. 146)

Lewis further explains that by resorting to a wristwatch, he aims to provide an operational definition of the concept of personal and infallible time, not to consider wristwatches because even his own wristwatch often does not correspond to the external time. This fact does not mean that he is a time traveler; instead, he sees himself as trying to offer a functional definition that The basis of that personal time has a certain role in the pattern of events that make up the life of a time traveler. Personal time is not real time, but it plays a role in the life of a time traveler that real time plays in the life of a conventional person who is not a time traveler, and that is similar to time in that when talking about the events related to the time traveler, we can transfer our time words and terms to it like the adverb soon. For example, without committing a contradiction, we can say that he will go to the past soon. In this case, what we mean by saying this sentence is that it is a stage of life (a traveler of time according to time). His personal is later, but according to external time, much earlier than the current stage in which this sentence is said, it happens.

After citing examples to further explain the distinction between personal time and external time, Lewis compares external time intervals to the intervals of a straight path and personal time intervals to a spiral path. The life of a time traveler is like a train track located in the mountains. A place that is two miles east of him may be nine miles west of him in another direction. By drawing this analogy, Lewis concludes that personal time and external time are not two independent dimensions of time. Just as the distance along the spiral train track is not the fourth spatial dimension, the passenger's personal time is not the second dimension of time. How far a particular place is from us depends on its position in three-dimensional space, and similarly, the positions of events in personal time depend on their position in external one-dimensional time.

Based on the distinction between personal time and external time, apparently time travel can

be defined as time travel occurring if the length of the journey, i.e., the time interval between the start and end of the journey in terms of the time traveler's personal time, is different from its length in terms of external time.

Lewis tries hard to provide a clear definition of time travel by clarifying the distinction between personal time and external time, but it seems that in the end he did not succeed much in this way, considering that he states that what he means by this separation is not that we have two independent dimensions of time, but that the real time is the external time. The nature of what he calls personal time is still in an aura of ambiguity. Does he mean what is sometimes called psychological time? The meaning of this concept is that, for example, sometimes a person (probably because he is in an inappropriate psychological situation) feels that time passes much slower than usual, and the opposite reaction in some different circumstances of his feeling proves that time has passed. It is much faster than the conventional mode. Usually, in these situations, the imaginary thing that is slower or faster than real time in the person's eyes is called psychological time.

Given that Lewis does not consider personal time to be real and independent from external time, it is not clear how to explain the concept of time travel as an actual event (not an illusion) using the unreal (that is, personal time). It seems that Lewis has not been very successful in providing a reasonable definition of time travel.

Anyway, assuming that we have a basic concept of time travel, it can be based on the fact that the time traveler is transported to a point in the future or in the past, which is divided into two categories: (a) forward time travel and (b) backward time travel. In summary, it seems that backward time travel is more strange and difficult to imagine than forward time travel; however, philosophers focusing on the concept of time travel have discovered paradoxes.

In the following, I will review some of the most important paradoxes of time travel. Some of these paradoxes are common between forward time travel and backward time travel, and some are only dedicated to backward time travel. A review of these two parts confirms the above statement that backward time travel is generally more controversial and complicated than forward time travel.

No destination paradox

One of the common paradoxes that includes both types of time travel is the paradox known as "no destination travel." This paradox is formed based on the acceptance of a philosophical theory about time, which is referred to as the originality of the present time, or "presentism." Therefore, it is necessary to make a brief reference to this philosophical theory before explaining the paradox. According to the theory of "presentism," only the present is real, and the past and the future do not exist.

Contemporary metaphysical views about the ontological status of time are divided into three general categories. (1) Eternalism: In this view, time is the fourth dimension that, together with space, forms the physical reality; just as all the points of space are actual existing points, all times past, present, and future are also actual existing times; just as no point in a part of space is not more real than another point, and no moment of time is more real than other moments. Physicists usually take such a view about time. It is widely believed that this view of time is very compatible with time travel. (2) Possibilism: This view accepts the eternalists' conception of time about the past and present but does not allow its extension to the future. According to possibilists, the past and the present are both real, but the future is only possible in the sense that the future of any existence includes countless possible situations; of course, only one of them will be actualized. (3) Presentism: Various definitions of presentism have been presented, including that:

a) There is only the present tense. (Bourne, 2006, p. 13).

b) The only identities that exist at the moment exist, and only those traits and ratios that these identities currently represent are represented. (Sider, 2005, p. 329)

(c) All reality is unique in the present time and the current realities, and the matters related to the past and future do not have existence, and all the descriptive propositions that apparently express some kind of commitment to the past or the future are either false or they can be replaced by propositions. Stated that they do not have such an obligation. (Zimmerman, 2005, p. 40)

Of course, proponents of presentism accept that there may be objects that are not in time,

like abstract objects or a being like God. The essence of their belief is that all temporal objects, objects that exist in time, are simultaneous. In fact, they are committed to the existence of a completely objective state. (Hales, 2010, p. 354)

Based on presentism, travel in time in absolute form (whether backward time travel or forward time travel) seems unreasonable because the past and future times are now extinct. So, traveling to these places actually requires traveling to a certain destination, which seems impossible. This absurd result is what is called the "no destination travel" paradox.

One way to solve the discussed paradox is to criticize its basis, which is presentism. For example, if we consider that time is the fourth dimension of the physical world, which, along with the three dimensions related to space, form the real dimensions of the world, the objects and related events. The past and the future will be real in the same way that things in the present are real. In such a view, times other than "now" will be like places other than here, in the same way that other places are not here, but they are real. Other times in the past or future are also contrary to the present time, but this does not mean that they are not real. We think that the present time has a special characteristic and is only based on current events and objects. Reality only comes from the limitations of our access to all that is real. Lewis says: "The world (the world of the time traveler or our world) is a four-dimensional manifold of events. Time is one of these four dimensions, like spatial dimensions.

Some also believe that the paradox of "no destination travel" can be considered a special version of a more general argument against presentism, which is called the "truth argument." This argument, in fact, is related to the validity of sentences expressing past and future events.

The summary of this argument is that if the presentism is true, no sentence referring to the past or the future can be true, because based on the presentism, there is no reality that can be the basis of these sentences and play the role of "verifier." There is no doubt that we use such sentences in natural language and consider them to be true. For example, we have no doubt that Einstein's sentences presenting the theory of general and special relativity and "Tomorrow the sun will rise from the east" are true sentences. However, if presentism is correct, these sentences will lack any truth value.

In response to this argument, the proponents of presentism try to clarify that the truth of sentences related to the past or the future can be found in the realities of the present. And based on this, all the sentences expressing past or future events can be translated into sentences with the truth of the present tense. (Hales, 2010, p. 355)

Examining the theory of presentism and its rival theories requires another space, but it seems that from some metaphysical perspectives, presentism and eternalism can be summed up. If we, in agreement with some Muslim philosophers, consider the universe to consist of several worlds that together form a hierarchical system, we can adopt the theory of presentism about some worlds (for example, the world of nature) and about some other worlds (supernatural worlds). Defend a kind of eternalism.

Paradox caused by time discrepancy

The simple form of this paradox is as follows: if time travel is possible, the time traveled by the traveler must be different from the time between the beginning and the end of the journey. For example, suppose a person gets into a time travel machine at 8 a.m. and travels to the past 100 million years or the future 100 million years at 9 a.m. In this case, we are facing an obvious contradiction. Our time traveler has traveled the distance of 100 million years in one hour, or, in other words, a single journey has taken both one hour and 100 million years.

Also, let's assume that the traveler dies after a hundred years. In this case, we are faced with the unreasonable conclusion that he died about 100 million years before his birth or backward time travel or has lived more than 100 million years. Under the assumption of forward time travel, answers given to this paradox are usually based on the idea of the relativity of time and the denial of Newton's absolute time. Based on Newtonian physics, time was considered absolute, which in every frame reference is the same. In this view, all events can be objectively arranged in a chronological order by referring to absolute time, but in the physics of relativity, there is no objective and definite

time interval between two events, and the time intervals between events vary according to different reference frames. Different observers can experience different time intervals, and none of the reference frames has superiority or preference over the other, so it is possible to say that one is right and the other is wrong. Based on the theory of relativity, time is not absolute but a relative thing that is considered in comparison with a frame of reference. Therefore, every object has a special time, that is, time according to the frame of reference in which that object is located. "This is the time shown by the clock that accompanies the object."

Based on the theory of relativity, the discussed paradox is solved like this: the travel time of the time traveler (the time interval between the beginning and the end of his journey) is different from the travel time in the eyes of an external observer, and this will not be strange because these two times are relative to two frames of reference and are measured differently. In the example above, the time interval of 100 million years is measured relative to the frame in which an earthly observer is located, and the time interval of one hour is related to the reference frame in which our time traveler is located; in other words, the distance A time of 100 million is measured according to the specific time of the external observer, and one hour is measured according to the specific time of the time traveler, and as a result, it is not necessary that these two times are the same. (Perszyk & Smith, 2001, p. 5; Horwich, 1975, p. 433)

It seems that if we accept the separation of Lewis between personal time and external time, the above solution can be reconstructed in the form of this separation: the time interval of 100 million years is measured in terms of external time, and the time interval of one hour is measured in terms of the personal time of the traveler. Therefore, this difference is in terms of two times, not one time. Of course, as mentioned, the idea of separating personal time from external time is not so clear and unambiguous.

The paradox of regressive causation and causal distance

One of the paradoxes that specifically challenges backward time travel is the paradox of regressive causality, or reverse causality. If a person can backward time travel, it is possible for him to have a causal effect on matters related to the past, and since the traveler of the past lived in the present time before traveling, it follows that the cause that belongs to the future has an effect in the future. The past has created. In other words, in this situation, the cause will have a time delay compared to its effect, which is reverse or retrograde causation.

Regressive causation occurs if the direction of the effect of the cause is opposite to the direction of time, and in simpler terms, the cause has precedence over the effect but is behind the effect in terms of time. Lewis himself believes that traveling to the past requires a kind of regressive causality. Because time travel requires establishing the personal identity of the time traveler, he says that in fact, backward time travel necessarily involves reverse causality because time travel requires personal identity. The one who reaches the destination must be the one who started the journey. This requires causal continuity, in which the causality spreads from the previous periods of personal time to the later periods, but at some points the order of the components of personal time does not agree with the external time, and that is where the causality from the later periods to the previous periods in the order of the time components foreign spread. (Lewis, 1976, p. 148).

Lewis further points out that by accepting his analysis of the causal relationship in the form of counterfactual conditionals, the possibility of regressive causality can be accepted under certain conditions.

In addition to the challenge of regressive causation, time travel can also require causal cycles. Lewis defines causal distance as a causal chain in which some of the causal links of cause and effect have the normal direction and other links have the opposite direction. His example for realizing such a distance in the assumption of traveling to the past is as follows: Suppose a time traveler travels to the not-so-distant past and meets himself, and in this meeting, the older self teaches the younger self how to build a time travel machine in such a way that the younger self cannot do this in any other way to learn. Now, the familiarity of the older self with the method of building a time machine is due to the fact that this method was taught to the younger self and it was preserved in this person's memory through causal processes, including the statement of storing and retrieving the material, but

the familiarity of the younger self with this method is also The effect of his conversation with his older self and his memorization of the material through causal processes involves the expression of the material. Therefore, it is not known where this information related to the method of building a time machine was first found. (Ibid.)

After raising this challenge, Lewis does not give a clear answer to it. In his opinion, in the causal cycle, each of the components that can be explained is causal, and the only problem is that the whole chain lacks an explanation, but there are many other things about which almost everyone complains. have an opinion. He points to things like the existence of God, the occurrence of the big explosion, and the infinite past of the universe, which, in the opinion of those who believe in these things, lack a causal explanation. Finally, Lewis is content with making the claim that although the incident around Ali is strange, it is not impossible. (Ibid.)

In response to Lewis's position, it has been said that the situation of causal distance is much worse than the cases that he presents as acceptable but unexplainable matters, because in those cases, we are ultimately faced with things that do not have the explanation of causality, but causal distance means acceptance, which is a kind of empirical contradiction. Because something that has not yet existed, how can it become the cause of creating something else? Especially with the assumption of regressive causality, it is possible that due to the occurrence of some obstacles, the cause that is supposed to be created in the future will not exist, and as a result, it is necessary that something that never comes into existence may become the cause of the existence of something else. (Gray, 1999, p. 64)

It is worth mentioning that among the Muslim philosophers, the causal distance is considered impossible, but not simply because it lacks a causal explanation, but for this reason. which requires contradictory matters such as the precedence of the object over itself. Therefore, such a distance is just a strange thing, but it is not possible. In addition, many philosophers who believe in God do not explain God's existence causally, not because of ignorance of the cause and not finding sufficient causal explanation, but based on the necessity of his existence and the lack of need for a cause. In any case, it must be said that Lewis did not give a reasonable answer to the challenge of causal distance.

The paradox of the possibility of changing the past or the possibility of influencing the past

Another paradox raised about traveling to the past is the paradox of the possibility of changing the past. If traveling to the past is possible, the time traveler can make changes in the events of the past, while the past is determined and it is impossible to change it, so traveling to the past requires the possibility of something impossible.

As it can be seen, the design of this paradox is based on the principle of fixing the past. Usually, for a detailed explanation of this principle, the distinction between established realities and non- established realities is mentioned first. Based on this distinction, we can have a simple interpretation of this principle: the act of doing something that causes an established fact related to the past to not happen is beyond the scope of human discretion. According to this, no one at the present time is able to do something that, for example, the First World War in the past did not happen. (Saeedi Mehr, 2001, p. 51)

After the above paradox, Lewis tries to solve it. The summary of his answer is as follows: If a person really travels to the past, the past will not be different from what he did in the past. In other words, this is It is not like we have an original past time and a new past time so that the time traveler can change the original past and turn it into a new past. is that changing the present and the future—that we think we can change the future—is a permissive idea. In fact, what we can do about the future is to actualize one of the possible situations, not to change an actual situation. According to Lewis, “the past moments do not have a special feature due to the impossibility of change because the present or the future cannot be changed either. You cannot change a present or future event from what it originally was to what it will be after your change. You can change it. What you can do is change the present or the future from the unrealized way it could have been without your intervention to the way it actually is or will be, but this is not a real change and creates a difference between two consecutive actual situations.”

The result of Lewis's words is that, firstly, the refusal to change is not specific to the past, and as long as we intend to change in a serious sense, the current and future events also share the refusal to change with the past events. Second, traveling to the past does not really require the possibility of change, but if such a trip takes place, the events of the past will be exactly what such a trip requires.

The statement that the refusal to change in the strict sense (the word is also valid for the future and the present) has caused some people to replace the paradox of influence in the past with the paradox of change in the past. Accepting the possibility of some effects can lead to controversial results. Paying attention to such effects is the basis of other paradoxes, including the famous grandfather paradox, which in the future will be explained.

Paradox of determinism

Another paradox related to traveling to the past is the paradox of determinism, which has a common issue with the paradox of past change. If a traveler who is by default a free human being and has free will in some of his actions travels to the past, because the past is fixed and unchangeable, he will not be free to act according to the presumption that he is free. For example, suppose a person who lives in our time travels to the time of World War I and supposes that he was not present in this war. After the end of the journey and going to the time of war, he finds himself in the midst of the war. According to his assumption, he is free to participate in the war, but at the same time, he cannot do this because his ability to do so requires doing the forbidden thing (i.e., changing the past).

From the points you mentioned in the proposed solution for the past change paradox, it can be that for the solution of the deterministic paradox used as stated, backward time travel requires realization that the two pasts are the original past and the new past, and the change here is not in its strict sense; it will not be true. Therefore, if our traveler has not participated in the war in the past, he does not participate, but this does not mean that he does not have free will because the non-fulfillment of an action does not imply a lack of ability or lack of free will to do it. It is possible that despite our traveler's desire to participate in the war, obstacles will be put in his way so that he will not participate in the war, and if he does not participate in this war according to his assumption, the mentioned possibility will definitely come true. It is the basis of a new topic plan, which is further explained during the discussion. The next paradox will come.

Louis continues to face a primitive contradiction. On the one hand, it is said that our time traveler can participate in the war because the facilities and grounds are ready, and on the other hand, it must be said that he cannot do so because changing the past is logically prohibited. To solve this primitive contradiction, Lewis points out that interpretation can be a common word here. The explanation is that saying that something can happen means that the desired event will be possible assuming the occurrence of some possible facts, so depending on which category of facts we consider, the intended meaning of "can" changes. Usually, which facts we take into account are determined by looking at the context of the discussions. Based on a set of facts such as the physical strength of the traveler of our time, his age, his familiarity with the use of weapons, the army's need for force, his sense of responsibility, and his interest in being in the front, we say that he can or may participate in the war, but if we widen the scope of these facts and take into account the fact that he did not participate in the war in the past, we conclude that he cannot or is not possible to participate in the war. Therefore, there is no contradiction because the time traveler can do the work in question in one sense and not in another sense (Lewis, 1976, p. 150).

The grandfather paradox

One of the most serious paradoxes related to traveling to the past is the paradox of Grandfather. Louis himself has mentioned this paradox in some way and tried to solve it. He starts the discussion with this hypothetical story. Consider the team. He hates his grandfather, a man whose success in the arms and war equipment business made it possible for the family to buy Tim a time machine. Tim loves nothing more than killing his grandfather, but alas, it's too late. Grandfather in 1957, when Tim was a young boy. But when the team built their time machine and traveled to 1920, they suddenly realized that it was not too late. He buys a gun, spends hours practicing shooting, and... On a winter day in 1921, he loads the gun with a heart full of hatred when the grandfather is getting closer and... (Lewis, 1976, p. 148).

One of the paradoxical aspects of this assumption is that if the team travels to the past against al-Qaeda, it is possible for him to kill his grandfather, but if he does so with the assumption that in 1921, his father's sperm has not yet been established, then his father will not be born, and as a result, he himself will not exist. In this case, how can he kill the grandfather? In other words, this premise includes the contradiction that Tim must reach adulthood to kill his grandfather after traveling to the past, and he cannot reach adulthood because by killing his grandfather, Tim will not be born.

Lewis' answer to this paradox is that, considering that killing the grandfather will definitely lead to a contradiction, Tim does not kill his grandfather even if he tries his best in this direction. Therefore, Tim will somehow fail to kill the grandfather, and this failure can be due to normal and trivial factors; for example, a sound may disturb his concentration at the last moment before shooting, maybe his arrow will go wrong despite a lot of practice, or maybe he suddenly has a heart attack. come to the womb, and... Of course, his failure in this work does not mean that he did not have the strength and ability to do it. Because success in doing a task requires the fulfillment of other conditions in addition to the subject's power, (Lewis, 1975, p. 150).

The paradox of identity

In addition to the paradoxes that have been mentioned so far, according to the author, another paradox can be proposed, which can be called the paradox of identity. Here, first, we briefly discuss the formulation of this paradox:

It seems that if time is possible, either traveling to the past or traveling to the future, it will be possible for the time traveler to travel to a time in the past or the future where his younger self or his older self-exist. For example, assuming Let's say that our time traveler is 40 years old and traveled 20 years ago. The assumption that he is 40 years old before the trip requires that he is younger than his traveler at the age of 20 at his destination. It is also the same if we assume that our forty-year-old traveler is supposed to live seventy years in the real world and travel to the next twenty years with this assumption, so time travel requires the possibility of meeting the younger self with the older self. On the other hand, according to the assumption of these two people, in fact, they are the same person, and in a philosophical sense, they are the same because the time traveler is the same as his younger or older self, not another person.

On the other hand, according to the so-called law of indistinguishability of the same, which has suitable intuitive support, if two things are actually the same thing, then whatever attribute one of them has, the other also has it, and vice versa. By applying this law to our hypothetical time traveler, he should be the same as his younger or older self in all the attributes, while according to the assumption, time travel has caused him to differ in age from his younger or older self. Therefore, there is at least one attribute, such as age, that is different between these two persons, and due to the violation of the law of indistinguishability of the same, it is necessary that they are not the same person. In this way, we are faced with this paradox: on the one hand, the time traveler must be the same as his younger or older self, because according to the assumption, the younger or older person is the time traveler himself, and on the other hand, due to the violation of the law of indistinguishability of the same regarding the ratio of the time traveler with his younger or older self, at least because of the difference in age characteristics, they are not the same.

Conclusion

Opposition to the possibility of time travel is usually in the form of proposing some paradoxes that arise from the assumption of the realization of such travel. On the contrary, some contemporary philosophers, following David Lewis, have tried to answer these paradoxes. In response to the paradox of "no destination travel," it is possible to oppose its basis, i.e., presentism, and put forward a type of eternalism based on a four-dimensional image of the world. The paradox of "Time Chang" is largely caused by the difficulty and complexity of the concept of time travel, which can be solved by replying to the theory of relativity or by accepting the distinction between personal time and external time. The paradox of "regressive causality" poses a more serious challenge to the idea of time travel. Regressive causation is considered impossible based on all metaphysical views on causation that consider the causal relationship to be one-sided. However, Lewis claims that his innovative view of explaining causation based on a counterfactual condition can provide room for

regressive or reverse causation. The more serious problem is the issue of causal distance, which it seems that traveling to the past can lead to. Lewis does not provide a valid reason for accepting the possibility of causality and, in a seemingly polemical way, says that the problem of causality is simply that it does not have a causal explanation, and thus, it can ultimately be considered on par with many fundamental ideas such as the idea of God or the Big Bang. because in recent cases, the supporters of these ideas do not claim to provide a causal explanation for them. In response to the paradox of changing the past, it has also been said that, first of all, the future, like the past, is unchangeable in the strict sense of the word, and if we are talking about the effect on the past, it can be said that by denying the existence of two pasts (the original past and the new past), it becomes clear that traveling to the past does not require an impact on the past and the creation of a new past. The paradox of determinism is also due to the fact that the limitation of the traveler to the past in doing certain things does not mean that he is forced; he is free as long as he has the strength and will to do these things. Although he will ultimately fail to do such things due to external obstacles, finally, Lewis' answer to the grandfather paradox is that the time traveler will definitely not succeed in killing his grandfather. And of course, this lack of success can be due to completely conventional factors without the need to plan for special and rare situations.

Finally, it seems that time travel also faces the paradox of identity. Because if the time traveler travels to the past or the future over a short distance, the time destination of his journey is when his younger or older self exists at that time. In this case, on the one hand, it is necessary for him to be the same as his younger or older self, and on the other hand, due to the violation of the law.

Although good efforts have been made to solve the paradoxes of time travel, it seems that the idea of such a trip, especially a trip to the past, is still considered a strange and controversial idea, and the discussed answers have not been very successful in removing this strangeness.

References

1. Bourne, Craig. (2006) *A Future for Presentism*, Oxford: Oxford University Press.
2. Craig, William. (1988) "Tachyons, Time Travel, and Divine Omniscience", *The Journal of Philosophy*, Vol. 85, No. 3, pp. 135-150.
3. Faye, Jan. (2010) "Backward Causation", *Stanford Encyclopedia of Philosophy*, <http://plato.stanford.edu/entries/causation-backwards/>
4. Flew, Antony. (1988) "Time Travel and the Paranormal", *Philosophy*, Vol. 63, No. 244, pp. 266-268.
5. Garrett, Brian. (2006) *What Is This Thing Called Metaphysics?* London and New York, Routledge.
6. Godel, Kurt. (1959) "A Remark about the Relationship between Relativity Theory and Idealistic Philosophy", in P. A. Schilpp, ed., *Albert Einstein: Philosopher-Scientist*, New York: Harper & Row, pp. 557-562.
7. Grey, William, (1999) "Troubles with Time Travel", *Philosophy*, Vol. 74, No. 287, pp. 55-70.
8. Hales, Steven, (2010) *No Time Travel for Presentisms*, *Logos & Episteme*, I, 2, pp. 353-360.
9. Horwich, Paul. (1975) *On Some Alleged Paradoxes of Time Travel*, *The Journal of Philosophy*, Vol. 72, No. 14, pp. 432-444.
10. Horwich, Paul. (1987) *Asymmetries in Time: Problems in the Philosophy of Science*, Cambridge, MA, MIT Press.
11. Hume, David. (1962) *An Enquiry Concerning Human Understanding*, L. A. Selby-Bigge (ed.), Oxford, Oxford University Press.
12. Hume, David. (1978) *Treatise of Human Nature*, L.A. Selby-Bigge (ed.) with revisions by P.H. Nidditch, Oxford: Oxford University Press.
13. Keller, Simon and Michael Nelson. (2001) "Presentists Should Believe in Time Travel", *Australasian Journal of Philosophy*, Vol. 79, No. 3, pp. 333-45.

14. Lewis, David. (1973a) Counterfactuals, Oxford: Blackwell. ----- (1973b) "Causation, Journal of Philosophy", 70, pp. 556-67.
 15. Lewis, David. (1976) "The paradoxes of Time Travel", American Philosophical Quarterly, 13, pp.145-52.
 16. Saeedi Mehr, Mohammad. (2013) Divine knowledge and human agency, Dur Mohammad Rezaei, Essays in the new word, Tehran, Ishraq Publications, Qom University.
 17. Sider, Theodore. (2005) "Traveling in A- and B- Time", The Monist, Vol. 88, pp. 329-335
 18. Smith, Nicholas J. J. (1997) "Bananas enough for time travel"? British Journal of Philosophy,48, pp.363-389.
 19. Smith, Nicholas J. J. (2005) "Why Would Time Travelers Try to Kill Their Younger Selves"? Monist, 88, 388-95.
 20. Williams, Donald C. (1951) "The Myth of Passage", The Journal of Philosophy, Vol. XLVIII, No. 15, pp. 457-472.
 21. Zimmerman, Dean W. (2005) "The A-Theory of Time, the B-Theory of Time, and 'Taking Tense Seriously'", Dialectica, Vol. 59, No. 4, pp. 401-75.
- Zimmerman, Dean W. (2000) "Causation as Influence", Journal of Philosophy, 97, pp. 182-97.
- Perszyk, Ken and Nicholas J. J. Smith. (2001) "The Paradoxes of Time Travel", Presented at Te Papa (National Museum of New Zealand).

INVESTIGATING THE ROLE OF TRANSISTORS IN TECHNOLOGY

Nasratullah Baheer,

Master degree, Wardak University,

Wardak, Afghanistan

Tastemirova G.A.,

Candidate of Philological Sciences, Assistant Professor

Abdibekova K.D.

Teaching assistant, Senior teachers

Almaty, Kazakhstan

e-mail: nasrat.baheer2012@gmail.com, gulshar.t@mail.ru

Abstract. This study examines the pivotal role of transistors in technology, which is the basis for the evolution and progress of modern electronics. As the building blocks of electronic devices transistors have revolutionized technology by miniaturizing and improving the performance of devices from computers to smartphones. This study deals with the principles of transistor operation, their historical development and their impact on various sectors of technology. This paper focuses on striving for smaller, faster and more efficient designs. The paper concludes by discussing the future prospects of transistor technology, emphasizing its vital role in shaping the future of technology and society. This comprehensive review provides valuable insights for researchers, technologists and anyone interested in the profound impact of transistors on technology.

Keywords. Transistors, Technology, Investigating, Role of Transistors

Абстракт. В этом исследовании рассматривается ключевая роль транзисторов в технологии, которая является основой эволюции и прогресса современной электроники. Будучи строительными блоками электронных устройств, транзисторы произвели революцию в технологии, миниатюризировав и улучшая производительность устройств, от компьютеров до смартфонов. Данное исследование посвящено принципам работы транзисторов, их историческому развитию и влиянию на различные отрасли техники. В данной статье основное внимание уделяется стремлению к созданию меньших, быстрых и эффективных проектов. В заключение статьи обсуждаются будущие перспективы транзисторной

технологии, подчеркивая ее жизненно важную роль в формировании будущего технологий и общества. Этот всеобъемлющий обзор предоставляет ценную информацию для исследователей, технологов и всех, кто интересуется глубоким влиянием транзисторов на технологии.

Ключевые слова: транзисторы, технологии, исследования, роль транзисторов

Аңдатпа. Бұл зерттеу заманауи электрониканың эволюциясы мен прогресінің негізі болып табылатын транзисторлардың технологиядағы шешуші рөлін қарастырады. Электрондық құрылғылардың құрылыс блоктары ретінде транзисторлар компьютерлерден смартфондарға дейінгі құрылғылардың жұмысын миниатюризациялау және жақсарту арқылы технологияда төңкеріс жасады. Бұл зерттеу транзисторлардың жұмыс істеу принциптерін, олардың тарихи дамуын және технологияның әртүрлі салаларына әсерін қарастырады. Бұл зерттеу кішірек, жылдамырақ және тиімдірек дизайнға ұмтылуға бағытталған. Жұмыс транзисторлық технологияның болашақ перспективаларын талқылаумен аяқталады, оның технология мен қоғамның болашағын қалыптастырудағы маңызды рөлін атап өтеді. Бұл жан-жақты шолу зерттеушілерге, технологтарға және транзисторлардың технологияға терең әсеріне қызығушылық танытатын кез келген адамға құнды түсініктер береді.

Кілтті сөздер: транзисторлар, технология, зерттеу, транзисторлардың рөлі

Introduction. In the intricate world of electronics, the transistor emerges as a veritable powerhouse, a semiconductor marvel that has reshaped the very essence of technological evolution [1]. Serving as the fundamental building block of contemporary electronic devices, the transistor has left an indelible mark on the landscape of innovation, revolutionizing the field of electronics [2]. Comprising three layers of semiconductor material with varying levels of doping, the transistor's anatomy reveals the intricacies of the emitter, collector, and thin, lightly doped base [5]. This delicately balanced composition sets the stage for the transformative phenomenon known as transistor action, where a minute current applied to the base unleashes a torrent of current between the heavily doped emitter and collector, laying the foundation for signal amplification [9]. The evolutionary journey of transistors commences with their invention in 1947 by the visionary trio of John Bardeen, Walter Brattain, and William Shockley at Bell Labs [6]. A breakthrough moment, this invention marked the overthrow of the bulky and unreliable vacuum tubes prevalent in early electronic devices, propelling the development of smaller, more efficient, and dependable technologies like microprocessors and integrated circuits [4]. Rooted in the visionary musings of Julius Edgar Lilienfeld in the 1920s, the historical tapestry of transistors unfolds with the first working model in 1947, the point-contact transistor, swiftly succeeded by the more efficient bipolar junction transistor (BJT) in 1948 [11]. The ripple effect of this invention was profound, shaping the trajectory of electronics and leading to continuous advancements, including the advent of field-effect transistors (FETs) and metal-oxide-semiconductor field-effect transistors (MOSFETs) [7]. A bipolar junction transistor (BJT) is represented schematically in Figure 1, and a field-effect transistor (FET) is shown in Figure 2 [16]. In their little form, transistors become the unsung heroes of a huge technological environment. They revolutionize computing and communication by acting as the foundation for integrated circuits (IC), microchips, microprocessors, and a plethora of other electronic components [10]. Intel Corporation created the first microprocessor in 1971, and it could process 0.06 million instructions per second (MIPS) [8]. These days, billions of calculations may be completed each second by the most potent microprocessors. Transistors are also used in crucial applications such as integrated circuits (ICs). The influence of transistors is further enhanced by integrated circuits (ICs), which are found in a wide range of electronic devices, including cars, televisions, and smartphones [12]. Electronic gadgets have become smaller, quicker, and more efficient as a result of this integration. The story of transistors is one of excitement and promise as we look to the future. New technologies that have endless potential, including nanotechnology and quantum computing [14]. Quantum transistors, grounded in the principles of quantum mechanics,

hold the potential to revolutionize the electronics industry, enabling faster and more efficient computing through the precise control of electrons via quantum dots or barriers [15]. Simultaneously, the prospect of nanotransistors, mere nanometers in size, ushers in the creation of ultra-small electronic devices, such as nanorobots, promising applications in medicine, environmental monitoring, and beyond. In conclusion, the transistor stands as a testament to the inexorable march of technological progress [13]. From its historic inception to its continued influence on contemporary and future technologies, the transistor remains an indispensable force, shaping the intricate web of electronic innovation that defines our interconnected world [3].

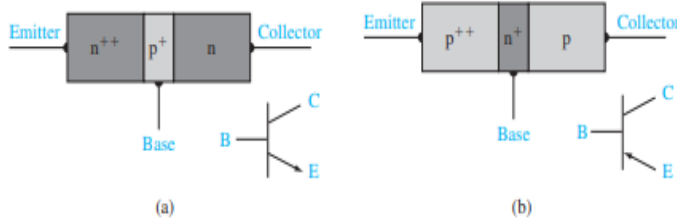

Figure.1: Simplified block diagrams and circuit symbols of (a) npn and (b) pnp bipolar transistors [16].

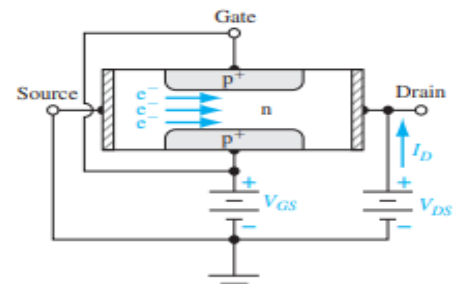

Figure.2: Cross section of a symmetrical n-channel pn junction FET [16].

A semiconductor device called a transistor is used to switch or amplify electrical impulses. Three layers make up this structure: the emitter, base, and collector, each with varying degrees of doping. When there is a little current at the base that permits a bigger current to pass between the emitter and collector, transistor activity takes place. Transistors' types: Bipolar junction transistors (BJTs) and field-effect transistors (FETs) are the two primary varieties. Having two p-n junctions, BJTs are mainly used as amplifiers. The main application for FETs with a semiconductor channel is as switches. Commercial Production and Impact: In the early 1950s, businesses like Texas Instruments and RCA produced the first transistors for sale. transformed electronics by doing away with large vacuum tubes to create smaller, more dependable, and more efficient devices. Current Uses: extensively utilized in a wide range of devices, including computers, cellphones, and audio amplifiers. FETs (JFETs, MOSFETs) in digital circuits and voltage regulators; BJTs (NPN, PNP) in amplifiers and power supplies. Transistors serve as the foundation for modern electronics, including integrated circuits, microprocessors, and other gadgets. Microprocessors, which consist of billions of transistors, are crucial to modern computing. Impact on integrated circuits, or ICs: In integrated circuits (ICs), a variety of transistors, resistors, and capacitors are employed. Integrated circuits (ICs) have allowed for the reduction in size, speed, and efficiency of electronic devices. Potential Applications: Quantum transistors, which are based on quantum physics, provide the possibility of faster and more efficient computing. Nanotransistors, which are only a few nanometers in size, have enormous potential for extremely small electronic devices in emerging fields, including medical technology and environmental monitoring.

Conclusion

In summary, the conclusion highlights the transformative impact of transistors in electronics, tracing their evolution from the groundbreaking work of Bardeen, Brattain, and Shockley in 1947 to the efficient bipolar junction transistors (BJTs) and field-effect transistors (FETs). The significance of transistors extends beyond signal amplification, forming the foundation for integrated circuits, microprocessors, and diverse electronic components, contributing to the development of smaller, faster, and more efficient devices. Looking forward, the future of transistors holds promise with potential breakthroughs in quantum computing and nanotechnology, ensuring their continued pivotal role in the dynamic landscape of electronic advancements.

References

1. Tsumura, A., Koezuka, H., & Ando, T. J. A. P. L. (1986). Macromolecular electronic device: Field-effect transistor with a polythiophene thin film. *Applied Physics Letters*, 49(18), 1210-1212.
2. Lee, C. W., Afzalian, A., Akhavan, N. D., Yan, R., Ferain, I., & Colinge, J. P. (2009). Junctionless multigate field-effect transistor. *Applied Physics Letters*, 94(5).
3. Nomura, K., Ohta, H., Ueda, K., Kamiya, T., Hirano, M., & Hosono, H. (2003). Thin-film transistor fabricated in single-crystalline transparent oxide semiconductor. *Science*, 300(5623), 1269-1272.
4. Thomas, S. R., Pattanasattayavong, P., & Anthopoulos, T. D. (2013). Solution-processable metal oxide semiconductors for thin-film transistor applications. *Chemical Society Reviews*, 42(16), 6910-6923.
5. Dey, A. (2018). Semiconductor metal oxide gas sensors: A review. *Materials science and Engineering: B*, 229, 206-217.
6. Feng, M., Qiu, J., & Holonyak, N. (2018). Tunneling modulation of transistor lasers: Theory and experiment. *IEEE Journal of Quantum Electronics*, 54(2), 1-14.
7. Hogarth, C. A. (1973). The transistor-its invention and its current prospects. *Physics in Technology*, 4(3), 173.
8. Maiti, A., & Schaumont, P. (2012, August). A novel microprocessor-intrinsic physical unclonable function. In *22nd International Conference on Field Programmable Logic and Applications (FPL)* (pp. 380-387). IEEE.
9. Wustoni, S., Combe, C., Ohayon, D., Akhtar, M. H., McCulloch, I., & Inal, S. (2019). Membrane-Free Detection of Metal Cations with an Organic Electrochemical Transistor. *Advanced Functional Materials*, 29(44), 1904403.v
10. Radisavljevic, B., Radenovic, A., Brivio, J., Giacometti, V., & Kis, A. (2011). Single-layer MoS₂ transistors. *Nature nanotechnology*, 6(3), 147-150.
11. Chin, X. Y., Cortecchia, D., Yin, J., Bruno, A., & Soci, C. (2015). Lead iodide perovskite light-emitting field-effect transistor. *Nature communications*, 6(1), 7383.
12. Park, Y. J., Jeong, H. J., Chang, J. Y., Kang, S. J., & Park, C. M. (2008). Recent development in polymer ferroelectric field effect transistor memory. *JSTS: Journal of Semiconductor Technology and Science*, 8(1), 51-65.
13. Zorich, M. (2023). Review of: "The degree of ionization in nanotubes to produce nanotransistors-nanochips. *Qeios*. doi: 10.32388/7nnr9o.
14. Dastan, D., Gosavi, S. W., & Chaure, N. B. (2015, January). Studies on electrical properties of hybrid polymeric gate dielectrics for field effect transistors. In *Macromolecular Symposia* (Vol. 347, No. 1, pp. 81-86).
15. Zhang, Y., Joishi, C., Xia, Z., Brenner, M., Lodha, S., & Rajan, S. (2018). Demonstration of β -(Al_xGa_{1-x})₂O₃/Ga₂O₃ double heterostructure field effect transistors. *Applied physics letters*, 112(23).
16. Neamen, D. A., & Biswas, D. (2011). *Semiconductor physics and devices* (pp. 106-169). United States: McGraw-Hill higher education.

THE ROLE OF BERNOULLI'S LAW IN THE ANALYSIS OF LIFT FORCE PRODUCTION IN AIRPLANE WINGS

Saber Khan Mohammad,

Master degree, Zabul University

Zabul, Afghanistan

Tastemirova G.A.,

Candidate of Philological Sciences, Assistant Professor

Tileuzhanova G.T.

Teaching assistant, Senior teachers

Almaty, Kazakhstan

e-mail: ¹ khan.saber1373@gmail.com, ² gulshar.t@mail.ru

Abstract. Bernoulli's equation has been proposed by Bernoulli to describe the relationship between pressure and flow in a fluid in other words we can say the Bernoulli's equation investigates the relationship between fluid velocity, pressure, and cross-sectional area in pipes, extending these principles to explain lift force on airplane wings. Various forms of Bernoulli's equation are discussed, highlighting its significance in fluid dynamics analysis. The application of Bernoulli's law in air is explored, with practical examples such as water dam pressure and dynamic lift force on airplane wings. Our research explores the role of Bernoulli's law in the analysis of lift force production in airplane wings, incorporating principles from fluid mechanics. The results and discussion section details the impact of air flow on wing surfaces, considering factors like curvature, wing length, area, airspeed, air density, and angle of attack. A specific question regarding a plane in level flight is presented, and a solution is provided using Bernoulli's equation.

Keywords: Continuity equation, Bernoulli's equation, airplane wings, dynamic lift force, angle of attack.

Аңдатпа. Бернулли теңдеуін сұйықтықтағы қысым мен ағын арасындағы байланысты сипаттау үшін Бернулли ұсынған, басқаша айтқанда, Бернулли теңдеуі құбырлардағы сұйықтықтың жылдамдығы, қысымы және көлденең қимасы арасындағы байланысты зерттейді, бұл принциптерді көтеру күшін түсіндіру үшін кеңейтеді. Бернулли теңдеуінің әртүрлі формалары талқыланып, оның сұйықтық динамикасын талдаудағы маңызын көрсетеді. Бернулли заңының ауада қолданылуы су бөгетінің қысымы және ұшақ қанатындағы динамикалық көтеру күші сияқты практикалық мысалдармен зерттеледі. Біздің зерттеуіміз Бернулли заңының сұйықтық механикасының принциптерін қамтитын ұшақ қанаттарында көтеру күші өндірісін талдаудағы рөлін зерттейді. Нәтижелер мен талқылау бөлімінде қисықтық, қанат ұзындығы, аудан, әуе жылдамдығы, ауа тығыздығы және шабуыл бұрышы сияқты факторларды ескере отырып, ауа ағынының қанат беттеріне әсері егжей-тегжейлі берілген. Деңгейде ұшатын ұшаққа қатысты нақты сұрақ ұсынылып, Бернулли теңдеуі арқылы шешімі берілген.

Түйін сөздер: Үздіксіздік теңдеуі, Бернулли теңдеуі, ұшақ қанаты, динамикалық көтеру күші, шабуыл бұрышы.

Абстракт. Уравнение Бернулли было предложено Бернулли для описания взаимосвязи между давлением и расходом в жидкости. Другими словами, мы можем сказать, что уравнение Бернулли исследует взаимосвязь между скоростью жидкости, давлением и площадью поперечного сечения в трубах, расширяя эти принципы для объяснения подъемной силы. сила, действующая на крылья самолета. Обсуждаются различные формы уравнения Бернулли, подчеркивая его значение в анализе гидродинамики. Исследуется применение закона Бернулли в воздухе на практических примерах, таких как давление водяной плотины и динамическая подъемная сила на крыльях самолета. Наше исследование изучает роль закона Бернулли в анализе создания подъемной силы в крыльях самолета, используя принципы

механики жидкости. В разделе результатов и обсуждения подробно описывается влияние воздушного потока на поверхности крыла с учетом таких факторов, как кривизна, длина крыла, площадь, скорость полета, плотность воздуха и угол атаки. Представлен конкретный вопрос о самолете, находящемся в горизонтальном полете, и дано решение с использованием уравнения Бернулли.

Ключевые слова: уравнение неразрывности, уравнение Бернулли, крылья самолета, динамическая подъемная сила, угол атаки.

Introduction

The creator, Almighty Allah, has fashioned nature to meet human needs and provide life's necessities, bestowing upon humans the power of thought and research. What is the lifting force of the plane? What kind of calculation? And what factors affect him? In relation to this issue, it is important to know the continuity equation, Bernoulli's equation and types of Bernoulli's equation [9]. The continuity equation that establishes the relationship between the fluid velocity and the cross-sectional area of the pipe, the order of Bernoulli's equation is expressed and the types of Bernoulli's equation are presented, how to apply Bernoulli's law in the air, the lift force of the aircraft is calculated [3]. The mechanism of producing the lifting force of the plane has been introduced, four major factors affect the lifting force of the plane, which are 1- the length and area of the plane, 2- the speed of the plane in the air. 3- Air density. 4- Angle of attack and likewise the critical angle of attack happens when the speed of the plane decreases [5]. Recently, a computational problem was solved in which the lift force of the aircraft and the mass of the aircraft were calculated [12]. At the end of this research, we will be able to calculate the lifting force of the plane based on Bernoulli's law and find the mass of the plane [14].

Materials and methods

Procedure

My bibliographic research has been done on the role of Bernoulli's law in the analysis of lift generation on an airplane wing. In this research, authentic books and articles have been used to fill the gaps in the subject. (books, articles, magazines, websites, etc.) are used in this article.

Continuity equation

When an ideal fluid flows in a pipe, the relationship between fluid velocity, fluid pressure and pipe cross-sectional area is expressed by Bernoulli's law. If an incompressible fluid, in other words, whose density is the same and constant everywhere, passes through a pipe of different cross-sections, the velocity of the fluid flow between the pipes varies because the fluid does not condense [16]. If v_1 and v_2 are the flow velocities at sections A_1 and A_2 , respectively, that is, the fluid has the same volume in all sections of the pipe, the ratio between the velocity of the fluid and the cross-sectional area of the pipe is below. A connection exists [9].

$$A_1 \cdot v_1 = A_2 \cdot v_2 \dots \dots \dots (1)$$

The first equation, sometimes known as the continuity equation, suggests that a constant number results from multiplying the liquid flow velocity by the pipe's cross-sectional area. for a pipe having different cross-sectional sizes The fluid velocity in the first equation is inversely related to the pipe's cross-sectional area [9].

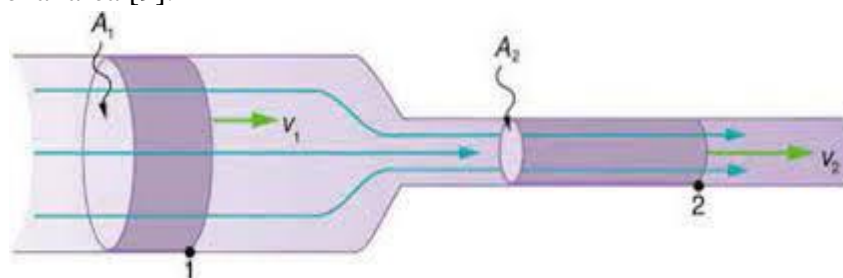

Figure 1 shows the relationship between fluid cross-sectional area in a pipe [16].

1: The first relationship between velocity and

Bernoulli's equation and its types

Bernoulli's principle is an important theory in fluid mechanics, involves a lot of knowledge of

fluid mechanics, and is Daniel Bernoulli (d. Bernoulli, Swiss physicists, mathematicians, 1700-1782) in 1726, is three basic equation of hydrodynamics another, it is the embodiment of objects mechanical energy conversion of hydraulics [3].

Bernoulli proved for the first time the relationship between the velocity of an ideal fluid in a pipe and the pressure of the fluid, which is called Bernoulli's equation, Bernoulli's equation has different forms which we will refer to briefly. if the pipe has flow velocities \vec{v}_1 and \vec{v}_2 , pressures \vec{P}_1 and \vec{P}_2 at sections A_1 and A_2 , respectively and the pipe has heights h_1 and h_2 above the ground at sections A_1 and A_2 , respectively, then Bernoulli's equation is can write [3].

$$\vec{P}_1 + \frac{1}{2} \rho \vec{v}_1^2 + \rho g h_1 = \vec{P}_2 + \frac{1}{2} \rho \vec{v}_2^2 + \rho g h_2 \dots \dots \dots (2)$$

In the above equation, ρ is the density of the fluid which is the same in all parts of the pipe. the second equation is called Bernoulli's equation and it states that the velocity of the fluid in a pipe is related to the pressure of the fluid [3].

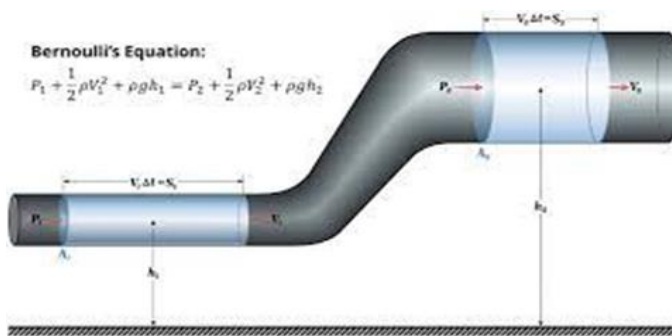

Figure
Bernoulli's
heights are not
If

2: The second form of equation shows that the pipe equal [4].
every point of the pipe has

the same distance from the surface of the earth, then the heights are equal to each other ($h_1 = h_2$), so Bernoulli's equation chooses the following situation [4].

$$\vec{P}_1 + \frac{1}{2} \rho \vec{v}_1^2 = \vec{P}_2 + \frac{1}{2} \rho \vec{v}_2^2 \dots \dots \dots (3)$$

The third equation states that wherever the pressure of the fluid is high, the speed of the fluid flow is low, and vice versa, wherever the pressure of the fluid is low, the speed of the fluid flow is high and the Bernoulli equation is written as follows [15].

$$\vec{P} + \frac{1}{2} \rho \vec{v}^2 = \text{constant} \dots \dots \dots (4)$$

The fourth equation is the general Bernoulli equation, which gives a constant value for a pipe at a specific point. In general, Bernoulli's law is not limited to pipes but is applicable to all fluids (wherever there is fluid flow, Bernoulli's law applies), air, which consists of different gases and has different layers, Bernoulli's law applies [11].

Application of Bernoulli's law in air

If there are two layers of fluid in the air, one layer has a higher speed than the other layer, the layer with a lower speed has a higher pressure and the layer with a higher speed has a lower pressure. As a result, it has been said that there is a pressure difference between the two layers, a force moves from the high pressure side to the low pressure side and the fluid pulls from the high pressure side to the low pressure side. Bernoulli's law has many applications, such as determining the velocity of liquid and moving gases, determining the amount of pressure in a water dam, the working mechanism of a perfume spray, the dynamic lift force on the wings of an airplane. And so on [13].

Result and discussion

Lift Force on Airplane Wing

The force created by the impact of the air with the upper and lower surfaces of the wings of the plane and causes the plane to rise or continue its flight is called lift force. According to Bernoulli's law, there is a lift force on the wings of an airplane which causes the plane to stay high in the air. As shown in the figure, a strong flow of air hits the tail of the aircraft and is strongly repelled by it. Sitting on the wings of a plane [13]. The upper part of the wings of the airplane is curved, these curves cause

the air under the wings of the airplane to tilt upwards and the speed of the air flow is upward and vice versa according to Bernoulli's law. Basically, the pressure decreases, this change in pressure causes a force to be applied on the wing of the plane from the bottom to the top, as a result of which the plane rises [1].

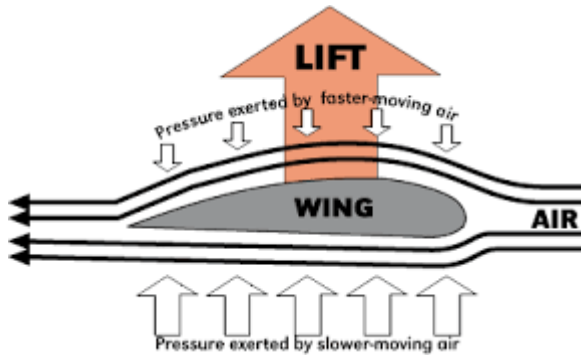

Figure 3: Shows the on the wing of an airplane The upper and lower plane are two different upper environment, the speed of the airflow is high and the pressure is low, and in the lower part, the speed of the airflow is low and the pressure is high. based on the above argument, a cumulative force

upward force acting [13]. part of the wing of the environments. In the

Flight Condition	Effect
Lift > Weight	Plane Rises
Weight > Lift	Plane Falls
Drag > Thrust	Plane Slows
Thrust > Drag	Plane Accelerates

acting upward on the wing of an airplane is called the upward force [13].

Figure 4: Show the lift force acting on the wing of the aircraft. <https://www.simscale.com/docs/simwiki/lift-drag-pitch/>

In general, there are four types of forces (dynamic Lift, drag, weight and Thrust) on the plane, among which we will examine the force dynamic Lift [10].

Calculation of lift force on airplane wings

The force created by the impact of the air with the upper and lower surfaces of the wings of the plane and causes the plane to rise or continue its flight is called lift force [13]. In general, I prove the lift force on the wings of an airplane below.

Find the first pressure from the equation below.

$$\vec{P} = \frac{\vec{F}}{A} \dots \dots \dots (4)$$

The upward pressure on the wing of the airplane produces the force \vec{F}_1 and the downward pressure produces the force \vec{F}_2 The sum of these two forces is the upward force on the wings of the airplane.

$$\vec{F}_{11} = \vec{F}_1 - \vec{F}_2 \dots \dots \dots (5)$$

We use Bernoulli's equation to calculate the upward force. The upward force is actually the difference between the \vec{F}_1 and \vec{F}_2 forces, from Bernoulli's equation.

$$\vec{P}_1 + \frac{1}{2} \rho \vec{v}_1^2 + \rho \vec{g} h_1 = \vec{P}_2 + \frac{1}{2} \rho \vec{v}_2^2 + \rho \vec{g} h_2$$

$$\Delta \vec{P} = \vec{P}_1 - \vec{P}_2 = \frac{1}{2} \rho (\vec{v}_2^2 - \vec{v}_1^2) \dots \dots \dots (6)$$

Based on the pressure formula, the upward force consists of.

$$\vec{F}_{11} = A x \Delta \vec{P} = A \frac{1}{2} \rho (\vec{v}_2^2 - \vec{v}_1^2) \dots \dots 7$$

\vec{F}_{11} is the upward force acting on one wing of the plane, so the upward force of both wings will be $2\vec{F}_{11}$ [14].

Experiments have shown that the air flow speed on the upper side of the wing can be twice as fast as the air flow speed on the lower side. A regular wing or a wing with a symmetrical cross-section until the leading edge curves upwards (curves have an upward angle) [13]. The upward curvature of the wing means that the air that moves horizontally in front of the wing is pushed down, and the air molecules that rotate around the wings cause a change in momentum and generate lift on the wings [13]. Many factors affect the lift force of an airplane wing; these factors are generally divided into four parts [5].

- ✓ The length and area of the plane's wing has an effect on the amount of lifting force, the greater the length and area of the wings, the greater the lifting force [5].
- ✓ To generate lift, the plane must move in the air, in which case the lift depends on the speed of the plane and the angle of the plane with respect to the flow [5].
- ✓ The amount of strong ascension depends on the air density [5].
- ✓ The angle of attack, which is represented by the alpha symbol, is a term in aerodynamics that expresses the collision angle between the chord of an airfoil and the relative air velocity vectors [5]. The lift coefficient in a fixed wing airplane is completely dependent on the angle of attack. Increasing the angle of attack up to a certain level increases the lift coefficient, after which the lift coefficient decreases with the increase of the angle of attack. The state in which the lift coefficient and consequently the lift force is reduced is called stall state [5].

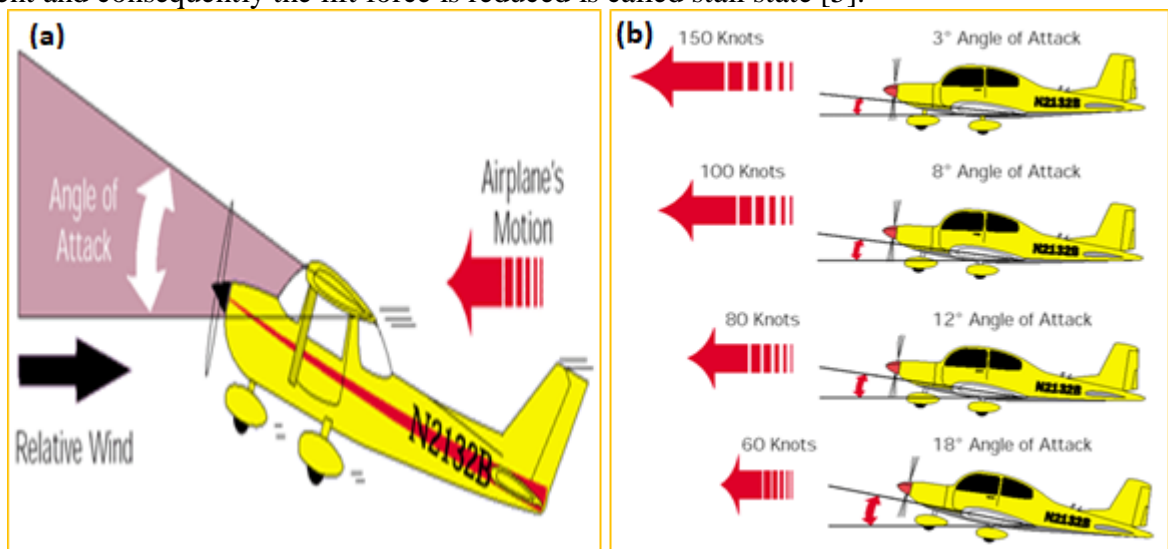

Figure 5: (a) The fifth figure shows the angle of attack. (b) If we increase the angle of attack in an airplane wing, the separation of the air flow on the upper surface of the wing is quite clear, and it is possible to reduce this by increasing the lift coefficient. At a critical angle of attack, the wing will no longer support the weight of the aircraft. Because of this, the plane is pulled down.

Question: A plane with two wings that each have an area of 25 m^2 is flying level and at a constant velocity. Calculate the mass of the plane if the airspeed is 180 km/h over the lower wing and 234 km/h over the upper wing surface. Suppose that the air density is one km m^{-3} .

Answer:

$$A=2 \times 25=50 \text{m}^2$$

$$\vec{v}_1=180 \text{km/h}=50 \text{m/s}$$

$$\vec{v}_2=234 \text{km/h}=65 \text{m/s}$$

$$\rho = 1 \text{kg/cu.m}$$

The area of the plane's wings is shown by A, the air speed over the lower and higher wings is given by \vec{v}_1 and \vec{v}_2 , respectively, the air density is given by ρ , and the air pressure is given by \vec{P}_1 and \vec{P}_2 respectively. The Bernoulli equation can be used to find the upward force on the plane.

$$\vec{P}_1 - \vec{P}_2 = \frac{1}{2} \rho (v_2^2 - v_1^2)$$

$$\vec{F} = (\vec{P}_1 - \vec{P}_2) A = \frac{1}{2} \rho (v_2^2 - v_1^2) A$$

$$\vec{F} = (\vec{P}_1 - \vec{P}_2) A = \frac{1}{2} \times 1 \times (65^2 - 50^2) \times 50 = 43125 \text{N}$$

$$\therefore m = \frac{F}{g} = 4400 \text{kg.}$$

From the discussion above, it is clear that the greater the change in air speed at the top and bottom of the plane's wings and the larger the area of the plane's wings, the greater the lifting force [12].

Conclusion

As a result, this research has fully investigated the vital role of Bernoulli's law in understanding the lift force generation in airplane wings using Bernoulli's law. This study emphasizes the importance of Bernoulli's equation and its application in the analysis of fluid dynamics, especially in the field of air and aviation. This article is about the lift force of the aircraft which is explained based on Bernoulli's law, the formula of the lift force of the aircraft and the result I found that the lifting force of the aircraft is created as a result of the pressure difference between the upper and lower parts of the airfoil or the wing of the aircraft and depends on factors such as the fluid movement speed, its density, the cross-section of the airfoil and the angle of attack. After reading various books and articles, I obtained the formula for the lifting force of the aircraft. The article ends by solving a question about the lifting force of the plane.

References

1. Rubin, M.B. (2013). A Bernoulli equation for potential flow of incompressible materials with an inherent material characteristic length. *Proceedings of the Royal Society A: Mathematical, Physical and Engineering Sciences*, 469(2151), p.20120641. <https://doi.org/10.1098/rspa.2012.0641>
2. Kumari, B., Kumar, N. (2022). Principle of Bernoulli's Equation and its Applications. *NeuroQuantology*, 20(10), p.5078. <https://doi.org/10.14704/NQ.2022.20.10.NQ55485>
3. Qin, R., & Duan, C. (2017). The principle and applications of Bernoulli equation. In *Journal of Physics: Conference Series* (Vol. 916, No. 1, p. 012038). IOP Publishing. <https://iopscience.iop.org/article/10.1088/1742-6596/916/1/012038/pdf>
4. Erneux, T. (2008). Bernoulli's equation. In *Applied Delay Differential Equations* (pp. 1-16). New York, NY: Springer New York. [https://doi.org/10.1016/S0734-743X\(01\)00153-1](https://doi.org/10.1016/S0734-743X(01)00153-1)
5. Septiyana, A., Hidayat, K., Rizaldi, A., and Wijaya, Y. G. (2020). Comparative study of wing lift distribution analysis using numerical method. *Jurnal Teknologi Dirgantara*, 18(2), 129-139. http://karya.brin.go.id/id/eprint/11741/1/Jurnal%20TD_Angga%20Sep_Pusteknag_2020.pdf
6. Elham, A., La Rocca, G., and Van Tooren, M. J. (2012). An advanced quasi-analytical weight estimation method for airplane lifting surfaces. In *71st International Conference on Mass Properties, Society of Allied Weight Engineers* (No. 3571). <http://www.scopus.com/inward/record.url?eid=2-s2.0-84874481841&partnerID=MN8TOARS>
7. Boetcher, S. K. S., & Sparrow, E. M. (2007). Limitations of the standard Bernoulli equation method for evaluating Pitot/impact tube data. *International journal of heat and mass transfer*, 50(3-4), 782-788. <https://www.sciencedirect.com/science/article/pii/S0017931006001396>

8. Dean, W. R., & Hurst, J. M. (1959). Note on the motion of fluid in a curved pipe. *Mathematika*, 6(1), 77-85. <https://doi.org/10.1112/S0025579300001947>
9. Schäfle, C., & Kautz, C. (2021). Student reasoning in hydrodynamics: Bernoulli's principle versus the continuity equation. *Physical Review Physics Education Research*, 17(1), 010147. <https://journals.aps.org/prper/abstract/10.1103/PhysRevPhysEducRes.17.010147>
10. Jahanmiri, M. (2011). Aircraft drag reduction: an overview. <https://publications.lib.chalmers.se/records/fulltext/137214.pdf>
11. Weltner, K. (1990). Bernoulli's law and aerodynamic lifting force. *The Physics Teacher*, 28(2), 84-86. <https://aapt.scitation.org/doi/pdf/10.1119/1.2342945>
12. Filippone, A. (2012). *Advanced aircraft flight performance* (Vol. 34). Cambridge University Press. <https://doi.org/10.1017/CBO9781139161893>
13. Gregory, J. W., & Liu, T. (2021). *Introduction to flight testing*. John Wiley & Sons. <https://lccn.loc.gov/2020048350>
14. Pijush K., Kundu, Ira M. Cohen. (2002). Fluid Mechanics. Second Edition. Academic Press Publications. <https://dl.icdst.org/pdfs/files1/c1267d289a227533bb6042b5abb716e5.pdf>
15. Titus, Petrila., Damian, Trif. (2005). Basics of Fluid Mechanics and Introduction to Computational Fluid Dynamics, Volume III. Fifth Edition. Springer Publication. <http://ebooks.springerlink.com>
16. David, Halliday., Robert, Resnick., Yarl, Walker. Translation: Khosh Nazar, Khoshbin, Mohammad Reza. (2018). Fundamentals of Physics. third volume. tenth edition. Niaz Danesh Publications. ISBN 978-600-8906-01-8
17. Stanizi, Abdul Zaher., Ahdiar Fariba. (2018). General physics. first volume. second edition. Saeed Publications.

КОМПЬЮТЕР ЛИНГВИСТИКАСЫНЫҢ ҚАЗІРГІ МӘСЕЛЕЛЕРІ МЕН ТЕНДЕНЦИЯЛАРЫ

Тукебаева Ж. Ә.

*филология ғылымдарының кандидаты,
қауымдастырылған профессор,
Халықаралық инженерлік-технологиялық университеті
Алматы қ., Қазақстан*

Аннотация: Статья посвящена обзору современных тематик и актуальных направлений компьютерной лингвистики на основе анализа материалов в этой области. В обзоре приводится анализ основных подходов и проблемных точек в таких традиционных областях автоматической обработки текста, как автоматический морфологический и синтаксический анализ, машинный перевод и др.

Ключевые слова: автоматический анализ текста, извлечение информации из текста, компьютерная лингвистика, машинное обучение, обзор, экспертная лингвистическая аннотация.

Аннотация: Мақала осы саладағы материалдарды талдау негізінде компьютерлік лингвистиканың қазіргі тақырыптары мен қазіргі тенденцияларына шолу жасауға арналған. Шолуда автоматты морфологиялық және синтаксистік талдау, машиналық аударма және т.

Түйін сөздер: мәтінді автоматты талдау, мәтіннен ақпаратты алу, есептеу лингвистикасы, машиналық оқыту, шолу, сараптамалық лингвистикалық аннотация.

Осы мақалада сөз етілетін мәселе көпшілік қауым «жасанды интеллект» тіркесімен байланыстыра айтып жүретін автоматты машиналық аударма және құрылғының табиғи тілдегі мәтінді «түсінуі» туралы болмақ. Соңғы жылдары бұл мәселе «компьютерлік лингвистика» деп аталатын арнайы ғылыми пән ретінде жиі атала бастады, бірақ оның қолдану аясы

көпшілікке таныс болмағанмен, арнайы осы сала мамандарының ғылымда жеткен жетістігі болғанымен, қазақ тілінде әлі күнге шейін компьютерлер сөздің мағына реңктерін ажыратуға және әдемі әдеби аудармалар жасауға дайын емес екені шындық. Мұны табиғи тілдегі мәтінді автоматты түрде аудару және талдау мәселесін компьютермен басқарылатын термоядролық синтез мәселесімен тікелей салыстыруға болады. Дегенмен, осы екі іргелі технологиялық шешілмей тұрған қиын мәселенің өзара шамалы айырмашылығы бар, өйткені, жер планетасында табиғи термоядролық реакторлар жоқ, бірақ табиғи тілді түсінетін арнайы жасалған миллиардтаған «құрылғылар» бар. Ғылым мен техниканың арқасында прогресивті түрде жасалып жатқан машиналық аудармаға қатысты жарық көрген еңбектерді жоққа шығаруға болмайды.

Енді тарихқа үңілсек, 1920 жылдары Ресейде мәтін семиотикасы бойынша қарқынды зерттеулер жүргізілді, ал бүкіл әлемде семиотиканы кең ауқымды зерттеу тек 1960 жылдардың басынан басталады (бұл негізінен құрылымдық лингвистиканы жасаушы Романның еңбегімен байланысты). Орыс ғалымдары Марчук Ю.Н. [1] компьютерлік лингвистикаға енгізген және математикамен жақындасуына негіз болған еңбектері ғалымдардың арасында танымал.

Семиотика идеялары ірі ғалымдарды, соның ішінде математик Владимир Успенский мен лингвист Вячеслав Ивановты біріктірді. Тілді сипаттауға формальды тәсілдің табыстары таза гуманитарлық ғылымды логикалық қатаң пәнге айналдыру мүмкіндігін айқын көрсетті.

50-жылдардың аяғында академик Аксель Берг пен КСРО ҒА-ның корреспондент-мүшесі Алексей Ляпуновтың жетекшілігімен жасалған кибернетика, атап айтқанда, құрылымдық лингвистика бойынша жұмыстар отандық ғылымды алдыңғы қатарға шығарды. 1956 жылдың басында М.В.Келдыш атындағы Қолданбалы математика институтында (ҚПМ) француз тілінен орыс тіліне алғашқы отандық машиналық аударма жүйесін іске қосты.

Алексей Ляпунов пен Ольга Кулагина жасаған тілдің грамматикалық категорияларының жиынтық-теориялық көрінісі үлкен маңызға ие болды. Бұл нәтижелер формальды грамматика теориясын жасаушы болып саналатын Ноам Хомскийдің жұмысынан тәуелсіз алынды. Игорь Мельчуктың автоматты грамматикалық талдау бойынша жұмысы үлкен рөл атқарды.

Математикалық тіл білімінің нәтижелерін жалпылау және жүйелеу формальды тілдердің біртұтас теориясын жасауға мүмкіндік берді. Мәселе бір нәрсе болды: формальды тілдер теориясының аппараты жасанды тілдер үшін, атап айтқанда, бағдарламалау тілдері үшін өте жақсы болды, бірақ табиғи тілді талдау және машиналық аударма жүйесін құру ісінде қолайлы нәтиже бермеді.

Кейіннен Мельчуктың өзі орыс тілін автоматты синтаксистік талдау тұрғысынан атқарылған жұмысы «мүлдем тұйыққа тірелді» деп мойындады. Жасанды тілдер әдетте нақты эрекеттерге келетін анық семантиканы сипаттайтын формальды құрылымдарды басқаруға ыңғайлы болу үшін арнайы жасалған болатын. Бұл бағдарламалаудағы алгоритмдік тілдер болды.

Табиғи тілде тағы бір нәрсе бар - сөздік семантика, ол адамның мәтінді түсінуімен байланысты. Бұл түсіну тіпті ана тілінде сөйлейтін адам үшін соншалықты қарапайым болмауы мүмкін және тілдің өзін сипаттаудың ресми ережелерімен емес, психикалық процестермен байланысты. Сондықтан, автоматты аударма үшін сіз оның ресми белгісін емес, фразаның мағынасын сипаттай білуіңіз керек.

Бүгінгі таңда айқын көрінетін идеяларды Игорь Мельчук пен Александр Жолковский бірнеше ондаған жыл бұрын анықтаған болатын. Олардың лексикалық қызметтерді дамыту және «Мағына-Мәтін» теориясын құру табиғи тілді талдауға қолданылатын қатаң концептуалды жүйені құрудағы үлкен секіріс болды.

Мельчук өте талантты ғалым болды, дегенмен ол эмиграцияға кетті. Ол айдауда жүргенде морфологияның жалпы теориясы бойынша еңбектерін жарыққа шығарды. Бес томдық «Жалпы морфология курсы» іргелі монографиясы Батыста 90-жылдары жарық көрді. Егжей-тегжейлі және біршама жеңілдетпей, Мельчук теориясының мәнін мәтіннің мағынасы сипатталатын ресми семантикалық тілдің құрылысына дейін қысқартуға болады.

Бұл мәтіндік ақпаратты талдау тапсырмалары үшін де, машиналық аударма тапсырмалары үшін де үлкен мүмкіндіктер ашады.

Бұл мүмкіндіктерді жүзеге асыруды академик Юрий Апресян басқаратын ЕТАР машиналық аударма жүйесін жасаушы топ жүзеге асырды. Қазіргі уақытта бұл өте маңызды жұмыс Ресей ғылым академиясының Илья Богуславский жетекшілік ететін Ақпаратты беру проблемалары институтының зертханасында жалғасуда.

Жақында петерборлық математик Виталий Тузов Мельчук идеяларының жеңілдетілген нұсқасын пайдаланып, табиғи тіл үлгісін жасады. Тузов үлгісінде мәтіннен ақпаратты алу міндетін формальды семантикалық тілдегі мәтінді білім қорының ішкі көрінісіне түрлендіру міндетіне дейін қысқартуға әрекет жасалған. Осы қызықты модельді енгізу жұмысын сипаттайтын мақала журналдың сайтында белсенді пікірталас тудырды.

Компьютерлік лингвистикаға да қазақ ғалымдары да атсалысты. Профессор Қ.Бектаевтың қолдауымен Қолданбалы лингвистика бөлімі 1990 жылы А.Байтұрсынұлы атындағы Тілі білімі институтында ашылды. Көптеген елеулі еңбектер жарық көрді. «Қазына» сөздік қоры түзілді. Ал енді практикалық тұрғыдан қазақ ғылымында да компьютерлік лингвистикасына алғашқы жол салған қазақстандық ғалым Асқар Жұбановтың докторлық диссертациясы тіл білімінің жаңа саласы мәтін лингвистикасы тұрғысынан жазылған болатын. Қазақ тілінің келелі мәселелерінің біріне жататын мәтіннің мазмұндық құрылымының түзілуін абзацтық деңгейде қарастыруға және қазақ мәтінінің семантикалық көрінісін бейнелеу мен оның туындау мүмкіндіктерінің формальды принциптерін анықтауға арнап монографиялар да жарыққа шығарды. Сонымен қатар қазақ мәтінін автоматты түрде талдау мен жинақтаудың автоматты жүйелерін құру мәселесі туралы [2] және қазақ мәтінін абзац деңгейінде зерттеудегі мазмұнға қатысты тірек сөздерді статистикалық жолмен анықтау туралы мақалалары жарық көрді [3].

Мәтіндік ақпаратты өңдеу саласында коммерциялық өнімдерді жасаумен айналысатын көптеген бағдарламашылардың сөздіктерді құрастыру және жаңартудың кейбір тапсырмалары толығымен алгоритмдеуге болатынын түсінбейтіні таң қалдырады - бұл көптеген басқа нәрселер сияқты еді.

Ғалымдар тарапынан берілген бұл идеяларды мойындау кейде өте қиыншылықтар мен кедергіге әкеліп соқтырды. Валентин Турчин жасаған суперкомпиляция теориясына негізделген нақты әзірлемелерге көшу үшін отыз жылдан астам уақыт қажет болды. Элементтік база өзгерді, мүлдем жаңа бағдарламалау технологиялары пайда болды және бұрын жүзеге асырылмайтын көптеген теориялық ләззаттар сұранысқа ие болды. Мельчук теориясын да дәл осындай жол күтіп тұрған шығар.

Компьютерлік лингвистикасы 1960 жылдары КСРО-да қарқынды дамыды. Сонымен қатар, қазақ тіл білімінде А.Жұбановтың «Компьютерлік лингвистикаға кіріспе» атты еңбегі жарыққа шықты. Ол ұлттық компьютерлік лингвистикаға енгізген елеулі еңбек. Дегенмен, кейінгі онжылдықта машиналық аударма саласындағы жұмыстар қатаң үкімет бақылауына алынды. Орыс тіл білімінің ең жарқын өкілдерінің бірі Юрий Апресянға сол кездегі биліктің «қолдау көрсетпеуі» көптеген жылдар бойы отандық жобаларды баяулатты.

Алдағы жаңа компьютерлік революция адамзатқа қандай мүмкіндіктер беретінін әлі білмейміз. Дегенмен, компьютерлік лингвистика біздің заманымызда негізі мықты түрде қаланып жатқан жаңа технологиялық базаға көшеді деп үміттенуге болады.

Әдебиеттер тізімі

1. Марчук Ю.Н. Основы компьютерной лингвистики. М., 2000.; Марчук Ю.Н. Проблемы машинного перевода. М., 1983
2. Қазақ мәтінін автоматты түрде талдау мен жинақтаудың автоматты жүйелерін құру мәселесі // Академик Ш.Ш. Сарыбаев және тіл білімінің мәселелері. Алматы. Дайк-Пресс. 2005 ж. –693-699 бб.
3. Қазақ мәтінін абзац деңгейінде зерттеудегі мазмұнға қатысты тірек сөздерді

статистикалық жолмен анықтау // Жұбанов тағылымы. V Республикалық 4.ғылыми-теориялық конференция материалдары. Ақтөбе. 2005 ж. –10-15 бб.

4. Компьютерлік лингвистикаға кіріспе: Оқу құралы. – 2 басылым. – Алматы: Қазақ университеті, 2007. – 204 бет.

ЦИФРЛЫҚ ДАҒДЫЛАРДЫ ДАМУ АРҚЫЛЫ БІЛІМ БЕРУ ПРОЦЕСІН БАСҚАРУДЫҢ ТИІМДІЛІГІН АРТТЫРУ

Таженова Г. С.,

PhD, аға оқытушы

Қалмаханбет Г. М.

магистрант I курс,

Абай атындағы Қазақ ұлттық педагогикалық университеті

Алматы қ., Қазақстан

Аннотация: Цифрлық құралдарды қолдану білім беру мекемелерінің жұмысын оңтайландыруға, оқу сапасын жақсартуға және оқушылар мен педагогтардың өзара әрекетін жеңілдетуге мүмкіндік береді. Мақалада цифрлық дағдылардың білім беру процесін басқарудағы маңызы мен басқарудың тиімділігін арттыру жолдары қарастырылады. Сондай-ақ цифрлық құралдарды қолдану арқылы оқу процесінің сапасын жақсартуға, әкімшілік басқаруды оңтайландыруға және оқыту нәтижелерін талдауға баса назар аударылады. Мақалада цифрлық дағдыларды дамыту әдістері мен құралдары, сонымен қатар бұл процесті жетілдірудің жолдары ұсынылып, білім беру процесінде кездесетін қиындықтарды еңсеру стратегиялары мен цифрлық трансформацияның білім беру сапасына әсері талданады.

Кілт сөздер: Цифрлық дағдылар, білім беру процесін басқару, цифрлық құралдар, ақпараттық технологиялар, цифрлық трансформация, цифрлық сауаттылық.

Annotation: The use of digital tools enables the optimization of educational institutions' operations, improvement of learning quality, and facilitation of interactions between students and educators. This article examines the importance of digital skills in managing the educational process and ways to enhance the efficiency of educational management through the development of digital skills. Additionally, it highlights the role of digital tools in improving the quality of the learning process, optimizing administrative management, and analyzing learning outcomes. The article discusses methods and tools for developing digital skills, as well as approaches to improving this process. It also addresses strategies for overcoming challenges in education and analyzes the impact of digital transformation on the quality of education.

Keywords: Digital skills, educational process management, digital tools, information technologies, digital transformation, digital literacy.

Цифрлық дәуірдің қарқынды дамуы білім беру саласына жаңа талаптар қойып отыр. Қазіргі заманғы білім беру мекемелері тек қана дәстүрлі әдістермен шектелмей, ақпараттық-коммуникациялық технологияларды (АКТ) кеңінен қолдануға мәжбүр. Бұл өзгерістер білім беру процесін тиімді басқаруға мүмкіндік беріп, оның сапасын жаңа деңгейге көтереді. Цифрлық технологиялардың жылдам дамуы білім беру саласының заманауи талаптарына сай болуын қажет етеді. Бұл өзгерістерді тиімді басқару үшін педагогтар мен әкімшілік қызметкерлер цифрлық сауаттылықты меңгеруі тиіс. Қазақстан Республикасында білім беру саласын цифрландыруға ерекше көңіл бөлініп, «Цифрлы Қазақстан» бағдарламасы жүзеге асырылуда[1].

Мақсаты: Цифрлық дағдыларды дамыту арқылы білім беру процесін басқарудың тиімділігін арттырудың негізгі жолдарын анықтау және оны жүзеге асырудың тиімді әдістерін ұсыну. Бұл мақсатқа жету үшін цифрлық құралдарды қолданудың маңыздылығын талдау,

олардың білім беру сапасына әсерін зерттеу және цифрлық трансформацияға байланысты туындайтын қиындықтарды шешу жолдарын қарастыру көзделеді.

Зерттеу мақсатына жету үшін келесі міндеттер қойылды:

1. Цифрлық дағдыларды дамытудың білім беру процесін басқарудағы рөлін анықтау.
2. Білім беру мекемелерінде цифрлық құралдарды қолдану әдістерін зерттеу.
3. Цифрлық сауаттылықты арттырудағы негізгі қиындықтарды анықтап, шешу жолдарын ұсыну.

Цифрлық білім беру ресурстары – компьютерді қолдану арқылы жүзеге асатын өнім. Цифрлық білім беру ресурстары деп қазіргі заманғы білім берудің мақсаттары мен міндеттерін іске асыруға бағытталған графикалық, мәтіндік, цифрлық, сөйлеу, музыкалық, бейне, фото және басқа да ақпаратты қамтитын ақпараттық дереккөздер түсініледі. Күнделікті практика көрсетіп отырғандай, олардың басты құндылығы – бүгінгі цифрлық қоғам сұранысына сәйкесті педагогтерге оқытудың мазмұнын, әдістері мен ұйымдастырушылық нысандарына сапалы деңгейде өзгеріс енгізуге мүмкіндік беруі. Осыған орай, біз бүгінгі ақпараттандырудан цифрландыруға өту кезеңінде білім беруді цифрландыруды жүзеге асыру процесінің тиімді құралы – цифрлық білім беру ресурстары (ЦББР) деп нақты айта аламыз. Сол себепті де цифрлық білім беру ресурстарын оқу-тәрбие үдерісінде тиімді қолдана алу, болашақ педагогтердің цифрлық білім беру дағдыларын қалыптастыру – бүгінгі күн талабынан туындап отырған өзекті мәселе. Бүгінгі күні еліміздегі білім беруді цифрландырудың басты мақсаты – заманауи озық ақпараттық технологияларды қолдану негізінде білім берудің бірыңғай ақпараттық ортасын құру арқылы ұлттық білім беру сапасын арттыру. Ол өз кезегінде педагогтердің біліктіліктері мен дайындық деңгейіне жаңа талаптар қоя отырып, олардың кәсіби қызметіндегі нақты қайта құруларды қажет етеді. Өйткені қазіргі қоғам үшін кәсіби қызметіне функционалды дайындығы ғана емес, сонымен қатар тез өзгермелі қоғам жағдайына тез бейімделе алатын шығармашыл, құзыретті маман қажеттігінің басымдылығы артуда. Отандық ғалымдар елімізде цифрландыру үдерісінің жүзеге асу қарқынына сипаттама жасап, Қазақстан 4.0 индустриясын дамытуда перспективалы ел болуға толық мүмкіндік бар деп тұжырымдайды. Оны белсенді енгізу үшін ең алдымен, білім беруді цифрландыру қажеттігін баса көрсетеді, өйткені бұл процестің білім беру сапасына әсері білім алушыларға әлеммен, әсіресе заманауи технологиялармен нақты танысуға мүмкіндік беретіндігімен дәлелдейді [2].

Қазіргі таңда сабақта цифрлық білім беру ресурстарын қолданбай елестету мүмкін емес, сондықтан мұғалім ақпараттық технологияны толық меңгеріп, ғаламторда еркін жұмыс істей білуі тиіс. Мұнда педагог білім беріп қана қоймай, білім алушыларды өз бетімен білімді толықтыру көздерін табуға, өзін-өзі жүзеге асыра білуге бағыттау қызметін атқарады. Осыған байланысты, ақпаратқа қол жеткізуді жеңілдетіп қана қоймай, білім беру жүйесін жаңаша құруға мүмкіндік беретін заманауи ақпараттық технологиялар негізінде құрылған оқытудың жаңа моделіне сәйкесті құрылған тұтас педагогикалық үдерісті талап ететіндігін ескеру қажет.

Жалпы, білім беру жүйесінде отандық та, халықаралық та түрлі платформалар мен құралдар белсенді пайдаланылуда. Мысалы, Мектептерде ең танымал жүйелердің бірі Kundelik.kz -бұл оқушыларға, ата-аналарға және мұғалімдерге өзара әрекеттесуге, үлгерімді бақылауға және өзекті Хабарламалар алуға мүмкіндік беретін электронды күнделік. Сонымен қатар, BilimLand және Online мектеп платформалары интерактивті мазмұнды, соның ішінде бейне сабақтар мен тесттерді ұсынады, бұл оқытуды қол жетімді және қызықты етеді.

Мектептерде қашықтықтан оқыту үшін Microsoft Teams және Google Classroom белсенді қолданылады, мұнда мұғалімдер сабақтарды ұйымдастыра алады, тапсырмаларды жүктей алады және прогресті бақылай алады. Бұл құралдар сонымен қатар оқушылар мен мұғалімдерге байланыста болуға және оқу материалдарымен алмасуға мүмкіндік береді. Университеттерге келетін болсақ, Platonus және Univer сияқты академиялық процесті басқару жүйелері кеңінен қолданылады, Мен бұл туралы бұрын айтқан болатынымын. Бұл платформалар студенттерге курстарға тіркелуге, олардың үлгерімін бақылауға және тіпті әртүрлі құжаттарға өтініш беруге мүмкіндік береді. Қашықтықтан оқыту үшін көптеген

университеттер Moodle-ді қолданады, ол оқу материалдарын орналастыруды, тесттер мен басқа да іс-шараларды өткізуді қолдайды, бұл оқытуды кез-келген жерден қол жетімді етеді. Сонымен қатар, университеттер ZOOM, Microsoft Teams және Google Meet-ті онлайн дәрістер мен семинарлар өткізу үшін жиі пайдаланады, әсіресе гибриді оқыту форматында. Электрондық кітапханалар мен халықаралық дерекқорларға қол жетімділік те маңызды рөл атқарады.

Бұл құралдар мен платформалар дамуын жалғастыруда және, әрине, Қазақстанда білім беруді басқарудың сапасы мен қолжетімділігін арттыруда шешуші рөл атқарады[3].

Көптеген зерттеушілердің пікірінше, цифрлық сауаттылыққа цифрлық әлемде оқу, жұмыс істеу және өмір сүру үшін қажетті цифрлық дағдылар (Digital skills) кіреді. БҰҰ-ның 2018 жылғы есебінде цифрлық дағдылар қазіргі адамның әлеуметтік интеграциясын жақсартады.

Цифрлық дағдылар адамдарға цифрлық мазмұнды құруға және бөлісуге, қарым-қатынас жасауға және жалпы оқуда, жұмыста және әлеуметтік қызметте тиімді және шығармашылық өзін-өзі жүзеге асыру мәселелерін шешуге мүмкіндік береді.

Цифрлық сауаттылыққа компьютерлік сауаттылық, АКТ сауаттылық, ақпараттық сауаттылық және медиа сауаттылық, коммуникативтік сауаттылық деп аталатын цифрлық дағдылар кіреді. К. Эванс, Б. Мак Грей, Т. Варга-Аткинс пікірінше, цифрлық сауаттылық ақпаратты тиімді және қауіпсіз қолдану үшін тиімді басқару, түсіну, біріктіру, бөлісу, бағалау, құру және оған қол жеткізу мүмкіндігі; әр адамда цифрлы ортада болуы керек негізгі дағдылар мен машықтар; педагогтің әртүрлі цифрлық платформаларда ақпаратты табу, бағалау және нақты жеткізу қабілеті және т.б.

Цифрлық дағдылар (Digital skills) – дербес компьютерлерді, Интернетті және цифрлық технологиялардың басқа да түрлерін қолдану саласындағы халықтың құзыреттілігі, сондай-ақ адамдардың тиісті білім мен тәжірибе алуға ниеті. Цифрлық дағдылар адамдарға цифрлық мазмұнды құруға және бөлісуге, қарым-қатынас жасауға және жалпы оқуда, жұмыста және әлеуметтік қызметте тиімді және шығармашылық өзін-өзі жүзеге асыру мәселелерін шешуге мүмкіндік береді. Цифрлық дағдылар – ақпаратқа қол жеткізу және басқару үшін цифрлық құрылғыларды, коммуникациялық қосымшалар мен желілерді пайдалану саласындағы білім мен дағдыларға негізделген қалыптасқан, автоматтандырылған мінез-құлқық үлгілері. Дағды педагогтің жұмыс орнында және белгілі бір уақытта, жалпы жағдайда кәсіби қызметті жүзеге асыруды қамтамасыз ету қабілеті ретінде қарастырылады. Цифрлық сауаттылық- түрлі цифрлық платформалардағы мәтін және т.б. бұқаралық ақпарат құралдарының көмегімен ақпаратты табу, бағалау және нақты жеткізу мүмкіндігі. Цифрлық құралдар мен технологияларды, сондай-ақ интернет ресурстарын қауіпсіз және тиімді пайдалану үшін қажетті білім мен іскерліктің жиынтығы.

Цифрлық құзыреттілік - педагогтердің цифрлы ортада (кәсіптік контексте) білім алушылардың білім алуының маңызын сезінумен бірге алған жаңа білімді тәжірибеде тиімді пайдалана алатындай цифрлық технологияларды, цифрлық оқыту стратегияларын меңгеруі (Krumsvik R.A.) [4].

Цифрлық дағдылар – ақпараттық-коммуникациялық технологияларды (АКТ) меңгеру, оларды тиімді пайдалану қабілеті. Бұл дағдылар білім беру процесінің әртүрлі аспектілерін оңтайландыруға мүмкіндік береді, мысалы:

1. Ақпарат алмасу: Сандық платформалар мен құралдарды пайдалану арқылы білім беру мекемелерінің ішінде тиімді байланыс орнату.
2. Мәліметтерді талдау: Оқу нәтижелерін талдау, студенттердің үлгерімін бақылау және жеке білім беру траекторияларын құру.
3. Уақытты үнемдеу: Цифрлық жүйелер автоматтандыру арқылы әкімшілік жұмыстарды жеңілдетеді.

Цифрлық білім беру дағдыларының басты артықшылықтары – бұл оқытушыға ауқымды мазмұнда көмек беруі, яғни мультимедиялық проектор арқылы сандық нысандарды көрнекі түрде көрсетуі; білім алушылардың сандық білім беру ресурстарымен жұмысының жекелік,

зерттеушілік, сондай-ақ, шығармашылық сипатта болуын ұйымдастыруы; оқушылардың сабаққа деген қызығушылығын айтарлықтай арттыруы; энциклопедиялық сипаттағы қосымша ақпарат алу мүмкіндігі. [5].

Цифрлық дағдыларды дамытудың жолдары:

1. Оқыту және қайта даярлау бағдарламалары: Оқытушылар мен білім беру мекемелерінің әкімшілік қызметкерлеріне арнайы тренингтер ұйымдастыру.
2. Цифрлық құралдарды енгізу: LMS (Learning Management System) жүйелерін, мысалы, Moodle, Google Classroom немесе Microsoft Teams қолдану.
3. Тәжірибе алмасу: Әріптестер арасында үздік тәжірибелерді бөлісу үшін семинарлар, вебинарлар өткізу.
4. Жеке ізденіс: Әртүрлі онлайн платформалар арқылы (Coursera, Khan Academy) цифрлық сауаттылықты арттыру.

Цифрлық дағдылар – бұл заманауи өмірде, жұмыс орнында және білім алуда аса маңызды қабілеттер. Алайда, бұл дағдыларды дамыту кезінде бірқатар қиындықтарға тап болуға болады.

- Білім беру саласындағы техникалық инфрақұрылымның жеткіліксіздігі, интернеттің әлсіз немесе тұрақсыз болуы, қажетті құрылғылардың (компьютер, планшет, смартфон) жоқтығы.
- Білім деңгейінің жеткіліксіздігі, адамдардың базалық цифрлық дағдыларды білмеуі, жаңа бағдарламалар мен технологияларды игеруге қиналуы.
- Оқытушылардың уақыт тапшылығы, қазіргі заманғы жұмыс кестесінің тығыздығы, үй шаруашылығы мен оқудың қиыстырылуы.
- Мотивацияның төмендігі, технологияны үйренудің қажет екеніне сенбеу, қорқыныш немесе қызығушылықтың болмауы.

Осы аталған қиындықтарды шешудің жолдары:

- Қарапайымнан бастау, алдымен жеңіл және қызықты қосымшалармен танысу.
- Мотивацияны арттыру үшін оқудың нақты мақсаттарын анықтау;
- Мемлекеттік және жергілікті деңгейде интернеттің қолжетімділігін арттыру жобаларын қолдау;
- Қоғамдық орталықтарда (кітапханалар, коворкингтер) тегін интернет және компьютерлер ұсыну;
- Оқыту курстарын, онлайн және офлайн форматтағы тегін курстарды ұйымдастыру (мысалы, Coursera, Khan Academy, жергілікті IT-орталықтар);
- Оқытушыларды даярлау: Мұғалімдер мен тренерлерді заманауи цифрлық дағдыларға үйрету;
- Менторлық жүйе: цифрлық сауатты мамандардан кеңес алу мүмкіндігін қамтамасыз ету.
- Уақытты басқару әдістерін (тайм-менеджмент) енгізу, қысқа әрі нақты онлайн курстарды таңдау;

Бұл шешімдер цифрлық дағдыларды дамыту жолындағы барлық негізгі кедергілерді азайтуға және әрбір адам үшін технологиялық мүмкіндіктерді қолжетімді етуге көмектеседі [6].

Зерттеу барысында алынған нәтижелер білім беру саласындағы цифрлық технологиялар мен цифрлық дағдылардың цифрландыруды басқарудағы маңыздылығын көрсетті. Цифрлық дағдыларды дамыту – білім беру процесін басқарудың тиімділігін арттырудың негізгі құралы. Олар білім беру сапасын жақсартуға, уақытты үнемдеуге, инновациялық тәсілдерді қолдануға, оқу процесін оңтайландыруға және әкімшілік міндеттерді жеңілдетуге мүмкіндік береді. Цифрлық трансформацияның толық жүзеге асуы үшін мемлекеттік қолдау, мұғалімдер мен әкімшілік қызметкерлердің белсенділігі және заманауи құралдарды тиімді пайдалану қажет. Сондықтан білім беру саласындағы барлық қатысушылар цифрлық дағдыларды меңгеру және жетілдіру бағытында тұрақты жұмыс істеуі қажет. Біздің тұжырымдауымызша, білім беруді цифрландырудың құндылығы, бірінші кезекте, ақпараттық-коммуникациялық

технологияларды еркін меңгерген және үздіксіз білім алуға бағдарланған құзыретті педагогтердің зерттеушілік, шығармашылық жұмысын жандандыруға негіз бола алады. Өйткені заманауи цифрлық білім беру ресурстары білім беру процесінің барлық субъектілерінің қажеттіліктері мен мүмкіндіктерін ескере отырып, білім беру ортасы үшін маңыздылығы артуда.

Цифрлық дағдыларды дамыту арқылы білім беру процесін басқарудың тиімділігін арттыру үшін келесі қадамдар ұсынылады: білім беру процесін басқаруда цифрлық дағдыларды дамытуға арналған кешенді стратегия әзірлеу, онлайн платформалар арқылы кәсіби біліктілікті арттыруды ынталандыру, білім беру мекемелерін заманауи техникамен және тұрақты интернетпен қамтамасыз ету, оқытушыларға цифрлық дағдыларды игеруде тәлімгерлік қолдау көрсету қажет. Бұл шаралар мемлекеттік қолдауды, инфрақұрылымды жақсартуды, оқытушыларды оқыту мен ынталандыруды және оқушылардың цифрлық дағдыларын арттыруды қамтуы тиіс.

Жоғарыда айтылғандарды қорытындылай келе, цифрлық дағдыларды дамыту білім беру процесін басқарудың тиімділігін арттырудың негізгі факторларының бірі болып табылады. Зерттеу барысында цифрлық технологиялардың білім беру саласына ықпалы, басқару тиімділігін қамтамасыз етудегі рөлі және оларды пайдалану арқылы қол жеткізілетін нәтижелер анықталды.

Цифрлық дағдыларды дамыту білім беру ұйымдарында келесі артықшылықтарды қамтамасыз етеді:

1. Басқару процестерін автоматтандыру: Ақпараттарды өңдеу, талдау және шешім қабылдау жылдамдығын арттыру.
2. Кері байланысты жақсарту: Білім беру процесінің барлық қатысушылары арасында тиімді коммуникацияны қалыптастыру.
3. Білім сапасын бақылау: Мониторинг пен талдаудың заманауи құралдары арқылы оқу нәтижелерін бағалаудың ашықтығы мен нақтылығын қамтамасыз ету.
4. Жеке оқыту траекториясын құру: Білімалушылардың қажеттіліктері мен мүмкіндіктеріне сәйкес икемді білім беру әдістерін қолдану.

Осылайша, цифрлық дағдыларды меңгеру мен дамыту басқару жүйесінің тиімділігін арттыруға, білім беру сапасын жақсартуға және ұйымның жалпы қызметін оңтайландыруға мүмкіндік береді. Білім беру мекемелерінде цифрлық трансформацияны енгізу тек технологияларды пайдаланумен ғана шектелмей, мұғалімдер мен басқарушылардың кәсіби құзыреттілігін арттыруды да қамтуы қажет.

Болашақта цифрлық дағдыларды жетілдіру бағытында инновациялық тәсілдерді қолдану және цифрлық инфрақұрылымды дамыту білім беру жүйесін тиімді басқарудың жаңа мүмкіндіктерін ашады деп сенеміз.

Әдебиеттер тізімі

1. Қазақстан Республикасы Оқу-ағарту министрлігі «Цифрлы Қазақстан» мемлекеттік бағдарламасы.
2. Сардарова Ж.И. «Білім беруді цифрландыру жағдайында болашақ педагогтердің цифрлық білім беру ресурстарын пайдалану даярлығын қалыптастыру» Педагогикалық ғылымдар сериясы №1 (70) 2022.
3. ҚР Президенті Қасым-Жомарт Тоқаев 2024 жылғы Қазақстан халқына жолдауы.
4. Бузаубақова К.Д., Беделбаева А.Е. ЦИФРЛЫ БІЛІМ БЕРУ ОРТАСЫНДАҒЫ ПЕДАГОГТИҢ ҚЫЗМЕТІ – Тараз: «ИП Бейсенбекова А.Ж.», 2023. – 128 б.
5. Гусев А.В. "Цифровые технологии в образовании".
6. Сарсенбаева Н.Ф., Мырзахметова Б.Ш., Адылбекова Э.Т. Цифровизация образования в Республике Казахстан // Мир педагогики и психологии: международный научно-практический журнал. – 2021. – №01 (54)

Білім беруде Stem технологиясын пайдаланып Информатика пәнін оқытудың әдісі

Уксикбаев Е.

*Қожа Ахмет Ясауи атындағы Халықаралық қазақ-түрік университеті,
Түркістан қ., Қазақстан*

Аннотация. Образование в области STEM, связанное с компьютерными науками. Студентам предоставляются знания и практический опыт, необходимые для достижения успеха в этой постоянно развивающейся области. Участниками эксперимента стали студенты вузов и преподаватели средних школ по образовательной программе «Информатика». В целях сбора необходимых данных, предварительного и итогового оценивания студенты проходят тесты, позволяющие оценить их первоначальные знания и навыки в области информатики. После ознакомления с особенностями технологии STEM с использованием разных методов обучения были проведены итоговые тесты для переоценки своих знаний и навыков. Оценка влияния информатики на результаты обучения, оценка эффективности задач по кодированию и соревнований по совершенствованию навыков кодирования и способностей к решению проблем, совместное обучение, определение преимуществ интегрированного обучения информатике с другими предметами, изучение влияния внедрения робототехники. на занятия по информатике, анализируя эффективность самостоятельных учебных ресурсов в развитии навыков в области информатики.

Ключевые слова: технология STEM, методы обучения, вычислительные методы, проектное обучение, задачи кодирования, совместное обучение, технология интегрированного обучения.

Abstract. STEM education related to computer science. Students are provided with the knowledge and practical experience necessary to succeed in this constantly evolving field. Participants in the experiment were university students and secondary school teachers in the educational program "Computer Science". In order to collect the necessary data, pre- and post-assessment, students take tests to assess their initial knowledge and skills in the field of computer science. After familiarization with the features of STEM technology using different teaching methods, post-tests were administered to re-evaluate their knowledge and skills. Assessing the impact of computer science on learning outcomes, evaluating the effectiveness of coding tasks and competitions to improve coding skills and problem solving abilities, collaborative learning, determining the benefits of integrated computer science education with other subjects, studying the impact of introducing robotics. in computer science classes, analyzing the effectiveness of independent learning resources in developing computer science skills.

Keywords: STEM technology, teaching methods, computational methods, project-based learning, coding tasks, collaborative learning, integrated learning technology.

Кіріспе

Технология мен инновацияға негізделген дәуірде информатика білімі білім беру ландшафтының маңызды құрамдас бөлігі болды. Білім алушыларын цифрлық болашаққа дайындау үшін оқытушылар STEM (ғылым, технология, инженерия және математика) біліміне көбірек бет бұруда - сыни ойлау мен проблемаларды шешу дағдыларын ынталандыратын пәнаралық тәсіл [1]. Информатикаға қатысты STEM білімі Білім алушыларға осы үнемі дамып келе жатқан салада жетістікке жету үшін қажетті білім мен практикалық тәжірибе жүргізілді. Экспериментке қатысушылар, информатика білім беру бағдарламасы бойынша ЖОО студенттері мен орта мектеп мұғалімдері болды. Оған қажетті деректерді жинау, алдын ала және қорытынды бағалау үшін, білім алушылар информатика саласындағы алғашқы білімдері мен дағдыларын бағалау сынақтарынан өтеді. Оқытудың әртүрлі әдістерін қолданып STEM технологиясының ерекшеліктерімен танысқаннан кейін олардың білімі мен дағдыларын тағы бір рет бағалау үшін қорытынды сынақтар өткізілді [1].

Білім алушылар, STEM технологиясына оқыту әдістері мен тәсілдерін әрі оны

пайдаланудың тиімділігін анықтау үшін кері байланыс жасап, сауалнамаларды толтырды. Оқытудың әрбір әдісінің енгізілуі мен нәтижелілігін бағалау үшін сыныпта бақылаулар жүргізілді.

Деректерді сандық талдау арқылы, STEM технологиясына оқыту әдісі мен тәсілдерін қолдану білім алушылардың игерген, білімі мен дағдыларына әсерін өлшеу үшін бағалауға дейінгі және соңғы қорытынды ұпайлар салыстырылады. Т-тесттер сияқты статистикалық әдістер қолданылады. Ал, сапалық талдау арқылы, білім алушылардың тәжірибесі мен білімді игеру туралы сапасын анықтау үшін, білім алушылардың сауалнамалары мен бақылау жауаптары талданды[2].

Кодтау тапсырмалары мен жарыстар кодтау дағдыларын арттырып, бәсекелестік рухын тәрбиелейтіні анықталды, бұл кодтау қабілеттерін жақсартуға әкеледі. Ынтымақтастық оқыту білім алушылардың сабаққа қатысуына және командалық жұмыс дағдыларына әсер етті, бұл информатика саласындағы білімді тереңірек игеруге әкелді. Робототехниканы оқытуда кіріктірілген оқыту әдісі білім алушыларды шығармашылық қабілеті мен проблемаларды шешуге ынталандырып, сонымен қатар, білім алушылардың информатиканың нақты қолданылуын түсінуін жақсартты. Өзін-өзі оқытуға арналған ресурстар икемділікті қамтамасыз етеді және білім алушылардың дербестігін арттыруға әкелетін жеке оқу стильдерін ескереді. Бұл зерттеу әртүрлі оқыту әдістерінің тиімділігіне дәлелдер келтіре отырып, STEM технологиясына оқыту әдістерін қолдану арқылы білім алушылардың білім сапасын арттыруда және информатика әдістемесі бойынша өзіндік үлес қосады[2]. Зерттеу көрсеткендей, оқытудың әртүрлі тәсілдері білім алушылардың түрлі деңгейлері мен бейімділіктеріне сәйкес келуі мүмкін. Сонымен қатар, ол информатика білімін жақсарту үшін практикалық тәжірибені, конкурстарды және өзін-өзі дамыту ресурстарын біріктіруде өте құнды, әрі бұл ғылым үшін маңызды болып табылады. Зерттеудің нәтижелері оқытушыларға, оқу жоспарын жасаушыларға және ізденушілерге құнды ақпарат береді. Олар информатика мен STEM біліміне көп қырлы көзқарастың маңыздылығын атап көрсетеді, бұл инклюзивті және тиімді білім беру ортасын құруға ықпал етеді. Сайып келгенде, зерттеу STEM технологиясына оқытуда дамытуға және білім алушылардың информатика және онымен байланысты салалардағы мансапқа болашақ дайындығына ықпал етеді[3].

Зерттеу әдіснамасы

Информатика саласындағы STEM білім беруде негізгі әдістердің бірі - жобалық оқыту (PBL). PBL білім алушыларын нақты өмірдік жағдаяттарды шешуге бағыттайды, онда олар нақты мәселелерді шешу үшін бағдарламалау дағдыларын қолдануы керек. Веб-сайт құру, мобильді қосымшаны әзірлеу немесе қарапайым ойын құру болсын, PBL білім алушыларын сыни тұрғыдан ойлауға және бірлесіп жұмыс істеуге баулиды. Осы жобалар арқылы білім алушылар өздерінің бағдарламалау дағдыларын жетілдіріп қана қоймай, олардың туындыларының өмірге келуін бақылай отырып, жетістік сезімін сезінеді [3].

Бағдарламалау тапсырмалары мен конкурстары Білім алушыларға бағдарламалау дағдыларын тексеруге арналған тамаша платформа ұсынады. LeetCode, Codeforces және HackerRank сияқты платформалар әртүрлі шеберлік деңгейлеріне сәйкес келетін кодтау тапсырмаларының кең ауқымын ұсынады. Бұл платформалар салауатты бәсекелестікті ынталандырып қана қоймайды, сонымен қатар Білім алушыларға проблемаларды шешу дағдыларын жетілдіруге және құрдастарынан үйренуге мүмкіндік береді.

Ынтымақтастық педагогикасы негізінде информатика саласындағы STEM білімінің негізгі элементі болып табылады. Топтық жобалармен жұмыс жасау немесе жұптық бағдарламалауға қатысу арқылы білім алушылар тиімді қарым-қатынас жасауды, пікір алмасуды және бір-бірінің күшті жақтарын пайдалануды үйренеді. Кіріктірілген оқыту қоғамдастық сезімін дамытады және білім алушыларын әртүрлі көзқарастармен таныстырады, оларды жан-жақты информатика мамандарына айналдырады.

Ынтымақтастық педагогикасының 3 мақсаттық бағыты анықталған:

1. Педагогикалық талап етуден педагогикалық қарым-қатынасқа көшу.
2. Білім алушыларға ізгілік-жеке тұлғалық тұрғысынан қарату.

3. Оқыту мен тәрбиенің бірлігі.

Мұғалім жаңа материалды түсіндіреді, содан кейін білім алушылар топтарда оны бекітуді, түсінуге тырысуды, барлық мәліметтерді түсінуді ұсынады. Психология тілінде іс-әрекеттің индикативті негізін қалыптастыру бойынша жұмыс ұйымдастырылады (бірақ әр студент үшін). Топтарға белгілі бір тапсырма, қажетті тіректер беріледі. Тапсырма бөлімдер бойынша (әр білім алушы өз бөлігімен айналысады) немесе "айналмалы үстел" арқылы орындалады (әрбір келесі тапсырманы келесі студент орындайды, күшті студент немесе әлсіз бастай алады)[4]. Бұл жағдайда кез-келген тапсырманың орындалуын білім алушы дауыстап түсіндіреді және бүкіл топ бақылайды. Барлық топтардың тапсырмаларын аяқтағаннан кейін, әр сабақтағы оқытушы әр түрлі топтардың осы тапсырманы орындауы туралы жалпы талқылауды ұйымдастырады (егер тапсырма барлық топтар үшін бірдей болса, мысалы, жаттығу немесе тапсырма, тапсырмалар сериясы) немесе тапсырмалар әр түрлі болса, әр топтың тапсырмаларын қарастыру. Оқытушы материалды барлық білім алушыға игергеніне көз жеткізгенде, ол жаңа материалды түсіну мен игеруді тексеруге тест береді. Тест тапсырмаларында жеке, топтан тыс жұмыс істейді. Сонымен бірге, оқытушы, әрине, тапсырмалардың күрделілігін ажыратады. Жеке жұмыс бағалары (тест) топта жинақталады және жалпы бағалау жарияланады [5].

Интеграция өзін-өзі жүзеге асыруға, өзін-өзі көрсетуге, мұғалімнің шығармашылығына мүмкіндік береді, қабілеттердің ашылуына ықпал етеді. Кіріктірілген сабақтардың артықшылықтары:

- оқу мотивациясын арттыруға, білім алушылардың танымдық қызығушылықтарын қалыптастыруға және дамытуға, әлемнің тұтас бейнесін қалыптастыруға және құбылысты бірнеше жағынан қарастыруға ықпал етеді;
- әдеттегі сабақтардан гөрі білім алушылардың коммуникативті құзыреттілігін, жалпы білім беруге және пәннен тыс дағдыларын дамытуға ықпал етеді;
- оқу-тәрбие процесін күшейтеді, шамадан тыс жүктемені алып тастайды.
- оқытушының кәсіби шеберлігінің өсуіне ықпал етеді, өйткені олар оқытуда белсенділік тәсілін жүзеге асыруды талап етеді [6].

Кіріктірілген сабақтардың заңдылықтары:

- бүкіл сабақ автордың дизайнына бағынады,
- сабақ негізгі оймен біріктіріледі (сабақ өзегі),
- сабақ біртұтас тұтастықты құрайды, Сабақтың кезеңдері бүтіннің үзінділері болып табылады,

Сабақтың кезеңдері мен компоненттері логикалық және құрылымдық тәуелділікте, сабақ үшін таңдалған дидактикалық материал дизайнға сәйкес болып, Ақпарат тізбегі "берілген" және "жаңа" ретінде ұйымдастырылады.

Мұғалімдердің өзара әрекеттесуі әртүрлі тәсілдермен құрылуы мүмкін:

- Олардың әрқайсысының тең үлестік қатысуымен тең;
- Оқытушылардың бірі жетекші, ал екіншісі ассистент немесе кеңесші бола алады;

Кіріктірілген бірнеше пәндік сабақта біреуі жетекші болады. Көбінесе кіріктірілген сабақтар жұптасады және оларды оқытушылар бірлесіп жүргізеді. Оқу пәндерінің әртүрлі интеграциясы мүмкін. Кіріктірілген сабақтар пәнаралық байланыс жүйесінің маңызды бөлігі болып табылады. Мұндай сабақтарға арналған Материал бізді қоршаған әлемде болып жатқан процестердің бірлігін көрсетеді, білім алушыларға әртүрлі ғылымдардың өзара байланысын көруге мүмкіндік береді. Негізгі назар белгілі бір білімді игеруге емес, бейнелі ойлауды дамытуға бағытталған [7]. Интеграцияланған сабақтар сонымен қатар білім алушылардың шығармашылық белсенділігін міндетті түрде дамытуды көздейді. Бұл барлық оқу пәндерінің мазмұнын пайдалануға, ғылымның, мәдениеттің, өнердің әртүрлі салаларынан ақпарат тартуға, қоршаған өмірдің құбылыстары мен оқиғаларына жүгінуге мүмкіндік береді.

STEM принциптері (ғылым, технология, инженерия және математика) информатикада шешуші рөл атқарады. Информатикадағы STEM технологиясы инновацияларға, мәселелерді шешуге және дағдыларды дамытуға ықпал ететін осы пәндердің қиылысы болып табылады.

Міне, информатикадағы STEM технологиясының негізгі аспектілері:

STEM технологиясы пәнаралық оқытуға ықпал етеді. Информатикада бұл нақты есептерді шешу үшін математикалық ұғымдарды, ғылыми принциптерді және инженерлік дағдыларды біріктіруді білдіреді. Мысалы, алгоритмдерді әзірлеу (информатика) көбінесе оңтайландырудың математикалық тұжырымдамаларына сүйенеді [8].

Практикалық зерттеу: STEM технологиясы практикалық зерттеулер мен эксперименттерді ынталандырады. Информатикада бұл кодтау, аппараттық құралды конфигурациялау және бағдарламалық жасақтаманы әзірлеу жобаларында көрінеді. Білім алушылар бағдарламалық жасақтаманы құру немесе аппараттық компоненттерді жобалау және құрастыру үшін кодтау дағдыларын қолдану арқылы тәжірибеден үйренеді.

STEM технологиясы мәселелерді шешуге баса назар аударады. Информатика кодты түзету немесе тиімді Алгоритмдер құру болсын, мәселелерді анықтауды және шешуді қамтиды. STEM принциптері информатика саласындағы сыни ойлау мен проблемаларды шешу дағдыларын дамытады.

Нақты әлемдегі қосымшалар: STEM технологиясы сыныптағы оқытуды нақты әлемдегі қосымшалармен байланыстыруға тырысады. Информатикада бұл практикалық мәселелерді шешетін бағдарламалық қосымшаларды әзірлеуді немесе нақты сценарийлерді модельдеу үшін компьютерлік модельдерді қолдануды білдіреді.

Негізінде, информатика саласындағы білім берудегі STEM технологиясы білім алушыларға техникалық дағдылары ғана емес, сонымен қатар осы дағдыларды күрделі мәселелерді шешуге, жаңа технологияларға бейімделуге және олардың жұмысының этикалық және әлеуметтік салдарын ескеруге қабілетті информатика саласындағы тәжірибелі мамандар болуға мүмкіндік береді. Бұл информатика білімін 21 ғасырдың талаптарына сәйкес келтіреді және технологияны жақсы білетін, инновациялық және этикалық мамандардың жаңа буынын тәрбиелейді [9].

Зерттеу жұмысымыздың негізгі мақсаты STEM технологиясына оқыту әдістері мен тәсілдерін қолдана отырып білім алушылардың білімі мен дағдысын арттырудың тиімділігін бағалау болды. Біз әрбір әдіс пен тәсілдің білімалушының білімді игеруге, дағдыларды қалыптастыруға және оны дамытуға әрі оның жалпы оқу тәжірибесіне қалай әсер еткенін бағалауды мақсат еттік. Осы мақсатты шешу арқылы зерттеу барысында STEM технологиясына оқытудың әртүрлі әдістері мен тәсілдері жан-жақты білімді игеруіне қалай ықпал ететінін анықталды. Зерттеу нәтижесінде, тексерілген ғылыми болжамдар төмендегі мәліметтерді алуға мүмкіндік берді:

1 Жобалық оқыту, проблеманы шешуге бағытталған оқыту (PBL) білім алушылар арасында информатика және STEM технологиясы бойынша білім мен есептерді шешу дағдыларын айтарлықтай жақсартады.

2 Кодтау әдісі тапсырмалары мен жарыстар кодтау дағдыларын жақсартады және білім алушылардың проблемаларды шешу қабілеттерін дамытады.

3 Ынтымақтастықта оқыту білім алушылардың сабаққа қатысуы мен топтық жұмыс дағдыларына оң әсер етеді, бұл информатика білімін сақтаудың жоғарылауына әкеледі.

4 Өзіндік оқуға арналған ресурстарды пайдаланудың тиімділігі мен оның жеке тұлғаның білімді игеру стильдеріне сәйкес келеді, нәтижесінде STEM технологиясын үйренушілер өзін-өзі басқарады және білімді игеруге қызығушылығы мен ынтасы арта түседі [10].

Осы ғылыми болжамдарды эмпирикалық түрде тексеру арқылы бұл зерттеудің STEM технологиясын игеру үшін оқыту әдістері мен тәсілдерінің тиімділігін көрсетті. Нәтижелер Жоғары оқу орны педагогтары мен болашақ информатика мұғалімдерін STEM технологиясына оқытудың әдістері мен тәсілдерін білім беру тәжірибесінде қолдануда тиімділігін көрсетті.

Тәжірибелік зерттеу жұмысы, Оңтүстік Қазақстан педагогикалық университеті мен М.Әуезов атындағы Оңтүстік Қазақстан университетінде болашақ информатика мұғалімдерін даярлау үдерісінде жүргізілді. Оқу күзгі семестрде басталып, келесі жазда аяқталды.

Деректер жинау

STEM технологиясын оқыту әдістері мен тәсілдерін қолдану тәжірибелері туралы деректер жинау үшін сауалнамалар таратылды. Сұрақтар сабақта қолданылған әдістер мен тәсілдердің тиімділігі мен білім алушылардың сабаққа қатысу деңгейлерін және олардың оқу нәтижелерін анықтау бойынша қойылды. Бақылау топтарында әрбір оқыту әдісі мен тәсілдердің орындалуы мен әсерін бағалау үшін сыныптабақылау жүргізді. Бұл бақылаулар білім алушылардың сабаққа қатысуы, топтық динамика және оқытушы мен білім алушының өзара әрекеттесуі сияқты факторларды қарастырды. Зерттеуде деректерді талдаудың сандық және сапалық әдістері қолданылды. Сандық талдауда, әрбір оқыту әдісінің STEM технологиясы бойынша білімі мен дағдыларына айтарлықтай әсер еткенін анықтау үшін статистикалық әдістерді, соның ішінде t-тесттерін және ANOVA көмегімен бағалауға дейінгі және кейінгі ұпайлар талданды [10].

Сапалық талдау үшін, сапалы түсініктерді алу үшін сауалнама жауаптары мен бақылау деректеріне мазмұнды талдау жасалды. Бұл түсініктер білім алушылардың тәжірибесін, қабылдауын және әрбір оқыту әдісінің тиімділігінің нюанстарын түсінуге көмектесті.

Зерттеу нәтижелері

STEM технологиясы бойынша білімін арттырып, есептерді шешу дағдыларына айтарлықтай оң әсер етті. Бағалаудан кейінгі ұпайлар эксперимент басындағы бағалау ұпайлармен салыстырғанда айтарлықтай жақсарғанын көрсетті.

Өзіндік оқуға арналған ресурстарды пайдалану арқылы STEM технологияны игеруде өзін-өзі басқарып, білімді игеруге деген ынтасы артуы, өзіндік оқу стильдерінің тиімділігін байқатты. Яғни, білім алушылардың сауалнамаға берген жауаптары өзіндік оқуға арналған ресурстарды қолданудың тиімділігін жоғары деңгейін көрсетті.

Талқылау

Информатика үшін STEM технологиясын оқытудың әдістері мен тәсілдерінің тиімділігін көрсетеді. Оқыту әдістері білім алушылардың STEM технологиясын игеруге деген қызығушылықтарын қанағаттандыру үшін көп қырлы тәсілді қолданудың маңыздылығын негіздейді. Нәтижеде, жобалап оқыту, кодтау тапсырмалары мен жарыс сабақтары, ынтымақтастық оқыту әдісі, Робототехниканы кіріктіре оқыту әдісі мен жобалар жасау және өзіндік оқуға арналған ресурстарды пайдалану STEM технологияны қолданудың тиімділігін көрсетті. Маңыздысы, бұл зерттеу ЖОО-да осы оқыту әдістерін болашақ информатика мұғалімдерін STEM технологиясына оқыту үшін, оқу бағдарламаларына енгізуді қарастыру керектігін көрсетеді. Ол әртүрлі студенттік топтың қажеттіліктерін қанағаттандыра отырып, инклюзивті және тартымды оқу орталарын құру әлеуетін көрсетеді [11].

Нәтижелер тәжірибелік, интерактивті оқыту тәсілдерінің маңыздылығын көрсететін алдыңғы зерттеулермен сәйкес келеді. Сонымен қатар, нәтижелер осы оқыту әдістерін тиімді ететін механизмдерді одан әрі зерттеуге мүмкіндік береді. Келешекте зерттеу перспективасы осы оқыту әдістерінің білім алушылардың STEM технологияны меңгеруде және информатика мұғалімдерін даярлауда жоғары жетістіктерге жету үшін, ұзақ мерзімді әсерін зерттеуді қамтиды. Бұл зерттеу білім алушыларын информатиканы оқытудағы кездесетін қиындықтар мен оларды шешу мүмкіндіктерін табуда инновациялық оқыту әдістерінің тиімділігін эмпирикалық дәлелдеу арқылы, STEM технологиясын оқытуға ықпал етеді [11].

Қорытынды

STEM технологиясы - бұл білім алушыларын цифрлық дәуірде табысқа жету үшін қажетті дағдылар мен біліммен қаруландыратын оқытудың трансформациялық тәсілі. Жобалық оқытуды, кодтау тапсырмаларын, ынтымақтастықты, робототехниканы және өзіндік оқу ресурстарын біріктіру арқылы оқытушылар білім алушыларға информатиканың үнемі дамып келе жатқан әлемінде табысқа жетуге мүмкіндік беретін бай және қызықты білім беру тәжірибесін жасай алады.

Болашақ информатика пәні мұғалімдерін даярлауда STEM технологиясының бес негізгі оқыту әдіс-тәсілдері негізге алынды [11].

Мұнда проблеманы шешуге бағытталған оқыту (PBL) технологиясы: PBL информатиканы оқыту нәтижелеріне қалай әсер ететінін зерттеу. Проблеманы шешуге

бағытталған оқыту (PBL) – бұл нақты әлемдегі күрделі мәселелер білім алушылардың фактілер мен тұжырымдамаларды тікелей ұсынудан гөрі ұғымдар мен принциптерді игеруіне ықпал ету құралы ретінде қолданылатын оқыту әдісі. Курстың мазмұнынан басқа, мәселелерді шешу қабілеттерін және қарым-қатынас дағдыларын дамыта алады. Ол сондай-ақ топтарда жұмыс істеуге, зерттеу материалдарын іздеуге және бағалауға және өмір бойы білім алуға мүмкіндіктер бере алады.

Информатика үшін STEM технологиясына оқыту әдістері мен тәсілдері бойынша жүргізілген зерттеулер оқытудың әртүрлі тәсілдерінің тиімділігі туралы құнды түсініктер берді. Бұл зерттеу мұғалімдерге, оқу бағдарламаларын құрастырушыларға және әдіскерлерге информатика бойынша білім беруді жақсартуда басшылыққа алатын маңызды қорытынды жасауға мүмкіндік берді.

Оқыту әдістерінің тиімділігі: жобалық оқыту, кодтау әдісі бойынша тапсырмалар мен жарыстар ұйымдастыру, ынтымақтастық оқыту, робототехниканы кіріктіре оқыту әдісі, өзіндік оқуға арналған ресурстарды пайдалану - STEM технологияны оқытуға оң әсер ететінін растайды. Бұл әдістер мен тәсілдер білімгерлердің білімін, дағдысын, белсенділігін және жалпы оқу тәжірибесін арттырады.

Қорытындылай келе, бұл зерттеу информатика үшін STEM білім берудегі инновациялық оқыту әдістерінің трансформациялық әлеуетін атап көрсетеді. Ол білім алушылардың цифрлық дәуірде озық білімді игеру үшін қажетті дағдылар мен біліммен қаруландыратын, динамикалық және тартымды оқу ортасын құрудың маңыздылығын көрсетеді. Осы оқыту әдістері мен тәсілдерін қолдана отырып, STEM технологиясы бойынша білім беру саласы үнемі дамып келе жатқан технологиялық ландшафтқа бейімделіп, өркендей алады.

Әдебиеттер тізімі

1. Чемяков В. Н., Крылов Д. А. STEM-новый подход к инженерному образованию //Вестник Марийского государственного университета. – 2015. – №. 5 (20). – С. 59-64.
2. Репин А. О. Актуальность STEM-образования в России как приоритетного направления государственной политики //Научная идея. – 2017. – №. 1. – С. 76-82.
3. Брыксина О. Ф., Тараканова Е. Н. STEM-образование: дань моде или необходимость? //ОФ Брыксина, ЕН Тараканова. Сборник материалов VIII Международной научно-практической конференции (21-24 июня 2016 года)«Инфо-стратегия. – 2016. – С. 306-309.
4. Фролов А. В. Роль STEM-образования в" новой экономике" США //Вопросы новой экономики. – 2010. – №. 4. – С. 80-90.
5. Муродходжаева Н. С. и др. Преемственность дошкольного и начального общего образования средствами stem-образования //Hominum. – 2021. – №. 2. – С. 84-99.
6. Авдеева Т. И. STEM образование: история и современность //Наука и инновации-современные концепции: сборник научных статей по итогам работы Международного научного форума. Уфа. – 2019. – С. 41-46.
7. Волосовец Т. В., Маркова В. А., Аверин С. А. STEM-образование детей дошкольного и младшего школьного возраста. Парциальная модульная программа развития интеллектуальных способностей в процессе познавательной деятельности и вовлечения в научно-техническое творчество: учебная программа //М.: Бином. Лаборатория знаний. – 2019.
8. Мусина Л. М. и др. Внедрение STEM образования: зарубежные практики //Вестник ГГНТУ. Гуманитарные и социально-экономические науки. – 2020. – Т. 16. – №. 3. – С. 64-71.
9. Маринюк А. А., Серебренникова Ю. А. Подготовка будущих педагогов начальной школы к использованию ресурсов stem-образования //Известия института педагогики и психологии образования. – 2018. – №. 1. – С. 11-14.
10. Сейтвелиева С. Н. STEM-образование //Новые компьютерные технологии.–

2016. – 2010. – Т. 1. – №. 8. – С. 96-97.

11. Григорьев С. Г., Курносенко М. В. Инженерное образование и STEM-образование. Реальность и перспективы // Информатизация образования и методика электронного обучения. – 2018. – С. 13-19.

ИНЖЕНЕРЛІК-ТЕХНИКАЛЫҚ КАДРЛАРДЫ ДАЯРЛАУДЫҢ ӨЗЕКТІ МӘСЕЛЕЛЕРІ МЕН БОЛАШАҒЫ

Ергешова С.А.

Тарих пәнінің мұғалімі

№54 мектеп-лицейі

Астана қ., Қазақстан

saule0908@bk.ru

Аңдатпа. Мақалада цифрландыру және технологиялардың жылдам дамуы жағдайында инженерлік - техникалық кадрларды даярлаудың өзекті мәселелері мен перспективалары қарастырылған. Практикалық дағдылардың жетіспеушілігі, білімнің ескіруі және пәнаралық тәсілдің шектеулілігі сияқты мәселелер талданады. Оқытуға цифрлық технологияларды енгізуді, индустриямен ынтымақтастықты кеңейтуді және үздіксіз білім беруді қолдауды қоса алғанда, мамандарды даярлауды жақсартудың ықтимал жолдары талқылануда. Ұсынылған ұсынымдар қазіргі еңбек нарығының сын-қатерлеріне дайын инженерлердің бейімділігі мен құзыреттілігін арттыруға бағытталған.

Түйін сөздер: инженерлік кадрларды даярлау, цифрлық технологиялар, практикалық дағдылар, үздіксіз білім беру, индустриямен ынтымақтастық.

Аннотация. В статье рассмотрены актуальные проблемы и перспективы подготовки инженерно - технических кадров в условиях цифровизации и быстрого развития технологий. Анализируются такие проблемы, как отсутствие практических навыков, устаревание знаний и ограниченность междисциплинарного подхода. Обсуждаются возможные пути улучшения подготовки специалистов, включая внедрение цифровых технологий в обучение, расширение сотрудничества с индустрией и поддержку непрерывного образования. Представленные рекомендации направлены на повышение склонности и компетентности инженеров, готовых к вызовам современного рынка труда.

Ключевые слова: подготовка инженерных кадров, цифровые технологии, практические навыки, непрерывное образование, сотрудничество с индустрией.

Abstract. The article discusses the current problems and prospects of training engineering and technical personnel in the context of digitalization and rapid technology development. The problems such as the lack of practical skills, obsolescence of knowledge and the limitations of an interdisciplinary approach are analyzed. Possible ways to improve the training of specialists are discussed, including the introduction of digital technologies in education, expanding cooperation with the industry and supporting continuing education. The presented recommendations are aimed at increasing the aptitude and competence of engineers who are ready for the challenges of the modern labor market.

Keywords: engineering personnel training, digital technologies, practical skills, continuing education, cooperation with industry.

Кіріспе

Ғылыми-техникалық прогрестің заманауи тенденциялары және өнеркәсіптегі жылдам өзгерістер инженерлік-техникалық кадрларды Қазақстанда даярлауға жаңа талаптар қояды. Машина жасау, IT, энергетика және өндіріс сияқты салалардың жетістігі көбінесе

инновацияларға бейімделе алатын және озық технологияларды қолдана алатын мамандардың біліктілігіне байланысты. Алайда, білім беру бағдарламалары көбінесе салалардың дамуына ілесе алмайды, бұл өзекті білімі мен дағдылары бар мамандардың тапшылығын тудырады. Бұл зерттеуде инженерлік-техникалық кадрларды даярлаудың негізгі мәселелері мен перспективалары олардың кәсіби дайындығын арттыру жолдарын анықтау мақсатында қарастырылады.

Зерттеу әдістемесі

Бұл жұмыстағы зерттеу әдістемесі қолданыстағы ғылыми әдебиеттерді және инженерлік білім берудегі қазіргі тенденцияларды талдау мен синтездеуге негізделген. Практикалық дағдылардың жетіспеушілігі, білімнің ескіруі және пәнаралық тәсілдің шектеулілігі сияқты инженерлік кадрларды даярлаудың негізгі мәселелерін анықтау үшін салыстырмалы талдау әдісі қолданылды. Перспективаларды анықтау үшін оқытуды цифрландыруды, индустриямен ынтымақтастықты және үздіксіз білім беруді қолдауды қоса алғанда, озық білім беру тәжірибелері мен бастамалары зерттелді, бұл кадрларды даярлауды жақсарту бойынша ұсыныстарды тұжырымдауға мүмкіндік берді.

1. Инженерлік-техникалық кадрларды даярлаудың өзекті мәселелері

Практикалық дайындықтың болмауы

Білім беру жүйесі көбінесе теориялық аспектілерге және іргелі білімге баса назар аударады, бұл түлектердің практикалық дағдыларының жетіспеушілігіне әкеледі. Түлектер еңбек нарығына шығады, әрдайым заманауи өндірістік процестерде сұранысқа ие дағдыларға ие бола бермейді. Бұл жұмысқа орналасқаннан кейін бірден озық технологиялармен жұмыс істей алатын мамандарды қажет ететін жұмыс берушілер үшін проблемаға айналады [1].

Білімнің тез ескіруі

Технологиялардың даму қарқыны жоғары оқу орындарында алынған білімнің тез ескіруіне әкеледі. Заманауи инженерлік мамандықтар мамандардан автоматтандыру, цифрлық технологиялар, жасанды интеллект және деректерді өңдеу сияқты салаларда білімді талап етеді [2]. Алайда, білім беру бағдарламалары, әсіресе дәстүрлі университеттерде, әрдайым өзекті өзгерістерді уақтылы енгізе бермейді, бұл қазіргі заманғы мәселелерді шешуге дайын мамандардың тапшылығына әкеледі.

Пәнаралық тәсілдің шектелуі

Дәстүрлі түрде инженерлік білім тар мамандандыруға бағытталған, бұл оны цифрлық трансформация жағдайында икемді етеді. Қазіргі инженерлер пәнаралық дағдыларға ие болуы керек, менеджмент негіздерін, жобалық менеджментті және онымен байланысты салаларды білуі керек. Пәнаралық көзқарастың болмауы студенттердің өзгертін жағдайлар мен талаптарға тиімді бейімделу мүмкіндігін шектейді [3].

2. Инженерлік кадрларды даярлауды жақсарту перспективалары

Цифрлық технологияларды оқу бағдарламаларына біріктіру

Мамандарды даярлау мен жұмыс берушілердің талаптары арасындағы алшақтықты азайту үшін оқу процестеріне цифрлық технологияларды енгізу маңызды. Виртуалды және кеңейтілген шындық, модельдеу және интерактивті оқыту платформалары икемді, тәжірибеге бағытталған оқыту мүмкіндіктерін жасайды [4]. Мұндай технологиялар нақты жағдайларды модельдеуге және студенттерді практикалық дағдылармен қамтамасыз етуге мүмкіндік береді.

Индустриямен ынтымақтастықты кеңейту

Индустрияны оқыту процесіне тарту бағдарламаларды өзектендіруге және нақты нарықтың сұраныстарына сәйкес келетін кадрларды даярлауға ықпал етеді. Бірлескен жобалар, тағылымдамалар және алмасу бағдарламалары студенттерге нақты өндірістік жағдайларда тәжірибе жинауға мүмкіндік береді және оларға заманауи талаптар туралы түсінік береді. Бұл ынтымақтастық сонымен қатар білім беру ұйымдарына саладағы өзгерістерге тезірек жауап беруге және Бағдарлама мазмұнын бейімдеуге көмектеседі [5].

Модульдік жүйені және үздіксіз білім беру принциптерін енгізу

“Өмір бойы білім беру” модульдік жүйесі мен қағидаттарына көшу студенттер мен

мамандарға білімдерін жаңартуға және қажет болған жағдайда жаңа технологияларды игеруге мүмкіндік береді [6]. Бұл технологиялық сектордағы өзгерістерге жедел бейімделуге ықпал етеді және мамандардың кәсіби тұрақтылығын қамтамасыз етеді.

Халықаралық ынтымақтастық пен тәжірибе алмасуды қолдау

Жетекші компаниялар мен университеттердегі халықаралық алмасу және тағылымдама бағдарламалары студенттерге білімдерін кеңейтуге және әртүрлі жағдайларда жұмыс тәжірибесін жинауға мүмкіндік береді. Бұл сонымен қатар икемділікті, бейімделуді және ынтымақтастық мәдениетін қалыптастыруға көмектеседі, бұл мамандарды халықаралық деңгейде бәсекеге қабілетті етеді.

3. Қазақстанда инженерлік кадрларды даярлаудың проблемалары мен жаңа тәсілдері

Қазақстанда инженерлік кадрларды даярлау бірқатар сын-тегеуріндерге тап болады, олардың ішінде оқу бағдарламаларын жаңарту, тәжірибелік тәжірибенің тапшылығы және заманауи жабдықтардың жетіспеушілігі проблемаларын атап өтуге болады. Бұл қиындықтар білікті оқытушылардың кетуіне және білім беру мекемелері мен өнеркәсіп арасындағы әлсіз байланысқа байланысты [7]. Алайда, сұранысқа ие мамандарды қалыптастыру үшін білім беру жүйесін дамытудың қосымша бағыттарын қарастырған жөн.

Біріншіден, инженерлік білім берудегі жаһандық трендтерді талдау табысты шетелдік тәжірибелер мен тәсілдерді біріктіруге көмектеседі. Мысалы, АҚШ пен Германия ұзақ уақыт бойы практикалық оқытуға және техникалық және пәнаралық дағдыларды дамытуға бағытталған икемді бағдарламаларды қолданып келеді [8]. Бұл элементтерді қазақстандық білім беру жүйесіне қосу халықаралық ортада жұмыс істей алатын кадрларды даярлау сапасын арттыруға мүмкіндік береді.

Екіншіден, “жұмсақ” дағдыларды (жұмсақ дағдылар) дамыту да маңызды аспект болып табылады. Қазіргі заманғы инженерлік мамандықтар мамандардан тек техникалық білімді ғана емес, сонымен қатар дамыған коммуникация дағдыларын, сыни ойлау мен командада жұмыс істей білуді талап етеді. Бұл қасиеттер түлектерге ынтымақтастық пен шешім қабылдау маңызды рөл атқаратын жұмыс ортасына тезірек бейімделуге көмектеседі.

Тағы бір перспективалы бағыт білім беру мекемелері үшін мемлекеттік және жеке қолдау бағдарламаларын енгізу болуы мүмкін. Мемлекеттік гранттар мен инфрақұрылымдық инвестициялар университеттерге жабдықты жаңартуға және практикалық оқыту үшін сапалы база құруға көмектеседі [9]. Білікті мамандарға қызығушылық танытатын жеке компаниялар зертханаларды құру үшін гранттар, жабдықтар немесе қолдау көрсету арқылы білім беру ортасын дамытуда белсенді рөл атқара алады.

Сонымен, инженерлерді даярлаудың нақты проблемалары мен перспективаларын толық бағалау үшін посткеңестік кеңістікке тән тәжірибе мен сын-қатерлерді, соның ішінде жаңа білім беру стандарттарын енгізу және технологиялық кәсіпкерлікті дамыту ерекшеліктерін одан әрі қарастыруға болады [10]. Бұл қосымша бағыттар Қазақстандағы инженерлік білім берудің ағымдағы проблемаларын тереңірек түсінуге мүмкіндік береді және оларды шешу үшін елдің кадрлық әлеуетін нығайтуға бағытталған бірқатар стратегияларды ұсынады.

Зерттеу нәтижелері

Зерттеу нәтижелері инженерлік кадрларды даярлау заманауи нарық талаптарына сай болу үшін терең жаңартуды қажет ететінін көрсетеді. Негізгі мәселелерге практикалық дағдылардың жетіспеушілігі, білімнің тез ескіруі және оқу бағдарламаларының шектеулі икемділігі жатады. Бұл факторлар теориялық білім мен саланың нақты қажеттіліктері арасындағы алшақтықты тудырады, бұл түлектердің бәсекеге қабілеттілігін төмендетеді.

Сондай-ақ, Цифрлық технологиялар мен саламен ынтымақтастық дайындық сапасын арттыруда шешуші рөл атқаратыны анықталды. Виртуалды модельдеу мен интерактивті платформаларды пайдалану студенттерге нақты жұмыс жағдайларына жақын дағдыларды алуға мүмкіндік береді. Өнеркәсіптік кәсіпорындармен ынтымақтастық, тағылымдамалар

және практикалық оқыту болашақ инженерлерге өзекті тәжірибе береді, ал үздіксіз білім беру тұжырымдамасын енгізу олардың құзыреттерін тиісті деңгейде ұстауға көмектеседі.

Қорытынды

Қазақстанда инженерлік-техникалық кадрларды даярлау нарық талаптары мен технологиялық сын-тегеуріндерге сәйкестігі үшін жаңғыртуды қажет етеді. Талдау негізгі проблемаларды, соның ішінде ескірген оқу бағдарламаларын, практикалық дағдылардың жетіспеушілігін және саламен өзара әрекеттесудің әлсіздігін анықтады. Бұл факторлар академиялық оқыту мен нақты тәжірибе арасындағы алшақтықты тудырады, бұл түлектердің заманауи тапсырмаларға дайындығын төмендетеді. Цифрлық трансформация және өнеркәсіп секторының өсуі жағдайында икемді және көпфункционалды мамандар даярлайтын жүйені дамыту маңызды.

Инженерлік-техникалық кадрларды даярлау технологиялық ортаның тез өзгеруіне және өнеркәсіптің алдында тұрған жаңа сын-қатерлерге бейімделуді талап етеді. Қазіргі заманғы мамандар тек теориялық білімге ғана емес, сонымен қатар жаңа технологиялармен жұмыс істеудің практикалық дағдыларына ие болуы керек. Бұл тұрғыда цифрлық оқыту әдістерін біріктіру, практикалық дайындық және пәнаралық тәсіл білім беру процесінің қажетті элементтеріне айналады.

Үздіксіз білім беруге және индустриямен тығыз қарым-қатынасқа баса назар аударатырып, икемді, нарыққа бағытталған оқыту жүйесін енгізу болашақ инженерлердің бәсекеге қабілеттілігі мен кәсіби тұрақтылығын арттыруға жағдай жасайды. Бұл өзгерістер қазіргі заманның сын-тегеуріндеріне тиімді бейімделе алатын және қоғамның тұрақты дамуы мен технологиялық прогресіне елеулі үлес қоса алатын мамандарды даярлауға мүмкіндік береді.

Әдебиеттер тізімі

1. Даниярова А.Е, Тлеугабылова К.С, Абдрахманова А.А. Академик А.С. Сағынов және оның орталық қазақстандағы инженерлік кадрларды қалыптастырудағы рөлі. ҚарМТУ. Қарағанды. Қазақстан.
2. Мырзахметов Б.А, Айтөреева Г.Қ. Қазіргі заман талаптарына сай инженер кадрларды дайындау проблемалары мен келешегі. Қ.И. Сәтбаев атындағы ҚазҰТУ Қ. Тұрысов атындағы Геология және мұнайгаз ісі институты. Алматы. Қазақстан.
3. Қаратаева М.С., Беркімбаев К.М., Жайдақбаева Л.Қ. STEM білім беруге болашақ информатика мұғалімдерін даярлаудың мазмұны. М Әуезов атындағы Оңтүстік Қазақстан университеті. Шымкент. Қазақстан.
4. Ақбаева Г.Н, Рамашов Н, Рамашова А.Н, Рамашов О.Н. Экономикалық интеграциялық үдерістердің дамуы жағдайында инновациялық кадрлық әлеуетті қалыптастыру ерекшеліктері. Академик Е.А Бөкетов атындағы Қарағанды университеті. Қарағанды. Қазақстан.
5. Бисенбаева М.К, Техникалық және кәсіптік білім беру ұйымдарында болашақ мамандарды дуалды білім беру жүйесінде дайындаудың мүмкіндіктері. «Өрлеу» БАҰО» АҚ филиалы Алматы облысы бойынша ПҚ БАИ-ның аға оқытушысы. Алматы. Қазақстан.
6. Мажитова Л.Х, Наурызбаева Г.Қ. Техникалық мамандықтар студенттерінің техникалық құзыреттерін қалыптастыруда оқу жетістіктерін бақылау жүйесі. Ғ. Дәукеев атындағы Алматы энергетика және байланыс университеті. Алматы. Қазақстан.
7. Сакипова С.Е, Камбарова Ж.Т, Танашева Н.К, Сакипова Ш.Е. Жоғарғы оқу орындарының жаратылыстану-ғылыми және техникалық мамандықтары бойынша оқитын студенттерінің зерттеушілік қабілеттіліктерін дамыту. Академик Е.А Бөкетов атындағы Қарағанды университеті. Қарағанды. Қазақстан.

8. Копжасарова У.И, Айтбаева С.Х, Новицкая И.В, Бейсенбаева Б.А. Техникалық мамандық студенттерін кәсіби бағытталған шетел тіліне оқытудың ерекшеліктері. Академик Е.А Бөкетов атындағы Қарағанды университеті. Қарағанды. Қазақстан.

9. Алинова М. Ш, Байгулова Г. С. Жоғары оқу орнындағы техникалық мамандықтағы студенттерге физиканы оқытудың мәселелері. С. Торайғыров Павлодар мемлекеттік университеті. Павлодар. Қазақстан.

10. Абеннов Б.К., Берік М.Т., Джомартова Ш.А. Ақпараттық-коммуникациялық технологиялар бойынша қосымша кәсіби білім берудің үзексіз білім беру жүйесіндегі рөлі. Қоғамдық сананы жаңғыртудағы жоғары оқу орнының рөлі: «Университет 4.0 моделіне көшу» атты 48-ші ғылыми-әдістемелік конференциясының материалдары. 2018 жыл. Алматы. Қазақстан.

ӘОЖ 378.147

МҒТАР 50.05.09

ПРОБЛЕМЫ ОБУЧЕНИЕ И ПОДГОТОВКА ИТ СПЕЦИАЛИСТОВ В УСЛОВИИ ИНФОРМАТИЗАЦИИ ОБРАЗОВАНИЯ КАЗАХСТАНА

А. Т. Баялы,

Старший преподаватель

Р. Ш. Садыбеков

Магистр, преподаватель

Международный казахско-турецкий университет имени Ходжи Ахмеда Ясави,

г. Туркестан, Казахстан

e-mail: azimkhan.bayaly@ayu.edu.kz

ruslan.sadybekov@ayu.edu.kz

Аннотация. В статье рассматривается что преподаватель модульной технологии обучения в присутствии самостоятельной работы студента и окончательных результатах высвобождаемых непосредственного контроля исследования педагогического образования, анализ и опыта, относится к процессу развития системы образования в будущем. Технология обучения, такие как многоцелевая система образования, обучение, дидактические элементы этой системы, в соответствии с принципами управления необходимо описать все связи между реальными структурами. Самопоглощение работы определяется степенью задач управления. Проверьте самостоятельную работу студента будет средневзвешенное от сложности задачи. Задачи, которые будут проанализированы на уровне гуманистического образования характера является одной из основных частей конструкции. Подготовка предмета адаптации молодежи к новым экономическим условиям, рыночных отношений - одна из основных социальных потребностей сегодня.

Ключевые слова: технология, технология обучения, технологический подход в обучении, механизм технологии обучения, признаки технологии обучения, модульное обучение, модуль, модульная программа, проектное обучение.

Аннотация. Мақалада модульдік оқыту технологиясының мұғалімі студенттің өзіндік жұмысы және педагогикалық білімін тікелей бақылаудың, талдаудың және тәжірибенің соңғы нәтижелері болған жағдайда болашақта білім беру жүйесінің даму үрдісіне бет бұратыны қарастырылады. Көп мақсатты білім беру жүйесі, оқыту, осы жүйенің дидактикалық элементтері сияқты білім беру технологиясы басқару принциптеріне сәйкес нақты құрылымдар арасындағы барлық байланыстарды сипаттауы керек. Жұмыста өзін-өзі сіңіру басқарушылық тапсырманың дәрежесімен анықталады. Студенттің өзіндік жұмысын тексеру тапсырманың күрделілігіне негізделген орташа өлшенген болады. Гуманитарлық білім беру

деңгейінде талданатын міндеттер құрылымның негізгі бөліктерінің бірі болып табылады. Жастарды жаңа экономикалық жағдайлар мен нарықтық қатынастарға бейімдеу пәнін дайындау бүгінгі күннің басты әлеуметтік қажеттіліктерінің бірі болып табылады.

Түйін сөздер: технология, оқыту технологиясы, оқытудың технологиялық тәсілі, оқыту технологиясының механизмі, оқыту технологиясының ерекшеліктері, модульдік оқыту, модуль, модульдік бағдарлама, жобалық оқыту.

Abstract. The article considers that the teacher of modular training technology in the presence of independent work of the student and the final results of direct control of pedagogical education, analysis and experience refers to the process of development of the Education system in the future. Training technology, such as a multi-purpose education system, training, didactic elements of this system, in accordance with the principles of management, should describe all the connections between real structures. Self-absorption by work is determined by the degree of the management task. Checking the student's independent work will be weighted average by the complexity of the task. The tasks that will be analyzed at the level of humanitarian education are one of the main parts of the structure. Preparation of the subject of adaptation of young people to new economic conditions, market relations is one of the main social needs today.

Keywords: technology, training technology, technological approach to training, mechanism of training technology, features of training technology, modular training, module, modular program, project-based training.

Введение

Исследуя современные тенденции развития мирового общества, учёные приходят к выводу, что его уровень определяется сегодня, главным образом, уровнем *интеллектуализации* его членов, их способностью производить, усваивать и использовать на практике новые знания и технологии. Однако, будущему специалисту необходимы не только прочные знания по изучаемым дисциплинам, но и умения оперативно реагировать на запросы динамично изменяющейся действительности. Основная задача дидактики в настоящее время заключается не только в том, чтобы сообщать студентам определенный объем знаний, но и наделять их готовностью и способностью самостоятельно действовать при решении возникающей проблемы, используя имеющийся объем информации и приобретенные знания, то есть готовить не только квалифицированного, но и компетентного специалиста[1].

Проблема

Изучение ГОСО стандарта по инженерным специальностям в Международном казахско-турецком университете им.Х.А.Ясави показало, что таким специальностям как Вычислительная техника и программное обеспечение, Информационные системы, что надо рассмотреть основные закономерности, действующие в системе образования, а также для отдельных учебных дисциплин, который увеличивает скорость выполнения работ. Такие учебные дисциплины как «Инструментальные средства разработки программ», «Визуальное программирование», «Инженерная графика», «Языки программирования С#» и т.д.[2].

В учебном процессе, Международном казахско – турецком университете им. Х.А.Ясави показала, что, одной из актуальных проблем подготовки инженерных специальностей является разработка объединенная форма обучения, проектно-модульное обучения [2]. Который объединяет два направления, как метод проектов и модульное обучения это очень важна для самостоятельной деятельности студентов и способствует развитию их мышления.

Для этого стране надо подготовить высококвалифицированных специалистов по инженерному профилю. Развитие информационного общества требует новых подходов в подготовке специалистов всех направлений в вузах и конечно, это актуально для специалистов инженерного профиля.

Проектно-модульное обучения используется в учебном процессе Международном Казахско-Турецком университетом Х. А. Ясави на кафедре «Компьютерной инженерии». В

дальнейшем идеи метода проектов нашли свое воплощение в бригадно-лабораторном методе, комплексных программных и других формах организации обучения [3].

Использование метода проектов в вузе программе преследует следующие задачи:

- Активизация познавательной деятельности;
- Педагогическая поддержка интеллектуального развития студента.
- Формирование навыка самостоятельного планирования своей деятельности.
- Формирование навыков работы в команде.
- Привитие навыков работы с большими объемами информации, выделение главного.
- Расширение кругозора студента при подборе материалов.

Основные требования к проекту:

3. Необходимо наличие проблемы.
2. Обсуждение решений проблем студента должно вестись в реальных условиях или крайне приближенных к реальным.
3. Проект должен быть всегда межпредметным, привлекать интегрированные знания учащихся.
4. Выполнение проекта начинается с определения вида продукта и формы презентации.
5. Каждый проект требует исследовательской работы студента.
6. Необходим результат работы. Это средство, которое разработано участниками проектной группы для разрешения поставленной проблемы.
7. На завершающем этапе требуется презентация работы[4].

Проект оправдан лишь в том случае, когда в нем предусмотрено:

- Сбор данных с использованием различных источников и сопоставление наблюдений за природными, физическими и другими явлениями.
- Сравнительное исследование или изучение событий, явлений фактов, эффективности решения одной проблемы для выявления определенной тенденции.
- Совместная познавательная, творческая или игровая деятельность.

Организация проектного обучения по циклу языка программирования в Международном Казахско-Турецком университете им. Х.А.Ясави на кафедре «Программное обеспечение» применяется объединенная форма обучения для специальностей «Вычислительная техника и программное обеспечение», «Информационные системы». Наиболее активно используется модульное обучения, метод проектов на занятиях по инструментальным средствам разработки программ [5].

В начале учебного года на первых занятиях объявляется студентам, что, в рамках самостоятельной работы будет разработана одна тема, интересная для участника, и итогом этой работы будет доклад и презентация по теме проекта. С этим проектом они выступят на студенческой научно-технической конференции в нашем вузе и если проект будет рекомендован на республиканской студенческой научно – практической конференции, которая ежегодно проходит в Международном Казахско-Турецком университете им.Х.А.Ясави.

После разъяснения назначения проекта, для работы в нём студенты делятся на малые группы по два, три человека и тд.

Творческое задание по проектному обучению должно быть актуальным и современным, поэтому при планировании самостоятельной работы по программном обеспечении были выбраны следующие темы проектов: Создание информационной системы «Расписание поездов», «Создание программного обеспечение по диагностике программного и аппаратного обеспечения ЭВМ», «Разработка информационной системы «Педагогический и ученический контингент школы», «Прогнозирование и создание модели тренд в исследовании процесса изменение зависимых во время», а также темы, связанные с Интернетом – это “Защита информации в сети Internet” и “Обзор поисковых систем Интернета”[6].

На всём протяжении сбора информации были постоянные консультации с руководителями проекта, а также консультации с преподавателями специальных дисциплин на кафедре “Программное обеспечение” в Международном Казахско-Турецком университете.

После консультаций вносились корректировки в выполнение проекта.

В результате проектного обучения студенты выполнили пять исследований, и создали четыре презентации по данным исследования.

Системы действий преподавателя и студентов на разных стадиях работы над проектом

Стадия	Деятельность преподавателя	Деятельность студентов
1. Разработка проектного задания		
1.1 Выбор темы проекта	Отбирает возможные темы и предлагает их студентам	Обсуждают и принимают общие решения по теме.
	Предлагает студентам совместно отобрать тему проекта.	Группа студентов совместно с преподавателем отбирает темы и предлагает классу для обсуждения.
	Участствует в обсуждении тем, предложенных студентами.	Самостоятельно подбирают темы и предлагают классу для обсуждения.
1.2 Выделение подтем и тем проекта	Предварительно выделяет подтемы и предлагает студентам для выбора.	Выбирает подтему или предлагает новую.
	Принимает участие в обсуждении со студентами подтем проекта.	Активно обсуждают и предлагают варианты подтем. Каждый студент выбирает одну из них для себя.
1.3 Формирование творческих групп	Проводит организационную работу по объединению студентов, выбравших себе конкретные подтемы и виды деятельности.	Группируются в соответствии с ними в малые группы.
1.4 Подготовка материалов к исследовательской работе: формулировка вопросов, на которые нужно ответить, задание для групп, отбор литературы	Если проект объёмный, то преподаватель заранее разрабатывает задания, вопросы для поисковой деятельности и литературу.	Принимают участие в разработке заданий. Вопросы для поиска ответа выработаться могут в группах с последующим обсуждением классом.
1.5 Определение форм выражения итогов проектной деятельности	Принимает участие в обсуждении.	Обсуждают формы представления результата исследовательской деятельности: видеофильм, альбом, литературная гостиная и т.д.
2 Разработка проекта	Консультирует, координирует работу студентов, стимулирует их деятельность.	Осуществляют поисковую деятельность.

3 Оформление результатов	Консультирует, координирует работу студентов, стимулирует их деятельность.	Вначале по группам, а потом во взаимодействии с другими группами оформляют результаты в соответствии с принятыми правилами.
4 Презентация	Организует экспертизу (например, приглашает в качестве экспертов студентов старших курсов)	Докладывают о результатах своей работы.
5 Рефлексия	Оценивает свою деятельность по педагогическому эффекту и шкале уровней педагогической культуры.	Осуществляют рефлексия процесса, себя в нём с учетом возможностей образовательной среды и уровня своего общего развития.

В условиях изменившейся парадигмы образования большое значение придается апробации и внедрению в учебный процесс инновационных педагогических технологий; причем реализация тех из них, которые считались более эффективными в преподавании технических дисциплин, возможна в современных условиях и в обучении предметам инженерного цикла [7].

Учебный проект: Программирование.

«инструментальным средствам разработки программ».

3. Цели проекта.

Актуализировать и углубить знания студента о программирования на различных языках программирования, а также, их преимущества и недостатки в проектном отношении. С помощью опережающего задания активизировать поисково-познавательную деятельность студента в работе с учебными, научными текстами. Формирование у старшекурсников коммуникативных умений (публично выступать по теме, вести диалог, участвовать в дискуссиях, активно слушать).

2. Задачи.

Выявление путей решения этой проблемы.

Реализация межпредметных связей.

Формирование активной позиции студентов по вопросам защиты проектной работы.

Развитие навыков сотрудничества.

4. Оборудование.

Компьютеры,

Интерактивные доски,

За 1-2 недели до начала урока каждому члену группы (если в группе мало студентов, а если много, разделить на группы по несколько человек) даются задания – изучить теоретические основы особенности разных языках программирования и подготовить результаты исследований[8].

Анализ

При выполнении лабораторной работы достигается индивидуальное самостоятельное выполнение каждым студентом всех элементов задания, чего нельзя добиться во время выполнения лабораторных работ у экспериментального стенда. Ниже показано диаграмма для определения уровня знания студентов в экспериментальные и контрольные группы:



Не всегда результаты экспериментального исследования студентов, полученные на одном стенде в бригаде, обрабатываются каждым студентом лично. Отдельные студенты проявили творческий подход в разработке расчетов своих вариантов, представлении результатов, проявили умение провести анализ и сделать правильные выводы и внести рациональные предложения.

Наиболее подготовленные теоретически и владеющие компьютерными технологиями студенты проявляли изобретательность в представлении результатов выполненной работы, как графической, так и аналитической ее части[9].

Все это и плюс результаты обучения позволили сделать следующие выводы:

1. Действительно, при проектно-модульном обучении каждый студент включается в активную и эффективную учебно-познавательную деятельность, работает с дифференцированной по содержанию и дозе помощи программой.
2. Здесь идет индивидуализация контроля, самоконтроля, коррекции, консультирования, степени самостоятельности.
3. Данная система обучения гарантирует каждому студенту освоение стандарта образования и продвижения на более высокий уровень обучения.

Таким образом, применение проектно-модульного обучения в самостоятельной работе по решению задач творческого характера, т.е. со скрытым составом исходных данных позволяет сделать студентам открытие новых знаний и явлений (этот элемент новизны принципиально новый для студентов, являющейся новым для науки и техники). Создаются условия развития каждого студента, участвующего в проекте.

Для успешного проведения занятия по анализу практической ситуации со студентами должны быть проведены лекции, семинарские и практические занятия по темам, которые будут затронуты в процессе разрешения ситуации. Желательно, чтобы студенты могли пользоваться методическими материалами по данным темам. Причем, необязательно, чтобы все темы были пройдены и завершены.

Проектно-модульное обучение, имеет четко выраженную профессиональную направленность. Вызывает интерес студентов к предмету “Программирование” и к своей будущей специальности.

Это говорит о том, что применение метода проектов в учебной работе очень эффективно для организации самостоятельной работы студентов и приносит хорошие результаты[10].

Заключение

Проанализируем вначале значение проектного обучения для студента. На этот вопрос студенты отвечают: главное – это то, что каждый работает самостоятельно, предоставляется возможность получить консультацию у преподавателя, помощь у товарища, значительно глубже осознается учебное содержание, все время можно себя контролировать.

Данная система обучения гарантирует каждому студенту освоение стандарта образования и продвижения на более высокий уровень обучения.

Таким образом, применение проектно-модульный метод в самостоятельной работе по решению задач творческого характера, т.е. со скрытым составом исходных данных позволяет сделать студентам открытие новых знаний и явлений (этот элемент новизны принципиально новый для студентов, являющейся новым для науки и техники). Создаются условия развития каждого студента, участвующего в проекте.

Проектное обучения, имеет чётко выраженную профессиональную направленность. Вызывает интерес студентов к предмету “Программирования” и к своей будущей специальности.

Это говорит о том, что применение метода проектов в учебной работе очень эффективно для организации самостоятельной работы студентов и приносит хорошие результаты.

Список литературы:

1. Государственная программа развития образования Республики Казахстан на 2011-2020 годы. // www.edu.gov.kz
2. Шапрова Г.Г. «Дидактические основы построения курса компьютерной графики как самостоятельной дисциплины» Алматы, Автореферат, 2010.
3. Азарова Р.Н. Подходы к организации инновационной деятельности в вузе как условие совершенствования качества образования (на примере регионального вуза) // Экономика, статистика и информатика. – 2011. - №2. – С. 3-8.
4. Антюхов А.В. Проектное обучение в высшей школе: проблемы и перспективы // Высшее образование в России. – 2010. - №10. – С. 26-29.
5. Атласова А.Д. Использование кейс-технологии в образовательном процессе // Дистанционное и виртуальное обучение. – 2010. - №10. – С. 105- 112.
6. Баранова Н.В. Организация самостоятельной работы студентов с использованием компьютерных технологий // Дистанционное и виртуальное обучение. – 2011. - №1. – С. 48-53.
7. Вишнякова И.В. Подготовка инженеров с использованием новых технологий // Высшее образование сегодня. – 2011. - № 5. – С. 17-19.
8. Воронов М.В. Профессиональное обучение студентов на основе интегрированных курсов // Инновации в образовании. – 2011. - № 9. – С. 4- 15.
9. Григорьев О.В. Современные технологии обучения // Инновации в образовании. – 2011. - №7. – С. 17-25.
10. Ефремова О.Н. Организация самостоятельной работы студентов технического вуза как средство формирования профессиональных умений // Высшее образование сегодня. – 2011. - №4. – С. 74-76.

371.307 8

ҒЫЛЫМНЫҢ ЗАМАНАУИ ТЕХНОЛОГИЯЛАРЫ МЕН ЖЕТІСТІКТЕРІН ҚОЛДАНУДАҒЫ ДИЗАЙНІҢ МӘНІ

Садыкова Г. Н.,

магистр оқытушы,

Түркістан жогары көп салалы қол-өнер колледжі

Түркістан қ., Қазақстан

Gulzhaina@mail.ru

Аңдатпа: Мақалада тігін өндірісінің технологиясы механикаландырылған өндіріске айналуға екені қарастырылады. Оның тиімділігі арнайы машиналар мен жабдықтарды

қолданумен байланысты. Дизайн адамның мәдениеті саласына өнеркәсіптік өнімдер формаларының үйлесімді кіруін қамтамасыз ететін зат кеңістік қоршаған орта сипатталуын іздеуді бастап кетті және жалғастырып келеді. Дизайн бүгінгі таңда ғылымның заманауи технологиялары мен жетістіктерін қолдануға бағыт ұстанады. Бұл дизайнда форма тудыру үшін жаңа мүмкіндіктер ашады. Дизайнды дизайнерлер жасағандықтан, дизайн тарихына үлкен үлес қосқан шеберлердің еңбектерімен кеңінен танысу керек. Олардың арқасында түрлі образды жобалық саланы қамтитын шығармашылық қызметтің жаңа формалары ретінде міндеттері мен принциптері қалыптасады. Дизайнды кез келген жобалау, яғни жаңа заттарды, құралдарды, жабдықтарды, заттық ортаны құру процесі деп санайды.

Түйін сөздер: өндіріс, технология, механикаландырылған, дизайн, жобалау, фирмалық.

Аннотация: В статье рассматривается, как технология швейного производства превращается в механизированное производство. Его эффективность обусловлена применением специальных машин и оборудования. Дизайн начал и продолжает поиск описания пространственной среды, вещества, обеспечивающего гармоничное проникновение форм промышленных продуктов в сферу культуры человека. Дизайн сегодня ориентирован на применение современных технологий и достижений науки. Это открывает новые возможности для создания формы в дизайне. Поскольку дизайн был разработан дизайнерами, необходимо широко ознакомиться с работами мастеров, внесших большой вклад в историю дизайна. Благодаря им формируются задачи и принципы творческой деятельности как новых форм, охватывающих различные образные проектные сферы. Дизайн рассматривается как процесс создания любого дизайна, то есть новых предметов, инструментов, оборудования, предметной среды.

Ключевые слова: производство, технология, механизированный, дизайн, проектирование, фирменный.

Annotation: The article examines how the technology of garment production turns into mechanized production. Its effectiveness is due to the use of special machines and equipment. Design has begun and continues to search for a description of the spatial environment, a substance that ensures the harmonious penetration of forms of industrial products into the sphere of human culture. Design today is focused on the application of modern technologies and scientific achievements. This opens up new possibilities for creating a form in design. Since the design was developed by designers, it is necessary to familiarize yourself with the works of the masters, who have made a great contribution to the history of design. Thanks to them, the tasks and principles of creative activity are formed as new forms covering various imaginative design areas. Design is considered as the process of creating any design, that is, new objects, tools, equipment, and the subject environment.

Keywords: production, technology, mechanized, design, engineering, branded.

Халыққа арналған тауарлар дайындайтын салалардың арасында жаңа ұйымдық құрылымдар: концерндер, қауымдастықтар, акционерлік қоғамдар және т.б. құрамына қосылған кәсіпорындарда әртүрлі киім өндіретін тігін өнеркәсібі жетекші орынға ие. Киім дайындау – күрделі процесс. Бұйым сапасы мамандар мен жұмысшылардың біліктілігіне байланысты. Жаппай өндіріс киімдерін шығаратын кәсіпорындар техниканың, технологияның және өндірісті ұйымдастырудың жоғары деңгейімен сипатталады, бұл осы кәсіпорындарда жұмыс істейтіндерге ерекше талаптар қояды. Шығармашыл әрі жоғары нәтижемен еңбек етуге қабілетті, жаңа техниканы пайдалануға епті жоғары білікті кадрларға деген қажеттілік тез өсуде. Қазіргі таңда өндіріс практикалық және теориялық жағынан жақсы дайындалған, жалпы білім беретін және арнайы пәндер бойынша терең білімі бар, техникалық мәдениеті жоғары мамандарға айтарлықтай деңгейде мұқтаж [1]. Білім беру саласында тігін өндірісінің технологиясы механикаландырылған өндіріске айналууда. Қазіргі заманғы өндіріске компьютерлік техниканы меңгерген мамандар қажет, өйткені өндірістің көптеген сатылары аталмыш техникамен едәуір деңгейде жабдықталады. Оның тиімділігі арнайы машиналар мен

жабдықтарды қолданумен байланысты. Білімгерлерге, мамандарға өндірістің ұйымдық нысандары өзгереді, кәсіпорындарды, әсіресе модельдер әзірлеу, өндірісті дайындау, киім пішу, тігу кезінде және әрлеу операцияларында автоматтандыру деңгейінің артатындығын түсіндіру қажет деп қарастырған. Дизайн тарихының бастауы ретінде декоративтік-қолданбалы өнерді дамыту қабылданған ХХ ғасырдың ортасына дейін адамды қоршаған барлық заттар мен киімдерді қолөнершілер қолмен жасады. Дизайн адамның мәдениеті саласына өнеркәсіптік өнімдер формаларының үйлесімді кіруін қамтамасыз ететін зат кеңістік қоршаған орта сипатталуын іздеуді бастап кетті және жалғастырып келеді. Киім адамзаттың материалдық мәдениетінің элементтерінің бірі болып табылады. Адамзат қоғамының әрбір тарихи даму кезеңінде тігін бұйымдары өзгеріске ұшырап отырады. Ол қоғамдық құрылыстың, техника мен экономика дамуының, сондай-ақ ұлттық мәдениеттің өзіндік ерекшелігін, халық тұрмысының, көркемдік талап-талғамы мен салт-дәстүрлерінің талаптарын бейнелейді. Осылайша, нақты жайларға және белгілі бір адамдарға арналған заттар дайындайтын өндірістің қолөнершілер типінің орнына стандарт өнімдерді жаппай шығару келген жағдайда дизайн пайда болды деп мамандар өз ойларымен бөлісуде [2,1456]. Дизайн бүгінгі таңда ғылымның заманауи технологиялары мен жетістіктерін қолдануға бағыт ұстанады. Бұл дизайнда форма тудыру үшін жаңа мүмкіндіктер ашады. Дизайнды дизайнерлер жасағандықтан, дизайн тарихына үлкен үлес қосқан шеберлердің еңбектерімен кеңінен танысу керек. Олардың арқасында түрлі образды жобалық саланы қамтитын шығармашылық қызметтің жаңа формалары ретінде міндеттері мен принциптері қалыптасады. Принципті түрде жаңа өнеркәсіптік бұйымдарды жобалау, фирмалық стильді жасау, экспозицияны ресімдеу — бұның бәрі қазіргі уақытта дизайн деп аталады. Дизайн түрлері қоғамдық даму жолын және қажеттілікті түсінетін, әлемді жақсарту үшін жаңа формалар таба алды. Дизайн — қоғамда болып жатқан жаңа технологиялар мен құрылғылар, процестерді белсенді түрде игеруге, өз қимылын үздіксіз болжауға, жобалауға мәжбүр заманауи әлемде өмір сүретін адам ойының образы болып табылады. Қазіргі уақытта мамандар "дизайн" түсінігіне түрліше қарайды. Дизайн саласындағы кәсіби қызметтің түрлі бағыттары өз ерекшелігін көрсете отырып, дизайнды анықтауда өз түзетулерін енгізеді. Дизайнды кез келген жобалау, яғни жаңа заттарды, құралдарды, жабдықтарды, заттық ортаны құру процесі деп санайды. ХХ ғасырда пайда болған кәсіби көркемдік-құрастыру қызметінің жаңа түрін жатқызады [3,2036]. Дизайнды — бұл бізді қоршаған ортаның эстетикалық құрамын көркемдік жобалау және құрастыру, пайда мен әдеміліктің, функция мен форманың органикалық тұтастығы деп қарастыруға болады. Дизайндың ғылыми негізі болып — *техникалық эстетиканы айтуға болады*. Заман ағымына қарай дизайндың ерекшелігі әр зат тек пайда, сенімділік және әдемілік жағынан ғана қарастырылмайды, сондай-ақ өндіру және қызмет ету процесінде оның байланысының барлық жақтарынан да қарастырылған. Жаңа бұйымды жасау — ғалымдар, инженерлер және дизайнерлер сияқты түрлі мамандар қатысатын күрделі шығармашылық өндірістік үрдіс деп қарау керек. Үрдістегі дизайнердің рөлі өте маңызды екенін естен шығармауымыз қажет. Затты ойлап табады, формасын ғана емес, пайдалану сипатын, басқа заттардан айырмашылығын және арасындағы орнын да, осыдан келе оның тұтынушылық және тауарлық құрамын ойлап табады. Білімі, тәжірибесі жағынан дизайнер мамандығы жан-жақты, жоғары мәдениетті, болуы керек, ол тарихты жақсы түсінуі және өткен буынның тәжірибесін игеруі қажет [4,866]. Сонымен қатар өнеркәсіптік өндірістің күрделі техникалық міндеттерін, заманауи технологияларды ажырата білуі қажет де білеміз. Әрбір дизайнер затты дайындау кезіндегі шығармашылық жұмыс барысында бастайды, ол оны жасауда ойша елестетеді. Дәл осы шығармашылық ерекшелік болып табылады - өз ойын қарындашпен суретте белгілей отырып, еркін ойлайды. Ал инженер жеке - нақты есептеуден, құрылымнан бастау алады. Ол бірден максималды дәлдікпен сызбада бірінші бөлшектерді әзірлей алады, одан кейін бүтіндеп жинақтайды, заттың жалпы құрылымын, механизмін құрайды. Осылайша, өз мәні бойынша әр түрлі, бірақ міндетті түрде бірге, мәдениеттің бір деңгейінде инженер мен дизайнердің жұмысы жобалаудың басында ең соңғы шешімді көруге, оны қабылдауға немесе одан бас тартуға мүмкіндік береді. Мамандар үшін затты өндірудің құрылымы мен

технологиясын анықтау материалды таңдауға көмектеседі. Дизайнер мамандар өз туындыларында, шығармаларында өзінің қолтаңбасын қалдырады. Ол осыны өнеркәсіптік масштабта жүзеге асыра алады. Дизайнер мамандығы жаңа формаларды жасай отырып, заттың функционалдық мақсатын, оған қойылған эргономикалық және эстетикалық талаптарды, сақталу және пайдалану шартын, сондай-ақ материалдарын, өндіру технологиясын ескереді. Графикалық дизайнды дамыту техниканың дамуымен қолданбалы технологиямен тікелей байланысты. Графикалық дизайн фирмалық стильді жасауда ерекше рөлді атқарады, оның негізгі мақсаты — кәсіпорынмен, оның қызметімен және өнімімен байланысты көзбен көргенде есте қалар барлық образдың тууы. Графикалық дизайн тұрғысынан қарағанда фирмалық стиль буклет, бланк, этикетка, визитка, кәдесый өнімдері, орама дизайны және басқа да компоненттерге арналған логотип, белгі, қаріп және іскери құжаттаманың басқа да ресімделуін қамтиды. Бұдан басқа, әдетте фирма шығаратын өнімнің графикалық жарнамасын жасайды. Дизайн қызмет ретінде ХІХ ғасырдың аяғында пайда болды, 20 ғасырдың басында кәсіби танылды, содан кейін өзін өнеркәсіптік өнімдерді көркем жобалауы ретінде бекітілді [5, 1796]. Әрине, айналадағы тұрмыс, еңқұлшыныс пайда болды. Дегенмен, дизайн өнері дизайн маңызды рөл атқарған өнеркәсіптік өндірістің қарқынды өсуімен бірге ХХ ғ. соңында пайда болған деп саналады. Адам үнемі сұлулыққа ұмтылады, тіпті машиналарды да өнер туындысы, мәдениет бұйымы сияқты істей бастады. Дизайндың ХХ ғасырдың екінші жартысында қалыптасуы белгілі бір әлеуметтік мәдени жағдайларға байланысты болды, олардың эволюциясы көркем қағидаттардың эволюциясын да тартты. Дизайн тарихы қоғамның тарихымен тығыз байланысты, саланың дамуын, негізгі идеялары мен жетістіктерін ашады. Өнеркәсіптік дизайнның дамуы көбінесе ғылыми-техникалық үрдіске негізделген, графикалық дизайн негізінен әлеуметтік-экономикалық факторлардың ықпалымен дамиды. Қазіргі уақытта өзара әсер ғана емес, сонымен қатар графикалық және кеңістіктік-экологиялық жүйелерді біріктіріліп жатыр. Жаңа түрлер мен дизайн жанрларын туындауы осындай біріктіру нәтижесінде болып жатыр. ХХ ғасырдың соңында көптеген жарнама агенттіктері мен басылымдар пайда болды [6, 2046]. Осыған байланысты жалпы дизайнға, әсіресе графикалық дизайнға деген қызығушылық арта түсті. Қазіргі кезде отандық дизайн өте күрделі жағдайда. Ірі жобаларды мемлекеттік қолдау жоғалып кетті. Технологиялардың қарқынды дамуына байланысты «дизайн» деген ұғымның кең мәнге ие болуда. Дизайн адам қызметінің қазіргі заманғы барлық салаларын қамтиды. Отандық дизайнның ең мықты жағы болып әдемі, мәнерлі және есте қаларлық бейнені, эмоционалды дизайнды жасауы қалады. Заттың сыртқы дизайнынан тұтынушыға онымен істеп жатқанына, оны қалай қолданатынына назар аударылуы ауысып барады. Қазіргі заманғы дизайн - көркем мәдениет феномені, ол өзінің ең үздік үлгілері тұрақты мәнге ие. Дизайн тек оның әлеуметтік және мәдени ортаны қалыптастыруды жан-жақты зерттеу кезінде ғана толықтығын табады [7, 566]. Бұл жағдайда, дизайнның әр түрлі елдер мен өңірлерде әлеуметтік және мәдени кеңістікте дамуының біркелкілік еместігі және өзгешелігі, кейбір халықтардың ұлттық және тарихи құндылықтар туралы ұғымын көрсететін және дизайн объектілерінің стилистикалық түрлілігін шарттастыратын өңірлік және ұлттық дизайнның ерекшелігі қалыптастырудағы айқындаушы факторына айналды. Әлемдік тәжірибенің инновациялық жетістіктері мен жергілікті, ұлттық нұсқама синтезіне негізделген «өңірлік дизайнның» эстетикалық құндылықтарының ерекше жүйесі қалыптасты. Дизайнерлер бізді қоршаған заттық-кеңістіктік ортаны қалыптастыруда маңызды рөл атқарады, осылайша оның пайда болуына жауапты болады. Соңғы кездері жаһандану процесінің негізінде дизайнның ең үздік жетістіктерін бойына сіңірген интернационалдық стиль дамып келе жатыр.

Әдебиеттер тізімі

- 1 Қазақстан Республикасының Конституциясы (Ата Заңы). Астана. 30 тамыз, 1995
2. Рунге В. Ф., Сеньковский В. В. Дизайн теориясы мен әдіснамасының негіздері: оқу құралы. —М., 2003. -1456

3. Сокольникова Н. М. Бейнелеу өнерінің тарихы: 2 томда. — М., 2013. -203б
4. Әмірова Э. К. Дайындау арнайы және спорттық киім / Э. К. Әмірова, О. В. Сакулина. — М.: Легпромбытиздат, 1985.-86б
5. Апыхтина М. Н. Өндірісті ұйымдастыру өңдеу цехтарында тігін кәсіпорындары / М. Н. Апыхтина. — М.: Легкая индустрия, 1980. -179б
6. Доможиров Ю. А. Тігін өндірісінің үрдіс ішіндегі тасымалдануы — М.: Легпромбытиздат, 1987.-204б
7. Труханова А. Т. Иллюстрированное пособие технологиясы бойынша жеңіл киім М.: Жоғары мектеп, 2000.-56б

ӘОЖ 378.147
МҒТАР 50.05.09

ОБУЧЕНИЕ И ПОДГОТОВКА БУДУЩИХ ИНЖЕНЕРОВ В УСЛОВИИ ИНФОРМАТИЗАЦИИ ОБРАЗОВАНИЯ

А. Т. Баялы,
Старший преподаватель
Т. С. Назарбек,
Преподаватель,
В. М. Давлетова
Магистр преподаватель

*Международный казахско-турецкий университет имени Ходжи Ахмеда Ясави
г.Туркестан, Казахстан*

e-mail: azimkhan.bayaly@ayu.edu.kz
Tolkin.Nazarbek@ayu.edu.kz
venera.davletova@ayu.edu.kz

Аннотация. В статье рассматривается что преподаватель модульной технологии обучения в присутствии самостоятельной работы студента и окончательных результатах высвобождаемых непосредственного контроля исследования педагогического образования, анализ и опыта, относится к процессу развития системы образования в будущем. Технология обучения, такие как многоцелевая система образования, обучение, дидактические элементы этой системы, в соответствии с принципами управления необходимо описать все связи между реальными структурами. Самопоглощение работы определяется степенью задач управления. Проверьте самостоятельную работу студента будет средневзвешенное от сложности задачи. Задачи, которые будут проанализированы на уровне гуманистического образования характера является одной из основных частей конструкции. Подготовка предмета адаптации молодежи к новым экономическим условиям, рыночных отношений - одна из основных социальных потребностей сегодня.

Ключевые слова: технология, технология обучения, технологический подход в обучении, механизм технологии обучения, признаки технологии обучения, модульное обучение, модуль, модульная программа, проектное обучение.

Аннотация. Мақалада модульдік оқыту технологиясының мұғалімі студенттің өзіндік жұмысы және педагогикалық білімін тікелей бақылаудың, талдаудың және тәжірибенің соңғы нәтижелері болған жағдайда болашақта білім беру жүйесінің даму үрдісіне бет бұратыны қарастырылады. Көп мақсатты білім беру жүйесі, оқыту, осы жүйенің дидактикалық элементтері сияқты білім беру технологиясы басқару принциптеріне сәйкес нақты құрылымдар арасындағы барлық байланыстарды сипаттауы керек. Жұмыста өзін-өзі сіңіру басқарушылық тапсырманың дәрежесімен анықталады. Студенттің өзіндік жұмысын тексеру

тапсырманың күрделілігіне негізделген орташа өлшенген болады. Гуманитарлық білім беру деңгейінде талданатын міндеттер құрылымның негізгі бөліктерінің бірі болып табылады. Жастарды жаңа экономикалық жағдайлар мен нарықтық қатынастарға бейімдеу пәнін дайындау бүгінгі күннің басты әлеуметтік қажеттіліктерінің бірі болып табылады.

Түйін сөздер: технология, оқыту технологиясы, оқытудың технологиялық тәсілі, оқыту технологиясының механизмі, оқыту технологиясының ерекшеліктері, модульдік оқыту, модуль, модульдік бағдарлама, жобалық оқыту.

Abstract. The article considers that the teacher of modular training technology in the presence of independent work of the student and the final results of direct control of pedagogical education, analysis and experience refers to the process of development of the Education system in the future. Training technology, such as a multi-purpose education system, training, didactic elements of this system, in accordance with the principles of management, should describe all the connections between real structures. Self-absorption by work is determined by the degree of the management task. Checking the student's independent work will be weighted average by the complexity of the task. The tasks that will be analyzed at the level of humanitarian education are one of the main parts of the structure. Preparation of the subject of adaptation of young people to new economic conditions, market relations is one of the main social needs today.

Keywords: technology, training technology, technological approach to training, mechanism of training technology, features of training technology, modular training, module, modular program, project-based training.

Введение

Исследуя современные тенденции развития мирового общества, учёные приходят к выводу, что его уровень определяется сегодня, главным образом, уровнем *интеллектуализации* его членов, их способностью производить, усваивать и использовать на практике новые знания и технологии. Однако, будущему специалисту необходимы не только прочные знания по изучаемым дисциплинам, но и умения оперативно реагировать на запросы динамично изменяющейся действительности. Основная задача дидактики в настоящее время заключается не только в том, чтобы сообщать студентам определенный объем знаний, но и наделять их готовностью и способностью самостоятельно действовать при решении возникающей проблемы, используя имеющийся объем информации и приобретенные знания, то есть готовить не только квалифицированного, но и компетентного специалиста.

Рассматривание современные тенденции развития мирового общества, учёные приходят к выводу, что его уровень определяется сегодня, главным образом, уровнем *интеллектуализации* его членов, их способностью производить, усваивать и использовать на практике новые знания и технологии.

Проблема

Изучение ГОСО стандарта по инженерным специальностям в Международном казахско-турецком университете им.Х.А.Ясави показало, что таким специальностям как Вычислительная техника и программное обеспечение, Информационные системы, что надо рассмотреть основные закономерности, действующие в системе образования, а также для отдельных учебных дисциплин, который увеличивает скорость выполнения работ. Такие учебные дисциплины как «Инструментальные средства разработки программ», «Визуальное программирование», «Инженерная графика», «Языки программирования C#» и т.д.[6].

В учебном процессе, Международном казахско - турецком университете им. Х.А.Ясави показала, что, одной из актуальных проблем подготовки инженерных специальностей является разработка объединенная форма обучения, проектно-модульное обучения [6]. Который объединяет два направления, как метод проектов и модульное обучения это очень важна для самостоятельной деятельности студентов и способствует развитию их мышления.

В проекте государственной программы развития образования Республики Казахстан на 2011 - 2020 годы (Программа) предлагается новое национальное видение: к 2020 году Казахстан - образованная страна, умная экономика и высококвалифицированная рабочая сила. Развитие образования должно стать платформой, на которую будет опираться будущее экономическое процветание страны. Образование признано одним из важнейших приоритетов долгосрочной «Стратегии Казахстан - 2030»[1].

Для этого стране надо подготовить высококвалифицированных специалистов по инженерному профилю. Развитие информационного общества требует новых подходов в подготовке специалистов всех направлений в вузах и конечно, это актуально для специалистов инженерного профиля.

Профессиональное установление личности основывается на идеалах личностно-ориентированного образования и рассматривает профессиональное образование как установление личностных особенностей (свойств) будущего профессионала в единстве с усвоением знаний, умений и навыков.

Впервые метод проектов был применён в США. Его основой послужили педагогические концепции Д. Дьюи, который полагал, что вся деятельность студентов должна ориентироваться на формирование его мышления, а процесс обучения должен строиться исходя из потребностей, интересов и способностей студентов.

Проектно-модульное обучение используется в учебном процессе Международном Казахско-Турецком университетом Х.А.Ясави на кафедре «Компьютерной инженерии». В дальнейшем идеи метода проектов нашли свое воплощение в бригадно-лабораторном методе, комплексных программных и других формах организации обучения [2].

Использование метода проектов в вузе программе преследует следующие задачи:

- Активизация познавательной деятельности;
- Педагогическая поддержка интеллектуального развития студента.
- Формирование навыка самостоятельного планирования своей деятельности.
- Формирование навыков работы в команде.
- Привитие навыков работы с большими объемами информации, выделение главного.

- Расширение кругозора студента при подборе материалов.

Основные требования к проекту:

1. Необходимо наличие проблемы.
2. Обсуждение решений проблем студента должно вестись в реальных условиях или крайне приближенных к реальным.
3. Проект должен быть всегда межпредметным, привлекать интегрированные знания учащихся.
4. Выполнение проекта начинается с определения вида продукта и формы презентации.
5. Каждый проект требует исследовательской работы студента.
6. Необходим результат работы. Это средство, которое разработано участниками проектной группы для разрешения поставленной проблемы.
7. На завершающем этапе требуется презентация работы.

Проект оправдан лишь в том случае, когда в нем предусмотрено:

- Сбор данных с использованием различных источников и сопоставление наблюдений за природными, физическими и другими явлениями.
- Сравнительное исследование или изучение событий, явлений фактов, эффективности решения одной проблемы для выявления определенной тенденции.
- Совместная познавательная, творческая или игровая деятельность.

Исходные теоретические позиции проектного обучения:

- в центре внимания — студент, содействие развитию его творческих способностей;
- образовательный процесс строится не в логике учебного предмета, а в логике деятельности, имеющей личностный смысл для студента, что повышает его мотивацию

в обучения;

- индивидуальный темп работы над проектом обеспечивает выход каждого студента на свой уровень развития;
- комплексный подход в разработке учебных проектов способствует сбалансированному развитию основных физиологических и психических функций студента;
- глубоко осознанное усвоение базовых знаний обеспечивается за счет универсального их использования в разных ситуациях.

Организация проектного обучения по циклу языка программирования в Международном Казахско-Турецком университете им.Х.А.Ясави на кафедре «Программное обеспечение» применяется объединенная форма обучения для специальностей «Вычислительная техника и программное обеспечение», «Информационные системы». Наиболее активно используется модульное обучения, метод проектов на занятиях по инструментальным средствам разработки программ [3].

В начале учебного года на первых занятиях объявляется студентам, что, в рамках самостоятельной работы будет разработана одна тема, интересная для участника, и итогом этой работы будет доклад и презентация по теме проекта. С этим проектом они выступят на студенческой научно-технической конференции в нашем вузе, и если проект будет рекомендован на республиканской студенческой научно – практической конференции, которая ежегодно проходит в Международном Казахско-Турецком университете им.Х.А.Ясави.

После разъяснения назначения проекта, для работы в нём студенты делятся на малые группы по два, три человека и тд.

Творческое задание по проектному обучению должно быть актуальным и современным, поэтому при планировании самостоятельной работы по программном обеспечении были выбраны следующие темы проектов: Создание информационной системы «Расписание поездов», «Создание программного обеспечение по диагностике программного и аппаратного обеспечения ЭВМ», «Разработка информационной системы «Педагогический и ученический контингент школы», «Прогнозирование и создание модели тренд в исследовании процесса изменение зависимых во время», а также темы, связанные с Интернетом – это «Защита информации в сети Internet» и «Обзор поисковых систем Интернета».

На всём протяжении сбора информации были постоянные консультации с руководителями проекта, а также консультации с преподавателями специальных дисциплин на кафедре «Программное обеспечение» в Международном Казахско-Турецком университете. После консультаций вносились корректировки в выполнение проекта.

В результате проектного обучения студенты выполнили пять исследований, и создали четыре презентации по данным исследования.

Системы действий преподавателя и студентов на разных стадиях работы над проектом

Стадия	Деятельность преподавателя	Деятельность студентов
1. Разработка проектного задания		
1.1 Выбор темы проекта	Отбирает возможные темы и предлагает их студентам	Обсуждают и принимают общие решения по теме.
	Предлагает студентам совместно отобрать тему проекта.	Группа студентов совместно с преподавателем отбирает темы и предлагает классу для обсуждения.

	Участвует в обсуждении тем, предложенных студентами.	Самостоятельно подбирают темы и предлагают классу для обсуждения.
1.2 Выделение подтем и тем проекта	Предварительно выделяет подтемы и предлагает студентам для выбора.	Выбирает подтему или предлагает новую.
	Принимает участие в обсуждении со студентами подтем проекта.	Активно обсуждают и предлагают варианты подтем. Каждый студент выбирает одну из них для себя.
1.3 Формирование творческих групп	Проводит организационную работу по объединению студентов, выбравших себе конкретные подтемы и виды деятельности.	Группируются в соответствии с ними в малые группы.
1.4 Подготовка материалов к исследовательской работе: формулировка вопросов, на которые нужно ответить, задание для групп, отбор литературы	Если проект объёмный, то преподаватель заранее разрабатывает задания, вопросы для поисковой деятельности и литературу.	Принимают участие в разработке заданий. Вопросы для поиска ответа выработаться могут в группах с последующим обсуждением классом.
1.5 Определение форм выражения итогов проектной деятельности	Принимает участие в обсуждении.	Обсуждают формы представления результата исследовательской деятельности: видеофильм, альбом, литературная гостиная и т.д.
2 Разработка проекта	Консультирует, координирует работу студентов, стимулирует их деятельность.	Осуществляют поисковую деятельность.
3 Оформление результатов	Консультирует, координирует работу студентов, стимулирует их деятельность.	Вначале по группам, а потом во взаимодействии с другими группами оформляют результаты в соответствии с принятыми правилами.
4 Презентация	Организует экспертизу (например,	Доклаживают о результатах своей работы.

	приглашает в качестве экспертов студентов старших курсов)	
5 Рефлексия	Оценивает свою деятельность по педагогическому эффекту и шкале уровней педагогической культуры.	Осуществляют рефлексию процесса, себя в нём с учетом возможностей образовательной среды и уровня своего общего развития.

В условиях изменившейся парадигмы образования большое значение придается апробации и внедрению в учебный процесс инновационных педагогических технологий; причем реализация тех из них, которые считались более эффективными в преподавании технических дисциплин, возможна в современных условиях и в обучении предметам инженерного цикла [5].

Таким образом, современную технологию обучения характеризуют следующие позиции:

- технология разрабатывается под конкретный педагогический замысел, в основе ее лежит определенная методологическая, философская позиция автора (различают технологии процесса передачи знаний умений и навыков; технологии развивающей педагогики и т.д.);

- технологическая цепочка действий, операций, коммуникаций выстраивается строго в соответствии с целевыми установками, имеющими форму конкретного ожидаемого результата;

Учебный проект: Программирование.

«инструментальным средством разработки программ».

1. Цели проекта.

Актуализировать и углубить знания студента о программировании на различных языках программирования, а также, их преимущества и недостатки в проектном отношении. С помощью опережающего задания активизировать поисково-познавательную деятельность студента в работе с учебными, научными текстами. Формирование у старшекурсников коммуникативных умений (публично выступать по теме, вести диалог, участвовать в дискуссиях, активно слушать).

2. Задачи.

Выявление путей решения этой проблемы.

Реализация межпредметных связей.

Формирование активной позиции студентов по вопросам защиты проектной работы.

Развитие навыков сотрудничества.

4. Оборудование.

Компьютеры,

Интерактивные доски,

За 1-2 недели до начала урока каждому члену группы (если в группе мало студентов, а если много, разделить на группы по несколько человек) даются задания – изучить теоретические основы особенности разных языках программирования и подготовить результаты исследований.

Анализ

При выполнении лабораторной работы достигается индивидуальное самостоятельное выполнение каждым студентом всех элементов задания, чего нельзя добиться во время выполнения лабораторных работ у экспериментального стенда. Ниже

показано диаграмма для определения уровня знания студентов в экспериментальные и контрольные группы:



Не всегда результаты экспериментального исследования студентов, полученные на одном стенде в бригаде, обрабатываются каждым студентом лично. Отдельные студенты проявили творческий подход в разработке расчетов своих вариантов, представлении результатов, проявили умение провести анализ и сделать правильные выводы и внести рациональные предложения.

Наиболее подготовленные теоретически и владеющие компьютерными технологиями студенты проявляли изобретательность в представлении результатов выполненной работы, как графической, так и аналитической ее части.

Все это и плюс результаты обучения позволили сделать следующие выводы:

1. Действительно, при проектно-модульном обучении каждый студент включается в активную и эффективную учебно-познавательную деятельность, работает с дифференцированной по содержанию и дозе помощи программой.
2. Здесь идет индивидуализация контроля, самоконтроля, коррекции, консультирования, степени самостоятельности.
3. Данная система обучения гарантирует каждому студенту освоение стандарта образования и продвижения на более высокий уровень обучения.

Таким образом, применение проектно-модульного обучения в самостоятельной работе по решению задач творческого характера, т.е. со скрытым составом исходных данных позволяет сделать студентам открытие новых знаний и явлений (этот элемент новизны принципиально новый для студентов, являющейся новым для науки и техники). Создаются условия развития каждого студента, участвующего в проекте.

Для успешного проведения занятия по анализу практической ситуации со студентами должны быть проведены лекции, семинарские и практические занятия по темам, которые будут затронуты в процессе разрешения ситуации. Желательно, чтобы студенты могли пользоваться методическими материалами по данным темам. Причем, необязательно, чтобы все темы были пройдены и завершены.

Проектно-модульное обучение, имеет четко выраженную профессиональную направленность. Вызывает интерес студентов к предмету “Программирование” и к своей будущей специальности.

Это говорит о том, что применение метода проектов в учебной работе очень эффективно для организации самостоятельной работы студентов и приносит хорошие результаты.

Заключение

Проанализируем вначале значение проектного обучения для студента. На этот вопрос студенты отвечают: главное - это то, что каждый работает самостоятельно, предоставляется возможность получить консультацию у преподавателя, помощь у товарища, значительно глубже осознается учебное содержание, все время можно себя контролировать.

Данная система обучения гарантирует каждому студенту освоение стандарта образования и продвижения на более высокий уровень обучения.

Таким образом, применение проектно-модульный метод в самостоятельной работе по решению задач творческого характера, т.е. со скрытым составом исходных данных позволяет сделать студентам открытие новых знаний и явлений (этот элемент новизны принципиально новый для студентов, являющейся новым для науки и техники). Создаются условия развития каждого студента, участвующего в проекте.

Проектное обучения, имеет чётко выраженную профессиональную направленность. Вызывает интерес студентов к предмету “Программирования” и к своей будущей специальности.

Это говорит о том, что применение метода проектов в учебной работе очень эффективно для организации самостоятельной работы студентов и приносит хорошие результаты.

Список литературы

11. Государственная программа развития образования Республики Казахстан на 2011-2020 годы. // www.edu.gov.kz
12. Шапрова Г.Г. «Дидактические основы построения курса компьютерной графики как самостоятельной дисциплины» Алматы, Автореферат, 2010.
13. Азарова Р.Н. Подходы к организации инновационной деятельности в вузе как условие совершенствования качества образования (на примере регионального вуза) // Экономика, статистика и информатика. – 2011. - №2. – С. 3-8.
14. Антюхов А.В. Проектное обучение в высшей школе: проблемы и перспективы // Высшее образование в России. – 2010. - №10. – С. 26-29.
15. Атласова А.Д. Использование кейс-технологии в образовательном процессе // Дистанционное и виртуальное обучение. – 2010. - №10. – С. 105- 112.
16. Баранова Н.В. Организация самостоятельной работы студентов с использованием компьютерных технологий // Дистанционное и виртуальное обучение. – 2011. - №1. – С. 48-53.
17. Вишнякова И.В. Подготовка инженеров с использованием новых технологий // Высшее образование сегодня. – 2011. - № 5. – С. 17-19.
18. Воронов М.В. Профессиональное обучение студентов на основе интегрированных курсов // Инновации в образовании. – 2011. - № 9. – С. 4- 15.
19. Григорьев О.В. Современные технологии обучения // Инновации в образовании. – 2011. - №7. – С. 17-25.
20. Ефремова О.Н. Организация самостоятельной работы студентов технического вуза как средство формирования профессиональных умений // Высшее образование сегодня. – 2011. - №4. – С. 74-76.

ЭОЖ (УДК) 371: 373.5.016

ЖАСАНДЫ ИНТЕЛЛЕКТІ ҚОЛДАНА ОТЫРЫП, САПАЛЫ БІЛІМ БЕРУДЕ ИННОВАЦИЯЛЫҚ ТӘЖІРИБЕ

Алдабекова Ж.С.,

магистрант

Әлихан Бөкейханов атындағы орта мектебі

Жамбыл облысы, Қазақстан

aldabekova_janna@mail.ru

Аннотация. Бұл мақалада жасанды интеллект саласындағы зерттеулер адамның ақыл-ой қабілеттерін зерттеу және алынған нәтижелерді компьютерлер өрісіне аудару арқылы жүзеге асырылады. Осылайша, жасанды интеллект әртүрлі ақпарат көздері мен пәндерінен ақпарат алады. Бұл информатика, математика, лингвистика, психология, биология, Машина жасау. Машиналық оқыту технологиясы арқылы мәліметтер массивіне сүйене отырып, компьютерлер адамның интеллектіне еліктеуге тырысады.

Кілт сөздер: Жасанды интеллект, инновация, компьютер, интернет, синтез және т.б.

Annotation. In this article, research in the field of artificial intelligence is carried out by studying human mental abilities and translating the results obtained into the field of computers. Thus, artificial intelligence receives information from various sources and disciplines. This is computer science, mathematics, linguistics, psychology, biology, Mechanical Engineering. Based on data arrays through machine learning technology, computers try to imitate human intelligence.

Keywords: artificial intelligence, innovation, computer, internet, synthesis, etc.

Жасанды интеллект (ЖИ) – интеллектуалды жүйелердің дәстүрлі түрде адамның құзыреті болып саналатын шығармашылық функцияларды орындау қасиеті (жасанды санамен шатастырмау керек, АЖ); интеллектуалды машиналарды, әсіресе интеллектуалды компьютерлік бағдарламаларды құрудың ғылымы мен технологиясы.

Жасанды интеллект адамның интеллектісін түсіну үшін компьютерлерді қолданудың ұқсас міндетімен байланысты, бірақ ол міндетті түрде биологиялық тұрғыдан сенімді әдістермен шектелмейді.

Бүгінгі таңда қолданыстағы интеллектуалды жүйелердің қолдану аясы өте тар. Мысалы, шахмат адамын жеңе алатын бағдарламалар сұрақтарға жауап бере алмайды және т.б.[2].

Жасанды интеллекттің негізгі мақсаттары өте ашық:

* Ақылға қонымды мінез-құлыққа ие аналитикалық жүйелерді құру дербес немесе адамның бақылауымен мәліметтер массиві негізінде оқи алады, болжам жасай алады және гипотеза жасай алады.

Машинада адамның интеллектісін жүзеге асыру-адамдар сияқты әрекет ете алатын робот көмекшілерін құру: ойлау, үйрену, түсіну және тапсырмаларды орындау.

Жасанды интеллект технологиясы біртіндеп өнімділік үстіртіне енуде. Алғашқы қарлығаштардың арасында чат-боттар жұмыс істейтін сөйлеуді тану қызметтері бар. Сондай-ақ, автоматтандырылған Машиналық оқыту технологиялары мен кіріктірілген ЖИ механизмдері бар іскери қосымшалар пайдаланушылардың қызығушылығын тудырады. Қызмет түрінде ұсынылатын жасанды интеллект платформаларына және тиісті бұлттық қызметтерге сұраныс артып келеді. Бірақ кейбір қосымшалар, мысалы, автономды көліктерде, тек 10 жылдан кейін жүзеге асырылады[1].

Машиналық оқыту (МО) – өзін-өзі оқыту алгоритмдері негізінде АИ дамыту принципі. Бұл тәсілге адамның қатысуы машинаның "жадына" ақпарат массивін жүктеумен және мақсат қоюмен шектеледі.

МО-ның бірнеше әдістері бар:

* Мұғаліммен оқыту – адам нақты мақсат қояды, гипотезаны тексергісі немесе үлгіні растағысы келеді;

* Мұғалімсіз оқыту – деректерді интеллектуалды өңдеудің нәтижесі белгісіз – компьютер өз бетінше үлгілерді табады, адам сияқты ойлауды үйренеді;

* Терең оқыту-бұл аралас әдіс, үлкен деректер массивтерін өңдеудегі және нейрондық желілерді пайдаланудағы басты айырмашылық.

Нейрожелі – тірі организмнің жүйке жасушаларының құрылымы мен қызметін имитациялайтын математикалық модель. Тиісінше, ең дұрысы – бұл өздігінен оқытылатын жүйе. Егер сіз принципті технологиялық негізге ауыстырсаңыз, онда нейрондық желі – бұл ауқымды жобада бір тапсырманы орындайтын көптеген процессорлар. Басқаша айтқанда, суперкомпьютер-бұл көптеген қарапайым компьютерлердің желісі.

Терең оқыту АИ-нің жеке принципіне жатады, өйткені бұл әдіс ақпараттың үлкен массивтеріндегі заңдылықтарды анықтау үшін қолданылады. Мұндай ауыр жұмыс үшін компьютер жетілдірілген әдістерді қолданады[2].

Когнитивті есептеу – бұл адамдар арасындағы өзара әрекеттесу сияқты адам мен компьютердің табиғи өзара әрекеттесу процестерін зерттейтін және жүзеге асыратын олардың ЖИ бағыттарының бірі. Жасанды интеллект технологиясының мақсаты – жоғары дәрежелі адамның іс-әрекетіне-сөйлеу, бейнелі және аналитикалық ойлауға толық еліктеу.

Компьютерлік көру – бұл АИ бағыты графикалық және бейне кескіндерді тану үшін қолданылады. Бүгінгі таңда машиналық интеллект графикалық деректерді өңдей және талдай алады, ақпаратты қоршаған ортаға сәйкес түсіндіре алады.

Синтезделген сөйлеу. Компьютерлер қазірдің өзінде адамның сөйлеуін түсініп, талдап, көбейте алады. Біз қазірдің өзінде бағдарламаларды, компьютерлерді және гаджеттерді сөйлеу командалары арқылы басқара аламыз. Мысалы, Siri немесе Googleassistant, Алиса Яндексте және басқалар.

Сонымен қатар, интерактивті деректерді өңдеудің жүрегі болып табылатын қуатты графикалық процессорларсыз жасанды интеллекттің болуын елестету қиын. ЖИ-ді әртүрлі бағдарламалар мен құрылғыларға біріктіру үшін API технологиясы қажет-қолданбалы бағдарламалық интерфейстер. API көмегімен кез келген компьютерлік жүйеге жасанды интеллект технологиясын оңай қосуға болады: үй қауіпсіздігі, ақылды үй, CNC жабдықтары және т.б.[3].

Жасанды интеллектті қолдану салалары туралы айтатын болсақ, жасанды интеллект пен оның қолдану салалары өзгеріске ұшырағанын атап өткен жөн. Weak ЖИ («әлсіз ЖИ») анықтамасы медициналық диагностикада, электрондық сауда платформаларында, роботтарды басқаруда тар тапсырмаларды орындау кезінде қолданылады. Ал strong ЖИ («күшті ЖИ») зерттеушілер жаһандық міндеттер қойылған интеллект адам алдына қойылғандай қалай болатынын анықтайды.

Жасанды интеллект біртіндеп адам қызметінің барлық салаларына еніп, қарапайым бағдарламалық жасақтама кешендерін интеллектуалды етеді:

Адаптивті оқыту ретінде анықталады тұжырымдама (оқыту моделі), үшін қолданыстағы жаңа технологиялар білім алушының жеке ерекшеліктерін ескере отырып, білім деңгейін жақсарту (эмоционалдық жағдайы, жынысы, ақпараттың әртүрлі түрлерін қабылдау қабілеті, оқу дағдыларының деңгейі).

Бұл білім беруде ЖИ қолданудың ең перспективалы мүмкіндігі. ЖИ әр оқушының жеке үлгерімін бақылауға көмектеседі.

Мен тақырыпты білдім – тест жазу уақыты келді, Білім көп нәрсені қалайды-жүйе мұғалімге материалды түсінудегі қиындықтар туралы хабарлайды.

ЖИ интеллектуалды оқыту жүйелерінде де қолданыла алады.

Оқу процесі білім алушыға «бейімделіп», оның білім көлемін анықтап, оқытудың жеке траекториясын құруы керек. Әдебиеттерді талдау көрсеткендей, мұндай оқыту моделі шетелдік білім беру жүйесінде мемлекеттік қолдаумен және заңнамалық базада бекітумен

тандалды. Жауап беретін платформаларға мыналар жатады: 2U, Wiley, Canvas, LoudCloud, Blackboard, Knewton, RealizeIT, Adaptcourseware, Anewspring, Geekie, SmartSparrow.

Бразилияда танымалдылық артып келеді Geekie ақылды жүйесібұл мектепте бітіру емтихандарына дайындалуға мүмкіндік беретін ЖИ негізіндегі бағдарламалық платформа. Оған оқытушылар әзірлеген материалдар (бейне сабақтар, тесттер, практикалық тапсырмалар) кіреді. Зертханалық практикум Мәтін, суреттер, бейнематериалдар бар сандық сабақтар түрінде ұсынылады. Бағдарлама тәлімгерлердің әр қадамын, әр әрекетін бағалайды және оларды мұғалімге береді. Ең басында студенттер қысқа тест тапсырады және оқытудың түпкі мақсатын анықтайды, ал бағдарлама оқу үшін тиісті мазмұнды (курс жоспарлары, материалдар) таңдайды.

Егер оқушы бірдеңе түсінбесе немесе сабақты жіберіп алса, онда қайтып оралып, теорияны қайталау мүмкіндігі бар. Тақырып бойынша тиісті білім деңгейімен материал қиындық деңгейіне байланысты өзгереді. Әр оқушы оқу қарқынын өзі таңдайды. Бағдарлама үнемі деректерді жинайды (оқытушылар курсқа тез түзетулер енгізе алады) және олардан үйренеді (қосымша материал таңдалған жағдайда). Бұл платформаны білім беруде қолдану бітіру және түсу емтихандарын сәтті тапсыру сандарын жақсартуға мүмкіндік берді. Бұл технология жалпы процесс емес, процестің бөлігі (мұғалімнің көмекшісі) ретінде қарастырылады. Оқу процесін бейімдеу идеясы АҚШ-та кең таралған. Білім беру жүйесінің әртүрлі буындарында қолданылатын бірнеше платформалар, онлайн-қызметтер бар.

Knewton білім беру қызметі (платформасы) 2008 жылдан бастап оқытуды жекелендірумен айналысады. Knewton-бұл бейімделу функциясы бар бағдарламалар мен қосымшалар әзірленетін платформа. Мұндай жұмыстың мысалы MyLab&Masteringseries жобасы болды[4].

Бүгінгі таңда бұл білім беру платформасы адаптивті ұсыныстары бар ақысыз ашық онлайн курстар мен сабақтардың дизайнері ретінде бар, ол кері байланыс пен автоматты тексерумен интерактивті оқыту сабақтарын құруға мүмкіндік береді.

Қолданыстағы платформаларды қарастыра отырып, біздің ойымызша, сипатталған шетелдік адаптивті платформалардың келесі артықшылықтары мен кемшіліктерін атап өтуге болады.

Кемшіліктері:

* қарастырылған платформалардың көпшілігінде бастапқы іске қосу және тестілеу кезінде оқушының психологиялық типі ескерілмейді және бұл теориялық және практикалық материалды ұсыну тәсілін дәлірек бейімдеуге мүмкіндік береді;

* жалпы талаптарды ескере отырып, адаптивті оқыту платформасын құрудың бірыңғай моделі жоқ (барлық жерде оқу іс-әрекетінің сәттілігін болжау мүмкіндігі жоқ және т.б.).

Артықшылықтары:

* оқыту моделін одан әрі бейімдеу үшін әрекеттер туралы ақпарат жинау;

* тақырыпты, тәжірибені зерттеуге жұмсалған уақытты есепке алу;

* қызметтің сәттілігін болжау мүмкіндігі.

С.В.Тархов ұсынған адаптивті оқытудың формальды моделі оқуды тоқтатқан сәттен бастап оқуды жалғастыру мүмкіндігімен кеңейтілуі керек. Бұл тәсілдің бірқатар артықшылықтары бар: біріншіден, білім алушы материалды тақырыптың немесе бөлімнің басынан бастап зерттей бастайды, бұл уақытты үнемдейді; екіншіден, білім алушының моделінің дерекқорында оның алдыңғы әрекеттері сақталады, бұл оларды әрі қарай талдау үшін пайдалануға мүмкіндік береді.

Осылайша, барлық қолданыстағы адаптивті білім беру модельдері мен платформалары кемшіліктерсіз емес деп айтуға болады. Автор адаптивті интеллектуалды платформаның - $I = \{Z, U, M, T, N, d\}$ негізгі дамуының теориялық және көпше сипаттамасын ұсынады, ол келесі тармақтарды ескеруі керек:

Z – көптеген білім, дағдылар, оқу мақсаты (пәнді оқу деңгейі), білімге қойылатын талаптар;

U – психологиялық сипаттамалардан тұруы керек білім алушының моделі

(психологиялық түрі платформамен жұмыс істеудің бастапқы кезеңінде анықталуы керек), білімнің бастапқы деңгейі;

М – теориялық және практикалық материал, тесттер;

Т – білім беру траекториясын құрудың көптеген нұсқалары, олар келесі параметрлерді ескеруі керек: а) тақырыпты зерттеуге, практикалық тапсырманы орындауға жұмсалған уақыт; б) берілген анықтамалардың саны;

N – талдау және болжау үшін нейрондық желі топологиясын ұйымдастырудың көптеген нұсқалары;

D – жеке деректерді, теориялық және практикалық материалдарды сақтау базасы.

ЖИ камералары оқушылардың мінез-құлқын талдауға көмектеседі. Бұл жүйелер оқушылардың әртүрлі тақырыптар мен тапсырмаларға қалай жауап беретінін тануға және бағалауға қабілетті. Бұл жүйе мұғалімдерге оқушылардың күшті және әлсіз жақтарын анықтауға көмектесуі керек.

Сондай-ақ, ЖИ қазіргі уақытта оқушының эмоционалды және физикалық жағдайын, сабаққа келмеу себептерін, мұғалімдердің кәсіби дағдыларын талдай алады.

Барлық мақсаттарға қол жеткізіліп, міндеттер орындалды. Жұмыс барысында жасанды интеллектті қолданудың, тұтастай алғанда, осы жүйелерді білім беру процесінде қолданудың негізгі аспектілері, атап айтқанда, қарастырылды[5].

Зерттеу көрсеткендей, қазіргі уақытта АИ жүйелері білім беру процесіне кеңінен енгізіліп, оны әр оқушыға жеке бейімделе отырып, икемді түрде құруға мүмкіндік береді, бұл мүмкіндігі шектеулі балаларды оқыту үшін қолданылуы мүмкін, өйткені нақты уақыттағы жалпы білім беру бағдарламасын студенттің ерекшеліктеріне бейімдеу әрдайым мүмкін емес. Жасанды интеллект жүйелерін енгізу Өзін-өзі оқыту немесе аралас типтегі оқыту шеңберінде де перспективалы болып табылады, өйткені ол оқу кестесін неғұрлым икемді қалыптастыруға және дарынды балалармен жұмыс істеуде және қашықтықтан жұмыс істеуде өзекті болып табылатын оқу нәтижелерін лезде бағалауға мүмкіндік береді[6].

Сауалнаманы талдау көрсеткендей, қазір мектеп оқушылары өздерінің білім беру процесінде ЖИ жүйелерін қолдануға дайын және оларға берілген ЖИ мүмкіндіктері туралы алынған ақпаратты пайдалы деп санайды. Кейбір оқушылар қандай да бір жолмен ЖИ жүйелерімен бетпе-бет келді, олар туралы естіді, тіпті нәтижелерге риза болып, қолданды.

Болашақта оқушыларды осындай жүйелер туралы хабардар ету, сондай-ақ оларды білім беру процесіне, ең болмағанда, информатика сабақтарында енгізу пайдалы болады деп санаймын.

Әдебиеттер тізімі

1. Полысалов Г.Ю. Искусственный интеллект в образовании. [Электронный ресурс].-URL: <https://scienceforum.ru/2020/article/2018019876> (Режим доступа: 10.03.22)
2. Искусственный интеллект. [Электронный ресурс].- URL: https://ru.wikipedia.org/wiki/Искусственный_интеллект (Режим доступа: 10.03.22)
3. Что такое искусственный интеллект и как он работает. [Электронный ресурс].- URL: <https://www.calltouch.ru/glossary/iskusstvennyu-intellekt/> (Режим доступа: 10.03.22)
4. 5 технологий искусственного интеллекта, которые изменят бизнес в ближайшем будущем. [Электронный ресурс]. -URL: https://www.cnews.ru/articles/2019-11-12_что_ozhidat_ot_razvitiya_tehnologij (Режим доступа: 10.03.22)
5. Что такое искусственный интеллект (ИИ): определение понятия простыми словами. [Электронный ресурс].- URL: <https://theoryandpractice.ru/posts/17550-что-такое-iskusstvennyu-intellekt-ii-opredelenie-ponyatiya-prostyimi-slovami> (Режим доступа: 10.03.22)
6. Искусственный интеллект в образовании: семь вариантов применения. [Электронный ресурс].-URL:<https://the-accel.ru/iskusstvennyiy-intellekt-v-obrazovanii-sem-variantov-primeneniya/> (Режим доступа: 10.03.22)

ИОТ ТЕХНОЛОГИЯЛАРЫНЫҢ ӨНДІРІСТІК ПРОЦЕСТЕРДІ БАСҚАРУДАҒЫ РӨЛІ

Конкаева Л. О.

2-курс студенті,

Ғылыми жетекші: Тлеужанова М. А.

Экономика ғылымдарының кандидаты, профессор

Халықаралық инженерлік-технологиялық университеті

Алматы қ., Қазақстан

Аннотация: Бұл мақалада IoT (заттар интернеті) технологияларының өндірістік процестерді басқарудағы рөлі және олардың экономикалық тиімділікке әсері талданады. IoT технологиялары сенсорлар мен желілер арқылы өндірісті автоматтандыруға, энергия мен ресурстарды тиімді пайдалануға мүмкіндік береді. Мақалада Connected Home және Astana Motors компанияларының тәжірибелері қарастырылады, IoT жүйелерін енгізудің тиімділігін көрсететін нақты көрсеткіштер келтіріледі. IoT технологияларын қолдану арқылы өндірістік шығындар қысқарып, өнімнің сапасы артып, энергия тұтыну төмендегені зерттеулермен дәлелденді.

Кілт сөздер: IoT, өндірістік процестер, экономикалық тиімділік, өндіріс, заттар интернеті, автоматтандыру, Connected Home, Astana Motors.

Annotation: This article analyzes the role of IoT (Internet of Things) technologies in managing production processes and their impact on economic efficiency. IoT technologies allow the automation of production, the efficient use of energy and resources through sensors and networks. The article discusses the experience of Connected Home and Astana Motors, showing the effectiveness of the implementation of IoT systems.

Keywords: IoT, production processes, economic efficiency, production, Internet of things, automation, Connected Home, Astana Motors.

Қазіргі заманғы өндірістік процестердің тиімділігін арттыру және ресурс үнемдеу мәселелері өнеркәсіптің дамуында басты рөл атқарады. Осы тұрғыда, ақпараттық технологиялар мен автоматтандыру жүйелерінің қолданылуы маңызды факторға айналды. Соның ішінде, Интернет заттары (IoT) технологиялары өндіріс саласында кеңінен қолданыс табады. IoT технологияларының көмегімен өндірістік процестердің әртүрлі аспектілерін басқару мен мониторингтеу жаңа деңгейге көтерілуде. Бұл технологиялар өндіріс жабдықтарын, құрал-жабдықтарды және басқа да құрылғыларды біртұтас жүйеге біріктіріп, деректерді нақты уақытта жинап, талдап, бақылау мүмкіндігін береді.

IoT шешімдері өндірістік процестердің оңтайландыруын, автоматтандыруын және тиімділігін арттыруда үлкен рөл атқарады. Мысалы, өндірістік жабдықтардың ақауларын алдын ала болжау, жұмыс үдерістерінің мониторингі, энергия тұтынуды бақылау сияқты функциялар арқылы өнеркәсіптің өнімділігі мен шығындарын басқаруға мүмкіндік туады. **Зерттеу мақсаты:** IoT (заттар интернеті) технологияларының өндірістік процестерді басқарудағы рөлін анықтау және олардың экономикалық тиімділікке әсерін талдау.

Өнеркәсіптің цифрлық трансформациясы қазіргі таңда өндірістік процестерді оңтайландырудың және өнімділікті арттырудың маңызды бағыттарының бірі болып табылады. Өндірістік процестерге заттар интернеті (IoT) технологияларын енгізу бұл үдерісті жаңа деңгейге көтереді. IoT – желіге қосылған физикалық объектілердің өзара байланысы, олар арқылы деректер жиналып, өңделеді және өндірістік жүйелердің өнімділігін арттыруға, нақты уақыттағы деректер негізінде шешім қабылдауға мүмкіндік береді. Бұл мақалада IoT технологияларын қолданудың артықшылықтары, олардың өндірістік тиімділікке әсері және экономикалық тиімділікті бағалау әдістері қарастырылады. Бұл мақалада IoT технологияларының өндіріс саласындағы рөлі және олардың экономикалық тиімділігі қарастырылады.

IoT технологияларының өндірістегі ролі. IoT технологиялары – бұл құрылғылардың бір-бірімен желі арқылы байланысып, мәліметтерді жинақтап, талдап, нәтижелерін өңдеуге арналған шешімдер жиынтығы. Өндірістік процестерде олар әртүрлі құрылғылар мен жүйелерді қашықтан басқаруға, автоматтандыруға және талдауға мүмкіндік береді. Бұл технологиялар келесі артықшылықтарды қамтамасыз етеді:

- Операциялық тиімділік: нақты уақыттағы деректер өндірістің барлық кезеңдерінде ресурстарды оңтайлы пайдалануға көмектеседі;
- Жүйелерді бақылау және диагностика: сенсорлар мен құрылғылардың үздіксіз бақылауы арқылы жабдықтардың техникалық жағдайы қадағаланады;
- Өндірістік процестердің автоматтандырылуы: жұмысшылардың араласуын азайта отырып, өндірісті автоматтандыру шығындарды азайтады және қателер санын төмендетеді. [1]

IoT технологиялары өндірістік шығындарды азайту және кірісті ұлғайту бағытындағы бірнеше маңызды факторларды қамтиды:

- Ресурстарды оңтайландыру: энергия тұтыну, шикізат шығыны мен құрал-жабдықтарды тиімді пайдалану арқылы шығындарды азайту;
- Тиімділік пен өнімділік: автоматтандырылған шешімдер уақытты қысқартады және өндіріс тиімділігін арттырады;
- Сапаны бақылау: процестерді нақты уақыт режимінде бақылау арқылы сапаны арттыру және өнім ақауларын азайту;
- Техникалық қызмет көрсету шығындарының азаюы: IoT арқылы жабдықтардың ақауларын алдын-ала анықтау мүмкіндігі жөндеу шығындарын төмендетеді. [2]

Экономикалық тиімділікті талдау әдістері. IoT технологияларын енгізудің экономикалық тиімділігін анықтау үшін бірнеше негізгі әдістерді қолдануға болады. Бұл әдістер өндіріс шығындарын азайту және өнімділікті арттыру бойынша нақты көрсеткіштерді талдауға мүмкіндік береді. IoT технологияларын қолдану нәтижесінде экономикалық тиімділікті бағалау бірнеше негізгі көрсеткіштер бойынша жүргізіледі:

- ROI (Return on Investment): инвестициялардың тиімді қайтарымын есептеу. IoT технологияларын енгізуге кеткен шығындарды кіріспен салыстыру арқылы экономикалық нәтижені анықтау.
- OEE (Overall Equipment Effectiveness): жалпы жабдықтардың тиімділігі. Бұл көрсеткіш жабдықтардың қолжетімділігі, өнімділігі және сапасын бағалайды.
- Энергия шығындарын азайту есебі: IoT енгізу арқылы энергияны үнемдеу деңгейін анықтау үшін өндірістегі энергия шығындарының төмендеуін пайызбен есептеу.
- TCI (Total Cost of Investment): IoT жүйелерін енгізуге кеткен барлық шығындарды ескеру. Бұл әдіс жабдықтар, орнату және бағдарламалық қамтамасыз етуді енгізуді бағалауға көмектеседі.

- Құрылғы және жүйелердің тоқтау уақыттарын қысқарту: IoT технологияларының тиімділігі арқылы құрылғылардың үзіліссіз жұмысын қамтамасыз ету шығындарын талдау. [3]

Зерттеу барысында нақты есептеулерді жасау үшін біз автомобиль өндірісі саласындағы зауытты мысалға алайық. Бұл өндірістік нысанда IoT технологиялары енгізілді, және осы арқылы экономикалық тиімділік талданды.

Өндіріс нысаны: Автомобиль зауыты

Зауыт көлемі: Орташа, жылына 5000 автомобиль шығарады.

IoT технологияларын енгізу мақсаты: Жабдықтардың жұмыс тиімділігін арттыру, энергияны үнемдеу және тоқтау уақыттарын азайту арқылы өндірістік өнімділікті арттыру.

а) ROI есептеулері (Инвестициялардан қайтарым)

IoT енгізу шығындары: Зауыт жабдықтарын сенсорлармен және IoT жүйелерімен жабдықтау үшін жалпы шығын: 100 млн теңге.

Операциялық шығындарды (техникалық қызмет көрсету, IoT жүйесін қолдау) қосқанда: 10 млн теңге.

Экономикалық пайда: IoT енгізілгеннен кейін өндірістік үдерістердің тиімділігі артты. Жабдықтардың тоқтау уақыттары 20%-ға қысқарды, бұл жылдық өндіріс көлемін 5000 автомобильден 6000 автомобильге дейін арттыруға мүмкіндік берді.

Орташа әрбір автомобильдің зауытқа түсіретін пайдасы: 5 млн теңге.

IoT енгізілгеннен кейін өндірістің жылдық жалпы пайдасы: $6000 \times 5 \text{ млн} = 30 \text{ млрд теңге}$

ROI формуласы: $ROI = \frac{\text{Пайда-IoT шығындары}}{\text{IoT шығындары}} \times 100$

Есептеу: $ROI = \frac{30 \text{ млрд} - 110 \text{ млн}}{110 \text{ млн}} \times 100 \approx 27181\%$

Бұл есептеу IoT технологияларын енгізудің жоғары экономикалық қайтарымын көрсетеді, себебі өндірістік өнімділік пен жалпы пайда айтарлықтай артты.

б) ОЕЕ есептеуі (Жалпы жабдықтардың тиімділігі)

Зауыт жабдықтары IoT жүйелері енгізілгеннен кейін қолжетімділік, өнімділік және сапа көрсеткіштері бойынша бағаланды.

Қолжетімділік: IoT енгізілгенге дейін жабдықтар уақыттың 80%-да жұмыс істеп тұрса, IoT енгізілгеннен кейін бұл көрсеткіш 90%-ға дейін артты.

Өнімділік: IoT жүйелері жабдықтардың тоқтау уақыттарын азайтып, өндірістік жылдамдықты 15%-ға арттырды.

Сапа: IoT арқылы өнімнің ақаулығы 5%-дан 2%-ға дейін төмендеді.

ОЕЕ формуласы: $OEE = \text{Қолжетімділік} \times \text{Өнімділік} \times \text{Сапа}$

Есептеу: $OEE = 0.90 \times 1.15 \times 0.98 \approx 1.01$

Бұл көрсеткіш IoT енгізілгеннен кейін жабдықтардың жалпы тиімділігінің 100%-дан асқанын көрсетеді, бұл өндірістік процестердің айтарлықтай жақсарғанын білдіреді.

с) Корреляциялық талдау

IoT технологияларын енгізу мен өндірістік өнімділік арасындағы байланысты талдау үшін корреляциялық талдау жүргізілді. Төменде нақты деректер көрсетілген:

IoT технологияларын енгізу деңгейі (%)	Жылдық өндіріс көлемі (автомобиль саны)
0	5000
25	5200
50	5500
75	5800
100	6000

$$r = \frac{n(\sum XY) - (\sum X)(\sum Y)}{\sqrt{[n(\sum X^2) - (\sum X)^2][n(\sum Y^2) - (\sum Y)^2]}}$$

Пирсон корреляция коэффициенті:

Корреляция коэффициентін есептеу нәтижесі: $r \approx 0.99$

Бұл нәтиже IoT технологияларын енгізу деңгейі мен өндірістік өнімділік арасында жоғары дәрежеде оң корреляция бар екенін көрсетеді. Яғни, IoT енгізілген сайын өндіріс көлемі де артады.

Есептеулер гипотетикалық деректерді қолдану арқылы автормен жасалған иллюстративті мысал

IoT технологияларын қолданудың нақты мысалдары

Қалай Connected Home компаниясы IoT технологиялары арқылы Қазақстанды өзгертеді?

Connected Home компаниясы тұрғын үйлер мен коммерциялық ғимараттарда IoT технологияларын қолдану арқылы үлкен өзгерістер енгізді. Компания ақылды құрылғылар мен сенсорлар арқылы энергияны үнемдеу, қауіпсіздікті арттыру және пайдаланушыларға жайлы орта құруда алға шықты.

Интернет заттары (IoT) арқылы «ақылды үйлер» энергия мен ресурстарды үнемдеуге мүмкіндік береді. Connected Home компаниясы 2018 жылы құрылған, оның мақсаты – қазақстандық өндірістегі «ақылды үйлерді» жасау. Бұл жүйе су ағуын болдырмайды, электр

қуаты мен газды үнемдеуге көмектеседі. Қазіргі уақытта компания 10 000 «ақылды үйді» іске қосуды жоспарлап отыр. [4]

IoT технологиясы медицинада да қолданылады. Connected Home фармацевтикалық желілермен серіктесіп, дәрі-дәрмектерді дұрыс сақтауды автоматтандыру жобасын пилоттық режимде енгізуде. Бұл жобадa температура мен ылғалдылықты қадағалау дәрілердің сапасын сақтауға көмектеседі.

Компания су ресурстарын басқаруға да үлес қосып жатыр. Қазақстанда судың 65%-ы дұрыс пайдаланылмайды, бұл мәселені шешу үшін IoT датчиктері қолданылатын ирригациялық жүйелер енгізіліп жатыр. Бұл технологиялар суды тиімді пайдалануға және ауыл шаруашылығында өнімділікті арттыруға көмектеседі. [4]

IoT енгізілгеннен кейінгі негізгі нәтижелер:

Энергия тұтыну 30%-ға азайды.

Қауіпсіздік жүйелерінің тиімділігі 25%-ға жақсарды.

Жылу жүйелерінің жұмыс тиімділігі артты, бұл жалпы шығындарды азайтуға септігін тигізді.

а) ROI есептеуі (Инвестициялардан қайтарым)

IoT технологияларын енгізу шығындары: Connected Home компаниясы IoT технологияларын әзірлеу мен енгізуге 50 млн теңге инвестиция жасады.

Операциялық шығындар (жүйені қолдау және жаңарту): 5 млн теңге.

Экономикалық пайда: IoT жүйелерін қолданғаннан кейін компания тұрғын үйлерден энергия шығындарын азайтып, тұтынушыларға жылына 10 млн теңге үнемдеу мүмкіндігін берді.

Осының нәтижесінде Connected Home-ның абоненттер саны артты, және жылдық таза пайда 65 млн теңгеге жетті.

Есептеу: $ROI = \frac{65\text{млн} - 55\text{млн}}{55\text{млн}} \times 100 = 18.18\%$

Бұл есептеу Connected Home компаниясының IoT технологияларын енгізу арқылы инвестициядан қайтарымның жоғары болғанын көрсетеді.

б) OEE есептеуі (Жалпы жабдықтардың тиімділігі)

Қолжетімділік: IoT жүйелері қолжетімділік уақытын 95%-ға дейін арттырды.

Өнімділік: IoT жүйелері жабдықтардың тоқтау уақыттарын азайтып, жалпы өнімділікті 20%-ға арттырды.

Сапа: IoT жүйелері арқылы энергияны бақылау жүйесінің тиімділігі жақсарып, ақаулар саны 3%-ға төмендеді.

Есептеу: $OEE = 0.95 \times 1.20 \times 0.97 = 1.10$

Бұл көрсеткіш IoT жүйелерінің тиімділігін арттыруда маңызды рөл атқарғанын көрсетеді.

Есептеулер гипотетикалық деректерді қолдану арқылы автормен жасалған иллюстративті мысал

IoT технологияларының Astana Motors компаниясында

Astana Motors компаниясы өз зауыттарында IoT технологияларын енгізіп, өндірістік процестерді бақылау және басқару тиімділігін арттырды. Бұл технологиялар жабдықтардың жағдайын нақты уақыт режимінде бақылауға мүмкіндік беріп, техникалық ақауларды алдын ала анықтауға жағдай жасайды. Astana Motors IoT жүйелері арқылы өнімнің ақауларын 10%-ға қысқартты және жалпы өндіріс тиімділігін 20%-ға арттырды.

Astana Motors компаниясында IoT жүйелері:

Автомобильдерді автоматтандырылған бақылау: өндіріс процесін бақылау және өнім сапасын қамтамасыз ету үшін IoT сенсорлары мен жүйелері пайдаланылады.

Энергияны бақылау: энергия шығындарын автоматты түрде мониторингтеу және басқару.

Сервистік қызметтер: IoT технологиялары тұтынушыларға қызмет көрсету деңгейін арттырады. [5]

Олар заманауи технологияларды енгізу арқылы автокөлік өндірісін және тұтынушы тәжірибесін жақсартуға бағытталған бірнеше инновациялық жобаларды іске асыруда.

Мысалы, компания түрлі маркалы автокөліктерді шығаратын көпфункционалы зауыттың құрылысын жүргізіп жатыр, бұл өндіріс процестерін оңтайландыру үшін IoT жүйелерін қолдануға мүмкіндік береді.

Сондай-ақ, Astana Motors MyCharge жобасы аясында электрлік көліктерге арналған зарядтау инфрақұрылымын дамытуда. Бұл жоба да заманауи технологияларды пайдалана отырып, қызмет көрсету тиімділігін және тұтынушылардың қанағаттанушылығын арттыруға бағытталған.

IoT технологияларын өндірістік және қызмет көрсету процесіне енгізу Astana Motors-тың Қазақстандағы автомобиль нарығындағы жетекші рөлін нығайту стратегиясының маңызды аспектісі болып табылады. [5]

Қорытынды

IoT технологияларының өндірістік процестерді басқарудағы рөлі қазіргі заманның басты бағыттарының бірі болып табылады. Бұл технологиялар кәсіпорындардың тиімділігін арттыруға, шығындарды азайтуға және өндіріс процестерін автоматтандыруға мүмкіндік береді. Connected Home және Astana Motors сияқты компаниялардың тәжірибесі IoT шешімдерін енгізудің айтарлықтай нәтижелерге әкелетінін дәлелдейді. Олар өз өндірісінде ресурстарды тиімді пайдаланып, өндіріс үдерістерінің тиімділігін арттырып, өнім сапасын жақсартқан және шығындарды айтарлықтай азайтқан.

Сонымен қатар, IoT технологиялары өндірістің әртүрлі салаларында өнімділік пен сапа деңгейін жақсартуға зор мүмкіндік туғызып, экономикалық тұрғыда тиімді шешімдер ұсынады. Бұл технологиялардың дамуы мен кеңінен қолданылуы өндіріс саласындағы жаңашылдық пен бәсекеге қабілеттілікті арттыруға ықпал етеді. Болашақта IoT жүйелерінің интеграциясы өндірістік процестердің барлық кезеңдерінде толық автоматтандыру мен бақылауды қамтамасыз етіп, жаңа өндірістік стандарттарды қалыптастыруға септігін тигізеді.

Әдебиеттер тізімі

- 1.ElSayed, M. A., & El-Bakry, M. M. (2020). Интернет заттарының өндірістегі қолдану мүмкіндіктері: Шолу. Өндірістік жүйелер журналы, 56, 1-15.
- 2.Gupta, R. K., & Soni, M. S. (2018). Өндірістік заттар интернеті: Шолу. Халықаралық компьютерлік қолданбалар журналы, 179(17), 23-30.
- 3.Rahim, H. A., Ali, M. I., & Alshammari, S. S. (2018). Заттар интернетінің Industry 4.0-ға әсері: Жүйелі шолу. Өндірістік ақпараттық интеграция журналы, 14, 74-91.
- 4.Forbes Kazakhstan. (2023). Заттар интернеті Қазақстанды қалай өзгертеді?
- 5.Astana-motors.kz

УДК 004

GO ПРОГРАММАЛАУ ТІЛІ НЕЛІКТЕН ЖОҒАРЫ ЖҮКТЕМЕЛІ ЖҮЙЕЛЕРГЕ ҚОЛАЙЛЫ?

Сейсенбай Н.,

Программалық инженерия мамандығының 1-ші курс студенті

e-mail: nurkworld534@gmail.com

*Ғылыми жетекшісі: **Игілік.М.И.***

Халықаралық инженерлік-технологиялық университетінің аға оқытушысы, PhD доктор

Алматы қ., Қазақстан

e-mail: meirlym@mail.ru

Аннотация: Мақалада Go программалау тілінің жоғары жүктемелі жүйелер үшін неге қолайлы екендігі қарастырылады. Go тілінің артықшылықтары, оның ішінде жоғары

өнімділік, жеңілдетілген параллельділік және тиімді жады басқару мүмкіндіктері талқыланады. Go тілі күрделі серверлік қосымшаларды жасауға өте қолайлы, бұл оны жоғары жүктемелі жүйелерге таптырмас құрал етеді.

Кілт сөздер: Go тілі, жоғары жүктемелі жүйелер, параллельділік, өнімділік, серверлік қосымшалар

Abstract: The article discusses why the Go programming language is suitable for high-load systems. The advantages of Go, including high performance, simplified concurrency, and efficient memory management, are examined. Go is ideal for creating complex server applications, making it an indispensable tool for high-load systems.

Key words: Go language, high-load systems, concurrency, performance, server applications

Go (Golang) — бұл Google компаниясы әзірлеген заманауи программалау тілі. 2007 жылы Роберт Гризмер, Роб Пайк және Кен Томпсон бастаған команда Go тілін жасап шығарды. Олардың мақсаты C++ және Java сияқты тілдердің күрделі синтаксисі мен баяу компиляциясы мәселелерін шешу болды. Go тілі қарапайым синтаксисі, жылдам компиляциясы және жоғары өнімділігімен танымал[3].

1. Жоғары өнімділік және компиляция Go тілі тікелей машиналық кодқа компиляцияланады, бұл оны жылдам және тиімді етеді. Мысалы, Go тілінде жазылған қосымшалар Python немесе Ruby сияқты интерпретацияланатын тілдерден әлдеқайда жылдам жұмыс істейді. Бұл әсіресе жоғары жүктемелі серверлер мен нақты уақыттағы жүйелер үшін маңызды[1].

2. Параллельділік және Goroutines Go тілінің басты ерекшеліктерінің бірі — goroutines деп аталатын жеңіл салмақты тредтерді қолдану. Goroutines жүйелік тредтерге қарағанда әлдеқайда жеңіл және аз ресурстарды тұтынады, бұл мыңдаған параллельді процестерді бір уақытта орындауға мүмкіндік береді. Бұл әсіресе веб-серверлер мен микросервистер үшін пайдалы[2].

3. Тиімді жады басқару Go тілі автоматты түрде жадыны тазалау жүйесін (garbage collection) қолдайды. Бұл жадының ағылуын болдырмайды және қосымшалардың сенімділігін арттырады. Жадыны автоматты түрде басқару әсіресе жоғары жүктемелі серверлік қосымшаларда тиімді.

4. Микросервистер архитектурасына қолайлылық Go тілі микросервистер архитектурасында кеңінен қолданылады. Микросервистер әртүрлі модульдерге бөлінген, бұл қызметтердің тәуелсіз дамуын және масштабалуын жеңілдетеді. Go тілінің қарапайымдылығы мен өнімділігі оны микросервистер үшін таптырмас құрал етеді[4].

5. Контейнеризация және бұлтты ортада қолдану Go тілінің Docker және Kubernetes сияқты контейнеризация құралдарымен жақсы үйлесімділігі оны бұлтты шешімдер үшін ыңғайлы етеді. Мысалы, Kubernetes платформасы толығымен Go тілінде жазылған, бұл оның өнімділігі мен икемділігін арттырады[4].

Қорытынды. Қорытындылай келе, Go тілі жоғары жүктемелі жүйелер үшін өте қолайлы екенін көреміз. Оның жеңілдетілген параллельділігі, жоғары өнімділігі, тиімді жады басқару мүмкіндіктері және микросервистер архитектурасына бейімділігі оны қазіргі заманауи серверлік қосымшалар мен бұлтты шешімдер үшін тиімді шешім етеді.

Әдебиеттер тізімі

1. Mobidev.biz - Build Large-Scale Apps with Go: Best Practices and Case Studies.
2. NIX United - Why Big Companies Use Golang.
3. DEV Community - What is Go Language and Why Go Language?
4. Jelvix - What Is Golang Used For? Common Uses and Applications.

УДК 662.664

Технологический процесс полукоксового производства угля

Агыраев А.С.,

магистрант 2 курс,

Казахский университет технологии и бизнеса им.К.Кулажанова,

Научный руководитель – Нурғалиев Н.У.

Кандидат химических наук, ассоциированный профессор

Астана қ., Казахстан

E-mail. bagytzhan2007@mail.ru

Аннотация. Определяющим условием для получения качественного кокса является подбор компонентов угольной шихты перед коксованием. Шихта составляется из углей различных марок, доля которых и определяет их востребованность на рынке кокса. В связи с этим проводятся исследования по их замене в шихте, например на нефтяные спекающие добавки типа гудрона. Получение полукокса является первым шагом к технологиям глубокой термической переработки углей в химические продукты высокой стоимости с устойчиво растущим спросом. Термическое разделение угля на твердый полукоксовый остаток и горючие летучие газы для сжигания или дальнейшей комплексной переработки является процессом с хорошими экономическими показателями и окупаемостью инвестиций за 2-2,5 года.

Ключевые слова: обогащение угля, стадия метаморфизма угля, коксующесть угля, шихта для коксования, полукокс, зольность, выход летучих веществ.

Андатпа. Сапалы кокс алудың шешуші шарты кокстеу алдында көмір шихтасының компоненттерін таңдау болып табылады. Шихта әр түрлі маркалы көмірден тұрады, олардың үлесі Кокс нарығында олардың сұранысын анықтайды. Осыған байланысты оларды шихтада ауыстыру бойынша зерттеулер жүргізілуде, мысалы, гудрон түріндегі мұнай агломерациялық қоспалар. Жартылай коксты алу-көмірді тұрақты өсіп келе жатқан сұранысы жоғары химиялық өнімдерге терең термиялық өңдеу технологиясының алғашқы қадамы. Көмірді жағу немесе одан әрі кешенді өңдеу үшін қатты жартылай кокс қалдықтары мен жанғыш Ұшпа газдарға термиялық бөлу жақсы экономикалық көрсеткіштері және 2-2,5 жылдағы инвестициялардың қайтарымы бар процесс болып табылады.

Кілт сөздер: көмірді байыту, көмірдің метаморфизм сатысы, көмірдің кокстелуі, кокстеуге арналған шихталар, жартылай кокс, күл, ұшпа заттардың шығымы.

Abstract. The determining condition for obtaining high-quality coke is the selection of coal charge components before coking. The charge is made up of coals of various brands, the share of which determines their demand in the coke market. In this regard, studies are being conducted to replace them in the charge, for example, with oil sintering additives such as tar. The production of semi-coke is the first step towards technologies for deep thermal processing of coals into high-value chemical products with steadily growing demand. Thermal separation of coal into solid semi-coke residue and combustible volatile gases for combustion or further complex processing is a process with good economic performance and return on investment in 2-2.5 years.

Keywords: coal enrichment, coal metamorphism stage, coking properties of coal, coking charges, semi-coke, ash content, volatile matter yield.

Число известных способов полукоксования и коксования каменных и бурых углей очень велико. Полный обзор этих способов невозможно сразу рассмотреть и описать здесь, поэтому рассмотрим в основном те способы, которые имеют в настоящее время большое технологическое значение.

Систематизация этих способов основана, с одной стороны на различии в способе теплопередачи, а с другой – на поведении угля при его полукоксовании или коксовании.

1) Полукоксование

Основной технологический процесс полукоксостого производства угля слагается из следующих операций:

а) Угледоготовка, куда входит дробление угля, его сортировка и подача транспортным устройством в печи для полукоксостования. В большинстве случаев, уголь перед коксованием брикетируют.

б) Процесс проводится в полукоксостовых печах, где уголь равномерно прогревается до температуры 500 - 550 °С без доступа воздуха. Из печей выделяется полукокс и отводится парогазовая смесь выделившихся веществ;

в) Охлаждая парогазовую смесь и конденсируя пары, получают газ и сырую смолу, которая является полуфабрикатом;

г) Последней стадией является обезвоживание сырой смолы, её разгонка на фракции; очистка фракций предназначена для получения в виде готовой продукции бензиновой, лигроиновой, керосиновой фракций и тяжелого остатка в виде мазута или твердого пека[1].

Печи для полукоксостования должны обеспечивать максимальный выход смолы и получение равномерного по свойствам полукокса. Одновременно с этим, печи должны обеспечить высокую производительность процесса при минимальном расходе тепла на полукоксостование и быть несложными в эксплуатации.

Для полукоксостования углей используют несколько типов печей (реакторов), отличающихся в основном типом теплоносителя (газовый, твердый) и системой обогрева (внутренний, внешний). В печах с внешним обогревом тепло к углю подается через обогреваемую стенку, при внутреннем – непосредственно к углю:



Рисунок 1. Принципиальные схемы работы печей с внешним и внутренним обогревом.

Технологическая схема установки полукоксостования угля в печах с внутренним обогревом газовым теплоносителем:

Уголь, предназначенный для полукоксостования, подают в верхнюю зону печи (рисунок 2). Печь состоит из трех частей: верхней зоны (сушка и предварительное нагревание) 3, средней (полукоксостование) 4 и нижней (охлаждение полукокса) 5. После сушки и предварительного нагревания 3 до 150 °С в верхней зоне уголь поступает в среднюю зону 4. Здесь он подвергается полукоксостованию с помощью вводимых противотоком газов, нагретых до 600-750 °С. В нижней зоне 5 осуществляется сухое охлаждение полукокса до 100-150 °С холодными газами, поступающими противотоком [2].

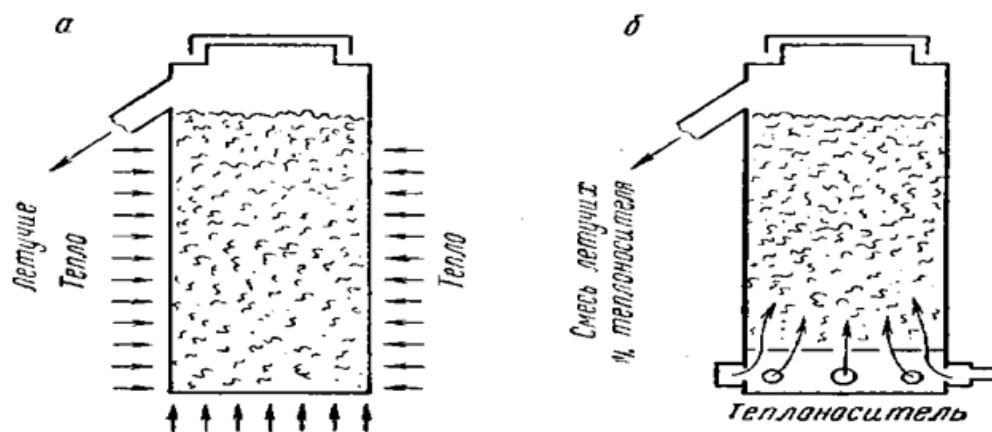

Рисунок 2. Полукоксование в печах с внутренним обогревом газовым теплоносителем: 1 – бункер, 2 – печь с газовым теплоносителем, 3 – зона сушки и предварительного нагревания, 4 – зона полукоксования, 5 – зона охлаждения, 6 – камеры сгорания, 7 – зона предварительного охлаждения, 8 – электрофильтр, 9 – холодильник, 10 – сепаратор.

Температуру рециркулирующих газов в верхней зоне поддерживают не ниже 280°C . Образующийся газ полукоксования освобождают от воды и смолы в конденсаторе.

Часть холодного газа рециркулирует в зону охлаждения полукокса 5.

Выгружают полукокк через разгрузочное устройство (управляемый механизм со шлюзовой выгрузкой). Этим способом регулируют производительность печи. Циркулирующий газ вместе с парами смолы выходит из печи, нагретый до 250°C , и первоначально обеспыливается.

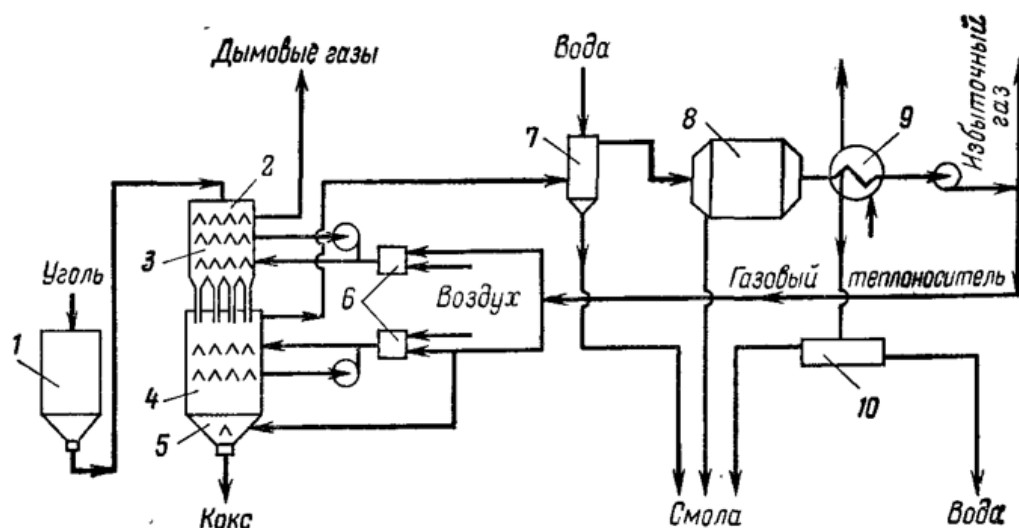
Впрыскивание водного конденсата обеспечивает снижение температуры в предварительном холодильнике 7 до 120°C .

Затем полностью отделяют смолу в электрофильтре 8 и дополнительно охлаждают газ в трубчатом холодильнике 9.

Технологическая схема установки полукоксования угля с твердым теплоносителем:

Применение твердого теплоносителя позволяет организовать высокопроизводительную работу установки полукоксования с внутренним обогревом для мелкозернистого топлива[3].

Процесс полукоксования свежего топлива происходит в результате смешения его с нагретым полукоксом ($700 - 750^{\circ}\text{C}$) в камере полукоксования.



Рисунок 3. Принципиальная схема полукоксования с твердым теплоносителем: 1 – бункер исходного свежего топлива, 2 – камера полукоксования, 3 – бункер сепаратор с полукоксом, нагретым до $700-800^{\circ}\text{C}$, 4 – пневмотранспортная и нагревательная труба, 5- трубопровод для подачи полукокса в топку парового котла, 6 – писамомельница, 7 – отводы для смолы и газа полукоксования.

Из камеры полукоксования 2 полукокс поступает в пневмотранспортную трубку 4 или топку аэрофонтанного типа, где часть полукокса сжигается и основная его масса доводится до температуры $700 - 750^{\circ}\text{C}$.

Количество полукокса, необходимого для проведения процесса полукоксования, осажается в бункере-сепараторе 3, а весь остальной полукокс транспортируется газами в топку парового котла 5.

Термическая переработка в агрегатах с твердым теплоносителем позволяет значительно облагородить исходное топливо и повысить его энергетическую ценность[4].

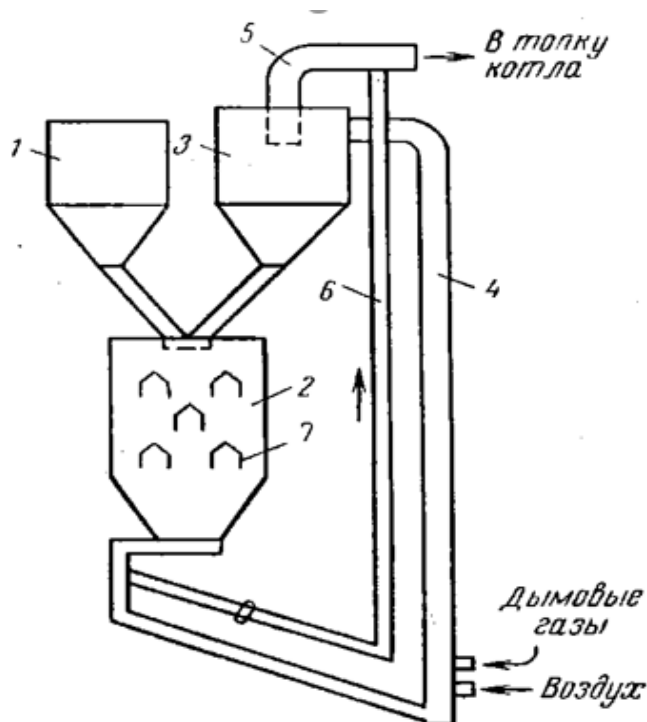
2) Коксование:

Производственный процесс получения кокса и химических продуктов коксования современного коксохимического предприятия делится на четыре технологических стадии:

1) подготовка углей к коксованию в углеподготовительных цехах. Вначале уголь различных марок поступает на склады завода, затем его дробят, обогащают, дозируют и усредняют для получения готовой угольной шихты. Готовая шихта направляется в угольные башни коксового цеха.

2) угольную шихту загружают в камеру коксования, в которой под действием высокой температуры без доступа воздуха шихта превращается в кокс, коксовый газ и химические продукты.

3) выделение из коксового газа химических продуктов коксования осуществляется в химических цехах, отделениях. Коксовый газ (ОКГ) после извлечения из него ценных химических веществ направляют по газопроводам потребителям или возвращают на обогрев коксовых батарей.

4) переработка первичных продуктов коксования: каменноугольной смолы (КУС), сырого бензола (СБ), сырых пиридиновых оснований, фенолов и др[5].



Рисунок 4. Общая схема коксохимического производства.

В основу классификации коксовых печей положены различные признаки, позволяющие оценить технологические и эксплуатационные особенности:

- 1) По расположению камер коксовые печи делятся на горизонтальные и вертикальные.
- 2) По способу загрузки шихты и выдачи кокса: с верхней загрузкой и нижней выдачей или с верхней загрузкой шихты и боковой выдачей кокса.
- 3) По технологическому режиму производства процесс может быть периодическим и непрерывным.
- 4) По способу обогрева: комбинированный обогрев (печи могут обогреваться коксовым, доменным и смешанными газами) или обогрев только коксовым или только доменным газом.
- 5) По способу подвода тепла отопительного газа (коксового и доменного) и воздуха в каналы (вертикалы) отопительных простенков различают печи с боковым или с нижним подводами.
- 6) По возможности применения рециркуляции (с рециркуляцией или без рециркуляции продуктов сгорания).
- 7) По способу использования тепла, отходящих продуктов сгорания печи делят на регенеративные и рекуперативные.

Список литературы:

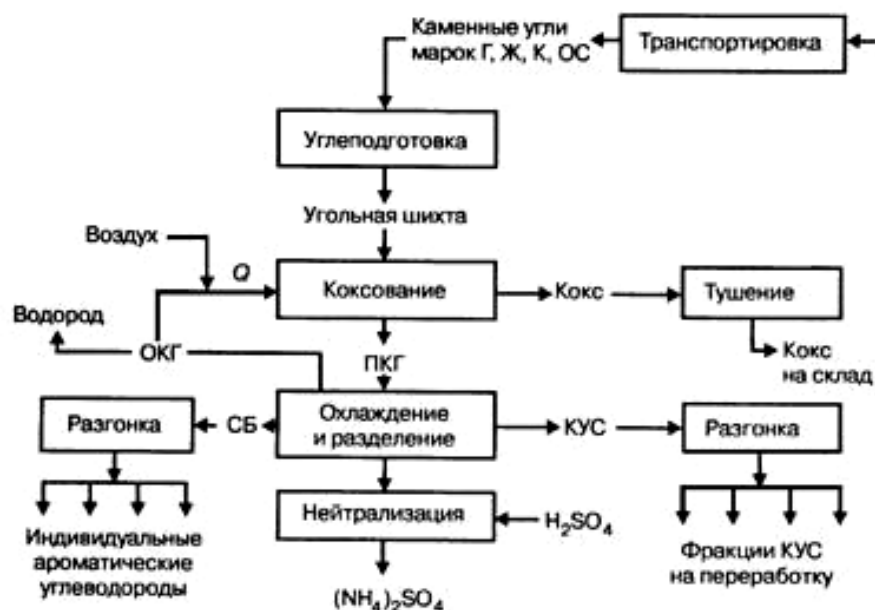
1. Станкевич А.С., Золотухин Ю.А. Комплексный показател характеристики технологической ценности углей и концентратов углеобогащительных фабрик // Черная металлургия. 2015. № 9. С. 15-25.
2. ГОСТ 5953-93 (ИСО 556:1980). Кокс с размером кусков 20 мм и более. Определение механической прочности. М.: ИПК изд-во стандартов, 1996.
3. ГОСТ Р 54250-2010 (ИСО 18894:2006). Кокс. Определение реакционной способности кокса (CRI) и прочностности кокса после реакции (CSR). М.: Стандартинформ, 2011.
4. ГОСТ 32248-2013. Кокс каменноугольный с размером кусков 20 мм и более. Определение прочности после реакции с двуокисью углерода. М.: Стандартинформ, 2014.
5. Prasad H.N., Singh B.K., Chattejee A. Production of High CSR Coke by Stamp Charging- Possibilities and limitation // Cokemaking International. 1999. N 2. Pp. 50-59.

ӘОЖ(УДК) 273. 4.016: 781.0

ОҚЫТУ ӘДІСТЕМЕСІН ЖЕТІЛДІРУ МАҚСАТЫНДА ЦИФРЛЫҚ ТЕХНОЛОГИЯЛАРДЫ ҚОЛДАНУДЫҢ ЕРЕКШЕЛІГІ

Жұмағұлова Ж.Ж.

zumagulovazazira92@gmail.com

Бахитова А.К.

asembakhitova@mail.ru

*Шоқан Уәлиханов атындағы шағын орталықты орта мектебі
Жамбыл облысы, Қазақстан*

Андатпа. Мақалада заман талабына сай сабақта қолдануға болатын мультимедиялық технологиялардың түрлері, қазіргі заманауи әдістер, оқушылардың сабақта қолданылған әдістерді бағалау мақсатында жүргізілген сауалнама нәтижелері, жасанды интеллект және оны қолдану әдістері көрсетілген. Жасанды интеллект өзекті қолданбалы мәселелерді шешу үшін қолданылады, ал білім берудегі ЖИ арқылы сабақты қызықты әрі креативті жүргізу әдістемесі жазылған. Бұл модель білім берудегі технологиялар, әдістемелер, тренингтерді қолдана отырып, педагогикалық қарым-қатынас мәдениетін қалыптастыруға және кәсіби шеберлік пен біліктілікті дамытуды көздейді. Ал білім беру жүйесіндегі цифрлық платформалар қазіргі заманғы білім беру ортасын цифрлық технологиялармен ұштастырып, заман талабына сай сапалы білім беруді көздейді.

Түйін сөздер: Ақпараттық технология, мультимедиялық құралдар, жасанды интеллект.

Annotation. The article presents the types of multimedia technologies that can be used in lessons in accordance with the requirements of the time, modern methods, the results of a survey conducted to assess the methods used by students in the classroom, artificial intelligence and how to use it. Artificial intelligence is used to solve current applied problems, and the methodology for interesting and creative lessons is written using artificial intelligence in education. This model is aimed at creating a culture of pedagogical communication and developing professional skills and qualifications using technologies, methodologies, and training in education.

Keywords: Information technology, multimedia tools, artificial intelligence.

Жаңартылған білім беру бағдарламасы бойынша оқушыларға білімнің дайын күйінде берілмейтіндігі түсіндіріледі, керісінше оқушылардың өздерін сабақта емін-еркін ұстауға, ойларын жеткізуге, сөйлеуге мүмкіндік жасалған. Ақпараттық-коммуникациялық технологияларды меңгерген, ынталы, тек сабақта емес, өмірде де өз білімдерін қолдана алатын, жан-жақты дамыған, білімді ұрпақты тәрбиелеу үшін мұғалімдер де заманауи технологияларды жетік меңгерген, сыни пікір көзқарасы жүйелі дамыған, жаңашыл болуы керек деп есептеймін[1].

Қазіргі компьютерлік дидактикалық бағдарламалар көптеген білім салаларының тоғысқан жерінде пайда болған мультимедиялық технологиялар негізінде жасалған. Компьютерді пайдалану диаграммалар мен формулалар түріндегі анимация, жоғары сапалы графика, бейне тізбегі, анықтамалық презентациялар оқылатын курсты динамикалық жүйенің тізбекті немесе тармақталған тізбектері ретінде көрсетуге мүмкіндік береді.

Заманауи ақпараттық технологияларды пайдалану мыналарға мүмкіндік береді:

- ойлаудың жекелеген түрлерін дамыту процестерін бастау;
- есте сақтау, зейін, бақылауды дамыту процестерін күшейту;
- көшбасшылық және ұйымдастырушылық іс-әрекетке қабілетті көшбасшының қасиеттерін дамыту[2].

Оқу үрдісінде оқыту бағдарламалары келесі функцияларды орындай алады:

- компьютерде нақты экспериментті модельдеу жағдайында зертханалық жұмыстарды

орындау;

- оқушыларда әртүрлі жағдайларда оңтайлы шешім қабылдау қабілетін дамыту;
- ой-өрісін дамыту;
- оқу мотивациясын күшейту;
- танымдық белсенділік мәдениетін қалыптастыру және т.б.[3].

Қолданысқа ие цифрлы технологиялық әдістерді жетілдіру – оқытудың тиімділігін арттырып, үдерісті оқушылар үшін қызықты әрі қолжетімді ете алатын маңызды міндет

Интерактивті оқыту платформалары: Google Classroom, Moodle немесе Canva сияқты сандық оқыту платформаларын сабақта қолдану оқушылардың қызығушылығын арттырады. Сонымен қатар тапсырмаларды кері байланысты басқаруда ыңғайлылықты қамтамасыз етеді.

Бейне дәрістер және онлайн курстар: ақпарат беру үшін бейне дәрістер немесе онлайн курстарды пайдаланған өте тиімді. Бұл оқушыларды материалды қолайлы уақыт пен қарқынмен оқуға, ал мұғалімге оқу процесін икемді түрде құрылымдауға мүмкіндік береді.

Интерактивті тақта және қосымшалар: интерактивті тақтаны және нақты уақыт режимінде визуализация және материалмен жұмыс үшін қосымшаларды пайдалану.

Мобильді қосымшалар мен оқу ойындары: ойын түрінде оқушылардың білімдері мен дағдыларын тереңдетуге көмектесетін мобильді қосымшалар мен оқу ойындарын әзірлеу[4].

Әлеуметтік желілер мен форумдар: білім беру мәселелерін талқылау, оқушылар мен мұғалімдер арасында пікір және тәжірибе алмасу үшін әлеуметтік желілер мен форумдарды пайдалану.

Виртуалды зертханалар: виртуалды зертханаларды, экскурсияларды және басқа оқу сценарийлерін жасау үшін VR және AR пайдалану.

Бұлтты технологиялар: оқу материалдары мен тапсырмаларға қол жеткізу үшін бұлттық технологияларды пайдалану[5].

Технология арқылы бағалау: бағалау процесін және мұғалімдер мен студенттердің өзара әрекетін жақсарту үшін электрондық бағалау және кері байланыс жүйелерін енгізу.

Жасанды интеллект тренингі: жаттығу деректерін талдау және жекелендірілген ұсыныстар беру үшін жасанды интеллект технологияларын пайдалану

Бұл әдістерді жүзеге асыру мұғалімдердің біліктілігін арттыруды және оқу орындарының қолдауын талап етеді. Оқыту әдістерін олардың қажеттіліктеріне бейімдеу және оқу процесіне белсенді қатысуды ынталандыру үшін оқушылардың қажеттіліктері мен кері байланысын ескеру де маңызды[6].

Нәтижелер және талқылау.

Гипермәтіндік технология пәндерді оқытуда ақпараттық технологияларды қолданудың жаңа мүмкіндіктерін ашты – бұл арнайы әзірленген мәтін немесе белгілі бір графикалық кескін түрінде ұсынылған гиперсілтемелерді қадағалау мүмкіндігі. Бұл технология қажетті ақпаратты оңай табуға мүмкіндік береді. Гипермәтіндік жүйені жобалау кезінде адам ойлауының ақпаратты біріктіру және оған ассоциативті қол жеткізу қабілетіне сүйене отырып, гиперсілтемелер орнатылуы мүмкін.

Мысалға тәжірибеде дәлелденгендей, адамға өте қарапайым затты анықтау үшін:

- ауызша сипаттама беруге – 4-5 мин;
- түрлі-түсті фотосуреттермен – 5-10 сек;
- мультимедиа құралдарымен – 5-10 сек;
- затты заттай көрсету арқылы – 2-3 мин.

Өз тәжірибемізде жоғарыда көрсетілген дәлелдемелерге сүйене отырып, қорытындылар жасадық. Жалпы білім алушыларға тақырып түсінікті әрі қызықты болуы үшін мультимедиялық құралдар, әр түрлі платформалар, ойындар және компьютерлік иллюстрациялар қолдану қажет деген қорытынды алдық. Себебі кітаптан түсіндіру, біртепті презентациялар арқылы тек 15-20% білім алушы ғана меңгеруі мүмкін. Осыған орай бастауыш сынып оқушылары сабақта қолданылатын технологиялар мен құралдардың тиімділігіне арналған сауалнамаға жауап берді.

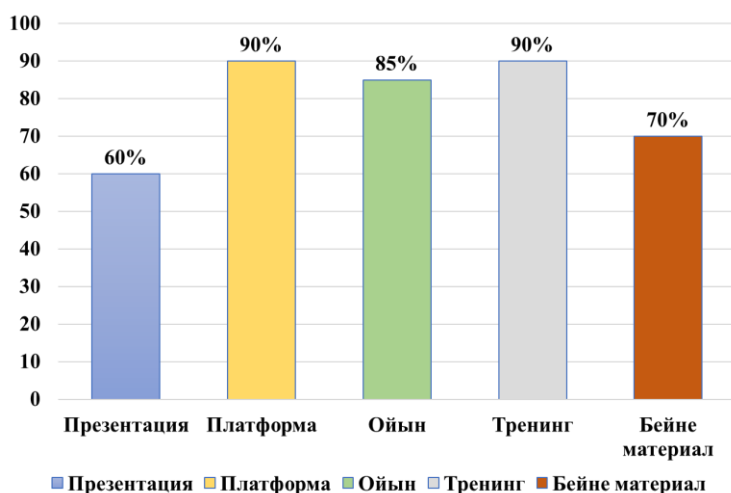

Сурет 1– Білім берудегі цифрлық технологиялардың орташа көрсеткіштері

Жоғарыдағы суретке назар аударатын болсақ, қазіргі кездегі әр түрлі платформалар мен тренингтерге оқушылар 90%-дық мөлшермен бағалады. Ал ойындар, оның ішінде тақырыптық, рөлдік, топтық ойындар 85%, бейне материалдар 70% және презентация 60%-бен бағаланды. Яғни білім алушылар дәстүрлі білім алуға қарағанда заманауи технологияларды пайдалана отырып, ойындар, тренингтер сабаққа белсенді қатысуына, олардың қызығушылықтарын арттыратына өз септігін тигізеді деген ойда сауалнамаға жауап берді.

Жасанды интеллект – өте жылдам дамып келе жатқан сала. Әлемде әртүрлі тапсырмаларды орындай алатын бағдарламалар көбейіп келеді. Жиырма жыл бұрын адамға мүмкін емес болып көрінген нәрсе қазір шындыққа айналды. Соған бірден бір мысал «фотоны сөйлету»[7].

4-сыныптың білім беру бағдарламасына сәйкес «My holiday» тақырыбында өткізілген сабақта қолданылған әдістің бірі – жансыз фотоны сөйлету арқылы, әр мерекенің ерекшеліктерін қысқаша факт түрінде айтылды.

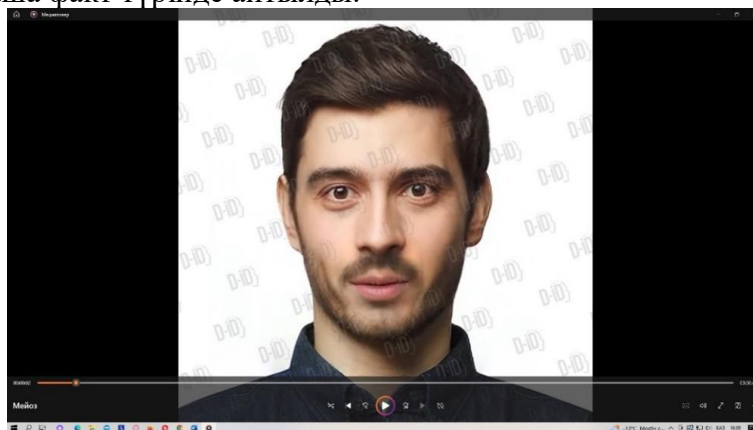

Сурет 2 – ЖИ арқылы жасалған бейне материалдан скриншот

Сабақты ұйымдастыру кезеңіне «Picker Wheel» платформасы өте тиімді. «Team Picker Wheel» кездейсоқ топқа бөлуге арналған генератор. Ол кездейсоқ таңдау генераторы ретінде оқушыларды белгілі топтарға немесе жұптарға бөлуге болады. Платформада оқушыларды деңгейіне қарай және жынысына қарай бөлуге болады.

Ал, «Educaplay» платформасы – бірнеше геймификациялық ойын құрастыруға арналған онлайн тақта. Аталған платформаны авторлық бағдарламамның біраз сабақтарында қолдандым. Платформаларда сабақты өтуге түрлі мүмкіндіктері бар. Олар:

- Карталар бойынша;

- сөзжұмбақ;
- басқатырғыштар;
- бос орындарды толтыру;
- диалог;
- диктант;
- шатасқан әріптер.

Жалпы жоғарыда айтылғанның барлығы іске асуы үшін цифрлық технологиялармен қамтамасыз ету қажет. Ал цифрлық технологиялар өз кезегінде педагогтарға персоналды білім беру бағдарламасын жасауға және әр білім алушының өзіндік потенциалын ашуға мүмкіндік береді. Яғни мобильдік білім беру, онлайн курстар, ақпараттық-коммуникациялық технологиялар және жасанды интеллект, т.б. қолдана білу қажет.

Nearpod – сабаққа қызығушылықты арттыруға және белсенді оқытуды ынталандыруға арналған цифрлық платформа. *Nearpod-тың* интербелсенді презентацияларды қоса алғанда мүмкіндіктері ауқымды: викториналар, сауалнамалар, виртуалды шындық мүмкіндіктері (VR) және бірлескен іс-шаралар құрастыруға болады. Платформа әртүрлі құрылғыларда қол жетімді, бұл оны онлайн және офлайн режимде оқыту үшін қолайлы етеді[8].

«*Nearpod*» платформасын қолданудың артықшылықтары:

1. Оқушылардың белсенділігін арттырады. Интербелсенді викториналар, сауалнамалар және ашық сұрақтар оқушыларды оқу процесіне белсенді түрде тартады. Мұндай белсенділіктің артуы жақсы есте сақтауға және түсінуге жетелейді.

2. Саралап оқыту. Мұғалімдер әртүрлі оқу стратегияларын қолдана алады. Мұғалімдер оқушылардың жеке қажеттіліктеріне сәйкес қосымша ресурстарды, аудио түсіндірмелерді немесе аудармаларды ұсына алады.

3. Жылдам формативті бағалау. Платформа мұғалімдерге викториналар мен сауалнамалар арқылы оқушылардың нақты уақыттағы түсінгендігін бағалауға мүмкіндік береді. Аталған электрондық білім беру ресурстарын өз іс-тәжірибемде қолданып келемін. Жоғарыда көрсетілген цифрлық ресурстар көбінесе сабақтың ортасында (мағынаны тану бөлігінде) қолданылады.

Қорытындылай келе, білім берудің дәстүрлі және инновациялық әдістері тұрақты тығыз байланыста болып, бірін-бірі толықтырып отыруы керек. Келешек ұрпақтың тек қана бір бағытта білім алуы емес, теориямен қатар практикада да жүзеге асыра алатын, саналы әрі сапалы болуына әрқайсымыздың қосатын үлесіміз зор. Сондықтан алға қарай даму үшін жаңашылдыққа дайын болып, оны дәстүрлі әдіспен ұштастырып, білімді әрі білікті ұрпақ тәрбиелейік!

Әдебиеттер тізімі

1. Жапарова Г.Т. «Қазіргі заманғы цифрлық технологиялар және олардың білім беру саласына ықпалы» – 2018.
2. Көшкімбаева У.А., Әбілқайырова Н.Т. «Қазақстандағы білім беруді цифрландырудың даму тенденциялары» – 2020.
3. Қазақстан Республикасы цифрлық даму, инновациялар және аэроғарыш өнеркәсібі министрлігі. «Цифрлық Қазақстан» мемлекеттік бағдарламасы аясында цифрландыру және платформалық модельдер. Алматы: primeminister.kz. – 2020.
4. Жартынова Ж.А., Ким В.Н., Қойлық Н.О., Орақова А.Ш. «Интерактивті оқыту әдісін қолданып, сабақты жоспарлау және басқару» – 2009.
5. Сағадиев Е.Е. «Цифрландыру және білім беру жүйесін модернизациялау» – 2021.
6. Нұрпейісова А.С. «Қашықтықтан оқытуда цифрлық білім беру ресурстарын қолдану тәжірибесі» – 2021.
7. Е.Тұқымов. «Қазақстандағы жасанды интеллекттің даму перспективалары және реттеу». Қазақстанның стратегиялық зерттеулер институты (ҚСЗИ) – 2024.
8. Anderson J. «Влияние Nearpod на результаты обучения учащихся» – 2020.

ӘОЖ. 94(574.54)

ӘЛЕУМЕТТІК-ЭКОНОМИКАЛЫҚ ПӘНДЕРДЕ ЦИФРЛЫҚ ТЕХНОЛОГИЯЛАРДЫ ҚОЛДАНУДЫҢ ТИІМДІЛІГІ

*Нурпеисова Э.С.,
Педагогика ғылымдарының магистрі,
Қызылорда медициналық жоғары колледжінің
тарих пәні оқытушысы
Қызылорда қ., Қазақстан*

Аңдатпа. Автор бұл мақалада ХХІ ғасырдың негізгі құралы цифрландырудың білім саласында қалыптасып келе жатқандығын, ерекшелігін, оның ішінде цифрлық технологияларды тарих сабағында қолданудың тиімді жақтарын сипаттаған.

Абстракт. В данной статье автор описал главный инструмент ХХІ века – цифровизацию, которая формируется в сфере образования, ее особенности, в том числе преимущества использования цифровых технологий на уроках истории.

Abstract. In this article, the author described the main tool of the 21 st century – digitalization, which is being formed in the field of education, its features, including the advantages of using digital technologies in history lessons.

ХХІ ғасыр – цифрландыру ғасыры. Цифрлық сауаттылық - біздің индустриалдық қоғамнан ақпараттық қоғамға көшуіміздің нәтижесі. Бүгінгі күні цифрландыру жүйесі еліміздің әлеуметтік-экономикалық және саяси өмірінің барлық саласына тереңдеп еніп, дамып келеді. Қазақстан Республикасының президенті Қасым-Жомарт Тоқаев 2021 жылғы 1 қыркүйектегі «Халық бірлігі және жүйелі реформалар – ел өркендеуінің берік негізі» атты халыққа Жолдауында білім саласын цифрландырудың маңызына тоқталып, оны сапалы білім берумен тікелей байланыстырып, «Цифрлы ұстаз» білім беру жобасын жүзеге асыруды тапсырған болатын [1]. Сондықтан білім беру саласына цифрландыру жүйесі тереңдеп еніп, қарыштап даму үстінде. Өзім қызмет ететін сала - техникалық және кәсіптік білім беру ұйымдарының ұстаздары да заман талабына сай бейімделуде. Қызылорда медициналық жоғары колледжінің ұстаздары электронды журналды «Smartnation College» арқылы жүргізеді. Барлық қажет мәліметтерді электронды нұсқада сол жерден алуға мүмкіндік бар. Қазіргі таңда «Альфа» буынды ұрпаққа білім беру барысында әрбір мұғалім «Цифрлы ұстаз» болуға міндетті. Сондықтан әр сабағымызды шәкірттерімізді қызықтыратын, ынталандыратын заманауи әдістер арқылы, білім алушының өз тәжірибелерінен үйренуге мүмкіндік беру арқылы геймификациялау маңызды болып отыр. Мемлекет басшысының Жолдауында білім беру жүйесінің үздік үрдісін сақтай отырып, әрдайым даму жолында болып, бәсекеге қабілетті, креативті әлеуетін дамытумен айналысатын, еңбекқор, тұлға қалыптастыруда басты үміт ұстаздар қауымына жүктелетінін атап айтқан. Осы орайда, қазір ұстаздар арасында цифрлық сауаттылықты арттыру мәселесі маңызды болып отыр. Ол үшін әрбір ұстаз оқу білім платформаларын өзінің жеке каналын ашып өз тыңдаушыларын тарту арқылы аудитория жинауы керек. Себебі, қазіргі білім алушылар ақпараттың көп бөлігін интернет желісі арқылы алады. Осыған орай өзімнің жеке каналым арқылы ұстаздар қауымына әдістемелік көмек көрсетіп келемін. «Цифрлы ұстаз» - цифрлық білім беру технологияларын және заман үдерісіне сай ақпараттық технологияларды жылдам меңгерген, әлемдік деңгейдегі білім сұраныстарына сәйкес ойлай алатын, өзі білген, ұғынған жаңалықтарын үдеріске енгізе отырып, алдындағы білім алушыларды жаңа біліммен сусындата алатын және білім алушылардың бойындағы түрлі дағдыларды дамыта алатын, осы алған білімді өмірде қолдануға үйрететін әмбебап тұлға болуы керек. Цифрлық технология термині (digital

technologies) ағылшын тіліндегі педагогикалық әдебиеттерде қолшатыр термині ретінде қолданылады. Оның ішінде әртүрлі жақында пайда болған (бұлтты, мобильді, ақылды технологиялар) және дәстүрлі ақпараттық-коммуникациялық технологиялар кіреді. Цифрлық технологиялар – бұл ақпараттық қоғамдағы өмірге бейімделген тұлғаны тәрбиелеуді қарқынды және оңтайландыру мәселелерін табысты шешетін құрал. Бүгінгі күні цифрлық технологиялар жаһандық экономикалық дамудың негізгі факторларының біріне айналып отыр. Цифрлық білім беру технологиялары – бұл көрнекілікті қамтамасыз ететін электрондық жүйелерді пайдалануға негізделген оқу процесін ұйымдастырудың инновациялық тәсілі. Цифрлық технологияларды қолданудың мақсаты оқу процесінің сапасын, тиімділігін арттыру, сондай-ақ студенттерді табысты әлеуметтендіру болып табылады. Өзім дәріс беретін «Қазақстан тарихы» пәнінен әр сабағыма үнемі түрлі заманауи цифрлық технологияларды үздіксіз қолданып және дамытып келемін. Цифрлық технологияларды қолдану арқылы оқытушы мен білім алушының уақытын үнемдеуі, сабаққа деген қызығушылықтың артуы, тақырыптың тез және оңай меңгерілуі, білім алушылардың өз білімінің қай деңгейде екендігіне көз жеткізуі немесе өзін-өзі бағалауы секілді көптеген нәтижелеріне көз жеткізіп келемін. Яғни, «Қазақстан тарихы» пәнінен қолданылатын цифрлық технологиялардың мүмкіндіктерін айтар болсам, біріншіден, білім алушылардың тапсырмаларды орындау және материалдарды зерделеу ұтқырлығын арттыру; екіншіден, сабақ материалдарының көрнекілігін арттыру; үшіншіден, білім алушының оқытушымен жедел кері байланысты жүзеге асыра білуі; төртіншіден, білім алушылардың ынтасын арттыру мүмкіндігі; бесіншіден, білім алушылардың тапсырмадан өткеннен кейін бірден нәтижеге қол жеткізу мүмкіндіктеріне қол жеткізуге болады.

Заманауи технологиялар туралы Симоненко, К.К. Колин және т.б. пікіріне жүгінсек, педагогикалық инновация – бұл педагогика ғылымы саласында нақты мақсатқа бағытталған білім аясына белсенді өзгерістер енгізетін тұрақты элементтер, білімнің жеке компоненттері мен біртұтас жүйесін жетілдіруге ықпал ететін жаңа көзқарастар, – деген тұжырымға келеді. Инновация білім деңгейінің көтерілуіне жағдай туғызады [2]. Осы салада Қазақстандық педагог-әдіскер ғалымдар өз ғылыми еңбектері мен мақалаларында өздерінің осы мәселе туралы ой-пікірлерімен бөліседі. Мысалы, С.Иманбаева «Оқу-тәрбие үрдісін ақпараттандыру ділгірлігі»[3], Мұхамбетжанова С.Т., Мелдебекова М.Т. «Педагогтардың ақпараттық-коммуникациялық технологияларды қолдану бойынша құзырлылықтарын қалыптастыру әдістемесі»[4], Нұрғалиева Г. Таутаева Г. Тілеуова С. «Ақпараттандыру - білім беруді реформаландырудың негізгі механизмі»[5].

Қазақстан тарихын цифрлық технологиялар арқылы оқыту үдерісін ұйымдастыру дегеніміз - ақпараттық технологияны тарихты оқыту үдерісінің маңызды бір тірегі ету арқылы еліміздің тарихын оқыту – өз бетімен үйрену үдерісін сапалы деңгейге көтеру, тиімділігі мен қарқынын арттыру. Цифрлық технологиялардың мүмкіндіктерін тарихты оқыту үдерісінде қолдануда жаттығулар мен тапсырмалардың саны мен түрлерін арттырудың, өзара қарым-қатынас жасау өрісін кеңейтудің, оқытушы мен білім алушының тарихи дидактикалық байланысын түрлендірудің, білім алушының болашақ мамандар ретінде ақпаратты жинау, сақтау, жүйелеу, өңдеумен байланысты жаңа технологияларды қолдану маңызды болып табылатын қоғамда қызмет етуге даярлаудың жолдары кең танылады.

Енді тарих сабағында өзім қолданып жүрген бірнеше технологиялық оқу платформалары мен 3D форматтағы және жасанды интеллект негізіндегі оқу платформаларымен таныстырып өтейін. Ең алдымен күнделікті сабағымызға қажетті дидактикалық ойындарды қолдану сабақ мақсатына жетуге мүмкіндік туғызады. Сондықтан бүгінгі таңда кең көлемді түрде қолданылып жатқан “wordwall» платформасы өте тиімді платформа болып саналады. Бұл платформаның көмегімен барлық сабақ тақырыбы бойынша әр түрлі деңгейдегі тапсырмалар дайындауға болады. Өзімнің сабақ беретін пәнім тарих пәні болғандықтан тарих пәніне қажетті картамен тапсырмалар дайындау маған өте тиімді болды. Сонымен қатар «Қазақстан тарихы» пәнінен «Тарихи және мәдени ескерткіштер» тақырыбын өткенімде ескерткіштер классификациясының 4 тобын ажыратып көрсетуге арналған, сақтар

элеуметтік-таптық жіктелуіне арналған, үйсін, қаңлы, ғұн, түрік, моңғол мемлекеттерінің басшылары мен қазақ хандарының басқарған жылдарын сәйкестендіруге т.б. тақырыптарға арналған түсінікті, өте қолайлы тапсырмалар дайындадым. «Қазақ халқының музыкалық және әдеби мұрасы» тақырыбына күйші және әнші, ақындардың суреті арқылы қай тұлға күйші, қай тұлға әнші, ақын екендіктерін анықтауға арналған тапсырма, сонымен қатар қазақтың музыкалық аспаптары классификациясына арналған аспаптардың суреті арқылы қайсы аспап үрмелі, қайсы аспап ұрмалы, қайсы аспап шертпелі екендіктерін ажыратуға арналған өте ыңғайлы тапсырмалар дайындау арқылы білім алушының тақырыпты меңгергендігін жылдам әрі тез анықтауға болады. Келесі платформа «Blooket» деп аталады. «Blooket» платформасы бойынша тақырыптық тапсырмалар әзірлеп, білім алушылар бұл тапсырманы жарыс түрінде жылдам жауап беруге тырысады. Жылдам жауап берген білім алушы көп алтынды иеленеді. Күнделікті сабағымызға қолдануға болатын тағы бір ең тамаша әдіс – «Spin the Wheel» деп аталады. Бұл әдіс арқылы кездейсоқ таңдау құралы бір, екі немесе үш виртуалды доңғалақты тренажеры дербес немесе бір уақытта пайдалануға арналған. Сонымен қатар бұл әдісте бірінші айналдыру дөңгелегіне білім алушылардың есімдерін, ал екінші айналдыру барабанына әр білім алушыға арналған жеке сұрақтарын орналастырамыз. Екі дөңгелекті бір мезетте айналдыру арқылы әр білім алушы жауап беріп болған соң, жауап берген білім алушы мен оның сұрағын өшіріп отырасыз. Сөйтіп, бұл әдіске топтың барлық білім алушысы қатысуы қамтамасыз етілуі арқылы өте тиімді әдіс болып табылады. «Пли-керс» платформасы арқылы дайындаған тапсырмаңыздың нәтижесін өзіңіздің ұялы смартфоньыңыз арқылы тез әрі жылдам көре аласыз. Оны көру үшін алдын-ала әр білім алушының қолына нөмірленген QR – қағазын таратасыз. Сонан соң сол QR – қағазындағы А,В, С, D жауаптары арқылы білім алушылар өз жауаптарын көрсетеді. Келесі жасанды интеллект платформасы «Conker» платформасы. Бұл платформа сізге өз дәрістеріңіз арқылы тестті өзі әзірлеп береді. Әдетте біз күнделікті сабағымызға тестті өзіміз құрастырып сәл-пәл уақыт керек болады. Ал осындай жағдайда тестті жылдам әрі тез өзі құрастырып беретін осы «conker» платформасы қазіргі таңда оқытушыларға таптырмас құрал. Бұл платформа арқылы күнделікті сабағыңыздың мәтіні толық меңгеріледі. Бұдан өзге келесі «OODLU», «Gamilab», «TinyTap», «Lumio», «StudyStuck», «Classrooms», «Purpose Games», «umaigra», «Bamboozle», «QuizWhizzer» дидактикалық ойындары білім алушыларды қызықтыратын әрі білім сапасын арттыруға мүмкіндік беретін бүгінгі таңдағы тарих пәнінен қолданылатын ең қызықты, тиімді платформалар болып табылады. Бұл әдістерді үй тапсырмасын сұрау мен жаңа сабақты бекіту кезеңдерінде білім алушының функционалдық сауаттылықтарын арттыру үшін пайдалануға болады. Сонымен қатар «Mozaik 3D», «Nearpod», «Merge Cub+ObjectViewer», жасанды интеллект «D-ID», 3d объектілі «Jigspase» секілді 3D платформалар сабағыңызды визуалды түрде қызықты өтуіне мүмкіндік жасайды. Сабақта білім алушылар өзіміз барып көріп саяхаттай алмайтын әлемдік ескерткіштер мен жәдігерлерді, тарихи оқиға өткен орындарды, тарихи құбылыстар мен объектілерді өзі барып көргендей, қолымен ұстағандай кейіпте болып виртуалды түрде саяхат жасайды. Бұл әдістер «миға шабыуыл» жаңа сабақты болжау кезеңінде және сергіту сәттерінде пайдалануға болады. Мұнымен қоса тарих сабағында үй тапсырмасы ретінде қазіргі ақпараттық технологияның тамаша жетістігі саналатын өзіміздің отандық музейлер және әлемдік музейлерге де виртуалды саяхат жасауды тапсыруға болады. Топқа бөлу кезеңінде «QAZ MATH» платформасын ұтымды пайдалануға болады. Сабақтың қызықты, тартымды өтуіне әсер ететін көрнекіліктің бірі – сабақ презентациясы. Презентация жасауда қазіргі таңдағы оқытушылар «Microsoft Power Point» секілді бұрынғы жылдардағыдай бағдарламаны емес заманауи «Genially», «Voicethread», «Sliderocket», «Canva», «SlidesMania», «Moovly», «Focusky», «Pear Deck», «SlideDog», «Google Slides», «Sway», «Crello», «Glogster», «Buncee», «Prezi», «Emaze», «Flowries», «Visme» секілді қызықты да, тартымды презентацияларды сонымен қатар оқытушыға қажет түрлі нейрожелілерді пайдаланады. Барлық сабаққа қажетті қолданбалар мен заманауи онлайн сервистерді өзім жинақтап, платформаларға қосылып, оларды қалай қолдануға болатынына, сабақтың қай бөліміне оны пайдалануға болатындығына зерттеу жасадым. Зерттеу жұмысымның қорытындысында

түйгенім, бұл заманауи қолданбалар мен сервистердің барлығы да қазіргі таңдағы «Альфа» буынды ұрпаққа білім беруде ең қажетті құралдар болып табылады. Білім алушылардың білімдерін жетілдіру мен оқу сапасын арттыруға мүмкіндік туғызатын артықшылықтары көп. Тарих сабағында осы инновациялық технологияларды қолдану білім алушылардың пәнге қызығушылықтарын арттырады, креативті, жан-жақты болуына мүмкіндік береді. Білім алушылардың функционалдық сауаттылықтарының артуына әсер тигізеді. Сондықтан жүйелі білім беру үшін жасанды интеллект дәуірінің ұстазы үнемі өзін жетілдіріп, ізденісін тоқтатпау керек, жалықпай жаңа инновациялық технологияларды өз жұмысында пайдаланып білім алушыларды пәнге қызықтыра білуі қажет.

Қорыта айтқанда, білім беру саласындағы цифрландырудың ең басты міндеті – білім беру сапасын арттыру, яғни халықаралық деңгейде әртүрлі салаларда, оның ішінде «жасанды интеллект» және «ауқымды деректер» жасау саласында бәсекеге қабілетті, біліммен қаруланған ел жастарын дайындау. Сондықтан осы міндеттің іске асырылуы нәтижесінде ғана еліміздің қазіргі білім беру саласы заманауи түрде жаңғыра, білім тереңдеп нығая түсері сөзсіз.

Әдебиеттер тізімі

1. Мемлекет басшысы Қасым-Жомарт Тоқаевтың «Халық бірлігі және жүйелі реформалар – ел өркендеуінің берік негізі» атты Қазақстан халқына Жолдауы. 1 қыркүйек 2021 ж. <https://akorda.kz/kz/memleket-basshysy-kasym-zhomart-tokaevtynkazakstan-halkyna-zholdauy>.
2. Демеуова Ләззат. Ғаламдық ойлауға бейімдеу. "Қазақстан мектебі" №12 Алматы, 2003- Б.3
3. Иманбаева С. «Оқу-тәрбие үрдісін ақпараттандыру ділгірлігі». Қазақстан мектебі, № 2, 2000. 12.б.
4. Мұхамбетжанова С.Т., Мелдебекова М.Т. «Педагогтардың ақпараттық-коммуникациялық технологияларды қолдану бойынша құзырлылықтарын қалыптастыру әдістемесі», Алматы: ЖШС «Дайыр Баспа», 2010. 45.б.
5. Нұрғалиева Г., Таутаева Г., Тілеуова С. Ақпараттандыру - білім беруді реформаландырудың негізгі механизмі, Алматы, 2000. 75.б.

ИНЖЕНЕРЛІК-ТЕХНИКАЛЫҚ КАДРЛАРДЫ ДАЯРЛАУДЫҢ ӨЗЕКТІ МӘСЕЛЕЛЕРІ МЕН БОЛАШАҒЫ.

Бақберген А.А.

Бағдарламалық инженерия» кафедрасының 2-курс студенті,
Aslanbakbergen05@gmail.com

Толубаев А.Е.

Бағдарламалық инженерия» кафедрасының 2-курс студенті,
Халықаралық инженерлік-технологиялық университеті

Алматы қ., Қазақстан
Toleubai04aza@gmail.com

Аңдатпа. Бұл мақалада инженерлік-техникалық кадрларды даярлау саласындағы негізгі мәселелер мен оларды шешу жолдары қарастырылады. Зерттеу барысында қазіргі заманғы технологиялық талаптарға сәйкес келетін мамандарды дайындаудың қажеттілігі, оқу үдерісіндегі жаңашыл әдістерді енгізу және инженерлік білім беруді дамыту перспективалары талқыланады. Сондай-ақ, инженерлік-техникалық мамандықтарға сұраныс пен осы саланы жетілдірудің маңыздылығы ерекше атап өтіледі. Мақалада теориялық талдаулар мен тәжірибелік ұсыныстар берілген.

Түйін сөздер: инженерлік білім, техникалық кадрлар, инновация, кәсіби даярлық, инженерия.

Аннотация. В данной статье рассматриваются основные проблемы подготовки инженерно-технических кадров и пути их решения. В ходе исследования обсуждается необходимость подготовки специалистов, соответствующих современным технологическим требованиям, внедрение инновационных методов в образовательный процесс и перспективы развития инженерного образования. Также особое внимание уделяется спросу на инженерно-технические специальности и важности совершенствования данной отрасли. В статье представлены теоретические анализы и практические рекомендации.

Ключевые слова: инженерное образование, технические кадры, инновации, профессиональная подготовка, инженерия.

Annotation. Currently, research in the field of information technology is actively conducted. At the same time, artificial intelligence technology can increase social demand by providing service opportunities without hindrance. The first includes the introduction and implementation of innovative projects by firms at a lower level than world leaders, the second - low labor productivity and a high proportion of jobs subject to automation, closed and outdated data structures, insufficient implementation of artificial intelligence technologies in the public sector, labor issues.

Keywords: digital literacy, artificial intelligence, digitization, scientific progress.

Кіріспе. Қазіргі заманда инженерлік-техникалық кадрларды даярлау – елдің экономикалық, ғылыми және технологиялық дамуында маңызды рөл атқаратын басым бағыттардың бірі. Әлемдік тәжірибе көрсеткендей, инновация мен технологияның қарқынды дамуы жоғары білікті мамандарды талап етеді, ал инженерлік-техникалық сала – бұл үдерістің негізі. Қазақстанның индустриалды-инновациялық даму стратегиясы инженерлік кадрларды даярлау жүйесінің сапасын арттыруды қажет етеді [2].

Инженерлік мамандықтардың өзектілігі мен болашағы тек өнеркәсіптік өндірісте ғана емес, сонымен қатар құрылыс, энергетика, көлік және IT-технологиялар сияқты салаларда да айқын байқалады. Бұл мамандар тек техникалық біліммен ғана емес, заманауи ақпараттық құралдарды игерумен, инновациялық ойлау қабілетімен ерекшеленуі тиіс. Сондықтан инженерлік кадрларды дайындау тек кәсіби білім берумен шектелмей, олардың шығармашылық және аналитикалық қабілеттерін дамытуға бағытталуы керек [1].

Сонымен қатар, жаһандану мен цифрлық экономиканың қарқынды дамуы инженерлік мамандарды оқытудың халықаралық стандарттарға сәйкестігін талап етеді. Бұл контексте Қазақстанда дуальды білім беру, өндірістік тәжірибе және озық технологиялар негізінде оқыту жүйесі белсенді түрде енгізілуде. Алайда бұл бағытта көптеген өзекті мәселелер де бар: инженерлік кадрлардың жетіспеушілігі, білім беру сапасының талаптарға сай болмауы, және өндіріс пен білім беру жүйесі арасындағы байланыстың әлсіздігі.

Осы мақалада инженерлік-техникалық кадрларды даярлау жүйесінің қазіргі жағдайы, оның даму бағыттары мен негізгі мәселелері талқыланады. Сондай-ақ, Қазақстан мен шет елдер тәжірибесіндегі заманауи тәсілдер мен жетістіктер қарастырылады [6].

Инженерлік кадрлар даярлаудың қазіргі жағдайы. Бүгінгі таңда инженерлік-техникалық кадрларды даярлау мәселесі Қазақстанның экономикалық дамуы үшін ерекше маңызға ие. Елде жүзеге асырылып жатқан индустриялық-инновациялық даму бағдарламалары жаңа технологияларды енгізумен және кәсіби инженер мамандардың қажеттілігімен тығыз байланысты. Алайда инженерлік кадрларды даярлауда бірқатар түйінді мәселелер әлі де шешімін таппаған [7].

Инженерлік білім беру сапасының әрқелкілігі. Қазақстанда инженер мамандарын даярлайтын көптеген университеттер бар, бірақ олардың барлығы бірдей халықаралық стандарттарға сай емес. Кейбір оқу орындарының материалдық-техникалық базасы заманауи талаптарға жауап бермейді. Бұл білім алушылардың теориялық және практикалық дайындық деңгейінің төмен болуына әкелуі мүмкін.

Тәжірибелік білімнің жеткіліксіздігі. Инженерлік кадрларды даярлаудағы басты сындардың бірі – студенттердің өндірістік тәжірибеден өту мүмкіндіктерінің шектеулігі. Көптеген оқу бағдарламалары нақты өндірістік қажеттіліктермен үйлеспейді, бұл түлектердің жұмысқа орналасу қабілетін төмендетеді.

Заманауи технологияларды меңгеру деңгейі. Цифрлық трансформация жағдайында инженерлер жаңа технологияларды меңгеріп, оларды тиімді пайдалана білуі тиіс. Алайда көптеген оқу орындарында бағдарламалық қамтамасыз ету, автоматтандыру және цифрлық инженерия сияқты заманауи пәндер жеткілікті деңгейде оқытылмайды.

Инженер мамандықтарына деген қызығушылықтың төмендеуі. Соңғы жылдары техникалық мамандықтарға түсуге ниетті талапкерлердің саны азаюда. Бұл, әсіресе, инженерлік мамандықтар еңбек нарығында жоғары талап етілсе де, олардың беделі төмен болуымен түсіндіріледі.

Өндіріс пен білім беру арасындағы алшақтық. Инженерлік кадрларды даярлау жүйесінде өндірістік сектор мен білім беру мекемелері арасындағы ынтымақтастық әлі де жеткіліксіз. Кәсіпорындар оқу орындарымен бірлесе отырып, оқу бағдарламаларын жасау және студенттерге практика ұйымдастыруда белсенділік танытуы қажет.

Қазақстанда бұл мәселелерді шешу бағытында түрлі бастамалар қолға алынуда, мысалы:

– Дуальды білім беру жүйесі өндірістік тәжірибені оқыту бағдарламаларына енгізу арқылы студенттердің нақты практикалық дағдыларын дамытуға мүмкіндік береді.

– Мемлекеттік гранттар мен бағдарламалар инженерлік мамандықтарға түсуге ынталандыру мақсатында жасалып жатыр.

– Халықаралық ынтымақтастық шеңберінде шетелдік озық тәжірибелерді енгізу.

Жоғарыда аталған түйінді мәселелер мен оларды шешуге бағытталған қадамдар инженерлік кадрларды даярлау жүйесін жетілдіру үшін маңызды. Бұл саладағы даму елдің жалпы экономикалық және технологиялық ілгерілеуіне ықпал етеді.

Инженерлік кадрларды даярлау мәселелерін шешу жолдары. Қазақстанда инженерлік кадрларды даярлау сапасын арттыру және осы саладағы негізгі түйткілдерді шешу үшін кешенді шаралар қажет. Төменде тиімді шешу жолдары ұсынылған:

1. Білім беру бағдарламаларын жаңғырту.

– Инженерлік мамандықтар бойынша оқу жоспарлары өндірістің заманауи талаптарына сай қайта қаралуы тиіс.

– Халықаралық стандарттарға негізделген заманауи пәндерді, атап айтқанда, автоматтандыру, цифрлық инженерия және жасанды интеллектті оқу бағдарламаларына енгізу қажет [1].

– Оқытушылардың біліктілігін арттыру мақсатында шетелдік тәжірибеден өту және кәсіби даму курстарын ұйымдастыру.

2. Материалдық-техникалық базаны нығайту.

– Университеттер мен колледждерде заманауи зертханалар, симуляторлар және цифрлық платформалар орнату.

– Білім беру орындарын өндіріс орындарындағы технологиялық жабдықтармен үйлестіру арқылы тәжірибелік сабақтарды өткізуге жағдай жасау.

3. Дуальды білім беру жүйесін дамыту.

– Студенттерге оқу барысында өндірістік кәсіпорындарда тәжірибе жинақтау мүмкіндігін беру.

– Бизнес-сектор мен оқу орындары арасындағы келісімшарттарды күшейту арқылы әрбір түлекке нақты өндірістік тәжірибеден өтуге жағдай жасау.

4. Инженер мамандықтарын насихаттау.

– Жастар арасында инженер мамандықтарының беделін арттыру үшін ақпараттық кампаниялар жүргізу.

– Мектептерде техникалық шығармашылық үйірмелерін ұйымдастыру арқылы оқушылардың инженерлік кәсіпке қызығушылығын арттыру.

5. Өндіріс пен білім беру арасындағы байланысты нығайту.

– Индустрия саласындағы жетекші компанияларды оқу процесіне тарту.

– Жергілікті кәсіпорындармен серіктестік орнату арқылы оқу орындарына нақты өндірістік міндеттерге негізделген жобаларды әзірлеу мүмкіндігін беру.

6. Қаржылық қолдауды күшейту.

– Инженерлік мамандықтарға арналған гранттар санын көбейту.

– Мемлекет тарапынан студенттер мен жас инженерлерге арналған стипендиялар мен жеңілдіктер жүйесін кеңейту.

7. Халықаралық ынтымақтастықты дамыту.

– Шетелдік озық тәжірибелерді енгізу үшін халықаралық бағдарламалар мен алмасу жобаларын іске асыру.

– Шетелдік университеттермен бірлескен бағдарламалар жасап, студенттер мен оқытушылардың академиялық мобильділігін арттыру.

8. Инновациялық зерттеулерді ынталандыру.

– Студенттерді инженерлік жобаларға тарту және стартап мәдениетін дамыту.

– Университеттер мен зерттеу орталықтары үшін мемлекеттік қолдау бағдарламаларын жасау.

Осы ұсынылған шараларды жүйелі түрде жүзеге асыру инженерлік кадрларды даярлау сапасын арттырып, Қазақстанның экономикалық және технологиялық дамуында маңызды серпін береді.

Қорытынды. Инженерлік-техникалық кадрларды даярлау – Қазақстанның экономикасын дамытудағы басты басымдықтардың бірі. Қазіргі таңда бұл салада заманауи технологиялардың дамуы мен өндіріс талаптарының өзгеруіне байланысты көптеген қиындықтар туындап отыр. Дегенмен, дұрыс ұйымдастырылған білім беру жүйесі мен мемлекеттік қолдау бұл мәселелерді тиімді шешуге мүмкіндік береді [5].

Инженерлік мамандықтар бойынша білім беру сапасын арттыру үшін білім беру бағдарламаларын жаңғырту, дуальды оқыту жүйесін дамыту, материалдық-техникалық базаны күшейту және өндіріс пен білім беру арасындағы байланысты нығайту қажет. Сондай-ақ жастар арасында инженерлік мамандықтарды насихаттап, инновациялық зерттеулерге қолдау көрсету елдің инженерлік әлеуетін арттырудың негізгі тетіктері болып табылады.

Қазіргі білім беру жүйесінің тиімділігін арттыру үшін жоғары білім беру мен кәсіпорындар арасында тығыз байланыс орнатылып, өндірістік дағдыларды дамытуға ерекше назар аударылуы керек[4]. Инженерлерді даярлаудың сапасын жақсарту тек білім беру саласының емес, бүкіл қоғамның ортақ мақсатына айналуы тиіс. Бұл Қазақстанның жаһандық деңгейдегі бәсекеге қабілеттілігін нығайтып, елдің технологиялық және экономикалық өсіміне үлес қосады. Инженерлік кадрлардың кәсіби дайындығы жоғары болған жағдайда, еліміз тұрақты дамуды қамтамасыз етіп, әлемдік нарықта өз орнын нықтай алады[3].

Әдебиеттер тізімі

- 1 Жолдасова А.С. Инженерлік білім берудегі заманауи әдістер // Ғылыми журнал. – 2023. – №4. – 45-50 б.
- 2 Құралбайұлы Б. Қазақстандағы инженерлік-техникалық кадрларды даярлау мәселелері. – Алматы: «Білім» баспасы, 2022. – 200 б.
- 3 Назарбаев Н.Ә. Болашаққа бағдар: рухани жаңғыру // Егемен Қазақстан. – 2017. – 12 сәуір.
- 4 Айдарбеков Ж.К. Жоғары білім беру жүйесіндегі инновациялық әдістер // Білім және ғылым. – 2021. – №6. – 33-37 б.
- 5 OECD. Education for a Changing World: Engineering and Technology. – Paris: OECD Publishing, 2020. – 150 p.
- 6 Қазақстан Республикасы Президентінің «Цифрлық Қазақстан» мемлекеттік бағдарламасы. – Астана, 2018.
- 7 Асқарова М.А., Төлегенов Б.Б. Инженерлік мамандықтарға сұраныс және оның болашағы // Инновациялық білім. – 2023. – №3. – 19-23 б.

РОБОТОТЕХНИКА И МЕХАТРОНИКА ИЛИ КАК КАЗАХСТАН ВХОДИТ В МИРОВЫЕ ТРЕНДЫ

*Ермаханова М.А.,
ассоциированный профессор,
madina.a@mail.ru
Керимкул М.Д.,
студент группы РnМ 24-2р
Евразийский технологический университет,
г. Алматы, Казахстан
m.kerimkul@etu.edu.kz*

Аннотация: В этой статье рассматривается важность и перспективы развития робототехники и мехатроники в наше время. Основное внимание уделяется глобальным тенденциям в сфере этих технологий, а также достижениям и вызовам перед Казахстаном. Рассматриваются основные области применения робототехники и мехатроники в различных секторах - от промышленности и сельского хозяйства до медицины. Также подчеркивается влияние данных технологий на экономику и рынок труда в Казахстане: необходимость переобучения кадров в условиях быстро меняющегося технологического окружения. В заключении оговариваются перспективы дальнейшего развития робототехники и мехатроники в Казахстане и возможности, открывающиеся перед страной в этом важном секторе.

Ключевые слова: робототехника, мехатроника, искусственный интеллект, индустрия, технологические тренды, автоматизация, цифровая трансформация, STEM-образование.

«Перед казахстанцами стоит стратегически важная задача – превратить Казахстан в IT-страну», – сказал Касым-Жомарт Токаев в 1 сентября 2023 года, подчеркивая, что стране необходимо создать условия для роста высоких технологий и цифровизации всех секторов экономики.[источник tengrinews.kz] Президент ставит задачу в которой наша страна должна развивать высокие технологии и IT сектора. В современном понимании робототехника — это междисциплинарная отрасль, включающая IT-компетенции, программирование, искусственный интеллект и автоматизацию производственных процессов, которые являются важными элементами цифровизации экономики. В нашей реалии искусственный интеллект стал и продолжает становиться частью нашей жизни, воздействуя на все аспекты современного мира. Очень важно отметить, что Стратегия «Казахстан-2050» ориентирована на модернизацию экономики и улучшение подготовки кадров за счет усиления акцента на инженерно-технологические навыки, что напрямую соответствует развитию робототехники и мехатроники. В связи с этим основными задачами станут формирование конкурентоспособной экономики и квалифицированной рабочей силы, способной управлять передовыми технологиями и внедрять инновации. Актуальность в этом контексте касается, но не ограничивается повышением уровня технического и инженерного образования, а также адаптацией учебных программ к населению для работы с современными технологиями, такими как развитие робототехники и автоматизации в производстве. Кроме того, стратегия поддерживает предпринимательство и технологический сектор путем косвенного развития робототехники за счет повышения инженерных и IT-компетенций во всех отраслях. Включение в учебные программы такой дисциплины, как робототехника, является еще одним шагом на пути к созданию инновационной экономики с автоматизацией и цифровизацией производств, что позволит еще больше укрепить позиции Казахстана в международной технологической среде.

Древние греки, как основатели множества современных наук, в том числе и робототехники и мехатроники, первыми заложили идею о создании автоматизированных механизмов и существ. Их мифы и философские размышления о механике и движении стали отправной точкой для понимания принципов, на которых основаны современные технологии.

А чем занимаются эти инженерные дисциплины и их обозначение?

Робототехника — это многопрофильная область инженерии, объединяющая механическую, электрическую, компьютерную и системную инженерию для проектирования и производства высокотехнологичных и сложных систем, таких как роботы, протезы, медицинские приборы и электромобили. Простыми словами, если робот — это машина, которую можно запрограммировать, то робототехника занимается этим. [coursera.org]

Мехатроника это область инженерии, которая объединяет механику, электронику, программирование и управление для создания "умных" устройств и систем. Она помогает создавать технологии, которые могут работать автоматически и адаптироваться к разным условиям. Примеры мехатронных систем — это роботы на заводах, автоматические двери, дроны, а также различные системы в автомобилях, такие как системы помощи при парковке. [G. R. H. (Randy) Schilling (2016). *Introduction to Mechatronics and Measurement Systems*. McGraw-Hill Education.] [Считается, что термин "мехатроника" придумали японцы, наиболее преуспевшие в этой области, а именно японский инженер Тецуро Мори, инженерной компании "Яскрава Электрик". Человечество, развивая такие области, как робототехника и мехатроника, влияет на множество важных аспектов жизни. Каждая страна имеет свой уровень развития в этих областях, и, сравнивая Казахстан с другими государствами, мы можем выявить лучшие стратегии для нашего дальнейшего прогресса. Важно учитывать, что данные технологии не только позволяют повысить эффективность производства, но и открывают новые возможности в медицине, сельском хозяйстве и других областях. Для Казахстана это означает необходимость инвестирования в образование и профессиональную подготовку, а также в фундаментальные научные исследования. Сотрудничество с международными компаниями и организациями позволит в обозримом будущем перенять передовой инженерный опыт, что поможет внедрить и произвести эти технологии на местах. Ну и развитие стартап-проектов в сфере робототехники и мехатроники станет ключевым элементом формирования конкурентоспособной экономики, что повлечет за собой устойчивый рост и развитие страны.

Основными лидерами по этой сфере является: США, ЯПОНИЯ, ЮЖНАЯ КОРЕЯ, КИТАЙ, ГЕРМАНИЯ. Они активные разработчики роботов и мехатронных систем.

США (Google, Amazon, Tesla) активно развивают технологии AI и автоматизации, что ведет к созданию эффективных промышленных роботов для автоматизации производств

Япония (Honda, Sony) делает акцент на сервисных работах, которые применяются для улучшения обслуживания в гостиницах и здравоохранении, что подчеркивает важность роботизации в повседневной жизни.

Германия является лидером в промышленной автоматизации, где мехатронные системы используются в автомобилестроении, повышая качество и скорость производства.

Китай активно инвестирует в массовое производство роботов, что открывает новые возможности для разработки автономного транспорта, включая беспилотные автомобили и дроны, которые меняют логистику и транспортные системы.

Казахстан находится на пути активного роста в сферах робототехники и мехатроники, что обусловлено рядом факторов, способствующих этому продвижению. Один из основных аспектов — это государственная поддержка, проявляющаяся в внедрении национальных программ и инициатив, направленных на модернизацию промышленности и внедрение новейших технологий. «Законы, касающиеся вопросов развития науки и технологической политики Казахстана, должны обеспечить благоприятные условия для внедрения научных достижений» – отметил президент Токаев, подписывая закон в июле 2024 года. Закон обеспечивает налоговые вычеты и стимулы для компаний, инвестирующих в инновации, что открывает новые возможности для робототехники и ИИ в промышленности. Это отличный способ чтоб дать стимул на развитие этой широкой меж дисциплины.

Владимир Туреханов, руководитель Казахстанской Ассоциации автоматизации и робототехники (КААР), на конференции "Profit Industry & Energy Day" подчеркнул, что Казахстан пока только начинает внедрять промышленных роботов в производство. В 2022

году на 10 тысяч работников в промышленных секторах страны приходилось лишь 4 робота, что вдвое больше по сравнению с 2017 годом, но всё же значительно меньше, чем в странах-лидерах. Так, в Южной Корее этот показатель достигает 1000 роботов на 10 тысяч сотрудников, в Сингапуре — 670, а в Японии — 399. В среднем по миру это значение составляет 141 робот на 10 тысяч работников. По данным Международной Федерации по робототехнике (International Federation of Robotics) всего в мире сегодня насчитывается 516 тысяч промышленных роботов, при этом более 50% из них используются в Китае.

Чтобы поддержать рост в этом направлении, в 2022 году в Казахстане ввели стандарт СТ РК 3824-2022, который систематизирует виды роботов: промышленные, сервисные, медицинские и другие. С появлением этого стандарта в стране сформировался новый класс предприятий-интеграторов, внедряющих промышленных роботов, в том числе такие компании, как IDS Metro Robotics и Meta Robotics, Welding Company, ProLabSupport, РК технологии и другие. Промышленные роботы — это сложные машины, которые нуждаются в хорошем обслуживании для работы без сбоев. В начале 2023 года в Казахстане открылся сервисный центр от компании KUKA, известного мирового лидера в области автоматизации. Это поможет упростить внедрение промышленных роботов на предприятиях Казахстана.

В Казахстане активно наблюдается использование и развитие роботизации дальше, ожидая впечатляющих результатов. Особенно в разных сферах, такие как медицина, экология, промышленность, образование, борьба против преступностью и так далее. Например, в стенах Национального научного центра травматологии и ортопедии имени академика Батпенова выполнили операцию по эндопротезированию суставов с помощью ортопедической хирургической роботизированной системы CUVIS-joint CJ150. Мастер-класс был проведен под курацией известного индийского хирурга-ортопеда Суджоя Кумар Бхаттачарджи. Роботизированная хирургия предлагает множество явных преимуществ. Во-первых, она обеспечивает субмиллиметровую точность, что значительно снижает риск осложнений и способствует более быстрому восстановлению. Во-вторых, данный метод является минимально инвазивным, что уменьшает кровопотерю и болевые ощущения у пациента. Также стоит отметить, что робот учитывает индивидуальные анатомические особенности каждого пациента, что ускоряет реабилитацию и возвращение к активной жизни после травмы. Кроме того, робот-хирург гарантирует точное позиционирование импланта, что в дальнейшем снижает риск осложнений, таких как расшатывание протеза или переломы. Система CUVIS-joint CJ150 представляет собой последние достижения в области робототехники и медицины. Она объединяет интуитивно понятный интерфейс, высокую точность и надежность, что делает ее незаменимым инструментом для современных ортопедов.

Также в Казахстане начали внедрять человекоподобных роботов, которые помогают детям с аутизмом. А именно Робот NAO, обладающий высокой интерактивностью, помогает развивать у ребят коммуникативные и социальные навыки. Он может устанавливать зрительный контакт и взаимодействовать с детьми, что делает занятия более увлекательными и эффективными. Исследования показали, что такие роботы действительно помогают в терапии. Специальная программа, созданная для робота, включает учебный план, который помогает детям развивать социальные и когнитивные навыки. Кроме того, робот отслеживает, насколько ребенок вовлечен в уроки, и предоставляет родителям информацию о его развитии, что позволяет лучше понять, на чем стоит сосредоточиться. Методика робототерапии была протестирована на базе реабилитационного центра и уже внедрена в нескольких городах Казахстана, с планами расширения в другие регионы. Это хороший шаг к тому, чтобы сделать обучение детей с аутизмом более доступным и эффективным. [informburo.kz/]

Также роботизация поможет сохранить экологию, например в Мангистауской области начинают использовать дроны для определения источников загрязнения на территории производственных объектов. Как сообщил директор регионального департамента экологии Руслан Токенов, эти дроны смогут в режиме реального времени выявлять 12 видов загрязняющих веществ. Они могут работать на расстоянии до 7 км и подниматься на высоту до 3,5 км. По планам, в следующем году дроны будут введены в эксплуатацию, и их основное

применение будет связано с промышленными предприятиями, заводами и месторождениями. Однако использовать их не будут на особо охраняемых природных территориях, что, по мнению Токенова, должно вызвать положительную реакцию общества. Он также отметил, что в 2020 году предприятия в области были оштрафованы на 2,8 млрд тенге за ущерб, нанесенный экологии, и 90% этой суммы уже взысканы. [kz.kursiv.media]

Дополнительно можно сказать, что научно-технический прогресс меняет рынок труда Казахстана, в том числе благодаря внедрению роботов. Старший экономист Европейского банка реконструкции и развития Франческа Далла Поцца отметила, что автоматизация и роботизация приводят к росту спроса на квалифицированные кадры, особенно в сфере услуг. В Казахстане наблюдается увеличение доли услуг в экономике, что положительно сказывается на профессиональной квалификации работников. Новые технологии не только создают рабочие места, но и улучшают условия жизни. Важно, что автоматизация помогает решить проблему нехватки технически подготовленного персонала, что делает экономику более конкурентоспособной и эффективной. [profit.kz]

Предложенные этапы развития робототехники и мехатроники в Казахстане: текущие достижения и планы на будущее

этап развития	описание
Исследования и разработки	Начальные исследования в области робототехники и мехатроники в университетах и НИИ.
Создание образовательных программ	Введение специализированных курсов и программ в университетах для подготовки специалистов.
Пилотные проекты	Реализация первых проектов по внедрению роботов в промышленности и сельском хозяйстве.
Государственная поддержка	Запуск программ и инициатив для поддержки стартапов и инновационных технологий в стране.
Участие в международных выставках	Презентация казахстанских разработок на международных платформах, привлечение инвестиций.
Масштабирование решений	Расширение применения робототехнических систем в различных отраслях экономики.
Интеграция новых технологий	Внедрение искусственного интеллекта и автоматизации в существующие процессы и системы.
Создание национального центра компетенций	Обеспечение исследований и разработок на уровне государства, развитие инфраструктуры.
Устойчивое развитие	Фокус на долгосрочное развитие робототехники и мехатроники как ключевого сектора экономики.

Почему важно развивать эти направление в Казахстане дальше?

Экономические выгоды: Создание рабочих мест: С развитием вышеупомянутых технологий возрастает тревожная потребность в выездных спецов, что открывает ракушки

шансов на профессиональное развитие и поощрение учебы в этой области молодежи.

Повышение производительности: Интеграция роботизации и мехатроники в практику массового производства приводит к обеспечению условий для повышения производительности и оптимизации издержек. Примером является Китай, лидером промышленного производства в мире, где в 2022 году 50% роботов мира находятся там. [russian.people.com]

Революция в инновациях и технологиях: Специалисты в области технического оборудования непрерывно создают инновационные продукты, что способствует развитию электронной промышленности и привлекает иностранные инвестиции в экономику, в свою очередь обеспечивая приток финансовых ресурсов и поддерживая рост за счет внешних стимулов.

Экономическая диверсификация: Внедрение роботизации и мехатроники помогает нашей важной державе максимально широкими образами снизить ненадежность от нефтяных и газовых связей и достичь стабильной и разноплановой электроэнергетики. Это поможет избавиться нашу страну от так называемой “Голландской болезни”.

Обогащение качества жизни: Использование робототехнических решений в медицине, сельском хозяйстве и в других сферах услуг положительно сказывается на повышении жизненного уровня жителей и вносит вклад в облегчение их быта и работы. Сам по себе страны с высоким уровнем жизни имеют развитую роботизированных систем.

С развитием этих дисциплин у нас могут появиться разные **этические и моральные** вопросы касательно темы нехватки рабочих мест, ответственности за действия этих роботов и безопасно ли всё это, и как будет меняться наше общество от их воздействия. Все это могут беспокоит многих людей которые не так хорошо разбирается в этих областях. Оптимизм уменьшения беспокойства о возможных негативных этических и моральных последствиях развития робототехники и мехатроники можно использовать для снижения бремени страха. Существует убеждение, что, хотя автоматизация может приводить к сокращению рабочих мест в некоторых областях, она создает новые возможности и компенсирует эти потери. Так возникают рабочие места, связанные с проектированием, обслуживанием и управлением роботами. Кроме того, робототехника позволяет людям избавиться от рутинных, тяжелых работ и заняться более творческой и значимой деятельностью. Это способствует повышению общего качества жизни и рациональному использованию человеческих ресурсов. К тому же общество и законодательные органы могут адаптироваться к появлению роботов, издавая соответствующие этические и правовые нормы, регулирующие их использование. Последнее — это обеспечит безопасность и ответственность за их действия. Разработка стандартов и правил может способствовать решению целого ряда этических и моральных проблем. Например, защищенные от несанкционированного доступа системы обработки данных могут улучшить безопасность и приватность пользователей. Проведение просветительских кампаний фильтрует понимание людей рисков и превосходств робототехники. Это позволит им более адекватно использовать технологии с внедрением их только в самые благие цели. В случае с технологиями ожидается чудо подобное решение проблем. Опасения автономного развития робототехники, а выше того, мехатроники, как уже показывал нам опыт индустриализации, стремительно сократятся в конце концов. В текущий момент развитие робототехники и аналогичных наук происходит через сотрудничество от науки до бизнеса, что плюс этического использования может сокращать проблемы.

С учетом вышесказанного, очевидна значительная роль робототехники и мехатроники в современных технологических преобразованиях и в экономической области. Их применение охватывает широкий спектр секторов с повышением эффективности и производительности. С учетом Казахстана, обладающего колоссальным потенциалом в этой области, представляется возможным на мировом рынке занять лидирующие позиции. Следующим центральным моментом станет поддержка национальных программ, а также другие направления: система образования и переквалификации персонала, внедрение инноваций в промышленность и другие отрасли.

Следовательно, инвестиции в научно-исследовательскую деятельность и усовершенствование технологий являются одним из важных шагов на пути к созданию сверх конкурентоспособной экономики и повышению качества жизни населения.

Таким образом, перспективы робототехники и мехатроники в Казахстане настолько значительны, что государству важно использовать их в специфике собственного экономического роста и общего развития.

Список литературы

Источники:

1. nu.edu.kz
2. tengrinews.com
3. link.springer.com
4. <https://www.sciencedirect.com/>
5. <https://www.mckinsey.com/>
6. profit.kz
7. Научный журнал “доклады НАН РК”
8. G. R. H. (Randy) Schilling (2016). *Introduction to Mechatronics and Measurement Systems*. McGraw-Hill Education
9. Wikipedia.org

ӘОЖ 74.56

БІЛІМ БЕРУДЕГІ ЖАСАНДЫ ИНТЕЛЛЕКТ ЖӘНЕ ШЫҒАРМАШЫЛЫҚ

Бекенова Б. Н.,

*Магистр, аға оқытушы,
Алматы қ., Қазақстан*

Аңдатпа. Мақалада бүгінгі қоғамдағы өзектілігі басым мәселе шығармашылық және жасанды интеллект білім берудегі қызметі жайында қарастырылады. Бүгінде білім беруде жасанды интеллект оқу материалдарын әртүрлі тілдерге аударады, белгілі бір салада болжамдар жасайды, әндер шығара алады, дыбыстар, суреттер мен адамдардың келбеттерін тани алады және тағы басқа. Аталмыш жасанды интеллект - өткен ғасырда тек адамның интеллектісінің көмегімен іске асыруға болатын түрлі әрекеттерді жасауға қабілеттілігі жайында теориялық сипатталады. Жасанды интеллект адам өмірінің сан қырлы саласында қолданылып жатқаны белгілі. Соның білім берудегі шығармашылық қызметпен байланыстылығы болып табылады.

Кілт сөздер: интеллект, жасанды интеллект, шығармашылық, шығармашылық қызмет, виртуалды көмекшілер.

Аннотация. В статье рассматривается проблема, актуальная в современном обществе, о деятельности творческого и искусственного интеллекта в образовании. Сегодня в образовании искусственный интеллект переводит учебные материалы на разные языки, делает прогнозы в определенной области, может сочинять песни, распознавать звуки, образы и лица людей и многое другое. Данный искусственный интеллект-теоретическая характеристика способности совершать различные действия, которые могли быть реализованы только с помощью человеческого интеллекта в прошлом веке. Известно, что искусственный интеллект используется в многогранной сфере человеческой жизни. Это связано с творческой деятельностью в образовании.

Ключевые слова: интеллект, искусственный интеллект, творчество, творческая

деятельность, виртуальные помощники.

Annotation. The article discusses the activities of creative and artificial intelligence in education, the priority issue of which is relevant in today's society. Today, in education, artificial intelligence translates educational materials into different languages, makes predictions in a specific area, is able to compose songs, recognize sounds, images and the appearance of people, and much more. This is a theoretical description of the ability of artificial intelligence to perform various actions that can only be implemented with the help of human intelligence in the last century. It is known that artificial intelligence is being used in a multifaceted area of human life. It is associated with creative activity in education.

Keywords: intelligence, artificial intelligence, creativity, creative activity, virtual assistants.

Соңғы он жылдың ішінде жасанды интеллект қарқынды түрде дами отырып, қоғамға өздерінің әсерін тигізіп келе жатыр. Жасанды интеллект негізінде жұмыс істейтін әртүрлі бағдарламалар мен қосымшалар ойлап табылып, олар қазіргі кезде көптеген адамдардың күнделікті өмірінде қолданылып жүр. Қазіргі уақыттағы жасанды интеллект мәтіндерді әртүрлі тілдерге аударды, белгілі бір салада болжамдар жасайды, әндер шығара алады, дизайн, дыбыстар, картиналар мен адамдардың келбеттерін тани алады және т.б.. Яғни, жасанды интеллект бүгінгі күні өткен ғасырда тек адамның интеллектісінің көмегімен іске асыруға болатын түрлі әрекеттерді жасауға қабілетті. Демек, жасанды интеллект адам өмірінің сан қырлы саласында қолданылып жатқаны баршамызға мәлім. Олардың бірі шығармашылық қызметпен байланысты болып табылады. Жасанды интеллект - шығармашылық қызмет жасауға қабілетті ме? Қазақстан Республикасы Азаматтық кодексінің (әрі қарай – ҚР АҚ) 961- бабы1-тармағына сәйкес интеллектуалдық меншік құқығының объектілеріне интеллектуалдық шығармашылық қызметтің нәтижелері жатады [1]. Алайда Қазақстан Республикасының Интеллектуалдық меншік саласындағы заңнамасында [2] «шығармашылық» немесе «шығармашылық қызмет» деген ұғымдардың анықтамасы жоқ. Қазіргі таңда жалпы «шығармашылық» немесе «шығармашылық қызмет» ұғымдарына қатысты ғылым саласында бірнеше ойлар бар. В.А. Дозорцевтің ойынша шығармашылық қызметтің нәтижесі оны жасаған автор тұлғасының өзіндік іздеріне ие болады [3]. Бұл тұжырыммен ішінара ғана келісуге болады. Себебі барлық авторлардың шығармашылық қызметінің нәтижесі бір-біріне ұқсас бола бермейді. Сонымен қатар бірдей екі жасанды интеллект бірдей команда берген сәтте олар бір-біріне ұқсамайтын әртүрлі нәтижелерді береді. Біз Назарбаев университеті жанындағы Ақылды жүйелер мен жасанды интеллект институтында зерттеу тәжірибесін өту барысында Nvidia компаниясымен жасалған «GauGAN» жасанды интеллект жұмыс істеу алгоритміне зерттеулеріне сүйене келе, Nvidia компаниясымен жасалған «GauGAN» жасанды интеллект юниті схемалық суреттерді шынайы табиғи суреттерге айналдыра алады. «GauGAN» генератор мен дискриминатордан тұратын генеративті нейрондық Жүйеден құралған. Бұл жасанды интеллект қылқалам, қалам және т.б. бағдарламаның құралдарын қолдану арқылы өзіне қажетті бейненің сызбасын жасап, белгілі бір режимдерді (мысалы, шөп, тас, теңіз, тал және т.б.) таңдайды. Бірінші кезеңде генератор салынған сызбаны өңдей отырып, оны дискриминаторға жібереді. Ал дискриминатор шынайы суреттер негізінде оқытылған. Ол генераторға пиксельді кері байланысты қолдана отырып, сол сызбаны шынайы табиғаттың суретіне айналдыруға көмектеседі [4]. Бұл бағдарлама әзірше табиғат көріністерін ғана жасай алады. Кейбір авторлар шығармашылық қызмет ретінде өзіндік ерекшелігі бар жаңа бір нәрсенің жасалуына бағытталған интеллектуалды қызметті таниды. Сонымен қатар кейбір еңбектерде шығармашылық нәтижесі жаңа, бірегей болу және қайталанбастығымен сипатталады. Біз осы тұжырыммен толығымен келісеміз. Себебі шығармашылық дегеніміз расымен де осы уақытқа дейін болмаған, жаңа бірегей бір нәрсені жасауға бағытталған қызмет. О.И. Елхова мен А.Ф. Кудряшевтің ойынша адамдарға шығармашылық қызметті

Модельдеу туралы айтқан уақытта шығармашылықты жасайтын тұлға ретінде бірден санасы бар адам елестейді [5]. Бұл жерде сананың ескерілуі шығармашылықты саналы әрекет немесе сол әрекеттердің реттілігі ретінде көрсетеді. Ал осыған сәйкес шығармашылық қызмет барысында нақты бір мақсаттар қойылу керек екендігін ұғыну қажет. Жасанды интеллект шығармашылық қызмет – белгілі бір уақыт аралығындағы мақсатты түрде жаңа бір нәрсенің жасалуына бағытталған процесс болып табылады. О.И.Елхова мен А. Ф. Кудряшевтің ойынша шығармашылық қызмет барысында екі кезеңді атап өтуге болады. Олар ізденістік және композициялық кезеңдер. Олардың әрқайсысының бағыты және даму логикасы бар. Шығармашылық қызметтің бірінші кезеңінде шығармашылық қызметтің сәтті түрде жүзеге асуы үшін қажет нәрсе ретінде бастапқы білім фазасын атап өтуге болады. Бастапқы білім шығармашылық қызметтің алғашқы кезеңі болғанымен, осы жерде жасанды интеллектке қатысты күрделі мәселелер туындай бастайды. Себебі жасанды интеллект жүйелерінің басты мақсаты компьютерлік бағдарламаларды алдын ала белгіленбеген жағдайларда дұрыс ойлауға үйрету болып табылады. Осыған байланысты жасанды интеллект юниттерін жасаумен байланысты ғылыми-зерттеу жобаларындағы мақсат сондай юниттерде адамдікі секілді ақыл-ой (commonsense knowledge) қорын жасау болып табылады. Алайда бұндай юниттерге адамдікіндей білімдер жүйесін орнату өте күрделі міндеттердің бірі болып саналады. Енді шығармашылық қызметтің екінші кезеңіне тоқталып өтсек. Шығармашылық қызметтің нәтижесі жаңа және бірегей нәрсенің жасалуы болып табылады. Адамдардың шығармашылығымен жасалған көптеген нәтижелер осы уақытқа дейін болған идеялар мен объектілердің қисындасуы десек болады. С.Рассельдің ойынша адаммен туындыны жасау процессін екі типке бөлуге болады:

- адамның қызметі ешқандай алгоритмге бағынбай, тек интуитивті сипатқа ие;
- адамның қызметі нақты біл алгоритм (ережелерге) сай жұмыс істейді [6].

Интуитивті сипатқа ие қызмет нені білдіреді? Кез келген шығармашылық қызмет белгілі бір алгоритмге бағынады. Автордың туындыны «интуитивті» түрде жасауы, біз және де автордың өзінің де оның өзі қолданатын алгоритмге қолжетімділігінің жоқтығын білдіреді. Қазіргі уақытта ғылыми әдебиеттерде шығармашылық ережелерден ауытқу немесе кенеттен бір нәрсені жасау қабілеті деп көрсетіледі. Алайда туындыны жасау барысында кенеттік ретінде не есептелетіні және де қандай ережелерден ауытқу қажеттігі түсініксіз болып табылады. Сонымен қатар, бұл тұжырымға сәйкес тікелей адамдармен белгілі бір алгоритмге сәйкес жасалған нәтижелер де шығармашылық қызмет нәтижесі ретінде танылмауы тиіс болатын еді. Алайда қазіргі таңда адамның әрекеттерінің реттілігі ретінде жасалған нәрселер шығармашылық қызмет нәтижесіне жатады. Туындыны жасау барысында адам (автор) өзінің ойымен жасалған ережелерге немесе қазіргі таңда бар алгоритмдерге сүйенуге болады. Ал бұл екі түрлі әрекеттердің нәтижесінде алынған нәрселер бірдей құқықпен қорғалады. «Шығармашылық» ұғымы Жайлы ақылды жүйелерді жасайтын тұлғалардың не ойлайтынын қарастырып өтсек. Әлемдегі есептеуіш шығармашылық (computational creativity) саласындағы жақсы жұмыстардың бірі когнитивистика бойынша танымал маман Маргарет Боденге тиесілі болып табылады. Ол шығармашылықты «жаңа және құнды идеяларды жасауға қабілеттілік» деп көрсетеді. Сонымен қатар ол шығармашылықты екі топқа бөліп көрсеткен: психологиялық шығармашылық (psychological creativity) және тарихи шығармашылық (historical creativity). Психологиялық шығармашылыққа нақты жаңа идеяны ойлап тапқан адамның өзі үшін жаңа нәрсе болып табылатын идеялар жатады да (субъективті критерий), ал тарихи шығармашылыққа тек идеяны ойлап тапқан тұлғаға ғана емес, ал жалпы барлығына қатысты жаңа нәрсе болу керек (объективті критерий). А. Брайді осы Маргарет Боденнің шығармашылыққа қатысты схемасын интеллектуалдық меншік құқығымен қорғалатын нәтижелерге қатысты қолданып, тарихи шығармашылықты патенттік құқықпен қорғалатын нәтижелердің критерийлеріне сай келеді және де психологиялық шығармашылықты авторлық құқыққа сәйкес тәлтума талаптарына сай деп көрсетеді [7]. Біздің ойымызша осы

схемаға И.Елеусізованың келтірген мысалын да жатқызса болады [8]. Яғни, ол туындының негізгі құндылығы авторлық құқықпен қорғауға танылған оның сипаттау нысаны деп көрсетеді. Осыған сәйкес көптеген авторлар түрлі нысандағы бірдей көріністерді, идеяларды, фактілерді сипаттауы мүмкін және де олармен шығарылған әрбір туынды жарық көрген сәттен бастап авторлық құқықпен қорғалады (субъективті критерий). Ал өнертабыстың құндылығын анықтаған кезде шешуші себеп ретінде оның нысаны емес мазмұны алынады. Яғни, патент негізінде құқықтық қорғау өнертабыс ретінде тек бірінші тіркелген техникалық шешімге көрсетіледі (объективті критерий). Біздің Назарбаев университеті жанындағы Ақылды жүйелер мен жасанды интеллект институтының жасанды интеллект жүйелерін жасайтын әзірлеушілерінің арасында жүргізілген сауалнамамызға сәйкес, әзірлеушілердің 65%-ға жуығы «шығармашылық қызмет» ретінде жаңа бір төлтума нәрсенің жасалуына бағытталған әрекеттердің жиынтығын түсінетінін көрсетті. Қорытындылай келсек, шығармашылық қызмет жаңа бір төлтума және бірегей нәрсенің жасалуына бағытталған процесс болып табылады. Осыған байланысты жасанды интеллект юниттері де адам сияқты шығармашылық қызметке ие болып табылады. Осының нәтижесінде жасанды интеллект юниттерімен жасалған нәрселер шығармашылық қызметтің нәтижесі болып табылады.

Виртуалды көмекшілер ЖИ-пен жұмыс істейтін виртуалды көмекшілер білім алушыларға үй тапсырмасын орындауға, сұрақтарға жауап беруге және кері байланыс беруге көмектесе алады. Бұл виртуалды көмекшілер нақты уақытта студенттердің сұрауларын түсіну және оларға жауап беру үшін табиғи тілді өңдеуді (NLP) пайдаланады. Виртуалды көмекшілер сонымен қатар студенттің оқу қажеттіліктері мен қалауларына негізделген жекелендірілген ұсыныстарды ұсына алады.

Білім берудегі жасанды интеллект артықшылықтары. Білім беруде жасанды интеллект пайдаланудың бірнеше ықтимал артықшылықтары бар. Жекелендірілген оқу тәжірибесі студенттерге тиімдірек оқуға көмектеседі және олардың материалға қатысуын арттырады. Интеллектуалды репетиторлық жүйелер студенттерге қосымша қолдау және ресурстар беріп, олардың оқу нәтижелерін жақсарта алады. Сондай-ақ жасанеды интеллект мұғалімдерге оқушылар қиналып жатқан аймақтарды анықтауға және олардың оқыту әдістерін сәйкесінше реттеуге көмектесе алады, бұл жалпы нәтижені жақсартуға әкеледі.

Әкімшілік тапсырмаларды автоматтандыру сонымен қатар мұғалімдердің уақытын үнемдейді және олардың оқуға және оқушылармен өзара әрекеттесуге көбірек көңіл бөлуіне мүмкіндік береді. Сонымен қатар, жасанды интеллект барлық студенттердің әділ және объективті бағалануын қамтамасыз ете отырып, бағалау мен бағалаудағы біржақтылықты азайтуға көмектеседі.

Қорытындылай келе, Жасанды интеллект білім беру саласында үлкен өзгеріс жасау мүмкіндігіне ие, бұл жекелендірілген оқытудың жаңа мүмкіндіктері мен студенттер үшін жақсартылған нәтижелер ұсынады. Жасанды интеллект жүйелерінің сенімді және бейтарап болуын қамтамасыз ету қажеттілігі сияқты шешілуге тиіс міндеттер болғанымен, білім берудегі жасанды интеллект артықшылықтары анық. Жасанды интеллект технологиясы ілгерілеуді жалғастыра отырып, біз алдағы жылдарда Жасанды интеллекттің білім берудегі бұдан да инновациялық қосымшаларын көреміз деп күтуге болады.

Әдебиеттер тізімі

1. Қазақстан Республикасының азаматтық кодексі (жалпы және ерекше бөлім): http://adilet.zan.kz/kaz/docs/K940001000_. Ақпарат алынған күн: 27.11.2024.
2. Қазақстан Республикасының авторлық құқық және сабақтас құқықтар туралы заңы: http://adilet.zan.kz/kaz/docs/Z960000006_. Ақпарат алынған күн: 27.11.2024.
3. Дозорцев В.А. Интеллектуальные права: Понятие. Система. Задачи кодификации. М.: Статут, 2005., 245 с.

4. Бексейтова Ә.С. Жасанды интеллектпен» немесе оның көмегі арқылы жасалған шығармашылық нәтижелерін құқықтық қорғау/магистрлік диссертация. Астана, 2021. repository.kazguu.kz

5. Елхова О.И., Кудряшев А.Ф. Эволюционный взгляд на предвидение в области искусственного интеллекта // Вестник Самарского Государственного Технического Университета. Серия «Фило софия». 2023. Т. 5. № 4. С. 56–66. DOI: <https://doi.org/10.17673/vsgtu-phil.2023.4.10>

6. Рассел С. Совместимость. Как контролировать искусственный интеллект /Стюарт Рассел ; Пер. с англ. [Натальи Колпаковой] — М.: Альпина нон-фикшн, 2021 - 438 с.

7. Бентли Л., Шерман Б., Ганджи Д., Джонсон Ф.. Интеллектуалдық меншік құқығы: Ітом.- Алматы: Ұлттық аударма бюросы, 2020.- 512 б.

8. Елеусізова И.. Қазақстан Республикасының өнеркәсіптік меншік объектілерін құқықтық қорғау мәселелері : оқу құралы / рец. Т.Е.Каудыров.-Астана: Фолиант, 2013 - 224 б.

СЕКЦИЯ 4

ЭКОЛОГИЯЛЫҚ МӘДЕНИЕТ, АДАЛ ЕҢБЕК, ТИЯНАҚТЫ БІЛІМ

ЭКОЛОГИЧЕСКАЯ КУЛЬТУРА, ЧЕСТНЫЙ ТРУД, БЛАГОДАТНЫЕ ЗНАНИЯ

ECOLOGICAL CULTURE, HONEST WORK, THOROUGH KNOWLEDGE

УДК 37.013.4:658

ТЕХНИКАЛЫҚ ЖӘНЕ КӘСІПТІК БІЛІМ БЕРУ ҰЙЫМДАРЫНДАҒЫ КОМЕРЦИЯЛАНДЫРУ: МАҚСАТЫ, МОДЕЛІ, ТӘУЕКЕЛДЕР

Айкозов С.И.,

тарих ғылымдарының кандидаты

«Д.Қонаев атындағы аграрлық-техникалық колледж» МКҚК директоры,

Түркістан облысы, Сайрам ауданы

Жунисбекова Ж.М.,

тарих ғылымдарының кандидаты

Академик А.Қуатбеков атындағы Халықтар достығы университеті,

Шымкент қ., Қазақстан

Аннотация. В данной статье рассматривается одной из тенденций изменения системы образования коммерциализация. К концу прошлого века сформировалась целая отрасль мирового хозяйства -- международный рынок образовательных услуг с ежегодным объемом продаж в несколько десятков миллиардов долларов и объемом потребителей в несколько миллионов студентов.

Ключевые слова: коммерциализация, мировое хозяйство, международный рынок, образовательные услуги, миллион долларов.

Abstract. In this article, commercialization is considered one of the trends in the development of the education system. By the end of the last century, an entire branch of the world economy had formed - the international educational services market with annual sales of several tens of billions of dollars and consumers of several million students.

Keywords: commercialization, global economy, international market, educational services, million dollars.

Кіріспе. Экономикалық саясаттың негізгі басымдығы бүгінгі таңда инновациялық дамуында. Кәсіпорындардың бәсекелестік артықшылықтарына сәйкес озық өндірістік технологияларды меңгерген жоғары білікті кадрлардың болуына байланысты. Ол шығармашылық ойлау қабілеті бар, үнемі білім алуға және өзін-өзі дамытуға қабілетті халықаралық стандарттармен қалыптасады. Бұл стандарттарды қалыптастырушы орта ол техникалық және кәсіптік білім беру ұйымдары. Бұл мәселені шешуді техникалық және кәсіптік білім беру ұйымдары жұмысшы маман және орта буын мамандарын даярлау бағдарламаларымен іске асырады [1].

Сонымен қатар, білім беру мазмұнын жаңарту мәселелерінен басқа, оның ішінде неғұрлым сұранысқа ие мамандықтар, жұмысшы мамандықтар бойынша, ТОП-50 және ТОП-аймақ тізбесіне сәйкес жаңа мамандықтар ашу мәселелерінен басқа, колледж өнімдерін нарыққа шығару және білім беру ұйымы орналасқан аймағында кәсіпкерлік органы қалыптастыру міндеттерін шешуді қамтамасыз ету қажет [2].

Зерттеудің басым міндеттер, *Біріншіден*, колледж өнімдерін нарыққа шығару болса,

екіншіден, бәсекелестік ортаны қалыптастыра алуына бағытталған.

Осы бағаттағы мақстаттарды орындаудағы приоритеттер ?

- материалдық-техникалық базаны білім беру үдерісін жарактандыру; (жас маман жобасы)

- білім алушылардың табысты әлеуметтенуі және өзін-өзі тиімді жүзеге асыруы үшін жағдайларды қамтамасыз ету, оның ішінде WorldSkills конкурстық және чемпионаттық қозғалысын дамыту үшін жағдайларды қамтамасыз ету;

- білім беру ұйымының кадр ресурсын дамыту, кәсіптік білім беру педагогінің кәсіптік стандартының талаптарына сәйкес басшы және педагог қызметкерлердің біліктілігін арттыруды қамтамасыз ету.

Талқылау.

Мәселені шешу жолдары ?

1. Колледждің қызмет бағыттарын кеңейту.
2. Даму Қоры.
3. Қолданбалы біліктіліктің көпфункционалды орталығы.
4. Шаруашылықты жүргізудің заңнамалық тетіктерін реттеу [3].

Аталған проблемаларды шешу және оның дамуын қамтамасыз ету үшін колледж білім беру қызметін қаржыландырудың қосымша көздерін іздеуге мәжбүр, өйткені бүгінгі күні аймақтардағы кәсіптік білім беру жүйесін ресурстық қамтамасыз етудің әлеуметтік-экономикалық кешен үшін заманауи білікті кадрларды даярлау міндеттеріне сәйкес келмеуі сақталуда. Қаржыландыру тапшылығы проблемаларды шешудің тиімділігі мен жеделдігіне әсер етеді.

Мәселенің мүмкін болатын шешімдерінің бірі сәйкесінше құру болып табылады. Яғни, еңбек нарықтары мен білім беру қызметтерін, халықтың білім беру қажеттіліктерін зерделеуге, қосымша кәсіптік білім беру саласында жаңа білім беру жобаларын құруға бағытталған құрылымдық бөлімшелер болып табылады. Басқаша айтқанда, кәсіптік білім беру ұйымына табыс әкелетін қызмет бағыттарын кеңейту (бюджеттен тыс деп аталады) [4].

Басты назарда ұстауымыз қажет мәселе, колледж бірінші кезекте білім беру мекемесі (меншік фрпмасына қарамай – С.А), екіншіден, колледждің қолда бар барлық экономикалық ресурстарын барынша тиімді пайдалану қажет екендігіне сүйенеміз.

Колледждің негізгі табыс көзі ақылы білім беру қызметтерін көрсету болып табылады. Ал, ақылы білім беру қызметінің сұраныста емес колледждердің табыс көзі не болып табылады? – деген заңды сұрақ туындайды.

Бұл сауалдың жауабына бір мысал ретінде, әлемдік тәжірибиеге сүйенсек. Мысалға, Ресей Федерациясы он жылдан астам уақыт бұрын колледжде қосымша қаржыландыру көзі ретінде **Даму қоры** құрылды.

Ресей Федерациясының заңнамасында және қордың жарғысында белгіленген тәртіппен Қамқоршылар кеңесі құрылды және сәтті жұмыс істейді, оның құрамына колледж түлектері, қазір кәсіпорын басшылары мен кәсіпкерлер кірген [5].

Білім беру процесін сүйемелдеу және білікті кадрларды даярлау сапасын арттыру мәселелерін шешудегі Қамқоршылық кеңестің рөлі зор. Қамқоршылық Кеңестің құзыретіне мынадай мәселелердің кең ауқымы кіреді: колледждің қызметі мен дамуын қамтамасыз етудің бюджеттен тыс қаражатын тартуға жәрдемдесу; колледж қызметкерлерінің еңбек жағдайларын жақсарту жөніндегі іс-шараларды ұйымдастыруға жәрдемдесу; конкурстарды, жарыстарды және басқа да бұқаралық іс-шараларды ұйымдастыруға жәрдемдесу; колледждің оқу материалдық-техникалық базасын дамытуға/жаңартуға, оның үй-жайлары мен аумағын абаттандыруға жәрдемдесу; колледждің білім алушыларға атаулы стипендиялар және колледждің педагогикалық және басқа да қызметкерлеріне сыйлықақылар төлеу. Сонымен қатар, Қамқоршылық кеңес мүшелері колледжге бітірушілерді жұмысқа орналастыруға жәрдемдеседі, семинарлар өткізеді, практикалық тәжірибелерімен бөліседі.

Қолданбалы Біліктіліктің көпфункционалды орталығы

Колледждің ұйымдық құрылымындағы ерекшеліктері:

- колледж қолданбалы біліктілік көпфункционалдық орталық.
- орталық қызметінің негізгі бағыттары - жұмысшы мамандықтары бойынша кәсіптік даярлау.
- дуальды оқыту жүйесі.
- екі біліктіліктегі модульдік оқыту [6].

Шаруашылықты жүргізудің заңнамалық тетіктерін реттеу. Техникалық және кәсіптік білім беру ұйымдарындағы комерцияландыруды заңнамалық реттеу мәселесі шешілсе, мынадай мүмкіншіліктердің экономикалық механизмі іске асырылады.

Нәтиже.

Түркістан облысы, Сайрам ауданы, Қарабұлақ елді мекенінде орналасқан, «Д.Қонаев атындағы аграрлық-техникалық колледжі» МКҚК-ның колледж өнімдерін комерцияландыру моделін ұсынамыз.

Комерцияландыру моделінің басты бағыттары, қосымша қаржы табу, мамандықтар бойынша бизнес инкубаторлар бағытында қызмет көрсету, өндіру, дайындауды жүзеге асыру барысында, Колледж базасында қосымша қаржы табу қызмет түрлері;

- техникалық қызмет көрсету -1;
- оқу курс – 1;
- қосалқы мердігерлік қызмет көрсету – 2;
- шағын кәсіпорын құру – 2 мүмкіндіктері қалыптасады.

Нақтылай түсер болсақ;

1. 07161600 Ауыл шаруашылығын механикаландыру мамандығы бойынша, шаруа қожалықтарымен агрокооперативтерге мерзімді тиісті ауыл шаруашылығы машиналары және техникаларымен қызмет көрсету.

- (Essil-KZS-760-35 астық жинайтын комбайны – 1 дана. Мемлекеттік тіркеуі Х741ВАА.

- БЕЛОРУСИЯ 2022. Тракторы – 3дана, мемлекеттік тіркеуі AVD541X.

- Доңғалақты трактор БЕЛОРУСИЯ 1523 – 1 дана, мемлекеттік тіркеуі AVD542X.

- Экскаватор CASE 570ST – 1дана, LOVOL 354 – 1дана доңғалақты трактор,

- мемлекеттік тіркеуі Х717ВАА;

- КС-100 «PALESSE CS100» қозғалтқышы бар шөп шабатын машина – 1дана, мемлекеттік тіркеуі ВАА316Х;

- Астық сепкіш PRAVEST 400 – 1дана;

- Айналмалы соқа, 4 борозда – 1дана;

- ГТО-9 қатты органикалық тыңайтқыштар, Минералды тыңайтқышты шашыратқыш) қызмет көрсету – 1дана;

- Шетелдік ауыр жүк көліктерінің қозғалтқыш аппараттарына техникалық қызмет көрсету станциясы.

- Техникаға қызмет көрсету боксы 67,8 кв/м. Толық қызмет көрсету техникаларымен жабдықталған;

- Авто көлік көтергіш құрал, жүк көтеру салмағы 3 тонна;

- Фарсунка тазалайтын аппарат, LM – 815.

2. 07161300 Автомобиль көлігіне техникалық қызмет көрсету, жөндеу және пайдалану мамандығы бойынша, ВС1 көлік құралдарын басқарушыларына дайындау курстарын ашу. (колледж Республикалық «Достық көлік құралдарына басқарушыларын дайындау бірлестігіне» мүше).

1. Жалпы аумағы 1,7 га құрайтын автодром;

3. Daewoo Nexia-651BC13;

4. Volkswagen X795BO;

5. ВАЗ-21013- X758AK;

6. Lada 21214 880AY13.

3. 07230100 Тігін өндірісі және киімдерді үлгілеу мамандығы бойынша, колледждегі

жалпы 180 шаршы метр алаңды құрайтын, 4 шеберхана базасында тігін фабрикаларына қосалқы мердігерлік қызмет көрсету.

Колледждегі бар құрал жабдықтар;

- TYPICAL 25 тігін машинасы;
- JACK 9 дана;
- SHUNFA 9 дана.

4. 07150500 Дәнекерлеу ісі (түрлері бойынша).

Колледждегі жалпы 180 шаршы метр алаңды құрайтын дәнекерлеу цехы арқылы құрылыс компанияларына қосалқы мердігерлік қызмет көрсету.

Колледждегі бар құрал жабдықтар;

- дәнекерлеу құралдары Invertec 220 TPX K12057-1;
- K12042-1 Invertec 400SX;
- Аврора Орион 160,3.

5. 07210100 Ет және ет өнімдерін өндіру мамандығы бойыншы «Субөнімдерін өңдеу» шағын кәсіпорын құру.

Колледждің материалдық техникалық базасында 72 м/кв шеберхана мен төменде жазылған қажетті құралдармен қамтамасыз етілген.

1. Мұздатқыш СВ114-S;
2. СМ114-S тоңазытқыш шкафы;
3. МИМ-600 ет тартқышы;
4. ТМЗГН-Г тоңазытқыш үстелі;
5. Фаршемес ВХ100А;
6. Пышақ стерилизаторы СТН-18;
7. Сүйек ет арасы JG 310А;
8. ETS737 электр тендеризаторы;
9. Ет кескіш ТТ-М29S;
10. SPB-P-15/7 (1500x700x850) өндірістік үстелі;
11. СФ-260 гидравликалық шпритці.

6. 08110300 - Жеміс-көкөніс шаруашылығы мамандығы. «Жидек өнімдері» шағын кәсіпорын құру.

- Құлпынай, қызанақ, қияр өсіруге 160 м/кв жылыжай бар.

Қорытынды.

Техникалық және кәсіптік білім беру ұйымдарындағы коммерцияландыру мақсаты:

- Студенттер арасында кәсіпкерлік дағдыларын қалыптастыру;
- Колледж өнімдерін нарыққа шығару;
- Колледж ұжымында институциональды ортаны қалыптастыру;
- Жаһандану процесінің күзіреттерін меңгерген жұмысшы және орта буын мамандар даярлау;

- Нарықтық экономика сұраныстарында бәсекеге қабілетті өнім ұсыну.

Тәуекелдер.

- сақтандыру заңдарында;
- жоспарланған немесе күтілген оң нәтижені алмау ықтималдылығы;
- өз ресурстарының бөлігін жоғалту;
- локальді тәуекел;
- салалық тәуекел;
- елдік тәуекел – елге тән, оның әлеуметтік – саяси жағдайының төмендеуі, инфляцияның төмендеуі т.б.;
- объективті тәуекел – стихиялық апаттардың жеткіліксіз ақпараттығы несиелеу, салық салу шарттары туралы ақпараттардың жеткіліксіздігі.

Әдебиеттер тізімі

1. Бок Д. Плюсы и минусы коммерциализации. Социология образования: Хрестоматия/Сост. Р.Н.Абрамов. М.: Высшая школа экономики, 2008. - С.128-140.
2. Войлошников М.В. Коммерциализация прикладной науки и образования//Восточный базар. - 2007. -№4. - С.65-75.
3. Волков А., Ливанов Д., Фурсенко А. Высшее образование: повестка 2008-2016. //Эксперт . - 2007. - №4. - С. 45-52.
4. Кашпур В.В. Конкурентная борьба образовательных учреждений в современной России как поле управленческих стратегий. Автореферат на соискание ученой степени кандидата социологических наук. Саратов: ГОУ ВПО ТГУ, 2007. - 19 с.
5. Колесникова Е.М. Демонополизация рынка образовательных услуг в постсоветской России. Социология образования: Хрестоматия/Сост. Р.Н.Абрамов. М.: Высшая школа экономики, 2008. - С.207-217.
6. Кузьминов Я. Высшая школа: Поточный метод//Коммерсантъ, 13.11.2006. №213 (1740).

UDC 37.033:502/504:37.0

THE PROBLEM OF FORMING ECOLOGICAL CULTURE IN THE REPUBLIC OF KAZAKHSTAN

Akbayeva A. N.,

*Candidate of Philosophical Sciences, Associate Professor,
JSC Civil Aviation Academy,
Almaty, Kazakhstan
e-mail: a.akbaeva@agakaz.kz*

Akbayeva L. N.

*Candidate of Philosophical Sciences, Assistant Professor,
JSC M. Tynyshpayev ALT University,
Almaty, Kazakhstan,
e-mail: a-leila@internet.ru*

Abstract. The article highlights the environmental problems of Kazakhstan, outlined in the draft Concept for the Development of Environmental Culture among the Population for 2024-2029. An analysis of the formation of eco-culture as an integral part of the public consciousness of Kazakhstanis is conducted. The principles, directions, target indicators of the Concept, and the expected results of its implementation are studied. The first steps taken by the Kazakhstani community in terms of greening thinking and education, promoting eco-humanistic ideals, and developing nature-saving technologies are described in detail.

Key words: nature-oriented approach, eco-activism, eco-culture, eco-humanism, nature-saving technologies, ecosystem, eco-volunteering.

Аңдатпа. Мақалада 2024-2029 жылдар Тұжырымдамасының жобасында белгіленген Қазақстан тұрғындары арасындағы экологиялық мәдениетті дамытуға арналған экологиялық мәселелері көрсетілген. Қазақстандықтардың қоғамдық санасының құрамдас бөлігі ретінде экомәдениеттің қалыптасуына талдау жүргізілді. Тұжырымдаманың қағидалары, бағыттары, нысаналы индикаторлары, оны іске асырудан күтілетін нәтижелер зерделенген. Қазақ қоғамының экологиялық көзқарасы, ойлау жүйесі мен білім беруді, экогуманистік мұраттарды ілгерілету, экологиялық таза технологияларды дамытудағы алғашқы қадамдары жан-жақты сипатталған.

Кілт сөздер: табиғатқа бағдарлану көзқарасы, экомәдениет, экомәдениет, экогуманизм, экологиялық технологиялар, экожүйе, эковолонтерлік.

Аннотация. В статье освещаются экологические проблемы Казахстана, изложенные в проекте Концепции развития экологической культуры среди населения на 2024-2029 годы. Проводится анализ формирования экокультуры как неотъемлемой части общественного сознания казахстанцев. Исследуются принципы, направления, целевые индикаторы Концепции, ожидаемые результаты от ее реализации. Подробно описаны первые шаги, предпринятые казахстанским сообществом в плане экологизации мышления и образования, продвижения экогуманистических идеалов, развития природосберегающих технологий.

Ключевые слова: природоориентированный подход, экоактивизм, экокультура, экогуманизм, природосберегающие технологии, экосистема, эковолонтерство.

On July 1, 2024, the Ministry of Ecology of the Republic of Kazakhstan published a draft Concept for the Development of Environmental Culture among the Population for 2024-2029.

The main environmental problems in Kazakhstan include:

- Poor air quality (the main sources of emissions are coal-fired heating and motor vehicles);
- Very high water consumption (3.6 thousand liters per person per day due to low water tariffs);
- Generation of consumer waste and landfills (the bulk of waste comes from households; 5,683 unauthorized landfills were identified in 2022).

In this regard, the need for a careful attitude to nature, rational use of natural resources and conservation of biodiversity is becoming a vital need.

With the growing environmental responsibility of the population, everyday eco-activism is becoming increasingly relevant - everyday practices aimed at reducing the negative impact of human activity on the environment.

Thus, the following events are already being held in Kazakhstan: "Earth Hour", "Water Guardians", "Taza Kazakhstan". The eco-challenge for planting trees has become a traditional event, which has been held in all educational institutions for the second year.

In addition, 138 million trees were planted in the forest fund in 2021 on the territory of 66 thousand hectares, and in 2022, it was planned to plant more than 278 million trees on the territory of the state forest fund.

It is relevant not only to regularly hold environmental events, but also to comprehensively develop an environmental culture, which should be based on simple values - patriotism, love for the Motherland. It is the developed environmental culture of the population that will become the foundation for both mass one-time events and for the constant careful attitude of citizens to the environment.

The developers note that civil society, business and the state should be involved in improving the environmental culture of the population.

The formation of environmental culture is based on the following principles:

1. The principle of sustainable development.

Environmental culture should promote understanding and support of sustainable development, which includes a balance between economic, social and environmental aspects, ensuring the satisfaction of current needs without harming future generations.

2. The principle of personal responsibility.

Each person should be aware of his or her role and responsibility for the state of the environment. This includes everyday actions such as reducing resource consumption, recycling waste and reducing pollution.

3. The principle of environmental education.

The formation of environmental culture is impossible without systematic environmental education, starting from kindergarten and ending with higher education institutions and continuing education programs for adults.

4. The principle of integration.

Environmental aspects should be integrated into all spheres of life and activity of society, including politics, economics, science and culture. This requires an interdisciplinary approach and cooperation between different sectors and organizations.

5. The principle of public participation.

The development of environmental culture should stimulate active participation of citizens in environmental protection, including through participation in social movements, environmental campaigns and decision-making related to ecology at the local community level.

6. The principle of openness and awareness.

Society should have access to reliable and complete information about the state of the environment and environmental problems. Transparency and openness of information contribute to the formation of a conscious and active position of citizens.

7. The principle of cultural adaptation.

Environmental culture should take into account the characteristics and traditions of various cultures, adapting approaches and methods for developing environmental awareness to the specifics of each group of the population.

8. The principle of business responsibility.

Companies and enterprises should implement environmentally responsible practices, minimize the negative impact on the environment and promote the development of environmental culture among their employees and consumers.

9. The principle of long-termism.

The formation of environmental culture is a long-term process that requires consistent and constant efforts. Short-term actions and campaigns should be part of a long-term strategy for sustainable change in the consciousness and behavior of society.

The Concept for the Development of Environmental Culture identifies three key areas:

1. Environmental education and awareness.
2. Financial and economic instruments.
3. Technological and infrastructural measures.

The first direction includes the following main measures:

- Involving government agencies, businesses, public associations, trade unions, the media, educational institutions and cultural institutions in organizing and holding citywide environmental events.
- Informing the population about the state of the environment, problems and measures to protect it and ensure environmental safety.
- Promoting a careful attitude to the use of water and land resources, green spaces and specially protected natural areas.
- Holding campaigns and events that encourage residents to consolidate around solving environmental problems.
- Nurturing an environmental outlook in all age categories of the population.
- Conducting special environmental information campaigns based on social orders, including the creation of information materials, videos, radio programs.
- Involving the media in environmental education and the formation of an environmental culture of the population.
- Attracting influencers (media personalities with explanatory and propaganda material) to promote and launch eco-trends in social networks under various hashtags.
- Informing the population about the importance of purchasing environmentally friendly products.
- Organizing summer eco-camps for children and teenagers.
- Improving the system and quality of environmental education, improving the qualifications of teachers, developing and updating educational programs, creating a list of environmental specialties for training in universities, holding an environmental Olympiad, etc.
- Publishing specialized literature to ensure the process of training and retraining managers and specialists, etc. Cleanliness in every sense of the word begins with the family. It is in the circle

of relatives that children receive their first lessons in environmental culture; learn to maintain in order not only their own homes, but also streets, entrances, sidewalks.

- Informing the population about methods of careful and economical water consumption.

The measures of the second direction should stimulate environmentally responsible behavior in places of residence and recreation of the population, the formation of zero tolerance for violations of the environmental order. Among them:

- Installation of eco-boxes in places of mass gathering of people with the accrual of cash bonuses for the volume of recyclable materials handed in (for payment of utilities, travel, etc.).
- Introduction of cashback and bonus payments for travel on public transport.
- Organization of district and city competitions "Clean yard – clean city/district" with rewarding the winners and active participants with valuable gifts and prizes.
- Creating favorable conditions for the implementation of ESG principles by businesses.
- Instilling a culture of "zero tolerance" for environmental pollution and environmental violations.
- Popularization (in the media, social networks) and support for eco-volunteering (issuing free vouchers to health camps, free travel on public transport, support in organizing events).
- Reflection on receipts for water and energy consumption of behavioral signals reflecting an increase or decrease in consumption, which encourages citizens to be more careful with resources.

The third area includes:

- Creation of online platforms and communities for the exchange of information and experience on environmental issues, organization of events and campaigns.
- Creation of a National Data Bank on the state of the environment and natural resources, including data on the state of atmospheric air, environmental stress maps, results of public hearings, waste location maps, ASM secondary raw material collection points, landfill locations and zones, GPS trackers for garbage trucks.
- Encouraging the use of green technologies that reduce the burden on the environment, such as renewable energy sources and waste recycling.
- Implementation of a system for photo-recording violations, possible integration with Egov (with further encouragement of the applicant).
- Widespread implementation of separate waste collection (ecoboxes), in particular, in government agencies, institutions and public places, including the use of Faceid technologies and QR codes for accumulating bonuses in your personal account.
- Creation of stationary transfer centers (storage and re-sorting place after collection), a waste collection point in the city center, known as a "waste recycling center".
- Creation of a management system for containers, bags or voluntary surrender points (delivery and maintenance by the city).
- Implementation of a car sharing model in large cities, which allows users to rent and return a car to any place in a certain area, following the example of Almaty city (Anytime).
- Creation and maintenance of a successful public transport system.
- Development of an infrastructure of electric filling stations.

Target indicators for the implementation of the Concept:

- Satisfaction level of the population with the cleanliness of the area adjacent to housing (absence of household garbage (waste)).
- Coverage of the population with additional environmental education/enlightenment.
- Increase in passenger turnover of public transport.
- Increased involvement of the population in environmental campaigns and initiatives.
- Reduction in the level of water consumption in populated areas per capita.
- Coverage of the population with separate collection of solid waste.
- Increase in the share of cars on alternative fuels in the total fleet.
- Bringing the share of green spaces to 20% of the total area of the city.

Expected results:

- Increased environmental awareness of the population.

- Formation of environmentally responsible behavior. Citizens will actively participate in environmental initiatives; adhere to the principles of sustainable consumption and production.
- Reduction of the ecological footprint, which includes a decrease in waste volumes, a decrease in air and water pollution, and an improvement in the state of natural resources.
- Increase in the area of green spaces in populated areas and ensuring their preservation.
- Formation of a culture of the population on the separate collection of municipal waste with access to the appropriate infrastructure, including in public places [1].

How should the formation of eco-culture in the new Kazakhstan contribute to the modernization of public consciousness?

The head of state Kassym-Jomart Tokayev has repeatedly spoken about the importance of developing an environmental culture as an integral part of public consciousness.

So where should we begin this work? First of all we must consciously change our attitude to nature, returning to the model that has long existed among our people. Ecological culture is a concept that encompasses the knowledge, beliefs, values and skills that a person needs for sustainable interaction with the environment and that are manifested in his daily life. It includes the conscious impact of human activity on nature, the desire to minimize the negative environmental consequences of their actions and the adoption of measures to preserve natural resources.

Important aspects of ecological culture are knowledge of ecosystems and natural resources, understanding of the work of natural processes, interaction of different types of living organisms and their dependence on the environment. For Kazakhstan, this means returning to old knowledge, to the origins of the people's ecological etiquette, which for thousands of years was the basis of human interaction with nature, when any person had all the necessary knowledge about the environment. Our ancestors knew that man is a part of nature, and his life is inextricably linked with the environment. An integrated approach, consisting of conditions and prohibitions that ensured human life, served as an ecological imperative for society.

For example, the Kazakhs were strictly forbidden to kick the ground, spit on it, the same applied to water and fire. That is, if you do not attach importance to the deification of these elements, all that remains is to follow the laws by which our ancestors lived, which will consist of a careful and respectful attitude towards nature. This knowledge can be revived in the consciousness of modern Kazakhstanis through education, which has sufficient tools for the formation and conscious interaction in the "nature – man" system.

Often, such work is carried out, as they say, for show, by some loud, but one-time actions. How to make sure that environmental awareness enters the minds and hearts of citizens, so that the work is not formal? In the modern global world, deeply exposed to aggressive anthropogenic impact on the environment, the issues of forming an environmental culture of the population are becoming especially relevant. The need for a careful attitude to nature, rational use of natural resources and conservation of biodiversity is becoming a vital need for the entire population of the planet. It is known that Kazakhstan, occupying the ninth largest territory in the world with significant tracts of steppe arid zones, due to its geographical location and landscape area with a low level of vegetation and water sources, is more vulnerable to environmental and climatic challenges. The further state of the country's ecosphere depends primarily on the population itself, on its responsible and careful attitude to nature.

Broad involvement of the population, NGOs, and businesses in solving environmental problems, of course, cannot be expressed in holding one-time events. Our ultimate goal should be to form a more responsible attitude to natural resources and care for the environment in the long term. During the period of creating a new environmental culture, it is important to focus not only on the careful use of natural resources, but also on preserving cultural heritage, history, national roots, and traditions. Particular attention should be paid to creating a system of environmental understanding, thinking, and consumption culture, which are always formed as a result of diverse interactions between man and nature. It is equally important to form in the population a conviction in the importance of preserving nature for future generations, respect for living organisms, and a desire for a fair distribution of natural resources.

In the context of the transition of modern society to sustainable development, it becomes obvious that environmental education should be aimed at developing environmental awareness and thinking, as well as activities aimed at harmonizing the state of the biosphere and its ecosystems. Environmental culture should promote the development of nature-saving technologies; pay primary attention to eco-humanistic values and ideals, as well as human rights to a favorable environment and access to information about it [2].

If we talk about the development of environmental education, in the learning process, students should learn the ethical standards of relationships with living beings and people, such as respect, sympathy, mercy, assistance and cooperation. It is also important to develop skills of environmental culture, aesthetic assessments in relation to nature and man, along with practical skills in growing plants, caring for domestic animals and conducting simple observations of natural phenomena.

At present, young people do not have sufficient environmental knowledge, so special attention should be paid to the combination of ethnopedagogical and subject areas in teaching students to foster a responsible and careful attitude towards the environment. It is obvious that when choosing a model of environmental education, it is necessary to rely on the experience accumulated over the centuries. Introducing new ideas that form an ecologically cultural personality, it is useful to use folk wisdom embedded in knowledge, folklore, national traditions and customs associated with the environmental etiquette of the people.

Environmental culture should contribute to the development of nature-saving technologies. For example, in Singapore they make asphalt from recycled plastic. In Japan, water for sewage is taken from secondary drains. We replace worn-out curbs with better ones, every year they lay new asphalt on the roads. But there is still no solution to environmental problems. This is evidence of a formal approach.

The readiness to apply environmentally responsible practices is set out in the draft Concept of Ecoculture in the chapter "Review of International Experience", examples of international experience of different countries, such as Japan, Germany, France are given. In my opinion, the experience of advanced, environmentally oriented Singapore is interesting, where high technologies and nature-oriented approaches are used as the basis for urban development and the economy of the country as a whole. The country, which does not have sufficient reserves of fresh water, was able to establish and ensure water collection, processing, desalination and import, having successfully implemented a comprehensive water reuse program, purifies wastewater to produce high-quality recycled water, rainwater is collected and stored here, which is filtered and disinfected. In addition, public green areas are actively developing, and the waste management system demonstrates a high level of convenience and hygiene for the population. All this is impossible without education of the population, without proper training in schools, where children are told in an educational form about advanced methods of using and saving water.

Nature-based solutions are widely used in the world – these are actions to protect, sustainably manage and restore natural and modified ecosystems that effectively and adaptively solve societal problems, while ensuring human well-being and preserving biodiversity. The UN Environment Assembly classifies them as practices aimed at simultaneously preserving the ecosystem and solving social and economic problems. It is necessary to realize that urgent measures to protect, sustainably manage and restore nature are necessary to preserve not only the environment, but also the well-being of countries and the population as a whole [3].

By applying nature-based approaches and solutions, it is possible not only to preserve ecosystems and unique landscapes, but also to save the budget for infrastructure construction. According to the WEF, nature-based solutions are on average 50 percent cheaper than traditional ones and increase infrastructure productivity by 28 percent. In other words, nature-based practices focus not only on careful treatment of the environment, but also on the accompanying benefits for the economies of countries.

Currently, the draft Concept for the Development of Environmental Culture among the Population for 2024–2029 is being actively developed and discussed. The expected results include actions to develop environmentally responsible behavior, increase the level of environmental

awareness of the population, citizen participation in environmental initiatives and principles of sustainable consumption and production, measures to reduce the ecological footprint by reducing waste, reducing air and water pollution, and improving the state of natural resources.

Thus, environmental culture is the basis for building a modern society that promotes the preservation of biodiversity, prevents environmental pollution, and ensures sustainable development. We must develop awareness as the most important value of caring for the environment. To create conditions conducive to an environmentally sustainable lifestyle and economy, not only the efforts of citizens are required, but also significant support from educational institutions, government agencies, and the business sector.

References

1. <https://www.gov.kz/memleket/entities/ecogeo/documents/details/685013?lang=en>
2. The Ecology Book. Series: Big Ideas Simply Explained. New York: Dorling Kindersley, 2019. P.77-78.
3. Bruce A. Wilcox, Holly Jessop. Ecology and Environmental Health. University of Hawai'i at Mānoa: Global Health Group International, 2015. P.29-30.

ӘОЖ 373.24

СТУДЕНТТЕРДІҢ ПСИХОЛОГИЯЛЫҚ ӘЛ-АУҚАТЫН ЖАҚСARTУ: УНИВЕРСИТЕТТЕРДЕ ПСИХОЛОГИЯЛЫҚ КЕҢЕС БЕРУ ҚЫЗМЕТТЕРІНІҢ ТИІМДІЛІГІ

Куралбаева А.А.,

доктор PhD., доцент,

e-mail: aliya.kuralbayeva@ayu.edu.kz

Базарбек А.А.,

магистр

Қожа Ахмет Ясауи атындағы Халықаралық қазақ-түрік университеті

Түркістан қ., Қазақстан

e-mail: bazarbekova.19@gmail.com

Аңдатпа. Бұл мақалада студенттердің психологиялық әл-ауқатын жақсарту мақсатында психологиялық кеңес беру қызметтерінің тиімділігін зерттейді. Студенттерге эмоционалдық қолдау, академиялық мәселелерді шешу, мотивацияны арттыру және әлеуметтік дағдыларды дамыту арқылы психологиялық көмектің рөлі қарастырылады. Психологиялық кеңес беру қызметтері студенттердің оқу үдерісіндегі табыстарын арттырып, психоэмоционалдық күйін жақсартуға мүмкіндік береді. Мақалада қызметтердің тиімділігі мен қолжетімділігі, психологиялық сауаттылықты арттыру бойынша ұсыныстар берілген. Студенттерді психологиялық тұрғыдан қолдау олардың болашақтағы тұлғалық және кәсіби дамуына маңызды әсер етеді.

Кілт сөздер: психологиялық кеңес беру, студенттер, психоэмоционалдық әл-ауқат, академиялық мотивация, әлеуметтік дағдылар, психологиялық сауаттылық, стресс.

Аннотация. Это статья исследует эффективность психологических консультационных услуг для улучшения психоэмоционального благополучия студентов университетов. Рассматривается роль психологической поддержки в решении академических проблем, повышении мотивации и развитии социальных навыков. Психологические консультации способствуют улучшению эмоционального состояния студентов и повышению их успехов в учебном процессе. В статье даются рекомендации по улучшению доступности и эффективности таких услуг, а также по повышению психологической грамотности студентов.

Поддержка студентов с психологической точки зрения оказывает значительное влияние на их личностное и профессиональное развитие в будущем.

Ключевые слова: психологическое консультирование, студенты, психоэмоциональное благополучие, академическая мотивация, социальные навыки.

Annotation. This article explores the effectiveness of psychological counseling services in improving the psychoemotional well-being of university students. It examines the role of psychological support in addressing academic issues, enhancing motivation, and developing social skills. Psychological counseling helps improve students' emotional well-being and boosts their academic success. The article provides recommendations for improving the accessibility and effectiveness of these services, as well as for increasing students' psychological literacy. Psychological support plays a significant role in students' personal and professional development in the future.

Keywords: psychological counseling, students, psychoemotional well-being, academic motivation, social skills.

Қазіргі заманғы университет студенттеріне тек кәсіби білім берумен ғана шектелмейді, сонымен қатар олардың психологиялық, эмоционалдық және әлеуметтік әл-ауқатын жақсарту мақсатында түрлі қолдау қызметтерін ұсынады. Студенттердің психологиялық әл-ауқаты – олардың оқу процесінде өнімділік пен мотивациясының жоғары болуын, сондай-ақ өмір сүру сапасының жақсаруын қамтамасыз ететін маңызды фактор. Психологиялық әл-ауқат - адамның эмоционалдық, психикалық және әлеуметтік жағдайының үйлесімділігі мен тұрақтылығы. Бұл адамның стресске қарсы тұра алуы, өзіне сенімі мен өзін-өзі бағалауы, әлеуметтік байланыстарының жақсы болуы, өмірге мақсатпен қарауы және қиындықтармен күресе білу қабілеті. Психологиялық әл-ауқат студенттердің жалпы денсаулығы мен өмір сапасына тікелей әсер етеді, ол эмоциялық теңгерімді сақтауға, күйзелістерді жеңуге көмектеседі [1, 98 б.].

Бұл мәселеге ерекше назар аударылып, студенттердің оқу кезінде кездесетін стресстің, күйзелістің және психологиялық мәселелердің психологиялық кеңес беру орталықтары арқылы қалай шешілетіндігі қарастырылады. Осы тұрғыда университеттерде психологиялық кеңес беру қызметтерінің рөлі зор. Осыған орай, төменде ғалымдар мен зерттеушілер университеттерде психологиялық кеңес беру қызметтеріне байланысты өз пікірлерін білдірген. Олардың еңбектерінде студенттердің психологиялық әл-ахуалын жақсартудағы психологиялық қызметтердің маңызы, психологиялық кеңес беру орталықтарының тиімділігі және олардың әсері кеңінен қарастырылады.

Gail W. Glickman психологиялық кеңес беру орталықтарының студенттерге академиялық және әлеуметтік мәселелерді шешуге көмектесетін құрал ретінде маңыздылығын зерттеген. Ол студенттердің өздерін басқаруға, стрессті жеңуге және қарым-қатынас дағдыларын дамытуға бағытталған бағдарламалардың тиімділігін талдаған. Ол сондай-ақ, университеттердегі психологиялық кеңес беру орталықтарының білім беру жүйесінің ажырамас бөлігі болуы керек екендігін атап көрсеткен.

Tina M. L. Choi және Laurie J. G. Sanson психологиялық кеңес беру қызметтерінің студенттердің жалпы әл-ауқатына, оқу нәтижелеріне және әлеуметтік дағдыларға әсерін зерттеді. Олар психологиялық кеңес беру орталықтарының студенттер үшін қолайлы, қолжетімді және сенімді орта ұсынуы керек екенін атап көрсеткен. Бұл орталықтар стресс пен күйзелістен арылуға көмектесіп, студенттердің психологиялық сауаттылығын арттырады деп есептеген [3].

Бұл қызметтер студенттердің стресстен арылуына, тұлғалық дамуында қолдау көрсетуге және олардың психологиялық мәселелерін шешуге бағытталған.

Студенттердің психологиялық әл-ауқатының төмендеуі университеттің оқу үрдісіне ғана емес, жеке өмірге де әсер етуі мүмкін. Студенттер көбінесе келесі мәселелерге тап болады:

✓ Стресс пен мазасыздық – академиялық жүктеме мен уақыт шектеулері, сынақтар мен емтихандар студенттерде жоғары деңгейде стрессті туғызады.

✓ Депрессия мен көңіл-күйдің төмендеуі– ұзақ уақытқа созылған оқудың нәтижесінде жалғыздық, әлеуметтік қарым-қатынастардың болмауы немесе жақын адаммен қатынас қиындықтары студенттердің депрессияға ұшырауына себеп болуы мүмкін.

✓ Өзін-өзі бағалау мәселелері– бәсекелестік және әлеуметтік желілердегі идеализацияланған бейнелер студенттердің өзін-өзі бағалауын төмендетуі мүмкін.

✓ Ата-аналық қысым мен болашаққа қатысты алаңдаушылық – кейбір студенттер болашақ мамандықты таңдау мен кәсіби жолдағы қарым-қатынастарға қатысты алаңдаушылықтар сезінуі мүмкін.

Бұл мәселелер студенттердің оқу нәтижелеріне әсер етіп қана қоймай, олардың жалпы психоэмоционалды жағдайын төмендетеді. Сондықтан студенттердің психологиялық әлауқатын сақтау және жақсарту университеттердің басты міндеттерінің біріне айналды [4].

Университет студенттерінің психологиялық әлауқатын жақсарту: университеттерде психологиялық кеңес беру қызметтерінің тиімділігі. Психологиялық кеңес беру қызметтерінің рөлі мен маңызы. Университеттерде психологиялық кеңес беру қызметтері студенттердің психоэмоционалды әлауқатын сақтау мен жақсартудың негізгі құралдарының бірі болып табылады. Студенттердің өміріндегі осы кезең, әсіресе олардың тұлғалық, әлеуметтік және академиялық дамуы тұрғысынан, үлкен өзгерістер мен қиындықтарға толы болып келеді. Оқу процесі, жаңа әлеуметтік ортаға бейімделу, жеке мәселелер, қаржылық қиындықтар және болашаққа қатысты алаңдаушылық студенттердің психоэмоционалды жағдайына теріс әсер етуі мүмкін. Студенттерге психологиялық қолдау көрсетудің негізгі бағыттары мен әдістері (Сурет №1.)

Негізгі бағыттар	Әдістер мен құралдар	Мақсаты мен нәтижесі
Эмоционалды қолдау	Индивидуалды консультациялар, когнитивті мінез-құлық терапиясы	Студенттің эмоционалды күйін жақсарту, стрессті басқару.
Академиялық мотивация	Уақытты тиімді жоспарлау, академиялық кеңес беру	Оқу жүктемесін жеңілдету, мақсат қою дағдыларын дамыту.
Әлеуметтік дағдыларды дамыту	Топтық тренингтер, қарым-қатынас дағдыларын үйрету	Студенттердің тұлғааралық қарым-қатынастарын жақсарту.
Психологиялық сауаттылықты арттыру	Семинарлар, акпараттық кампаниялар	Студенттердің психологиялық мәселелерге деген дұрыс көзқарасын қалыптастыру.

Сурет №1. Студенттерге психологиялық қолдау көрсетудің негізгі бағыттары мен әдістері

Психологиялық кеңес беру қызметтері студенттерге осы қиындықтарды жеңуге, өзін-өзі дамытуға, өз эмоцияларын дұрыс басқаруға көмектеседі [5]. Бұл қызметтер студенттерге тек психологтар мен кеңесшілермен жұмыс істей отырып, жеке проблемаларын шешуге ғана емес, сонымен бірге оларды психологиялық дағдылармен қаруландырады. Психологтар студенттерге өздерінің ішкі сезімдерін түсінуге, түрлі қиындықтарға тап болған кезде тиімді шешімдер қабылдауға, әлеуметтік ортада өздерін еркін сезінуге көмектеседі. Университеттерде психологиялық кеңес беру қызметтерінің негізгі бағыттары:

1. Эмоционалды қолдау және психоэмоционалды күйді жақсарту. Студенттер психологиялық мәселелермен жиі кездеседі. Оқу кезеңі ауыр стресс пен алаңдаушылықты тудырады, себебі студенттер түрлі жаңа міндеттер мен жауапкершіліктермен бетпе-бет келеді. Бұл кезде көбінесе депрессия, депрессивті күйзеліс, алаңдаушылық, өз-өзіне деген сенімсіздік пайда болуы мүмкін. Психологиялық кеңес беру қызметтері осы мәселелермен күресу үшін бірқатар әдістер мен стратегияларды ұсынады. Мысалы, когнитивті-мінез-құлық терапиясы студенттерге өз ойлары мен әрекеттерін қайта бағалап, теріс көзқарастардан арылуға

мүмкіндік береді. Релаксация және тыныс алу әдістері студенттерге стрессті жеңуге, дене мен психиканы қалпына келтіруге көмектеседі.

2. Академиялық мәселелер мен мотивацияны басқару. Академиялық жүктеме мен талаптардың жоғары болуы студенттердің психологиялық әл-ауқатына теріс әсер етеді. Қиын тапсырмалар, экзамендер, жобалар мен курстық жұмыстар – бұлардың бәрі студенттерде күйзеліс пен алаңдаушылық тудыруы мүмкін. Сонымен қатар, студенттер оқудағы қиындықтарға, нәтижелердің төмендеуіне, уақытты дұрыс бөле алмауына немесе оқудағы төмен мотивацияға тап болуы мүмкін. Психологиялық кеңес беру қызметтері осы мәселелермен жұмыс істей отырып, студенттерге өзін-өзі басқаруды үйретеді. Психологтар уақытты тиімді жоспарлау, тапсырмаларды дұрыс бөлу, мақсат қою мен оған жету стратегияларын түсіндіру арқылы студенттердің академиялық өнімділігін арттыруға көмек көрсетеді. Сондай-ақ, студенттер өздерінің күшті және әлсіз жақтарын анықтай отырып, оқу үдерісіне қатысты сенімділік деңгейін көтере алады [3].

3. Әлеуметтік дағдыларды дамыту. Студенттер көбінесе университетке жаңа ортаға, жаңа әлеуметтік қарым-қатынастарға бейімделуге келеді. Бұл кезеңде олардың арасында әлеуметтік күйзелістер, достар табудағы қиындықтар, жеке қарым-қатынастардағы мәселелер пайда болуы мүмкін. Психологиялық кеңес беру қызметтері студенттерге әлеуметтік дағдыларды дамытып, олардың өз-өзіне деген сенімділігін арттыруға көмектеседі. Топтық кеңес беру немесе тренингтер барысында студенттер өздерінің қарым-қатынас жасау дағдыларын жақсарта алады. Психологтар студенттерге тұлғааралық қатынастарды қалай құруға болатындығын, топтық жұмыстарда тиімді әрекет ету жолдарын үйретеді. Бұл дағдылар студенттердің университеттегі оқуы мен одан кейінгі өміріне маңызды әсер етеді.

4. Психологиялық сауаттылықты арттыру Психологиялық кеңес беру қызметтері студенттерге психологиялық сауаттылықты арттыруға бағытталған. Әсіресе жасөспірімдер мен жастар психикалық денсаулық мәселелеріне қатысты ақпаратты дұрыс түсінбеуі мүмкін. Көптеген студенттер психологиялық проблемалармен кездескенде, олар өзін дұрыс түсінбей, көмекке жүгінуден бас тартады. Психологиялық сауаттылықты арттыру, психологиялық мәселелердің алдын алу және оларды уақытында шешу үшін студенттерге психологиялық денсаулықтың маңыздылығы туралы білім беру қажет. Университеттерде психологиялық сауаттылықты арттыру бойынша тренингтер, лекциялар, семинарлар өткізу маңызды, өйткені бұл студенттерді психологиялық қолдауды дұрыс қабылдауға және өз проблемаларын шешуге қабілетті етеді. Психологиялық кеңес беру қызметтерінің тиімділігі [7, 22 б.].

Психологиялық кеңес беру қызметінің тиімділігі оның студенттер үшін қаншалықты қолжетімді болуына байланысты. Егер психологиялық көмек студенттерге қажетті уақытта қолжетімді болмаса, оның тиімділігі төмендейді. Студенттер көбінесе психологиялық қолдауды алу үшін уақыт таппайды немесе бұл қызметке жүгінуге ұялады. Сондықтан университеттер психологиялық қызметтерді жиі жариялап, студенттерге психологиялық көмек алудың оңай жолдарын көрсетуі қажет. Сонымен қатар, қызметтердің сапасы да маңызды. Білікті психологтар мен кеңесшілердің жұмыс істеп, өз тәжірибесімен бөлісуі студенттердің мәселелерін тиімді шешуге ықпал етеді. Психологтардың кәсібилігі мен тәжірибесі студенттердің психологиялық дағдыларын дамытуда шешуші фактор болып табылады [6].

Психологиялық кеңес беру қызметтерінің тиімділігі оның әдістерінің әртүрлілігіне де байланысты. Психологиялық көмек жеке кеңес беру және топтық кеңес беру түрінде ұсынылуы мүмкін. Әр әдістің өз артықшылықтары бар. Жеке кеңес беру студентке жеке мәселелерін ашық талқылауға, нақты шешімдер мен стратегияларды табуға мүмкіндік береді. Ал топтық кеңес беру студенттерге өзара тәжірибе алмасуға, топтық динамиканы түсінуге, бір-бірінен қолдау алуға жағдай жасайды. Сонымен қатар, психологиялық тренингтер мен семинарлар арқылы студенттер психологиялық мәселелерді алдын алу әдістерін үйренеді. Бұл әдістер студенттердің психологиялық әл-ауқатын ұзақ мерзімді тұрғыда жақсартуға мүмкіндік береді.

Психологиялық кеңес беру қызметтерінің ұзақ мерзімді әсері оның тиімділігін

көрсетеді. Студенттер психологиялық кеңес алу барысында тек өз мәселелерін шешіп қана қоймай, сондай-ақ өмір бойы қолданылатын дағдыларды меңгереді. Студенттер стрессті басқаруды, эмоциялық интеллектін дамытуды, өз-өзін бағалауды және тұлғалық даму жолдарын анықтауды үйренеді [5]. Бұл дағдылар студенттердің өмір сапасын арттырып, олардың жеке және кәсіби дамуына оң әсер етеді. Психологиялық кеңес беру қызметтері студенттерді нақты өмірдегі қиындықтарға психологиялық тұрғыдан дайын болуға үйретеді.

Психологиялық қызметтердің тиімділігі зерттеулер мен сауалнамалар арқылы тұрақты түрде бағаланып, қажетті өзгерістер енгізілуі тиіс. Студенттерге психологиялық көмек көрсету үшін университеттерде ашық және қолжетімді психологиялық қызметтер құрылуы тиіс. Студенттер кез келген уақытта психологпен байланысуға мүмкіндік алуы керек. Мұндай қызметтер интернет платформаларында, жеке кеңес беру кабинеттерінде және топтық кеңес беру форматтарында ұсынылуы мүмкін [4].

Психологиялық кеңес беру қызметтерінің тиімділігі психологияның заманауи бағыттары мен әдістерін қолдануға байланысты. Мысалы, когнитивті мінез-құлық терапиясы, эмпатияны дамытуға бағытталған жаттығулар, стрессті басқару тренингтері және “mindfulness” әдістері студенттердің психологиялық жағдайын жақсартуда ерекше рөл атқарады.

Университеттерде студенттердің психологиялық жағдайын бағалау үшін тұрақты түрде сауалнамалар мен зерттеулер жүргізу маңызды. Бұл әдіс психологиялық қызметтердің тиімділігін анықтауға және студенттердің нақты қажеттіліктерін ескере отырып, көмекті жақсартуға мүмкіндік береді. [7].

Психологиялық орталықтардың қызметтері студенттердің психологиялық әл-ахуалын айтарлықтай жақсартуға көмектеседі. Орталықтар жұмыс істеген университеттерде:

✓ Студенттердің академиялық жетістіктері жоғарылайды: стрессті дұрыс басқару, өзін-өзі реттеу және психологиялық тепе-теңдік сақтау студенттердің оқу үлгерімін жақсартады.

✓ Қарым-қатынас дағдылары артады: психологтардың кеңестері мен тренингтеріне қатысқан студенттер әлеуметтік өзара әрекеттесуде сенімділік пен тиімділік арттырады.

✓ Студенттердің денсаулығы жақсарады: студенттер психологиялық көмек алғаннан кейін өздерін психологиялық тұрғыда әлдеқайда тұрақты сезінеді, бұл олардың физикалық денсаулығына да әсер етуі мүмкін.

Университет студенттерінің психологиялық әл-ауқаты – бұл тек оқу процесінің тиімділігі мен академиялық жетістіктерге ғана емес, сонымен қатар олардың жеке өміріндегі, әлеуметтік ортадағы және болашақтағы кәсіби дамуына әсер ететін маңызды аспект. Студенттік кезең өмірдің қиын әрі жауапкершілігі мол сатысы болғандықтан, осы уақытта олардың психологиялық жағдайын қолдау мен жақсарту университеттер үшін маңызды міндет болып табылады. Психологиялық кеңес беру қызметтері осы мәселені шешуде шешуші рөл атқарады. Олар студенттерге эмоционалдық қолдау көрсетіп, психикалық денсаулықтарын нығайтуға, өз-өзіне сенімділікті арттыруға, әлеуметтік дағдыларын дамытуға және академиялық мәселелерді тиімді шешуге көмектеседі.

Дегенмен, университеттердегі психологиялық кеңес беру қызметтерінің тиімділігі толық іске асуы үшін бірқатар мәселелерді шешу қажет. Атап айтқанда, психологиялық көмек алу бойынша студенттердің теріс стереотиптерін жою, психологиялық қызметтерді кеңінен насихаттау, студенттердің көмекке жүгінуге деген сенімсіздігін жеңу үшін арнайы ақпараттық кампаниялар жүргізу қажет. Студенттердің психологиялық қызметтерге деген сұранысын арттыру мақсатында университеттерде психологиялық кеңес берудің маңыздылығын дәріптеу, олардың қызметтері жайлы ақпаратты студенттерге қолжетімді ету маңызды. Сонымен қатар, университеттерде психологиялық қызметтердің қызметкерлерін үнемі оқыту және олардың біліктілігін арттыру қажет [5]. Бұл қызметтердің сапалы әрі тиімді болуы үшін психологтардың кәсіби деңгейі мен тәжірибесі жоғары болуы тиіс.

Қорытындылай келе, университеттерде психологиялық кеңес беру қызметтері

студенттердің психоэмоционалдық әл-ауқатын жақсарту, олардың стрессті басқару, академиялық және әлеуметтік мәселелерді шешу, жеке тұлғалық дағдыларын дамыту және жалпы өмір сапасын арттыру үшін өте маңызды. Бұл қызметтер студенттердің оқу процесіндегі жетістіктеріне ғана емес, жалпы өмірінің сапасына да үлкен әсер етеді. Психологиялық кеңес беру қызметтерін дамыту және тиімді пайдалану арқылы университеттер студенттердің психологиялық денсаулығын сақтап, олардың болашаққа деген сенімділігі мен табысты болуына жағдай жасай алады. Осылайша, психологиялық кеңес беру қызметтерінің тиімділігі тек жеке тұлғаның дамуына ғана емес, бүкіл қоғамның бәсекеге қабілеттілігі мен тұрақтылығына да үлес қосады.

Әдебиеттер тізімі

1. Ержанова, Г. М. (2018). Студенттердің психологиялық әл-ауқаты мен әлеуметтік дағдыларын дамыту. – Алматы: Қазақ Университеті. 2016. - 110 б.
2. Карпов, А. В. (2010). Психологические аспекты консультирования студентов в высшем учебном заведении. // Психологический журнал. № 2, С. 98-104.
3. Зейгарник, Б. В. (2016). Психология стресса и преодоления трудностей у студентов. Журнал Психологии образования, № 7, С. 45-51
4. Айтжанова, С. Т., Исмагулова, А. К. (2020). Студенттерге психологиялық кеңес беру қызметтерінің тиімділігі: теория және тәжірибе. // Жоғары оқу орындарындағы психология, № 2, С. 22-30.
5. Шереметьев, П. Г. (2014). Студенттердің психологиялық денсаулығын қолдау жүйесі: теориялық және практикалық аспектілер. // Психология и образование, № 5, С. 112-118.
6. Скотт, Д. (2012). Психологиялық кеңес беру мен қолдау: теория, әдістер және тәжірибе. – Нью-Йорк: Mcgraw-Hill.
7. Zimbardo, P. G., & Boyd, J. N. (2008). *The time paradox: the new psychology of time that will change your life.* – New York: Free Press.

ӘОЖ 378.146

СТУДЕНТ САНЫ КӨП ТОПТАРДА ӨЗАРА, ЖЕКЕ, ТОПТЫҚ ЖҰМЫСТАРДА БАҒАЛАУ ӨЛШЕМШАРТТАРЫН ПАЙДАЛАНУ ТӘЖІРИБЕСІНЕН

Зекенова А.Ж.,

*филология ғылымдарының кандидаты, доцент,
teaching Professor*

Қайыпбаева М.М.,

*педагогика ғылымдарының магистрі, senior lecturer
Maqsut Narikbayev University*

Астана қ., Қазақстан

a_zenkova@kazguu.kz || m_kaiypbaeyeva@kazguu.kz

Аңдатпа. Мақалада Maqsut Narikbayev University жоғары оқу орнында студент саны көп топтарда тіл пәнін өткізу кезінде сынақтан өткізілген жазбаша және ауызша жұмыс түрлерін бағалау тәжірибесі айтылады. Студенттердің жазбаша және ауызша сөйлеу дағдыларын дамыту мақсатында сабақта пайдаланылған интербелсенді әдістер мен олардың нәтижесі көрсетілді. Студенттердің өзара бағалау машықтарын қалыптастыруға, бір-біріне

объективті баға беруге үйретуге, критериялды бағалау негіздерін түсіндіруге басты назар аударылды.

Тірек сөздер: оқытудың ұжымдық әдістері, интербелсенді оқыту, жазбаша және ауызша сөйлеу, бағалау, бағалау өлшемшарттары.

Аннотация. В статье излагается опыт оценивания проверки письменных и устных работ при проведении языковой дисциплины в группах с большим количеством студентов в вузе Maqsut Narikbayev University. В целях развития у студентов навыков письменной и устной речи были продемонстрированы интерактивные методы, использованные на уроке, и их результаты. Основное внимание уделено формированию у студентов навыков взаимного оценивания, обучению давать объективные оценки друг другу, разъяснению основ критериального оценивания.

Ключевые слова: коллективные методы обучения, интерактивное обучение, письменная и устная речь, оценивание, критерии оценивания.

Annotation. The article presents the experience of assessing written and oral tasks during language discipline in groups with a large number of students at Maqsut Narikbayev University. To develop students' written and oral skills, were demonstrated interactive methods used in the lesson and their results. The main attention is paid to forming students' mutual assessment skills, teaching them to give objective assessments to each other, and explaining the basics of criteria-based assessment.

Keywords: collective teaching methods, interactive learning, written and oral speech, assessment, assessment criteria.

Қазіргі ХХІ ғасыр оқу үдерісі бойынша білім мен дағдыны бағалау өлшемдері күн сайын кұбылып, шарттары өзгеріске түсіп жатыр. Кеңес заманындағы КСРО кұрамындағы елдердің тәжірибесінде білсе – «5», білмесе – «2» қою, бастапқы кезде қарындашпен, кейініректе қызыл түсті қаламмен тексеру, білім алушыларды «біледі» – «білімді», «білмейді» – «білімсіз» деп таңбалау стандартты ережесіне бағынатын еді. Бұл сол заманның кеңестік символдарының бірі болғандықтан, жалпы білім беру мекемелерінде ғана емес, жалпылама редакциялық жұмыстарда, мысалы кітап баспасы, газет пен журнал редакциялық алқаларында, одан қалса, тексеру, бақылау ұйымдарында, мысалы Бас прокуратура, аудиторлық, есептік тексеру, салық мекемелерінде қызыл қалам, мөрді пайдалану кеңінен етек алған стандарт болғаны белгілі. Ал қазіргі еуропалық білім беру бағыттарында қызыл түсті қалам жасыл не басқа түсті қаламға (күлгін, сұр, сары) ауысып, бағалау 5 ұпайлық бағадан 10 балл не 100 % -дық бағанға ауысып, түрленуде. 1980 жылдары қызмет еткен атақты педагог Шалва Амонашвили «жасыл қалам» ережесін ұсынған болатын. Оның ойынша, ол кемшіліктерді емес, керісінше білім алушының жақсы жақтарына назар аударуға көмектесетін. Сонда білім алушының есінде оның жақсы жазған тұстары қалады да, бұдан ары қарай ол сол жақсы жазғандарды ғана қайталауға тырысады екен. Бұл әдістің мақсаты – балаларды жетістікке жетуге ынталандыру. Ал қызыл түс қауіп пен тыйымды білдіреді. Кейін бұл әдісті О.Мельникова өз қызын мектепке дайындағанда пайдаланған. Бұл әдіс балада тиісті эмоционалды реакцияларды тудырып, мазасыздықты азайтады [1]. Кеңес заманының бағалау сипаттары мен ережелері қазіргі күні іске аспайтынын ғалымдар да, психологтар да мойындап отыр. Сондықтан қызыл қаламнан алшақтап, жасыл қаламды пайдалану ісі көбірек тәжірибеге еніп жатыр. Оған қоса, жиынтық бағалау, формативті бағалау, критериялды бағалау сияқты ұғымдар оқу үдерісіне енгізіліп, осы және т.б. туралы ақпарат, түсініктер ҚР заңнамалық базасында, әрі ҚР Білім және ғылым министрі бұйрықтары, өкімдерімен реттеліп, ұсынылған. Сонымен қатар, «бағалау – білім алушылардың оқуда нақты қол жеткізген нәтижелерін оқытудан күтілетін нәтижелермен әзірленген өлшемшарттар негізінде салыстыру процесі» деп, әрі «бағалау өлшемшарттары – білім алушылардың оқу жетістіктерін бағалау жүргізуге негіз болатын белгі» ретінде танылған [2].

Енді университетімізде соңғы жылдары болашақ мамандардың функционалды сауаттылығына, көпшілік алдында шешен сөйлеу мен сауатты жазу, жалпы, академиялық

сауаттылық деңгейін көтеру басты назарға алына басталды. Осы ретте бағаланатын тапсырмалардан TEDx, аргументті және академиялық эссе жазу, таныстырылым жасап, топпен қорғау, әлеуметтік тақырыптарға топпен подкаст түсіру сияқты тапсырмаларды орындату ісі бірізділікке түсіп, өзіндік нәтижелерін беріп жатыр. Бұл тапсырмалар қоғамдық ортамен тығыз қатынаста болатын білім алушыда ортамен коммуникацияға жеңіл түсу, икемдену, өзіндік пікірді жақтап қана қоймай, өзгенің де пікіріне көңіл бөлу, ұжымда жұмыс істеу кезінде идеяларды табу, өзгеше пікірді қабылдай білуге дағдыландырады. Демек білім алушыны жаңа заманға сай маман ретінде дайындап, оның бойындағы soft skills-тарын дамытуға ықпал етеді. Бұған қоса, оқу ордамызда оқу үдерісінде тағы біршама өзгерістер орын алуда, мысалы, студент саны көп (45-50) топтар жасақталды. Бұл тіл үйрету сабақтарында сабақ барысын ұйымдастыру, білімді бағалау ісінде, пәнді жүргізуде айтарлықтай қиындықтар тудырғаны даусыз. Білім ордамыздағы талаптардың бірі «қолжетімді, сапалы білім» болып табылатындықтан, әр білім алушыларға сабақ үстіндегі тапсырма болсын, бағаланатын тапсырма болсын, кері байланысты уақытында беру қажеттілігін туындатады. Бағаланатын тапсырма оқытушының жеке өз уақытына тікелей байланысты болса, сабақ үстіндегі тапсырмаға кері байланыс беру, әсіресе, ауызша, жазбаша жұмыстарды жасатуда 15-20 мен 40-50 студенттің арасындағы айырмашылық пен ауыртпалықты өз тәжірибесінен өткізгендер ғана анық біледі. Себебі тіл оқытуда айтылым, жазылым, тыңдалым, оқылым сияқты дағдыларды меңгерту аясында әр білім алушыға жеткілікті көңіл бөліну керек. Ал сабақ үстінде жазбаша жұмыс түрлері (жаттығу, эссе, пайымдау, кейс мәтіндері) көп пайдаланылса, жеке не топтық жұмыстарды тексеру, бағалауда қиындықтар туындайтыны айқын ғой. Расына келсек, тілдік пән оқытушылары арасында туындаған мәселелер бойынша өзара пікір алмасуда анықталған жағдай – оқытудың интербелсенді деп аталып жүрген әдістемесі мен жеке, топтық жұмыстарды бағалауда өлшемшарттардың нақтылығы айтарлықтай маңызды рөл атқарады.

Осы айтылғандар білім берудің топтық, ұжымдық әдіс-тәсілдерін пайдалану қажеттілігін туындатқандықтан, ХХ ғ. басында (кей мәліметтер бойынша 1911 ж., кей мәліметтер бойынша 1918 ж.) кеңінен пайдаланылған әдістерге назар аудардық [3], [4], [5]. Бұл әдістердің негізін қалаушы педагог Ривин Александр Григорьевич бір жыл бойына бір уақытта 10-16 жас арасындағы 40 оқушымен жұмыс жасап, өз еңбегінің нәтижесінде педогогикалық тұрғыда оңтайлы, ыңғайлы, әрі сабақ беруде нәтижелі жаңалықтар ашқан:

- Сол кездегі педагогика тарихында (әлемдік, отандық) бір жыл ішінде ауыспалы және шағын топтарда оқыту үдерісі іске асқан;
- Оқу-тәрбие жұмысындағы жаңаша технология әзірленіп, сынақтан өткізілген;
- Бірінші рет түрлі жастағы білім алушылардан құралған топтар ұстаздың қадағалауымен өзін-өзі оқытқан, өзін-өзі бақылаған, өзін-өзі басқарған.

А.Г.Ривин ұсынған оқытудағы ұжымдық әдістер мына қағидаттарға сүйенеді: білім алушыларда ауыспалы топтардың болуы; олардың бір-бірін оқытуы; өзара бақылау; өзара басқару [4], [5]. Айтылған әдістер қазіргі ХХІ ғасырда «интербелсенді» деп аталып жүрген оқыту әдістемесіне жақындау, ұқсас.

«Қазақ тілі» пәнін игеруде студенттер тілдің орфографиялық, орфоэпиялық заңдылықтарын, тұрақты тіркестер мен лексикалық оралымдарды, стилистикалық тұрғыда дұрыс сөйлемдерді құрастыруды, ойдың бірізділігін сақтауды үйреніп, академиялық эссе жазуды меңгеруі, кездескен заманауи, өмірлік әр тақырыпқа емін-еркін ой толғай білуі, коммуникативтік мақсат-міндеттерді лингвистикалық бірліктердің амалдарымен шешу машықтарын қалыптастырғаны дұрыс.

Бірнеше жылдан бері пәнді жүргізу барысында байқалған мәселелер – білім алушылардың көпшілігі ауызша өз ойларын айтуда мүмкіндігінше түсінікті жеткізсе де, тыңғылықты сауатты түрде, стилистикалық қателерсіз, паразит сөздерсіз толыққанды жеткізе алмайды. Оған қоса, топтық жұмыстарда пікірталасқа түсу ережелерін меңгермеген, бір-біріне нақты тақырыпқа, туындаған мәселеге қатысты логикалық тұрғыда сұрақ қоя алмауы, тіл тазалығын орфоэпиялық заңдылықтарға сай сақтамауы, жазылымда логикалық байланыссыз сөйлемдер жаза отырып, ойды аяқтай алмауы, стилистикалық қателер жіберуі, оның ішінде

етістіктен сөйлемді бастап алып, есім сөзбен аяқтауы, т.б. с.с. сияқты кемшіліктер жетерлік. Қарапайым сипаттағы шылаулар мен жалғаулықтардың қолданысы, күрделі сан есімдер мен мерзімдер, даталардың жазылуы, етістіктің толыққанды айтылып, сленг сөздерді қоспай, ойды түсінікті түрде ауызша жеткізуде жіберетін кемшіліктерге аса баса назар аударылмаса, студент сауатты жазу жазып, ауызша ойын жеткізуде қателерін дұрыстай алмайды. Оған қоса, 75 минуттық сабақ үстінде отырған студент саны 50 екенін ескерсек, әр жазылымда білім алушыларға көңіл аудара отырып, олардың әр қатесін ретке келтіріп, әр ойына кері байланыс беру мүмкіндігі азаяды. Демек, соның нәтижесінде сауаттылық пен сапа да ақсайды.

«Интербелсенді оқыту» ұғымы – ағылшын тілінде «interactive» «қарым-қатынас») оқытушы мен білім алушының бірлесе жүзеге асыратын әрекеті негізінде оқытуды білдіреді. Осыған орай, білім беру барысында іске асатын ең маңызды әрекет дәстүрлі түсініктегі оқытуға қарағанда оқытушы – білім алушы, білім алушы – білім алушы сияқты өзара әрекеттесуді меңзейтіні анық. Яғни, басты назарда ұстау керек мәселе білім алушының әрекеттесуінде ақпаратты, білімді өз бетімен игеруге бағыттау қажеттілігі. Нәтижесінде оқытушы не пән мұғалімі алдында мынандай міндеттер тұрмақ: интербелсенді оқытудың негізгі принциптерін түсіне отырып, білім игерілетін ортасын қалыптастыру, оқыту кезінде іс-әрекетке баса назар аударту, оқытылатын ақпаратты тікелей қоғаммен, өмірмен байланыстыру, студенттің жеке дербестігін қалыптастыру [6].

Интербелсенді оқытудың біз байқаған маңызды да пән игертудегі ұтымды тұстары – оқыту үрдісінде студенттер өз өмірлік тәжірибесіне негізделген тұлғааралық қарым-қатынасты жүзеге асыра алады, өзіндік пікір мен көзқарасын, идеясы мен еңбегінің нәтижесін нақты аргументтер арқылы түсіндіре алады, ойларын қорытып, тұжырымдай алады, сабақ барысында бір-бірімен тәжірибе бөліседі, өздігімен жаңа білім мен дағдыларды үйренеді, қалыптастырады.

Осы айтылғандарды негізге ала отырып, сабақ үстінде студенттерді өзін-өзі және бір-бірін бағалауға үйрету уақытты да ұқтымды пайдалануға көмектеседі, әрі білімді де терең беруге оңтайлы екенін бйқадық. Енді нақты сабақта жүргізілген бағалау парағына назар аударсақ... Пән силлабусында берілген ауызша және жазбаша талқылауға, түсіндіруге мүмкіндік беретін кез келген тақырыпқа осы бағалау парағын пайдалануға болады. .

Сабақ барысы: 9 не 10 студент сарапшы ретінде оқытушымен тағайындалады (тағы бір еске салайық, топта 50 студент). Олардың қолына Сарапшының бағалау парағы (1-қосымша) мен жазбаша (2-қосымша) және ауызша (3-қосымша) жұмыстың бағалау өлшемшарттары берілді. Әр студенттің есімін жаза отырып, сарапшы тиісті балл қойып отырады. Егер топтық жұмыс болса, онда балл саны қосылады да, топтық баға шығарылады.

1-қосымша

Сарапшының бағалау парағы (барлығы – 100 балл)

Студент аты-жөні	Жазбаша жұмыс ұпайы	Жинауға қажетті ұпайы	Ауызша қорғаудан жиналған ұпай, ең көбі 50 ұпай (өлшем бойынша)	Жинауға қажетті ұпайы	Айып ұпайлар	Қорытынды балл
		50		50		
		50		50		
		50		50		

Басқа топтағы студенттер қанша сарапшы болса, соншаға бөлінеді. Ол бөлуді оқытушы өз бетімен қалай болғаны ыңғайлы санаса, солай бөлгені дұрыс. Мұндағы амалдар да, әдістер де жетерлік. Топтың әр мүшесіне белгілі бір мәтін таратылады. Оны экранға да шығаруға болады. Не топқа жалпы бір мәтін беруге де болады. Ондай жағдайда тапсырма күрделенгені дұрыс.

1-тапсырма: Мәтіндегі тыныс белгілерін дұрыс қойып шығыңыз (5-7 минут). Мұнда дедлайн уақытты қадағалап отырған маңызды. Себебі егер тапсырма жеке жасалуы керек

болса, барлық топ мүшесі бір-бірінен көшіріп те алуы мүмкін. Ал егер жалпы топтық к.р.делі дұмыс болса, онда оларға мәтін толық көрініп тұрған-тұрмағанын байқау керек.

Жазбаша жұмысты бағалау өлшемшарттары (2-қосымша):

- Барлық тыныс белгісі дұрыс қойылса – 50 балл (қалған 50 баллды ауызша жұмыстан жинау керек);
- 5 тыныс белгісі дұрыс қойылмаса – 35 балл (50 баллды ауызша жұмыстан жинау керек);
- 10 тыныс белгісі дұрыс қойылмаса – 20 балл (50 баллды ауызша жұмыстан жинау керек);
- одан көп қате болса – 0 балл (50 баллды ауызша жұмыстан жинауға тырысу керек).

Мына мәселені ескерткен жөн деп көрдік. Егер оқытушы бағалау өлшемшарттарын алдын ала білім алушылармен талқылап алса, не силлабусқа сай алдын ала түсіндірсе, онда тапсырма да жеңіл жасалып, тапсырма жасауда түсініксіз сұрақтар туындамайды. Ал бірақ әр оқытушының өз әдістемесі мен шеберлігіне байланысты бағалау өлшемшарттарын құбылтқанымен, силлабуста берілген өлшемшарттардан ауытқып кетпегені дұрыс, себебі бұл тапсырмалар семестр бойына бағаланатын тапсырмалардың бірін орындауға бағытталады. Белгілі бір берілген дедлайн уақыт аяқталған соң, сарапшыларға тапсырма нәтижелері тапсырылады. Олардың тексеріп, балл қоюына, жалпы бағасын есептеп шығаруына уақыт беріледі.

Сарапшылар тексеру және баға қоюмен айналысып жатқан кезде студент топтарына келесі тапсырма беріледі. 2-тапсырма: Берілген сұрақты топ болып талқылаңыз. Бұл жерде кез келген тақырыпты беруге болады. Ол әлеуметтік мәселеге, отбасылық құндылықтарға, ХХІ ғасыр дағдыларына, эмоционалды интеллектіге, т.б. байланысты болуы мүмкін. Ең бастысы – тақырыптың сұрақ түрінде, мәселелік болуы маңызды. Егер тақырып сұрақ түрінде болмаса, тұжырым түрінде берілсе, студенттер келісетін не келіспейтін болса, бір не бірнеше аргумент айтулары керек деп тапсырмаға анық жазып қойған дұрыс. Тапсырманы орындау уақытын қою да оқытушының өз құзыретінде. Тек білім алушылардың мүмкіндіктері мен уақыт тапшылығын ескерген абзал. Бір сабақта ескерту ретінде «Интернет пайдалануға рұқсат етіледі» деп беріліп, тақырып ретінде «Қазіргі отбасылық құндылықтардың трансформациялануы қандай?» деген тақырып берілді.

Топта талқылау уақыты біткен соң келесі 3-тапсырмада әр топтан өкіл тағайындалып, әлгінде айтылған пікірлерді қорғап шығуы керек. Бір-бір студенттен шығып, топ пікірін қорғайтын сөзін сөйлейді (2-3 минут). Сұрақ-жауапқа – 2-3 минут. Сөйлеуге қойылатын бағалау өлшемшарттары сарапшылардың алдында болады.

Енді сөйлеуге қойылатын өлшемшарттар (3-қосымша):

1. Жүйелі сөйлеу:

кіріспе – 5 ұпай;

негізгі бөлім – тезис, аргумент, мысал – 10 ұпай;

қорытынды/тұжырым – 5 ұпай;

2. Тіл тазалығы (варваризмдер, жаргондар, паразит сөздер - *жаңағы, мысалы, яғни,*

және де, т.б. қолданылмаса) – 15 ұпай;

3. Пікірталасқа қатысу мәдениеті:

сұрақты, аргументті, уәжді соңына дейін тыңдау, сөзді бөлмеу – 5 ұпай;

тақырыпқа қатысы жоқ мәселелерді қозғамау – 5 ұпай;

Қосымшада көрсетілген айып ұпайлар (ауызша қорғаған балдан алынып отырады)

- варваризм, жаргондар қолданылса, әр сөз үшін 1 балл айып ұпайы алынады;

- паразит сөз (*жаңағы, мысалы*, т.б.) қолданылса, әр сөз үшін 1 балл айып ұпайы;

- пікірталасқа қатысу мәдениеті (*сұрақты, дәлелді, уәжді соңына дейін тыңдау,*

сөзді бөлмеу, тақырыпқа қатысы жоқ мәселелерді қозғамау т.б.) сақталмаса, әр жағдай үшін 1 балл айып ұпайы.

Сарапшы-студенттер осы өлшемшарттар бойынша топ өкілінің сөзінен 1 баллдан алып тастап отырған, а нәтижесінде тиісті қорытынды балл шығарады.

Қорытындыда сарапшылар бағалау парақтарын оқытушыға тапсырады. Нәтижесінде, тапсырманы жасаушы әр студент жеке-дара өзі де жұмыс жасайды, топта да жұмыс жасайды, әрі ең бастысы бірнеше адамнан жиналған топқа жауапты болып, өзінің көшбасшылық қасиеттеріне қоса soft skills-тарын да дамытады.

Сабақ барысында бағалау кезінде студенттер тарапынан өзара сайланып, топ атынан сөйлеген өкілге айыптар тағылып, соның кесірінен топтың барлық мүшесі неге аз балл алуы керек деген мәселе туды. Бұл жерде топ атынан сөйлейтін студентті өздері сайлағанын ескерту керек. Демек, келесі жолы жоғары балл алу үшін оларда бір-бірін тану қасиеті іске асады. Демек, мұнда өзара сенім не сенімсіздік білдіру мәселесі, адам тани білу қабілеті алға шығады. Сабақ барысында сарапшы ретінде жұмыс жасаған студенттердің өз жұмыстары көрінуі үшін тапсырмаларды оңтайлы, әрі тез орындайтындай қысқа әрі түсінікті етіп берген жөн. Себебі сарапшылық қызмет бойынша ол неге белгілі бір балл қойғанын түсіндіріп өткені дұрыс. Әрі мұнда эмоционалды интеллектінің жүзеге асқанын да айтқымыз келеді. Себебі бірнеше сабақтың нәтижесінде білім алушылардың қойылған ұпайларды қабылдау, айып ұпайлардың алыну себебін түсіну қабілеттері мен бір-біріне деген эмпатия артқанын байқадық.

Сонымен студент саны көп топтарда жұмысты бағалаудың осындай әдістері арқылы мынандай тұрыжымдар жасадық:

1. Студент саны көп топтарда бір-біріне объективті баға беруге үйретуге болады.
2. Студенттердің бір-бірін оқытуын жүзеге асыруға болады.
3. Студенттерде өзара бақылау, өзара басқару дағдыларын қалыптастыруға болады.
4. Тұлғааралық эмпатияны туындатуға мүмкіндік бар.
5. Кейбір студенттерде өздеріне деген сенімділік пайда болды.
6. Бірнеше сабақтан кейін өкіл студенттер ретінде таңдалғандардың сөйлеу сөздерінде сауатты сөйлеуге ұмтылу пайда болды, нәтижесінде өз топтарының үмітін ақтап шыққандары байқалады.

Әдебиеттер тізімі

1. О.Мельникова «Метод зелёной ручки – что это такое и как поможет в учёбе» // <https://dobro.press/lifestyle/metod-zelyonoj-ruchki-chto-eto-takoe-i-kak-pomozhet-v-uchyobe>;
2. «Білім алушылардың үлгеріміне ағымдық бақылау, аралық және қорытынды аттестаттау өткізудің үлгілік қағидаларын бекіту туралы» Қазақстан Республикасы Білім және ғылым министрінің 2008 жылғы 18 наурыздағы № 125 бұйрығына өзгерістер енгізу туралы // <https://adilet.zan.kz/kaz/docs/V1700014982>;
3. Из истории коллективного способа обучения. // http://www.ug.ru/method_article/605
4. Жадейко Г.В. Организация коллективного способа обучения на уроках в начальных классах. – Дятлово, 2009. – 47 стр.
5. Педагогика. // <http://pedagogic.narod.ru/>
6. Әлімов А. Интербелсенді әдістерді жоғары оқу орындарында қолдану. Оқу құралы. – Алматы, 2009. – 328 бет.

БІЛІМ БЕРУДЕГІ ИНТЕГРАЦИЯЛЫҚ ҮРДІСТЕР

Кішібаева Д. Ж.

*педагогика ғылымдарының кандидаты, доцент
Қожа Ахмет Ясауи атындағы Халықаралық қазақ-түрік университеті,
Түркістан қ., Қазақстан
kishibayeva@mail.ru*

Андатпа. Бұл мақалада қазіргі таңда заманауи білім берудің болашағы қоғамның даму үдерісімен, білімнің ғылыми интеграцияға ұмтылуымен, қоғамда жинақталып және үнемі өсіп отыратын, ақпарат көлемінің әр түрлі жағымен анықталатыны айтылады. Жаңа педагогикалық технологиялардың негізгі мазмұны жаңа оқыту түріне көшу оқу үрдісін ұйымдастыруға жағдай туғызуды білдіреді. Егер мектеп өскелең ұрпаққа жинақталған тәжірибе беру бойынша міндеттерді нәтижелі шешетін болса үздіксіз білім беру идеясы қазіргі заманғы жағдайда іске асуы мүмкін. Осы тұрғыдан алғанда білім беру жүйесінде пәнаралық интеграцияны жүзеге асыру көкейтесті мәселе болып табылады. Өйткені ол оқу үрдісінің барлық құрылымдық элементтерін — білім берудің мазмұнын, формаларын, технологиясын бір тұтастыққа біріктіре отырып, оның тиімділігінің артуы қарастырылған.

Түйін сөздер: педагогикалық технология, кәсіби білім, интеграция, таным, шығармашылы, іс-әрекет.

Аннотация. В данной статье говорится, что будущее современного образования в настоящее время определяется процессом развития общества, стремлением образования к научной интеграции, различными сторонами объема информации, которая накапливается и постоянно растет в обществе. Основное содержание новых педагогических технологий переход на новую форму обучения означает создание условий для организации учебного процесса. Идея непрерывного образования может быть реализована в современных условиях, если школа эффективно решает задачи по передаче накопленного опыта подрастающему поколению. С этой точки зрения реализация междисциплинарной интеграции в системе образования является актуальной проблемой. Ведь он предусматривает повышение эффективности учебного процесса, объединяя все его структурные элементы в единое целое содержание, формы, технологии образования.

Ключевые слова: педагогическая технология, профессиональное образование, интеграция, познание, творчество, действие.

Annotation. This article says that the future of modern education is currently determined by the process of development of society, the desire of education for scientific integration, various aspects of the amount of information that accumulates and constantly grows in society. The main content of new pedagogical technologies is the transition to a new form of education means creating conditions for the organization of the educational process. The idea of continuing education can be implemented in modern conditions if the school effectively solves the tasks of transferring the accumulated experience to the younger generation. From this point of view, the implementation of interdisciplinary integration in the education system is an urgent problem. After all, it provides for improving the effectiveness of the educational process by combining all its structural elements into a single whole, the content, forms, and technologies of education.

Keywords: pedagogical technology, vocational education, integration, cognition, creativity, action.

Кез келген дамыған елдерде шығармашылықпен жұмыс жасауды талап ететін тұлғаны қажет етеді. Ел экономикасын өркендету, бәсекеге қабілетті болу тек қана біліммен келетіні анық екеніне көзіміз жетті.. Шығармашылықпен айналысатын тұлғаның негізгі іс-әрекеті

ақылымен ,ойымен ,және алған білімдерін басқа іс-әрекетте жұмсауды көздейді. Қазіргі таңда заманауи білім берудің болашағы қоғамның даму үдерісімен, білімнің ғылыми интеграцияға ұмтылуымен, қоғамда жинақталып және үнемі өсіп отыратын, ақпарат көлемінің әр түрлі жағымен анықталады. Жаңа педагогикалық технологиялардың негізгі мазмұны жаңа оқыту түріне көшу оқу үрдісін ұйымдастыруға жағдай туғызуды білдіреді. Қай кезеңде болмасын жас ұрпаққа білім мен тәрбие беру қоғам алдындағы ең маңызды, жауапты, іс болып табылады. Сондықтан мемлекетіміздің даму, жаңару жолындағы жаңалықтары мен түрлі өзгерістері еліміздің білім беру саласына өз әсерін тигізуде біздің ғылым саласындағы еңбек етіп жатқан ғалымдарымыздың еңбегі орасан зор.. Білім сапасын арттыруда және нәтижеге жетуге ұмтылуы барысында педагогтар мемлекеттік стандарттармен берілген нәтижелерге жетуде кәсіби шеберлік пен меңгергенбілім, білікті , дағдылары негізінде шешімін таба алатын, ақпараттық-коммуникативтік мәдениеті жоғары тұлғалық-дамытушылық функцияны атқарады. Педагогтар қазіргі заманға сай білім берудің интеграциялық үдерістерін дамыту мақсатында еңбек етуде. Қазіргі жаңа даму кезеңдерде ғылым жүйесінде, кәсіби өзіндік анықтау мәселесін зерттеу өзектілігі қоғам талаптарына орай еңбек мазмұнының жылдам өзгеруіне байланысты кәсіби кеңес пен мамандық таңдауға психологиялық дайындықты қалыптастырудың теориялық және әдіснамалық өңдеулерін жүзеге асыру маңызды мәселенің бірі. Кәсіби бағдарлану мен кәсіби анықталу, соған байланысты іс-әрекетті саналы өзіндік реттеу мәселелерінде дәстүрлі және диагностикалық зерттеуді қолдану педагогикалық, практикалық кеңес беруді, мамандыққа дайындауды, еңбек субъектісі ретінде болашаққа бағыт бағдар беруді кеңінен қолдануды күшейтіп негіздейді делінген Қазақстан Республикасының «Білім туралы» заңында [1]. Кәсіби бағыттылық оқушының кәсіптік жағынан өзін-өзі айқындауының маңызды бөлігі ретінде мамандық таңдауға белсенді қарым-қатынасынан көрінеді. Кәсіптік бағыттылықты қалыптастырудың адами алғышарттары жоғары сыныптарда туындайды танымдық қызығушылық дамиды. Қазіргі заман адамның осы құзыреттілікті меңгере отырып тек «кәсіби икемділігін оңтайландыруды қамтамасыз ету ғана емес, іске асырылу мүмкіндігін үнемі оқып-үйрену» және өзін-өзі жасау талабын қалыптастыра алады. Дәстүрлі білім беру жүйесінде білікті мамандар даярлаушы кәсіби білім беретін оқу орындарының басты мақсаты — мамандықтарды игерту ғана болса, ал заманауи әлемдік білім кеңістігіне ене отырып, бәсекеге қабілетті тұлға дайындау үшін адамның құзырлылық қабілетіне сүйену арқылы нәтижеге бағдарланған білім беру жүйесін ұсыну — қазіргі таңда негізгі өзекті мәселелердің бірі. Жаңа ғасырдағы еліміздің үміт артар келешегі бүгінгі мектеп партасында отырғандар. Оларды жан-жақты уақыт талабына сай білімді, мәдениетті, интеллектуалды азамат етіп шығару - негізгі мектептің алдындағы міндет.Білім берудегі интеграциялау бүгінгі таңда өзекті болып отыр. Пәнаралық байланыстар үшін негізінен оқу-интеллектуалдық, практикалық іскерліктердің орны ерекше. Ал, оқу-интеллектуалдық іскерліктер - ұғымдарды, заңдылықтарды, қорытындыларды, талдап қорытуларды қалыптастыру үшін логикалық ойлау тәсілдерін игеру бойынша әрекеттер жүйесі. Мектептік білім берудегі жалпы пәндер ұғымдары мен ережелері – бұл әрбір пәнде пайдаланылатын білімдер мен іскерліктер. Олар міндетті түрде мұғалімнің назарында болуы шарт. Базалық білім деңгейі – бұл оқушылардың жалпы пәндер ұғымдарын және ережелерін меңгеру [2,126].

Ел болашағы — білімді ұрпақта. Жоғары сынып оқушыларының кәсіби өзін-өзі анықтауын психологиялық-педагогикалық қолдау олардың қабілеттері мен ұмтылыстарын түсінуге, өз мүмкіндіктерін ашудың жолдарын іздеуге көмектесуі керек және мектептегі педагогикалық процестің ажырамас бөлігі болуы керек [3,1326].

Оқушының шығармашылық іс-әрекеті және оның мәнін түсіну үшін жеке тұлғаның ғылыми-педагогикалық зерттеулердің объектісі ретінде анықталу сипатын білу қажеттілік болып табылады. Шығармашылық іс-әрекет тұлғаны құраушы және оны айқындаушы фактор ретінде де қарастырылады.

Кәсіптік бағдарлау проблемасының әлеуметтік проблема ретіндегі маңыздылығы мен өзектілігі қоғамның кадрлардың теңдестірілген құрылымындағы объективті қажеттіліктері

мен жастардың қалыптасқан субъективті кәсіби ұмтылыстары арасындағы қайшылықты жеңу қажеттілігінен көрінеді. Сондықтан білім беру саласында жасалып жатқан жаңа реформаларды жүзеге асыру — ұстаздар қауымына ортақ іс. Қандай жұмысты жаңадан бастау оңайға соқпайды. Сондықтан ұстаздарға жаңаша жұмыс істеуге, шығармашылық еңбегі мен оқыту әдістерін жаңа арнаға бұруына, педагогикалық еңбегін қайта құруына тура келеді. Іс-тәжірибеге көз жіберсек, кешегі бүгінгіге, бүгінгі ертеңгіге ұқсамайды. Себебі ғылымның дамуы, білім мазмұнының өзгеруі, өмір талабы, оқушы талғамы үнемі өсуде. Қай қоғамда болмасын шешуші фактор — адам және жеке тұлға болып қала бермек. Ғасырлар бойы қалыптасқан рухани құндылықтарымызды, байлығымызды түгендеу, игеру, жас ұрпақ бойына игі қасиеттерді сіңіру — бүгінгі білім жолында жүрген ұстаздардың басты борышы. Ел экономикасын өркендету, бәсекеге қабілетті болу тек қана кемел біліммен келетіні анық. Ұлттық білім жүйесінің халықаралық білім кеңістігіне шығуы, әлемдік стандарттарға сай қызмет етуде елімізде жоғары оқу орындары көптеген іргелі өзгерістерді бастан кешуде. Кәсібімен байланысты іс-әрекет түрінде әр түрлі ғылым салаларынан алған білімдерін жұмылдыра пайдалана алуға қабілетті кең салалы мамандарға қажетсіну артады. Мұндай мамандарды даярлауда жүйелі ойлауды, объектіні көпжақты байланыстар мен қатынастардың бірлігінде көре білу іскерлігін дамыту бірінші дәрежелі мәнге ие болады. Интеграцияланған таным нәтижелерінің, жалпы ғылыми идеялардың, әдістемелік принциптердің, жүйелік талдау әдісінің мәнділігінің қазіргі қоғамда қосқан үлесі — білімгерлерге ғылыми интеграция өнімдерін үйрету жоғары оқу орындарының негізгі міндеттерінің біріне айналды. Осы тұрғыдан алғанда білім беру жүйесінде пәнаралық интеграцияны жүзеге асыру көкейтесті мәселе болып табылады. Өйткені ол оқу үрдісінің барлық құрылымдық элементтерін — білім берудің мазмұнын, формаларын, технологиясын бір тұтастыққа біріктіре отырып, оның тиімділігінің артуына ықпал етеді [4, 148б]. Пәнаралық интеграция білімнің игерілуін, іскерліктер мен дағдылардың белгілі бір жүйеде қалыптасуын қамтамасыз етеді, ойлау іс-әрекетінің белсенді болуына, білімгерлердің теориялық білімінің оқу-өндірістік іс-әрекеттерімен ұштасуына ықпал етеді. Пәнаралық интеграцияның жүзге асуы білікті мамандардың кәсіби даярлығын кеңейтуді және олардың өзара байланысты кәсіптердің тобына даярлауға мүмкіндік береді. Қорыта айтқанда, жасалынып жатқан маңызды шаралардың барлығы мемлекетіміздің тәуелсіздігін сақтауға, республика халқының бірлігін нығайтуға, оның әлеуметтік-тұрмыс жағдайын, денсаулығын, тіршілік сапасы мен деңгейін арттыруға бағытталғанын жан-жақты ашып көрсетеді. Адамның өзіне деген талаптары, өзін-өзі тәрбиелеу өзі өмір сүретін қоғамның талаптары мен болашағына байланысты. Психологиялық және педагогикалық қолдау тек мамандық таңдауда көмек көрсетуге ғана емес, сонымен қатар түзетуді жүзеге асыруға бағытталуы керек. Іс жүзінде, ең күрделі проблемалар жұмыс әдістерімен ғана емес, оқушыға психологиялық-педагогикалық көмектің мәнін түсінумен де байланысты. Оқу-тәрбие процесінде білім алушыларды қолдауды білікті мамандардың ұйымдастыруынсыз - әлеуметтік - психологиялық, медициналық-валеологиялық, педагогикалық жас ұрпақты өмірге сапалы даярлауды қамтамасыз ету мүмкін емес. Қазіргі педагогика ғылымының бір ерекшелігі - баланың тұлғалық дамуына бағытталған жаңа оқыту технологияларын шығаруға ұмтылуы. Жаңа педагогикалық технологиялар - бұл білімнің басымды мақсаттарымен біріктірілген пәндер мен әдістемелердің, оқу-тәрбие процесін ұйымдастырудың өзара ортақ тұжырымдары мен байланысқан міндеттерінің, мазмұнының, формалары мен әдістерінің күрделі және ашық жүйелері, мұнда әр позиция басқаларына әсер етіп, соңғы нәтиже оқушының дамуына жағымды жағдайлар жиынтығын құрайды.

Бүгінгі таңда мектеп қабырғасында оқытудың айқындалған көптеген технологияларын пайдаланып жатқандығы белгілі. Егер мектеп өскелең ұрпаққа жинақталған тәжірибе беру бойынша міндеттерді нәтижелі шешетін болса үздіксіз білім беру идеясы қазіргі заманғы жағдайда іске асуы мүмкін. Өскелең ұрпаққа тәжірибе беруде ақпаратпен жұмыс істеу әдістеріне, жаңа білімдерді құру әдістеріне, ең маңыздысы - әлемнің дамуы туралы білімдердің қажетті деңгейін қалыптастыратын әдістерге үйрету. Сондықтан әрбір оқытушыға және

оқушыға "оқыту" мен "үйрену" процестерін игеру үшін 3 тілді меңгеруі қажет: ана тілін, ғылым тілін және технология тілін [5,2726].

Технология-грек тілінен аударғанда *techne* (өнер, қолөнер, ғылым) және *logos* (ұғым, ілім) дегенді білдіреді. Шетел сөздіктерінде: "технология" - өндірістік процестерді жүргізу құралдары мен әдістері туралы білімдердің жиынтығы. Технологиялардың көмегімен ақыл-ой ақпараты практикалық шешімдердің тіліне аударылады. Технология - бұл білім беру әдістері, сонымен қатар жеке түрінде білім беруге қатысады. Кез-келген білім беру не технология, болмаса өнер болуы мүмкін. Өнер интуицияға негізделген, ал технология ғылымға. Бүкіл процесс қайтадан басталуы үшін өнерден басталады, технологиямен аяқталады [6,13-1766]. Қазіргі педагогикалық технологиялар келесідей негізгі сапаға ие болуы қажет: құрылымға; технологиялық критерилерге; тұжырымдылыққа; жүйелілікке; басқарушылыққа; нәтиже бойынша тиімді және шығын бойынша оңтайлы, өндірушілікке. Бастауыш сыныптың өзінде оқушылардың политехникалық ой-өрісін пәнаралық байланыстар негізінде кеңейту мақсатындағы әдістемелер болған және соларды мұғалімдердің білгені абзал. Бүгінгі күні балама оқу жүйелері, әртүрлі әдістемелер көптеп саналады. Солардың ішінен әр ұстаздар өз дайындық деңгейіне, ерекшелігіне сай келетінін таңдай, оны шығармашылықпен пайдалана білуі қажет.

Әдебиеттер тізімі

- 1 "Білім туралы" ҚР заңы, 1999 жылғы 7 маусым №389-1.
- 2 Қазақстан Республикасының Орта білімді дамыту тұжырымдамасы. 1997. - 12 б.
3. Мырзабаев А. Б. Оқушылар шығармашылығын дамытуда белсенді оқытудың дидактикалық мүмкіндіктері. Пед. ғыл. канд. ... дисс. –Алматы, 2005. -132 бет.
4. Тұрғынбаева Б. А. Оқыту барысында бастауыш сынып оқушыларының шығармашылық қабілеттерін дамыту. Пед. ғыл. канд. ... дисс. –Алматы, 1998. -148 бет
- 5 Технология: Жалпы білім беретін мектептің 8-сыныбына арналған оқулық /К.Өстеміров, -Алматы: Мектеп, 2004. - 272 б.
6. Дүйсенбаев К. Ә., Кішібаева Д. Ж. Бастауыш сынып оқушыларының шығармашылық тұлғасын пәнаралық байланыс негізінде қалыптастыру. "ІІІ-ші мыңжылдықтағы кәсіптік білім беру: мәселелері мен болашағы" атты халықаралық ғылыми-практикалық конференция материалдарының жинағы. - Алматы, 2004. -13-17 бб.

ӘОЖ 37.013

ПЕДАГОГТИҢ ЗЕРТТЕУШІЛІК МӘДЕНИЕТІНІҢ ҚҰНДЫЛЫҒЫ ПЕДАГОГИКАНЫҢ ФИЛОСОФИЯСЫ МЕН ӘДІСНАМАСЫНДА

Садуова Б. Н.,

филология ғылымдарының кандидаты, доцент,

Садуова Ж. Н.,

педагогика ғылымдарының кандидаты, доцент

Түркістан қ., Қазақстан.

Аңдатпа. Бұл мақалада болашақ педагогтардың кәсіби-дидактикалық құзыреттілігін қалыптастыруға бағытталған дайындық жүйесінде әдіснамалық тұрғыдан қамтамасыз ету ғылыми білімді, зерттеушілік білік пен дағдыны тереңдетіп зерделеу болып табылатыны. Зерттеушілік әрекетті жобалау бір мезгілде өте шығатын емес, қайта болашақ мамандығы қызметіне бағдарлай дамытатын әрекет ретінде танылатын шығармашылық үдерістері келтірілген. Білім берудің тұлғаға бағдарланған жаңа парадигмасы шеңберінде белгілі мәдениет түрін меңгеруге ықпал ететін педагогикалық шарттарды жобалап алу қажеттігі

нақтыланып көрсетілген.

Кілт сөздер: әдіснама, зерттеушілік мәдениет, білім беру жүйесі, компоненттер, қызмет, кәсіби құзыреттілік, кәсіби дидактикалық.

Аннотация. В данной статье методологическим обеспечением системы подготовки, направленной на формирование профессионально-дидактических компетенций будущих педагогов, является углубленное изучение научных знаний, исследовательских умений и навыков. В проектировании исследовательской деятельности приведены творческие процессы, признаваемые как действия, ориентированные на деятельность будущей специальности, а не выходящие одновременно. В рамках новой личностно-ориентированной парадигмы образования уточняется необходимость проектирования педагогических условий, способствующих освоению определенного вида культуры.

Ключевые слова: методология, исследовательская культура, система образования, компоненты, деятельность, профессиональная компетентность, профессиональная дидактика.

Abstract. In this article, the methodological support of the training system aimed at the formation of professional and didactic competencies of future teachers is an in-depth study of scientific knowledge, research skills and abilities. In the design of research activities, creative processes are recognized as actions focused on the activities of the future specialty, and not coming out simultaneously. Within the framework of the new personality-oriented paradigm of education, the need to design pedagogical conditions that contribute to the development of a certain type of culture is being clarified.

Key words: methodology, research culture, education system, components, activities, professional competence, professional didactics.

Қазіргі кездегі педагогтің әдіснамалық дайындығы теориялық пайымдау мен практикалық әрекетті талап етеді. Әдіснамалық дайындығының мазмұны жоғары кәсібилік, ойлаудың икемділігі, әдіснамалық рефлексия, ғылыми негіздеуге қабілеттілік, кейбір тұжырымдамаларды сын көзбен қарай отырып, шығармашылықпен қолдана білу, танымның формалары мен әдістері, басқару-құрастыру, кәсіби әрекет жағдайында өзгерістерге бағдарлап отыратын білімді меңгеруден тұрады[1].

Педагогикалық қызмет кәсіби негізделген, дәстүрлі емес жаңаша шешімдерді жылдам қабылдауға мүмкіндік беретін әдіснамалық білімдер қорында жүзеге асуы керек. Сондықтан, әдіснама көбіне ұстанымдар жүйесі туралы білімге, ғылыми зерттеудің логикасына алып келеді. Зерттеу әрекетінің әдістері жөніндегі білімдер өздерінің мәртебесі бойынша әдіснамалық болып табылады. Болашақ педагогтардың кәсіби-дидактикалық құзыреттілігін қалыптастыру барысында біз ғылыми-танымды және практикалық әрекеттің белгілі бір кезеңінде әдіснамалық білімді қолданудың нақты аймағын нақтылауға, педагогика әдіснамасы мен педагогикалық зерттеулер бағытындағы семинар, конференциялардағы тұжырымдар мен ұсыныстардың пайдалылығын анықтауға, студенттердің өз жұмыстарын қазіргі педагогикалық білім негізінде зерделеуін қалыптастыру керек деп есептейміз.

Білім берудің тұлғаға бағдарланған жаңа парадигмасы шеңберінде белгілі мәдениет түрін меңгеруге ықпал ететін педагогикалық шарттарды жобалап алу қажет. Сондықтан, жобаланған білім беру жүйесінде білімнің ғылымилығымен қатар мәдени тұрғыда оқытуды ескеру керек. Басқаша айтқанда, мәдениет жобаланған білім беру жүйесіне тұлғаның мәселені шеше білу мүмкіндігіне қарай білімнің субъектілік жағы ретінде, іс-әрекеттің тәсілі және технологиясы ретінде кіреді.

Технология бұл жерде кең түрде, яғни мәселені шешу тетігі ретінде ұғынылады. Бұл дегеніміз, тереңдетілген ғылыми білім беру технологиясы білім беру бағдарламасын механикалық бағытта кеңейтуге ғана құрылмайды.

Педагогикалық жобалаудың жалпы логикасы бізге нақты мамандық бойынша университет жағдайында білім берудің әдіснамалық және әдістемелік деңгейін зерттеу

әрекетін жобалау алгоритмі туралы айтуға мүмкіндік береді.

Технологиялық дайындық студенттердің зерттеушілік қызметінде зерттеу әрекетінің мазмұндық бірлігін теория мен практиканы жалғастыра отырып сақтауға мүмкіндік береді. Оны нақты зерттеу әрекетін жобалаудың практикалық немесе эксперименттік деңгейі ретінде түсінуге болады. Бұл деңгейде жобалау зерттеу қызметінің қажетті кезеңдерін ескеруге, нақты дидактикалық жобаларды жүзеге асыруға мүмкіндік береді.

Екінші жағынан, педагогикалық үдеріс- субъекті мен оның құндылық бағдарларын, жеке ерекшеліктерін, қарым-қатынас пен әрекетін, олардың шығармашылық әлеуетін ескере отырып, әлеуметтік тұрғыда ұйымдастырылған үдеріс болғандықтан, бұл субъектілердің белсенділігін басқарудың белсенділігі әдіснамалық тұрғыдан қамтамасыз етуді жүзеге асыратындай қайта қарауды қажет етеді. Педагогикалық жоғары оқу орындарындағы студенттердің зерттеу қызметі әдіснамалық тұрғыдан қамтамасыз етуді «әрекеттің бағдарлы негізімен» байланыстыруға болады[2].

Болашақ педагогтардың кәсіби-дидактикалық құзыреттілігін қалыптастыруға бағытталған дайындық жүйесінде әдіснамалық тұрғыдан қамтамасыз ету ғылыми білімді, зерттеушілік білік пен дағдыны тереңдетіп зерделеу болып табылады. Зерттеушілік әрекетті жобалау бір мезгілде өте шығатын емес, қайта болашақ мамандығы қызметіне бағдарлай дамытатын әрекет ретінде танылатын шығармашылық үдеріс.

Сонымен қатар, оқу үдерісі кезінде студенттердің педагогикалық теория мен практиканың өзара байланысын жүзеге асыру үшін қажет біліктерді нақтылауға, яғни педагогикалық білімді практикада қолдана білу, әдістемелік мәселелерді қоя және шеше білуге қажет жаңа әдістемелік білім алу, өзінің ғылыми іс-әрекетін ғылымға қойылатын талаптар тұрғысынан талдай білу, педагогикалық зерттеулерге әдіснамалық сипаттама жасау біліктерін қалыптастыруға жұмыстану қажет.

Педагог қызметінің негізгі мәні - оқушыны оқыту, тәрбиелеу, дамыту ғана емес, сол үрдістерді басқаруды шығармашылықпен жаңаша ұйымдастыра білу. Ал жаңа тұрпаттағы жаңа педагогтің сапа көрсеткіштерінің бірі оның ғылыми-зерттеушілік іс-әрекетінің мәдениеті болып табылады.

Педагогикалық мәдениеттің құрамды бөліктері: әлеуметтік-педагогикалық, ғылыми-педагогикалық, кәсіби-педагогикалық, тұлғалық. Педагогикалық мәдениетті әртүрлі бағытта қарастыруға болады: педагогикалық іс-әрекетті реттеуші құндылықтар жүйесі (аксиологиялық бағыт); іс-әрекеттілік бағыттылық (педагогикалық іс-әрекеттің мақсаты, әдіс-тәсілі, құралы, оны жетілдіру деңгейі, бағалау өлшемдерімен нәтижесі); тұлғалық бағыттылық (педагог тұлғасының жалпынама көрінісі).

Педагогикалық мәдениет – тәрбие мен білім берудің рухани және материалдық құндылықтары кең көлемде көрініс табатын, тәрбие білім беру үдерісін жүзеге асыратын, тұлғаны әлеуметтендіру, ұрпақтар алмасуының тарихи үрдісін қамтамасыз ететін шығармашылық іс-әрекеттер әдісі, жалпыадамзаттық мәдениеттің бөлігі[3].

Мұғалімнің педагогикалық мәдениетінің деңгейлері төмендегідей анықталынды: жоғары (жеке-шығармашылық); жеткілікті (кәсіби бейімділік); жалпы (кәсіби емес – репродуктивтік); қанағаттанарлықсыз.

Мұғалімнің ізгілік, рухани, шығармашылық тұлғасының қалыптасуына, оның педагогикалық іс-әрекет әдістерін еркін таңдауда оған көбіне өзі қызмет ететін мектебі, ондағы педагогикалық орта мен ұжымдағы психологиялық ахуал, инновациялық үрдістер әсер етеді.

Мұғалімнің зерттеушілік мәдениетін қалыптастыруда біз мәдениеттің төмендегідей өлшемдерін басшылыққа аламыз: адамдардың өзара рухани қарым-қатынастардағы ақпараттар ағынының молаюы; адамның еркін белсенділігі, оның жаңа ақпарат алуға ұмтылысы; адамның іс-әрекет барысында субъект пен объект позицияларын алмастыра алу қабілеті, ақпарат беруші мен оны тасымалдаушы қабілеттерінің болуы; ғылым мен философия тарихында әртүрлі кең көлемдегі материалды еркін меңгеруі; өзінің қоғамдық белсенділігін арттыру үшін философия білімі үдемелі молайып, жетілдіріп отыруы, оны қажетіне пайдалана

алуы; мәдени-тарихи дамудың негізін түсіне алуы; орындаушыдан тапсырма берушіге еркін алмаса алуы; ұғымдарды түсіне алу қабілеттігі, кез келген тұжырымдарды ұсынуы, оны талдай алу қабілеттігі, негізгіні қосалқыдан айыра білу, алынған ақиқаттан қарама-қайшылық көре алуы; логика заңдары мен ұстанымдарын меңгеруі.

Әдіснамалық компонент болашақ педагогтің әдіснамалық білімге ынтасы мен қызығушылығын, әдіснамалық тұғырларды, білімдерінің мазмұндық деңгейін, оны өз тәжірибесінде қолдана білуі мен өзінің әдіснамалық білім, білік, дағды, қабілет және тәжірибесінде және өзінің әдіснамалық білім мен білігін бағалай білуінен көрінеді.

Теориялық компонент зерттеу мәдениетінің қалыптасуына негіз болатын теориялар мен мектепте оқытылатын пәндердің мазмұнына ынтасын, қызығушылығын, олар туралы білімдер жүйесін, оларды жүзеге асырудағы біліктілігін, дағдысы мен тәжірибесіне және теориялық білім, біліктеріне рефлексия жасай білуімен сипатталады.

Әдістемелік компонент білім берудің мемлекеттік стандартындағы пәндерді оқытудың әдіс-тәсілдерін білуге ұмтылысы, өзінің кәсіби құзыреттілігін дамытуға ынтасы, дидактикалық біліктер туралы білімдер жүйесі және оларды практикада қолдана білу және әдістемелік білім, білік, дағдыларын іс-тәжірибеде қолдануын бағалау деңгейінен көрінеді.

Технологиялық компонент педагогтің зерттеушілік мәдениетін тәжірибеде жүзеге асыруға ынтасы мен қызығушылығы, оқытуда инновациялық іс-әрекетке ұмтылуы, қолданылатын педагогикалық технологияларды іріктей және қолдана білуі, ақпараттық, компьютерлік технологиялардан сауаттылығы, оларды оқу-тәрбие барысында қолдана білуімен және өзінің технология саласындағы сапалық қасиеттерін бағалау, рефлексия жасауымен өлшенеді[4].

Мотивациялық өлшем педагогтің зерттеушілік мәдениетіне деген тұрақты ынтасы, талпынуы мен қажеттіліктерінің болып, кәсібилікке ұмтылысы, жаңашылдық бағытта ізденістері, өз қызметіндегі кәсібиліктің алатын орнын, мәнін түсініп, соған сәйкес қадамдар жасауында көрінеді.

Мазмұндық өлшем теориялық және практикалық блоктардан, яғни педагогтің психологиялық-педагогикалық және пәндік теориялық дайындығының деңгейімен, біртұтас педагогикалық үдеріс заңдылықтары негізіндегі білімдер жүйесімен, дидактикалық біліктілігі мен сауаттылығы зерттеушілік мәдениет туралы білімдер жүйесінің деңгейімен сипатталады.

Технологиялық өлшем өзінің кәсіби зерттеушілік мәдениетін тәжірибеде қолдана алу біліктерінен, дидактикалық біліктерді жүзеге асыра білудегі іскерлігінен, оқытудың әдістері мен технологияларын қолдана білу тәжірибесінен көре алады. Бағалаушылық – рефлексиялық өлшемге өзінің кәсіби зерттеушілік іс-әрекетіндегі жетістіктер мен кемшіліктерді талдап, бағалай білудің, өзінің педагогикалық іс-әрекетіне бақылау жасай алушылықтың, нәтижені диагностикалаудың әдістерін білудің практикадағы көріністер. Мұндағы сипатталған компоненттердің бірлескен қызметі ізделініп отырған кешенді сапаның бар не жоқ екендігін, мөлшерін, деңгейін көрсетеді. Қазіргі уақытта педагогиканың әдіснамасы, сондай-ақ, білім беру әдіснамасы туралы да көп айтылып жүр. Бұндай болжамның негізіне білім беру саласының теоретиктері де, практиктері де оның негіздеріне, құндылықтарына, мәндеріне, әдіснамалық мәселелеріне, қазіргі білім берудегі инновациялық өзгерістерге терең талдау жасауда.

Педагогтің зерттеушілік мәдениеті – педагогикалық құндылықтар мен білім беру технологияларын меңгеруге, үйретуге, жасауға қажетті сапа; педагогке педагогикалық фактілерді, құбылыстарды, нәтижелерді, заңдарды, теорияларды пайымдауға, болжам жасауға және оның негізінде инновациялық-дидактикалық әрекеттің өз жүйесін құруға мүмкіндік беретін сапасы, дамушы шынайы болмыспен өзара әрекеттесуде қалыптасқан қабілет. Педагогтің әдіснамалық мәдениеті ғылымның ғылыми-зерттеу әрекеті негізінде жасалады, ғылым және білім беру парадигмаларында бағдарланады.

Қорыта келгенде, педагогтің зерттеушілік мәдениетінің құндылығы педагогиканың философиясы мен әдіснамасында болуы маңызды. Себебі әрбір педагог педагогиканың философиясы мен әдіснамасының теориялық және практикалық аспектілерін толық

менгергенде ғана, өз ісінің білімді, білікті, бәсекеге қабілетті маманы болып қалыптаса алады.

Әдебиеттер тізімі

1. Абдильдин Ж.М. Диалектика как методология научного познания. –Алма-Ата: Знание, 1981. – 35 с.
2. Алиев У.Ж. Теоретическая экономика: общедисциплинарная модель. – Алматы: НИЦ «ҒЫЛЫМ», 2001. – 348 с.
3. Әлемдік педагогикалық ой-сана. 10 томдық. Кеңестік дәуірдегі педагогика /Жетекшісі К.Ж. Қожахметова. Құрастырушылар: Ш.М. Майғаранова, Ш.Т. Таубаева, К.Ж. Қожахметова.. 8-том. Алматы: «Таймас» баспасы, 2011. - 400 бет.
4. Таубаева Ш.Т. Педагогиканың философиясы және әдіснамасы //Типтік оқу бағарламасы. 6D 012400 – Педагогикалық өлшемдер мамандығы. – Алматы: ҚР БЖҒМ, 2013. 29-50 беттер.
5. Таубаева Ш. Методология и методика дидактического исследования: учебное пособие. – Алматы: Қазақ университеті, 2015. – 246 с.
6. Таубаева Ш. Педагогика әдіснамасы. – Оқу құралы. – Алматы: «Қарасай» баспасы, 2013. - 432 бет.

ӘОЖ 37.013

ПЕДАГОГИКАЛЫҚ ПӘНДЕРДІ ОҚЫТУ ТЕХНОЛОГИЯСЫНЫҢ ЕРЕКШЕЛІКТЕРІ

Садуова Ж. Н.,

педагогика ғылымдарының кандидаты, доцент,

Базарова Ж.,

аға оқытушы

Түркістан қ., Қазақстан.

Аңдатпа. Бұл мақалада педагогикалық пәндерді оқыту технологиясының ерекшеліктері қамтылған. Яғни технологияда білім алушыда қалыптасатын сапа, қасиет, іскерлік, анық суреттеледі. Тексеру құралдары арқылы білім алушылардың сапасы, қажеттіліктері, іскерліктері, даму, қалыптасу деңгейлері анықталады. Білім алушының деңгейі бұрынғы деңгейімен салыстырылады, жаңа мақсат қойылады. Сонымен, мақсат анық болмаса оқу процесінің жетілдірілуіне кедергі жасалатыны талданады. Технологияға білімді сапалы түрде меңгеру процесін басқару және білім сапасын тексеру блоктары, кері байланыс жүйесінің ерекшеліктері келтірілген.

Кілт сөздер: технология, білім беру, тәрбие, оқыту, шығармашылық, репродуктивті, эвристикалық.

Аннотация. Данная статья содержит особенности технологии преподавания педагогических дисциплин. То есть качество, качества, деловые качества, которые формируются у обучающегося в технологии, четко описываются. Средствами проверки определяются качество, потребности, умения, уровень развития, становления обучающихся. Уровень обучающегося сравнивается с прежним уровнем, ставится новая цель. Таким образом, анализируется, если цель не ясна, препятствует совершенствованию учебного процесса. В технологии приведены блоки управления процессом качественного усвоения знаний и проверки качества знаний, особенности системы обратной связи.

Ключевые слова: технология, образование, воспитание, обучение, творчество, репродуктивное, эвристическое

Abstract: This article contains the features of the technology of teaching pedagogical disciplines. That is, the quality, qualities, business qualities that are formed by the student in technology are clearly described. The means of verification determine the quality, needs, skills, level of development, formation of students. The level of the student is compared with the previous level, a new goal is set. Thus, it is analyzed, if the goal is not clear, prevents the improvement of the educational process. The technology contains blocks for controlling the process of qualitative assimilation of knowledge and testing the quality of knowledge, features of the feedback system.

Key words: technology, education, education, training, creativity, reproductive, heuristic.

Технология - өнім алу үшін керекті материалдарды өңдеу әдістері мен өнім шығаруға керекті жүйелі процесс. Кез келген технологияның (өндірістік, әлеуметтік) негізгі бөлігі - түпкі нәтижені мұқият анықтау және оған жету. Процестің жобасы жақсы болса, шығарылатын өнімнің қандай болатындығы анықталса, оны жасау құралдары белгіленсе, жағдай жасалса, онда өндірістік және әлеуметтік саладағы процестер "технология" деген атауға ие болады. Технологияның артықшылықтары. Әдістемеге қарағанда технологияның артықшылықтары көп [1, 29б;]. Оларға:

біріншіден, технологияда түпкі нәтиже дәл анықталады. Дәстүрлі педагогикада мақсатқа жету жолдары анық болмайды. Технологияда мақсат негізгі болғандықтан, оны дәл анықтауға мүмкіндік бар.

екіншіден, мақсат диагностикаға сүйеніп қойылғандықтан, оған жету үшін істелетін жұмыстардың нәтижесі объективтік әдістер арқылы тексеріледі.

үшіншіден, оқытушы дайындықсыз оқыту процесін жүзеге асыра алмайды.

төртіншіден, әдістемеді сабақ жоспарлары – оқытушының жоспары, оқыту процесінде жұмыс істейтін оқытушы.

Ал технологияда білім алушылардың оқу іс-әрекетінің түрлері және мазмұны көрсетілген жоба жасалады. Әдістеме бойынша әр оқытушы сабақ жоспарын өзінше жасайды, демек сабақта білім алушылардың іс-әрекеті де түрліше ұйымдастырылады. Өндірістік және әлеуметтік технологиялардың айырмашылықтары. Технологиялар өндірістік және әлеуметтік деп екіге бөлінеді. Өндірістікке табиғи шикізаттарды (мұнай, ағаш, т.б.) өңдеу технологиясы немесе одан алынған өнімдер жатады. Әлеуметтік технологияда адаммен жұмыс істеліп, оның басты бір немесе бірнеше қасиеттері өзгертіледі. Әлеуметтік технологияға білім алушыларды оқыту технологиясын жатқызуға болады. Әлеуметтік технологияның өндірістік технологиядан көп айырмашылығы бар. Басты айырмашылығы - өндірістік технологияның нақты жүйелі операциялардан тұруында. Бір жерде өзгеріс болса, іс-қимылдардың орындары алмастырылып, нәтиже төмендейді. Әлеуметтік технологияда түрлі шараларды іріктеу жақсы нәтиженің кепілі емес, себебі адамға одан басқа да жағдайлар әсер етеді. Сондықтан әлеуметтік технологияға нақты іріктелген процестердің жүйесі деп анықтама беруге болмайды. Әлеуметтік технологияда кері байланыс орасан зор рөл атқарады. Оқытушы білім алушылардың дайындық деңгейлерін қайта-қайта тексеріп, оқу материалын меңгермейтіндермен қосымша жұмыс істеп, стандартты меңгертеді. Сонымен біз жаңа материалды түсіндіру мен бекітудің қайталанатындығын байқаймыз. Бірақ білім алушылардың бәрі емес, тек оқу материалын шала түсінгендер ғана қайталайды. Білім алушылар дұрыс түсінбеген тақырыптар да қайталанатын. Сонымен әлеуметтік технология әдістеменің кемшіліктерін түзете алады. Әлеуметтік технологияны ұйымдастыру және жүзеге асыру өндірістік технологияға қарағанда қиындау. Бірақ екі технология негізінен бір-біріне жақын. Екеуі де технологияны ұйымдастырушыға белгілі өнім береді. Сондықтан "Әлеуметтік технология" ұғымын "Өндірістік технология" ұғымымен қатар қолдануға болады. Әлеуметтік технологияның өндірістік технологиядан айырмашылығы оның жүйесінің онша қатаң еместігі, кері байланыстың болуында [2, 31б;].

Қазіргі білім алу мекемесінің ірі кемшілігі мақсаттың жалпылама қойылуы. Түпкі мақсат - адамды жан-жақты және үйлесімді дамыту. Бірақ мақсаттың оқыту мазмұнын іріктеуге,

педагогикалық процесті құруға ықпалы әлі де жеткіліксіз. Мақсат бізге керекті түпкі нәтиже, нәтижені көріп "Мақсатқа жеттік пе?"- деген сұрақтарға жауап беру. Мұндай мақсатты педагогикада "диагностика арқылы анықталған мақсат" дейді. Диагностика арқылы білім алушылардың білім, іскерлік, дағды деңгейлері және қабілеті анықталады, нәтижесінде білім алушыға тағы да қандай білім, іскерлік, дағдылар беру керектігі жоспарланады.

Технологияның кезеңдері:

- Оқытудың мақсатын диагностика арқылы қайта тұжырымдау;
- Жаңа мақсатқа жету кезеңдерін белгілеу;

Диагностика негізінде оқытудың жаңа мақсатын қою. Технологияда білім алушыда қалыптасатын сапа, қасиет, іскерлік, анық суреттеледі. Тексеру құралдары арқылы білім алушылардың сапасы, қажеттіліктері, іскерліктері, даму, қалыптасу деңгейлері анықталады. Білім алушының деңгейі бұрынғы деңгейімен салыстырылады, жаңа мақсат қойылады. Сонымен, мақсат анық болмаса оқу процесінің жетілдірілуіне кедергі жасалады. Педагогикада "технология" ұғымын қолданатын салалар. Бүгінде педагогикада технология ұғымы үш жерде қолданылуда:

Технологияның бірінші анықтамасы педагогикаға ешқандай жаңалық енгізбейді.

Екінші анықтамада бір сөз екінші сөзбен алмастырылған. Бұрын В.В.Давыдов, Д.Б.Эльконин, Л.В.Занков, т.б. әдістемесі десе, қазір технологиясы дейді.

Екінші анықтамада "технология" ұғымы өндіріс саласынан педагогикаға алғаш енген кездегі мағынасын жоғалтады. Сондықтан үшінші анықтама дұрыс, себебі ол өндірістік технология ұғымына жақын. Технология дегеніміз - өндірістік процесті және оның тәсілдерін ғылыми тұрғыдан суреттеу. Технологияны педагогикада қолдану шекарасы бар, себебі технологияның нақты мақсаты болады. Білім беруде мақсат қою мүмкін бе? "Білім - оқыту мен тәрбие" - деген анықтамаға сүйенсек, онда мүмкін емес. Оқыту мақсаты - білім алушыны болашақтағы мамандығына керекті іс-әрекет тәсілдеріне үйрету. Білім алушының оқу материалын қалай меңгергенін оңай тексеруге болады. Олай болса оқытуда технологияны қолдану әбден мүмкін [2, 51-56б;].

Технологияға білімді сапалы түрде меңгеру процесін басқару және білім сапасын тексеру блоктары, кері байланыс жүйесі енеді. Кері байланысты мұқият түрде жан- жақты жасау керек. Ең бастысы, оқу материалын білім алушының меңгеруі. Педагогика ғылымында білім сапасы бірінші орынға шығады. Оны көтеру педагогика мен психология ғылымдары алдында тұрған маңызды міндет. Оқу материалын меңгеру заңдылықтары. Білім алушы кез келген оқу тапсырмаларын бұрынғы меңгерген ақпараттарына сүйеніп орындайды. Білім алушы оқу іс-әрекетінің тиімділігі оның жеке тәжірибесіне байланысты. Білім алушы өз біліміне сүйеніп жасайтын іс-әрекетін репродуктивтік, өткен тәжірибеге сүйеніп жаңа өнімдер жасауын продуктивтік іс-әрекет дейді. Іс-әрекетке үйрену репродуктивтік іс- әрекеттен басталады. Яғни, ереже, алгоритмдерді қолданып жаттығулар жазады, есептер шығарады, мәтіннен түсінгенін айтады, бірсөзбен айтқанда, дайын білімдерге ештеңе қоспайды. Өз бетімен ізденіп, біліміне білім қосса, білім алушының репродуктивтік іс-әрекеті продуктивтік (өнімді) іс-әрекетке айналады. Білім алушылар білетіндерін бір-бірімен салыстырып өздері үшін жаңалық ашады. Осы аталған екі іс-әрекет түрлері білім алушының материалды түсінуіне мүмкіндік жасайды.

Түсініктің 4 деңгейін В.П.Беспалько зерттеген, енді оларға тоқталайық:

I деңгей (оқушылық) - репродуктивтік іс-әрекеттің ең қарапайым деңгейі. Білім алушы шығармашылық жұмыстарының нысандары бұрынғы білімдеріне сүйеніп, түрлі тапсырмалар орындайды, бұрынғы тақырыптың мазмұнын өзгертпей пысықтайды. Білім алушы үлгі бойынша есептер шығарып, жаттығулар жазады.

II деңгей (алгоритмдік) - репродуктивтік іс-әрекеттің күрделі түрі. Білім алушылар шығармашылық жұмыстарының нысандары алгоритм бойынша түрлі тапсырмалар орындайды.

III деңгей (эвристикалық) Эвристика - грек сөзі - іздеп табамын, ашамын деген мағынаны білдіреді. Эвристикалық оқыту мақсаты - білім алушыға шығармашылық

жұмыстарының нысандары барлық оқу пәндері бойынша білімдік өнімдер жасату, мәселелерді өз бетімен шешуге үйрету.

IV деңгей (шығармашылық) Шығармашылық жұмыстардың түрлері. Оқу пәндерінде қорғалатын білімдік өнімдердің үш түрі бар. Дәстүрлі оқу курстары бойынша жасалатын пәндік өнімдер: шығарма, ертегі, құрастырылған есеп, тұжырымдалған ұғым, (ереже немесе заңдылық, бұйымдар, белгі, таңба, ойын, викторина, қойылым, сценарий, газеттің мазмұны. Пәнаралық және пәннен тыс өнімдер - бір пән шеңберінен шығатын іргелі білімдік объектілерді зерттеу нәтижелері. Методологиялық өнімдер (талдау тәсілдері, құрастырылған сұрақтар, тұжырымдалған жорамалдар; жауаптарды іздеу технологиясы, өздік жұмысының жоспары, жұмыстың мақсатын анықтау, жеке білімдік бағдарламалар, оқу іс-әрекетін талдау, өзіне-өзі баға беру, пікірлер, сын-пікірлер жазу)[3].

Қорыта келгенде білім алушының шығармашылық жұмыстарының нысандары білімділік, білік, дағдыларын диагностикалық құралдар арқылы анықтауға қол жеткізеді. Сондықтан да әрбір оқытушы педагогикалық технологияны қолданғанда әрдайым кері байланысқа мән беру қажет. Яғни анықталған кемшіліктер мен ұсыныстарды басты назарға алып, келесі сабақтарда жүзеге асырады. Осы әрекеттер жүзеге асқанда ған бәсекеге қабілетті білікті, білімді маманды тәрбиелей аламыз.

Әдебиеттер тізімі

1. Барсай Б. Педагогикалық технология ұғымының мәні мен әдіснамалық сипаттамасы. Алматы, 1999. // «Бастауыш мектеп» журналы №8.
2. Барсай Б. Педагогикалық технология ұғымының мәні мен әдіснамалық сипаттамасы. // Алматы, 1999. «Бастауыш мектеп» журналы №9.
3. Педагогика. Учебное пособие. Педагогические теории, системы, технологии. Под ред. С.А. Смирнова. 3-е изд. Москва: Академия, 1999, С-367.
4. Хуторской А.В. Современная дидактика. Спб: Питер, 2001, С-274.
5. Қоянбаев Р.М. Педагогика. Алматы.2001.

ӘОЖ 159.9

АУТОДЕСТРУКТИВТІ МІНЕЗ-ҚҰЛЫҚТЫ ЖАСӨСПІМ ОҚУШЫЛАРМЕН ЖҰМЫС ҰЙЫМДАСТЫРУДАҒЫ ПЕДАГОГ-ПСИХОЛОГТЫҢ ҚЫЗМЕТІ

Садуова Ж. Н.,

педагогика ғылымдарының кандидаты, доцент,

Садуова Ж. Н.

аға оқытушы

Түркістан қ., Қазақстан.

Андатпа. Бұл мақалада ұлттық болмысымызға жат, келеңсіз көріністердің жасөспірімдер арасында кең өрістеуіне байланысты мектеп оқушыларын адамгершілік қасиеттеріне сай етіп тәрбиелеу педагогтар мен ата-аналар алдына аса ұқыпты міндеттер анықталған. Өйткені еліміздің болашақ тірегі жастар болғандықтан, олардың әрбір саулықтарына тәлім-тәрбиесі мен жүріс-тұрысына ерекше мән берілетіндігі нақтыланған. Қоғамда жүріп жатқан әлеуметтік қайшылықтар мен дағдарыстар кезеңінде асоциальдық және антиәлеуметтік сипатындағы ұрып-соғу, қаңғыру, наша және темекі тарту, қоғамнан, айналасындағы адамдардан шектелу, интернет ойындарына тәуелдену, өзін-өзі өлтіру т.б. мінез-құлық бұзылыстарының өршуі түсінікті жағдайлары талданған.

Кілт сөздер: әлеуметтік норма, психологиялық саулық, ұлттық болмыс, дағдарыс,

мінез-құлық, аутодеструктив, қайшылықтар.

Аннотация. В этой статье перед педагогами и родителями определены наиболее бережные задачи по нравственному воспитанию школьников в связи с распространением среди подростков негативных явлений, чуждых национальной идентичности. Так как будущей опорой нашей страны является молодежь, каждому из них уделяется особое внимание воспитанию и поведению. В период социальных противоречий и кризисов, происходящих в обществе, проанализированы понятные случаи всплеска асоциального и антиобщественного поведения: избиения, подстрекательство, курение, ограничение общества, окружающих, зависимость от интернет-игр, суицид и другие.

Ключевые слова: социальная норма, психологическое здоровье, национальная идентичность, кризис, поведение, аутодеструктивность, противоречия.

Abstract. This article identifies the most careful tasks for teachers and parents to educate the moral qualities of schoolchildren in connection with the spread among adolescents of negative phenomena alien to national identity. Since the future support of our country is young people, each of them pays special attention to education and behavior. During the period of social contradictions and crises occurring in society, understandable cases of a surge in antisocial and antisocial behavior were analyzed: beatings, incitement, smoking, restriction of society, others, dependence on Internet games, suicide and others.

Key words: social norm, psychological health, national identity, crisis, behavior, autodestructiveness, contradictions.

Елімізде жасөспірімдер арасында әлеуметтік нормаларға қайшы келетін және өзінің дене бітімі мен психологиялық саулығы мен әлеуметтік әл-ауқатына елеулі зиян келтіретін аутодеструктивті мінез-құлық бұзылыстары көрініс табуда [1]. Аутодеструктивті бұзылыстарға өміріне физикалық денсаулығына, рухани-адамгершілік дамуына, жасөспірімнің болашақ әлеуметтік мәртебесіне қауіп төндіретін агрессивті, тәуелді, қауіпті және әлеуметтік пассивті көріністер кіреді [2].

Дегенмен осындай ұлттық болмысымызға жат, келеңсіз көріністердің жасөспірімдер арасында кең өрістеуіне байланысты мектеп оқушыларын адамгершілік қасиеттеріне сай етіп тәрбиелеу педагогтар мен ата-аналар алдына аса ұқыпты міндеттер қояды. Өйткені еліміздің болашақ тірегі жастар болғандықтан, олардың әрбір саулықтарына тәлім-тәрбиесі мен жүріс-тұрысына ерекше мән беріледі.

Осыған байланысты, тұңғыш президентіміз Н.Ә.Назарбаев «Қазақстан жолы - 2050: Бір мақсат, бір мүдде, бір болашақ» атты стратегиялық бағдарламасында «Білім және кәсіби машық замануи білім беру жүйесінің, кадр даярлау мен қайта даярлаудың негізі. Бәсекеге қабілетті дамыған, қанаты қатайған мемлекет болу үшін біз сауаттылығы жоғары елге айналуымыз керек» деуінде үлкен мән жатыр. Сонымен бірге білімді, сауатты адам ғана келешек тізгінін қолына ала алады деген [3].

Осындай қоғамда жүріп жатқан әлеуметтік қайшылықтар мен дағдарыстар кезеңінде асоциальдық және антиәлеуметтік сипатындағы ұрып-соғу, қаңғыру, наша және темекі тарту, қоғамнан, айналасындағы адамдардан шектелу, интернет ойындарына тәуелдену, өзін-өзі өлтіру т.б. мінез-құлық бұзылыстарының өршуі түсінікті жағдай. Мұндай жайттар жастар оқушылар арасында кең етек алуда әсіресе, кәмелет жасына толмаған балаларда қылмыстық, тонаушылық әрекеттер көрініс беруде.

Біріншіден балалардың мінез-құлық бұзылыстары отбасы мен мектеп жағдайында орын алады. Себебі көбінесе балалардың ой-пікірлерімен санаспай, арман-тілектерімен келіспей, жеке қабілеттері ескерілмей жатады. Осындай нәтижелер оқушыны өзіміздікке, бейімсіздікке алым келеді.

Екіншіден, аутодеструктивті мінез-құлықты оқушылар өздерінің жас ерекшеліктеріне байланысты қиыншылықтар мен проблемаларға кезігіп, шығу жолдарын таба алмай

психологиялық-педагогикалық тұрғыдан қорғалынбайды. Осыдан мектеп оқушылары ешкімге керексізбін деген ойға беріліп, айналасындағылармен жанжалдасуға, ұрыс-төбелеске бейімделеді.

Осындай оқу-тәрбие процесінде қиындық келтіріп жүрген жасөспірім оқушылармен жұмыс істеу, мектепте еңбек етіп жатқан ұстаздар қауымы үшін үлкен мәселелердің бірі мінез-құлқында, тәртібінде түрлі ауытқулары бар балаларды оқыту мен тәрбие беру болып тұр. Демек, мінез-құлқында бұзылыстар бар оқушылармен жұмыс жүргізудің тиімді әдістері мен бағыттарын жандандырып, психикалық саулықтарын дамыту, педагогикалық-психологиялық қолдау көрсету, балалардың теріс әрекеттерінің болдырмау жолдарын қолға алу болып саналады.

Сондықтан, бұл жағдайды түзетіп оның алдын-алу үшін, бүгінгі таңда мінез-құлықтарында бұзылыстары бар оқушылар жұмыс жүргізетін педагог-психологтар болғандықтан, олардың кәсіби біліктілігіне ерекше назар аударылады. Әсіресе, аутодеструктивті балаларға көмек қолын созатын арнайы мамандандырылған кәсіби іскерлігі жоғары педагог-психологтарға білім беру мекемелері мұқтаж.

Жас ұрпаққа мағыналы тәлім-тәрбие беру, олардың рухани құндылықтарын арттыру секілді өзін-өзі тану және тәрбиелеу, сана сезімі мен дене мәдениетін қалыптастыру проблемалары көрнекті ғұлама ғалымдар Қ.А.Ясауидің, Әл-Фараби, Ж.Баласағұни, және т.б. еңбектерінде берілген. Сонымен бірге қазақ ағартушылары А.Құнанбаевтың, Ы.Алтынсариннің, Ш. Уәлихановтың еңбектерінде де бұл мәселеге аса мән берілген.

Ал жалпы білім беру мекемелерінде оқушыларға психологиялық қызмет ұйымдастырудың мақсаты мен мазмұнын жасаған ғалымдар А.Г.Асмолов, А.А.Бодалев, Ф.Е.Васильков, А.В.Забрамная, И.В.Дубровина т.б.

Бұл мекемелерде білім алатын оқушыларға педагогикалық-психологиялық қызмет көрсетудің негізі ретінде ғалымдар ең алдымен мектеп-интернаттарының оқу-тәрбие жұмыстарының жүргізілу ерекшеліктерін көрсеткен. Сонымен бірге психолог қызметіндегі диагностикалық, профилактикалық, кеңес беру және коррекция жұмыстары балалар үйінен бастау алып, қазір барлық білім беру мекемелерінде кеңінен қолданылатын қызмет түріне айналды.

Кеңес беру және коррекциялық жұмыстарының мазмұны мен технологиясын, үлгісін жасаған ғалымдар А.В.Забрамная А.А.Бодалев. Бұл ғалымдар психологиялық күйлердің бұзылуына байланысты жүргізілетін түзету жұмыстарының қолданылатын әдіс-тәсілдер үлгілерін жинақтаған. Л.И.Прихожан мен И.В.Дубровинана дайындаған «Мектептегі психологиялық қызметі ереже» туралы еңбектерінде мектептердегі қалыпты және қалыпты емес оқушылармен ұйымдастырылатын психологиялық кеңес беру мен коррекциялық дамыту жұмыстарының жолдары көрсетілген.

Осылайша педагог-психологтарды мектептегі аутодеструктивті мінез-құлықты жасөспірім оқушылармен жұмыс ұйымдастыру мәселесін басқаратын жалпы педагогикалық мәселелерінен бөліп қарастыру мүмкін емес.

Білім беру мекемелерінде осындай аутодеструктивті балалармен жұмыс жүргізу және олардың мінез-құлқы мен іс-әрекетін қадағалау күннен-күнге күрделене түсуіне байланысты, аталмыш мәселенің шешімін табу үшін үздіксіз білім беру жүйесі айтарлықтай дәрежеде қайта қаралып, оны жетілдіру жолдары іздестірілуде. Бұл талаптардың жүзеге асырылу бағытындағы өсіп келе жатқан жас ұрпақтың арасында өрістеген келеңсіз құбылыстардың астары мен мәнін, жас ұрпақтың тәртіпсізденуінің себебі мен салдарын бағымдап, алдын-алудың, жас ұрпаққа тәлім-тәрбие беріп, оларды қоғамдық өмірге белсенді азамат ретінде қосудың жолдары мен айла-амалдарын іздестірудің маңызы өте зор.

Сондықтан, бұл жағдайды түзету және оның алдын-алу үшін, бүгінгі таңда аутодеструктивті мінез-құлықты оқушылармен нақты іс-әрекеттерді ұйымдастырушы педагог-психолог болғандықтан, оның қызметі баланың тек кейбір мінездік кемшіліктерін түзетіп қана қоймай, оларды, қоғамдық өмірдің талаптарымен ұштасқан дұрыс қарым-қатынас

жолына қайтып әкеліп, ары қарай қалыптаса дамуына, әлеуметтенуіне көмектеседі. Бұл педагогикалық іс-әрекеттер мазмұны, қоғам өмірінде бекіген адамгершілік қадір-қасиеттер мәнімен, талаптарымен тікелей байланыстыру, адамдар арасындағы адамгершілік қарым-қатынастар нормаларымен ұштастырыла жүзеге асырылғанда, балалар бойында аутодеструктивті мінез-құлықтың өріс алмауына және оларды отбасы тәрбиесінен мектеп қабырғасынан бастап әлеуметтендіруге мүмкіндік береді.

Токсан ауыз сөздің тобықтай түйініне келсек, жалпы білім беру жүйесінде «аутодеструктивті мінез-құлықты жасөспірім оқушылармен жұмыс ұйымдастырудағы педагог-психологтың қызметі» мәселесі бойынша келесідей *ұсыныстар* басты назарға алуды қажет етеді:

-педагог-психологтардың аутодеструктивті мінез-құлықты жасөспірім оқушылармен арнайы мақсатты бағытталған тренинг-семинарлар мен дөңгелек үстел жұмыстарын жүргізсе;

-педагог-психологтардың аутодеструктивті мінез-құлықты жасөспірім оқушылармен жұмыс жүргізу барысы мектепке дейінгі білім беру мен тәрбие жүйесінде бастау алынса;

-аутодеструктивті мінез-құлықты жасөспірім оқушылармен жұмыс ұйымдастырудағы педагог-психологтың қызметі бойынша арнайы оқу-әдістемелік құралдар дайындалса;

Осы мәселелер қолға алған кезде ғана саналы білімді, салиқалы ұрпақты тәрбиелей аламыз.

Әдебиеттер тізімі

1. Ипатов А. В. Личность аутодеструктивного подростка. Исследование и коррекция. СПб.: Аура Инфо, 2012. 248 с.
2. Змановская Е. В., Рыбников В. Ю. Девиантное поведение личности и группы: учеб. пособие. СПб.: Питер, 2011. 352 с.
3. ҚР Президентінің Қазақстан жолы-2050: Бір мақсат, бір мүдде, бір болашақ» 17.01. 2014 www.inform.kz
2. *Асмолов А.Г.* Психология индивидуальности.- М., 1986.
3. *Бодалев А.А.* Вершина в развитии взрослого человека
4. *Василюк Ф.Е.* Психология переживания. М: Изд-во Моск. унта, 1984.
5. *Забрамная С.Д.* Отбор умственно отсталых детей в специальные учреждения. М., 1988.
6. *Дубровина И.В., Борисова Е.М., Прихожан А.М.* Модель развития психологической службы системы образования России. Детский практический психолог, Обнинск. 1994.

УДК 37.013:378

ГЕЙМИФИКАЦИЯ В ВЫСШЕМ ОБРАЗОВАНИИ
(на примере Казахской академии спорта и туризма)

Конакбаев Б.М.,

*магистр педагогических наук,
декан факультета профессионального спорта и единоборств
Казахской Академии спорта и туризма*

Нурканова Р.О.,

*кандидат педагогических наук, доцент,
заместитель декана факультета профессионального спорта и единоборств
Казахской Академии спорта и туризма
г. Алматы, Казахстан*

Игра-высшая форма исследования
А. Эйнштейн

Аннотация. Модернизация системы образования позволяет применять новые подходы, новые решения, новые технологии. Достойное место в этом списке занимают игровые технологии или геймификация. Геймификация может охватывать все ступени образовательной системы, включая и высшее образование.

Сегодня многими странами геймификация хорошо применяется в трех областях – это в науке, образовании и менеджменте. Чтобы достичь поставленных целей в игре человеку приходится думать на два шага вперед – анализировать, запоминать, обдумывать последствия, пути выхода и принимать решения максимально быстро. Можно выделить три основные причины стремительного развития геймификации: влияние рынка, связь между игрой и процессом обучения у учащихся, а также растущий интерес к играм среди взрослых.

Аннотация. Білім беру жүйесін жаңғырту жаңа тәсілдерді, жаңа шешімдерді, жаңа технологияларды қолдануға мүмкіндік береді. Бұл тізімде ойын технологиясы немесе геймификация лайықты орын алады. Геймификация білім беру жүйесінің барлық кезеңдерін, соның ішінде жоғары білімді қамтуы мүмкін. Бүгінгі таңда көптеген елдер геймификация үш салада жақсы қолданылады-бұл ғылымда, білім беруде және менеджментте. Ойында қойылған мақсаттарға жету үшін адам екі қадам алға ойлауы керек-талдау, есте сақтау, салдары, шығу жолдары туралы ойлану және мүмкіндігінше тез шешім қабылдау. Геймификацияның қарқынды дамуының үш негізгі себебін анықтауға болады: нарықтың әсері, оқушылардың ойын мен оқу процесі арасындағы байланыс және ересектер арасындағы ойындарға деген қызығушылықтың артуы.

Annotation. The modernization of the education system makes it possible to apply new approaches, new solutions, and new technologies. Gaming technologies or gamification occupy a worthy place in this list. Gamification can cover all levels of the educational system, including higher education. Today, gamification is well used by many countries in three areas – in science, education and management. To achieve your goals in the game, a person has to think two steps ahead – analyze, memorize, consider the consequences, ways out and make decisions as quickly as possible. There are three main reasons for the rapid development of gamification: the influence of the market, the connection between the game and the learning process among students, as well as the growing interest in games among adults.

Модернизация системы образования позволяет применять новые подходы, новые решения, новые технологии. Достойное место в этом списке занимают игровые технологии или геймификация. Геймификация может охватывать все ступени образовательной системы,

включая и высшее образование.

До недавнего времени считалось, что видеоигры «убивают» время и наносят вред геймерам, но это мысль былых времен. Доказано до сегодняшних дней немалым количеством ученых, что видеоигры развивают пространственное мышление. Популярность видеоигр растет с каждым годом и не только среди детей, но и работающей молодежи. Времена быстро меняются и применение игровых инструментов для решения стратегических задач и логического мышления называется геймификацией. Сегодня многими странами геймификация хорошо применяется в трех областях – это в науке, образовании и менеджменте. Чтобы достичь поставленных целей в игре человеку приходится думать на два шага вперед – анализировать, запоминать, обдумывать последствия, пути выхода и принимать решения максимально быстро. Все как в жизни. Поэтому сегодня стимулировать студентов к достижению поставленных образовательных целей можно при помощи механизмов видео игр. Таких примеров геймификации на сегодняшний день можно найти довольно много. Можно выделить три основные причины стремительного развития геймификации: влияние рынка, связь между игрой и процессом обучения у учащихся, а также растущий интерес к играм среди взрослых. Вся связь состоит в том, что геймификация, и видеоигры преследуют одни и те же цели: решить проблему, мотивировать и стимулировать обучение посредством игрового мышления и техник. Конечно, одно дело играть в игры для развлечения или чтобы удовлетворить дух соперничества, и совсем другое – делать это в контексте обучения на рабочем месте. Несмотря на это, применение игр в обучении имеет множество плюсов. Американский университет имени Роберта Морриса провел исследования, которые подтвердили: компьютерные игры полезны! Благодаря проведенному исследованию ученые выделили ряд положительных эффектов начиная от видеоигр до использования симуляторов игр в учебных заведениях.

Положительные эффекты такие как, – развитие логического мышление, усиление памяти, игры учат принимать решения самостоятельно, развивается общение. Несомненно, что учащиеся могут учиться и играя, ведь в конце концов во время обучения применяются и игровые техники донесения и закрепления информации. Кроме того, ученые со всего мира сходятся во мнении: игра (а именно сам цикл задача-достижение-награда) способствует выработке допамина в мозгу, что только усиливает наше желание играть. Исследователи сравнили результаты игрового обучения и обучения на основе обычного текста. Сразу после окончания учебного процесса участники эксперимента показали практически одинаковые результаты. А вот через несколько дней больше информации оставалось в памяти у тех, кто учился в игровой форме. Игры в любой форме повышают мотивацию за счет вовлечения. Нигде это не является более важным, чем образование.

Рассмотрим еще один пример – в 2009 году в Нью-Йорке была открыта школа *Quest to Learn*. Основателями школы стали преподаватели и разработчики игр, поэтому весь процесс обучения выстраивался как игра. Все обучающиеся получали задания через единую социальную сеть школы. Все задания был квестами, ученики могли пройти квесты в удобное для них время. Один из подобных примеров задания для квеста: игрок должен найти в потайном месте формулу решения квадратных уравнений. Она спрятана в библиотеке, и ученик по карте ищет полку с нужным учебником. Тогда оказывается, что ему нужно еще и проверить, та ли это формула, а это можно сделать, только попробовав решить конкретное уравнение. В результате ученик не просто получает «отлично» по предмету, а выполняет цельную игровую миссию. Действиям учеников придается некоторое значение. Это не просто поощрение за выполненное задание – ребенка захватывает история, и выполнение миссии само по себе становится наградой. Результаты всех квестов видны в социальной сети, ученики могут следить за достижениями друг друга. Так школьники узнают, кто в какой теме разобрался хорошо, и могут прийти за советом к «эксперту» при выполнении новых миссий. Школа поощряет такую помощь дополнительными баллами, потому что известно, что, объясняя другим материал, сам лучше начинаешь разбираться в предмете. *Quest to Learn* считается успешным примером

геймификации образования. По статистике, которую приводит школа, средний показатель посещаемости в школе составляет 94%. Также 54% выпускников показывают хорошие результаты на выпускных экзаменах, тогда как в обычных школах с этим справляется около 30% учеников.

Исследования показывают, что геймификация помогает осваивать новые навыки, формирует самостоятельность и мотивирует сотрудников. Кроме этого, с помощью игровой механики можно повлиять на коммуникации внутри компании, культуру организации и эффективность работы. В конце концов, многие топ-менеджеры признались, что добились определенного успеха благодаря тому, что смогли предварительно обработать и проиграть «сценарий» развития компании, благодаря играм-симуляторам. Это еще раз подтверждает, что уже сейчас нужно внедрять геймификацию в образовательную систему всех поколений.

Один из наиболее известных образовательных проектов, содержащий элементы геймификации, – онлайн ресурс по изучению английского языка *Lingualeo*. За достаточно короткий промежуток времени данный ресурс сумел завоевать огромную популярность и стать значимым явлением в образовательном сегменте. Все это удалось достичь за счет внедрения игровых элементов в процесс обучения.

Самый известный пример геймификации в науке – вышедшая в 2008 году онлайн-игра *Foldit*. Она создана в Вашингтонском университете и посвящена фолдингу белка. Белок представляет собой цепь аминокислот, которая при разных условиях сворачивается в организме в трехмерную структуру. В *Foldit* игроки сворачивают подобные цепи и за каждую удачную свертку получают очки. Ученые фиксируют самые сложные получившиеся структуры, и это помогает, например, в поиске новых вакцин. В 2010 году для игры был создан квест, в ходе которого игроки выясняли, как свернут белок ретровируса, который вызывает СПИД у обезьян. С этой задачей ученые не могли справиться в течение пятнадцати лет, а две команды игроков *Foldit* решили ее за десять дней. По результатам исследования в журнале *Nature* была опубликована статья, и названия команд *Foldit*, внесших наибольший вклад в открытие, вписали в нее в качестве авторов. Зарабатывая виртуальные очки, человек приходит к успеху в реальной сфере деятельности: начинает лучше учиться, работать или делать научные открытия.

Игровая механика – это процесс, который приводит в движение игру и делает ее интересной. Во-многом поэтому при геймификации важна постоянная обратная связь: игрок с помощью очков и бейджей понимает, что движется к прогрессу. А организатор способен среагировать на новые потребности игроков и изменить процесс.

Мир игры связан с сторителлингом, то есть с прохождением миссии – это история, которая поэтапно разворачивается перед игроком. Участник вовлекается в игру, потому что неосознанно сам становится персонажем, который будет влиять на дальнейшие события. Еще один преимущественный инструмент геймификации – обучение путем проб и ошибок. В случае если игрок-студент принимает неправильное решение и проваливает миссию, но это не может стать поводом закончить игру. Всегда можно исправить ошибку, скорректировать поведение, повторно пройти миссию и наконец, выиграть. Чтобы игра не стала катализатором для отказа от учебной игры, нужно будет проводить «разбор» игры по ошибкам с возможными вариантами для положительного исхода.

В условиях геймификации учебно-познавательного процесса частично, а иногда и полностью, видоизменяются деятельность и роли учителя и обучающихся. Деятельность педагога приобретает новые особенности:

а) роль педагога становится менее авторитарной. Поскольку обучение ведется по определенному плану, это позволяет обучающимся ознакомиться с темами пропущенных занятий. Кроме этого, оценивание результатов обучения с помощью цифровых ресурсов геймификации становится менее предвзятым.

б) педагог получает больше возможностей подходить к учебному процессу творчески. Сегодня нетрадиционные, более творческие задания более популярны, например, создание интеллектуальных карт, прием коллажирования, использование учебных видеофильмов и т. д.

в) возможности изучения учебных предметов становятся шире, например, при изучении дисциплины «Модуль социально-политических знаний (Культурология)» у обучающихся появляется возможность посещения музеев всего мира в онлайн-режиме.

г) освобождение педагога от рутинных операций учебного процесса (например, автоматизация и игрофикация процесса проверки знаний), что позволяет ему сконцентрироваться на оказании помощи обучающимся. Появляется временной ресурс для коррекции знаний обучающихся и исправления ошибок.

Казахстан всегда активно поддерживает новые тренды в образовании. Внедрение новых идей и технологий в учебную систему – долгий процесс. Чаще всего преподаватели просто-напросто не готовы использовать новые технологии на своих занятиях. Стереотип о том, что эффективно учиться на стыке образования и развлечения невозможно, слишком силен даже среди молодых педагогов. Но лишь применяя новые, неконсервативные, нестандартные решения и идеи можно добиться лучших результатов в образовательном процессе. Геймификация способствует вовлеченности обучающихся, персонализации учебного процесса, придает гибкость образовательному процессу делая его интересным, познавательным и практикоориентированным. Образование всегда считалась консервативной областью, но с приходом цифровых и сквозных технологий консервативная система должно превратиться в инновационную систему, открытую для новых идей, решений и проектов.

Сейчас трудно найти современную область научных исследований, где бы не использовались методы математической статистики. В последнее время они нашли широкое применение в медицине, психологии, социологии, педагогике, физической культуре и спорте, т. е. в областях, сравнительно недавно считавшихся далекими от математики. Методы математической статистики применяются при обработке результатов измерений в спорте, поэтому являются неотъемлемым инструментарием учебной дисциплины «Спортивная метрология» на бакалавриате и «Математические методы в научно-педагогических исследованиях» у магистрантов.

Из опыта применения геймификации в Казахской академии спорта и туризма

В Казахской академии спорта и туризма у студентов старших курсов и магистрантов успешное освоение учебного материала способствует приобретению будущими специалистами в области спортивной педагогики навыков применения наиболее распространенных и достаточно эффективных методов контроля состояния спортсмена и математико-статистической обработки результатов. Учебный материал, мы считаем, эффективно представлять в форме, сочетающей элементы лабораторного практикума и деловой игры, позволяющей развивать у студентов творческое мышление при решении педагогических задач и быстро адаптироваться в профессиональном отношении после окончания вуза.

В ходе деловой игры студент имитирует работу тренера ДЮСШ, решая ряд педагогических задач по управлению тренировочным процессом. Преподаватель, выполняя функцию руководителя игры, выступает в роли инструктора-методиста.

Каждое занятие начинается с ознакомления студентов с моделью ситуации и последующей выдачи заданий и инструкций по решению студентом-«тренером» поставленной педагогической проблемы.

Определенная часть учебной работы выполняется студентами в часы срсп. Во время аудиторных занятий студенты анализируют результаты работы, уточняют исходные данные, проводят дополнительные расчеты, принимают педагогические решения.

ИГРОВАЯ СИТУАЦИЯ

На практических занятиях предлагается игровая ситуация, позволяющая студентам щутить атмосферу работы в коллективе ДЮСШ. Каждый студент имитирует работу тренера по подготовке группы из 10 спортсменов. Студенты могут имитировать работу тренеров любого вида спорта, но в этом случае в процессе сбора, обработки и анализа

статистической информации ими должна быть учтена специфика этого вида.

ОСНОВНАЯ ЗАДАЧА

Инструктор-методист (преподаватель) предлагает «тренерам» (студентам) внедрить в учебно-тренировочный процесс новую методику, являющуюся, по мнению ее авторов-разработчиков, эффективной для развития скоростных качеств высококвалифицированных спортсменов. Для того, чтобы решить, следует ли использовать эту методику, «тренерам» рекомендовано проверить на тренируемых ими спортсменах эффективность предлагаемой методики.

РЕШЕНИЕ ЗАДАЧИ

Для проверки эффективности указанной методики «тренер» должен проследить, как в ходе тренировок по проверяемой методике изменяются показатели, характеризующие скоростные качества у спортсменов. Данные об этих показателях он получает с помощью выполняемого спортсменами специального теста. Чтобы быть уверенным в достоверности результатов тестирования, «тренер» рассчитывает показатели надежности и информативности специального теста. При необходимости он принимает меры по повышению надежности теста или его замене на более информативный. Убедившись в достаточной надежности и информативности теста, «тренер» с его помощью определяет у спортсменов исходный уровень развития скоростных качеств и уровень их развития после двух месяцев тренировок по проверяемой методике.

Статистическая обработка и сравнение результатов исходного и окончательного тестирования позволяет «тренеру» оценить эффективность проверяемой методики.

Вся игра разделена на 5 этапов. На каждом этапе «тренер» решает определенную спортивно-педагогическую задачу и принимает конкретное педагогическое решение.

Материалы анализа и принятые «тренером» решения оформляются в виде отчета и представляются руководителю игры (преподавателю). Они обсуждаются также на «педагогическом совете СДЮСШ», в форме которого проводится одно из последних занятий учебной группы по определенному предмету.

I этап деловой игры - КОНТРОЛЬ И ИЗМЕРЕНИЯ В СПОРТЕ

II этап деловой игры - МАТЕМАТИЧЕСКИЕ МЕТОДЫ СТАТИСТИЧЕСКОЙ ОБРАБОТКИ РЕЗУЛЬТАТОВ ИЗМЕРЕНИЙ В СПОРТЕ

III этап деловой игры - ОЦЕНКА НАДЕЖНОСТИ ТЕСТА ДЛЯ КОНТРОЛЯ ЗА РАЗВИТИЕМ СКОРОСТНЫХ КАЧЕСТВ

IV этап деловой игры - ОЦЕНКА ИНФОРМАТИВНОСТИ ТЕСТА

V этап деловой игры - ОЦЕНКА ЭФФЕКТИВНОСТИ МЕТОДИКИ ТРЕНИРОВКИ

Так, например, можно рассмотреть возможность применения аналитической математики в области спорта с целью нахождения оптимального состава игроков. Формулируется задача, переводится на математический язык и решается с помощью математических методов.

Ситуация происходит в баскетбольном клубе, где есть свой опытный тренер, который замечательно знает каждого игрока и перед которым не встает проблема распределения между ними игровых амплуа. Но если в команде достаточно «длинная скамейка» (большое количество запасных игроков), то задача распределения обязанностей с использованием дополнительных игроков принимает более сложный характер. В таком случае тренеру может хорошо помочь рассмотрение этой ситуации на примере соответствующей математической модели.

Первоначально рассмотрим более простую и часто происходящую ситуацию. После долгого спада в команде были расторгнуты контракты как с тренером, так и с рядом игроков. Их места заняли новые тренер и игроки соответственно. Очевидно, что новый наставник недостаточно знаком с игроками и их возможностями. Поэтому перед ним встает задача: распределить между игроками их обязанности так, чтобы общая результативность в действиях всей команды была максимальной.

Используя методы исследования операций, попытаемся помочь тренеру. Первоначально переформулируем задачу с бытового уровня на язык математики и начнем построение её модели. Если нет никакой информации о игроках, то понятно, что можно принимать решение наугад. Поэтому для нас будет полезно иметь какие-либо минимальные сведения. Для этого нужно применить какой-либо приём, позволяющий в сжатые сроки ознакомиться с возможностями всех игроков. Например, проведем серию тестов, позволяющих оценить способности игры всех членов команды на различных позициях. Действия игроков (назовем их A , B , C , D , E) оцениваются по пятибалльной шкале.

Некоторые тренеры могут сказать, что это все ни к чему, ведь каждый игрок имеет свой амплуа, и нет смысла ставить, например, крайнего на позицию защитника, или защитника на позицию центрального. В какой-то степени – это так, но при наличии значительного числа запасных игроков проблема формирования состава на игру приобретает особую сложность. Математические методы исследования позволяют решить такого рода задачу. Применение математических методов в данной области решения задач позволяет найти оптимальный состав игроков.

В качестве заключения хочется процитировать исполнительного директора по академическим инновациям Университета Пенсильвании Барбару Куршан. В своей колонке для *Forbes* Барбара пишет, что "ключ к геймификации образования – не в том, чтобы поставить одно над другим, а в том, чтобы найти то "сладкое место" между педагогикой и вовлечением, где учебный процесс пересекается с развлечениями".

Список литературы:

1. Шмаков С.А. Игры учащихся – феномен культуры. М.: Новая школа, 1994. 238 с.
2. Щуркова Н.Е. Новое воспитание. М.: Педагогическое общество России, 2000. 128 с.
3. Варенина Л. П. Геймификация в образовании // Историческая и социально-образовательная мысль. 2014. Т. 6
4. Орлова О. В., Титова В. Н. Геймификация как способ организации обучения // Вестник Томского Государственного Педагогического Университета. 2015. № 9 (162).
5. Полякова В. А., Козлов О. А. Воздействие геймификации на информационно-образовательную среду школы // Современные проблемы науки и образования. 2015. № 5.
6. Deterding S., Sicart M., Nacke L., O'Hara K., Dixon D. Gamification: using game-design elements in non-gaming contexts. New York: ACM Press, 2011. P. 2425-2428. URL:

УДК :574.24

ЭКОЛОГИЧЕСКАЯ КУЛЬТУРА – СОВРЕМЕННЫЙ ВЗГЛЯД НА ОКРУЖАЮЩУЮ СРЕДУ.

*Тиллаходжаева Х.Д.,
доцент кафедры История Узбекистана,
Ташкентского государственного
технического университета им. И. Каримова,
Ташкент, Узбекистан
trhurshida@bk.ru*

Аннотация. В статье идет речь о формировании экологической культуры, также приводятся данные об осуществляемых работах в этой сфере. Данная статья посвящена вопросам взаимосвязи процесса формирования экологической культуры и организации экологического образования в современном Узбекистане. Рассмотрены проблемы научного подхода к данному вопросу, необходимость тесного сотрудничества образовательных учреждений и организаций, ответственных к охране окружающей среды.

Ключевые слова: экологическая культура, природа, экологическое образование, педагогическое исследование, окружающая среда.

Abstract. The article deals with the formation of environmental culture, and also provides data on the work carried out in this area. This article is devoted to the issues of the relationship between the process of formation of environmental culture and the organization of environmental education in modern Uzbekistan. The problems of the scientific approach to this issue, the need for close cooperation between educational institutions and organizations responsible for environmental protection are considered.

Key words: ecological culture, nature, ecological education, pedagogical research, environment.

Изучая два ренессансных периода, которые даровали наши предки мировой истории, мы еще раз убеждаемся, что проблемы образования народов Средней Азии связаны с национальными традициями и нормами поведения, признанными с древних времен. Согласно историческим источникам, первые организационные формы обучения и воспитания появились в виде античных школьных прототипов еще в жизни родовых общин, т.е. в эпоху палеолита, одновременно с понятием общины. [4, с. 19]. Таким образом, в то время важную роль в воспитательном процессе в жизни предков играли различные ценности народа, выраженные в нравственных и религиозных устоях.

Вопросы актуальности экологии и экологических проблем современности рождают актуальность вопроса каким образом и в каком качестве нужно формировать экологическую культуру и воспитывать человека. Ясно одно, что воспитание экологического сознания и формирование экологической культуры личности является сложным, многогранным, многоаспектным учебно-воспитательным процессом. Ключевым инструментом формирования у граждан экологических знаний, умений, взглядов и ценностей являются экологическое образование и образование в целях устойчивого гармоничного развития.

В Узбекистане экологическое образование поставлено во главу угла системы образования, воспитания и формирования всесторонне развитой личности (баркамол шахс). Формированием экологической культуры занимается как сама система образования, семья, так и многие общественные институты гражданского общества.

В то же время верно то, что экологическая культура, направленная на решение экологических проблем, находился и находится в центре внимания образовательного процесса, наряду с национальными ценностями. Потому что в обществе экологическая

культура формируется и развивается неотрывно от других экологических процессов и факторов. Безусловно, заслуживают внимания такие усилия, как пропаганда знаний о рациональном использовании и охране природы среди населения, сохранение уникальной и красивой природы путем повышения географической и экологической культуры населения. Поэтому вопросы охраны природы и ее ресурсов сегодня интегрируются в содержание системы образования с целью формирования экологической культуры подрастающего поколения.

В декабре 2017 года в послании Олий Мажлису Президент Шавкат Мирзиёев заявил, что поскольку Экодвижение превратилось в настоящую политическую силу, назрела необходимость отказа от квотирования, что создаст равные условия для всех партий и усилит их конкуренцию. В связи с этим 8 января 2019 года была создана Экологическая партия Узбекистана.

Если проблема формирования экологической культуры занимает прочное место в содержании педагогического исследования как педагогическая проблема, и если его педагогическо-дидактическая миссия становится жизненной необходимостью, то в условиях мировой глобализации решение экологических проблем должно стать предметом комплексного фундаментального научно-теоретического и практического исследования. Развивая функцию образования в формировании экологической культуры, проведение сравнительного анализа различных учений о взаимодействии человека и природы и разработка научных рекомендаций по формированию личной экологической культуры молодежи сегодня приобретает особую актуальность. Потому что, «чрезвычайно богатая и красочная культура узбекского народа формировалась и развивалась на протяжении тысячелетий в результате череды ярких исторических событий, уникальной природы нашей страны и вдохновляющего влияния разных культур» [3, с. 276].

Поэтому изучение исторических корней данного вопроса, его содержания и положения в жизни наших предков в древности, на наш взгляд, особенно актуально при определении задач не только сегодняшнего дня, но и будущего. Недостаточный охват научных исследований, основанный на педагогическом подходе к проблеме, возрастающая ее значимость в контексте глобальных экологических проблем, профессиональные факторы требуют дальнейшего расширения и углубления научных исследований.

Ежегодно 15 апреля во многих странах мира отмечается праздник «День экологических знаний». Он ведет свою историю с 1992 года когда состоялась Конференция ООН в Рио-де-Жанейро. Основная цель праздника – продвижение экологических знаний и формирование экологической культуры населения, информирование общественности о состоянии дел в области экологической безопасности и охраны окружающей среды, а также воспитание и подготовка молодежи, умеющего мыслить экологически.

Человек живет на фоне природы, тесно связан с богатствами природы, и всегда сознательно живет в стремлении эффективно пользоваться ими, повинуется природе, получает от природы материальные блага в соответствии с обилием и необходимостью. Однако иногда невольно (именно из-за недостатка воспитательных факторов или неполноценного формирования экологической культуры) он пытается получить сверх нормы необходимых ему природных ресурсов, вместо того, чтобы подчиняться природе.

В результате возникает дисбаланс в отношениях, и в следствии иногда природа, а иногда человечество оказывается в затруднительном положении. Такой вывод еще в древности всегда высказывался нашими предками как предание, отраженное в устном народном творчестве, а также и в ряде источников. Необходимость быть предельно осторожным в обращении с природой, всегда быть ей подотчетным есть выражение потребности учитывать не только потребности человека, но и потребности природы.

Следует отметить, что проблемы формирования экологической культуры как решение экологических проблем достаточно проанализированы с социально-философской точки зрения. По своему обобщенному содержанию проблемы экологической культуры, анимизм, рассматривающий природу как живую, развитие натурфилософии как древнейшей отрасли

знания, взаимосвязь экологической этики с проблемами воспитания и образования должны стать источником научных исследований. Так, узбекский философ характеризовал понятие экологической культуры как «философско-этическую категорию, координирующую взаимодействие частей системы «природа-общество-человек», имея в виду диалектическую связь всех существ, способствующую сохранению окружающей среды и таким образом предохраняет всю вселенную от деградации».

Заслуживают внимания и замечания об экологической культуре, высказанные на основе социологического подхода в исследованиях экологической культуры [7, с. 256]. Они охватывают формирование экологической культуры, особенно у молодежи, причем компоненты экологической культуры в основном анализируются с социологической точки зрения.

Вопрос подхода к процессу формирования экологической культуры всегда был актуальным во все времена, на обязательной, нормативно-правовой основе. Испокон веков наши предки считали, что формирование экологической культуры должно осуществляться всеми средствами и методами, с применением различных средств воздействия. С этой точки зрения следует отметить последовательный, поэтапный подход к созданию нормативно-правовой базы формирования экологической культуры в Узбекистане. Потому что восстановление экологической культуры узбекского народа, изучение закономерностей ее развития связано с социально-экономическим, культурным уровнем общества, с сохранением все более загрязняемой природной среды. При этом следует показать не только роль антропогенных факторов, влияющих на экологический баланс биосферы, но и определить состояние детерминантации политической ситуации и найти практическое решение, которое имеет свои исторические формы и этапы» [8, с. 11].

При изучении состояния экологического образования в образовательных учреждениях выясняется, что решение ряда проблем, обозначенных в Концепции [2], стоит на повестке дня как актуальный вопрос. В частности отмечается, что в организации экологического образования остаются серьезные проблемы и недостатки, препятствующие полноценной реализации реформ в этой сфере.

Эти недостатки обусловлены неполноценным соблюдением требований к экологическому образованию, предусмотренных статьей 4 Закона Республики Узбекистан «Об охране природы» [1], содержанием государственных образовательных стандартов и учебных программ экологических знаний, умений, компетенций. Речь идет о недостаточности конкретных параметров по формированию экологической культуры обучающихся на базе экологического образования [2]. В республике существует ряд ННО, поставивших своей главной целью развитие экологического образования в стране. Среди них можно отметить деятельность ННО «Экомактаб».

Экологическая культура человека - это личность, совокупность действий, возникающих в результате взаимодействия и диалектических связей общества с природой, состоящая из динамически изменяющихся знаний, технологий производства, ценностей, верований, искусства, этики и законов, при рациональном согласовании потребностей время с будущими интересами. Процесс внедрения в сознание населения жизненной значимости нормативных правовых актов является также социальным явлением, требующим специфического практического и научного подхода.

Не будет преувеличением сказать, что формирование экологической культуры представляет собой конкретно-историческое событие, в котором социальные ценности и экономические процессы, неотделимые от природно-географической среды, развиваются от простого к сложному, снизу вверх. Это связано с тем, что процессы глобализации, усиление транснациональных корпораций, конкуренция на экономических рынках, мобильность капитала и человеческих ресурсов, расширение социальных рисков, порождаемых экологическими проблемами, резко обострили проблему состояния природной и социальной среды. На рубеже веков, в которых мы живем, локальные экологические кризисы сменяются глобальными экологическими кризисами. Его основные признаки - чрезмерное загрязнение

окружающей среды, увеличение не возобновляемых ресурсов, формирование планетарных антропогеоценозов и др. [5, с. 41].

Следует отметить, что для формирования экологической культуры современной молодежи, на наш взгляд, необходимо решение следующих ключевых вопросов, в том числе:

- основные противоречия взаимоотношений «человек-природа» следует выявить в контексте проблем формирования экологической культуры личности в обществе и существующей правовой базы, а именно научных парадигм;
- нормативная база формирования экологической культуры должна создаваться в связи с общим эко гуманистическим характером;
- в целях формирования экологической культуры молодежи и создания условий для ее духовной зрелости и физического здоровья донести до нее учение наших предков о необходимости рационального отношения к природе и окружающей среде;
- необходимо укрепление любви молодежи к Родине, ее природе, формирование духа ответственности за благополучие и согласие ближнего;
- необходимо использовать возможность активного привлечения молодежи к общественно полезному труду через формирование экологической культуры;
- все типы образовательных учреждений должны быть превращены в центры пропаганды экологической культуры;
- следует подчеркнуть роль семьи в формировании экологической культуры молодежи.
- научно-методическое обеспечение экологического образования и создание единой национальной системы всеобщего и непрерывного экологического образования и подготовки кадров для всех видов образования;
- экологическое образование и распространение экологической информации должны поддерживаться государством и общественностью.

Наконец, чтобы обобщить современные требования к экологическому образованию, важно отметить, что значение окружающей среды в нашей прекрасной стране и его охрана, рациональное использование земельных ресурсов и ресурсов недр, охрана растительного и животного мира, сбор отходов и утилизации остаются актуальными. Поэтому можно сказать, что в процессе формирования основ третьего ренессанса в истории нашего народа гражданским долгом каждого гражданина должно стать сохранение прекрасной и уникальной природы Узбекистана, принимать активное участие в защите природы сельской (городской) местности.

Список литературы:

1. Закон Республики Узбекистан «Об охране природы» от 9 декабря 1992 года №-754-ХП [Электронный ресурс]. - Режим доступа: <https://lex.uz/docs/7065> (дата обращения: 10.04.2022)
2. Постановление Кабинета Министров Республки Узбекистан от 27 мая 2019 года «Об утверждении Концепции по развитию экологического образования» [Электронный ресурс]. - Режим доступа: <https://lex.uz/ru/docs/4354746> (дата обращения: 10.04.2022)
3. Мирзиёв Ш.М. Нияти улуғ халкнинг иши хам улуғ, хаёти ёруғ ва келажаги фаровон бўлади. - Тошкент: Узбекистон, 2019. - 400 б.
4. Борнс А. Путешествие в Бухару. - М., 1848.
5. Марар О.И. Экологическая культура в современном российском обществе: автореферат дис. ... доктора соц. наук. - Москва, 2012. - 41 с.
6. Нигматов А.И. Экология: асосий атама ва иборларнинг изоҳли лугати. - Т., 2002, 15-16 с.
7. Ожегов Ю.Т., Никонорова Е.В. Экологический импульс. - М.: Молодая гвардия, 1990, 256 с.

ӘОЖ 93

ҚОЛА ДӘУІРІНДЕГІ ҚАЗАҚСТАН

Айтуар Б. М.

*әлеуметтану ғылымдарының кандидаты,
қауымдастырылған профессор*

Рысбекова Г. Е.

*педагогика ғылымдарының кандидаты,
қауымдастырылған профессор,*

*Евразия технологиялық университеті
Алматы қ., Қазақстан*

Аңдатпа. Аталмыш мақалада қола дәуірінің тарихы жан-жақты баяндалады. Б.з.б. II мыңжылдықта Қазақстан жеріндегі тайпалар металлургияның қалыптасуына зор ықпал етті. Қола ең маңызды шикізат болып табылды. Метталургияның қарқынды дамуы тайпалар арасында жеке меншіктің қалыптасуына яғни, әлеуметтік- теңсіздіктің пайда болуына алып келді. Сондай-ақ жеке-меншіктің қалыптасуымен қатар патриархаттық ру үстемдік құрды. Егін және мал шаруашылығы қарқынды дамыды.

Кілт сөздер: тайпалар, тарих, қыш құмыра, қола дәуірі, археолог, Орталық Қазақстан, Сібір.

Abstract. The article describes the history of the Bronze Age in detail. BC In the 2nd millennium, the tribes of Kazakhstan greatly influenced the formation of metallurgy. Bronze was found to be the most important raw material. The rapid development of metallurgy led to the formation of private property among the tribes, that is, the emergence of social inequality. Along with the formation of private property, the patriarchal clan dominated. Crop and animal husbandry developed rapidly.

Keywords: tribes, history, pottery, Bronze Age, archaeologist, Central Kazakhstan, Siberia.

Неолит дәуірінде байқала бастаған шаруашылық өзгерістер б.з.б. II мыңжылдықта малшылық егіншілік экономикасы мен жоғары дамыған металлургияның қалыптасуына, дамуына әкелді. Бұл Қазақстан аймағында әлеуметтік-экономикалық жағдайды түбегейлі өзгертті.

Қазақстан аймағында малшы тайпалар үлкен қуатты бірлестіктер құрды. Тайпалар арасында жайылым жерлер үшін жиі-жиі қақтығыстар болып тұрды. Қару енді жабайы аңдарды аулау үшін ғана емес, сонымен қатар тайпа аралық қақтығыстарда жиі пайдаланылды. Қару жасау металл өндеудің дербес саласына айналды[1,2].

Сондай-ақ б.з.б. II мыңжылдықтың ортасында Қазақстан тайпалары қола бұйымдарын (сырға, алқа, білезік, айна, т.б.) жасау ісін жетік меңгерді. Қола мыс пен қалайының қорытпасы болып табылды. Ол өте баяу, ең төменгі температурада балқытылды. Түсі алтын сияқты. Қола - еңбек құралдары мен қару- жарақ жасайтын ең керекті шикізат. Мысқа қарағанда қола берік болды. Қола дәуірінде экономика басты екі бағытта дамыды. Бірінші - мал шаруашылығы, екінші - металлургия.

Б.з.б. II мыңжылдықтың аяғы мен I мыңжылдықтың басында тұрғындар шаруашылықтың жаңа түрі көшпелі мал шаруашылығына көшті. Бұл тайпалар Батыс және Орталық Қазақстанның далалық аймақтарында құдық қазу арқылы сумен жабдықтаудың жаңа әдісін ойлап тапты. Қола дәуірінде Сібірдің, Қазақстанның, Орталық Азияның кең-байтақ далаларын тегі жағынан бір-біріне жақын туыс тайпалар мекендеді. Отбасылар жеке-жеке оқшауланды. Рулық қауым ішінде мүлік теңсіздігі өсті. Аналық рудың орнына аталық ру (патриархат) пайда болды. Бұл қола дәуірінің тайпалары бір-біріне өте ұқсас жаңа үлгідегі мәдениет қалдырды. Алғашқы ескерткіш табылған жер Сібірдегі Ачинск маңындағы Андронов селосының атымен ғылымда аталған «Андрон мәдениеті» деп аталады. Андрон

мәдениетінің орталығының бірі Қазақстан жері болды. Археологиялық деректерге сүйенсек, андроновшылардың көпшілігі отырықшылықпен айналысқан. Олар өзендер мен көлдердің жағаларын мекендеді.

Рулық патриархаттық отбасылардың үйлері жертөлелер болды. Үйлерінің жанынан мал қамайтын қашалар салды. Мал бағу кәсібі басым болды. Алайда егіншілік шаруашылығының кешенді сипаты орын алды. Андрон мәдениетінің негізін қалаушы тайпалар қоладан еңбек құралдарын, әшекей бұйымдарын жасауды үйренді. Металдан балталар, пышақтар, шоттар, жебенің ұштары, білезіктер, моншақтар, егін оратын орақтар, шалғылар жасады. Күнделікті тұрмыста кеңінен қолданды. Андрон тұрғындары сипаты жағынан әртүрлі зираттар тұрғызды, олар дөңгелек, төртбұрышты және сопақша таспен қоршалды. Өлікті өртеп не қол-аяғын бүктеп, тастақталардан жасалған жәшікке немесе төртбұрышты шұңқырға салып жерледі. Қола дәуірінің ерекшелігі бұл дәуірде рухани мәдениеттің ең алғашқы элементі бейнелеу өнері пайда болуында еді. Қыш құмыралардың сыртына геометриялық үлгідегі үшбұрышты, төртбұрышты, ромб тәрізді ою-өрнектер салынды. Қыш бұйымдар қолдан жапсырылып жасалынды.

Андрон мәдениетінің ескерткіштерін зерттеп, ең алғаш рет 1914 жылы А.Я. Тугаренов ашты[3,4]. Бұл мәдениеттің шығуы туралы пікір талас көп. Кеңес өкіметі тұсында бұл мәдениетке қатысты көптеген археологиялық материалдар жиналды. Андронов мәдениетінің бастапқы кезеңі б.з.б. XVIII-XVI ғасырлар, орта кезеңі б.з.б. XV-X ғасырлар болса, ал соңғы кезеңі б.з.б. X-VIII аралығын қамтиды.

Андроновшылардың этникалық тегін анықтау - тарихта күрделі дау-талас туғызатын мәселе. Кейбір ғалымдардың пікірі бойынша андроновтар фин-угор этникалық тобына жатқан десе, кейбір түрколог ғалымдар андроновшылар түркітілдес болған деген дәлел айтады. Қазақстанның андрон мәдениетін кезеңдерге бөлу мәселесімен айналысқан ғалымдар: Ә.Х. Марғұлан, К.А. Ақышев, А.Г. Максимова, С.С. Черников, Ә.М. Оразбаев, т.б[5].

Б.з.б. XII-X ғасырларда Қазақстанның далалық аймақтарында аридтік зонаға тән қуаңшылық ауа райының қалыптасуымен қола дәуірі тайпаларының өмір сүру салтында өзгерістер пайда болды. Өзен, көлдердің бойында орналасқан шағын елді мекендер пайда болды. Б.з.б. I мыңжылдықта Андрон мәдениеті тайпаларының бір бөлегі оңтүстікке қазіргі Иран мен Солтүстік Үнді жеріне барып, жаңа өркениеттердің негізін қалады. Адамзат тарихында олар «арийлер» атымен қалды.

Қола дәуірінің ерекше тағы бір мәдениеті - Беғазы-Дәндібай мәдениеті. Бұл мәдениетті 1946 жылы ашқан академик ғалым - Ә. Марғұлан[6,7]. Ол Қарағанды қаласының Беғазы-Дәндібай ауылынан табылған. Орталық Қазақстандағы андрон мәдениетін үш кезеңге бөлуге болады: Алғашқы - Нұра кезеңі, ортаңғы - Атасу кезеңі, соңғысы - Беғазы-Дәндібай кезеңі. Нұра кезеңінің тайпаларында өлікті молаға салып жерлеу ғұрпы болған. Атасу дәуірінде кен өндірісі едәуір дамыды. Бұл мәдениет Атасу өзенінен Ертіске дейінгі аралықты алып жатқан кең-байтақ даладан табылған көптеген ескерткіштермен ерекшеленеді. Сондай-ақ олардың қатарына Ақсу Аюлы-2, Ортау-2, Байбала-2, Бесоба, Бұғылы кешендері жатады. Андрон мәдениетінің ескерткіштері сонымен бірге Батыс Қазақстанда Тастыбұтақ, Қыркелді, Кемелді, Солтүстік Қазақстанда Арқайым, Бурабай, Обалы, Бүйреккөл, Оңтүстік Қазақстанда Таутары, Қаракұлдық, Түгіскен және тағы басқа да бейіттер мен қоныстардан табылды. Бұл ескерткіштерде андрон мәдениетінің дәстүрі сақталған. Дегенмен мәйіттің тұрпаты ерекше. Алайда жерлеу ғұрпы андрон мәдениетіне тән емес. Әдетте бүктелген қаңқалармен қатар аяқтарын созып, шалқасынан жатқызылған қаңқалар да кездеседі. Мұндай жерлеу ғұрпы Қазақстанның ерте темір дәуіріндегі малшы тайпалар арасында кеңінен тараған. Археологиялық қазба барысында Беғазы-Дәндібай мәдениетінен мүлік теңсіздігінің болғанын байқаймыз. Кейбір обалар гранит тақталармен белдеуленген. Бұл обалар - патриархаттық-рулық қоғамның лауазымды мүшелерінің қабірлері. Обадан табылған қыш көзелер өрнектелуі жағынан андрон ыдыстарына ұқсас.

Қола дәуірінде адамдар Орталық Қазақстанды көп мекендеген. Мұны осы өлкеден табылған отыздан астам қоныстар мен жүз елуден аса қорымдар дәлелдейді. Сондай-ақ қола дәуірі адамдарының қоныстары Шығыс Қазақстаннан да табылған. Мәселен, Ертіс, Күршім, Бұқтырма аңғарларынан осы дәуірге жататын қоныстар көп кездеседі. Бұл қоныстарды зерттеу барысында мал шаруашылығымен қатар егін шаруашылығының да болғандығын байқаймыз. Усть-Нарым қонысынан (Шығыс Қазақстан) табылған орақтар егіншіліктің болғандығын көрсетеді. Алқаптарда, негізінен, бидай, тары егілген. Қазба жұмыстарының нәтижесінде қола дәуірінде Қазақстан жерінде мекен еткен тайпалардың қоныстары анықталды. Қоныстар 610 үйден, ең үлкендері 20 үйден тұрған. Сонымен қатар олар өзен жағасында орналасқан. Бұл дәуірде өмір сүрген әрбір отбасы өздеріне ең қажетті тұрмыс заттарын жасай білді деуге болады. Мал өнімдерін азық ретінде және малдың жүнінен киім, терісінен аяқ киім, сырт киім дайындады. Теріден жасалынған сырт киімдеріне сүйектен жасалынған түймелер таққан. Олар өздерінің малдарымен бір жайылымнан екінші жайылымға көшіп- қонып жүрген: жазда - жайлауға, көктемде-көктеуге, күзде - күзеуге, қыста - қыстауға. Қоғамда азық-түліктің көбеюіне байланысты артық заттарды айырбастау белең алды. Осындай айырбас сауда барысында қоғамда әлеуметтік теңсіздік етек ала бастады. Мал шаруашылығының қарқынды дамуының барысында басқалардан өз алдына бақташылар бөлініп шықты.

Қола дәуірінде мал шаруашылығы экстенсивті дамыды. Көшіп-қонудың арқасында жаңа жайылымдарды игеру мен оның аумағын кеңейте түсу Қазақстанның далалық жерлерінде мал шаруашылығын дамытып, жылқы, қой түліктерін өсіруге қолайлы жағдай туғызды. Қазақстан аумағында мал шаруашылығымен қатар кетпенмен жер өңдеу шаруашылығы болды. Усть-Нарым (Шығыс Қазақстан) қонысынан табылған кремнийден жасалған орақ егін шаруашылығының болғанын дәлелдеді. Егін жинау барысында алғашқыда әр түрлі қола және мыс орақтар пайдаланылса, кейіннен қоладан жасалған шалғы қолданылды. Негізінен алғанда, бидай, қара бидай және тары өсірілді. Егін шаруашылығы өзінің сипаты жағынан қарапайым, мал шаруашылығына қарағанда қосалқы рөл атқарды, дегенмен ол азық-түліктің негізгі көздері болып есептелді.

Сондай-ақ егін шаруашылығында елеулі өзгерістер болды. Мұның өзі отбасылық меншіктің пайда болуына алып келді. Жайылым жерлер үшін тайпалар арасында наразылық пен қақтығыстар күннен-күнге күшейді. Қоныстар мен қорымдардан адам сүйегіне шаншылған қоладан және сүйектен жасалған найза мен жебелердің ұштары осының дәлелі болса керек. Шаруашылық жүргізудің жоғарыда айтқан түрлерімен қатар тау-кен ісі мен металлургияда маңызды рөлге ие болды. Ежелгі кезде мыс (Жезқазған, Зырян, Қаршыға, Жалтыр, Ащылы, Ұра-Төбе, Күшікбай), қалайы (Атасу, Қалба таулары және Нарым жоталары) және алтын (Степняк, Қазаншұңқыр, Балажал, Ақжал, Дайбай, Майкөпшегей, Ағабек) өндірілуі бұл аймақтардың көне металлургияның орталықтарының бірі болғанын дәлелдейді. Шамамен алғанда, Жезқазған ауданында қорытылған мыс 100 мың тоннаға дейін жеткен. Ал Успенск кенішінде - 200 мың тонна, Имантау кен орнында 48 мың тонна болған. Қазақстанның қола дәуіріндегі кешенді шаруашылық тұтастай алғанда, тиісті табиғи-климаттық жағдайларға орай салыстырмалы түрде жоғары дәрежеде дамыған.

Қола дәуірінде эгалитарлы (ерлі-зайыптылардың тең басқаруы) қоғам ыдырап, дін қалыптасты. Оған қызмет ететін абыздар болатын. Патриархальды қоғамға және тайпалық құрылымға өту кезеңі діннің пайда болуына, ата-бабаларының әруағына сыйынуға жол ашып берді. Сонымен бір мезгілде егін шаруашылығы мен мал шаруашылығын қорғайтын құдайлардың бейнелеріне табыну қоса жүрді. Қола дәуірінде адамдар отқа табынды, ол кезде мәйітті отқа жағу ғұрпы кең таралды. Күйген сүйектердің қалдықтары қола дәуірінің әр кезеңіне жататын кабірлерде кездеседі. Ертедегі адамдар от денені жын-шайтаннан тазартады және өлген адамды пәле-жаладан қорғайды деп түсінген. Қола дәуірінің кейінгі кезеңінде шаруашылық жүргізудің жаңа түрі - көшпелі мал шаруашылығының дамуына орай айға, жұлдызға табыну кең тарады, көшпенділер түнде көшіп келе жатқанда ай мен жұлдызға қарап

бағыт-бағдарды анықтайтын болған.

Қола дәуіріндегі тайпалар түгелдей табиғатқа тәуелді болған. Сондықтан адам күн, су, от және жануарлар мен өсімдіктер дүниесін алдыңғы орынға қойды. Күн мен от жылылық береді. Мұның бәрі құдіретті деп саналды. Қола дәуірінің тайпаларында ата-баба аруағына табыну және о дүниенің бар екендігіне сену кеңінен тараған. Өлген адамды тамақпен, еңбек құралдарымен, сәндік бұйымдарымен қоса жерлеген. Сонымен қатар құрбандық шалу қола дәуірінде пайда болды. Қазба барысында қоныстардан сиырдың, қойдың бас сүйектері мен сирақ сүйектерінің табылуы құрбандық шалу ғұрпының болғандығын көрсетеді. Қола дәуірінің қоныстарынан жыртқыш аңдардың (қасқырдың, түлкінің) тістері жиі кездесті [7, 13-14 бб.]. Бұл секілді жыртқыш аңдардың тістерін адамдар тек сәндік зат ретінде пайдаланып қоймай, сірә олар зұлым күштерден қорғайтын әрі күш беретін «бойтұмар» ретінде де ұстаса керек. Қазақстанның қола дәуірі - дүние жүзіндегі қола дәуірінің ажырамас бір бөлігі. Бірнеше мыңдаған жылдың өткендігіне қарамастан бүгінгі күнге дейін сақталып келе жатқан, бұдан да былай сақтала беретін әдет-ғұрып, салт- сана, әсемдік-сәндік бұйымдар халқымыздың ұлттық өнер туындысы, ұлттық болмысы, мақтанышы болып жалғасуда. Олар жаңа өмірдің рухани жан дүниесімен жаңаша жасарып, әрі қарай жалғаса бермек. Соңғы жылдары Қазақстанда қола ескерткіштері кең ауқымды зерттелуде, оның қай кезеңде болғаны мен хронологиясы жасалуда, қола мәдениетінің тарихи бірлігі мен мәдени-экономикалық мәселелері ойдағыдай шешімін табуда.

Қола ғасырындағы Қазақстан тайпалары ертедегі көшпелілердің мәдениетін қалыптастыра отырып, отбасылық меншіктің, дәлірек айтқанда жеке меншіктің шығуына алғышарт жасады. Қазақстанның қола дәуірі археологиялық жағынан едәуір жақсы зерттелінген.

Әдебиеттер тізімі

1. Шнитников А.В. Изменчивость общей увлажненности материков Северного полушария.-Мына кітапта: Записки Географического общества СССР, т 16 новая серия.М-Л., 1957, 261-264б.
2. Қазақстан тарихы, 5 т., 1-том. – Алматы: Атамұра, 1996, 1997, 2000, 2010.;
3. Оразымбетов А. Қазақстан тарихы. Алматы, 2023,15б.
4. Чапай М. Қазақстан тарихы. Алматы, 2008,16б.
5. Маргулан А.Х., Акишев К.А., Қадырбаев М.К., Оразбаев А.М. Древняя культура Центрального Казахстана. А., 1966, 104б.
6. Бегалиева А.К. Қазақстан тарихы (оқу құралы). – Алматы: Қазақ университеті, 2020, 7-11 бб.
7. Жұмақаева Б.Д. Қазақстан тарихы. Алматы, 2010, 13-14бб.

УДК 37.013.2

БІЛІМ БЕРУ ҰЙЫМДАРЫНДАҒЫ КОНФЛИКТТЕРДІҢ СЕБЕПТЕРІ МЕН БОЛДЫРМАУ ТӘСІЛДЕРІ

Таженова Г. С.,

аға оқытушы, PhD

Жолдас Г. Н.

1 курс магистранты

Абай атындағы ҚазҰПУ

Алматы қ., Қазақстан

e-mail: gzholdas@gmail.com

Аңдатпа. Бұл мақалада білім беру ұйымдарындағы қақтығыстардың негізгі себептері, олардың пайда болу механизмдері мен алдын алу тәсілдері қарастырылады. Зерттеу барысында педагогикалық, ұйымдық және әлеуметтік қақтығыстардың типологиясы анықталып, оларды басқарудың тиімді жолдары ұсынылды. Білім беру мекемелері ерекше ұйым ретінде құрылымдық, позициялық, ресурстық, динамикалық және инновациялық қақтығыстарға бейім екені атап өтіледі. Педагогикалық қақтығыстардың негізгі қатысушылары ретінде мұғалімдер, оқушылар, ата-аналар және басқару персоналы көрсетілген. Сондай-ақ, мұғалімдердің кәсіби деформациясы, эмоционалдық күйіп кетуі және конфликтогендік факторлар талданады. Зерттеуде білім беру ұйымдарында қақтығыстарды басқарудың тиімділігіне әсер ететін психологиялық және әлеуметтік факторлар ерекше назарға алынған. Негізгі мақсат – білім беру ортасында қақтығысқа бейімділікті төмендетіп, тұрақты және нәтижелі оқу-тәрбие үдерісін қамтамасыз ету.

Түйінді сөздер: конфликт, педагогикалық конфликт, басқару стилі, коммуникация, конфликтология, эмоционалдық тұрақтылық.

Аннотация. В данной статье рассматриваются основные причины конфликтов в образовательных организациях, механизмы их возникновения и методы предотвращения. В ходе исследования определена типология педагогических, организационных и социальных конфликтов, а также предложены эффективные способы их управления. Отмечается, что образовательные учреждения, как особый тип организаций, подвержены структурным, позиционным, ресурсным, динамическим и инновационным конфликтам. Основными участниками педагогических конфликтов указаны учителя, учащиеся, родители и административный персонал. Также анализируются профессиональная деформация педагогов, эмоциональное выгорание и конфликтогенные факторы. В исследовании особое внимание уделено психологическим и социальным факторам, влияющим на эффективность управления конфликтами в образовательных организациях. Основная цель – снижение конфликтогенности в образовательной среде и обеспечение устойчивого и результативного учебно-воспитательного процесса.

Ключевые слова: конфликт, педагогический конфликт, стиль управления, коммуникация, конфликтология, эмоциональная устойчивость.

Abstract. This article examines the main causes of conflicts in educational organizations, their mechanisms of occurrence, and prevention methods. The study identifies the typology of pedagogical, organizational, and social conflicts and suggests effective ways to manage them. It is noted that educational institutions, as unique organizations, are prone to structural, positional, resource-based, dynamic, and innovative conflicts. The main participants in pedagogical conflicts are identified as teachers, students, parents, and administrative staff. The analysis also covers professional deformation of teachers, emotional burnout, and conflictogenic factors. Particular attention is paid to the psychological and social factors affecting the effectiveness of conflict management in educational organizations. The primary goal is to reduce conflict-proneness in the educational environment and ensure a stable and productive teaching and learning process.

Keywords: conflict, pedagogical conflict, management style, communication, conflictology, emotional stability.

Барлық білім беру мекемелері өздеріне тән құрылымдық ерекшеліктері, қызметкерлері мен тұлғалардың лауазымына қарай берілген тиісті құқықтар мен міндеттерді көздейтін штат кестесі, өзара қызметкерлер арасындағы иерархия және байланыстар, жұмыс істеу ережелері мен нормалары, қызмет мақсаттары мен міндеттері, бағалау критерийлері және т.б. құрылымдық жүйеден тұратыны белгілі. Мұның бәрі белгілі бір қорытынды жасауға мүмкіндік береді, соның ішінде білім беру мекемелерінде пайда болатын қақтығыстар ұйымдық қақтығыстармен ортақ сипатта болуы керек деген қорытындыға әкеледі. Сонымен қатар, жүргізілген зерттеулер олардың тек білім беру ортасына ғана тән ерекшеліктері бар екенін көрсетеді. Бұл білім беру мекемесі – ерекше ұйым, өйткені онда әртүрлі жас ерекшеліктеріне тән психологиялық сипаттамалармен балаларды тәрбиелеу және оқыту жүзеге асырылады [1]. Сондай-ақ, мектеп оқушылары әртүрлі әлеуметтік топтардан шыққан отбасыларға тиесілі екенін және этникалық және ұлттық мәдениеттердің кең спектрін білдіретінін ескеру қажет. Нәтижесінде, қайшылықтардың алуан түрлілігінен білім беру процесінің барлық қатысушылары арасындағы конфликт жағдайлары туындайды.

Конфликт (лат. «соқтығыс»)- бұл мақсаттар, мүдделер, мотивтер, тілектер және т.б. арасындағы қарама-қарсы бағытталған соқтығыс.

Қазіргі уақытта конфликтілердің көптеген классификациялары бар. Субъектілерге байланысты тұлғааралық, топаралық қақтығыстар және «тұлға - топ» жүйесіндегі қақтығыстар болып бөлінеді.

Конфликттің көзіне қарай құрылымдық қақтығыстар (білім беру ұйымының құрылымдық бөлімшелері арасындағы қақтығыстар), инновациялық қақтығыстар (мектептің дамуы, білім беру процесіндегі өзгерістермен байланысты); позициялық қақтығыстар (әлеуметтік өзара әрекеттесудің әртүрлі субъектілерінің (педагогтар, ата-аналар, оқушылар) маңыздылығы туралы мәселе негізінде туындайтын қақтығыстар), ресурстық қақтығыстар (ресурстарды немесе материалдық-техникалық құралдарды бөлу және пайдалану процесінде туындайтын қақтығыстар) және динамикалық қақтығыстар (педагогикалық ұжымның әлеуметтік-психологиялық даму ерекшеліктеріне байланысты туындайтын қақтығыстар) бөлінеді.

Білім беру мекемелеріндегі негізгі қақтығыс, оның пайда болу себептері мен қатысушылардың мотивтеріне байланысты, педагогикалық конфликт болып есептеледі [2]. Педагогикалық конфликт – мұғалім мен оқушы арасындағы, мұғалім мен оқушылар тобы арасындағы қақтығыс, яғни білім беру мекемесіндегі оқыту және тәрбиелеу жұмыстарын жүргізу барысында туындайтын қайшылықтармен байланысты. Педагогикалық қақтығыс келесі түрлерге бөлінеді: іс-әрекет қақтығысы, әрекет қақтығысы, қарым-қатынас қақтығысы. Қазіргі уақытта конфликтология саласында жаңа бағыт – педагогикалық конфликтологияның қалыптасуына алғышарттар жасалған.

Сонымен қатар, білім беру мекемелерінде оқу және тәрбие процесімен тікелей немесе жанама байланысты басқа да қақтығыстар орын алады. Қалай болғанда да туындаған қақтығыстар тараптар үшін қолайлы қалыпты коммуникацияларды орнату мәселелерімен байланысты. Бұл коммуникацияларда маңызды орынды сөз және талаптардың айтылу интонациясы алады.

Конфликтіге тек мұғалімдер ғана емес, сонымен қатар білім беру мекемесінің басшылары, оқушылардың ата-аналары да қатысады. Егер бұл қақтығыстарды олардың сипатын анықтау мақсатында жалпыласақ, оларды ұйымдастырушылық қақтығыстар деп атауға болады. Оларға көбінесе «басшы – мұғалім (педагогикалық кадрлар)» жүйесіндегі қақтығыстарды жатқызуға болады, бұл типтік вертикалды ұйымдастырушылық қақтығыс болып табылады. Немесе «мұғалім – мұғалім» – горизонталды ұйымдастырушылық қақтығыс.

Жалпы білім беру мекемелерінде конфликтінің өзара әрекет диадалары анықталған:



сурет[1].

Аталған қарым-қатынас жүйелеріндегі конфликттердің өздеріне тән ерекше белгілері бар. Бұл ерекше белгілерге мыналар жатады:

- түрлерінің әртүрлілігі;
- функцияларының әртүрлілігі;
- білім беру ортасының конфликтіге бейімділігі;
- жоғары эмоционалдылық;
- конфликтінің объектісінен гөрі тақырыбына бағытталу;
- көпшілік алдында болуы;
- конфликтіден кейінгі жағдайдың шиеленісі [3].

Білім беру мекемелеріндегі қақтығыстарды жоғары эмоционалдылық, қақтығыстың тақырыбына бағдарлану, постконфликттік жағдайдағы қарым-қатынастың күрделілігі ерекшелендіреді, бұл өз кезегінде жаңа қақтығыстардың туындауына түрткі болуы мүмкін. Мұндай қақтығыстарда көбінесе қарсыластардың мінез-құлықтары мен қарым-қатынастарын реттеуші күшті эмоционалдық сезімдер болып табылады. Конфликтіге тап болған мұғалімдер жиі педагогикалық мәдениетті сақтамай, педагогикалық такт пен педагогикалық этиканы естен шығарып, «еркін» сөздерді, сөз тіркестерін және сөйлеу тәсілдерін қолданып, кейде ренжітуге дейін жететін сөздер мен әрекеттерді пайдаланады. Соңғы жылдары телеарналарда мұғалімдердің оқушыларға қатысты педагогикалық емес және қақтығыстық мінез-құлқына қатысты 10-нан астам жағдай көрсетілді. Бұл қарсыластардың объективтілігін төмендетіп, конструктивті шешімге кедергі келтіреді. Нәтижесінде – ымыраға келуден бас тарту, артық дидактикалық мінез-құлық, қарсыласын өз қателігін көпшілік алдында мойындатуға ұмтылу пайда болады. Мұның салдарынан қақтығысқа қатысушылар үшін жағымсыз моральдық және психологиялық салдарлар туындайды. Осыған байланысты көптеген педагогтар мен жалпы білім беретін мекемелердің басшылары пайда болған конфликтілерді жағымсыз құбылыс деп санайды.

Зерделенген мәліметтерде көрсетілгендей, педагогтар мен білім беру мекемелерінің басшыларының басым бөлігі қақтығыстардың пайда болуын жағымсыз құбылыс деп есептейді. Көптеген зерттеулердің нәтижелері бойынша білім беру мекемелеріндегі педагогтар мен басшылардың басым көпшілігі қақтығыстардың пайда болуын объективті құбылыс ретінде қабылдайтынын көрсетеді. Алайда, олардың туындауындағы субъективті факторлар жеткілікті дәрежеде бағаланбайды немесе мүлдем жоққа шығарылады. Негізгі себептер ретінде әлеуметтік және экономикалық әртексіліктер аталады [4]. Шынайы себептердің бұлай бүркемеленуі білім беру мекемелеріндегі ортадағы қақтығысқа бейімділікті

төмендетуге кедергі келтіретін елеулі қайшылықты қамтиды.

Конфликтологияның дамуының бастапқы кезеңдерінен бастап, жалпы білім беру мекемелеріндегі қақтығыстарды зерттеудің елеулі бөлігі педагогтар мен оқушылар арасындағы, сондай-ақ оқушылардың өзара арасындағы қақтығыстармен байланысты болды. Жалпы алғанда, оқушылар жас ерекшеліктеріне байланысты өте қозғыш және сезімтал келеді. Әрбір жаңа буынның, әсіресе қазіргі буынның «қиын жасты» еңсеру проблемаларын жыл өткен сайын өткір және драмалық түрде бастан өткеретінін атап өткен жөн. Зерттеулердің мәліметтері бойынша, он жасқа келгенде оқушылардың шамамен үштен бірі алкогольді ішіп көрген, темекі қолданып көрген [5]. Оқушылардың психологиялық қиындығы қоғамдағы үлкен жіктелуге байланысты: біреулер элиталық мектептерге қымбат көліктермен келеді, ал біреулердің қарапайым қажеттіліктерге ақшасы жетпейді. Соңғы уақытта оқушылар мен мұғалімдер арасындағы қатынастарда «этникалық фактор» да күрделене түсті. Осындай зерттеулердің мысалы ретінде педагогика ғылымдарының докторы мен кандидаты дәрежесін алу үшін қорғалған диссертацияларды айтуға болады [6].

Елімізде педагогтар арасындағы қақтығыстарды зерттеу едәуір аз жүргізілген [7]. Педагогикалық кадрлардың қақтығыстарды шешуге дайындықтарын қалыптастыру бойынша зерттеулер жүргізілді [8]. Мектепте конфликтологиялық қызмет құру мәселесі қойылды [9]. Жалпы білім беру мекемелеріндегі қайшылықтарды еңсеру және оларды басқару үшін қақтығыстарды қолдану бойынша зерттеулер жүргізілді [10]. Қақтығыстық әлеуетті өлшеу әдістерін зерттеу мәселесін әзірлеу қызығушылық тудырады [11].

Білім беру мекемелеріндегі қақтығыстар бойынша психологиялық зерттеулерді атап өткен жөн [12]. Бұл зерттеулер проблематикасының алуан түрлілігімен ерекшеленді және негізінен «педагогикалық психология» бағыты бойынша жүргізілді. Олар көптеген педагогикалық кадрлардың жалпы қақтығыстық сипатымен сипатталды. К. Томас тестін қолдану шамамен 20% мұғалімдердің қақтығыс жағдайында тек ашық қарсыласу мен бәсекелестікке бағдарланғанын, ымыра іздеуге бейім еместігін көрсетті, ал шамамен 20% қақтығыстан қашу моделін таңдап, қайшылықтарды шешудің жолын іздеуге тырыспайды және осылайша қақтығысты ушықтырады.

Жалпы білім беретін мекемелердің басқару объектісі ретіндегі психологиялық күрделілігі және педагогикалық кадрлардың психологиялық күрделілігі туралы зерттеулер назар аударуға тұрарлық. Олардың деректеріне сәйкес, жалпы білім беретін мекеменің психологиялық күрделілігі келесі жағдайлармен анықталады.

Біріншіден, жалпы білім беретін мекеменің басқару объектісі ретінде жағдайының тұрақсыздығы. Оқушылардың мінез-құлқы мен қарым-қатынастарына, олардың арасындағы қақтығыстарға байланысты әртүрлі экстремалды факторлардың үнемі әсер етуі байқалады.

Екіншіден, кәсіби қызмет субъектілері ретінде педагогикалық кадрлардың психологиялық күрделілігі. Атап айтқанда, жалпы білім беретін мекемелерде ұзақ жылдық жұмыс өтілі бар педагогикалық кадрлардың жартысына жуығы анық көрінетін психологиялық акцентуацияларға ие, әсіресе ішкі бақылаудың әлсіреуіне байланысты айқын истероидты қасиеттерімен сипатталады [13]. Бұл мәліметтер басқа зерттеулердің нәтижелерімен де расталады. Истероидтылық көбінесе жоғары эмоциялылық, өзін-өзі тым жоғары бағалау, назар аударуға ұмтылу, жеке басына ерекше құрмет көрсету талабымен көрінеді [14]. Истероидты тұлғалар сыртқы радикализмге бейім келеді. Әйелдер көпшілік құрайтын жалпы білім беретін мекемелерде истероидтылықтың таралуы да байқалады. Дегенмен, истероидтылықтың оң қырлары да бар. Истероидтар көбінесе жоғары өздігінен берілу, жұмыстағы жауапкершілік, моральдық, тек материалдық емес ынталандыруды бағалау қасиеттерімен ерекшеленеді. Оларда эмпатия деңгейі жоғары, шығармашылық қабілеті күшті, бұл олардың оқушылар арасында беделін арттырып, танымал болуына ықпал етеді.

Көптеген мұғалімдер эмоционалдық күйіп кетуге бейім. Ол қызмет барысында теріс функционалдық күйлердің басым болуына байланысты пайда болады. Эмоционалдық күйіп кету кәсіби қызметтің тиімділігі мен сенімділігіне теріс әсер етеді, қызметке деген қызығушылықты төмендетеді. Қазіргі уақытта күйіп кету мәселесі бойынша екі мыңға жуық

жұмыс жарияланды, бірақ бұл мәселе әлі де өзекті болып отыр.

Педагогикалық кадрлар кәсіби деформацияға ерекше бейім екені анықталды. Бірдей міндеттерді шешу, педагогикалық шығармашылықтың жоқтығы немесе жетіспеушілігі көптеген проблемаларды қабылдау мен түсінуді қарапайымдатып, оларды стереотиптендіруге әкеледі. Мұның салдары ретінде көп жағдайда, әсіресе педагогикалық жұмыс өтілі көп педагогтарда, негізсіз даулы жағдайлар туындайтын, бірақ дәлелденбеген қатал бағалаулар мен пайымдаулар жиі кездеседі. Осыдан педагогтар өз қызметін «қарапайымдатуға», «барлығын жүрекке жақын қабылдамауға», өз міндеттеріне формалды түрде қарауға ұмтылуы орын алады, бірақ өз ісіне жоғары берілу көрсеткен кезде. Педагогикалық кадрлардың психологиялық қиындығын зерттеу барысында оларды конфликтоген ретінде анықтайтын бірнеше факторлар табылды:

- психикалық тұрақтылықтың төмендеуі;
- қызмет барысында теріс функционалдық жағдайлардың (шаршау, стресстер)

басым болуы;

- мамандық таңдаудағы қателікке байланысты тұлғааралық қақтығыс;
- кәсіби мағыналық құрылымдардың деформациялануы;
- рефлексиялық мәдениеттің реттеуші рөлінің төмендеуі;
- кәсіби құндылықтардың редукциялануы;
- «кешіктірілген әлеуметтік мақұлдау».

Психологиялық зерттеулер мен сараптамалық бағалаулар педагогикалық кадрлардың дұрыс емес кәсіби бағдарлануы, тұлғалық кәсіби дамуға қатысты қате көзқарастары негізінде пайда болатын конфликтогендерді анықтауға мүмкіндік берді:

- кәсіби қызметке қызығушылықтың болмауы;
- оқушылармен авторитарлық мінез-құлыққа деген қате психологиялық бағдарлар;
- экстрапунитивті реакциялардың басым болуы;
- жіберілген қателіктердегі субъективті себептерді жоққа шығару;
- кәсіби өсуге ұмтылыстың болмауы.

Білім беру ұйымдарындағы конфликтілерді анықтау үшін арнайы кешенді зерттеулер қажет. Педагогикалық кадрлардың психологиялық қиындығына байланысты жалпы білім беру ұйымдарында вертикалды қақтығыстар жиі кездесуде, бұл шынымен педагогикалық қақтығыстар емес, дегенмен олар осылай көрсетіледі. Бұл негізінен ұйымдық қақтығыстар. Қақтығысқа бейім болатындар арасында жалпы білім беру ұйымдарының басшылары да бар. Олардың қақтығыс деңгейі «жоғары-орташа» деп бағаланады. Бұл құбылыстың себептері зерттеулер мен сараптамалық бағалаулар нәтижесінде анықталды [15]:

- «мұғалімдерден шыққан» (яғни, мұғалімдердің барлық психологиялық мәселелерін жинақтаған);
- жоғары өзін-өзі бағалаумен басқарушылық құзыреттіліктің жетіспеушілігі;
- директивті басқару стиліне ерекше бағдарлану;
- жалған авторитеттің болуы;
- манипуляциялауға бейімділік;
- білім беру ұйымын басқарудағы гендерлік мәселелер (маскулинділік, рөлдік қақтығыстар және т.б.).

Аталған конфликті себептері бір-бірімен тығыз байланысты. Оларды жүйелеу, байланыстардың (әсіресе иерархиялық) орнатылуы мен жүріп өту динамикасын анықтау, сондай-ақ қақтығыстарды ауырлататын және асқындыратын сөз тіркестері мен сөйлеу амалдарының қате қолданылуы қазіргі зерттеушілер – конфликтологтар мен зерттеуші-лингвисттердің жұмысының заманауи негізін құрауы тиіс.

Білім беру ұйымдарындағы конфликтілер – бұл тек жағымсыз құбылыс қана емес, сонымен қатар ұйымды дамыту үшін мүмкіндік те болып табылады. Қақтығыстарды дұрыс басқару арқылы педагогикалық үдерісті жақсартуға, ұйым ішіндегі коммуникацияны нығайтуға және оқу сапасын арттыруға болады. Осы мақсатта тиімді басқару стратегияларын

қолдану, эмоционалдық тұрақтылықты арттыру және педагогикалық ұжым мен оқушылар арасындағы қарым-қатынасты жақсарту басты міндет болып табылады.

Білім беру мекемелеріндегі қақтығыстарды азайтуға бағытталған кешенді шаралар осы саладағы тұрақтылық пен нәтижелілікті арттыруға мүмкіндік береді.

Әдебиеттер тізімі

1. Бабосов Е.М «Конфликтология» // Минск Тетра системс, 2000ж.
2. Бабанский Ю.К. «Педагогикадағы қақтығыстарды басқару» // М.: Педагогика, 2003ж.
https://www.phantastike.com/pedagogics/pedagogic_sbabanskiy/html/
3. Климов Е.А. «Педагогикадағы тұлғалық қақтығыстар» // М.: Издательство МГУ, 2004ж.
https://chsu.kubsu.ru/arhiv/2008_2/2008_2_Lezhenkina.pdf
4. Арымбаева А. Шиеленістану // Шымкент, 2007ж.
5. Сауранбаев Н.Т. 70000 сөз Орысша-қазақша сөздік // Алматы, Дайск-пресс, 2005ж.
http://elib.kstu.kz/en/lib/?e_kls=%D0%A1%D0%B0%D1%83%D1%80%D0%B0%D0%BD%D0%B1%D0%B0%D0%B5%D0%B2&e_viewdb=IBIS&e_sort=alf
6. Қожахметова К.Т. «Қақтығыстар психологиясы: Білім беру ұйымдарындағы алдын алу және басқару» // Алматы, Қазақ университеті баспасы, 2020ж.
<https://magkaznu.kz/>
7. Сейітқазиева, Н. Т. «Білім беру ұйымдарындағы конфликтология: теория және практика» // Нұр-Сұлтан: Фолиант, 2021ж.

ӘӨЖ 811.511

ТӘУЕЛСІЗДІК ФАКТОРЫНЫҢ ҚАЗАҚ ТІЛІНІҢ ДАМУЫНА ӘСЕРІ

Сейітнұр Жарас

*Психология ғылымдарының кандидаты,
METU_University-нің әлеуметтік-гуманитарлық пәндер және әлем тілдері кафедрасының
қауымдастырылған профессоры
Алматы қ., Қазақстан
zharas.1969@mail.ru*

Аңдатпа. Бұл мақала еліміздің саяси тәуелсіздік алуының ұлттық психологиямызға тигізген ықпалы, соның ішінде қазақтардың ана тілінің дамуына тигізген ықпалын қарастырады. Әсіресе, «Жаңа гуманитарлық білім. Қазақ тіліндегі 100 жаңа оқулық» жобасының маңызды рөлі ерекше атап өтіледі. Автохтон халықтың төл тілін, мәдениеті мен құндылықтарын, ата-бабалары аманат ретінде қалдырған жері, ұлттық тарихымызды сақтап қалудың маңызы ашылып көрсетіледі. Ұлттық стратегиялық мақсаттың кейбір аспектілеріне тоқталады. Әсіресе, ұлттық мүддеге сай келетін әдіснаманы әзірлеу әлеуметтік-гуманитарлық саладағы мамандардың айырықша міндеті екендігі айтылады.

Кілт сөздер: тәуелсіздік факторы, мемлекеттік тіл, ұлттық психология, ұлттық сана, жаңа гуманитарлық білім, ғылыми терминология проблемалары

Аннотация. В данной статье рассматривается влияние политической независимости нашей страны на нашу национальную психологию, в том числе ее влияние на развитие казахского языка. Особо отмечена важная роль проекта «Новое гуманитарное образование. 100 новых учебников на казахском языке». Раскрыта важность сохранения

родного языка, культуры и ценностей автохтонного народа, земли, оставленной их предками, и развитие нашей национальной истории. Затрагиваются некоторые аспекты национальной стратегической цели. Особенно подчеркивается, что разработка методологии, отвечающей национальным интересам, является важной задачей специалистов социально-гуманитарной сферы.

Ключевые слова: фактор независимости, государственный язык, национальная психология, национальное сознание, новое гуманитарное образование, проблемы научной терминологии.

Abstract. This article examines the impact of our country's political independence on our national psychology, including its impact on the development of the Kazakh language. The important role of the project "New Humanitarian Education. 100 new textbooks in the Kazakh language". The importance of preserving the native language, culture and values of the indigenous people, the land left by their ancestors, and the development of our national history is revealed. Some aspects of the national strategic goal are touched upon. It is especially emphasized that the development of a methodology that meets national interests is an important task for specialists in the social and humanitarian field.

Keywords: independence factor, state language, national psychology, national consciousness, new humanitarian education, problems of scientific terminology.

Қазақ этносының ХХ ғасырдың соңында тәуелсіздік алуы ұлттық санаға өте күшті әсер етті. Ата-бабаларымыз аңсаған егемен ел болуы арманы іске асты. Бодандық бұғауынан босау барысындағы айтулы күндер тарихымызға алтын әріппен жазылды. Өткен шаққа бір сәт көз жүгіртейік. ХХ ғ. 90-жылдары әлемдегі соңғы алып империя КСРО ыдырау үстінде тұрған кезі еді. Қазақ КСР-нің соңғы сайланған Жоғарғы Кеңесі Қазақстанның егемендігі мен тәуелсіздігін баянды еткен аса маңызды тарихи заңнамалық құжаттар қабылдады. Соның бірі - Қазақстанның дербес және тәуелсіз мемлекет болу ұмтылысын растайтын алғашқы заңнамалық акт 1990 жылы 25 қазанда Республиканың Жоғарғы Кеңесі қабылдаған Қазақ КСР-нің мемлекеттік егемендігі туралы Декларация. Оның тарихи маңызы, ең алдымен, Қазақстанды халықаралық құқықтың субъектісі ретінде айқындауы еді. Декларация мемлекеттік тәуелсіздігімізді паш ету жолындағы еліміздің мемлекеттік-құқықтық жүйесінің одан әрі дамуына негіз болған алғашқы тарихи заңнамалық акт болды. Бүгінде біз бұл күнді Республика күні – Қазақстандағы жалғыз ұлттық мереке деп атап өтеміз. Ал мемлекеттік мереке дәрежесі бар 1991 жылдың 16 желтоқсаны - Ұлт Рухының шарықтау сәтін айшықтайтын тарихи маңызды күн. Бұл күні Қазақстанның Жоғарғы Кеңесі «Қазақстан Республикасының мемлекеттік тәуелсіздігі туралы» Конституциялық заңын қабылдады. Ол мемлекеттік егемендік туралы Декларацияның негізгі идеяларын дамыта келе, республиканың экономикалық, құқықтық, әлеуметтік-мәдени және саяси дамуының негізгі бағыттарын нақты белгілеп берді.

Бірнеше ғасырларға созылған қазақтардың ұлттық тәуелсіздікке жету жолындағы күресі өз нәтижесін берді. Әлемдік картада өз туы мен елтаңбасы бар жаңа мемлекет пайда болды. Қазақстан 1992 жылдың 2 наурызында Біріккен Ұлттар Ұйымына толыққанды мүше болып әлемдік деңгейде мойындалды. 1992-1999 жж. БҰҰ-ғы Қазақстан Республикасының Тұрақты өкілі болып Арыстанбекова Ақмарал Хайдарқызы тағайындалды. Тарихта алғаш рет БҰҰ жүйесіндегі маңыздылығы бойынша екінші лауазымға — БҰҰ Бас хатшысының орынбасарлығына Қасым-Жомарт Тоқаев тағайындалды, ол БҰҰ-ның Женевадағы бөлімшесінің Бас директоры және Қарусыздану жөніндегі конференцияның Бас хатшысы болып табылады. Оның тағайындалуы қазақстандық өкілдің жоғары кәсіби, саяси деңгейін және мемлекетіміз бен оның Басшысының мәртебесінің мойындалғанын көрсетті.

Ресми мойындалған егемен мемлекет ретінде Қазақстан өз территориясы шеңберінде толық дербес бақылауды жүзеге асыра алады. Саяси ғылымдарда егемендік әдетте мемлекеттің ең маңызды атрибуты ретінде танылып, оның белгілі бір аумақ шегінде өзін-өзі

толық басқаруын қамтамасыз ете алуы, яғни ішкі және сыртқы саясатты жүргізудегі тәуелсіздігі мен үстемдігі бар, халықаралық құқық субъектісі түрінде анықталады. Бүгінде Қазақстан әлем мойындаған тәуелсіз мемлекет.

Дегенімен, саяси легитимді билігі бар Қазақстанды шет елдер ғана емес, ең алдымен өз азаматтарының мойындауы да маңызды. Заңды деп саналатын билік көбінесе билікті жүзеге асыруға құқығы мен зор беделге, халық тарапынан белгілі бір сенімге ие болады. Саяси заңдылық басқарудың негізгі шарты болып саналады, онсыз үкімет заңнамалық тұйыққа тіреледі және күйреуге ұшырайды. Бұл жерде Қазақстан халқының басым бөлігін құрайтын қазақтардың ресми биліктің заңдылығын мойындауы өте маңызды. Мемлекетқұрушы ұлттың саяси билікті зорлықсыз келісімді түрде құптауы, бағынуы - мемлекет тұрақтылығының басты кепілі. Халық қалауына қарсы биліктің ғұмыры баянды емес болатындығын өмірдің өзі көрсетіп отыр. Тек шағын топтың (олигополияның), ықпалды элитаның билікті заңды деп санауы жеткіліксіз екен. Әділетсіз билеушілер ерте ме әлде кеш пе халықты басқару құқығынан айырылады. Халықтың басым бөлігі мойындаған билік қана өміршең.

Қазақстан Республикасының заңды президенті Қасым – Жомарт Кемелұлы Тоқаевтың 2021 жылдың 5 қаңтарында «Тәуелсіздік бәрінен қымбат» атты бағдарламалық мақаласы жарық көрді [1]. Бұл мақаланың тарихи маңызы мемлекетіміздің тәуелсіздік дәуіріндегі әр айшықты кезеңнің даму динамикасы тұжырымдалады. Мемлекет басшысы Қасым-Жомарт Тоқаев еліміздің тәуелсіздік жылдарын былайша бағалайды: «Өткен әрбір он жылдық атқарған миссиясы тұрғысынан ғасырдың жүгін арқалап тұр. Алғашқы он жылдық егемен Қазақстанның өз дербестігін қалыптастыру кезеңі болды. Екінші он жылдықта еліміз тұғырын нықтап, керегесін кеңейтіп, іргесін бекітті. Үшінші он жылдықта мемлекетіміз шын мәнінде кемеліне келіп, әлемдік саясаттың төріне озды». Ғылым тарихнамасында ғылымның тарихын елдің тарихынан бөлек ажыратып қарастырмайды. Демек, ел тарихы мен ғылым тарихы тығыз байланыста.

Ескі Қазақстанды басқарған саяси тұлғаларымыздың тілі, пікірі және ісінде әрдайым бірлік болмаса да, өте дұрыс айтылған сөздері, көтерген мәселелері баршылық. Әсіресе, қазақ ұлтының этномәдени дамуына игі әсер еткен бағдарламалар болғанын жоққа шығара алмаймыз. ҚР мәдени саясат концепциясында тұжырымдалған стратегиялық міндеттерді (тіл, дін, діл тұтастығы) аяғына дейін шеше алмасақ та, осы бағыт- мақсатты көздеген «Рухани жаңғыру бағдарламасы» сияқты тәуір бағдарламалар болды. Оны жүзеге асыруда кемшін тұстары болғанымен, оны ұсынғандардың ниеті дұрыс болғанын әлеуметтік-гуманитарлық саладағы зерттеушілердің көбі мойындайды. Қазіргі жаһандану жағдайында, Батыс пен Шығыс тарапынан экономикалық, технологиялық қана емес мәдени ықпалға ұшырап отырғанда ұлттық бірегейлікті, этномәдени сәйкестілікті сақтау маңызды міндет болып отыр.

Мемлекет басшысы Қ. Тоқаев адам капиталының сапасын арттыру б.гінде жүргізіп отырған саясаттың негізгі бөлігі екенін айта кетеді. Біздің ойымызша, тәуелсіздік факторының Қазақстан халқының басым бөлігін құрап отырған байырғы халықтың, әсіресе қазақтілді қауымның әлеуетін ашуға мүмкіндік бермесе оның қандай құндылығы мен мән-мағынасы бар? Не үшін автохтон этностар саяси тәуелсіздік алуға ұмтылады? Ұлт-азаттық қозғалыстар неліктен орын алады? Осы іргелі сұрақтың басын ашып алмай ұлт пен ғылымының дамуы туралы және білім беру жүйесіндегі өзгерістер туралы сөз қозғаудың мағынасы жоқ сияқты.

Жалпы қоғам болған соң онда әр алуан идеологиялар мен түрлі ағымдар кездеседі, алайда ұлт мұраты мен тәуелсіз ел болу мақсаты біреу ғана. Ол - қазақ этносының ұлт ретінде жойылып кетпеуі. Төл тілін, мәдениеті мен құндылықтарын, ата-бабалары аманат ретінде қалдырған жерді, табиғи байлығымыз мен тарихымызды сақтап қалуымыз маңызды. Яғни, стратегиялық мақсат-міндет - ұлт ретінде тірі қалу. Жасаған іс-әрекетіміздің мәні стратегиялық мақсат-міндеттен шықсақ қана орынды болады. Егер мемлекеттің стратегиясы оны құрушы этностың (мемлекет құрушы ұлттың) дамуы мен өркендеуіне жетелейтін болса, онда оны ұлттық деп санауға болады, әйтпесе оны антиұлттық деп бағалаймыз. Тарих ғылымында да өткенді түсіндірудің негізгі әдіснамасы ретінде осы ұстанымды басшылыққа алған жөн. Біз бұл әдіснамалық ұстанымды «қазақцентризм» деп атауды ұсынамыз.

Қазақцентризмнің мәнісі - қазақ мүддесіне бағытталған, бағдарланған ұстаным. Жетістік өлшемі – қазақ ұлтына пайдалы болу. Қазақ ұлтына қызмет ету. Білім мен ғылым саласы қазақ ұлтын көркейтуге бағытталмаса оның құны қандай? Кез келген реформа, жаңғырту осы үдеден шығуы тиіс.

Қазақстан Республикасының тарихи алғашқы президенті Н. Назарбаев «Болашаққа бағдар: Рухани жаңғыру» атты мақаласында бізге инженерлер мен дәрігерлер ғана емес, қазіргі заманды және болашақты терең түсінетін білікті гуманитарлық сала мамандары да ауадай қажет екенін айтқан еді. Тарих пен саясаттану, әлеуметтану мен философия, психология, педагогика, экономика, мәдениеттану және филология ғылымдары бойынша студенттерге заманға лайық білім беруге қажетті жағдай жасауды атқарушы үкіметке тапсырды. Осы міндетті іске асыруға мүмкіндік беретін негізгі бір тетік ретінде «Жаңа гуманитарлық білім. Қазақ тіліндегі 100 жаңа оқулық» жобасы қолға алынды. Аталған жоба аясында гуманитарлық білімнің барлық бағыттары бойынша әлемдегі ең үздік деген университет оқулықтары әртүрлі тілдерден қазақ тіліне аударылып, отандық студенттерге дүние жүзіндегі таңдаулы үлгілердің негізінде білім алуға мүмкіндік берілді. Дүнижүзінің алдыңғы қатарлы оқу орындарының ең беделді ғалымдары дайындаған оқу құралдары қазақ тіліне аударылып, еліміздің барлық оқу орындарына жетті. Мысалы, Халықаралық инженерлік-технологиялық университетінің (METU) кітапханасына кірген адамның көзіне ең алдымен осы аударылған кітаптар түседі. Аударылған оқулықтар гуманитарлық білім саласы мазмұнының едәуір жаңаруына жол ашты. Бұған дейін марксизмге негізделген, көбіне идеологиялық сипатта оқытылып келген философия, тарих, әлеуметтану, саясаттану, мәдениет, тіл білімі, шығыстану, әдебиет теориясы, педагогика және психология секілді ғылымдар жаңа мазмұнға ие болды. Біз үшін мүлде жаңа салалар қазақ тілінде сөйледі деуге негіз бар. Мәселен, Интернет психологиясы, ұйымдық мінез-құлық секілді қазақ тілінде болмаған жаңа салалармен де таныстық. Мұндай ауқымды ғылыми аударма жобасы Қазақстанда бұрын-соңды іске аспаған екен. Қысқасы, кең көлемді аударма жұмысы қазақ тілін халықаралық ғылыми лексикамен байыта түсуге, ғылыми терминологияны дамытуға, академиялық жазу стилін жетілдіруге, жалпы қазақ тілін ғылыми тілге айналуына белгілі бір дәрежеде мүмкіндік берді. Бұл аударылған кітаптарды бүгінде кез келген оқырман олардың электронды нұсқаларына тегін «Қазақстанның ашық университеті» (www.openU.kz) порталы арқылы оқуына болады. Қазақтілді оқырман бүгінде белгілі француз ғалымы Реми Хесстің «Философияның таңдаулы 25 кітабын», Дерек Джонстонның «Сократтан Дерридаға дейін. Философияның қысқаша тарихы», Энтони Кеннидің «Батыс философиясының жаңа тарихы», Бертран Расселдің «Батыс философиясының тарихы» атты еңбегін еркін оқи алады. Еліміздігі жоғары оқу орындарында оқитын студенттердің 70% мемлекеттік тілде білім алатынын ескерсек, бұл тұрғыда жасайтын жұмыстар әлі шаш етекпен. Ана тілімізде білім берудегі теңсіздікті жою әлі өзекті мәселе боп қалып отыр. Қазақ тілді студент мен магистрантқа мемлекеттік тілімізде сапалы білім алуға толық жағдай жасалды деуге әлі ерте. Сол себепті қазақ тілінің ғылым тіл ретінде дамуына айтарлықтай үлес қосқан мұндай жобалар жалғасын тапса жөн болар еді.

Еліміздегі жоғары оқу орындарының жұмысы мен жетістігін жергілікті автохтон халықтың білім сапасы мен құзыреттілігі артуымен өлшеуге болады. Сондықтан қазақ тіліндегі өнімдердің сапасы мықты болуы керек. Мемлекеттік тілдегі өнімдерге ерекше назар аудару және оны дамытуға жоғары билік тарапынан қамқорлық пен қолдау қажет. «Мемлекеттік тілдік құзыреттілік» инженерлік-техникалық кадрларды даярлаудың маңызды құрамдас бөлігі болуы тиіс. Өзге тілдің бәрі ана тілді дамыту құралы ғана. Шынтуайтқа келгенде әлем тілдерінің өзі қазақ тіліне қызмет ету керек.

Кеңестік кезеңде негізгі оқулықтар Мәскеу, Ленинград сияқты орталықтардың ғалымдары жазатын да, содан кейін қазақ тіліне аударылатын, оларда термин негізінен орысшасының калькасы болып шығатын. Қазақша терминология дамымай қалған еді. Аударма жұмысын жандандыруды күн тәртібіне қайта қою, қазақ тілін стратегиялық мақсатқа кіретін түйінді бөлік деп тану асы маңызды міндет деп санаймыз. Бұл тілдік бәсекеде ана

тілімізді жоғалтпаудың шарты. Ұлттық стратегиялық мақсатымыз болмаса онда біздің барлық істеген әрекеттеріміз бен тірлігіміз бекер болғаны. Ұлтымыздың болашағы мен қауіпсіздігі осыған байланысты. Күллі менеджерлік шешімдер де осы тұрғыдан бағалануы керек. Бұл мақсатты ұлттық идеологияға айналдыруға болады. Бүгінгі таңда өзіміздің ұлттық мүддеге сай келетін әдіснаманы әзірлеу әлеуметтік-гуманитарлық саладағы күллі мамандардың ортақ ісі боп табылады.

Әдебиеттер тізімі

1. Қасым-Жомарт ТОҚАЕВ. Тәуелсіздік бәрінен қымбат // «Егемен Қазақстан» газеті, 05 Қаңтар, 2021

370.193 41

ЭКОНОМИКАНЫҢ БІЛІМ САЛАСЫМЕН БАЙЛАНЫСЫ

Асқарова Ш.Ж.,

Түркістан жоғары көп салалы қол-өнер колледжі

Түркістан қ., Қазақстан

e-mail: sh.askarova@mail.ru

Аңдатпа. Бұл мақалада білім берудің негізгі мақсаты-білім мазмұнының жаңаруымен қатар, оқытудың әдіс-тәсілдері мен әртүрлі құралдарын қолданудың тиімділігін арттыруды талап етеді делінген. Экономика, технология, коммуникация мен ғылым салалардағы елеулі өзгерістер әлемдік экономикаға айтарлықтай ықпал ете отырып, әрбір азаматқа ХХІ ғасырда табысты болу үшін қажетті білім мен дағдыларды алға тартады. Білімгер өзіндік көзқарасы мен пайымдауын қалыптастырып, дамытуға, мұқият зерделеуге және өз ойын сенімді айта білуге дағдыланады. Бұл білім алушының ақпаратты есте сақтап, алған білімдерін ұғынуын, түсінуін және әртүрлі салада қолдана білуін талап етеді. Қазақстанда жаһандық экономикалық проблемаларға жауап бере алатындай деңгейдегі жұмыстар республикалық деңгейде жүргізілуде деп қарастырылған.

Түйін сөздер: Экономика, технология, коммуникация, халықаралық бәсекелестік, мәдени, әлеуметтік.

Аннотация. В этой статье говорится, что основная цель образования- повышение эффективности использования методов и различных средств обучения, а также обновление содержания образования. Значительные изменения в экономике, технологиях, коммуникациях и науке оказывают существенное влияние на мировую экономику, продвигая знания и навыки, необходимые каждому гражданину для успеха в ХХІ веке. Это требует, чтобы обучающийся запоминал информацию, понимал, понимал и умел применять полученные знания в различных областях. В Казахстане на республиканском уровне ведется работа по решению глобальных экономических проблем.

Ключевые слова: Экономика, технологии, коммуникации, международная конкуренция, культурная, социальный.

Annotation. This article says that the main purpose of education is to increase the effectiveness of the use of methods and various means of teaching, as well as updating the content of education. Significant changes in the economy, technology, communications and science have a significant impact on the global economy, promoting the knowledge and skills necessary for every citizen to succeed in the 21st century. This requires the student to memorize information, understand, understand and be able to apply the knowledge gained in various fields. In Kazakhstan, work is underway at the national level to solve global economic problems.

Keywords: Economics, technology, communications, international competition, cultural,

social.

Бүгінде білім ордалары өз көрінісін динамикалық түрде өзгертуде. Бұл, ең алдымен, қазақстандық білім берудегі экономикалық өзгерістерге байланысты. Елдегі заманауи өзгерістер, қоғамды жедел ақпараттандыру және динамизм білімге қойылатын талаптарды түбегейлі экономика бағыты өзгертеді. Экономикалық білім беру мазмұнын жаңарту шеңберінде іс-шаралар кешенінің барлығы жеке тұлғаның үйлесімді дамуы үшін қолайлы білім беру кеңістігін құруға бағытталған. Жаңартылған білім мазмұнының ең басты міндеттерінің бірі – «оқуға үйрету», жаңа бәсекеге қабілетті, жан-жақты үйлесімді дамыған, функционалды құзыретті тұлғаны дамытуға ықпал ететін өмір бойы зерттеуге үйрету болып табылады [1]. Сонымен қатар, білім берудің жаңартылған мазмұны аясында жаппай оқытуды ұйымдастыруда бірқатар типтік кемшіліктер бар. Олардың басым бөлігі студенттермен жұмыс істеудің дәстүрлі әдістерін жаңартылған білім мазмұны жағдайында жұмыс әдістеріне механикалық көшуінің нәтижесі болып табылады. Бұл орта білім беру моделін қайта қарау туралы оқытушылардың оқу жұмысындағы кемшіліктер, оның құрылымы, мазмұны, оқыту және білім беру әдістері, түбегейлі жаңа бағалау жүйесі білімгерлердің жетістіктері, өзін-өзі дамыту және біліктілігін арттыру үшін көптеген қиындықтарға мұғалімдерін әрекет етуге ұтқырлық қабілеті тұлғалық қалыптасу үйлесімді дамуына ықпал білім беру ортасын құру үшін жаңа моделі жоғары нәтижеге бағдарланған. ХХІ ғасыр – жаңа технология мен ақпараттандыру ғасыры. Өскелең елдің айбынды болашағы үшін – ең әуелі сапалы экономикалық білім қажет [2,1906]. Ол үшін еліміздің білім саясатындағы ғылым-экономикалық әлеуетін жұмылдыру, ғылымның басым бағыттарын дамыту жолындағы ресурстарды шоғырландыру, оның жетістіктерін өндіріске енгізу инновациялық дамудың негізгі көзі. Білім мен ақпарат дамыған қоғамда білім беру жүйесі инновациялық экономиканың негізгі бөлігі болып табылады. Білім берудің негізгі мақсаты-білім мазмұнының жаңаруымен қатар, оқытудың әдіс-тәсілдері мен әртүрлі құралдарын қолданудың тиімділігін арттыруды талап етеді. Экономика, технология, коммуникация мен ғылым салалардағы елеулі өзгерістер әлемдік экономикаға айтарлықтай ықпал ете отырып, әрбір азаматқа ХХІ ғасырда табысты болу үшін қажетті білім мен дағдыларды алға тартады. Сонымен қатар, қарқынды жаһандану ұлттық экономикаға да ықпал етуде, оның үстіне қазіргі уақытта экономикалық дамуды қамтамасыз етуге бағытталған халықаралық бәсекелестік артып отыр [3,1446]. Қазіргі кезде Қазақстанда жаһандық экономикалық проблемаларға жауап бере алатындай деңгейдегі жұмыстар республикалық деңгейде жүргізілуде. Оқу бағдарламасындағы ұлттық стандарттарға, бағалауға, оқулықтар мен оқыту әдістеріне қатысты білім беру саласындағы өзекті құндылықтар мен мақсаттар білімгерлердің жалпы үлгерімін арттыруды, сондай-ақ экономика, инновация мен көшбасшылықты енгізу үшін талап етілетін дағдыларды дамытуды, ұлттық сананы қалыптастырып, іске асыруды және ауқымды халықаралық тәжірибемен өзара әрекеттесуді көздейді. Колледждерде жаңартылған оқу бағдарламасы мен критериялды бағалау жүйесін енгізу аталған міндеттерді шешу үшін қабылданған шаралардың бірі болып табылады. Білімнің бастауы, қайнар көзі – мектеп болса, келешек ұрпақтың алғашқы баспалдағы – білім беру саласы екені баршамызға аян. Қазіргі таңда мемлекеттік тілді оқытуда жаңа идеяларды әр сабақта жан-жақты қолданып, жаңаша оқытудың тиімді жолдарын тауып, жүйелі түрде қолдану-заман талабы. Қазақстанның тәуелсіз мемлекет ретінде қалыптасуы орта білім беру жүйесінің дамуымен тығыз байланысты. Қазіргі заманғы мәдени, әлеуметтік, экономикалық үдерістерде білім берудің шешуші демегеннің өзінде, түйінді рөлді атқаратыны белгілі. Бір жағынан, адам сапасы ғылым, техника, технология мен мәдениеттің жоғары жетістіктеріне сай келмей тұра алмайды, ал екінші жағынан, бұл жетістіктерді игеру, еселей түсу, сақтау қажеттілігі адамның өзінің санасына бұрыңғыдан да жоғары талаптар қояды. Бүгінгі қазақстандық білімгерлердің алдында әлемдік білім беру кеңістігіндегі секілді, зерттеулер мен экономикалық жаңалықтар ашудың ғасырына ену үшін білім беруге жаңа көзқарасты қалыптастыру, ойлау, оқыту, жұмыс істеу, шығармашылық және жалпы алғанда, өмір сүру әдіснамасын қайта қарау міндеті тұр. Қазіргі кезде табысты болу үшін білім қандай қажет болса, экономика да сондай қажет деген

ойдың жақтастары көбейіп келеді [4,2366]. Бұл білім алушының ақпаратты есте сақтап, алған білімдерін ұғынуын, түсінуін және әртүрлі салада қолдана білуін талап етеді. Білімді дәл осылай қолдану оқушыларға «XXI ғасыр дағдысы» деп жиі айтылып жүрген кең ауқымды құзыреттілікті меңгеруге мүмкіндік береді. Экономика саласында білім беру қызметін ұйымдастыру және оның нәтижелерін бақылау үшін мұғалімнің таңдауы бойынша әртүрлі әдістер мен құралдар қолданылады. Білім беру мазмұнын жаңарту контекстінде білім беру процесі білім алушылардың белсенділігі арқылы сипатталады. Бұл жағдайда мұғалім экономикаға деген белсенділігін ұйымдастырушы болып табылады. Орта білім беру мазмұнын жаңарту аясында әзірленген оқу бағдарламалары курстан курсқа өтуі кезінде білімі мен дағдылары қайталанып, одан әрі дамытылып отыратын спиральді оқу бағдарламасы моделіне негізделген. Оқу үдерісінің алға ілгерілеуі айқын көрінуі үшін, оқу мақсаттары өзара тоғысқан бөлімдер мен бөлімшелерге топтастырылған. Оқу бағдарламаларының бір ерекшелігі – олардың пәндік білім мен дағдыларды ғана емес, сондай-ақ, кең ауқымды дағдыларды қалыптастыруға бағытталуы. Оқу мақсаттарының жүйесі мынадай кең ауқымды дағдыларды дамытудың негізі болып табылады: функционалдық және шығармашылық түрінде білімдерін қолдану, сын тұрғысынан ойлау, зерттеу жұмыстарын жүргізу, ақпараттық-коммуникациялық технологияларды пайдалану, қарым-қатынастың әртүрлерін қолдану, жеке және топта жұмыс істей алу, мәселелерді шешу және шешімдер қабылдау [5,2086]. Экономикалық оқу бағдарламаларының икемділігі мен жан-жақтылығы оның маңызды сипаттамасы болып табылады. Мұғалімдер тараудың және тиісті тараулар мен бөлімдерді оқытудың ретін өзі анықтауға құқылы. Мұғалімдер бірнеше мақсатқа жетуге бағытталған тапсырмаларды құрастыра алады. Оқу бағдарламасы мұғалімдердің оқу мақсатын жиынтықта орындаған жағдайда оқу бағдарламасындағы оқу мақсатына жетуге әкелетін бірнеше мақсаттарға бөлуіне мүмкіндік береді :

- Мұғалім сабақ барысында бір жұмыс түрінен екіншісіне біртіндеп ауысып, сабақтың мақсатын есіне салып отыруды ұмытпауы керек. Тапсырманы әртүрлі тәсілмен түсіндіруге дайын болу қажет. Мысалы, бастапқыда тапсырманы бүкіл топ болып орындап, кейіннен жұптасып оның орындалуын шындай алады. Бұл жаңа тапсырмаға біртіндеп көше отырып, тапсырманы түсінуге көмектеседі, өткен сабақта алған білімдерін нығайтып, іс жүзінде бірнеше дағдыны қатарынан шындауға мүмкіндік береді.

- Топпен өзара әрекеттестік стилін өзгертіп отыру қажет. Мұғалім сабақ барысында өзінің қанша сөйлейтіні туралы ойлануы қажет. Егер мұғалім тым көп сөйлесе, білімгерлерге пікір таластырып, бір-бірінен үйренуге уақыт аз қалады. Сұрақ қойып, жауаптары бойынша топтың нені түсінгенін/түсінбегенін бағдарлаған дұрыс.

Сабақта жеке, жұптық, топтық немесе бүкіл сыныпты қамтитын жұмыс түрлерін араластырып қолдану тиімді болады. Сабақ жоспарында мұғалім:

- сабақ мақсатын анық, түсінікті түрде тұжырымдауы;
- сабақ жоспарының әртүрлі компоненттерінің тиісті бөлшектерін қамтуы (оқу жоспарындағы сабақ жоспарының үлгісін қараңыз);
- логикалық жағынан реттелген және оқу мақсаттарына сай келетін жаттығулар мен тапсырмалар туралы толық ақпарат ұсынуы;
- мақсатты білім мен дағдыларды қалыптастыруға арналған тиісті әдіс-тәсілдерді анықтап, проблемаларды алдын ала көре білуге және анықталған дағдыларға қатысты шешім ұсынуы;
- қажетті материалдар мен ресурстарды пайдалануды жоспарлауы тиіс.

Экономика пәнінен сабақты жоспарлау барысында мұғалімнің ескеруі тиіс бірқатар мәселелер:

- Сабағымның мақсаты қандай? Сабақтың әрбір бөлімі оқушыны мақсатқа жетуге жетелей ме?

- Оқушылар іс жүзінде не істейді? Мен білімгерлерге олар не істейтінін және олар қандай нәтижеге қол жеткізу керектігін қалай түсіндіремін?

- Сабақта экономикалық бағытта білімді игергенін қалай білемін?

- Егер мен өзім осы сабақта тыңдаушы болсам, бұның барлығын қалай қабылдар едім? Білімгерге көмек көрсетіле ме, жігерлендіріле ме? Қосымша материал ала ма?

- Жоспар қаншалықты икемді? Білімгердің көп түсіндіруді қажет ететін қызықты сұрағы, дыбыс-бейне құралдарды пайдаланудағы қиындықтар, әлдебіреудің сырттан рұқсатсыз кіріп келуі сияқты күтпеген оқиғалар туындаса, оларды қалай шешемін?

- Білімгер ұсынатын кері байланысқа қатысты, оны қалай жіктеп, жазып және талқылаймын?

Төмендегі сұрақтар мұғалімге сабақтан кейінгі рефлексия жасауға мүмкіндік береді:

- Бүгін не үйренді? Бұған не әсер етті?

- Сабақта ештеңеге үйренбеген балалар болды ма? Мұның себебі қандай?

- Сабақта қолданған әдістерім сәтті болды ма? Сабақ бұдан да сәтті өтуі үшін басқа қандай әдістер қолдануым керек еді?

- Сабақта ерекше бір жағдай байқалды ма? Бұл неліктен осылай болды?

- Сабақта білім алушының жинақтаған білімі мен тәжірибелері, қызығушылық танытатын салалары есепке алынды ма? Мұны қалай жақсартуға болатын еді?

- Сабақты білім алушының іс-әрекеттері мен жауаптарына қарай бейімдей алдым ба?

- Сабақта бірігіп жасаған қорытындыларымызға қалай қарады?

Сабақтан қандай көңіл-күймен шықты? Топтағы орта оларға жайлы болды ма?

- Мен топтағы тәртіпті басқара алдым ба? Менің қандай әрекеттерім жақсы шықты, қандай әдістерім сәтсіз болды? Неліктен? Нені басқаша жасауым керек еді?

- Сабақта менің көңіл-күйім біркелкі болды ма? Мен өзімді ұстай білдім бе? Болашақта нені ескеуім керек?

- Сабақта мен үшін ең қиыны не болды? Қандай жағдай ерекше назар аударуымды қажет етті? Неге? Келесі жолы мұндай жағдайда не істеуім керек?

- Сабақтағы оқу әдістерім сәтті болды ма? Меңгерген білімдері менің үйрету тәсілдеріммен байланысты ма? Келешекте нені есепке алуым керек?

- Бұл сабақты басқаша өтуге болатын ба еді? Қалай? Сабақтың қандай жағына көбірек көңіл бөлу керек: мазмұндық, әдістемелік, эмоциялық?

- Сабақта мен білімгерлерді ынталандыра алдым ба? Білімгерлердің ішкі уәжін ескердім бе? Білімгерлерді табысқа бағыттаудың тағы да қандай жолдары бар?

- Бағалауда мен қаншалықты шынайы болдым? Бағалау білімгерлерге қалай әсер етті?

- Білімгерлер сабақта өздерін басқаруға мүмкіндік болды ма? Бұл қайдан, қалай көрінді?

- Сабаққа дайындалғанда оқытудың экономикалық теорияларына сүйендім бе? Өткізген сабағым таңдаған теорияма қаншалықты сәйкес болды?

- Осы сабақтан кейін мен өзіме қандай жаңалық аштым, нені жетік түсіндім?

Колледждегі негізгі пәндерді оқу арқылы білім алушылар өз түсінігін кеңейте отырып, өзінің оқуы үшін жауапты болуға үйренеді. Білімгер өзіндік көзқарасы мен пайымдауын қалыптастырып, дамытуға, мұқият зерделеуге және өз ойын сенімді айта білуге дағдыланады. Мысалы, олар дәлелдерді талдау мен бағамдауды және ойлау дағдылары туралы ойлануды үйренеді. Сонымен қатар, пәнаралық байланыс орнату арқылы олар экономикалық ақпаратты тиімді пайдалануды үйренетін болады[6,348б].

Қазіргі заманда өзіндік экономикалық түсінігі қалыптасқан тұлға тәрбиелейміз. Білім алушы тұлға болып қалыптасуы үшін оның бойында түрлі жағдаяттағы проблеманы анықтауға, өзіндік тұжырым жасай білуге, өзіндік бағалауға, сыни ақпараттарды өз бетімен табуға, талдауға, дәлелдеуге, жалпы алғанда жеке адамның құзіреті қалыптасуы қажет. Білімгер өзінің колледж қабырғасында алған білімін өмірінде қажетке асыра білуі керек. «Білімді болу деген сөздің мағынасы – белгісіз нәрсені ашуға қабілетті болу», - деген Әл-Фарабидің сөзіне жүгінетін болсақ, ел ертеңі білімді ұрпақпен ғана өлшенбек.

Әдебиеттер тізімі

1. Қазақстан Республикасының «Білім туралы» заңы Астана, Ақорда, 2007 жылғы шілденің 27-сі. № 319-III ҚРЗ
2. Таубаева Ш. Введение в методологию и методику педагогического исследования: учебное пособие. -Түркістан: «Тұран» баспасы, 2007. - 190 с.
3. Өстеміров К. Қазіргі педагогикалық технологиялар мен оқыту құралдары: Оқу құралы: -Алматы: ЖШС «КАЗПРОФТЕХ», 2007. -144 б.
4. Тұрғынбаева Б.А. Ұстаздық шығармашылық. - Алматы, 2007. - 236 .
5. Еркибаева Г.Ғ., Оқыту үрдісіндегі жаңа технологиялар: теория мен практика: Оқу әдістемелік құрал. –Алматы: ГиГаТРЭЙД, 2014. - 208 б.
6. Кусаинов Г.М., Сагинов К.М., Конурова-Идрисова З.К. «Основы дидактики» (Дидактика негіздері). – Астана: Центр педагогического мастерства, 2014. – 348 с.

УДК 37.014.3

ЗАМАНАУИ БІЛІМ БЕРУДЕ ОҚУШЫЛЫРЫНЫҢ ШЫҒАРМАШЫЛЫҚ БЕЛСЕНДІЛІГІН ОЙЫНДАР НЕГІЗІНДЕ ҚАЛЫПТАСТЫРУ

Асылбекова Г.С.,

магистр, аға оқытушы,

*Академик Ә.Қуатбеков атындағы Халықтар достығы университеті
Шымкент қ., Қазақстан*

Резюме.Формирование творческой активности студентов в современном образовании на основе игр.

Summary.Formation of students on the basis of creative activity in the field of modern education.

Заманауи білім беруде мектеп оқушыларының шығармашылық белсенділігін ойындар арқылы қалыптастыру мәселесі көп қырлы. Себебі білім беру және оқушы тұлғасын дамытуда шығармашылық қабілет ғылыми пәндердің кең аясын қамтитын ұғым болып табылатындығын көрсетеді. Елімізде білім беру жүйесіндегі оң өзгерістер көптеп саналады. Солардың қатарына жеке тұлғаның қасиеттерін, қабілеттерін дамытып, шығармашылығын, танымдық қызығушылығын, белсенділігін, талантын ұштаудағы оқу-тәрбие үдерісін ұйымдастыруды, оқытудың озық технологияларын пайдалануды жатқызуға болады.

Білім беру жүйесі қоғамның әлеуметтік – экономикалық дамуында жетекші рөл атқарады, сондай – ақ оны әрі қарай айқындай түседі. Ал білімнің қалыптасып, дамуының жалпы шарттары философияның негізгі мәселесі – рухтың материяға, сананың болмысқа қатынасы тұрғысынан зерттелетін ілім таным теориясы деп аталады. Таным теориясының басқа ғылыми теориялардан түбірлі айырмашылығы – ол білімнің қалыптасуы мен негізделуінің жалпы ұстанымдарын, объективтік қатынастарды анықтауға мүмкіндік береді.

Шығармашылық белсенділік – оқушының білімге деген өте белсенді ақыл – ой әрекеті. Ол танымдық қажеттіліктен, мақсаттан, таным қисындарынан және әрекеттің негізінде оқушыларда шығармашылық белсенділіктерінен ізденімпаздықтың негізінде қалыптасады.

Адам баласының сөйлей бастаған кезінен бастап, бүгінгі күнге дейін жеткен жетістіктері шығармашылықтың нәтижесі. Бұған бүкіл халықтық, жалпы және жеке адамның шығармашылығы арқылы келдік. Әр жаңа ұрпақ өзіне дейінгі ұрпақтың қол жеткен жетістіктерін меңгеріп қана қоймай, өз іс-әрекетінде сол жетістіктерді жаңа жағдайға бейімдей, жетілдіре отырып, барлық салада таңғажайып табыстарға қол жеткізеді.

Мектеп оқушыларының шығармашылығын дамытатын мұғалім өзі шығармашылықпен жұмыс жасауы керек. Заманауи білім беруде бастауыш сынып оқушыларының шығармашылық белсенділігін ойындар арқылы қалыптастыру мектепте оқушылардың шығармашылық белсенділігін дамыту мақсатында өткізілетін ұйымдастырылған оқу-іс әрекеті барысында жаңа технология элементтерін пайдалану тиімді.

Белсенділікті педагогикалық, психологиялық құбылыс ретінде анықтау, бұл мектеп оқушыларының тұлғалық сапасының ерекшелігіне талдау жасауға, оны қалыптастыру жағдайлары мен құралдарын қарастыруға мүмкіндік береді. Педагогикалық-психологиялық зерттеулер мектепте оқушылардың белсенділігін қалыптастырудың тиімді құралы дамытушы орта екендігін дәлелдеп отыр.

Ж.Ж.Руссоның философиялық-педагогикалық көзқарастарында даму ортасы ерекше орын алады. Белсенді тұлғаның оңтайлы даму негізі деп ортаны қарастырғандардың ішінде Ж.Ж.Руссо алғашқылардың бірі болды. Ол тәрбие үрдісі тиімді өту үшін, әр тұлғаға оның шындықтағы мүмкіншіліктері мен табиғи сұраныстарының арасында тепе-теңдік орнататындай ерекше даму ортасы құрастырылуы керектігін атап көрсетті. Бұл ортада тұлға әзір білімді алмайды, ол сол білімді өзі тауып, тірі табиғатты бақылай отыра өзінің тәжірибесінің негізінде үйренеді. Б.Ә.Төтенаевтың пікірінше, тұлға дамуының негізгі кайнар көзі білімнің көлемі емес, сол білім көлемін өздігінен еркін пайдалана білуінде.

Заманауи білім беруде мектеп оқушыларының шығармашылық белсенділігін ойындар арқылы қалыптастыру мәселесі теория мен тәжірибеде жаңалықты іздеуді талап етеді, бүгінгі жағдайда ол өзіндік анықтаушы мағынаға ие болып отыр. Әсіресе балаларды мектепке дайындауда оқушылардың бойында оқу іс-әрекетін меңгеруіне қажетті қасиеттерді тәрбиелеу және бастауыш сынып оқушыларының толыққанды қалыптасуы үшін дамытушы ортаның өзіндік маңызы зор. Адамды қоршаған жағдайлардың жиынтығы - орта, адам ортамен ағза және тұлға ретінде өзара іс-әрекетке түседі. Ішкі орта – ағзаның күйімен анықталатын ортаның түрі. Сыртқы орта – адамды қоршаған сыртқы орта, ол екі түрге – денелік және әлеуметтік болып бөлінеді.

Заманауи білім беруде бастауыш сынып оқушыларының шығармашылық белсенділігін ойындар арқылы қалыптастырудың негізгі әрекеті оқу және ойын болғандықтан, әсіресе ойын арқылы балалардың интеллектуалдық және эмоционалдық жағы белсенді дамиды. Ойын мектеп оқушылардың қарапайым сипаттағы түсініктері мен іс-әрекет әдістерін дамытуға ықпал етеді. Балалар ойын кезінде бақылайды, байқап көреді және тәжірибе жасайды, тексереді, талдайды, заттардың ұқсастығы мен айырмашылығын, ерекшелігін салыстыра отырып, сұрақтар қояды және жағдайларға өзіндік қорытынды жасайды, шығармашылық іс-әрекеттерінің дамуына зор ықпал етеді. Себебі, ойын барысында мектеп оқушыларының дене және рухани жан дүниесі, ақылы, қиялы дамиды, тұлғалық бейнесі қалыптасады. Ойын оқушылардың қоғамдық тәжірибені меңгеру тәсілі, яғни, ол өзгелердің пікірімен санасуға, ортақ тіл табуға, шешім қабылдауға т.б. көптеген әлеуметтік, өмірлік дағдыларға осы ойын арқылы қол жеткізеді. Ойын үстінде бала оқып-біліп жатырмын деген ойда емес, ойнаудамын деген түсінікте болады. Ойынның ұзақ болуын, эмоционалды қанықтығына жету үшін және ойын міндетін интеллектуалдық тұрғыдан шешуде, педагог оқушылардың мақсатқа бағытталған тактикалық тәжірибесін байытуы, оны бірте-бірте шартты ойын жоспарына ауыстыруы, өз бетімен ойнайтын ойында балаларды шынайылықты шығармашылықпен бейнелеуін оятуды қамтамасыз ету қажет. Эмоция ойынды қызықтырады, өзара қарым-қатынас үшін қолайлы жағдай жасайды, әрі оқушылардың жан дүниесіне қажетті тонусын көтереді, бұл өз кезегінде балалардың біріккен құрбы-құрдастарымен әрекетінде және тәрбиелеу қызметінде қабілеттілік жағдайын қалыптастырады.

Заманауи білім беруде бастауыш сынып оқушыларының шығармашылық белсенділігін ойындар арқылы қалыптастыру оқыту теориясына арналған педагогикалық әдебиеттерде және авторлар өздерінің ғылыми ізденістерінде осы ұғымды қалыптастыруға көп көңіл бөлген. Ұғымның анықтамасы ғылыми шығармашылықта және практикалық әрекетте

маңызды роль атқарады. Ұлы философ Сократ атап өткеніндей, ұғымның дәл логикалық анықтамасы – шынайы білімнің басты шарты. Кез келген ғылым оның мазмұнын құрайтын барлық негізгі ұғымдардың нақты анықтамасын беруге тырысады. Оқыту әдістерінің маңызын айқын жеткізу әрекеті, оның негізгі қасиеттері мен белгілерін қалыптастыру педагогиканың бүкіл тарихында талданып келеді.

Педагогикалық энциклопедияда: «Оқу –білімді, білікті, дағдыны меңгеретін балалардың іс-әрекеті, және өздігімен жүзеге асыру шығармашылық -деп тұжырымдалған.

Заманауи білім беруде бастауыш сынып оқушыларының шығармашылық белсенділігін ойындар арқылы қалыптастыру шығармашылық белсенділік барысында тұлғаға білім беру мен дамыту мәселесін зерттеудің психологиялық негізі басты рөл атқарады

Шығармашылық белсенділігін - балалардың құбылыстар мен ақпараттар туралы нақты әрі терең білуге, оны түсініп, ұғынуға, білімді меңгерудеге нақты бағытталған іс-әрекет. Белсенділіктің кез келген түрі тұлғаның белсенділігін, дербестілігін, жеке басының еркін және қайталанбас даралығын танытатын шығармашылық процесс болып табылады. Сайып келгенде, оқу шығармашылық белсенділігін қоршаған ортаны түрлендіруге бағытталады. Оның негізгі шартының бірі арнайы компоненттерімен кез келген белсенділігі құрамының болуы болып табылады [34].

Шығармашылық белсенділік құрылымының мазмұнын аша отырып, ол компоненттерін ерекшелейді және оларға келесідей анықтама береді:

- а) аталған белсенділікті туғызатын қажеттілік;
- ә) мотив – белсенділігін бағытталған зат;
- б) мақсат – белсенділігін нәтижесінде қол жеткізіледі;
- в) іс-әрекетке ену жағдайы;
- г) белсенділігі құралатын әрекеттер;
- д) әрекет жүзеге асырылатын операциялар.

Әрбір мұғалім сабақ процесінде қандай ойын қолданатынын сабақ мазмұнына, мақсатына сәйкес таңдап алған жөн. Өйткені ойын мектепке келген балалар үшін қызықты әрекет, іс-қимыл бола отырып, сонымен бірге оларды тәрбиелеу мен дамытудың аса маңызды құралы болып табылады. Бірақ ол педагогикалық ізденістің арқасында ғана қуатты құралға айналады.

Ойынды басқара жүріп, мұғалім баланың жеке басының барлық жағына: оның санасына, сезіміне, ерік-жігеріне, мінез-құлқына ықпал жасайды.

Ойын іс әрекеті негізінен ақыл-ой, адамгершілік, эстетикалық және дене мүшелерінің дұрыс қалыптастыру мақсаттары үшін пайдаланады. Мазмұны ойлай білуге құрылған ойын процесінде балалардың білімі мен түсінігі айқындалып, тереңдей түседі. Ойын үстінде қайсыбір рөлді орындау үшін бала өзінің түсінігін ойын әрекетінде көрсетеді.

Бала психологиясына ойын іс әрекетінің ықпалы жастардың болашаққа деген бағыт-бағдары отбасында, мектеп қабырғасында, жалпы еңбек, қоғамдық деңгейде қалыптасады деп алсақ, бүкіл қоршаған дүниенің әр саласының көзқарасқа тигізетін әсері, беретін білімі, тәрбиеге ықпалы әртүрлі болады.

Қазіргі заман талаптарына сәйкес мектептегі барлық буын оқушыларының білімін ойын іс әрекеті тұрғысынан дамыту, жетілдіру-педагогика ғылымының міндеті болып табылады. Осыған орай білімнің мазмұнын, білім беру жүйесіндегі орнын, оқу-тәрбие процесінің ерекшелігін, оны дұрыс ұйымдастырудың негізгі әдістерін, формаларын жетілдірудің жолдарын білу керек. Оқу-тәрбие процесінде ойын әрекетін қолдану барысында әр баланың жеке басының ерекшелігі есепке алынуы тиіс. Сабақ барысында әр оқушының ұғымы, сезімі, түсінігі, қабылдауы, қабілеті әр түрлі. Ең бастысы - әр оқушының жеке басын құрметтеу, оның адамдық қасиетіне нұқсан келтірмеу. Қазіргі ізгілендіру заманында әрбір баланың өз мүмкіндігін, қабілетін, іскерлігін, ойлауын, ойын іс әрекеті барысында байқау қажет, сонда ғана олардың білімге, ынтасын арттырып, еңбексүйгіштікке, білімге құштарлық қасиеттерін нәтижелі қалыптастыруға болады. Мұғалім оқушылармен ойын іс әрекетін ұйымдастырып, оларды үйрету, қалыптастыру үшін ең алдымен балалардың психологиялық

ерекшеліктерін білуі керек. Бастауыш сынып жасындағы баланың бойындағы психикалық процестер: зейін, қабылдау, қиялдау, есте қалдыру, ойлау, сөйлеу, сезімдер. Осындай психикалық процестер баланың бойында болуын, өзгеріп жетілуін қарастырады. Бала мұндай ерекшелік пен іс-әрекетті қимыл жасау процесінде, дидактикалық ойын барысында шешеді. Бастауыш сынып оқушыларының психологиясы психикалық дамуды, заңдылықтарды, іс-әрекеттің дамуын, жеке бастың қалыптасуын зерттейді. Бастауыш сынып жасындағы балалардың психологиясын білу оқыту, тәрбиелеу практикасын дұрыс ұйымдастыруға мүмкіндік береді. Оқыту ісі білім берумен қатар оқушылардың танымдық қабілеттерін, логикалық ойлауды дамытуға ойын іс әрекетін пайдаланудың маңызы ерекше. Дидактикалық ойын арқылы – оқушының білімге деген өте белсенді ақыл – ой әрекеті. Ойын іс әрекеті – танымдық қажеттіліктен, мақсат, танымдық және әрекетті орындаудың тәсіл-амалдарынан тұрады. Ойын іс әрекеттің негізінде оқушыларда танымдық белсенділік, танымдық ізденімпаздық қалыптасады. Т.И.Шамова ойын әрекеті ізденімпаздықты жеке адамның білім мен іс-әрекет тәсілдерін біреудің көмегімен игеруге, қоршаған өмір шындығын одан әрі өзгерту және жетілдіру мақсатымен танымдық міндеттерді шешуге ұмтылысымен және белсенділігімен сипатталатын қасиеті ретінде қарастырады. Оқытып тәрбиелеудегі негізгі мақсат – оқушыларды мектептегі оқуға, ұйымшылдыққа, еңбек ете білуге даярлау, олардың бойына адамгершілік қасиеттерін қалыптастыру, ойлау, сөйлеу, шығармашылық қабілеттерін дамыту болып табылады. Сонымен қатар дидактикалық ойын арқылы оқушылардың танымдық белсенділіктерін қалыптастырудың педагогикалық-психологиялық сипатын анықтау көзделді. Дидактикалық ойында баланың дара ерекшеліктерін зерттеу мұғалімге балада анық байқалатын негізгі құнды сапаларды дамытуға мүмкіндік береді.

Ойын өмірдің өзіндік бейнесі болып табылады. Ойын баланы өмірден, дүниеден алшақ алып кетпейді, керісінше, бұл оны өмірге даярлайды, балаға қуаныш, махаббат және қоршаған дүниеге жан-жақты қызығу сыйлайтын нағыз өмірдің өзі. Ойын — өмірге даярлау мектебі, тәрбие құралы. Белгілі психологтар мен педагогтар ойынды іс-әрекет ретінде қарастырады, ойын үрдісінде бала қоршаған ортаның шындығын бейнелейді. Ұлттық ойындар арнайы мақсатты көздейді және нақтылы міндеттерді шешеді. Ұлттық ойындар оқыту бағдарламасына сай оқушылардың білім, білік дағдыларын жетілдіріп, ой-өрісін есте сақтау шығармашылық қабілеттерін дамытады.

Ойыннан бастау алып, ертеңі мен сабақтасатын тәлім-тәрбиені бойға қондырып, ойға дарытудың алғашқы қадамы.

Қорытындылай келе оқыту тәрбие үрдісінде мұғалім дидактикалық ойынды дұрыс кірістіріп, оның барлық тиімді мүмкіндіктерін пайдаланғаны дұрыс. Өйткені ойын ойнау арқылы баланың ойлау қабілеті, сабаққа қызығушылығы, сабаққа белсенділігі артып, білім сапасы тереңдей түседі.

Оқыту мен тәрбие тұралдарының басқа түрлері сияқты ойынның да білімділік, тәрбиелік мүмкіндіктерін балалардың жас ерекшеліктеріне, сабақ мазмұнына жақсы үйестіре қолдану мұғалім ойын түрлерін таңдап, оған қойылатын талаптарды жете білуі тиіс.

Әдебиеттер тізімі

- 1 Назарбаев Н.Ә. Еуразия жүрегінде. – Алматы: Атамұра, 2005. – 192 б.;
- Қазақстан – 2030; Ел Президентінің Қазақстан халқына жолдауы, 2004.
- 2 Мырзабаев А. Б. Оқушылар шығармашылығын дамытуда белсенді оқытудың дидактикалық мүмкіндіктері. – Алматы, 2005.
- 3 Сағындықов Е. Ұлттық ойындарды оқу-тәрбие ісінде пайдалану. – Алматы, 2000.
- 4 Төтенаев Б.Ә. Қазақтың ұлттық ойындары. – Алматы: Қазақстан. 1978.
- 5 Болғамбаев М. Қазақтың ұлттық спорт түрлері. – Алматы, 2001.

ӘОЖ 14.15.15

ЖОҒАРЫ БІЛІМ БЕРУ ЖҮЙЕСІНДЕ БАСШЫНЫҢ АҚПАРАТТЫҚ БІЛІМІН ҚАЛЫПТАСТЫРУДЫҢ ПСИХОЛОГИЯЛЫҚ АСПЕКТІЛЕРІ

Ишанов Е.Х.,

Педагогика ғылымдарының магистрі

Мағауова А.С.,

*Педагогика ғылымдарының докторы, профессор
әл-Фараби атындағы Қазақ ұлттық университеті*

Алматы қ., Қазақстан

e-mail: eishanov@mail.ru

Аңдатпа. Қазіргі заманғы талаптарға сәйкес келетін білім беруді цифрландыру жағдайында университеттің құрылымдық бөлімшесінің қазіргі басшысының ақпараттық-басқарушылық білімінің психологиялық аспектілерін анықтау мәселесі ғалымдардың назарында. Мақала авторлары қазіргі университет басшыларының ақпараттық сараптамасы саласындағы теориялық арсеналды, осы дағдыларды дамытудың негізгі психологиялық-педагогикалық критерийлері мен шарттарын қорытындылауға тырысады. Ақпараттық дағдылар мен дағдыларды талдаудағы тәсілдерді салыстыру Қазақстандық жоғары білім беру менеджментіндегі бар трендтерді анықтауға мүмкіндік берді. Авторлар жүргізген зерттеу қазіргі университет менеджерін басқару психологиясының теориясы мен практикасына үлес қосуға мүмкіндік береді, жоғары оқу орындары оқытушыларының біліктілігін арттыру жүйесінің мазмұнын жаңа психологиялық-педагогикалық біліммен толықтырады. Мақалада келесі ақпараттық сараптама қарастырылады: ақпаратты іздеу дағдылары; ақпараттық ресурстармен жұмыс істеу және оларды басқару міндеттерін сәтті шешу үшін қажетті формада құрылымдау, цифрлық құжат айналымын ұйымдастыру мүмкіндігі.

Түйінді сөздер: басқару психологиясы, ақпараттық білім; ақпараттық құзыреттілік; ақпараттық ресурстар; қазіргі білім беру менеджерінің психологиясы, цифрландыру; басқарушылық сараптама.

Аннотация. Проблема определения психологических аспектов информационно-управленческих знаний современного руководителя структурного подразделения университета в условия цифровизации образования, соответствующих современным требованиям, оказывается в центре внимания ученых. Авторами статьи предпринимается попытка обобщить теоретический арсенал в сфере информационной экспертности управленцев современного вуза, базовые психолого-педагогические критерии и условия развития данных навыков. Компарирование подходов в анализе информационных навыков и умений позволило выявить существующие тренды в менеджменте казахстанского высшего образования. Исследование, проведенное авторами, позволит внести вклад в теорию и практику психологии управления менеджера современного университета, дополнит новыми психолого-педагогическими знаниями содержание системы повышения квалификации преподавателей вузов. В статье информационная экспертность рассматривается как: навыки поиска информации; способность работать информационными ресурсами и структурировать их в необходимую форму для успешного решения управленческих задач, организовать цифровой документооборот.

Ключевые слова: психология управления, информационное знание; информационная компетентность; информационные ресурсы; психология

современного менеджера образования, цифровизация; управленческая экспертиза.

Annotation. The problem of determining the psychological aspects of information and management knowledge of the modern head of the structural unit of the university in the conditions of digitalization of education that meet modern requirements is in the focus of attention of scientists. The authors of the article attempt to generalize the theoretical arsenal in the field of information expertise of managers of a modern university, basic psychological and pedagogical criteria and conditions for the development of these skills. The comparison of approaches in the analysis of information skills and abilities made it possible to identify existing trends in the management of Kazakh higher education. The research conducted by the authors will make it possible to contribute to the theory and practice of management psychology of the manager of a modern university, will supplement the content of the system of advanced training of university teachers with new psychological and pedagogical knowledge. In the article, information expertise is considered as: information retrieval skills; the ability to work with information resources and structure them into the necessary form for the successful solution of management tasks, to organize digital document flow.

Keywords: management psychology, information knowledge; information competence; informational resources; psychology of a modern education manager, digitalization; managerial expertise.

Кіріспе

Ақпараттық ағындардың саны мен сапасы тез өсуде, адамдар үлкен білім массивтерін алып, талдауы керек және олардың кәсіби қызметі ақпараттық контексте жүзеге асырылады. Карантиндік шаралармен күшейтілген әлеуметтік өмірді цифрландыру әлеуметтік ғылымдарда әртүрлі көзқарастардан қарастырылатын ақпараттық құзыреттілікті дамытуға байланысты өзгерістерге әкелді. Қарапайым түсінік компьютердің бағдарламалық жасақтамасымен жұмыс істеуге байланысты. Кәсіби қызметті цифрландыру барысында барлық деңгейдегі басшылар көптеген қосымша қиындықтарға тап болады, оларды шешу олардың ақпараттық құзыреттілік деңгейіне байланысты.

Жоғары оқу орындарындағы білім беру процестерін трансформациялаудың тиімділігі көбінесе білім беру ұйымдарының құрылымдық бөлімшелері басшыларының кәсіби дайындығының сапалық деңгейіне байланысты, олар өз лауазымдарына байланысты әрдайым инновацияның алдыңғы қатарында болуы керек, ақпараттық ресурстарды тиімді пайдалануға дайын. Белгілі бір қиындықтар олардың басқарушылық-ақпараттық құзыреттіліктерінің әлсіздігіне байланысты туындайды, бұл оқу орнының бүкіл қызметіне, атап айтқанда, жалпы қоғамның экономикалық және әлеуметтік жағдайына әсер етеді. Демек, осы құзыреттердің дамуын зерттеу өзекті және мемлекеттік міндетке айналады.

Білім беру саласына ақпараттық және коммуникациялық технологияларды, құралдарды белсенді енгізу қазіргі қоғамда өзекті болып табылады. Педагогика ғылымында ақпараттық-коммуникациялық технологияларды қолдану арқылы білім алушылардың өзіндік жұмыс дағдылары мен мәдениетін, ғылыми-зерттеу қызметін сiңiруде үлкен тиiмдiлiкке қол жеткiзедi, соның арқасында олардың тиiмдiлiгi мен сапасын қамтамасыз етедi. Осы мақсатта білім беру ұйымдарында ақпараттық-білім беру кеңістігін қалыптастыруға ұмтылады, қашықтықтан оқыту технологияларын қолдануда үлкен жетістіктерге қол жеткізіледі.

Аталған тармақтар педагогикалық ғылым тұрғысынан, сондай-ақ күнделікті қызметте ақпараттық-коммуникациялық құзыреттілікті дамыту проблемасын өзектендіреді. М. Б. Лебедева мен О. Н. Шилова өз еңбектерінде ақпараттық-коммуникациялық құзыреттілік терминін қолданады, оны авторлар қазіргі жағдайда

адамның негізгі құзыреті деп санайды және ол компьютерді, телекоммуникацияның, интернеттің және т. б. түрлі құралдарды қолдана отырып әр түрлі іс-шараларда қолданылады [1].

Жоғарыда айтылғандарға тек ақпараттық құзыреттілік үздіксіздікпен ерекшеленетінін және әр басшының қызметі ақпараттық құзыреттілік деңгейімен тікелей байланысты екенін қосу қажет.

Материалдар мен тәсілдер

Зерттеу тақырыбы шеңберінде біздің тәжірибелік-эксперименттік жұмысымыздың қажетті кезеңі әр түрлі деңгейдегі білім беру ұйымдары менеджерлерінің ақпараттық құзыреттілігінің мазмұны мен құрылымын нақтылау болды, бұл бізге әл-Фараби атындағы Қазақ ұлттық университетінің (бұдан әрі мәтін бойынша-ҚазҰУ) құрылымдық бөлімшелері басшыларының осы сапасын (ақпараттық құзыреттілігін) зерттеуді ұйымдастыруға мүмкіндік берді. Зерттеуге университеттің құрылымдық бөлімшесінің 43 басшысы қатысты.

Біз білім беру ұйымдарының құрылымдық бөлімшелері басшыларының ақпараттық құзыреттілігінің құрылымы когнитивтік, мотивациялық-құндылық және операциялық-белсенділік үш құрамдас бөліктен тұратын құрылым болып табылатындығына негізделдік.

Когнитивтік компонент жоғары оқу орнының құрылымдық бөлімшесі басшысының өзара ықпалының барлық спектрінің нәтижелерін және алынған ақпаратты (қабылданған басқару шешімдерін нәтижелі іске асыру мақсатында ақпаратты іздеу, жинау, өңдеу, талдау, пайдалану, сақтау және беру) және цифрландыру және ақпараттық-коммуникациялық салада алған білімдерін, дағдыларын, іскерліктері мен тәжірибесін қамтиды өзінің кәсіби қызметі мен жеке өмірінің мүддесі үшін кең ұзақ мерзімді пайдалануға арналған технологиялар.

Мотивациялық-құндылық компоненті әр түрлі жағдайлардың қалыптасуын сипаттайды, онда біздің жоғары мектеп бөлімшесінің басшысы ақпараттық-коммуникациялық технологиялар саласындағы құзыреттіліктің жоғары деңгейіне қол жеткізуде және ақпаратты игеруде үнемі жетілдіруге деген ұмтылысты тәрбиелеу қажеттілігінің мән-жайлары мен уақыттарын түсіну деңгейінде қабылдайды. Бұл компонент жоғары оқу орнының құрылымдық бөлімшелері басшыларының кәсіби қызметте және жалпы өмірде жоғары нәтижелерге қол жеткізуге деген ынтасының бар деңгейін көрсетеді.

Басшының ақпараттық құзыреттілігінің жедел-белсенді компоненті-бұл жеке ақпараттық кеңістікті ұйымдастыруға деген ұмтылыс пен қабілет, ақпараттық объектілерді барлық жағынан басқара білу, күнделікті өмірде және кәсіби қызметте ақпараттық-коммуникациялық технологияларды қолдану, ақпаратпен жұмыс істей білу, Университеттің ақпараттық білім беру ортасын құру мен дамытуды ұйымдастыра білу, ондағы басқарудың бизнес-процестерін автоматтандыру.

ҚазҰУ-дың әр түрлі деңгейдегі басшыларының (менеджерлерінің) ақпараттық құзыреттілік деңгейіне зерттеулер осы компоненттердің бірлігін ескере отырып жүргізілді. Сонымен қатар, зерттеуге қатысушылардың барлығы ақпараттық құзыреттіліктің төмендігі бойынша үш топқа бөлінді: жоғары, орташа және төмен.

Ақпараттық құзыреттілік деңгейі жоғары менеджерлер.

Когнитивтік компонент білім беру ұйымы ақпараттық-білім беру саласының жүйесі мен мәні туралы толық білімі бар басқарушылардың (6 %) осы санатын білдіреді, браузерлер (4%), электрондық пошта (4 %), мультимедиялық жабдық (8%), электрондық кестелер (5 %) мәтіндік редакторлар (6 %), желілік технологиялар (7 %).

Мотивациялық-құндылық компоненті басқарушылардың осы санатының (21%) ақпараттық қызметке сындарлы мотивациядағы, ақпараттық процестер туралы білімді білікті жаңарту қажеттілігіндегі айырмашылығын көрсетеді, олардың басқару қызметінде қатаң уақыт шегі оның тиімділігінің төмендеуіне әкелмейді, шешілетін

міндеттердің күрделілігі олардың болашақ перспективаларын модельдеуге деген ұмтылысына әсер етпейді. Бұл үшін стандартты емес тәсілдерді қолдана отырып, туындайтын қиындықтарды шығармашылықпен жеңіңіз. Бастама мен белсенділік олардың негізгі қызметтік қасиеттері болып табылады.

Операциялық-белсенділік компоненті басшылардың осы санатын (10 %) ақпаратпен жұмыс істеу дағдыларын игерудің саналы сипатымен анықтайды. Олардың шешімдері мен талаптары әрдайым негізделген, алған білімі мен өмірлік тәжірибесіне сәйкес келеді, іс-әрекеттер тиімді, әдетте қойылған міндеттер толық көлемде орындалады, дамыған дағдылар кез-келген жағдайдан шығуға мүмкіндік береді, ал кез-келген субъектілермен қарым-қатынас нәтижелі болады.

Ақпараттық құзыреттіліктің жоғары деңгейі бар менеджерлер үшін бұл тән:

жеке ақпараттық кеңістікті қалыптастыру (10 %);

ақпараттық объектілерді манипуляциялау (15 %);

ақпараттық-коммуникациялық технологияларды күнделікті өмірде және кәсіби қызметте пайдалану (9 %);

ақпаратпен жұмыс істей білу (11 %);

білім беру ұйымдарының ақпараттық білім беру ортасын құру (8 %);

олардағы басқару процестерін автоматтандыру (6%).

Ақпараттық құзыреттіліктің орташа деңгейі бар менеджерлер.

Когнитивтік компонент басшылардың осы санаты (77 %) білім беру ұйымдарының ақпараттық-білім беру ортасының құрылымы мен мазмұны (73%), браузерлер (75%), электрондық пошта (86%), мультимедиялық жабдық (72%), электрондық кестелер (68%), мәтіндік редакторлар туралы Үстірт білімдерімен ерекшеленетінін көрсетеді (88 %), желілік технологиялар (68 %).

Мотивациялық-құндылық компоненті осы санаттағы өкілдерді (40 %) бастамашыл менеджерлер ретінде көрсетеді, жоспарлау кезінде олар өздеріне орташа қиындықтар туғызады, олар орындауға кепілдік бере алады, мақсатқа жету үшін әрдайым табанды бола бермейді, әсіресе сыртқы бақылау болмаса. Олар инновациялық процестерге қызығушылық танытса да, дәлелденген, стандартты тәсілдермен әрекет етсе де, олардың болашағы, ең жақсы жағдайда, жақын арада ғана жоспарланады.

Операциялық-белсенділік компоненті менеджерлердің іс-әрекеттері негізделген, тиімді, бірақ негіздеме қате болуы мүмкін екенін анықтайды. Дағдылар типтік басқару жағдайларында көрінеді.

Ақпараттық құзыреттіліктің базалық деңгейі (70%) бар менеджерлер үшін:

жеке ақпараттық кеңістікті қалыптастыру (67 %);

ақпараттық объектілерді манипуляциялау (69 %);

ақпараттық-коммуникациялық технологияларды күнделікті өмірде және кәсіби қызметте пайдалану (73 %);

ақпаратпен жұмыс істей білу (69 %);

білім беру ұйымдарының ақпараттық білім беру ортасын құру (63 %);

олардағы басқару процестерін автоматтандыру (76 %).

Ақпараттық құзыреттілігі төмен менеджерлер.

Когнитивтік компонент басшылардың осы тобы (17%) ақпараттық-білім беру саласының жүйесі мен мәні туралы эскиздік, жеткіліксіз терең біліммен сипатталатынын көрсетеді. білім беру ұйымы, браузерлер (21%), электрондық пошта (10%), мультимедиялық жабдық (20%), Электрондық кестелер (27%), мәтіндік редакторлар (6 %), желілік технологиялар (25%), стандартты жағдайларда саналы және еркін жұмыс білімі жоқ. (Сурет.1)

Мотивациялық-құндылық компоненті осы санаттағы менеджерлер (39 %) көбінесе экстремалды таңдайтынын көрсетеді – әдейі жеңіл тапсырмалар немесе шындыққа жанаспайтын қиын. Жауапты тапсырмаларды орындау кезінде олар

мүмкіндігінше олардан бас тарту себептерін табуға тырысады. Шектеулі уақыт жағдайында жеткілікті қиын тапсырмаларды орындау кезінде қызметтің тиімділігі нашарлайды. Ақпараттық процестерге кәсіби қызығушылық танытпайды.

Операциялық-белсенділік компоненті осы топтың өкілдерін (20 %) жеке дағдыларды меңгерген және тәжірибесі аз (немесе тәжірибесі жоқ) басшылар ретінде сипаттайды. Ақпараттық құзыреттіліктің минималды деңгейі бар менеджерлердің іс-әрекеттері әрдайым саналы, қисынды негізделген, ішінара нәтижелі бола бермейді, мақсаттарға анда-санда қол жеткізіледі, дағдылар типтік басқару жағдайларында көрінеді. Сыртқы көмектің үлкен үлесі, кеңеспен әрекет етеді.

Бұл топтың менеджерлері үшін бұл тән:

жеке ақпараттық кеңістікті қалыптастыру (23 %);

ақпараттық объектілерді манипуляциялау (16 %);

ақпараттық-коммуникациялық технологияларды күнделікті өмірде және кәсіби қызметте пайдалану (18 %);

ақпаратпен жұмыс істей білу (20 %);

білім беру ұйымдарының ақпараттық білім беру ортасын құру (29 %);

олардағы басқару процестерін автоматтандыру (18 %) дербес жүзеге асырылмайды.

Кесте 1. Ақпараттық құзыреттіліктің әртүрлі деңгейлері бар менеджерлердің алған білімдерін, дағдылары мен қабілеттерін зерттеу нәтижелері

Критерийлер	Көрсеткіштер		
	жоғары	орта	төме
1	2	3	4
Когнитивтік компонент			
Браузерлерді білу	4%	75%	21%
Электрондық поштаны білу	4%	86%	10%
Мультимедиялық жабдықтарды білу	8%	72%	20%
Электрондық кестелерді білу	5%	68%	27%
Мәтіндік редакторларды білу	6%	88%	6%
Желілік технологияларды білу	7%	68%	25%
Мотивациялық-құндылық компоненті			
Ақпараттық-коммуникациялық технологияларды жоғары деңгейде меңгеру	21%	40%	39%
Операциялық-белсенділік компоненті			
Жеке ақпараттық кеңістікті қалыптастыру	10%	67%	23%
Ақпараттық объектілерді манипуляциялау	15%	69%	16%
Ақпараттық-коммуникациялық технологияларды күнделікті өмірде және кәсіби қызметте пайдалану	9%	73%	18%
Ақпаратпен жұмыс істей білу	11%	69%	20%
Білім беру ұйымдарының ақпараттық білім беру ортасын құру	8%	63%	29%

Олардағы басқару процестерін автоматтандыру	6%	76%	18%
---	----	-----	-----

Мұның бәрі айқын көрінеді (кесте 1) университеттің басқару буыны қызметкерлерінің ақпараттық құзыреттілігін зерттеу шеңберінде жүргізілген тәжірибелік-эксперименттік жұмыстың нәтижесінде олардың ақпараттық құзыреттілігінің қалыптасуының төмен және орта деңгейлерінің басым болуы анықталды. Бұл өз кезегінде ЖОО-дағы жағдайды оң жаққа өзгерту үшін зерттеуге тартылған әрбір басшыға жеке көзқарасты ескере отырып, алдын ала нақты Жоспарланған жоспар бойынша салыстырып тексерілген педагогикалық ықпал қажет деген тұжырымымызды растады.білім беру ұйымы.

Тәжірибелік-эксперименттік жұмыс шеңберінде менеджерлердің ақпараттық-басқару қызметі процесінде ақпараттық-технологиялық ресурстарды кешенді пайдалану барысында университеттің құрылымдық бөлімшелерін ҚазҰУ ахуалдық басқару орталығының жұмысына қосу олардың ақпараттық сауаттылығын жетілдіруге де, жоғары оқу орнының ақпараттық ортасындағы Инновациялық қызметке саналы уәжді арттыруға да жақсы жаққа әсер еткені анықталды.

Орталық жоғары оқу орнының ағымдағы қызметін бақылау және мониторингілеу, басқарушылық шешімдерді жедел қабылдау үшін заманауи коммуникация, интерактивті жинау, сақтау, талдау және өзекті ақпаратты беру құралдарымен жабдықталған.

Біз зерттеген ғылыми әдебиеттерді талдау мамандардың ақпараттық құзыреттілігін олардың екі ғылыми тәсіліне сүйене отырып қарастыруға мүмкіндік берді:

- 1) жалпы мәдениеттің бөлігі ретінде ақпараттық құзыреттілік;
- 2) маманның кәсіби құзыреттілігінің құрамдас бөлігі ретінде ақпараттық құзыреттілік.

Біз үшін ең қолайлы-бұл зерттеу тақырыбын неғұрлым нақты және кәсіби түрде ашуға мүмкіндік беретін екінші тәсіл, соның арқасында келесі мәселелер мен мәселелерді тереңірек және мазмұнды зерттеуге болады:

- ақпараттық байланыс ретінде іске асырылатын менеджменттің жағдайы;
- менеджер қолданатын басқарушылық әсердің негізгі құралы ретінде басқару шешімін жоспарлау, ұйымдастыру және жүзеге асыру;
- ақпаратты іздеуді, жинақтауды, талдауды және оны қажетті түрде және тиісті тасымалдағыштарда шешім қабылдау орталықтарына беруді білдіретін басқарудың бизнес-процестері [2].

Ақпараттық - коммуникациялық технологиялардағы ақпараттық дайындық пен сауаттылық технологиялық компонентті береді. Оның арқасында көшбасшы жалпы қабылданған және коммуникациялық технологиялардың көмегімен ақпаратты өздігінен таба алады, тани алады және қолдана алады. Сонымен қатар, ол белгілермен, модельдермен, мәліметтермен, ақпаратпен оңай жұмыс істейді.

Макаров Г.Ю. жоғары оқу орнын дамытудың инновациялық саясаты қазіргі жағдайда университеттің табысты жұмыс істеуінің маңызды факторы деп санайды. Егер бұрын университеттер негізінен өздерінің ішкі әлеуетін ұтымды пайдалануға назар аудара отырып, табысты жұмыс істей алса, қазір университетті жұмыс режимінен даму режиміне көшіру қажеттілігі туындады. [3].

Қазіргі заманғы басшы өзінің бүкіл қызметі барысында өзінің теориялық деңгейі мен кәсіби құзыреттілігін арттыруға міндетті екенін ескере отырып, тек ақпараттық сауатты адам ғана қажетті оқу жүктемесін игере алатындығымен келісу керек. Сонымен қатар, бұл мәлімдеме барлық оқу пәндері, оқу орындары мен білім деңгейлері үшін жарамды. Ақпараттық сауаттылық басшыларға оқу пәнін толық меңгеруге, таным шекараларын кеңейтуге, өздерінің зияткерлік және кәсіби

деңгейлерін тереңдетуге және жетілдіруге мүмкіндік береді.



Схема 1. Қазіргі басшының ақпараттық құзыреттері

Бұл білім мен дағдылар басшыға (1-Схема) заманауи компьютерлерді, бағдарламалық қосымшаларды, дерекқорларды және басқа технологияларды жеке, қызметтік және академиялық өмір салаларында неғұрлым маңызды нәтижелерге қол жеткізу және жетілдіру мақсатында кеңінен қолдануға мүмкіндік береді.

Ақпараттық технологиялар дағдылары мен ақпараттық сауаттылық айтарлықтай ұқсастықтарға ие болғанымен, соңғысы құзыреттіліктің ерекше, кең саласы болып табылады. Ақпараттық технологиялар саласындағы дағдылар ақпараттық сауаттылықпен сәйкес келеді және оны күшейтеді.

Ақпараттық-коммуникациялық технологияларды еркін меңгеру компьютерлік сауаттылықтың негізі болып табылатын аппараттық және бағдарламалық қамтамасыз етуді жаттап алудан гөрі пайдаланушылардың зияткерлік мүмкіндіктеріне жоғары талаптар қояды. Сонымен қатар, ең бастысы-технологияның өзін меңгеру деңгейі. Сонымен қатар, ақпараттық сауаттылық ақпаратпен манипуляциялардың барынша толық спектрін қамтамасыз ету үшін зияткерлік негіз болып табылады. Бұған ақпараттық технологияларды еркін меңгеру, сондай-ақ сыни ойлау мен пайымдау призмасынан өткен дәлелденген зерттеу әдістерін қолдану арқылы қол жеткізіледі. Басшыға оның бүкіл қызметі барысында қажетті оқыту мүмкіндіктері өз кезегінде технологияларды пайдалануға мүмкіндік беретін ақпараттық сауаттылық деңгейімен қамтамасыз етіледі.

Басшылардың бүкіл мансап бойы тұрақты өсудің негізі болып табылатын пайымдау мен сыни ойлаудың зияткерлік қабілеттерінің болуын, сондай-ақ олардың ақпараттандырылған азаматтар мен қоғам мүшелері ретіндегі рөлін қамтамасыз ету мақсатында біліктілікті арттыру курстарының рөлі маңызды. Олар сондай-ақ қалай үйрену керектігін түсіну арқылы оқытудың негізін құруға көмектеседі.

Ақпараттық сауаттылық көшбасшыны өмір бойы оқытудың негізгі құралы болып табылады және оған барлық жағынан көмектеседі. Ақпараттық сауаттылық ортасындағы білім мен жетістіктер оқыту шеңберін дәстүрлі сынып аудиториясынан тыс кеңейтуге мүмкіндік береді. Олар болашақ көшбасшы өмір мен қызметтің барлық салаларында үлкен жауапкершілікке тәрбиелеу мақсатында алғашқы кәсіби лауазымдарды тағылымдамадан өткізіп, игерген кезде тәуелсіз шығармашылық ізденіс тәжірибесін ұсынады. Ақпараттық сауаттылық менеджерлердің

басқарушылық шешімдер қабылдау үшін ақпаратты қолдану әлеуетін едәуір арттыратындығына байланысты, бүгінде оны кейбір біліктілікті арттыру институттары маңызды жетістік ретінде мойындайды.

Зерттеу әдебиеттерін зерттеу құзыреттілікті талдаудағы көптеген тәсілдерді айқын көрсетеді.

Зерттеулерді зерттеу және талдау педагогикалық қызметте әртүрлі қолданыстағы тәсілдерді қолдану қажет екенін көрсетеді, өйткені олардың әрқайсысында университеттің құрылымдық бөлімшелері басшыларының алдында тұрған түпкілікті басқару міндеттеріне қол жеткізу үшін білім беру процесін ұйымдастырудың эксклюзивті, басқалардан өзгеше көзқарастары, жүйесі мен әдістері ұсынылады.

Олардың біріншісі, біз құзыреттілік тәсілді атап өткім келеді. Оның теориялық дамуы мен сынағы өткен ғасырдың екінші жартысында жүргізілді, қазір жалғасуда және болашақта педагогикалық ғылымды зерттеу мен жетілдірудің тақырыбы болады.

Ғылыми-педагогикалық кеңістіктегі көптеген тәсілдерді жүйелеуге мүмкіндік берген келесі жүйелік тәсіл. Оның қағидаттарына сүйене отырып, біз ақпараттық құзыреттілік іргетас, сондай-ақ білім беру ұйымдары менеджерлерінің кәсіби құзыреттілігінің қажетті элементі болып табылады деген қорытындыға келеміз.

Синергетикалық тәсіл. Мұнда біз жоғары оқу орнының құрылымдық бөлімшелері басшыларының басқарушылық мәдениеті жағдайында сапалы көрсеткіштердің алға жылжу барысын білім сапасымен өзара байланысты тұтас жүйе ретінде зерттеуге, синергетиканың негізгі ережелерін теориялық тұрғыдан түсінуге және зерттеуде қолдануға мүмкіндік аламыз.

Акмеологиялық көзқарас идеялары көшбасшының жеке басымен сөзсіз байланысты. Өздеріңіз білетіндей, акмеология біздің жағдайда басқару мәдениетінің кәсібилігінің шыңдарына жетуге ықпал ететін факторларды зерттейді. Яғни, ЖОО-ның құрылымдық бөлімшелері басшыларының басқару мәдениетін дамыту процесі басқарудың тиімді әдістерін игерумен, үздіксіз жеке және кәсіби дамумен сипатталады.

Біздің зерттеуіміздегі модеративті тәсіл менеджерлерді оқыту тұрғысынан қызметті ұйымдастырудың өзара байланысты шарттары, әдістері мен тәсілдерінің жиынтығы ретінде қолданылады. Ұжымда қолайлы климат құру, тұлғааралық қатынастар тәжірибесін кеңейту, мақсат қою, құрылымдау, мұның бәрі осы тәсілдің негізінде жатыр.

А. Г. Филина ақпараттық құзыреттілік жалпы кәсіби дайындықтың ажырамас бөлігі болып табылады, шешілетін міндеттердің сипатына байланысты деп санайды. Ақпараттық құзыреттіліктің мәні ақпаратты іздеу, өндіру, талдау және қолдану қабілетінен тұрады. Ақпараттық құзыреттіліктің сапасы мыналармен анықталады: ақпараттың өзектілігі, ақпаратты іздеу, бағалау, талдау және синтездеу қабілеті, психологиялық ғылымда ақпаратты этикалық және тиімді пайдалану ақпараттық құзыреттілік – бұл адамның кәсіби қызметінде барлық ақпаратты манипуляциялау үшін толық қолданылатын алынған сапасы. Ол келесі компоненттерден тұрады: құндылық-мотивациялық, кәсіби-белсенді және рефлексивті-коммуникативті [4].

Бірінші компонент табысты басшылыққа алу үшін талап етілетін ақпараттың құндылығын, сондай-ақ өзінің ақпараттық құзыреттілік деңгейін ұдайы арттыру қажеттігін түсінуді қамтиды; екіншісі ақпараттық құзыреттілікті құру процесінің мән-жайлары мен ортасын бағалайды және ескереді; үшінші компонент ақпараттық құзыреттіліктің өлшемділігін қамтиды.

О. Г. Смолянинованың айтуы бойынша: ақпараттық құзыреттілік — бұл "ақпаратты іздеудің, алудың, өндеудің, ұсынудың және берудің, жалпылаудың, жүйелеудің және білімге айналдырудың әмбебап тәсілдері"[5].

Л. Г. Осипова ақпараттық құзыреттілік деп кең, тез жаңарып, өсіп келе жатқан ақпараттық өрісті шарлау, қажетті ақпаратты тез табу және оны өз қызмет жүйесіне енгізу, практикалық және зерттеу міндеттерін шешу үшін қолдану қабілетін түсінеді [6].

А. Л. Семенов ақпараттық құзыреттілікті жаңа сауаттылық ретінде түсіндіреді, оның құрамына адамның ақпаратты белсенді дербес өңдеу, технологиялық құралдарды қолдана отырып, күтпеген жағдайларда түбегейлі жаңа шешімдер қабылдау дағдылары кіреді [7].

А. В. Черепанов бүгінгі таңда компанияларды дамыту мәселелері ғана емес, жаңа құзыреттерді қалыптастыру өзекті болып отырғанын атап өтті, өйткені көпфункционалды байланыстардың, шешім қабылдаудың әртүрлі әдістерінің болуы, ұйымдық құрылымдардың өзгеруі барлық деңгейдегі және саладағы қызметкерлерден жаңа қасиеттерді талап етеді.

Автор құзыреттілікті "бизнес-Жоғары мектеп" серіктестік форматында қарастырады, мұнда құзыреттілікті дамытудың негізгі әдістері тренинг технологиялары болып табылады, олардың жауапкершілік аймақтары мен игеру деңгейлері бойынша нәтижелілігін бағалау: менеджердің реакциясы, оның құзыреттері, мінез-құлқы, әсері, сондай-ақ білім беру менеджерлерінің негізгі құзыреттерін дамытуға инвестициялардың кірістілігін бағалау. Жоғары білім беру ұйымдарында сыртқы сын-қатерлерге жауап ретінде стратегиялық басқару мәселесі барған сайын өзекті болып отыр. А. В. Черепанов білім беру ұйымдары басшыларының негізгі құзыреттерін олардың функцияларын орындау үшін талап етілетін, белсенді дамып келе жатқан міндеттер шеңберінде басқару объектісінің тактикалық, жедел және стратегиялық мақсаттарының объективі арқылы табысты қызметін қамтамасыз ететін жеке қабілеттерінің жиынтығы ретінде ұсынады.

А. В. Черепанов басқарушылардың құзыреттілігі өзара байланысты салалардағы құзыреттер жиынтығын, жобалық менеджмент құзыреттерін, әлеуметтік құзыреттерді қамтитын модельді ұсынады. Автор әзірлеген және сынақтан өткізген тренинг-технологиялар жобалық менеджмент қағидаттарын және ұйымның стратегиялық міндеттерін іске асыруды пайдалана отырып, білім беру ұйымының негізгі құзыреттеріне басшының жеке қасиеттерін қайта форматтауға ықпал етеді [8].

Ю. Ю. Колесников құзыреттілікті кәсіби қызметте сәтті жүзеге асырылатын жеке қасиеттердің жиынтығы ретінде ұсынады. Ақпараттық құзыреттілік-бұл заманауи ақпараттық технологияларды білу және оларды оқу процесін ұйымдастыруда қолдана білу. Ақпараттық құзыреттілік мынадай дағдыларды қамтиды: жеке ақпараттық кеңістікті ұйымдастыру және Интернетте жұмыс істеудің негізгі қызметтері мен әдістерін меңгеру, кеңсе технологиялары арқылы құжаттармен жұмыс істей білу. Мультимедиялық техниканы тиімді пайдалану әр түрлі деңгейдегі құзыреттерді қалыптастыра отырып, көшбасшының кәсіби деңгейін көтереді [9].

В.Г. Козлова ақпараттық құзыреттілік – адамның, қоғамның немесе оның белгілі бір бөлігінің ақпаратпен жұмыс істеудің барлық мүмкін түрлерінде: оны алуда, кодтауда және кез келген түрдегі өңдеуде, осы негізде сапалы жаңа ақпаратты жасауда, оның беру, практикалық қолдану [10].

Отандық әдебиеттерде "жоғары оқу орнындағы сапаны басқару" ұжымдық монографиясында ИСО стандарттарының талаптарына сәйкес университеттің сапа менеджменті жүйесінің ұйымдастырушылық-әдістемелік кешені егжей-тегжейлі сипатталған [11]. Білім беру үдерісіндегі құзыреттілік тәсілдері Р.Ш. Абиатаевой [12], Д.Ш. Жұмағалиева [13], Л. Ш. Шоқанова [14] жұмыстарында қаралды.

Нәтижелер және оны талқылау

Білім беруді цифрландыру жоғары оқу орындарының құрылымдық бөлімшелерін басқару мазмұнын өзгертеді, мұнда басшыдан құзыреттіліктерді серпінді түрлендіру талап етіледі. Ол мобильді болуы, стандартты емес шешімдерді

қабылдауы, инновацияларға ашықтық үлгісін көрсетуі керек.

Ақпараттық құзыреттілік көрсеткіштері ақпаратты жинау және өңдеу, оны сыни талдау және алынған ақпаратты білімге айналдыру шеңберінде оның қалыптасу белгілері (2-кесте) болып табылады.

Кесте 2. Қалыптасу белгілері басшының ақпараттық құзыреттілігі

Ақпараттық	Технологиялық	Рефлексиялық нәтижелі
Ақпаратты жинау, өңдеу, беру және сақтау әдістерін білу; ақпаратты іздеуді жоспарлау мүмкіндігі; ақпаратты жүйелеу және құрылымдау әдістерін меңгеру; алынған ақпаратқа сыни көзқарас; қорытынды жасай білу.	АКТ білімінің, дағдыларының болуы және оларды күнделікті қызметте қолдану; міндеттерді шешу үшін бағдарламалық және аппараттық құралдарды таңдау мүмкіндігі; интернет-блог жүргізу; интернеттегі жеке немесе корпоративтік өкілдік (веб-сайттың болуы).	Белсенді ақпараттық қызметке қосу; интроспекция негізінде өзінің ақпараттық дағдыларын жетілдіру; кез келген өнім түріндегі өздігінен білім алу нәтижелерінің болуы; барлық деңгейлерде табыстылық көрсеткіштерінің өсуі; АКТ шараларына қатысу географиясын кеңейту.

Осылайша, құрылымдық бөлімше басшысының ақпараттық құзыреттілігі оның кәсіби құзыреттілігінің негізгі буыны және жалпы мәдениеттің негізгі құрамдас бөлігі болуы керек. Біз ақпараттық құзыреттілікті тәжірибенің, білімнің, Дағдылар мен дағдылардың синтезін, сондай-ақ әр түрлі ақпараттық іс-шараларға үнемі қатысуға және өмірдің кез-келген сәтінде жеке тұлға алдында туындауы мүмкін негізгі басқару міндеттерін сәтті шешу үшін озық ақпараттық технологияларды қолдануға деген ынта мен ұмтылысты қамтитын жеке тұлғаның алған, дамыған қасиеттері ретінде қабылдаймыз.

Білім беру ұйымы басшысының ақпараттық құзыреттілігін зерттеу нәтижелері негізінде біз келесі кестені жасаймыз (Кесте 3).

Кесте 3. Ақпараттық құзыреттіліктің компоненттері басшысының білім беру ұйымы

№ пп	Когнитивтік компонент	Мотивациялық-құндылық компоненті	Операциялық-белсенділік компоненті
1	Ақпаратпен табысты және тиімді жұмыс істеу үшін қажетті білімдер жиынтығы.	Ақпараттық-коммуникациялық технологиялар мен дербес компьютерлерді меңгеру.	Ақпараттық-коммуникациялық технологияларды қолдану.

№ пп	Когнитивтік компонент	Мотивациялық-құндылық компоненті	Операциялық-белсенділік компоненті
2	Қолданбалы бағдарламалық қамтамасыз етуді, ақпараттық қызмет құралдарын білу: электрондық кестелер, электрондық пошта және браузерлер, мәтіндік редакторлар, мультимедиялық жабдықтар, желілік технологиялар, білім беру ұйымдарының ақпараттық-білім беру ортасының құрылымы мен мазмұны.	Ақпараттық-коммуникациялық технологияларды меңгеру; қолданбалы бағдарламалық қамтамасыз ету, ақпараттық қызмет құралдары: электрондық кестелер, электрондық пошта және браузерлер, мәтіндік редакторлар, мультимедиялық жабдықтар, желілік технологиялар, ақпараттық-білім беру ортасының құрылымы мен мазмұны -ды білім беру ұйымдары.	Өзіндік ақпараттық әрекетті ұйымдастыра білу; Білім беру ұйымдарының ақпараттық білім беру ортасын қалыптастыру мүмкіндігі; Ақпараттық технологияларды күнделікті өмірде және кәсіби қызметте қолдану; Ақпаратпен негізгі әрекеттерді меңгеру, білім беру ұйымдарында бизнесті басқару процестерін автоматтандыру.

Басшылардың "ақпараттық құзыреттілігі" ұғымын құрайтын компоненттерді Б.Блумның педагогикалық мақсаттарының жіктелуін қолдана отырып көрсетуге болады (Кесте 4).

Кесте 4. Білім беру ұйымдары басшыларының ақпараттық құзыреттілігінің(АҚ) мазмұны мен құрылымы

п	Б.Блум таксономиясы	Ақпараттық құзыреттілік түрі	Түр сипаттамасы
.	Білім	Когнитивтік	Ақпаратпен табысты және тиімді жұмыс істеу үшін қажетті білімдер жиынтығы. Қолданбалы бағдарламалық қамтамасыз етуді, ақпараттық қызмет құралдарын білу: электрондық кестелер, электрондық пошта және браузерлер, мәтіндік редакторлар, мультимедиялық жабдықтар, желілік технологиялар, білім беру ұйымының ақпараттық-білім беру ортасының құрылымы мен мазмұны.
.	Түсіну	Негізгі	Жаңа мазмұнды игерумен, оны қалыптасқан идеялар мен идеялар жүйесіне қосумен, ақпаратты білімге айналдырумен байланысты ақпаратты іздеудің, қабылдаудың, өңдеудің және берудің әмбебап тәсілдерін түсіну қабілеті.

п	Б.Блум таксономиясы	Ақпараттық құзыреттілік түрі	Түр сипаттамасы
.	Қолдану	Функционалдық	Басқару мәселелерін шешу үшін алынған ақпаратты пайдалана білу.
.	Талдау	Аналитикалық (пәнаралық)	<p>Менеджер алған ақпаратты терең өңдеу дағдысы, технологиялық құралдарды пайдалану негізінде әртүрлі күтпеген жағдайларда принципті жаңа басқару шешімдерін қабылдау қабілеті.</p> <p>Өнімділік нәтижелерін талдау, қателер мен сәйкессіздіктерді іздеу, оларды түзету жолдары мен құралдарын анықтау.</p>
.	Синтез	Жүйелік	Жоба қызметі, жоспарлау, басқару, басқару шешімдерін қабылдау.
.	Баға	Шығармашылық	Шығармашылық белсенділік, ақпараттық кеңістікте өз бетінше шарлау мүмкіндігі. Кәсіби қызметте ақпараттық технологияларды пайдалана отырып, жаңа білім мен дағдыларды қалыптастыру, оқу орнындағы басқару процестерін автоматтандыру.



Сурет 1. Басшылардың когнитивті тәсілдегі ақпараттық құзыреттілік деңгейі



Сурет 2. Ақпараттық құзыреттілік деңгейі мотивациялық-құндылық тәсілі бар менеджерлер



Сурет 3. Басшылардың операциялық-іс-әрекет тәсіліндегі ақпараттық құзыреттілік деңгейі

Қорытынды

Басқару жұмысы үш компоненттен тұрады: ұйымдастырушылық, әкімшілік және тәрбиелік, аналитикалық және сындарлы, ақпараттық-техникалық. Басқарушылық міндеттерді туындайтын белгісіз жағдайлардың барлық алуан

түрлілігімен шешуге тура келеді және бұл ақпаратты іздеумен, оны талдаумен, оңтайлы шешімдер қабылдаумен және оларды барабар іске асырумен байланысты; сонымен бірге еңбек объектісі ақпарат болып табылады; еңбек құралы — ұйымдастырушылық және есептеу техникасы; еңбек нәтижесі — қабылданған тиімді басқару шешімі. Басшының қызметі басқарушылық міндеттерді шешуге шығармашылық көзқарасты, жұмыстың жоғары және нәтижелі қарқынын, кейбір мәселелерді шешуден басқаларын шешуге жедел ауыса білуді талап етеді.

Жоғарыда қарастырылған ақпараттық құзыреттілік басшының бүкіл практикалық қызметі барысында айтарлықтай ықпал етеді:

1) перспективалы басқарушылық лауазымдарды алмастырудың қажетті ұсыныстарын алу және оларда қалу мүмкіндігі, жоспарланып отырған қызметтік мансапты табысты іске асыру, озық тиімді шешімдерді жедел әзірлеу қабілеттерін дамыту;

2) оларды жеке, отбасылық қоғамдық мәселелер салаларында қолдану мүмкіндіктерінің әртүрлілігін ұлғайту;

3) әр түрлі деңгейдегі саяси, мәдени және қоғамдық өмірге толыққанды қатысуға, басқарушылық шешімдер мен міндеттерді жоспарлауға және іске асыруға құқылы.

Осылайша, әртүрлі деңгейдегі білім беру ұйымы құрылымдық бөлімше басшысының ақпараттық құзыреттілігі:

1) басқару мәселелерін сәтті шешу үшін қажетті ақпаратты іздеу алгоритмін бағдарламалау мүмкіндігі;

2) қажетті ақпараттың қажетті нысандары мен құрылымын белгілеу қабілеті, оның барысында ақпараттық ресурстар мен көздердің алуан түрлілігімен жұмыс істеу мүмкіндіктері жаңартылады және кеңейтіледі;

3) жинақталған ақпаратты ықтимал тәуекелдерді барынша азайтуға, басқарушылық міндеттер кешенін неғұрлым табысты шешуге ықпал ететін қолдануға ыңғайлы нысанда құрылымдау, нақты білім беру ұйымының цифрлық құжат айналымын ұйымдастыру мүмкіндігі;

4) ақпараттық ресурстарды пайдаланудағы саяси, құқықтық және этикалық қиындықтарды түсіну және бағалау қабілеттілігі.

Әдебиеттер тізімі

[1] Лебедева М.Б. Что такое ИКТ-компетентность студентов педагогического университета и как ее формировать // Информатика и образование. - 2004. - №3– 8 с.

[2] Акимов А.М. Персонафицированный подход к формированию информационной компетентности руководителя образовательной организации в системе дополнительного профессионального образования // Современные проблемы науки и образования. – 2015. – № 4. – С. 8.

[3] Макарова Г.Ю. инновационный аспект управления качеством знаний // Педагогическая инноватика: инновационное образование, инновационное мышление, инновации. Материалы международной научно-практической конференции. Под ред. В.П. Делия. ИСЭПиМ, 25-26 марта 2010г.-Балашиха,Изд-во «Де-ПО» 2011 г. С.211

[4] Филина А. Г. Содержание и структура информационной компетентности руководителей образовательных организаций / А. Г. Филина. — Текст: непосредственный // Молодой ученый. — 2019. — № 20 (258). — С. 519–521. — URL: <https://moluch.ru/archive/258/59267/> (дата обращения: 19.06.2022).

[5] Смолянинова О. Г. Развитие методической системы формирования информационной и коммуникативной компетентности будущего учителя на основе мультимедиа технологий: дис. д-ра пед. наук: 13.00.02. – СПб., 2002. – 504 с.

[6] Осипова Л. Г. Деятельность педагогического коллектива по достижению современного качества образования // Совершенствование структуры школьного образования на основе возрастного подхода: материалы по итогам конф. 9–10 января 2003 года / сост. М. В. Гончар. – Калининград, 2003.

[7] Семёнов А. Л. Роль информационных технологий в общем среднем образовании. – М.: Изд-во МИПКРО, 2000. – 12 с.

[8] Черепанов А.В. Развитие ключевых компетенций менеджеров как фактор достижения стратегических целей организации: дис. канд. экон. н.: 08.00.05/Черепанов Аркадий Владимирович. - Новосибирск, 2011–228 с.

[9] Колесников Ю. Ю. Формирование информационной компетентности руководителей образовательных организаций в соответствии с профессиональным стандартом// Руководитель и профессиональный стандарт: сборник статей / под науч. ред. А. О. Кравцова. — СПб.: ГБУ ДППО ЦПКС ИМЦ Московского района Санкт-Петербурга, 2017. — 96 с. (С.35-41).

[10] Козлов В. Г. Информационная культура будущего учителя как условие развития его профессиональной компетентности // Педагогическая инноватика: инновационное образование, инновационное мышление, инновации. Материалы международной научно-практической конференции. Под ред. В.П. Делия. ИСЭПиМ, 25-26 марта 2010г. -Балашиха, Изд-во «Де-ПО» 2011 г. С.194

[11] Мутанов Г.М., Томилин А.К., Кукина Ю.Е. и др. Управление качеством в высшем учебном заведении /– Усть- Каменогорск: ВКГТУ, 2011. – 116 с.

[12] Абитаева Р. Ш. Развитие управленческой компетентности руководителей организаций образования в системе повышения квалификации: автореф. дис. канд. пед. наук. – Караганда 2010. – 19 с.

[13] Жумагалиева Д.Ш. Повышение уровня профессиональной компетентности /Справочник руководителя образовательного учреждения- 2014.- №8 (92). - С 78.

[14] Шоканова Л. Ш. От компетентного управления к новым образовательным результатам // Творческая педагогика. - 2010. - №2. - С. 28-33.

[15] Виноградова Т.С. Информационная компетентность: проблемы интерпретации// Человек и образование. – 2012. – № 2. – С. 92–98.

ӘОЖ 340.11

АДАЛ ЕҢБЕК-АРЛЫ АДАМНЫҢ ІСІ

*Мукамеден Д.,
МИТУ колледжінің оқытушысы
Алматы қ., Қазақстан
E-mail: Mukdinara@mail.ru*

Аңдатпа. Жаңа құндылықтар бастауына ең алдымен адал азаматтарды қойып, адал еңбек етіп, адал табыс табуға шақыру. Интеллектуалдық-ғылыми еңбек – ғалымның ғана емес, еліміздің қазіргі және болашақтағы нәпақасы, түгесілмес дәулеті. Ең бастысы, қай салада болсын адал еңбек қашан да лайықты бағаланып, табыс пен құрметке жеткізетін қоғам қалыптастыра білсек, ұлт сапасы артып, ел дамуы алға озары хак.

Түйін сөздер: Еңбек, қоғам, нарық, экономика, адалдық.

Аннотация. На пороге новых ценностей, прежде всего, должны быть призваны честные граждане честно работать и получать честный доход. Интеллектуально-научный труд – это не только доход ученого, но текущий и будущий доход страны, неисчерпаемое богатство.

Самое главное, если мы сможем создать общество, в котором честный труд в любой области всегда ценится и приносит успех и уважение, качество нации повысится, а развитие страны пойдет вперед.

Ключевые слова: Труд, общество, рынок, экономика, верность.

Annotation. On the threshold of new values, first of all, honest citizens must be called upon to work honestly and earn an honest income. Intellectual and scientific work is not only the income of a scientist, but the current and future income of the country, inexhaustible wealth. Most importantly, if we can create a society in which honest work in any field is always valued and brings success and respect, the quality of the nation will improve and the development of the country will advance.

Keywords: Work, society, market, economy, loyalty.

«Адал еңбекпен мал іздемек – ол арлы адамның ісі» деп дана Абай айтқандай расында да, адамзат пайда болғаннан бері өзінің қажеттілігін тек еңбек арқылы қамтамасыз етіп келеді. Еңбек адамды адалдық, табандылық, жауапкершілік сияқты қасиеттерге баулып игілікке жеткізеді. Осындай адамзат дамуының игілігіне қатысты «Қазақстанның әлеуметтік жаңартылуы: Жалпыға ортақ Еңбек қоғамына қарай 20 қадам» атты бағдарлама жария етілді. Бұл бағдарлама қазақстандықтарға жаңа серпін, жаңа үміт сыйлағаны анық.

Бағдарлама аясында қарастырылған тақырыптар заманның өзекті мәселелеріне баса назар аударып, әлеуметтік жаңғырту саясатының негізіне шынайы өндірістік еңбекті қою міндеті артылған. Жастарды еңбектің түрлі саласын меңгеріп, қиындыққа қарамастан еңбек жолын өндірісте бастап, жұмысшы маман болудан бас тартпай, өз үлгісін мысал ете отырып, жастарды қажырлы еңбек етуге шақырды.

Бәсекеге қабілетті ұлт болып қалыптасуда кейбір жастарымыздың психологиясында қалыптасқан шеттен тыс қанағатшылдық сезімі еңбек жолында табысты нәтижеге қол жеткізу үшін тәжірибе жинақтауға, жаңа мақсат-мүдделерге, болашаққа талпынуға кедергі келтіреді. Керісінше, жастар еңбек етуде үнемі жаңа қарқынға, заманауи сұраныстарға сай болып отыру мақсатында өз-өзін үнемі жетілдіріп, қамшылап отыруы қажет. Бұған «Адам өзінің қайда бет алғандығын анық көрген кезде ғана биікке қарай күш-жігермен ұмтылады» деген сөздер дәлел бола алады.

Әрине, нарықтық экономика заманында бәсекеге қабілетті болу үшін бағдарламада қарастырылған білім беру жүйесін жаңғырту жөніндегі қадамдарға жауапкершілікпен қарау маңызды. Бағдарлама мазмұнында көрсетілген әлеуметтік жаңғырту жолындағы мақсат-талаптар игі бастаманың нышанын білдіреді. «Еңбек етсең ерінбей, тояды қарнын тіленбей» деп дана бабаларымыз айтқандай, еңбек ету дегеніміз - өмір сүру, өз талаптарыңды қанағаттандыру болса, жастарды білім ордаларынан бастап-ақ еңбекке баулу және еңбек етуде білімнің алар орнын айқындап көрсету – біздің міндетіміз.

Қазіргі замандағы ғылым мен техниканың жаһандану дәуірінде білім алудың маңыздылығын терең түсініп, теориялық білімдерін тәжірибеде, яғни өндірісте жүзеге асыру әр азаматтан талап етілсе, барлық өндіріс саласында озық технологияларды игеру арқылы еліміз нарықта белді орын алары анық.

Соңғы кездері елімізде өндірістік мекемелердің жиі ашылуы халықты жұмыс орындарымен қамтамасыз ете алғанымен, кей салаларда мамандардың тапшылығы байқалады. Расында да, білім ордасын жаңа тәмамдаған кейбір жас мамандар бірден биік мансап пен жоғары жалақыны қалайтыны жасырын емес. Бірақ бұл барлық салада бірдей мүмкін бола бермейді. Басты назарда кәсіби шеберлікті шыңдау, білікті маман ретінде қалыптасу тұруы тиіс. Адал еңбекпен келетін еңбектің жемісі берекелі, ырзыққа толы болатынын ескеру қажет.

Халыққа арнаған аталмыш бағдарламада ауқымды міндеттерді қамти отырып, халқымыздың еңбекқорлығы мен бәсекеге қабілеттілігін оятуға үндеу болары анық.

Елдің еңбекпен көркейетінін ескерсек, еңбек адамының қоғамда қашанда орны ерекше, абыройы биік. Халық еңбекке бейім болса, ел ырысқа кенеліп, өзгелермен терезесі теңеліп,

бай-қуатты, бәсекеге қабілетті мемлекет болып нығаяды. Сондықтан айрықша маңызға ие еңбек күнінің мақсаты осынау құндылықтарды құнттау, еңбекқор азаматтардың беделін көтеру, өнімді еңбек етуге ынталандыру екені сөзсіз.

Өнер, білім бар жұрттар, өнеркәсібі жолға қойылған елдер әлдеқашан өркениет жолына түсіп, дамыған мемлекеттердің қатарына қосылды. Елдің еңсе көтеріп, табысқа жетуі үшін халықтың білімді, өнерпаз болғаны маңызды. Ал білім де, өнер де адал еңбекке негізделсе, оның түбі – береке. Әрине, бұл жерде өнер деп ән салу мен би билеуді айтып отырмағанымыз анық. Өнерлінің бір аты – шебер, өнерлі болсаң ісің де өнімді болады. Он саусағынан өнер тамған шеберлер өз кәсібінің шыңына шығып, айналасының құрмет-қошеметіне бөленген. Ал данышпан Абай айтқандай, «Құлық саумақ, көз сүзіп, тіленіп, адам саумақ – өнерсіз иттің ісі. Әуелі құдайға сыйынып, екінші өз қайратына сүйеніп, еңбегіңді сау, еңбек қылсаң, қара жер де береді, құр тастамайды».

Халқымызда «Жұмыстың көзін тапқан байлықтың өзін табады» деген сөз бар. Кәсібіне адал әрі жауапкершілікпен қараған адам қашанда лайықты бағасын алады. Бұл түсінікті қоғам санасына сіңіру қажет. Шын мәнінде, бүгінгі таңда ең бастысы – адал еңбек. Адал еңбек мұратқа жеткізеді. Қай кәсіппен айналыссаң да, оны сапалы атқару маңызды. Нақты бір мамандықтың қыр-сырын білуге ұмтылғаны жөн. Өз саласының шеберіне әрдайым сұраныс болады. Өскелең ұрпақ Қазақстанға ғана емес, өзге елдерде де бәсекеге қабілетті болуы керек. Қазір шетелге барып, қандай жұмыс болса да, еңбек етіп жүрген жастарымыз жетерлік. Солардан үлгі алуға тиіспіз.

Ата-бабаларымыз еңбектің маңызын жете сезініп, өмірден алынған талай мақал-мәтелді ұрпақ тәрбиесіне арқау еткен. Оларды балалары мен немерелерінің құлағына құйып, ұрпақтан-ұрпаққа жеткізіп отырған. Халқымызда «Еңбек – адамның екінші анасы», «Еңбек – ерлікке жеткізеді, ерлік – елдікке жеткізеді», «Еңбегі аздың – өнбегі аз, еңбегі көптің – өнбегі көп» деген дана сөздер бар. «Еңбеккер ұйқыдан ширап тұрады, Еріншек ұйқыдан қирап тұрады» деген керемет мақал да бар. Расында да, еріншек адамның ұйқысы қанбай, үнемі шаршап тұратыны және өзінен басқаға өкпелеп жүретіні белгілі. Қазақтың ұлы ақыны Абай Құнанбайұлы: «Өзіңе сен, өзіңді алып шығар. Ақылың мен қайратың екі жақтап...» – деген. Бүгінгі заманға сәйкестендіріп айтар болсақ, бұл жерде ақын өзінің күш-қайратың, ерен еңбегің және ақылың мен білімің қиындықтың қыспағынан алып шығатын бірден-бір жол екенін нұсқап тұр.

Қазір нағыз еңбек ететін заман келді. Бүгінгі таңда кәсіпкерлікпен айналысқан адамның бағы жанып тұр. Мал бағып, егін еккен жанның адал еңбегі өзін де, елін де асырайды. Адамның қабілеті әртүрлі.

Қазіргі нарық заманында жұмысты дәл бұрынғыдай ұйымдастыру мүмкін емес шығар. Бірақ оның оңтайлы жолдарын қарастырса, тиімділігі өте жоғары болмақ. Соңғы жылдары «Жасыл ел» деген студенттер жасағы құрылып, жұмыс істеп жатқанын бар. Бірақ ол бүкіл жастарды толық қамтымайды. Егер қазір де студенттер жазғы демалыста ұйымдасқан түрде еңбек етсе, олардың әлеуметтік жағдайы жақсара түсер еді. Дүние жүзінде экономикасы ең дамыған алғашқы үштікке кіретін Жапонияда бастауыш сынып оқушыларынан бастап, бүкіл мектеп шәкірті өздері оқитын сыныптарын өздері жуып-жинап, таза ұстайды екен. Оларды еңбекқор етіп тәрбиелеу бұл елдің оқу орындарының басты мақсаты болып табылады.

Қазіргі еңбек – оқу, іздену, нақты жобалар бойынша жұмыс істеу. Сондықтан жастарды сала-сала бойынша алдын ала бағыттаудың, еңбекке бейімдеудің маңызы өте зор.

Осы орайда баланы ерте бастан еңбекке араластыру жөн секілді. Бірақ қазір олардың жұмыс істеуіне тыйым салынған. Бұл жас буынның алаңсыз білім алуына, денсаулығы жақсы болуына өте қажет те шығар. Әйтсе де еңбек етіп, шынықпаған балалар бой күйез, жалқау болып кетпей ме? Олардың бойында масылдық пиғыл қалыптасса, қалай болады? Осы жағы бәрімізді де алаңдатады.

Абай атамыз «Сен де бір кірпіш дүниеге, кетігін тап та, бар қалан» деген. Сол сияқты әр адам өзінің қалаған мамандығын таба білсе, еңбегі жанады, сол жолда бақытқа, құрметке бөленеді, еңбегінің жемісін жейді. Мысалы, қалада жақсы автокөлік жөндейтін шебер, үй

техникасын жөндейтін мықты маман, он саусағынан өнер төгілген тігінші, кісі келбетіне сән беретін шаштараз болса, жұрттың бәрі соған бармай ма, мұндай маманның табысы да зор болмай ма... Тоқ етерін айтқанда, қарапайым адам қай уақытта да сый-құрметке бөленетіні анық. Ендеше, адал еңбекті қадірлейік!

Біз еңбекқор болуымыз қажет. Қоғамымызда еңбек адамы бірінші орында тұруға тиіс. Шын мәнінде, барлық жетістіктің бастауы – адал еңбек және іскерлік. Табысқа жетудің жалғыз жолы – өз кәсібінің шебері болу және ерінбей еңбек ету. Түрлі қаржы пирамидасына, құмар ойындарға әуес адамдар ақшаның оңай жолмен келмейтінін түсінуі керек. Маңдай терімен табыс тапқан адам оны мақсатсыз шашып, ысырап қылмайды. Үнемшіл, қанағатшыл әрі ұқыпты болады.

Ерікті еңбек ету құқығы. Қазақстан Республикасы Конституцияның 24-бабына сәйкес: “Әркімнің еңбек ету бостандығына, қызмет пен кәсіп түрін еркін таңдауына құқығы бар”. Бұл Қазақстан Республикасының әрбір азаматы өз қалауынша жұмысқа тұра алады және одан өз еркімен шығып кете алады дегенді білдіреді. Жұмыспен айналысқысы келетінін, қанша жұмыс істегісі келетінін азамат өзі шешеді. Конституцияның келтірілген бабында: “Еріксіз еңбекке соттың үкімі бойынша, не төтенше жағдайда немесе соғыс жағдайында ғана жол беріледі” делінген. Бұл егер адам қылмыс жасаса еріксіз еңбек ету қолданылуы мүмкін дегенді білдіреді. Сондай-ақ жағдай қоғам мен адам қауіпсіздігіне қауіп төндірсе олар құтқару жұмыстарына еріксіз тартылуы мүмкін.

Қызмет түрін ерікті түрде таңдау мынаны білдіреді. Азамат қайда жұмыс істегісі келсе, сонда істей алады. Ол мемлекеттік ұйым немесе жеке меншік болуы мүмкін немесе үйінде отырып, үй жұмысымен айналысуы мүмкін. Сондай-ақ ол кітап жаза алады, сурет сала алады және де басқа еңбекпен айналыса алады. Ол кәсіпкерлікпен, мал өсірумен, бақташылықпен, т.б. айналысуына болады.

Интеллектуалдық-ғылыми еңбек – ғалымның ғана емес, еліміздің қазіргі және болашақтағы нәпақасы, түгесілмес дәулеті (капиталы) екенін түсінетін уақыт жетті. Жалпы, өткеннен сабақ алу да өнеге болмақ. Президент биылғы Жолдауында «Кәсіптік білім беру саласына реформа жасау – айрықша өзекті мәселе. Бұл – экономиканың өсімін қамтамасыз ету және инвестициялық тартымдылығын арттыру үшін аса қажет қадам. Мен 2025 жылды – «Жұмысшы мамандықтары жылы» деп жариялаймын», – деді. Расында, бұл – қазіргі және болашақ жұмысшы мамандығы иелерінің мәртебесін көтеруге бағытталған жоспар. Бүкіл әлемде орташа тапты қалыптастыру ісін қоғамдағы тұрақты дамудың кепілі ретінде қарастырады және оның өсіп-өркендеуіне ықпал етеді. Жұмыс орнын ұсынатын ұлттық компаниялар, өндіріс орындары мен өнеркәсіп мекемелері осынау мемлекеттік маңызы бар іске өз үлестерін қосады деп сенеміз». Иә, жұмыстың жаманы жоқ, кез келген еңбек – қадірлі. Ең бастысы, қай салада болсын адал еңбек қашан да лайықты бағаланып, табыс пен құрметке жеткізетін қоғам қалыптастыра білсек, ұлт сапасы артып, ел дамуы алға озары хақ.

Әдебиеттер тізімі

1. ҚР Конституциясы, 1995 ж, 30 тамыз. .
2. **Abai.kz**
3. Нұрмұратов С.Е. Рухани құндылықтар әлемі: әлеуметтік философиялық талдау. Монография. - Алматы, 2000. -180б.

UDC 37.036

ENHANCING CRITICAL THINKING SKILLS IN THE ELT CLASSROOM

Kurmangaliyeva D.

senior lecturer, master of linguistic sciences

dariga2774@mail.ru

Moldassanova A.

assistant professor, candidate of philological sciences IITU,

Almaty, Kazakhstan

d.moldassanova@gmail.com

Аңдатпа. Сыни тұрғыдан ойлау білім берудің маңызды бөлігі болды. Бұл тіл үйренуде жиі қолданылатын сөздердің бірі және оған деген қызығушылық ұлғайған. Теориялық тұрғыдан алғанда сыни тұрғыдан ойлау мұғалімдерге де, оқушыларға да шығармашылық қабілеттерін дамытуға және зерттеу жұмыстарын жүргізуге көмектесу үшін өте қажет. Сыни тұрғыдан ойлауды білім берудің әрбір деңгейінде жан-жақты оқыту қажет, бұл жағдайда екінші шет тілін үйренушілерге яғни студенттері өте қажетті құрал. Мақалада сыни тұрғыдан ойлаудың тіл үйренудегі негізгі ерекшеліктері мен маңыздылығын қарастырамыз, сонымен қатар біз кейбір қолданылатын жаттығулар мен бағалау әдістерін ұсынамыз. Соңында мұны қалай тиімді жүзеге асыруға болатыны туралы ұсыныстар жасаймыз.

Түйін сөздер: сыни тұрғыдан ойлау, контекст бойынша мәселені шешу, талдау, қарама-қайшылықты тақырып, тұжырымдамалық карталар, бағалау

Аннотация. Критическое мышление играет важную роль в образовании. Оно стало близким словом, используемым при изучении языка, и в последнее время широко используется. Теоретически критическое мышление практикуется, чтобы помочь учителям, а также учащимся развивать свои творческие способности и проводить исследования. Критическому мышлению необходимо обучать комплексно на каждом уровне образования, в данном случае учащихся как второго языка. В статье мы рассматриваем ключевые особенности и важность критического мышления для изучения языка, а также представляем некоторые виды деятельности и методы оценки. В конце даем рекомендации о том, как это можно эффективно осуществить.

Ключевые слова: критическое мышление, решения контекстуальных проблем, анализировать, оценивать, спорные темы, ситуационные карты, оценки

Abstract. Critical thinking has been an important part in education. It has become the close word used in learning a language and been recently interested in. Theoretically, critical thinking has been practiced to help teachers as well as learners develop their creativity and do research. Critical thinking needs to be taught comprehensively in every level of education, in this case for EFL learners. In the article we consider the key features and importance of critical thinking to language learning as well as we present some activities and assessment method. Finally make recommendations on how this could be effectively carried out.

Keywords: critical thinking, problem-solving contexts, to analyze, evaluate, controversial topics, concept maps, assessment.

Critical Thinking in ELT (English Language Teaching) refers to integrating activities and strategies that develop students' ability to think analytically, evaluate information, and make reasoned judgments while learning English. It goes beyond rote learning or memorization of language rules, focusing on helping learners become independent thinkers who can use English effectively in real-world, problem-solving contexts.

To make critical thinking to be more realistic and measurable, critical thinking needs to be

taught comprehensively in every level of education, in this case for EFL learners. Learning a foreign language like English will be more interesting while the teacher is not only being the center of classroom, but also giving more spaces for the students to be the center of classroom by providing them something that can stimulate them to analyze, evaluate, explain and many more. In this respect, the teacher does not feed the students all the time, but she/he provides a problem or a task to be solved. Unfortunately, there are only few research-based articles explaining how to teach critical thinking clearly.

Key Features of Critical Thinking in ELT are:

1. Analysis and Evaluation. It encourages learners to question texts, ideas, and perspectives rather than accepting them at face value. For example: Analyzing the tone and bias of a newspaper article in English.

2. Problem-Solving. It develops skills to approach tasks and situations logically and creatively using English. For example: Collaborating on solutions to hypothetical real-life issues.

3. Creativity and Reflection. It fosters the ability to generate and explore new ideas in the language. For example: Writing a reflective essay or creating a story with a twist.

4. Reasoning and Argumentation. It encourages students to justify their opinions and decisions with evidence. For example: Debating ethical dilemmas or controversial topics in English.

Why Teach Critical Thinking?

Teachers should focus mainly to develop their students' critical thinking to help them:

Be active receptors of the massive information that they receive nowadays.

Solve the complex problems that they face every day.

Make sound decisions about personal and civic affairs.

The Main Teaching Strategies To Develop Critical Thinking

Using ongoing classroom assessment.

Putting students in group learning situations to get continuous support and feedback from other students.

Presenting case studies to the class without a conclusion and using discussion and debate methods.

Using critical questions.

Using dialogues written or oral and encouraging students to analyze them.

Using comparisons to show the pros and cons of two things.

Why is Critical Thinking Important in ELT?

1. Prepares for Real-World Communication. Helps learners navigate complex situations like debates, presentations, or academic discussions in English.

2. Enhances Language Skills. Engaging with ideas critically develops reading, writing, speaking, and listening skills in depth.

3. Promotes Independence. Learners move from relying on rote memorization to applying language creatively and meaningfully.

4. Builds Global Competence. Encourages understanding of diverse perspectives and cultural nuances while using English as a global language.

Further we would like to give some examples of Critical Thinking Activities in ELT.

1. Debates and Discussions. Topic: "Is technology a boon or a bane for education?" Students must present arguments, counterarguments, and conclusions

2. Text Analysis. Read an opinion piece or story and identify the author's bias, assumptions, and intended audience.

3. Problem-Based Tasks . Enhancing critical thinking skills in students is crucial for preparing them to analyze, evaluate, and create solutions in a variety of situations. Here are effective strategies to foster these skills:

1. Encourage Questioning. Teach students to ask why, how, and what if questions.

Promote inquiry-based learning by having them explore answers on their own.

Use open-ended questions to encourage deeper thinking.

Example Activity: Provide a statement (e.g., "Technology is making people less social.") and

ask students: Why do you think this is true or false? What evidence supports your argument?

2. Teach Problem-Solving Skills. Present real-world problems or case studies.

Encourage brainstorming multiple solutions and evaluating each one's feasibility.

Use project-based learning where students must solve complex challenges.

Example Activity: Ask students to design a sustainable city, considering factors like environment, economy, and technology.

3. Foster Debate and Discussion . Organize debates on current issues or abstract topics.

Encourage students to support their points with evidence.

Teach them to listen to opposing viewpoints and critique them constructively.

Example Activity: Host a debate on topics like "Should social media be regulated?"

4. Use Socratic Seminars .Facilitate discussions where students analyze texts, articles, or videos.

Encourage them to question the author's intent, assumptions, and conclusions.

Example Activity: After reading an article, ask: What are the underlying assumptions? Are there any biases? How could this perspective be challenged?

5. Integrate Critical Thinking into Writing . Assign analytical essays, opinion pieces, or reflective writing.

Focus on building arguments, analyzing evidence, and addressing counterarguments.

Example activity. Write an essay answering: "How does technology shape human behavior?"

6. Promote Self-Reflection . Ask students to reflect on their learning experiences and decision-making processes.

Use journals or group discussions to explore what they learned, how they learned it, and what they could improve.

Example Activity: Ask: "What steps did you take to solve this problem, and what would you do differently next time?"

7. Use Mind Mapping and Graphic Organizers . Teach students to organize their thoughts visually. Use tools like Venn diagrams, cause-and-effect charts, or concept maps.

Example Activity: Create a mind map for a topic like "Globalization," showing its pros, cons, and impacts.

8. Encourage Interdisciplinary Thinking. Combine subjects to show how different perspectives interconnect. Assign tasks that require integrating knowledge from multiple fields.

Example Activity: Discuss how science, economics, and ethics intersect in issues like climate change.

9. Provide Constructive Feedback. Encourage students to justify their answers, even if incorrect. Highlight strengths in their reasoning and suggest ways to refine weak arguments.

10. Use Technology and Interactive Tools Incorporate tools like debate apps, critical thinking games, or discussion forums. Use platforms like Google Scholar for research-based activities.

11. Role-Playing and Simulations

Assign roles in scenarios that require negotiation, empathy, or critical decision-making.

Example Activity: Simulate a UN meeting where students represent different countries and debate global issues.

12. Model Critical Thinking. Demonstrate your thought process when solving problems.

Verbalize steps such as identifying assumptions, evaluating evidence, and drawing conclusions.

By consistently integrating these strategies into lessons, students will develop the skills necessary to think critically and approach challenges with confidence and creativity.

Assessing critical thinking. Assessment is one of important parts in the teaching and learning process. All activities done inside the classroom need to be assessed in order to see whether the activities can improve students' understanding and change their behavior. There are two kinds of classroom-related domain of assessment: (a) teacher-design formal tests that refer to a product; (b) informal assessment in the context of day-by-day interaction with students that refers to a process

(Brown, 2001). Based on the statement above, it can be postulated that assessment is needed hand in hand right after conducting teaching and learning process whether it is an informal or formal assessment.

CONCLUSION. Analyzing all these, we, as teachers get much information what critical thinking is, how critical thinking is applied merging with the English skills, how critical thinking is assessed. It is also shown that critical thinking is not something impossible to be applied inside the classroom as long as the teacher does all sets of critical thinking such as knowledge, comprehension, inference, application, analysis, synthesis to evaluation properly. The teacher has to choose suitable materials, technique, method or media to be applied inside the classroom, and then she or he can assess the students with suitable assessment either adopting from the existing critical thinking tests or creating their own made critical thinking tests.

References

1. Paul, R., & Elder, L. (2014). Critical Thinking: Tools for Taking Charge of Your Professional and Personal Life. Pearson Education.
2. Brookfield, S. D. (2012). Teaching for Critical Thinking: Tools and Techniques to Help Students Question Their Assumptions.
3. Facione, P. A. (1990). Critical Thinking: A Statement of Expert Consensus for Purposes of Educational Assessment and Instruction.
4. Ennis, R. H. (1985). A Logical Basis for Measuring Critical Thinking Skills.
5. Schafersman, S. D. (1991). An Introduction to Critical Thinking. Inquiry: Critical Thinking Across the Disciplines, 12(2).
6. McGrath, I. (2013). Teaching Materials and the Roles of EFL/ESL Teachers: Practice and Theory.

УДК 370. 712 2

МЕКТЕП ОҚУШЫЛАРЫНА МАМАНДЫҚ ТАҢДАУДА ПЕДАГОГИКАЛЫҚ КЕҢЕС БЕРУ

Ақберді М. Е.

Кентау гуманитарлық-техникалық колледжі

Кентау қ., Қазақстан

moldirakberdy@gmail.ru

Аңдатпа: Бұл мақалада мамандық таңдау және оны игеру кәсіби өзін-өзі анықтаудан басталады делінген. Мектеп – оқушыларға кәсіптік бағдар беру жұмысын ұйымдастырушы және үйлестіруші орталық. Кәсіптік бағдар беру жұмысын негізінен іске асыратын мұғалім, сынып жетекшісі, сыныптан және мектептен тыс тәрбие жұмысын ұйымдастырушы, яғни бүкіл педагогикалық ұжым болып саналады. Орта мектеп оқушысы үшін мамандық таңдау ең маңызды, шұғыл және қиын мәселе болып табылады. Кәсіби бағыттылық оқушының кәсіптік жағынан өзін-өзі айқындауының маңызды бөлігі қарастырылады.

Түйін сөздер: Кәсіптік бағдар беру, мамандыққа дайындау, кеңес беру, құндылық, қабілет, мүмкіндік.

Аннотация: В данной статье выбор профессии и ее освоение начинается с профессионального самоопределения. Школа - организаторский и координаторский центр профориентационной работы учащихся. Учителем, классным руководителем, организатором внеклассной и внешкольной воспитательной работы, осуществляющим в основном профориентационную работу, считается весь педагогический коллектив. Выбор профессии для ученика средней школы - самый важный, срочный и сложный вопрос. Профессиональная

направленность рассматривается как важная часть профессионального самоопределения учащегося.

Ключевые слова: профориентация, подготовка к профессии, консультирование, ценность, способности, возможности.

Annotation: In this article, the choice of a profession and its development begins with professional self-determination. The school is an organizational and coordinating center for vocational guidance of students. The entire teaching staff is considered to be a teacher, a class teacher, an organizer of extracurricular and extracurricular educational work, who mainly carries out career guidance work. Choosing a profession for a high school student is the most important, urgent and difficult issue. Professional orientation is considered as an important part of a student's professional self-determination.

Keywords: career guidance, preparation for a profession, counseling, value, abilities, opportunities.

Қазіргі жаңа кезеңдерде ғылымдар жүйесінде, кәсіби өзін-өзі анықтау анықтау барысында педагогикалық кеңес берудің өзектілігі қоғам талаптарына орай еңбек сипаты мен мазмұнының аумақты, жылдам өзгеруіне байланысты кәсіби кеңес пен мамандық таңдауға психологиялық дайындықты қалыптастырудың теориялық және әдіснамалық өңдеулерін жүзеге асыру мәнді сұрақтардың бірі. Кәсіби бағдарлану мен кәсіби анықталу, соған байланысты іс-әрекетті саналы өзіндік реттеу мәселелерінде дәстүрлі және диагностикалық зерттеуді қолдану педагогикалық, практикалық кеңес беруді, мамандыққа дайындауды, еңбек субъектісі ретінде болашаққа бағыт бағдар беруді кеңінен қолдануды күшейтіп негіздейді делінген Қазақстан Республикасының «Білім туралы» заңында [1]. Кәсіби бағыттылық оқушының кәсіптік жағынан өзін-өзі айқындауының маңызды бөлігі ретінде мамандық таңдауға белсенді қарым-қатынасынан көрінеді. Кәсіптік бағыттылықты қалыптастырудың адами алғышарттары жоғары сыныптарда туындайды танымдық қызығушылық дамиды. ХХІ ғасыр табалдырығын аттаған шақта тәуелсіз Қазақстан дүниежүзілік білім кеңістігінде өз орнын айқындауды, еліміздің экономикалық, саяси, мәдени дамуына үлес қосатын, әлемдік өркениетке көтерілетін білімді де мәдениетті, парасатты, денсаулығы мықты азамат тәрбиелеп шығаруды мақсат етіп отыр.

Осыған орай орта білім берудің жоғары сатысындағы бағдарлай оқыту оқушыларды кәсіби дайындыққа дейінгі терең білім алудың кәсіптік оқытудың алғашқы бастамасы болып табылады. Мектеп – оқушыларға кәсіптік бағдар беру жұмысын ұйымдастырушы және үйлестіруші орталық. Ал мектепте кәсіптік бағдар беру жұмысын негізінен іске асыратын мұғалім, сынып жетекшісі, еңбек сабағының оқытушысы, сыныптан және мектептен тыс тәрбие жұмысын ұйымдастырушы, яғни бүкіл педагогикалық ұжым болып саналады. Жоғары сынып оқушыларының кәсіби өзін-өзі анықтауын психологиялық-педагогикалық қолдау олардың қабілеттері мен ұмтылыстарын түсінуге, өз мүмкіндіктерін ашудың жолдарын іздеуге көмектесуі керек және мектептегі педагогикалық процестің ажырамас бөлігі болуы керек дейді Н.В.Самаукина [2,576]. Осы бағыттағы жұмыс жоғары сынып оқушыларын болашақ мамандықты саналы түрде таңдауға бағытталған өмірлік бағдарлар мен көзқарастарды қалыптастырудың мақсаты болып табылады, бұл мәселені шешу барысында психологтардың, мұғалімдердің, жоғары сынып оқушыларының ата-аналардың бірігіп жасалынатын тиімді жұмысы болып табылады. Жасөспірімдердің кәсіби өзін-өзі анықтауын психологиялық-педагогикалық қолдаудың негізгі бағыттары:

- жоғары сынып оқушыларына өмірлік құндылықтар, қабілеттер мен мүмкіндіктер туралы түсінік қалыптастыруға ықпал ететін жағдайлар жасау;
- жоғары сынып оқушыларын әртүрлі жағдайларды шешуде өзін-өзі талдау тәсілдеріне оқыту;
- білім беру процесін жоғары сынып оқушыларының кәсіби өзін-өзі анықтау практикасымен біріктіру;

- әр оқушыға оның кәсіби өзін-өзі анықтауын ескере отырып маршруттар ұйымдастыру.

Кәсіптік бағдарлау проблемасының әлеуметтік проблема ретіндегі маңыздылығы мен өзектілігі қоғамның кадрлардың теңдестірілген құрылымындағы объективті қажеттіліктері мен жастардың қалыптасқан субъективті кәсіби ұмтылыстары арасындағы қайшылықты жеңу қажеттілігінен көрінеді. Яғни, өзінің мақсаты бойынша кәсіптік бағдарлау жүйесі Еңбек ресурстарын ұтымды бөлуге, жастардың өмір жолын таңдауға, оны мамандыққа бейімдеуге айтарлықтай әсер етуі керек Л.И. Божович [3,180б]. Мамандықтар саны өте көп. Жас кезімізде әрқайсымыз үлкен мамандық таңдау алдында тұрамыз. Әр түрлі еңбек түрлері адамнан әртүрлі және қайшылықты қасиеттерді талап етеді. Бірінші кезекте, бұл адамдармен қарым – қатынас жасау, оларды басқару немесе оларға бағыну, екінші жағдайда – қозғалыстардың жоғары мәдениеті, үшінші жағдайда-бақылаулардың ауырлығы. Орта мектеп оқушысы үшін мамандық таңдау ең маңызды, шұғыл және қиын мәселе болып табылады. Жас кезінде барлық жеке ерекшеліктер айқын көрінеді, олар жиынтықта адамның жеке басының қорын анықтайды А.А. Грицанов [4,176б] . Мамандық таңдау және оны игеру кәсіби өзін-өзі анықтаудан басталады. Кәсіби өзін-өзі анықтау өмірдің өзін-өзі анықтаудың бір бөлігі болып табылады және шартты түрде келесі кезеңдерге бөлінеді:

- мектепке дейінгі-бастапқы еңбек дағдылары мен іскерліктерін қалыптастыру;
- бастауыш мектеп-әр түрлі іс-шараларға (ойын, оқу, еңбек)қатысу арқылы адам өміріндегі еңбектің рөлін түсінудің пайда болуы;
- негізгі мектептің бірінші сатысы (5-7 сыныптар) - мамандық таңдаумен байланысты өз мүдделері мен қабілеттерін сезіну;
- негізгі мектептің екінші сатысы (8-9 сыныптар) - кәсіби сана-сезімді қалыптастырудың бастамасы;
- орта білім берудің үшінші сатысы (бітіруші сыныптар) - жеке оқу пәндерін тереңдетіп оқыту негізінде кәсіптік бағдарлау;
- кәсіптік оқу орнында оқу-мамандықты игеру;

Кәсіби қызмет - біліктілікті арттыру немесе басқа кәсіби қызметке қайта бағдарлау деген В.Н.Панферов [5,201б].Психолог жоғары сынып оқушыларының кәсіби өзін-өзі анықтауында маңызды рөл атқарады, өйткені бұл кәсіби ниеттердің пайда болуы мен қалыптасуынан және әртүрлі еңбек салаларында бастапқы бағдарланудан басталатын процесс.Психолог оқушыға , қол жетімді қарым-қатынас және консультациялар, сондай-ақ өзі маман ретінде кәсіптік кеңес беру тиіс. Тренинг жұмысының тиімді әдістері болып табылады, оның барысында студенттер арасында белсенді кері байланыс бар. Кәсіптік бағдарлау бойынша қысқа мерзімді консультация барысында психологтың рөлі психологиялық сүйемелдеу шеңберімен және қандай да бір мамандыққа бейімділікті анықтау үшін құралдарды ұсынумен (психодиагностикалық әдістемелерді жүргізу және түсіндіру) нақты шектелуі тиіс. Психолог оқушыға өз қалауын нақты анықтауға, оларды құрылымдауға көмектеседі. Кәсіби бағдарлаудың жалпы стратегиялық мақсаты мен басты міндеттері негізінде әлеуметтік педагог өзіне жақын әрі нақты мақсаттар қояды: оқушыларды белгілі бір біліммен қаруландыру, білік пен дағдыларды қалыптастыру, шығармашылық мүмкіндіктер мен қажеттіліктерді ашу, эстетикалық сананы, адамгершілікті және т. б. Тәрбиелеу.оқушылардың жас ерекшеліктеріне сәйкес келеді және оқушылардың өздерін қызықтыратын сұрақтар шеңберін қамтиды .Осылайша, психолог қоғамдық тәрбие жүйесін басқарудағы орталық тұлға болуы керек. Бүгінгі таңда психологтың міндеті-жасөспірімге өмірде өз орнын табуға, тәуелсіз, шығармашылық, жан-жақты дамыған тұлға болуға көмектесу. Бұл жасөспірімге өзін-өзі жетілдіруге және өзін-өзі жүзеге асыруға көмектеседі деген Н.Н.Чистяков,Ю.А.Захаров., Новикова , Л.В.Белюк [6,211б] . Мектеп психологы үлкен жастағы балалардың өзін – өзі тануы үшін жұмыс істеуі керек, өйткені өзін-өзі тану мамандық таңдауға жеке көзқарасты жүзеге асырудың қажетті шарттарының бірі болып табылады. Өзіңізді басқа адамдармен салыстыру, өз мүмкіндіктеріңізді, жетістіктеріңізді білу және оларды айналаңыздағы адамдардың жетістіктері мен жетістіктерімен салыстыру. Іс жүзінде, ең күрделі проблемалар жұмыс әдістерімен ғана емес, оқушыға психологиялық-

педагогикалық көмектің мәнін түсінумен де байланысты .Оқу-тәрбие процесінде білім алушыларды қолдауды білікті мамандардн ұйымдастыруынсыз - әлеуметтік - психологиялық, медициналық-валеологиялық, педагогикалық жас ұрпақты өмірге сапалы даярлауды қамтамасыз ету мүмкін емес.

Әдебиеттер тізімі

1. Қазақстан Республикасының «Білім туралы» заңы. Алматы, 2007.
2. Самаукина Н.В. Первые шаги школьного психолога «Феникс», 2000.,57б
3. Божович, Л.И. Личность и ее формирование в детском возрасте. – М.: Педагогика, 2010,180б
4. Грицанов А.А.. Новейший психологический словарь Мн.: Книжный Дом, 2013,176б
5. Панферов В.Н. Психология человека. СПб.: Издательство Михайлова В.А. – 2012,201б
6. Чистяков Н.Н., Захаров Ю.А., Новикова Т.Н., Белюк Л.В. Профессиональная ориентация молодежи. Учебное пособие. – Кемерово; КГУ, 2008, 211б

УДК 027.5

ОРТАЛЫҚ ҒЫЛЫМИ КІТАПХАНАН ІСІН ДАМУДАҒЫ ІС-ШАРАЛАР (1932-1960 ЖЖ)

Нуртазаева А.Б.,

тарих ғылымының магистрі, лектор,

Халықаралық инженерлік-технологиялық университеті (МИТУ)

Алматы қ., Қазақстан

e-mail: alima_nyr@mail.ru

Аңдатпа. Бұл мақала 1932-1960 жылдар аралығында Орталық ғылыми кітапхананың дамуына бағытталған іс-шараларды қарастырады. Зерттеу барысында кітапханалардың қызметін ұйымдастыру мен басқару, ғылыми ақпаратты сақтау және тарату жүйесінің қалыптасуы, сондай-ақ сол кездегі кітапханалардың қоғамдағы рөлі мен маңызы талданады. Мақала кітапхана ісінің тарихи даму кезеңін, оның ғылыми ортадағы орны мен әлеуметтік функцияларын ашады.

Кілт сөздер: Орталық ғылыми кітапхана, кітапхана ісі, ғылыми ақпарат, 1932-1960 жылдар, кітапхана басқармасы, тарихи кезең.

Аннотация. Статья посвящена мероприятиям, направленным на развитие Центральной научной библиотеки в период с 1932 по 1960 год. В исследовании рассматриваются организационные и управленческие аспекты работы библиотек, формирование системы хранения и распространения научной информации, а также роль и значение библиотек в обществе того времени. Работа освещает исторический этап развития библиотечного дела, его место в научной среде и социальные функции.

Ключевые слова: Центральная научная библиотека, библиотечное дело, научная информация, 1932-1960 годы, управление библиотеками, исторический этап.

Abstract. This article examines the activities aimed at the development of the Central Scientific Library during the period from 1932 to 1960. The study explores the organizational and managerial aspects of library work, the formation of systems for storing and distributing scientific information, and the role and importance of libraries in society at that time. The paper highlights the historical period of library development, its place in the scientific community, and its social functions.

Keywords: Central Scientific Library, library science, scientific information, 1932-1960, library management, historical period.

Қазақстанда жүргізілген тарихи зерттеулер XX ғасырдың алғашқы жылдарында қолға алына басталды. Ғылыми мекемелер жүйесі мен зерттеу жұмыстары көлемінің ұлғаюы, КСРО Ғылым Академиясының қазақстандық базасын ашуға мүмкіндік берді. Елімізде алғашқы кітапханалардың пайда болуы, Қазақстанда ғылымның қалыптасуы және дамуымен тікелей байланысты болды. 1932 жылы КСРО Ғылым Академиясының Қазақстандық базасында алғашқы ғылыми кітапхана құрылады, ол 1934 жылы КСРО ҒА Қазақстандық базасын КСРО ҒА Қазақ филиалы етіп қайта құру кезінде де өз жұмысын жалғастырып оқырмандарға қызмет көрсетіп отырды. Бұл кезең елімізде тұңғыш ғылыми қорды ұйымдастырудың бастапқы іргетасы болып табылады. (ҚР ҒОВА. 10-қ. 1-т. 8 іс. 18-п.). Біз қарасырып отырған жылдары кеңестік идеология ең басты құрал болғандығын Қазақстан Республикасы Ғылым Ордасының Ведомствалық Архиві (ҚРҒОВА) 10-қордың 1,3,8,12,61-істерінен зерделенген төмендегі құжаттар да дәлел бола алады. Жаңадан ашылған ғылыми кітапхананы басқаруды Ғылым Академиясының ғалымдары жүзеге асырды. Орталық ғылыми кітапхана қызметкерлерінің кадрлық құрамы үнемі өзгерістерге ұшырап отырды. Оның себебі, кітапхана басшылығына тағайындалған басшылар ғалымдар қатарынан тағайындалды, олар кітапхана жұмысымен таныс болмады, кәсіби кітапханашылар, білікті, тәжірибелі кадрлар болмады. Кітапхананың бірінші басшыларының пікірінше, олар кітапхананы басқаруды өздерінің ғылыми қызметімен ұштастырды және бұл олардың жиі ауысуын түсіндірді. Орталық ғылыми кітапханада кадр мәселесі бірқатар объективті себептерге байланысты қиындықпен шешіліп отырылды. Арнайы білікті, білімді мамандардың өткір тапшылығы кітапхана құрылған жылдан –ақ байқалды. Кітапхана қызметінің сапалық көрсеткіші ол тікелей білікті басшымен тығыз байланысты. Біз қарастырып отырған жылдары кітапхананы басқарған ғылым мен ұйымдастырушылық қызметті қатар атқарған басшыларға келер болсақ: 01.09.1932-02.1933 жж. аралығында кітапхананың тұңғыш меңгерушісі Е.Р.Тяпкин бекітілген болатын, 02.1933-08.1933 жж. аралығында кітапхананың ғылыми меңгерушісі З.С. Катцнельсон., ал кітапхана меңгерушісі болып А. Попова қызмет атқарды.

1933 жылдың тамызынан 1934 жылдың наурызына дейін кітапхана меңгерушісі болып Тарих-археологиялық комиссия бойынша 1-разрядты ғылыми қызметкер Хасембек Исатаев қызмет атқарды. Сондай-ақ, кітапхананың дамуына әр жылдары басшылық қызметте болған А.К.Синицына., В.Ф.Фисенко және М.Н.Андрееваның қосқан үлестері болды. Орталық ғылыми кітапхана жұмысын бір жүйеге келтіріп, одан әрі дамуына зор үлес қосқан Сарра Моисеевна Рейдер болды. Ол 1937-1939 жж. кітапханашыларға арналған жоғары курсы бітірген, кәсіби жоғары білікті маман ретінде, 1945-1949 жж. аралығында ғылыми кітапхананы басқарды. 1949-1957 жж. аралығында ғылыми кітапхана басшылығына Федор Васильевич Жизневский тағайындалды. Ол 1939 жылы Н.К.Крупский атындағы Коммунистік саяси-ағартушылық институты бітірген, жоғары білімі бар кәсіби маман болды. Кітапхана қызметінің сапалық көрсеткіші ол тікелей білікті басшымен тығыз байланысты. 1957 жылы ғылыми кітапхана басшылығына Нурхан Батишева Ахмедова тағайындалады. Жаңадан тағайындалған директор және ұжымының алдында қызмет көрсету жүйесін жетілдіру және оқырмандардың құрамын қалыптастыруға қатысты жұмыс бойынша күрделі, нақты міндеттер тұрды. Аталған басшылар кітапхана жұмысын ұйымдастырумен қатар оның одан әрі дамуына өз үлестерін қосты. (ҚР ҒОВА. 10-қ. 1-т. 5 іс. 1-п.). Жаңадан ашылған кітапхана еліміздегі ғылымды зерттеу ошағына айналған, бірден бір ғылыми мекеме болды. Кітапхананың материалдық техникалық базасы баяу қалыптасты, қажетті материал құрал жабдықтардың болмауы жұмыстың дамуына кедергі келтірді. Алғашқы уақытта кітапхана жұмысына мемлекет тарапынан қаржының мардымсыз бөлінуі, жоғары кәсіби білікті мамандардың жоқтығы, білім мен тәжірибенің аздығы көп әсерін тигізді. Кітапхана басшыларының негізгі алдында тұрған міндеттері, өзекті мәселелердің бірі кадрлық потенциалды нығайту, сол арқылы кітапхананы жұмысын жоғарғы деңгейге көтеру, ғылыми

нәтижелер мен табыстарға жету, басқа Одақтас республикалардың ғылыми кітапханаларымен іскерлік байланысты нығайту, ғылыми зерттеу дәрежесін көтеру, ұжымда шығармашылық ахуал қалыптастыру, социалистік міндеттемелерді орындау үшін, ұжымдағы тәртіпті жөнге салу болды. Құрылған сәттен бастап кітапханада жұмыс істейтін мамандардың негізгі міндеті ғалымдарға қызмет көрсету және кітаптар жинау жұмысы болды. Кітап қорының бастапқы негізі КСРО Ғылым академиясының баспасынан сыйлық ретінде жіберілген кеңес ғалымдарының еңбектері болды. Жылдан-жылға, кітапхана КСР Ғылым академиясының Қазақстандық базасы ғалымдарының зерттеу тақырыптары бойынша әдебиеттермен белсенді түрде толықтырыла басталды. 1935 жылдың басында қорда жаратылыстану ғылымдары мен математика бойынша 10 мың томдық ғылыми басылымдар болды. (ҚР ҒОБА. 10-қ. 1-т. 8 іс. 18-п.). Ботаникалық, географиялық және геологиялық бағыттағы алғашқы секторлардың құрылуы, кітапхана жұмысының жаратылыстану-ғылыми бағытта жұмыс істейтінің бағыттап берді. Алғашқы уақытта, өкінішке орай архив қорларында ғылыми кітапхананың жылдық есептеріне байланысты құжаттар өте аз. Себебі кітапханада оқырмандар санын есепке алмаған, кітап қорындағы әдебиеттер есепке алынбаған, картотекалық жұмыс жүргізілмеген. Бұндай нәтиже, кітапханада білімі бар мамандардың болмауымен байланысты. Сол кезеңге дейін 35 мың баспа басылымын құраған қор ескерілді (ҚР ҒОБА. 10-қ. 1-т. 8 іс. 18-п.). КСРО Ғылым Академиясының қазақстандық базасының Президиумының төрағасы болып академик А.Н.Самойлович тағайындалды. 1938 жылы КСРО Ғылым Академиясының қазақ филиалы болып қайта құрылады. 26 қазан 1945 жылы КСРО Халық комиссарлар кеңесінің қабылданған шешіміне орай КСРО ҒА Қазақстандық филиалы, енді Қазақ КСР-нің ҒА болып қайта құрылды. 1 маусым 1946 жылы КСРО ҒА Қазақстандағы бөлімі негізінде Қазақ КСР Ғылым академиясының Орталық ғылыми кітапханасы құрылады. (ҚР ҒОБА. 10-қ. 1-т. 61 іс. 30-п.). Кітапхана жұмысының дамуы және ғылыми деңгейінің арттыру жолындағы қызметін қадағалап, бағыт-бағдар беру жолын реттеуді ҚазССР Ғылым Академиясының бірінші Президенті Қаныш Имантайұлы Сәтбаев тікелей өз қадағалауына алды. Осы кезеңнен бастап Орталық ғылыми кітапхананың қалыптасу, дамуының жаңа және негізгі кезеңдері басталды. Алғашқыда кітап қоры КСРО Ғылым академиясының сыйға тартқан 2000 дана ғылыми еңбектен құралды. 1946 жылы құрылған Қазақ КСР-і Ғылым академиясының бірінші мәжілісінде атауы Орталық ғылыми кітапхана болып өзгертілді. Сол жылы кітап қорына 74258 басылым, 15000 дана шетелдік әдебиет жинақталып, КСРО кітапханаларымен және ғылыми мекемелерімен кітап алмасу жолға қойылды. (ҚР ҒОБА. 10-қ. 1-т. 3 іс. 6-п.)

Ал, енді кітапхананың жұмыс атқару жүйесіне келер болсақ, құрылған жылы оның құрамында төмендегідей бөлімдер жұмыс істеді.

1. Кітаптарды жинақтау және айырбастау
2. Каталогтарды өңдеу
3. Кітап сақтау және оқырмандарға қызмет көрсету
4. Қазақ әдебиеті
5. Шетел әдебиеті
6. Шығыс әдебиеті
7. Анықтамалық-библиографиялық
8. Қолжазба (ҚР ҒОБА. 10-қ. 1-т. 8- іс. 58-п.).

Орталық ғылыми кітапхана қызметінің библиографиялық ақпарат жасауды және оны оқырманға жеткізуді көздеген анықтамалық-библиографиялық және ақпараттық жұмысы аса маңызды бағыттардың бірі болды. Кітапхана өз қызметінің алғашқы жылдарында-ақ ұлттық библиографияны дамыту міндетін қойды. Орталық ғылыми кітапханада 1945 жылға дейін библиографиялық жұмыс жүргізілмеді. (ҚР ҒОБА 10-қ., т-1., іс-5,6-16) Анықтамалық-библиографиялық жұмысты жүргізу үшін, 1946 жылы штаттық кесте негізінде кітапхананың бірнеше құрылымдық бөлімі жұмыс істей бастады. Осы жылы анықтамалық-библиографиялық бөлім құрылды. Бөлім ауызша және жазбаша анықтамалар, ұсыныстық тізімдер жасаумен және библиографиялық кеңестер жүргізумен айналысты. Қызмет көрсету кітапхананың анықтамалық-библиографиялық ақпаратының, атап айтқанда, анықтамалық-

ақпараттық қор мен картотекалар негізінде құрылды. Ақпараттық-библиографиялық бөлім анықтамалармен, энциклопедиялармен және библиографиялық көрсеткіштермен жақсы толықтырылған қор жұмыс істеді. 1946 жылы кітапхана жаңа ғимаратқа көшіріледі, кітапхананың материалдық техникалық базасы барлық талаптарға сай болды. (ҚР ҒОБА. 10-қ. 1-т. 12 іс. 14-п.). 10 қазан 1946 жылы Қазақ КСР Ғылым академиясының Президенті Қаныш Имантайұлы Сәтпаевтың қатысуымен кітапхана қызметіне байланысты кезекті отырыс болып өтеді. Күн тәртібінде бір ақ мәселе Кітапхана кеңесін құру болды. Отырысты Қ.И.Сәтпаев қорытындылады. Жаңадан құрылған кітапхана кеңесінің құрамына Н.Л. Кассин (төраға), М.О. Әуезов, Н.Т.Дюсенбаева, С.М.Рейдер, Н.Ц.Базанова кірді. (ҚР ҒОБА. 10-қ. 1-т. 3 іс. 6-п.). Кітапхана кеңесі тұрақты жұмыс істеді. Кітапхана кеңесінің құрамын Орталық ғылыми кітапхана директорының ұсынысы бойынша Қазақ КСР Ғылым академиясының Төралқасы бекітеді. Одақтас мемлекеттердің ғылыми кітапханаларымен байланыс орнату, шетел және шығыс әдебиеттерімен кітап қорын толықтыру және гуманитарлық бағытта кітап алмасу жұмысын жандандыру жоспары мақұлданды. Сондай-ақ, кітапханаға байланысты барлық ұйымдастырушылық жұмысты қадағалауды ретке келтіру болды. (ҚР ҒОБА. 10-қ. 1-т. 3 іс. 9-п.). Кітапхана кеңесінің жан-жақты жедел жұмыс істеуінің барысында көптеген нәтижелі жұмыс атқарылды. 1947 жылдан бастап ғылыми-зерттеу мекемелерінің тақырыптары бойынша міндетті ақылы басылымдар және Москва, Ленинград, Рига, Львов, Ташкенттің ірі кітапханаларының дублеттік қорларынан да кітаптар алына бастады. ҚазССР ҒА бірінші президенті Қаныш Имантайұлы Сәтпаевтың бастамасымен Кеңестер Одағының атақты ғалым-академиктері В.Л. Комаров, А.Д. Архангельский, Н.С. Курнаков және Д.К. Зелениннің жеке кітапханалары алынды. Бұл ғылыми құнды кітапханалар Орталық ғылыми кітапхананың кітап қоры сапасының маңыздылығын арттырды. Соғыстан кейінгі кезеңде, 1947 жылдан ғылыми-зерттеу институттары ақылы негізде ғылыми еңбектер жіберіп тұрды. Қазақ өлкесінен шыққан атақты ғұламалар, қоғам қайраткерлері қазақ библиографиясының өркендеуіне жол ашып берді. 1949 ж. Ғылым Академиясының Төралқасы бекіткен Ережеге сәйкес Қазақ КСР ҒА Орталық ғылыми кітапханасы «Кітапхана ісі мен ғылыми-библиографиялық жұмысты ұйымдастыру саласындағы Қазақ КСР ҒА бас кітап қоймасы және жетекші ұйымы болып табылады» делінген. (ҚР ҒОБА. 10-қ. 1-т. 5 іс. 14-п.) 1949 жылдан Қазақстандағы өлкетану библиографиясының дамуындағы жаңа кезең ашылды. Оның дамуына Қазақстан КП ОК қаулысы мен Қазақ КСР Министрлер Кеңесінің 1947 жылғы 20 қыркүйектегі «Кітапханалардың жұмысын жақсарту шаралары туралы» шешімі септігін тигізді, осы құжаттарда барлық түрдегі өлкетану библиографиясын кеңейту, ірі кітапханалардың анықтамалық-библиографиялық бөлімдерін күшейту қажеттілігі көрсетілді. (ҚР ОММ 1781-қ, 1-т, іс-270, п-4). 1950 жылға қарай кітапхана қоры 152 мыңға дейін жетіп, екі есе көбейді. 1957 жылдан «Қазақстан 1955 жылдағы библиографиясы», «Қазақстан 1958 жылдағы библиография» тіркеу көрсеткіштері шығарылды. Осы басылымдардың жалпы көлемі 94 баспа табақ, таралымы 22,0 мың дана болды. Орталық ғылыми кітапхана ұжымы ҚазКСР Кітап палатасымен бірге «Қазақ кітабының репертуарын» құрастыру жұмысын бастап кетті XX ғасырдың 50-шы жылдарында Орталық ғылыми кітапхананың библиографиялық қызметі қарқынды жұмыс істей бастады. Қазақ КСР Ғылым Академиясы басылымдарының бес жылдық (1945-1950 жж) алғашқы көрсеткіші шықты. 1951 жылы Қазақ КСР ҒА Төралқасының шешімінің негізінде ғылыми-зерттеу институттарының жанынан Орталық Ғылыми кітапхана филиалы құрылды. (ҚР ҒОБА. 10-қ. 1-т. 14- іс. 1-п.). 1959 жылы сирек кітаптар қоры құрылды. Қ.Сәтпаев, М.Әуезов, І.Кеңесбаевтың бастамасымен қолжазба қоры, қазақ ғылыми әдебиеттері қоры құралып, Орталық Азия халықтарының тарихы мен мәдениеті жөніндегі мәлімет көздері және шығыс әдебиеті жинақтала бастады.

Қорытынды .

Кеңестік кезеңде Орталық ғылыми кітапхана-Қазақстандағы аса ірі ғылыми кітаптар қоры мол, мәдени-танымдық және ақпараттық мекеме ретінде танылып, орны мен беделі арта түсті. Орталық ғылыми кітапхананың қызмет көрсету шеңбері жыл сайын өзгеріп, жаңа

тұрғыдан кеңейтіліп отырылды. Кітапхана кітап қорын толықтыру, халықаралық кітап айырбасы, оқырмандарға қызмет көрсету, анықтамалық-библиографиялық ақпараттар беру қызметімен қатар, бұқаралық мәдени шаралар өткізуді, Кеңес Одағының атақты ғалымдарымен кездесулер ұйымдастырып олардың дәрістерін тыңдау, құнды құжаттармен мен өнер туындыларын қалпына келтіру, сақтау, өңдеу жұмыстарыда жүргізілді. Аталған жылдары, кітапхананың өсіп өркендеуіне кітапханашылардың өз мамандығына деген адалдығы, сүйіспеншілігі және кәсіби шеберліктері ықпалын тигізді. Сондай-ақ, ғылым саласында тер төгіп жүрген ғалымдардың, зиялы қауымда өз көмектерін тигізді. Кітапхана ұжымының сандық және сапалық құрамында өзгерістер болып отырылды. Одақ көлемінде кітапханашы мамандығын бітірген кәсіби білікті мамандармен қызметкерлер қатарын толықтырып отырды. Сонымен, Орталық ғылыми кітапхана республикада ғылым саласы мен қатар білім, мәдениет салаларын дамытуда өз үлесін тигізді. Жоғарыда аты аталған шығармалар Орталық ғылыми кітапхананың қалыптасуы туралы мол деректік мәліметтер береді.

Дереккөздер

ҚРОМА –Қазақстан Республикасы Орталық мемлекеттік архиві
ҚРҒОВА –Қазақстан Республикасы Ғылым Ордасының Ведомствалық архиві

Әдебиеттер тізімі

Культурное строительство, 1965 – Культурное строительство Казахстане (1918-1932 гг.) Сборник документов и материалов. / Сост.: М. А. Абдулкадырова, С. С. Голубятников, А. Г. Кукушкина и др. Алма-Ата: Казахстан, 1965. 125 с.

Наука Советского Казахстана 1960 - Наука Советского Казахстана 1960 за 1920-1960 гг. Алма-Ата. Издательство Академии наук Казахской ССР, 1960. С. 559-575.

Мұра 2002- Мұра: орталық ғылыми кітапхананың 70-жылдық мерейтойына арналады / К.К.Әбуғалиева, Р.Т.Бірімжанова,Қ.Е.Қаймақбаева-Алматы: Орталық ғылыми кітапхана,2002. С.5-25

Галиев В.З.1998- Галиев В.З Библиотечное дело в Казахстане: (Вторая половина XIX - начало XX вв.). – Алматы, 1998. С. 136

Абрамова К.И. 1974- Абрамова К.И. «Библиотечное строительство в первые годы Советской власти. 1917–1920», Москва:1974) С.75

Бердигалиева Р.А.1998- Бердигалиева Р.А.Становление Национальной библиотеки Республики Казахстан и развитие исторических исследований в 1931—1945 гг. Алматы, 1998. 127 с.

«Библиотечное строительство в Казахстане»,1979- Е. Н. Шмелевой «Библиотечное строительство в Казахстане в 1917–1945 годах». С.35

(ҚР ҒОВА. 10-қ. 1-т. 8 іс. 18-п.)

(ҚР ҒОВА. 10-қ. 1-т. 5 іс. 1-п.)

(ҚР ҒОВА. 10-қ. 1-т. 8 іс. 18-п.)

(ҚР ҒОВА. 10-қ. 1-т. 61 іс. 30-п.)

(ҚР ҒОВА. 10-қ. 1-т. 3 іс. 6-п.)

(ҚР ҒОВА. 10-қ. 1-т.8- іс. 58-п.)

(ҚР ҒОВА 10-қ.,т-1.,іс-5,б-16

(ҚР ОММ 1781-қ,1-т,іс-270,п-4)

(ҚР ҒОВА. 10-қ. 1-т. 14- іс. 1-п.)

ӘОЖ(УДК)265. 4.015: 735.0

СЫНИ ОЙЛАУ – АҚПАРАТ ЗАМАНЫНДАҒЫ ПСИХО-ПЕДАГОГИКАЛЫҚ ИММУНИТЕТТІҢ ТЕТІГІ

*Алимқұлова Г.К.,
guldana.85@mail.ru*

*Омарова А.А.,
ainuromarova0376@gmail.com*

*Ш.Уәлиханов атындағы шағын орталықты орта мектебі
Жамбыл облысы, Қазақстан*

Аңдатпа. Сыни ойлау – ақпарат заманында зияткерлік иммунитет қалыптастырудың маңызды дағдысы. Заманауи қоғамда жалған мәліметтер артып, дұрыс шешім қабылдау қиынға соғуда. Сыни ойлау – ақпаратты талдау, сұрыптау және шынайы деректерді анықтау қабілеті ретінде зияткерлік иммунитетті қалыптастырудың негізгі құралы. Баяндаманың мақсаты – сыни ойлаудың жеке тұлға мен қоғамның тұрақты дамуына тигізетін әсерін ашу, оны дамыту әдістерін ұсыну және практикалық қолданысын көрсету. Сыни ойлаудың жеке тұлға мен қоғам дамуы үшін мәні және оның тұрақты ақпараттық қауіпсіздік кепілі ретіндегі маңызы айқындалады.

Түйін сөздер: Сыни ойлау, ақпарат, сұрақ, бағалау, білім алушы.

Аннотация. Критическое мышление – важный навык для формирования интеллектуального иммунитета в век информации. В современном обществе увеличивается количество ложной информации, что затрудняет принятие правильного решения. Критическое мышление является основным инструментом формирования интеллектуального иммунитета как способности анализировать, сортировать и выявлять истинные данные. Цель доклада – раскрыть влияние критического мышления на устойчивое развитие личности и общества, предложить методы его развития и продемонстрировать его практическое применение. Определено значение критического мышления для развития личности и общества и его значение как гарантии постоянной информационной безопасности.

Ключевые слова: Критическое мышление, информация, вопрос, оценка, обучающийся.

Annotation. Critical thinking is an important skill in the formation of intellectual immunity in the information age. In today's society of false information, it is becoming increasingly difficult to make the right decisions. Critical thinking is a key tool for the formation of intellectual immunity as the ability to analyze, sort and identify information. The purpose of the report is to identify the impact of critical thinking on the sustainable development of the individual and society, to propose methods for its development and to demonstrate its practical application.

Keywords: Critical thinking, information, question, assessment, student.

Сыни тұрғыдан ойлау – бұл ХХІ ғасырдағы шығармашылық ойлау, қарым-қатынас және топта жұмыс жасау дағдылары сияқты өте маңызды дағды. Бұл дағдылар ХХІ ғасырдағы өмір мен қоршаған ортадағы анағұрлым күрделі жағдайларға дайын оқушылардың ажырамас бөлігі болып табылады. Сыни тұрғыдан ойлау – бұл бәріне қажет дағды. Неліктен сыни тұрғыдан ойлауды үйрену керек? Мұның бірнеше себептері бар. Сыни тұрғыдан ойлау дегеніміз кез келген жұмыста, кез келген ғылым саласын оқып үйрену кезінде, кез келген мәселелерді шешуде қажет болатын шеберлік және мансап үшін құнды зат. Сыни ойлау ауызша және аналитикалық дағдыларды жетілдіре алады. Ойды түсінікті және жүйелі түрде жеткізе алады, мәтіннің логикалық құрылымын талдауда, түсіну қабілетін жетілдіруде пайдалы.

Сыни тұрғыдан ойлау дағдыларын қалыптастырумен қатар, мұғалім немесе оқушы оларды тәжірибелік жағынан пайдалануға дайын болуы тиіс. Сын тұрғысынан ойлау – оған

белгілі бір қорытындыларды қалыптастыруға мүмкіндік беретін дәлелдер тұрғысынан кез келген ұстанымды немесе болжанатын білім нысанын зерделеу үшін табанды күш жұмсауды қамтитындығы туралы айтады. Сыни тұрғыдан ойлау – өз ойын бағалау ниетінің болуы және оны істей алу, ол кез келген субъект үшін қалыпты болып табылатын шыншыл, ашық, дәйекті, талдау жасауға қабілетті, білімгер, өзі мен өзгенің пікіріне сеніммен қарайтын және шешім қабылдауда парасатты болу ниетін дамытуды көзі. Сын тұрғысынан ойлаудың осы қағидаларын ұстанбайтын немесе қарсы пікірді ұстанатын, яғни зияткерлік жағынан тәкаппар, теріс ойлайтын, шыдамы жоқ, тез ашуланатын, әрекеттің салдары туралы ойламайтын, жаңа ақпараттарға немқұрайлы қарайтын, басқаның пікіріне сенбейтін адамдар сын тұрғысынан ойлау дағдыларын пайдалану кезінде қиын жағдайларға тап болуы мүмкін. Дұрыс қорытындының маңызын және қажеттілігін мойындай алмау өзін-өзі алдау мен жекелей де, ұжымдық та жабық ойлауға әкелуі әбден ықтимал [1].

Сыни тұрғыдан ойлау – ойлау қабілеттерін дамытуға арналған оқу бағдарламасы жеке білім алушыларға, қоғамға және барлық демократияға пайдалы болатынын мойындаған білім саласындағы көптеген көшбасшылардың бірі Джон Дьюи.

Сыни тұрғыдан ойлау интернационалды оқыту процесінде, мазмұнға тән негізгі идеяларды, қағидалар мен теорияларды құруда маңызды рөл атқарады. Сыни тұрғыдан ойлау пайдалануды үйрену процесінде маңызды рөл атқарады, сондықтан бұл идеялар, қағидалар мен теориялар оқушылардың өмірінде өзекті бола түскен сайын тиімді жүзеге асырылады. Әр пән сыни тұрғыдан ойлаудың тұжырымдамалары мен принциптерін қолдануға бейімделеді. Негізгі ұғымдар әрдайым бар, бірақ олар пәнге бағытталған мазмұнға енеді. Оқушылардың тақырыпты меңгеруі үшін интеллектуалдық белсенділік танытудың маңызы зор. Сондықтан мұғалімдер тақырыпты құрайтын негізгі ұғымдар мен қағидаларды игеруге ақыл-ойды ынталандыратын сұрақтарға, оқуларға, әрекеттерге назар аударады.

Сыни тұрғыдан ойлау – бұл логикалық қадамдар мен пайымдардың нақты жолын білу. Сыни тұрғыдан ойлау есептерін шешу үшін математика пәні мұғалімі мәселені шешуде ойлау тәсілін модельдеуі керек. Мұғалім оқушыларға есептің шешімін табуы үшін сұрақтар қою арқылы көмектесе алады ... Бұл сұрақтарға мыналар кіруі мүмкін:

- Қандай мәселе? Мен нені анықтауға тырысамын?
- Мен не білемін? Берілген ақпарат қандай?
- Мәселені шешу үшін мен не білуім керек?
- Мен бұған дейін қандай мәселелерді шешкенмін?
- Қандай шешімдер көмектесе алады? Бұл жағдайда қандай стратегия тиімді болады?

Оқушылар шешімін тапқаннан кейін, мына сұрақтарға жауап беруі керек: менің шешімім қалай табылды немесе менің жауабым неге нәтиже бермеді? Сыни тұрғыдан ойлау іс-әрекеті оқушыларға бірлесіп жұмыс істеуге және математикалық терминдерді қолдана отырып, мазмұнды әңгіме құруға тамаша мүмкіндік береді, бұл ұғымдарды терең түсінудің жақсы әдісі.

Сыни тұрғыдан ойлау – бұл тұжырым жасау үшін фактілерді талдау. Тақырып күрделі және бірнеше ұғымдары бар, олар әдетте дәлелді, скептикалық, бейтарап талдау немесе бағалауды қамтиды. Сыни тұрғыдан ойлау – бұл тәуелсіз, өзін-өзі тәрбиелейтін, өзін-өзі басқаратын және өзін-өзі түзейтін ойлау түрі. Бұл қатаң сапа стандарттарын сақтауды және оларды пайдалану бойынша мұқият басқаруды білдіреді. Бұл тиімді қарым-қатынас пен проблемаларды шешу дағдыларын, сонымен қатар жергілікті эгоцентризмді жеңуге деген адалдықты талап етеді. Тарихи тұрғыдан алғанда, сыни ойлауды оқыту формальды және бейресми логика сияқты логикалық процедураларға ғана бағытталған. Бұл оқушыларға жақсы ойлау логикалық ойлауға балама болатындығын баса айтты. Алайда, сыни ойлаудың екінші толқыны, оқытушыларды дәстүрлі әдістерді бағалауға шақырады, сонымен бірге сыни ойлаушы болу дегенді кеңейтеді. 1994 жылы Керри Уолтерс осы логикалық шектеуден асатын көздердің конгломерациясын құрды, бұл көптеген авторлардың зерттеу, білім беру, эмпатия, гендерлік сезімтал идеалдар, ынтымақтастық, дүниетаным, интеллектуалды автономия,

адамгершілік және ағартушылыққа қатысты көптеген зерттеулерін қамтиды. Бұл ұғымдар білім алушыларды өздерінің көзқарастары мен тәжірибелерін ойлау жүйесіне енгізуге шақырады.

Ағылшын және Валлий мектептерінде сыни ойлау 16-дан 18 жасқа дейінгі балалар А деңгей ретінде оқытылатын пән ретінде ұсынылады. OCR емтихан тақтасында оқушылар AS-ға арналған екі емтихан қағазын: «Дәлелге сену» және «Аргументті бағалау және әзірлеу» толтыра алады. Қазіргі уақытта GCE-дің толық нұсқасы қол жетімді: екі AS бөлімінен басқа, үміткерлер «Дилемманың шешімі» және «Сындарлы негіздеме» атты екі құжатты ұсынады. А деңгейі үміткерлерді сыни тұрғыдан ойлауға, талдауға, олардың дедуктивті немесе индуктивті негізділігі туралы дәлелдерге, сондай-ақ өздерінің дәлелдерін шығаруға қабілеттілігін тексереді. Сондай-ақ олардың сенім мен этикалық шешімдер қабылдау сияқты белгілі тақырыптарды талдауға қабілеттілігі тексеріледі. Алайда пән мазмұнының салыстырмалы түрде болмауына байланысты көптеген университеттер оны қабылдау үшін негізгі деңгей ретінде қабылдамайды. Соған қарамастан, АС көбінесе ойлау қабілеттерін дамытуда пайдалы және толыққанды GCE саясат, философия, тарих немесе теология саласындағы курстар үшін пайдалы, сыни талдау үшін қажетті дағдыларды ұсынады[2]. Қазіргі таңда бағалау және біліктілік альянсы А деңгейіндегі сыни ойлауды сипаттайтын спецификацияны ұсынады. OCR емтихан комиссиясы сонымен бірге өзгертулер енгізді. Университеттерге түсуге арналған көптеген емтихандар, А деңгейіндегі емтихандардың орнына LNAT, UKCAT, BioMedical Kіru тестісі және ойлау дағдылары сыни тұрғыдан ойлау компоненттерін қамтиды[3].

Катарда сыни ойлауды AL-Baіraq ұсынды – орта мектеп оқушыларына бағытталған және STEM салаларына негізделген оқу бағдарламаларына бағытталған дәстүрлі емес білім беру бағдарламасы. AL-Baіraq идеясы жоғары сынып оқушыларына «Катар» университетінің жан-жақты жетілдірілген материалдар орталығында зерттеу ортасымен байланысу мүмкіндігін ұсынады. Профессор-оқытушылар құрамы білім алушыларға тәлім-тәрбие беріп, сыни тұрғыдан ойлауды, мәселелерді шешуді және топта жұмыс істеу дағдыларын дамытуға және жетілдіруге көмектеседі[4].

Балалар мен ересек оқушыларда сыни ойлауды дамытуға бағытталған білім беру бағдарламалары жеке немесе топтық мәселелерді шешуде және шешім қабылдау контекстінде осы үш негізгі элементті шешуді жалғастырады.

Қазіргі заманғы когнитивті психология адам ойлауын реактивті және рефлексивті болатын күрделі процесс ретінде қарастырады. Бұл сыни ойды сенсорлық деректер мен жадқа бөлу сияқты егжей-тегжейлі сипатталған проблеманы ұсынады.

Психологиялық теория рационалды ақылдың абсолютті табиғатын шарттарға, абстрактілі мәселелерге және дискурсивті шектеулерге қатысты жоққа шығарады. Сын тұрғысынан ойлау қабілеттері мен сыни ойлау пікірлері арасындағы байланыс эмпирикалық мәселе болған кезде, Сократтың Соффия тәжірибесі ретінде қарама-қайшы болатыны белгілі болғандықтан, себептік үстемдікке жету мүмкіндігі бар. «Сыни ойлаудың диспозициясы» өлшемін есепке алу «Калифорния» психикалық мотивациясының өлшемі және «Калифорниялық» сыни ойлау диспозицияларының инвентаризациясы болып табылады. Сыни тұрғыдан ойлау құралы – оқушылардың сыни ойлауға деген сенімдері мен көзқарастарын зерттейтін балама шара[5].

Сыни тұрғыдан ойлау жеті сыни ерекшелікке ие: ізденімпаздық пен қызығушылық, әр түрлі жаққа ашық көзқарас, жүйелі түрде ойлана білу, аналитикалық, шындыққа берік болу, сыни ойлаудың өзіне сенімді болу, ең соңында жетілген болу.

Сыни тұрғыдан ойлауды әртүрлі жолдармен анықтауға болатынына қарамастан, оның негізгі құрамдас бөлігінде жалпы келісім бар - қанағаттанарлық нәтижеге қол жеткізуге деген ұмтылыс, бұған ұтымды ойлау және нәтижеге негізделген тәсіл арқылы қол жеткізу керек. Халперн сыни ойлау алдымен проблемаларды шешу, есептеу және сәтті қолдану сияқты үйренілген қабілеттерді қамтиды деп санайды. Ол сонымен қатар ойлау үрдісіне бейімділікті қамтиды.

Сыни ойлау дағдысын дамытатын тәсіл дұрыс сұрақ қоя білу. Ойлау жүйелілігінің

оқытудағы маңыздылығын дәріптеген ежелгі грек ойшылы Сократ өз шәкірттерімен пікірталас жүргізуде дұрыс жауапқа әкелетін сұрақтар қоюға бағытталған оқыту әдісін қолданған. Жоғары деңгейдегі ойлауды қалыптастыруға бағытталған жүйелі сұрақ қоюдың бұл түрі қазіргі ғылымда сократтық сауал қою әдісі деп аталады. Оның ізін жалғастырушы Платонның пікірінше, оқытудың осы әдісінің қағидасы – оқушы білімін ең жоғарғы деңгейге көтеру үшін мұғалім өзін білімсіз күйде көрсетуі тиіс. Сократтық сауал қою білім берумен байланысты тұжырымдама ретінде соңғы 20 жылда оқытуда кең қолданысқа ие болды. Қазақстан мектептері мен басқа да білім беру мекемелеріндегі кейінгі реформалардың басты мазмұны – сократша сауал қою әдісіне ұқсайтын оқушы белсенділігін арттыруға негізделген. Жаңартылған мазмұндағы танымдық дағдылардың жоғарғы деңгейін қалыптастырудың алғышарты білім алушыны ойлауға үйрету деп есептелсе, ойлануға және ынталануға мүмкіндік беретін маңызды элементтердің бірі – сұрақтар[6].

Ғалымдардың пікірінше, сұрақтарды дұрыс қою көптеген сұрақтарға жауап береді, сондай-ақ, күрделі психикалық үдерістердің іске асуын қажет етеді. Дұрыс сұрақ қою білу ақылдың немесе көрегендіктің маңызды және қажетті компоненті болып табылады. Сұрақтың өзі мағынасыз болып, жүйесіз берілсе, ол адамды мағынасыз жауап беруге итермелеп, қабылдайтын ұғым немесе ақпарат толық емес немесе қажетсіз күйде қалып қояды.

Сұрақтар арқылы адам белгісіздікті анықтап, мәселенің шешімін табуға әрекеттенеді, яғни дұрыс қойылған сұрақтардың көмегімен мұғалім оқушылардың шығармашылық қабілетін дамытуға көмектеседі.

Сұрақтар – адамның санасындағы танымдық қызметтердің белсенділігін арттырады. Сондай-ақ сұрақтар арқылы кейбір мәселелерді анықтауға болады, кейде тіпті оларды шешудің де жолдары айқындалып қалатын сәттері болады. Сұрақтардың қойылуы нәтижесінде адам белгісіздікке өткел жасауға талпынады. Сұрақ сөзінің ағылшынша аталуы «quest», мағынасы белгісіздікпен немесе тәуекелмен байланысты ізденіс деген мағынаны білдіреді.

Дәстүрлі білім беру жүйесінде, оқушылар тек қойылған сұраққа жауап береді, өздері сұрақ қоюы өте сирек кездесетін жағдай. Жылдар бойы мұғалім оқушыларға өзі алдын ала жауабын білетін сұрақтарды қойып, жалықтыратын сабақтарды өткізетіні әлем ғалымдарының ғылыми-әдістемелік зерттеулерінде жиі айтылады[7].

Мұғалім тарапынан қоятын сұрақтардың қажеттілігі маңызды, дегенмен сұрақ қою мүмкіндігін жиірек оқушыға беріп отырса баланың қажетті ақпаратты алу мақсатында сұрақты түсінікті, жинақы сұрақтар құрастыруға үйренуі арқылы ЖДО дағдыларын қалыптастыруына ықпал етеді.

Сұрақтың сапалығы оқытылып жатқан пәннің қаншалықты дұрыс беріліп жатқанын да ақпарат алуға мүмкіндік береді. Әдетте мұғалімдер оқушының сұрақ қойғанын қаламайды. Мұның себебі, ғалымдардың зерттеулеріне сүйенсек, мұғалім өзінің құзыреттілігіне сенімсіздігі болып табылады. Яғни оқушының қойған сауалына жауап бере алмай қалудан жасқанады. Ғалымдардың зерттеулерінің нәтижесіне сүйенсек, оқытуда мұғалімдер өздері білмейтін сұрақты да қоя беруі қажет[8].

Қазіргі білім берудегі басты бағыт — ойлауды дамыту болып табылады. Оқушыға білім дайын күйінде берілмейді, керісінше, оқушылардың өздерінің ізденуіне, ойлануларына мүмкіндік жасалынады. Ал, мұғалімнен өз сабақтарын оқушының идеясын, білім-біліктілігін дамытуға ықпал ететін міндеттерге сай етіп ұйымдастыру талап етіледі[9].

Қорытындылай келе, ұлттық сана-сезім, ұлттық патриотизм, ұлттық ойлау қабілеті оқушыға білім беру үдерісінде ескерілуі тиіс негізгі міндеттің бірі болуы қажет. Білім беруде отансүйгіштік, өз еліне деген шексіз құрмет сезімі арқылы оқушының ой тұжырымдауы ел ертеңі үшін аса маңызды.

Жоғары деңгейдегі ойлау дағдыларын қалыптастырудың теориясы көптеген ғалымдардың, философтардың, әдіскер педагогтердің зерттеулерінен алынған мағлұматтарды зерделеп, заман ағымына сай мазмұнға келтіріп, сондай-ақ ұлттық құндылықтарымызды ескере отырып, теориялық тұрғыда негізделді.

Пайдаланылған әдістің нәтижесінің табысты болуына оқытылатын тақырыпты таңдау, берілетін тапсырманы дайындауда мұқияттылық, сабаққа қажетті оқу материалдарын дұрыс жинақтаудың аса маңыздылығын жадымыздан шығармауымыз керек. Нәтижесі оң болғандықтан, бұл бағыттағы сабақтарды көбірек өткізу керектігіне көзіміз жетті. Сыни ойлау дағдыларын жоғары деңгейге жеткізудің мүмкіндігі осы оқыту процесінде кеңінен талқыланды. Мәліметтерді өңдеп, салыстыру қабілетін игеретіні де сөзсіз. Сондай-ақ осы мақаланың маңызды материалы мәтінмен жұмыс істеу дағдыларын, ондағы мәліметтерді өз бетінше түсініп, өзінің күнделікті өмірінде пайдалана білуге мүмкіндік беретінін ескеру аса өзекті.

Әдебиеттер тізімі

1. Жанпейісова М.М. «Модульдік оқыту технологиясы оқушыны дамыту құралы ретінде» Алматы: Рауан, 2002.
2. Қараев Ж.А. «Деңгейлеп оқыту технологиясы және оны оқу үдерісінде қолдану ерекшеліктері» Алматы: Рауан, 1999.
3. Paul, R., & Elder, L. *Critical Thinking: Tools for Taking Charge of Your Learning and Your Life*. Pearson, 2020.
4. Brookfield, S.D. *Teaching for Critical Thinking: Tools and Techniques to Help Students Question Their Assumptions*. Jossey-Bass, 2011.
5. Ерохин Т.В. «Критическое мышление в обучении» / Под ред. Москва: Просвещение, 2012.
6. Липман М. «Критическое мышление: Теория и практика» Москва: Аспект Пресс, 2006.
7. Сәтемірұлы Б. «Сыни ойлау арқылы оқушылардың танымдық белсенділігін арттыру жолдары» Алматы: Дарын, 2011.
8. Әбілқасымова А.Е. «Оқу-тәрбие процесіндегі заманауи әдістер мен технологиялар» Алматы: Білім, 2014.
9. Әбиев Ж. «Білім беру жүйесіндегі жаңашылдықтар мен сыни тұрғыдан ойлау технологиясы» Алматы: Дарын, 2013.

ӘОЖ(УДК) 225. 4.016: 7410

БАСТАУЫШ СЫНЫПТА «СЫНИ ОЙЛАУ» ТЕХНОЛОГИЯСЫН ПАЙДАЛАНУ АРҚЫЛЫ ОҚУШЫНЫҢ ҚАБІЛЕТІН АРТТЫРУ

Бакылова А.Т.,

aigul-bakylowa82@mail.ru

Берикбаева Г.З.,

gul.berikbaeva@bk.ru

Шоқан Уәлиханов атындағы шағын орталықты орта мектебі

Жамбыл облысы, Қазақстан

Аңдатпа. Жаңа технологиялар баланы тек үйретуші ғана емес өзіндік ой-пікірі бар, жан-жақты дамыған дара тұлға дәрежесіне дейін тәрбиелеуді мұрат тұтады. Түрлі әдіс-тәсілдерді пайдалану сабақтың нақты мәнін терең ашуға көмектеседі. Оқушылардың барлығын сабаққа қатыстыруға мүмкіндік туады. Оқушыларды ізденіске баулып өз бетімен жұмыс істеуге үйретеді. Олардың қабілеттері, сөз саптау еркіндігі, ұйымшылдығы, шығармашылық белсенділігі артады. Бастауыш сынып оқушылары жаны жаңалыққа құмар, барлығын игеріп, білгілері келіп тұрады. Сондықтан да жаңа технологияларды бастауыш сыныпқа пайдаланудың маңызы зор.

Түйін сөздер: технология, ХХІ ғасыр, инновация, әдіс-тәсіл, шығармашылық.

Annotation. New technologies are designed to bring up a child to the degree of a well-rounded personality, not only teaching, but also having their own thinking. Using various techniques will help to reveal the real essence of the lesson more deeply. It will be possible to involve all students in classes. Trains students to work independently, involving them in the search. Their abilities, freedom of speech, organization, and creative activity increase. Primary school students are passionate about novelty, they want to master and learn everything. Therefore, it is important to use new technologies for primary schools.

Keywords: technology, XXI century, innovation, method, creativity.

*Сабақ беру – үйреністі жай ғана шеберлік емес,
ол – жаңадан жаңаны табатын өнер*
Ж.Аймауытов

XXI ғасырда Қазақстан Республикасының білім беру жүйесінде үлкен серпіліс жасалынды. Жаңа мыңжылдық білім беру процесін мүмкіндігінше кеңірек қарауды талап етеді. Әр адамды жаңа тез өзгермелі әлемде *іс-істеуге, білім ала білуге, өмір сүре білуге, бірлесіп өмір сүре білуге* үйрету қажет.

Жас ұрпаққа бәсекеге қабілетті әлемдік білім кеңістігінде білім беруді жүзеге асыру үшін қоғамға білімді, іскер, жаңашыл ұстаз – жаңа тұлғалық мұғалім қажет.

Жаңа тұлғалық мұғалім – бұл заманауи педагогикалық құралдардың бүкіл әлеуетін, инновациялық технологияның қыры мен сырын меңгерген, өзін-өзі кәсіби жетілдіруге үнемі ұмтылып отыратын рухани дамыған, әлеуметтік жағынан шығармашыл, интеллектуалды тұлға, білікті маман.

Мемлекетіміздің білім беру үдерісіне енген жаңартылған білім беру бағдарламасы — заман талабына сай келешек ұрпақтың сұранысын қанағаттандыратын тың бағдарлама. Аталған білім беру бағдарламасы туралы түсінгенім мен ұғынғаным мол. Кәсіби тұрғыда жаңа сатыға қадам басып, білім жүйесіне енген жаңалықтың қыр-сырын зерттей бастаған сәтімде арнайы курсқа баруым бағдарлама туралы туындаған сұрақтарымның жауабын табуға берілген мүмкіндік секілді көрінді[1].

Бүгінгі таңда білім беру мазмұнын жаңарту өте маңызды өзгерістердің сатысында тұр. Білім беру мазмұнын жаңарту – сапалы білім, жарқын болашаққа негіздеп, бірқатар жетістіктер формуласын ұсынған үлгі және оқу-тәрбиелік үрдісті жан-жақты жаңа әдіс-тәсілдермен ұштастыру болып табылады.

Бастауыш мектеп – оқушы тұлғасы мен санасының дамуы қуатты жүретін, ерекше құнды қайталанбас кезең. Сондықтан бастауыш білім – үздіксіз білім берудің алғашқы басқышы, қиын да жауапты жұмыс.

Бастауыш мектеп балаға білім ғана беріп қоймай, оны жалпы дамыту, яғни сөйлеу, оқу, қоршаған орта жөнінде дұрыс көзқарас қалыптастыру, жағдайларды объективті түрде бақылап, талдау жасауға үйрету, ойын дұрыс айтуға, салыстыра білуге, дәлелдеуге, сөйлеу мәдениетіне үйретеді. Оқушыларға білім жүйесін терең әрі тиянақты беру үшін оқыту әдісін жетілдіру – әр ұстаздың жеке міндеті. Оқушылардың сабақтағы қызығушылығы мен белсенділігін қалыптастырудың жолдары сан алуан. Біздің міндетіміз – оқушыларға білім беруде жаңа технологиялар мен жаңаша оқыту әдістерін тиімді қолдану, білім сапасын көтеру, жан-жақты дамыту.

Білім беру жүйесіне өзгеріс енгізуге қажетті факторларды айтатын болсам, ол:

- әлем стандартына сай білім беру;
- бәсекеге қабілетті тұлға тәрбиелеу;
- табысты өмір сүру дағдаларын қалыптастыру;
- әлем азаматын тәрбиелеу;
- тәжірибелік дағдыларды дамыту;
- функционалдық сауаттылықты арттыру;
- мұғалімнің кәсіби шеберлігін жетілдіру.

Жаңартылған білім беру бағдарламасы мақсаты мен міндеттерін айқындады. Айта кететін болсам, бағдарламаның мақсаты: бастауыш сынып пәндері бойынша білім беру бағдарламасын жаңарту және критериалды бағалау жүйесін енгізу тұрғысынан мұғалімдердің педагогикалық шеберлігін жетілдіру[2].

Бүгінде бастауыш мектептерде жиі қолданылып жүрген технологиялардың бірі «Сын тұрғысынан оқу мен жазуды дамыту» технологиясы.

«Мұғалім – өзінің білімін үздіксіз көтеріп отырғанда ғана мұғалім, ал оқыту, ізденуді тоқтатқанда оның мұғалімдігі де жойылады» деген К.Д.Ушинский.

Мен оқушылардың шығармашылық қабілеттерін қалыптастыру, оқытудың жаңа әдіс-тәсілін қолдану сияқты мәселелерді басты міндетке қоя отырып, қазіргі заман талабына сай мұғалімдерді оқыту курстарын аятадық. Бағдарлама жеті модуль бойынша жүргізіледі. Жеті модульдер бір-бірімен өте тығыз байланысты.

Олар:

- ✓ Оқыту мен оқытудағы жаңа тәсілдер;
- ✓ Сыни тұрғыдан ойлауды үйрету;
- ✓ Оқыту үшін бағалау және оқытуды бағалау;
- ✓ Ақпараттық коммуникациялық технология;
- ✓ Талантты және дарынды балаларды оқыту;
- ✓ Оқушылардың жас ерекшеліктеріне сәйкес оқыту және оқу;
- ✓ Оқытуды басқару және көшбасшылық.

Осы модульдерді негізге ала отырып, көптеген өзіме қажетті мәліметтер мен тиімді әдіс-тәсілдерді үйрендік.

Курсқа қатысып, алған білімімді өз сыныбымда қолдануға тырыстық. Біз осы бағдарламаның стратегияларын меңгеріп, тәжірибе жүзінде қолдану барысында көптеген жетістіктерге жеттік. Сабақтарды ерекше, жаңа технология жобасымен өтуі оларға еркін сөйлеп, ойларын ашық жеткізуге, сыншыл көзқарас байқатуларына мүмкіншілік туғызғандай. Бүгінгі қоғамға да, мектепке де керегі осылар. Білім берудің маңызды шарты оқу үрдісінде оқушылардың қызығушылығын арттырып, өздігінен білім алуға құштарлықтарын дамыту болып табылады. Мұғалім мен оқушы кез келген стратегияның әдіс-тәсілін, қыр-сырын жетік түсіне білуі қажет

Бүгінгі білім беру ісінің мақсаты – тек білім, білік дағдыларын меңгерту ғана емес, өзін-өзі дамытуға ұмтылатын, ақылды, алғыр, ой-өрісі кең, ақпарат көздерін өз бетімен қолдана алатын, қабілетті де талантты, жастарды тәрбиелеу. Үнемі дамып, өзгеріп отыратын баланың ішкі болмысы мен табиғатын қалыптастыруда мұғалімнің ықпалы ерекше.

Жаңа әдіс-тәсілдерді жүзеге асыру, тиімділігіне қарай пайдалану үшін, әр мұғалім өзінің алдында отырған оқушыларының жас ерекшеліктерін ескере отырып, педагогикалық мақсат-мүддесіне байланысты, өзінің шеберлігіне байланысты таңдап алады. Жаңа әдіс-тәсілдерді жүзеге асыруда мұғалім белсенділігі, шығармашылық ізденісі, өз мамандығына деген сүйіспеншілігі, алдындағы шәкірттерін бағалауы ерекше орын алады[3].

Өз тәжірибемізде әр түрлі жаңа технологиялардың элементтерін қолдану арқылы оқушылардың білім сапасын арттыруға болатынына көзіміз жетті. Сабақты әр түрлі әдіс-тәсілдерді қолданып, түрлендіріп өткізу оқушыларымыздың білімге, оқып – үйренуге құштарлығын арттыратыны анық. «Қызығушылықты ояту» кезеңінде сөзжұмбақ шешу, «Мен бастайын, сен қоста», «Кім жылдам» ойынын, ал үй тапсырмасын тексеруде немесе өткенді пысықтауда «Ыстық орындық» әдісін қолдану арқылы оқушылардың білімін тексеріп отырамыз.

«Мағыныны тану» кезеңінде, яғни жаңа тақырыппен таныстыруда «Көр, жаз, тексер» әдісін жиі ұсынамыз. Бұл әдістің тиімділігі оқушылардың ойын, қиялын, есте сақтау дағдысын қалыптастырады. Бұл әдістің мақсаты: есіктің сыртына жаңа сабақ тақырыбын ашатын мәлімет жазылады. Оқушылар біртіндеп шығып, оқып, есте сақтап, келіп қағазға жазады, соңынан тексереді. Соңында жаңа сабақтың тақырыбы ашылады.

Сабақтың қорытынды бөлімі «Ой толғаныс» кезеңінде эссе жазу, «Синквейн» стратегиясы «Бес жолды өлең» құрастыру, «Артық затты тап» әдіс-тәсілдерін пайдаландық. «Автор орындығы» әдісін шығармашылық жұмыс орындау барысында жүргізіп отырамыз. Мысалы тақырыпқа сай ой шапшаңдығын, сөз байлығын дамытуда өлең шумақтарын құрастыру, арнаулы бір тақырыпта пікірталас тудыру. Сабақты түрлендіріп өткізу оқушылардың сабаққа деген ынта-жігерін арттырады. Оқушыны өз бетімен жұмыс істеуге дағдыларын қалыптастыру белгілі бір бала бойында тұрақтылық пайда болып, шығармашылықты тудырады. Қабілетті ұштайды, дарынды оятады, нәтижелі жеке тұлға қалыптастырады.

Сабақ барысында оқушылар «Сәйкестендіру», «Екі көпіршік» әдістері арқылы салыстыру, топтастыру, теріп жазу. Логикалық ойлауын дамытатын ойындар мен берілген тапсырмаларды шешу. Әңгіменің ұқсастығын салыстыру, бөліктерге бөлу, ат қою сияқты өздігінен орындайтын тапсырманы да белсене орындайды[4].

Кезкелген ұстаз қандай әдіс-тәсілді қолданса да, мақсаты біреу – ол оқушыларға тиянақты, сапалы білім беру.

«Фишбоун» әдісінің тиімділігі берілген мәлімет бойынша өздері сұрақ қойып, жауабын топтық жұмыста талқылауға, ой қорытуға белгілі бір қорытындыға келуге жетелейді. Балықтың басына: зерттелетін, қаралатын, талқыланатын тақырып жазылады. Оң жақ қабырға сүйектеріне: анықтаған проблема себептері, тақырыптың негізгі мазмұндары мен түсініктері жазылады. Сол жақ қабырға сүйектеріне: проблемаларды шешу жолдары, қарама-қайшылық тудырушы кедергілер жазылады. Балықтың құйрығына: анықталған жұмыстың нәтижесі мен талданған тақырыптың қорытындылау сұрағына жауап жазылады. себебі

«Бес саусақ» әдісі.

1. «Бас бармақ» – басты мәселе. Бүгінгі сабақта ең құнды мәселе не болды?
 2. «Балалы үйрек» – бірлесу. Қалай жұмыс жасадым, кімге көмек бердім, кімді риза жасадым?
 3. «Ортан терек» – ойлану. Мен бүгін білім мен тәжірибе алдым?
 4. «Шылдыр шүмек» – шынайылық. Сабақ маған ұнады ма? Неліктен?
 5. «Кішкентай бөбек» – көңіл-күй ахуалы. Мен сабақта өзімді қалайша сезіндім?
- Бұл әдісті сабақтың қорытынды бөлімінде кері байланыс жүргізгенде тиімді. Өйткені бүгінгі жасаған жұмысына талдау жүргізеді.

Мектеп құрылымында болып жатқан өзгерістер, білім беру мақсаттарының алмасуы, оның дамытушылық сипаттарының бекітілуі, көпнұсқалық оқытуға көшу сияқты мәселелер орындаушылардан шығармашылық бастамалық, жұмыстың жоғары сапасын және кәсібилікті талап етеді.

Шығармашылық – бұл адамның өмір шындығында өзін-өзі тануға ұмтылуы, ізденуі. Өмірде дұрыс жол табу үшін адам дұрыс ой түйіп, өздігінен сапалы, дәлелді шешімдер қабылдай білуге үйренуі қажет. Адам бойындағы қабілеттерін дамытып, олардың өшуіне жол бермеу, оның рухани күшін нығайтып, өмірден өз орнын табуға көмектеседі. Өйткені адам туынды ғана емес жаратушы да.

Бұл үлкен жауапкершілік артатын күрделі мақсат. Оны шешу үшін ең алдымен оқыту мазмұны жаңартылып, әдіс-тәсілдің озығы өмірге келуі, олар әрбір азаматтың жеке басының қасиеттерін, қабілеттерін дамытып, шығармашылығын, талантын ұштайтындай болып ұйымдастырылуы қажет. Сонда ғана мектептерден өз өміріне өзгеріс енгізе алатын, өз бетінше өмір сүру жолдарын таңдай алатын азаматтар тәрбиеленіп шығады[5].

Баланы бастауыш сыныптардан бастап шығармашылық ойлауға, қалыптан тыс шешімдер қабылдай алуға, практикалық әрекеттерге дайын болуға әкелудің жолдарын көрсету керек. Шығармашылық – бүкіл тіршіліктің көзі. Адам баласының сөйлей бастаған кезінен бастап, бүгінгі күнге дейін жеткен жетістіктері шығармашылықтың нәтижесі. Әр жаңа ұрпақ өзіне дейінгі ұрпақтың қол жеткен жетістіктерін меңгеріп қана қоймай, өз іс-әрекетінде сол жетістіктерді жаңа жағдайға бейімдей, жетілдіре отырып, барлық салада таңғажайып

табыстарға қол жеткізеді.

Қорыта айтқанда, аталмыш бағдарламаның мәні, баланың функционалды сауаттылығын қалыптастыру. Оқушы өзінің мектеп қабырғасында алған білімін өмірінде қажетке асыра білуі керек. Сол үшін де бұл бағдарламаның негізі «Өмірмен байланыс» ұғымына құрылған. Ұстаздарға үлкен жауапкершілік міндеттелді. Оқушылардың бойына ХХІ ғасырда өмірдің барлық салаларында табысты болу үшін, қажетті дағдыларды дарыту үшін, мұғалімдер тынымсыз еңбектену керек. Жаңартылған оқу бағдарламасы аясында тек өз пәнін, өз мамандығын шексіз сүйетін, бала үшін ұстаз ғұмырын күдіретті деп санайтын білімді мұғалімдер ғана жұмыс істей алады. Ата-бабамыз «Оқу – инемен құдық қазғандай» демекші, жан-жақты, шығармашыл, ізденімпаз ұстаз ғана табысты болып, нәтижеге жетеді. «Білімді болу деген сөздің мағынасы – белгісіз нәрсені ашуға қабілетті болу», - деген әл-Фарабидің сөзіне жүгінетін болсақ, ел ертеңі білімді ұрпақпен ғана өлшенбек.

Әдебиеттер тізімі

1. Қазақстан Республикасында орта білім мазмұнын жаңарту шеңберінде қазақ тілінде оқытатын мектептердегі бастауыш сынып пәндері бойынша педагогика кадрларының біліктілігін арттыру курсының білім беру бағдарламасы МАН /Екінші Басылым/ 2015 ж.
2. Қазақстан Республикасында білім беруді және ғылымды дамытудың 2016-2019 жылдарға арналған мемлекеттік бағдарламасы.
3. Омарова Р. Шығармашылық – басты мақсат. Бастауыш мектеп. 2006, №3.
4. Нұрахметов Г. Шығармашылық жұмыстар – оқушының қозғаушы күші. Бастауыш мектеп 2006, № 2.
5. Мұғалімге Арналған Нұсқаулық Бірінші (Ілгері) Деңгей /Екінші Басылым/ 2014 ж.

ӘОЖ (УДК) 321.4.025: 812.211

МӘТІНДІ СЫНИ ОЙЛАУ ТЕХНОЛОГИЯСЫ АРҚЫЛЫ ТАЛДАП, ОҚЫЛЫМ ДАҒДЫСЫН МЕНГЕРТУ

*Бейсенбаева А.Е.,
mtobugov@mail.ru*

*Мұханов А.М.,
Әлихан Бөкейханов атындағы орта мектебі
Жамбыл облысы, Қазақстан
Mukhanov.abzal@mail.ru*

Андатпа. Жұмыста мәтіннің сипаттамалары толықтығы мен буындылығын объективті және субъективті полюс позициясынан қарастыруға болады. Мәтін семантикалық бөліктерге бөлінбеген немесе авторларға аяқталмаған жағдайда, оны қабылдауда қиындықтар туындауы мүмкін, бірақ бұл мәтіннің жоғалуына әкелмейді.

Кілт сөздер: пікір, дәлел, топтастыру, шың әдісі, болжау әдісі

Annotation. In the work, the completeness and articulation of the characteristics of the text can be considered from the position of the objective and subjective poles. If the text is not divided into semantic parts or is not completed by the authors, difficulties may arise with its perception, but this will not lead to the loss of the text.

Keywords: opinion, argument, grouping, peak method, forecasting method

Мәтінді ондағы ақпарат тұрғысынан қарастыруға болады (мәтін – бұл ең алдымен ақпараттық бірлік); оны құру психологиясы тұрғысынан белгілі бір мақсаттан туындаған

автордың шығармашылық әрекеті ретінде (мәтін – субъектінің сөйлеу әрекетінің өнімі); мәтінді прагматикалық тұрғыдан қарастыруға болады (мәтін – қабылдау, түсіндіру үшін материал); соңында, мәтінді оның құрылымы, сөйлеу ұйымы, стилистикасы жағынан сипаттауға болады (қазір мұндай жоспардың жұмыстары көбейіп келеді, мысалы, мәтін стилі, мәтін синтаксисі, мәтін грамматикасы, кеңірек – мәтін лингвистикасы).

Мәтін – бұл тақырып пен негізгі ойға байланысты бірнеше сөйлемдер немесе абзацтар. Мәтін бір абзацтан тұруы мүмкін немесе мақала, кітап болуы мүмкін.

Мәтіннің негізгі белгілері:

- * оның барлық бөліктерінің тақырыптық және композициялық бірлігі;
- * бөліктер арасында грамматикалық байланыстың болуы (тізбекті, параллель);
- * семантикалық тұтастық, салыстырмалы толықтығы.

«Мәтін» ұғымының екі негізгі түсіндірмесі бар: «имманентті» (кеңейтілген, философиялық тұрғыдан жүктелген) және «репрезентативті» (нақтырақ). Имманентті тәсіл мәтінге автономды шындық ретінде қарауды, оның ішкі құрылымын анықтауға бағытталған. Репрезентативті – мәтінді шындықтың сыртқы мәтіні туралы білімді ұсынудың ерекше формасы ретінде қарастыру[1].

Лингвистикада мәтін термині кең мағынада қолданылады, оның ішінде ауызша сөйлеу үлгілері де бар. Мәтінді қабылдау мәтін лингвистикасы мен психолингвистика аясында зерттеледі. Мәселен, мысалы, И.Р.Гальперин мәтінді келесідей анықтайды: «бұл жазбаша құжат түрінде объективтендірілген, лексикалық, грамматикалық және логикалық байланыстың әртүрлі түрлерімен біріктірілген, белгілі бір моральдық сипатқа ие, прагматикалық көзқарасқа ие және сәйкесінше әдеби түрде өңделген бірқатар мәлімдемелерден тұратын жазбаша хабарлама»[2].

Мәтіннің лингвистикасында зерттеушілер оның байланыстылығы, тұтастығы, коммуникативті бағыты, толықтығы, ақпараттылығы, буындылығы сияқты сипаттамаларын анықтады.

Субъект – объектінің сипаттамаларының әрқайсысы. Олар жиынтықта әр сипаттаманың орны оның субъектіге немесе объект полюсіне жақындығын анықтайтын шкала құрайды[3].

Тақырыптық полюске жақын мәтіннің сипаттамаларын мәтін зерттеушілері аз анықтайды. Мәтіннің коммуникативті бағыты сияқты сипаттамасын анықтау кезінде мәселе туындайды. Мәтін зерттеушілерінің еңбектерінде мәтіннің коммуникативті бағытын ескеру қажеттілігі көрсетіледі, бірақ бұл нені білдіретіні шешілмейді.

Мәтіннің ажырамас сипаттамасы – оның ақпараттылығы, онда белгілі бір хабарламаның, мағынаның болуы. Әр мәтін жаңа ақпаратты алып жүруі керек. Бірақ сонымен бірге мәселе туындайды, бұл жаңа болады. И.Р.Гальперин әртүрлі мәтіндерде әртүрлі ақпарат түрлеріне талдау жасай отырып, мәтінге қатысты ақпарат өзінің прагматикалық мақсатымен ерекшеленетінін атап көрсетеді.

Ақпараттылық әр түрлі формада көрінуі мүмкін – нөлден бастап, мәтіннің мазмұны жаңа ештеңе бермеген кезде, тек белгілі нәрсені қайталайды, оны анықтау үшін мәтінді талдау қажет болған кезде тұжырымдамаға дейін. Т.М.Дридзенің пікірінше, «ақпараттылық мәтіндегі ақпараттың абсолютті мөлшерін емес, тек реципиенттердің меншігіне айналатын семантикалық ақпаратты сипаттайды»[4].

Толықтығы сияқты сипаттаманы автор мен реципиент тұрғысынан қарастыруға болады. Мәтін авторы объективті шындық құбылысын өз позициясынан елестету, түсіндіру міндетін қояды. Кез келген құбылысты білу қиын, үзік-үзік жүреді, автор негізгі мақсаттан бас тартуы мүмкін, бірақ кейінірек оған қайта оралуы мүмкін. Мәтін автордың пікірінше, оның ниеті «Қалаған нәтижеге тақырыптың ең прогрессивті қозғалысы, оны орналастыру арқылы қол жеткізілген кезде» толық өрнектерді алған кезде аяқталады. Л.Н.Мазурин және А.С.Штерн әр жағдайда объектінің сипаттамасы «осы коммуниканттардың алдына қойған мақсаттары мен міндеттері, олардың осы объектіні тану деңгейі тұрғысынан жан-жақты болуы мүмкін деп санайды. Өзекті мәтін аяқталуы мүмкін». А.А.Леонтьев мәтіннің тұтастығы мен оның

толықтығы арасындағы айырмашылықты атап көрсетеді. Ол сөйлеушінің ниеті арқылы анықталмайды, тек реципиенттің функционалды қолдануы арқылы анықталады. «Толықтық – бұл құндылықтың алғышарты, бірақ ол таусылмайды».

Мәтіннің субъективті – объектілік сипаттамасы – буындылық. Бір жағынан, бұл мәтіннің ресми сипаттамасы, өйткені тарауларға, бөлімдерге бөлінбейтін мәтінді қабылдау қиын. Екінші жағынан, мәтіннің бөлінуі, әдетте, автордың мәтінді оқырманның қабылдауына деген көзқарасын жасырын түрде орындайды және сонымен бірге оның көзқарастарын көрсетеді, белгілі бір эпизодтарға, фактілерге, оқиғаларға баса назар аударады[5].

Көптеген авторлар мәтінді қабылдау кезінде үйлесімділік пен тұтастық сияқты мәтін сипаттамаларының маңыздылығын атап өтеді. Мәтіннің осы сипаттамалары «Инкорпорация Заңымен» қамтамасыз етіледі. Бұл заңның мәні мынада: мәтіндегі әрбір келесі сөйлем қандай да бір жолмен алдыңғы сөйлемді қамтиды. Байланыс – бұл алдыңғы сөйлемді келесіге қосудың нәтижесі. Тұтастық мәтінді орналастырумен байланысты.

Мәтіннің басқа сипаттамаларының болуы азды-көпті міндетті болып табылады. Мәтіннің байланысы өзара әрекеттесетін және үйлесімді факторлардың тұтас кешенімен қамтамасыз етіледі – презентация логикасы, тілдік құралдардың ерекше ұйымдастырылуы (фонетикалық, лексикалық – семантикалық, грамматикалық), коммуникативті бағыт, композициялық құрылым. А.А.Леонтьев байланыс тек бір өлшемді ғана емес, яғни көрші сөйлемдерде анықталуы мүмкін, сонымен қатар бірнеше, міндетті түрде бір-біріне тікелей іргелес сөйлемдерде анықталған кезде көп өлшемді болуы мүмкін екенін атап өтті.

Жоғарыда айтылғандарды қорытындылай келе, көптеген зерттеулерде мәтін мәтіннің негізгі сипаттамаларында көрінетін сыртқы (формальды) және ішкі (мағыналы, семантикалық) белгілерді біріктіретін және өзара әрекеттесетін лингвистикалық және психоллингвистикалық құбылыс ретінде қарастырылатындығын атап өткен жөн.

Мәтінді сынау оның сапасы мен тиімділігін анықтауға көмектесетін бірнеше факторларға негізделген. **Мәтінді сынаудың кейбір негіздері:**

Мақсат және аудитория

Мәтінді сынау оның мақсаты мен аудиториясын түсінуден басталады. Мәтіннің мақсатына қаншалықты сәйкес келетінін және оның мақсатты аудиторияға қаншалықты бейімделгенін бағалау маңызды. Мысалы, ғылыми журналға арналған мәтін көпшілікке арналған мәтінге қарағанда ресми және техникалық болуы керек.

Логика және дәлелдеу

Мәтінді сынау мәтінде қолданылатын логика мен дәлелді талдауды қамтиды. Идеялар мен дәлелдердің қаншалықты анық және дәйекті түрде ұсынылғанын және олардың дәлелдер мен мысалдармен қаншалықты расталғанын тексеру маңызды. Логиканың жеткіліксіздігі және әлсіз аргумент мәтіннің сенімділігін әлсіретуі мүмкін.

Мазмұны және ақпараттылығы

Мәтінді сынау сонымен қатар мазмұн мен ақпараттылықты бағалауды қамтиды. Мәтіннің пайдалы және сенімді ақпаратты қаншалықты ұсынатынын және оқырманның қажеттіліктерін қаншалықты қанағаттандыратынын тексеру маңызды. Мазмұнның жеткіліксіздігі немесе фактілерді дұрыс түсінбеу мәтіннің құндылығын төмендетуі мүмкін[6].

Стиль және тіл

Мәтінді сынға мәтінде қолданылатын стиль мен тілді талдау кіреді. Мәтіннің оқырманға қаншалықты оқылатын, түсінікті және тартымды екенін тексеру маңызды. Тілдің анықтығы, шамадан тыс күрделілігі немесе дұрыс қолданылмауы мәтінді түсінуді қиындатуы мүмкін.

Құрылымы және ұйымдастырылуы

Мәтінді сынау оның құрылымы мен ұйымдастырылуын бағалауды да қамтиды. Мәтіннің логикалық дәйектілігі мен бөлімдер мен абзацтардың жақсы ұйымдастырылғандығын тексеру маңызды. Құрылымдағы байланыссыздық пен шатасу ақпаратты түсінуді және игеруді қиындатуы мүмкін.

Жалпы, мәтінді сынау оның күшті және әлсіз жақтарын анықтауға, сондай-ақ оны

жақсарту бойынша ұсыныстар беруге көмектеседі. Бұл жазу дағдыларын дамытудың және сапалы мәтіндер құрудың маңызды құралы.

Мәтін мазмұнына сын

Мәтін мазмұнын сынау – бұл мәтінде берілген ақпаратты талдау және бағалау процесі. Ол мәтін мазмұнының дұрыстығын, толықтығын, дәлдігі мен қисындылығын анықтауға бағытталған.

Мәтін мазмұнын сынау кезінде келесі аспектілерге назар аудару керек:

Ақпараттың дұрыстығы

Мәтінде берілген ақпараттың қаншалықты сенімді және сенімді көздермен расталғанын тексеру қажет. Автордың жалған немесе тексерілмеген ақпаратты ұсынбауын қамтамасыз ету маңызды.

Ақпараттың толықтығы

Мәтінде тақырыпқа қатысты барлық қажетті және маңызды мәліметтер мен фактілер болуы керек. Ақпараттың жетіспеушілігі толық түсінбеуге немесе дұрыс емес тұжырымдарға әкелуі мүмкін.

Ақпараттың дәлдігі

Мәтіндегі ақпарат дәл және бұрмаланбауы керек. Ұсынылған фактілерде, сандарда немесе күндерде қателер немесе дәлсіздіктер бар-жоғын тексеру қажет.

Логика және жүйелілік

Мәтіннің логикалық құрылымы мен дәйектілігі болуы керек. Ақпараттың қаншалықты ұйымдастырылғанын және өзара байланысты екенін тексеру маңызды. Келіспеушіліктер мен қарама-қайшылықтар мәтінді түсінбеушілік пен сенімсіздікке әкелуі мүмкін.

Мәтін мазмұнын сынау ақпараттағы қателерді, дәлсіздіктерді немесе кемшіліктерді анықтауға, сондай-ақ оны жақсарту бойынша ұсыныстар беруге көмектеседі. Бұл сапалы және сенімді мәтін құрудың маңызды қадамы.

Мәтін стиліне сын

Мәтін стиліне сын мәтіннің лингвистикалық және стилистикалық ерекшеліктерін талдауға және бағалауға бағытталған. Бұл мәтіннің қаншалықты анық, оқуға оңай және мақсатты аудиторияға түсінікті екенін анықтауға көмектеседі.

Айқындық пен түсініктілік

Мәтін стилін сынаудың негізгі аспектілерінің бірі-айқындық пен түсініктілік. Мәтін көп күш жұмсамай-ақ оңай түсінуге болатындай етіп жазылуы керек. Күрделі және түсініксіз сөйлемдерден аулақ болу, қарапайым және түсінікті тілді қолдану маңызды.

Адекваттылық және мақсатты аудитория

Мәтін барабар және мақсатты аудиторияға сәйкес болуы керек. Бұл мәтіннің стилі мен тілін оқырмандардың білім деңгейі мен қызығушылығына сәйкес келтіру керек дегенді білдіреді. Мысалы, ғылыми мәтіндерде арнайы терминология болуы мүмкін, ал кең аудиторияға арналған мәтіндер қарапайым және қол жетімді болуы керек.

Эмоционалды бояу

Мәтін стилін сынға эмоционалды бояуды талдау да кіреді. Мәтін Ресми немесе бейресми стильде жазылуы мүмкін, бейтарап немесе эмоционалды болуы мүмкін. Эмоционалды бояудың мәтіннің мақсаттары мен міндеттеріне қаншалықты сәйкес келетінін бағалау маңызды.

Мәтін стилін сынау мәтіннің тілдік дизайнындағы қателерді немесе кемшіліктерді анықтауға және оны жақсарту бойынша ұсыныстар беруге көмектеседі. Мәтіннің жақсы стилі ақпаратты жақсы түсінуге және қабылдауға ықпал етеді, сонымен қатар оқырманға жағымды әсер қалдырады.

Мәтін құрылымын сынау

Мәтін құрылымын сынау мәтіндегі ақпараттың ұйымдастырылуы мен реттілігін талдауды қамтиды. Бұл ақпараттың қаншалықты қисынды және дәйекті түрде ұсынылатындығын, сондай-ақ оның қаншалықты жақсы ұйымдастырылғандығын анықтауға көмектеседі.

Мәтін құрылымын сынау кезінде ескеру қажет негізгі аспектілер:

Кіріспе оқырманның назарын аударып, мәтінде қарастырылатын негізгі тақырыпты немесе мәселені ұсынуы керек. Оқырманды қызықтыру және оны оқуды жалғастыру үшін ол қысқа, бірақ мазмұнды болуы керек.

Мәтіннің негізгі бөлігі логикалық құрылымдалған және негізгі тақырыпты дәйекті түрде дамытуы керек. Әрбір абзацтың немесе бөлімнің мәтіннің жалпы тақырыбын қолдайтын өзіндік идеясы немесе дәлелі болуы маңызды.

Қорытынды мәтіннің негізгі бөлігін қорытындылап, ұсынылған ақпарат негізінде қорытынды жасауы керек. Ол қысқа, бірақ мағыналы болуы керек және мәтінде ұсынылған негізгі идеяларды немесе ұсыныстарды бекітуі керек.

Логикалық байланыс

Мәтіннің әртүрлі бөліктері арасындағы логикалық байланысқа назар аудару маңызды. Әрбір абзац немесе бөлім біртұтас бүтін құру және ақпараттың түсінігі мен логикалық дамуын қамтамасыз ету үшін алдыңғы және келесіге байланысты болуы керек.

Параллелизм

Мәтін құрылымындағы Параллелизм ақпаратты ұсыну үшін бірдей немесе ұқсас құрылымдық элементтерді қолдануды білдіреді. Мысалы, мәтін бөлімдері үшін бірдей тақырыптарды немесе субтитрлерді пайдалану оқырманға ақпараттың ұйымдастырылуын жақсы түсінуге және түсінуге көмектеседі.

Мәтін құрылымын талдау ақпараттың қаншалықты жақсы ұйымдастырылғанын және оны түсіну мен қабылдаудың қаншалықты оңай екенін анықтауға көмектеседі. Мәтіннің жақсы құрылымы ақпаратты оқуды және түсінуді жеңілдетеді, сонымен қатар оқырманға ұсынылған идеяларды жақсы есте сақтауға көмектеседі.

Оқушылар қазақ тілі сабақтарында ұсынылған мәтіндерді сыни талдау әдістеріне баса назар аудара отырып, «ұлы халықтардың ұлы достығы» мәтініне сыни талдау жүргізді. Мәтінде Абай, Шоқан, Шәкәрім, Мұхтар сияқты ұлы тұлғалардың достығы туралы айтылады. Оқушылар «топтастыру» әдісіне сәйкес 5 шағын топқа бөлінді. Бірінші топ – Абай мен Михаэлис, екінші топ – Шоқан мен Достоевский, үшінші топ – Шәкәрім мен Толстой, төртінші топ – Шаханов пен Айтматов, бесінші топ – Мағжан мен Горький. «Венн диаграммасына» сәйкес, әр топ өздерінің ұлы адамдарының достығын талқылап, олардың әдебиеттегі жетістіктерін салыстырды. «Шың» әдісі бойынша ол ұлыға сипаттама берді, Абайды Абызбен, Шоқанды өсіп келе жатқан жұлдызбен салыстырды. Осылайша олар салыстырудың себебін түсіндірді. Топтық жұмыс кезінде студенттер болжау тәсілін қолданып, бір-біріне: «Егер Шоқан кадет корпусына кірмесе ше?». «Егер Абай Михаэлисті білмесе, оның шығармашылығы басқа бағытта дамиды ма?» «Егер Магян атылмаса не болар еді?» және әртүрлі жағдайларға және оқиғаны әртүрлі тәсілдермен аяқтау тәсілдеріне сыни талдау көрсетті[7].

Әдетте, жас мамандар, кейде тәжірибелі мұғалімдер осындай маңызды сұрақтар қоюға, мәтінде келтірілген деректерді сыни тұрғыдан бағалауға және ақпаратты електен өткізуге тырысады. Оның орнына біз сабақты егжей-тегжейлі түсіндіруге, үй тапсырмасын орындауға немесе баға қоюға көбірек уақыт жұмсаймыз. Біздің бастапқы бағытымыздан ауытқымау үшін мәтінді сыни тұрғыдан ойлау және сыни тұрғыдан талдау әдістерін назарда ұстаған дұрыс.

Оқу процесі жаңа білімді игеру ғана емес. Оқушылар алдыңғы сабақтағы тақырыпты жаңасымен үйлестіре білуі керек. Сондықтан мен оқу процесінде жаңа сабақ пен өткеннің тұрақты сабақтастығы бар екеніне көз жеткіземін. Әрбір сыни талдау әдісінде біз алдыңғы мәтіндегі ақпаратты жаңа мәтіндегі ақпаратпен салыстырамыз және ұқсастық пен айырмашылықты бірге анықтаймыз. Мен өткен сабақты еске түсіру үшін тақырып бойынша бір-екі сұрақ қоямын немесе оқушылар топтық жұмыс кезінде бір-біріне сұрақтар қояды. Бұл қадам оқушыны пассивтілікті женуге және белсенді әрекеттерді бастауға шақырады. Бұл кезеңді жаңа сабақты аяқтамас бұрын миға арналған шағын жаттығу деп атауға болады. Өйткені оқушылар өткен сабақты есте сақтайды және оны топтарда немесе жұптарда талқылау арқылы қайталайды. Осыдан кейін ми белсенді күйге ауысады және жаңа ақпаратты

қабылдауға дайындала бастайды. Осылайша, оқушылар жаңа сабақта мәтінді оқып, сыни тұрғыдан талдауға дайын. Сабақ барысында оқушыға өз бетінше жұмыс істеуге мүмкіндік берілуі керек. Мұғалім жаңа сабақты түсіндіргеннен кейін оқушы тапсырманы орындайды, өз бетінше жұмыс істей алады. Яғни, оқушыға ақпаратты өздігінен қорытуға мүмкіндік беру арқылы оқушының қабылдау деңгейін де анықтауға болады.

Сабақта әр оқушыны қаншалықты нақты пікір, дәлел, мысал, қорытынды келтіргеніне қарай бағалаймын. Сыни талдай білу дағдыларының дамуы оқушыны жеке пікір айтуға, өз ойын қысылмай дәлелдеп, қорғап шығуға бейімдейді. Бұл тәсілді пайдалану кезінде мәтіндегі мәлімет оқушы миында жақсы сақталады. Себебі оқушы бар зейінін жұмсап, барлық ойын бір сөйлемге сыйғызуға тырысады. Белсенді ми қызметі іске қосылады.

Мәтінді зерттеу пәні ретінде қарастыруды қорытындылай келе, негізгі ережелерге тоқталу керек. Мәтін ұғымын зерттеушілер кең және тар мағынада анықтайды. Кең мағынада мәтін – ақпаратты берудің кез-келген түрі, тар мағынада – дыбыстық сөйлеуді жазбаша бекіту. Мәтіннің анықтамаларында оның адам әрекетіне қатыстылығы көрсетілген. Бірақ сонымен бірге мәтін туралы белгілі бір өмір сүру ережелеріне бағынатын тәуелсіз жүйе ретінде пікір бар. Тесттің сипаттамаларының ішінде зерттеушілерге коммуникативті фокус, ақпараттылық, толықтығы, буындылығы, тұтастығы, үйлесімділігі ерекшеленеді. Сипаттамалар мәтіннің ерекшеліктерін де, реципиенттің ерекшеліктерін де көрсетеді. Мәтіннің сипаттамаларын коммуникативті фокус, ақпараттылық сияқты мәтін зерттеушілері аз анықтайды. Мәтіннің өзінен қабылдау объектісі ретінде келетін сипаттамалар жақсы зерттелген: буындылық, толықтығы, тұтастығы, үйлесімділігі. Көптеген зерттеушілердің пікірінше, мәтінді қабылдау үшін мәтіннің формальды (сыртқы) және мазмұнды (ішкі) белгілері пайда болатын үйлесімділік пен тұтастық маңызды сипаттамалар болып табылады.

Әдебиеттер тізімі

1. Орфографиялық сөздік. Уәли Н., Күдерина К., Фазылжанова А., Исаева Ж., Әміржанова Н., Әмірбекова А. Алматы: Дәуір, 2013.
2. Қазақ тілі. Жалпы білім беретін мектептің 7-сыныбына арналған оқулық. Қосымова Г., Рахметова Р., Алматы: Атамұра, 2017.
3. Анализ художественного текста. Тюпа В.И. 3-издание. Москва: Академия, 2009.
4. Лекции на занятиях творческой лаборатории «Современные педагогические технологии». Ларина В.П., Ходырева Е.А., Окунев А.А. Киров: 1999 – 2002.
5. Игры – обучения, тренинг, досуг. Петрусинский В.В. Новая школа, 1994.
6. Halpern D. Enhancing Thinking Skills in the Science and Mathematics. Preface, 1992.
7. Халперн Д. Психология критического мышления. Санкт-Петербург, 2002.

УДК 616, 378, 378.016.3

ЖАСӨСПІМДЕРДІҢ ДЕНСАУЛЫҒЫНА ЭКОЛОГИЯНЫҢ ӘСЕРІ

Орынбасар Б.

*С. Асфендияров атындағы Қазақ Ұлттық медициналық университет
Алматы қ., Қазақстан*

Аңдатпа. Бұл мақалада бала денсаулығын сақтау мен нығайтуға әсер ететін негізгі факторлар толық қарастырылады. Денсаулық сақтау жүйесі мен бала денсаулығына арналған кешенді көзқарас бүгінгі таңда өте маңызды болып табылады. Адам денсаулығының негізі – дене және психикалық жағдайының дұрыс үйлесімі, бұл бала кезінде қалыптасады. Сондықтан, денсаулықты сақтау үшін медициналық бақылаудың, дұрыс тамақтанудың, физикалық

белсенділіктің, ұйқы режимінің, психикалық денсаулықтың, иммундық жүйенің қызметінің және гигиеналық дағдылардың қалыптасуының маңызы зор. Мақалада бала денсаулығына тікелей әсер ететін осы факторлардың әрқайсысы терең талданып, олардың бала ағзасының дамуы мен иммунитетінің қалыптасуына қалай ықпал ететіндігі көрсетіледі. Балалардың дұрыс тамақтануы мен денсаулығының негізі болып табылатын тамақтану рационы, оның құрамындағы пайдалы және зиянды заттардың әсері, сондай-ақ физикалық белсенділік, ойын және жаттығулар арқылы дененің жетілуі баяндалады. Сонымен қатар, ұйқының сапасы мен ұзақтығының бала денсаулығына әсері, психикалық денсаулықтың маңызы мен стресстен арылу жолдары да маңызды мәселелердің қатарында қарастырылады. Вакцинация мен иммундық жүйенің күшін арттырудың маңызы айтылады, бұл денсаулық сақтау жүйесінің ең тиімді және маңызды бөлімдерінің бірі болып табылады. Мақалада гигиеналық ережелер мен дағдылардың бала денсаулығына әсері, жеке және қоғамдық гигиена мәселелері де қарастырылады. Сонымен қатар, генетикалық өзгерістер мен жыныстық ерекшеліктердің бала ағзасындағы физиологиялық процестерге және олардың денсаулығына қалай әсер ететіні талданады.

Қазақстанда бала денсаулығын қорғау үшін қолданыстағы жүйені жақсарту, профилактикалық медицинаны жетілдіру және медициналық қызмет көрсету сапасын арттыру мәселелері көтерілді. Мақалада балаларға медициналық көмек көрсету, денсаулық сақтау саласында мемлекет пен жеке сектордың ынтымақтастығы, сондай-ақ, бала денсаулығын қорғауға бағытталған шараларды қаржыландыру мен басқаруды жетілдіру қажеттілігі талқыланады. Орталық Азия мен халықаралық тәжірибеге сүйене отырып, бала денсаулығын қорғауда қол жеткізілген жетістіктер мен Қазақстанның осы бағытта алға жылжуы үшін нақты қадамдар ұсынылады. Бұл мақала балалардың денсаулығын қорғау мен нығайту үшін қоғамның, мемлекет пен денсаулық сақтау жүйесінің бірлескен жұмысын күшейту қажеттілігін көрсетеді. Сонымен қатар, әлемдік тәжірибеге негізделген бала денсаулығын сақтауға бағытталған стратегиялар мен тұжырымдамалар ұсынылады.

Кілт сөздер: медициналық бақылау, дұрыс тамақтану, физикалық белсенділік, ұйқы режимі, психикалық денсаулық, иммундық жүйе, гигиена ережелері, вакцина, генетикалық өзгерістер, жыныстық ерекшеліктер.

Abstract. This article explores the key factors affecting child health and the essential role of a comprehensive approach to health preservation. The foundation of health is a proper balance between physical and mental well-being, which is established in childhood. Therefore, medical monitoring, proper nutrition, physical activity, sleep patterns, mental health, immune system function, and the development of hygiene practices are all critical for maintaining health. The article analyzes these factors in detail and discusses how each one contributes to the development of a child's body and immune system. The nutritional basis for child health is emphasized, with a focus on the balance of beneficial and harmful substances in the diet, while physical activity, play, and exercise are highlighted as necessary for physical development. The impact of sleep quality and duration, as well as mental health and stress management, are also examined. The importance of vaccination and enhancing the immune system is discussed as one of the most effective and essential aspects of health care. Hygiene practices and their impact on child health, as well as issues surrounding individual and public hygiene, are considered in depth. Additionally, the role of genetic changes and sexual characteristics in physiological processes and their influence on child health are analyzed.

The article also addresses the improvement of child health protection systems in Kazakhstan, the development of preventive medicine, and the enhancement of medical service quality. It examines the cooperation between the state and private sectors, as well as the need for better funding and management of health care measures. Drawing on international and Central Asian experiences, it presents achievements in child health protection and suggests steps for Kazakhstan's further advancement in this area. The article highlights the need for stronger collaboration between society, the state, and the healthcare system in safeguarding and enhancing child health. Moreover, strategies and concepts based on global practices are proposed for the protection and promotion of child health.

Keywords: medical monitoring, proper nutrition, physical activity, sleep patterns, mental health,

immune system, hygiene rules, vaccination, genetic changes, sexual characteristics.

Кіріспе

Экологияның адамның денсаулығына ықпалы қазіргі таңда ең өзекті мәселелердің бірі болып табылады. Әсіресе, жасөспірімдер ағзасы қоршаған орта факторларына өте сезімтал, өйткені бұл кезеңде олардың дене мүшелері мен жүйелері қарқынды түрде дамиды. Қоршаған ортаның ластануы, климаттық өзгерістер, ауаның, судың, және топырақтың сапасының төмендеуі жасөспірімдердің физикалық және психикалық денсаулығына теріс әсерін тигізуі мүмкін.

Зиянды экологиялық факторлар, мысалы, ауыр металдар, ластағыш заттар, радиация немесе жасөспірімдер арасында тыныс алу жолдарының аурулары, аллергиялық реакциялар, эндокриндік жүйе бұзылыстары сияқты денсаулық мәселелерін тудыруы мүмкін. Сонымен қатар, қолайсыз экологиялық жағдайлар олардың оқу үлгерімі мен психоэмоционалдық жағдайына да кері әсер етеді.

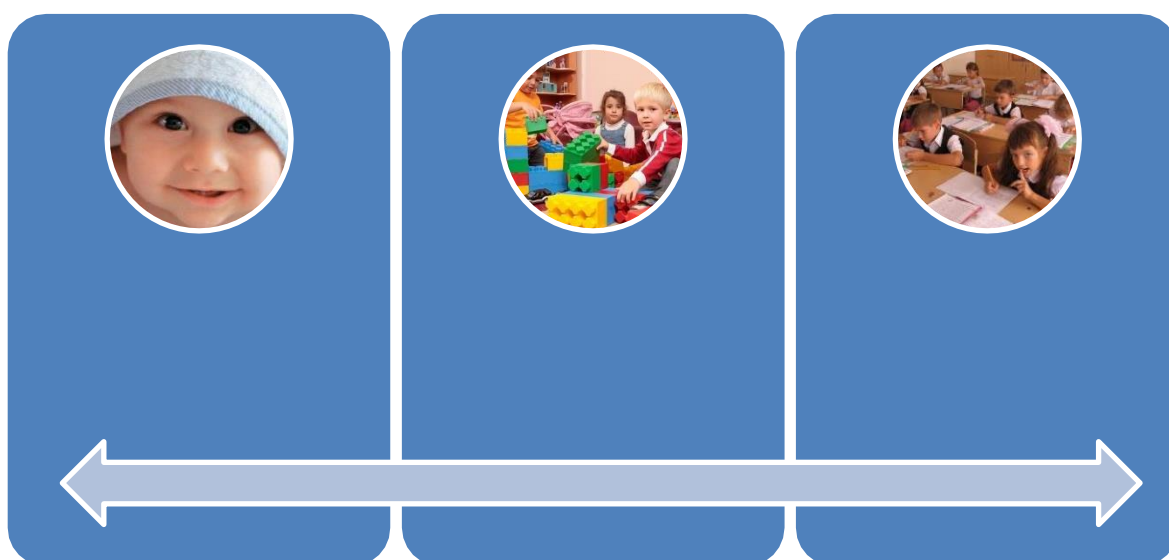

Бала дамуындағы үш негізгі кезең тізбегі

йінгі

Негізгі бөлім

Балалар үшін медициналық бақылау олардың денсаулығын жүйелі түрде қадағалап, физиологиялық және психикалық дамуының қалыпты түрде жүріп жатқанын анықтауға көмектеседі. Бұл бақылау құрсақшілік кезеңнен басталып, баланың өсуі мен дамуы кезеңінде үздіксіз жүргізілуі қажет.

Балалар денсаулығын қорғау және олардың қауіпсіздігін қамтамасыз ету үшін Дүниежүзілік денсаулық сақтау ұйымы (ДДСҰ) және ұлттық денсаулық сақтау органдары бірқатар ережелер мен ұсынымдарды бекітеді. Бұл ережелер медициналық бақылаудың негізгі аспектілері арқылы жүзеге асырылады.

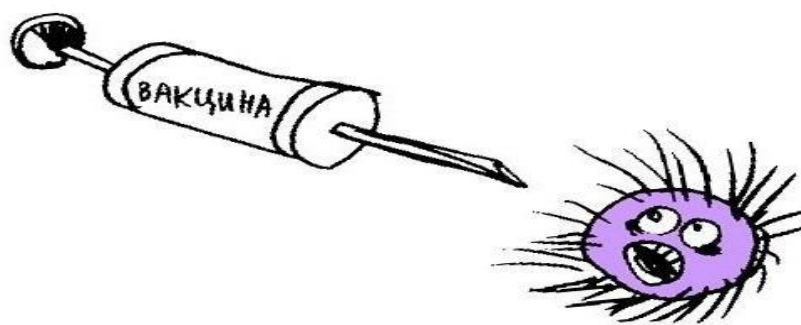

Вакцинация – аурумен күресте басты қорғаныс. Ата аналар көп жағдайда бала денсаулығы үшін қисынсыз стандарт ойлар тауып алып, қателіктер жібереді. Ол қателіктердің көпшілігін өз қолдарымен жасағанын білмейтін жағдайлар жиі орын алады. Ең өзекті түр ол вакцинаға деген қорқыныш. Вакцинациядан бас тартып, дамушы ағзаны жұқпалы аурулар ортасына айналдырады. Балалар арасында аурудың таралу жылдамдығы

жоғары. Вирустық жұқпалардың көпшілігі дерлік балалар арасында жиі тарайды. Мысалы: тұмау, ЖРВИ сияқты. Вирустар мен бактериялар тығыз байланыста тез беріледі. Балабақшалар мен мектептер инфекция көзіне өте қолайлы орта. Денсаулық сақтау басқармасы бекіткен бұйрық бойынша екпе күнтізбесіне сәйкес екпе алу және алдын ала таныс жұмыстарын жүргізу. ҚР тұрғындарына екпе салу ісі "Халық денсаулығы және денсаулық сақтау

жүйесі туралы" кодекстің 156-бабына сәйкес жүргізіледі. Бұл бап ел азаматтары тегін медициналық көмектің кепілдік берілген көлемі шеңберінде жұқпалы, паразиттік ауруларға қарсы екпелерді алуға құқылы екенін көрсетеді. Тәртіп сай барлығына бірдей уақытта және денсаулық көрсеткіштеріне қарап, жанама әсерлер бағаланып, екпе салынады. ДДСҰ барлық балаларға полиомиелит, туберкулез, қызылша, қызамық, көкжөтел, гепатит, және басқа да жұқпалы ауруларға қарсы екпелерді уақытында алуды ұсынады. Перзентханада дүниеге жаңа келген дені сау бала В вирусты гепатитіне және туберкулезге қарсы екпені (БЦЖ) алуы тиіс болса, 1 жасқа дейін полиомиелит, туберкулез, қызылша, күл, сіреспе, көкжөтел, В вирусты гепатит, А вирусты гепатит, гемофильді инфекция, пневмококкқа қарсы екпені алуы керек. Ал 6 жаста бала туберкулез (БЦЖ), көкжөтел, сіреспе, дифтерия, қызамыққа, қызылшаға қарсы, эпидемиялық паротит, пневмококкқа қарсы екпеге дағдыланады. 16 жаста дифтерия, сіреспеге қарсы екпелер егіледі және әрі қарай әр 10 жыл сайын жүргізіледі. Вакцинацияның арқасында бүгінде А, В вирусты гепатиті, қызамық, қызылша, эпидемиялық паротит аурулары азайды, ал дифтерия соңғы 5 жылда мүлде тіркелмеген.

Балалардың жас айырмашылықтарына сай екпе алу жолы

Қарсы профилактикалық егу жүргізілетін аурулар	Жеке тұлға тобы және профилактикалық екпелерді өткізу мерзімі
Тұмау	6 айлық балалар
В вирусты гепатиті	Жаңа туылған сәбилер бастапқы 12 сағатта, 1 және 4 айлық жастағы балалар
Туберкулез	Жаңа туылған сәбилер 3-5-і күні, туберкулез ауруына қауіпті тобындағы 6 жастағы балалар
Дифтерия, сіреспе, көкжөтел	2, 3, 4, 18 айлық балалар, 6 жас
Қызамық, эпидемиялық паротит, қызылша	12-15 айлық және 6 жастағы балалар
Полиомиелит	2, 3, 4, 12-15, 18 айлық балалар

Егу паспорты (егу картасы), амбулаториялық карта, вакциналарды есепке алу – медициналық маңызды құжат. Әрбір білім беру мекемесі егу паспортын, егу картасын немесе амбулаториялық картаны талап етуге немесе талап етпеуге құқылы. Алайда, ҚР тұрғындары үшін балаларға арналған білім беру мекемелерінде егулерді алу туралы осы құжаттарды ұсыну міндетті болып табылады. Барлық жүргізілген профилактикалық екпелерді медицина қызметкері есепке алуға тиіс және онда мынадай мәліметтер болуға тиіс:

- препаратты енгізу күні,
- препараттың атауы,
- серия нөмірі,
- доза, заттық мөлшері,
- бақылау нөмірі,
- жарамдылық мерзімі,
- препаратты енгізуге реакция сипаты,
- Өндіруші ел.

Амбулаториялық карталардан немесе егу паспортынан (егу картасынан) басқа, егу туралы деректер мынадай құжаттарда болуы мүмкін:

- Балаларда - ПРОФИЛАКТИКАЛЫҚ ЕКПЕЛЕРДІҢ картасы (063/е нысаны),
 - баланың даму тарихы (112/е нысаны),
 - баланың медициналық картасы (026/у нысаны),
 - жасөспірімге амбулаторлық науқастың медициналық картасына қосымша парақ (025-1/у нысаны),
 - жаңа туған нәрестелерге профилактикалық егулерді есепке алу журналы (перзентхана) - 064-1/у нысаны,
 - вакциналар қозғалысының журналы-064-2/у нысаны,
 - нәрестенің даму тарихы (097/у нысаны).

Егу картасының бланкісін бала тіркелген емханадағы Отбасылық дәрігер толтырады.

Ас – адамның арқауы. Тамақтану бүкіл тіршілік иелеріне тән, жалпыға сай қажеттілік. Салауатты өмір салтының 70% дұрыс тамақтануға байланысты. Жұқпалы және созылмалы ауруларға қолайлы орта стандартқа сай емес тамақтану үлгісі. Семіздік, майлы тағамдарды жиі тұтыну, кариес, екінші типті қант диабеті және май алмасудың бұзылыстары – ХХІ ғасырдың хит тізбегі. Ата ана бала үшін дұрыс тамақтануды қалыптастыру арқылы қалыпты өсу мен дамудың, денсаулықты сақтау мен нығайтудың, жоғары өнімділікті қамтамасыз етудің, орташа өмір сүру ұзақтығын арттырудың негізіне айналады.

Дұрыс тамақтанудың бес негізгі алтын қағидасы:

- 1) Тамақ құрамында негізгі қоректік заттардың болуы (нәруыз, май, көмірсу);
- 2) Тамақ рационында қосымша заттардың болуы (витаминдер, макроэлемент, микроэлемент)
- 3) Тамақ нәрлігі адам жасына, денсаулық күйіне, табиғат климатына байланысты;
- 4) Тәулік бойынша тамақтану тәртібінің мөлшерін сақтау;
- 5) Тамақтанудың санитарлық – гигиеналық нормаға сай болуы.

Тамақтану режимі және құрамы проценттік қатынас негізінде жүруі қажет:

- Таңертеңгілік ас 7.30 – 8.00 25%
- Таңертеңгілік ас 11.00 – 11.30 10%
- Түскі ас 14.00 – 14.30 35%

- Түстен кейінгі ас 16.30 – 17.00 10%
- Кешкі ас 19.00 – 20.00 - 15%

Қарап отырсақ, таматанудың тәуліктік мөлшерінің 70% мектепте жүргенде, сабақ уақытына сәйкес келеді екен, сондықтан мектеп асханасынан таматану ережелері мен гигиенасын бақылау және тексеру маңызды болып табылады.

Мектеп ыстық тамақтың міндетті түрде берілуі қажеттілігін атап өткен жөн. Жоғары сынып оқушылары мектепте 5-6 сағаттан, егер үйірме, секцияларға және т.б. қатысуға қалатын болса, кейде одан да көп уақыт болады. Сөйтіп, ертеңгілік тамақ пен түскі астың арасындағы үзіліс 7 сағатқа, тіпті одан да көпке созылып кетуі мүмкін. Бургерброд, бәліш, тәтті тағамдар ыстық асқа деген ағзаның қажеттілігін өтей алмайды, құрғақтай тамақ жеу де зиянды. Мектептегі дұрыс ұйымдастырылған тамақтану оқушының үлгерімі мен жұмыс қабілеттілігінің артуына жәрдемдеседі. Мектептегі тамақтың сауықтыру әсері тәрбиелеуге мәнмен үйлестіріледі – болашақ өмірде режим сақтау әдетін баянды етеді. Балаларға дұрыс тамақтану дағдыларын үйреткен маңызды, өйткені адамның балалық шағында қалыптасқан тамақтану дағдылары қартайған кезге дейін сақталады.

Жасөспірімдердің тамақ нәрлігі мен құрамы нормаға сай болуы керек. Бала немесе жасөспірім тәулігіне 80 – 100 гр нәруыз, 100 гр май, 380 гр көмірсу қорек ету керек. Нәруызды сүттен, дәнді – дақылдардан, еттен, көмірсуды нан, салат, картофельден, майлы заттарды май, жұмыртқа, сүттен, витаминдерді өсімдік және жануар майынан, минералды тұздар мен микроэлементтерді шай, шырын, компот және жеміс – жидек сияты заттардан алады. Осыған байланысты асхананың тамақтану тізімінде 2 – 6 жастағы балалардың тамақ құрамы 1 кг салмағына шаққанда 70 – 75 ккал, 11 – 15 жастағылардың ккал – сы 44 – 55, ал ересек балалардың тамақ

құрамы 35 – 40 ккал болуы қажет. Біздің асханамыздағы апталық тама тізімін қарағанда, таңертеңгілік ас 507 ккал, түскі ас 794 ккал, түстен кейінгі ас 545 ккал болады, яғни нормаға сай келеді деп есептеледі..



Дұрыс ұйқы – дененің тынығуы, жанның тыныштығы. Гормондық тепе-теңдіктің сақталуына, эмоционалды күйдің тұрақтылығына сонымен бірге салауатты өмір салтының тірегі - ұйқы. Бала дамушы ағза болғандықтан тәуліктік ұйқының маңызы зор.

Балалардың жас айырмашылықтарына сай ұйқы тәртібі. ДДСҰ мен Америкалық Ұйқы Академиясы бекіткен ереже.

Баланың жас мөлшері	Ұйқы уақыты	Ұйқы тәртібі
Жаңа туған сәби (0–3)	14–17 сағат	Жаңа туған сәбилер күн мен түнді ажырата алмайды,

ай)		сондықтан олар қысқа аралықтармен жиі ұйықтайды. Күні бойы әр 2-3 сағат сайын оянып, тамақтануға, жөргегін ауыстыруға мұқтаж болады.
Нәресте (4–11 ай)	12–16 сағат	Бұл кезеңде нәрестелер түнде ұзақұйықтай бастайды және күні бойыекі-үш рет қысқа ұйықтап алады. Ұйқы режимін қалыптастыру үшінәрдайым бір уақытта жатқызу, тыныш, жайлы орта құру пайдалы.
Емізулі бала(1–2 жас)	11–14 сағат	Бұл жастағы балалар күніне бір-екі рет, әдетте түскі уақытта ұйықтайды. Түнгі ұйқы әдетте 10-12сағатқа созылады. Күнделікті бір уақытта ұйықтатып, ұйқыға дайындау, мысалы, кітап оқу немесетыныш ойындар ойнау ұйқы сапасын жақсартады.
Мектепке дейінгі жастағы балалар (3–5 жас)	10–13 сағат	Бұл кезеңде түстен кейінгі бір реткіұйқы әдетке айналады. Балаға ұйықтар алдында тыныш, электрондық құрылғыларсыз орта жасау, экран уақытының аз болуы, әрдайым бір уақытта ұйықтау күн тәртібін қалыптастыруға көмектеседі.
Бастауыш мектеп жастағы балалар (6–12 жас)	9–12 сағат	Мектептегі сабақтар мен басқа да күнделікті іс-шаралардан кейін балаларға демалуға және қалыпты режимді сақтау маңызды. Балаға кешке ұйқыға дайындық жасап,экран уақытын шектеу керек.
Жасөспірімдер (13–18 жас)	8–10 сағат	Жасөспірімдерге гормоналды өзгерістер және оқу жүктемесіне байланысты көбірек ұйқы қажет болуы мүмкін. Ұйқыны дұрыс жолғақою үшін түнде телефон мен компьютерді ерте сөндіріп, күнтәртібін қадағалаған жөн.

Балалар мен бірге үлкендер үшінде ұйқы көптеген қызметтерді жүзеге асырады. Ми қызметінің жақсаруы арқылы қартаюдың алдын аламыз. Сергексезініп, денсаулықты нығайту – дұрыс ұйқы тәртібімен қалыптасады.

Ұйқысыздық соңы семіздікке,мазасыздыққа және зейіннің төмендеуіне алыпкеледі.



Күнделікті белсенділік: Балаларда өмір бойы сақталынатын әдетін дамыту үшін,

белсенді және салауатты өмір салты кішкентай кезден басталған дұрыс.

Дене белсенділігі кез келген жаста пайдалы, әсіресе балаларға: олардың жүрегі мен өкпесін сау және мықты қылады, сүйектерінің мықты болып дамуына көмектеседі, бірқатар ауру қауіпін төмендетеді және көңіл-күй жақсартады және өзіне деген сенімділік артады.

Физикалық белсенділіктің түрлері:

1. Аэробты жаттығулар: Жүрек-қан тамырлары жүйесін дамыту үшін, мысалы, жүгіру, велосипед тебу, жүзу.

2. Күш жаттығулары: Бұлшықет массасын нығайту үшін, мысалы, түрлі дене жаттығулары, гимнастика.

3. Икемділік жаттығулары: Бұлшықеттердің икемділігін жақсарту үшін, мысалы, йога, стрейчинг.

Қозғалыс жиілігіне байланысты түрлері:

1. **Жоғары қарқынды** дене белсенділігі кезінде балалар терлейді, енгізіп қалып тіпті эзер сөйлеуі мүмкін. Ол жылдам жүгіру, жүзу және басқа да белсенділік кезінде болуы мүмкін.

2. **Орташа қарқынды** дене белсенділігі кезінде балалар терлейді және тыныс алуы ауырлау болады, бірақ ендікпей сөйлейді. Ол жылдам жүрумен велосипед тепкен кезде болады.

Балалардың жас айырмашылықтарына сай дене тәртібі.

ДДСҰ бекіткен.

Баланың жас мөлшері	Уақыт	Әрекет
Сәбилер(0-12 ай)	Күніне бірнеше рет белсенді болу. Соның ішінде 30 минут іште жатқан кезде.	Белсенді ойындар туғаннан басталады, созу, итермелеу және еңбектеу. Бұның бәрін еденге төсеніш салып соның үстінде жасаған дұрыс.
Балалар (1-2 жас)	Күніне 180 минут дене белсенділігі (жоспарланған, ұйымдастырылған және ұйымдастырылмаған дене белсенділігі немесе еркін ойындар).	Мұндай сабақтар қызықты өтуі керек, сіздің балаңызды дене белсенділігінің жаңа түрлерін көріп танып білуге итермелеуі қажет.
Мектеп жасына дейінгі балалар (3-5 жас)	5 жасқа қарай олар ақырындап кем дегенде 60 минуттық шапшаң ойындарға ауысулары керек (орташа немесе жоғары қарқынды).	Бұл жаста балалар ережені түсінбейді, қимылдары үйлесімсіз, ұйымдастырылған спорт түрлерімен айналысу әлі ертерек. Сондықтан оларды: жүру немесе жүгіру, жүзу (4 жастан бастап), акробатика, би, лақтыру және ұстау сияқты спорт түрлеріне баулыған абзал. Осу деңгейіне қарай секіру және велосипед тебуді үйренеді.
Балалар (6-9 жас)	Күніне 60 минуттық орташа және жоғары қарқынды дене белсенділігі, оған қоса: Жоғары қарқынды	Машықтану уақыты қысқа, ережелері ыңғайлы, бос уақыт беру және қызықты болуы қажет. Басқа да идеялар: ойындар, мектепке жаяу бару, футбол, гимнастика, коньки, шаңғы тебу.

	белсенді жаттығулар аптасына кем дегенде 3 рет, бұлшықеттер мен сүйектерді қатайтатын жаттығулар аптасына кем дегенде 3 рет.	
Балалар (10-12 жас)	Күніне 60 минуттық орташа және жоғары қарқынды дене белсенділігі, оған қоса: Жоғары қарқынды белсенді жаттығулар аптасына кем дегенде 3 рет, бұлшықеттер мен сүйектерді қатайтатын жаттығулар аптасына кем дегенде 3 рет.	Балалардың жыныстық толысуы әр уақытта. Сол сияқты олардың дене бітімі, салмағы, күші және ер жетуі әр түрлі уақытта дамиды. Әдетте, дағдыларын дамытатын, қызықты командалық спорт түрлеріне қатысуға дайын. Күштік машықтануды үлкендердің бақылауымен жеңіл салмақтардан бастаған дұрыс. Басқа идеялар: жекпе-жек спорт түрлері, жорықтар, кеудені жерден көтеру (тізені жерге қойып), отырып тұру.
Жасөспірім (13-17 жас)	Күн сайын 60 минуттық орташа және жоғары қарқынды дене белсенділігі, оған қоса: Жоғары қарқынды белсенді жаттығулар аптасына кем дегенде 3 рет, бұлшықеттер мен сүйектерді қатайтатын жаттығулар аптасына кем дегенде 3 рет.	Іс-шаралар қызықты және достар арасында өту керек. Жасөспірімдер көбінесе жеке фитнес (мектептен кейін фитнес қатысу), жүру, велосипед тебу, үй шаруасы, спорттың жарыстық және жарыстық емес түрлерімен (баскетбол, волейбол және т.б. ойындар) айналысуға бағытталған. Басқа идеялар: байдаркада Басқа идеялар: байдаркада немесе каноэда есу, жорықтар, шығыршықты коньки тебу, бақшада жұмыс істеу, лақтыру және ұстауды талап ететін ойындар.

Тұрақты дене белсенділігі барлық балалар мен жасөспірімдер үшін маңызды. Өкінішке орай, кейде созылмалы аурулары бар балаларда денебелсенділігі жеткіліксіз болып жатады. Созылмалы ауруы бар балаларға орташа қарқынды, терлететін және тыныс алуды кішкене қиындататын, төмен дене жүктемелерінен бастауға болады. Алайда, бала қандайда бір дене белсенділігімен айналыспас бұрын, дәрігермен кеңесіп рұқсатын алған жөн. Қажет болған жағдайда дәрігер баланың жүрек-қан тамырлары мен тыныс алу жүйелерінің жарамдылығын анықтау үшін физиотерапевтке жіберуі ықтимал.

Гигиена ережелерін сақтау

Жеке гигиена – бұл адамның денсаулығын сақтау және күту үшін күнделікті қолданатын тазалық ережелері мен әдеттер жиынтығы. Біздің елімізде жастардың денсаулығына, тәрбиесіне, білім алуына мемлекет тарапынан көп көңіл бөлінген. Қазақстан Республикасында балалардың денсаулығын қорғау және гигиеналық жағдайларын қамтамасыз етуге арналған бірқатар заңдар бар. Санитарлық-эпидемиологиялық бақылау – ҚР-ның денсаулық сақтау саласындағы санитарлық қызметтері мектепке дейінгі, мектеп жасындағы балалардың гигиенасын сақтау бойынша үнемі бақылау жүргізеді. Жүргізетін жағдайлар: оқу жылының басында,

жоспарлы түрде, маусымдық тексерістер атап айтқанда күз және қыс айларында, шағымдарға байланысты.

1. “Халық денсаулығы және денсаулық сақтау жүйесі туралы” ҚР Кодексі (2019 жылы қабылданған) – бұл заң денсаулық сақтау саласындағы мемлекеттік саясатты реттейді. Кодексте балалардың денсаулығын сақтау шаралары, санитариялық-эпидемиологиялық

талаптар және мектептер мен балабақшаларда санитарлық-гигиеналық жағдайды қамтамасыз ету міндеттері көрсетілген. Балаларға қолайлы санитариялық жағдай жасау – осы кодекстің маңызды талаптарының бірі.

2. “Білім туралы” ҚР Заңы – мектептер мен балабақшаларда

балалардың денсаулығы мен қауіпсіздігі үшін жағдай жасау қажеттілігі көрсетілген. Заң бойынша, білім беру ұйымдары оқушылар үшін санитарлық-гигиеналық талаптарға сай келетін жағдайлар жасауы тиіс.

3. “Еңбек Кодексі” – жұмыс берушілерге балалар мен жасөспірімдер жұмыс істейтін орындарда санитарлық және гигиеналық талаптарды сақтау міндетін қояды.

Балалардағы гигиенаның негізгі ережелері! ДДСҰ бекіткен.

Гигиена ережесі	ДДСҰ зерттеуі бойынша	Әрекет
Қолды сабынмен жуу	Ішек инфекцияларын 30%-ға, тыныс алу инфекцияларын 20%-ға дейін азайтады.	Тамақтанудан алдында және кейін; дәретханадан соң міндетті түрде.
Ауыз қуысы гигиенасы	Тісті таза ұстау ауыздағы бактериялардың санын азайтады, бұл АІЖ жұқпалы ауруларын алдын алуға көмектеседі.	Тісті күніне 2 рет тазалау ұсынылады.
Шаш және тырнақ күтімі	Candida тұқымдастары тудыратын зенді жұқпалы ауруларын алдын алуға көмектеседі.	Аптасына 1-2 рет жуу және тырнақты уақытылы қию.
Жеке гигиенаны сақтау	Терінің саулығын сақтап, бактериялар мен вирустардан қорғайды.	Уақытында таза сумен.
Киімді таза ұстау	Тері инфекциялары, Баспа, Қышыма жұқпалы ауруларын алдын алуға көмектеседі.	Киім тазалығын сақтау.



Психологиялық денсаулық

Психикалық денсаулық (рух немесе жан саулығы, кейде менталдық саулық деп атады)

— бұл адам өз әлеуетін іске асыра алатын, күнделікті өмірлік стресстерді еңсере алатын, жемісті және өнімді жұмыс жасай алатын, әрі қоғамға өз үлесін қоса алатын аман-саулық күйі.

Психикалық денсаулық дәл физикалық денсаулық сияқты маңызды!

Психикалық денсаулықсыз физикалық денсаулық жоқ.

Әлем бойынша әрбір бесінші бала психикалық денсаулық мәселелеріне тапболады. 5-15 жас аралығындағы балалардың шамамен 20%-ы қандай да бір психикалық немесе мінез-құлық бұзылыстарынан зардап шегеді. Мұндай бұзылыстарға депрессия, мазасыздық, мінез-құлық бұзылыстары кіреді. ДДСҰ деректеріне сәйкес, суицид 15-19 жас аралығындағы жасөспірімдер өлімінің басты себептерінің бірі болып табылады. Балалардың психикалық денсаулығын қолдау және эмоционалды қиындықтарын анықтау — суицидтің алдын алуда маңызды қадам. Балалардың психикалық денсаулығыата-аналардың және әлеуметтік ортаның қолдауына тікелей байланысты.

Қолдаушы орта баланың психологиялық тұрғыда мықты болып өсуіне ықпалетеді. Балалық шақтағы дұрыс күтім мен психологиялық қолдау стресске төзімділікті арттырып, ересек шақтағы психикалық денсаулықты нығайтады.

Елімізде балаларға психикалық көмек көрсету мақсатында аудандық деңгейдегі 203 психикалық денсаулық кабинеті, қалалық емханалар

жанындағы 82 бастапқы психикалық денсаулық орталықтары, 20 психикалық денсаулық орталығы, 1 республикалық психикалық денсаулық ғылыми- практикалық орталығы жұмыс істейді.



Балалар мен жасөспірімдердің денсаулығын зерттеу жұмыстары

Балалар мен жасөспірімдердің денсаулығы мен физикалық жетілуін қадағалау үшін оларға жылда медициналық тексеру жүргізіледі. Тексеру кезінде денсаулық жағдайына баға беру үшін қарапайым клиникалық әдістер; антропометриялық және физиометриялық қолданылады.

Антропометриялық әдіс кезінде баланың денесінің параметрлерін өлшейді; бойын салмағын, дене қуысының шеңберін, өкпенің өмірлік сыйымдылығын, арқаның және қолдың бұлшық еттерінің күшін, жетілу

сатысы мен әр түрлі аномалияларды, мысалы, омыртқаның қисаюы және түйетабандылықтың ерте белгілерін анықтайды.

Физиометриялық әдіс кезінде кейбір функционалды пробалар жасап, жүрек-қан тамыр жүйесіне және басқа да жүйелердің жұмысына баға береді.

Соңғы жүз жылдықта балалардың өсу және даму процесі жылдамырақ жүре бастады. Мұны акселерация деп атайды. Ол бір жағынан жақсы болса, балалардың жасына байланысты қимылдау мүмкіншілігі артады, екінші жағынан олардың арасында көру қабілетінің

нашарлауы (миопия), жасөспірімдер гипертензиясы ауруы көбейіп отырғандығын көрсетеді.

Әр баланы медициналық тексеруден кейін төменгі топтардың біреуіне жатқызады;

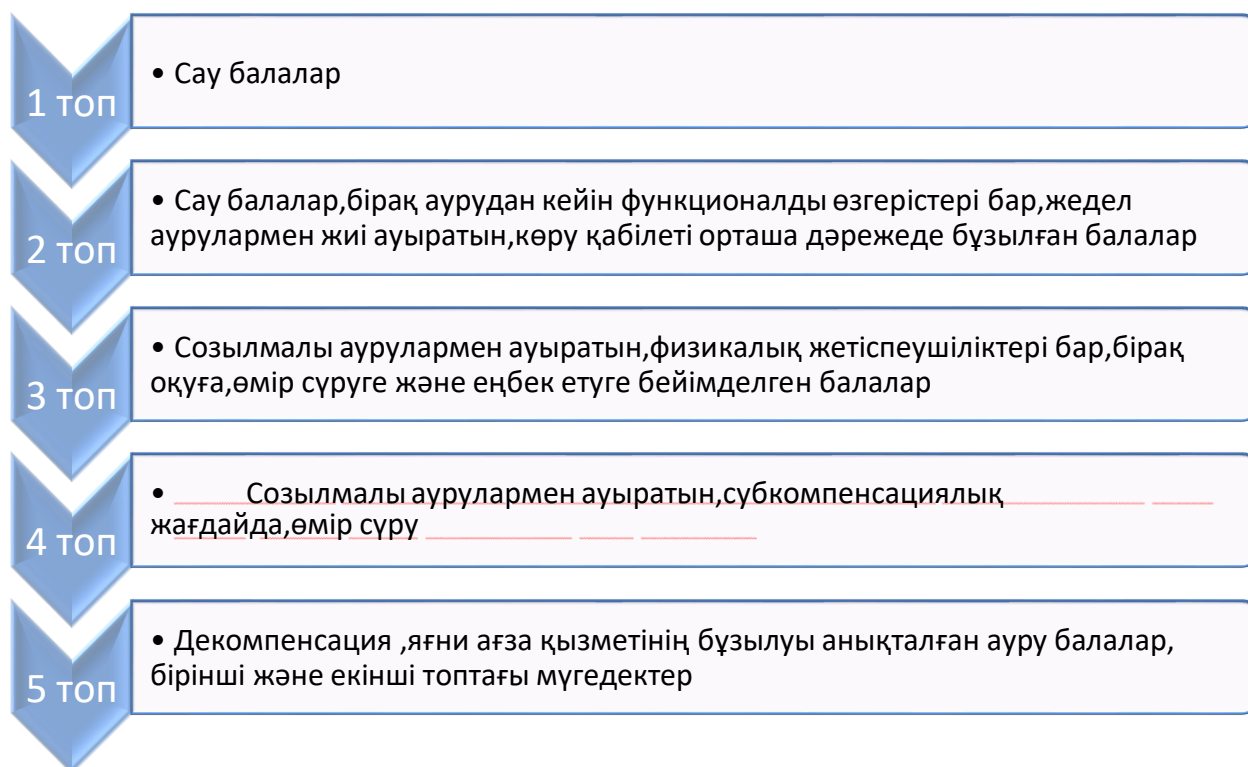

Қорытынды:

Балалар денсаулығы – тек медициналық емес, әлеуметтік маңызға ие құндылық, өйткені салауатты ұрпақ – қоғамның болашақ дамуының кепілі. Әрбір кезеңде балалар денсаулығына тиісті деңгейде көңіл бөлу олардың толыққанды өмір сүруіне мүмкіндік беріп қана қоймай, болашақта еңбекке қабілетті, мықты, және әлеуметтік тұрғыдан белсенді азаматтарды қалыптастырады. Әр отбасының, денсаулық сақтау жүйесінің және жалпы қоғамның бірлесе атсалысуы ғана салауатты ұрпақ тәрбиелеуге қол жеткізуге мүмкіндік береді. Сондықтан әрбір балаға дені сау, қауіпсіз, және қолдауға толы орта құру – барлығымыз үшін маңызды міндет. Денсаулық - адамның психологиялық және физикалық жағдайының теңдігі болып табылады. Келешек ұрпақ саулығы - айқын болашақ бөлігі.

Пайдаланған әдебиеттер

1. Түсіпқалиев Б. Балалар аурулары. Оқулық. Ақтөбе 2011ж 927 бет.
2. Аскамбай К. Балалар ауруларының пропедевтикасы және балалар ауруларының күтімі : оқулы.- Алматы: "ЭВЕРО баспасы", 2016.- 364 б.
3. <https://egov.kz/cms/ru>
4. Мустафина К.А., Маймаков Т.А., Кемельбеков К.С., Карсыбаева К.Р., Жумабеков Ж.К. Б22 Бала ауруларының пропедевтикасы. Оқулық. Толықтырылып, өңделген 2-ші басылым. - Шымкент, Әлем баспаханасы, 2019 - 460 б.

5. Қазақстан Республикасында денсаулық сақтау реформалаудағы және дамытудың 2005-2010 жылдарға арналған мемлекеттік бағдарламасы
6. Клиникалық хаттамалар (протоколы): <https://diseases.medelement.com>
7. Сәбиді бірігіп әлпештеп өсірейік. Забота о развитии вашего малыша: альбом. - Астана: БҰҰ Балалар қоры ЮНИСЕФ, 2015. - 10 с.
8. Бала құқығын қорғау Конвенциясы - 1989 жылы 20 қараша, <https://www.unicef.org/kazakhstan/sites/unicef.org.kazakhstan/files/2019-12/%D0%9A%D0%BE%D0%BD%D0%B2%D0%B5%D0%BD%D1%86%D0%B8%D1%8F%20%D0%9A%D0%90%D0%97.pdf>
9. https://t.me/dr_nazarkulov/876

УДК 37.016

СТУДЕНТТЕРДІҢ КӘСІБИ ДАЙЫНДЫҒЫНЫҢ ПЕДАГОГИКАЛЫҚ АСПЕКТІЛЕРІ

Вероцкая Г.Е.,

магистр, оқытушы

Академик Ә.Қуатбеков атындағы Халықтар достығы университеті

Шымкент қ., Қазақстан

Резюме. Педагогические аспекты профессиональной подготовки студентов

Summary. Pedagogical aspects of student training

Қазақстан Республикасының үздіксіз білім беру жүйесі саясатының басты мақсаттарының бірі – жан-жақты, жоғары білімді, кәсіби қабілетті жеке тұлғаны қалыптастыру.

«Білім туралы» Заңда (8-бап) білім беру жүйесінің басты міндеті «ұлттық және жалпы азаматтық құндылықтар, ғылым мен тәжірибе жетістіктері негізінде жеке адамды қалыптастыруға, дамытуға және кәсіби шыңдауға бағытталған білім алу үшін қажетті жағдайлар жасау» делінген. Қазақстан Республикасының мемлекеттік жалпыға міндетті білім беру стандартында оқу бітіруші түлектердің біліміне қойылатын талаптар төмендегідей:

- әлеуметтік-гуманитарлық ғылым саласында негізгі оқу мазмұнын білу, әлеуметтік жағынан қажетті ділгірліктер мен үрдістерді ғылыми тұрғыдан талдай білу, ғылыми әдістерді кәсіптік және әлеуметтік қызметтің әр алуан саласында қолдана білу;

- адамның адамға, қоршаған ортаға қарым-қатынасын реттейтін этикалық және құқықтық нормаларды білу, оларды экологиялық және әлеуметтік іс жобаларын әзірлеуде ескере білу;

- өзінің алдына кәсіптік міндеттерін жүзеге асыруға байланысты мақсат қойып, оларды шешу үшін өзі оқып-үйренген ғылымның әдіс-тәсілдерін пайдалана білу;

- өз еңбегін ғылыми негізде ұйымдастыра білу, кәсіптік қызметі саласында қажет ақпаратты жинау, сақтау мен сұрыптаудың компьютерлік әдістерін меңгеру;

- өзінің кәсіптік қызметінің түрі мен сипатының өзгеруіне пәнаралық жобалармен жұмыс істеуге әдістік және психологиялық жағынан дайын болу.

Бұл талаптар – маман даярлығына қойылатын жалпы талаптар. Педагогикалық қызмет – қоғамдық құбылыс. Қоғамдық қарым-қатынастарының өзгеруі, жаңа білімнің жинақталуы, өндірістің жетілдірілуі, әлеуметтік прогресс педагог қызметінің мазмұндық сипатын өзгертуді талап етеді, себебі ол қоғамның әлеуметтік сұранысын қанағаттандыруы тиіс. Қазіргі кезеңде мектептегі жас ұрпақ тәрбиесі, оның жеке тұлғасының жаңаша қалыптасуы, әлеуметтік дүниеге көзқарасы, жалпы болмысы, ең алдымен, мұғалімге байланысты.

Мұғалімнің негізгі әлеуметтік қызметі- жас ұрпаққа қоғам міндеттеп отырған

талаптарға жауап беретіндей тәрбие, білім беру. Осы талаптарға сәйкес орта білім беретін мектептер мен жаңа типті мектептердің (лицей, гимназия, колледж, атаулы, арнайы мамандандырылған мектептер) саны да көбейе түсуде.

Қазіргі нарықтық экономика жағдайында тәрбие процесінің тиімділігін одан әрі жетілдіру ерекше маңызға ие болып отыр. Бұл, әсіресе бүгінгі ғылыми-техникалық өрлеу кезеңінде айқын басымдылыққа ие. Осы бағытта педагогика ғылымы тұлғаның барлық жағынан жарасымды болып дамуын қамтамасыз етуді өзінің басты мәселесі деп қарастырады. Ол халыққа білім беру мен кәсіптік даярлық жүйесін үздіксіз жетілдіруді, теориялық білімді өнімді еңбекпен, қоғамдық өмірмен үнемі байланыстырып отыруды міндеттейді. Мұндағы мақсат- өскелең жас ұрпақты қоғам жұмысына белсене қатысуға әзірлеу. Ендеше тұлғаның адами қасиеттерін барлық жағына дамыту, оның тек жеке басының қажеттілігін ғана қамтамасыз етуді көздемейді, соны мен бірге өзі өмір сүріп отырған қоғамның мүддесін де қорғайды. Жеке тұлғаның жан-жақты дамуына қалыптастыру:

- отанына берілгендікті, оның бостандығы мен тәуелсіздігін қорғауға дайындаған, бейбітшілік үшін, халықтардың достығы мен ынтымағы үшін, еңбекшілердің бақыты үшін арнаулы даярлықта тәрбиелеу;

- ғылым, мәдениет, техника саласындағы білімдер жүйесін және өндірісті ұйымдастырудың даму жағдайларын игере білуін тәрбиелеу;

- адамгершілік қасиеттерді барынша құрметтеушілік, адамдарға деген қамқорлық жасау және оларға ілтипатпен қараушылық, жолдастық пен адалдық, шыншылдық, жауапкершілік сезімдерге тәрбиелеу;

- еңбекте адал қарым-қатынасын, қоғам игілігі үшін материалдық өндіріс саласында еңбек етуге даяр болуы, еңбек ету қажеттілігін түсінуге, еңбек адамын құрмет етуге тәрбиелеу;

- әсемдікті барынша сезіне білуді, шын көріктілікті жасандылықтан ажырата білуді, музыкаға, өнерге, әдебиетке ынтыласын үнемі жетілдіруге талпынысын, құштарлығын, табиғатты сүйуге тәрбиешілерді тәрбиелеу;

- денсаулығы мықты және дене құрылысы жақсы дамыған, дене шынықтырумен (спортпен) үнемі шұғылданатын адамды тәрбиелеу;

- табиғатты қорғау, оның байлығын көздің қарашығындай сақтау, адам өмірінің бастауы – жер, су, ауа, аң, өсімдіктерді бағалау, қастерлеу, сақтау рухында тәрбиелеу, т.с.с.

Әрбір мұғалімнің алдында, міне осындай оқушы тұлғасын тәрбиелеп шығару міндеті тұр. Бұл міндеттерді шешу әсіресе тұлғаның балалық, жастық және жасөспірім шақтарында жүзеге асырудың маңызы ерекше.

Тұлғаны барлық жағынан дамытып тәрбиелеу, жас ұрпақты қоғам құрылысына белсене қатысуға әзірлеу міндеттері мектеп арқылы жүзеге асырылады. Мектепте білім және тәрбие алу барысында жас түлектердің ақыл-ойы дамиды, адамгершілік қасиеттері қалыптасады, ой еңбегіне төселеді, рухани өмір байлығын меңгереді, эстетикалық сезім, талғамы артады... Соған сәкес мектеп тәрбие беру ісін бірыңғай мақсатты., жүйелі түрде ұйымдастырылуын қамтамасыз етеді □ керек [32,25б.].

Мұғалім еңбегі басқа қызметтермен салыстырғанда, өзіндік ерекшелігі мол шығармашылықты сүйеді. Өйткені жеткіншек ұрпақты өмірге, еңбек пен әлеуметтік іс-әрекетіне дайындау мұғалімдерді көп іздендіріп, ойландыратын жұмыстың ең басты түрі. Олай болса, әрбір мұғалім орта немесе жоғарғы дәрежелі педагогтық білім алумен қанағаттанып қоймай, ол тәрбие мен оқытудың тиімді жолдарын үнемі іздестіріп, өз жұмысында пайдаланып отыруы тиіс. Сонда ғана мұғалім жанашыл, оқушыларға тәрбие және білім берудің теориясы мен практикасын дамытудың қозғаушы күші және асқан шебері бола алады. Мұғалім еңбегінің ғылымға негізделе отырып, белгілі жүйелілікпен жүзеге асырылатыны айқын. Мысалы, оңайдан қиынға, жеңілден ауырға, нақтылы түсініктен абстрақтылы ұғымға біртіндеп ауысу ережелерін және оқушылардың жасы мен дербес ерекшеліктерін еске алмайынша оқу және тәрбие жұмысында белгілі нәтижеге жету қиын. Сондықтан мұғалімнің алдындағы басты міндет – оқушыларды біліммен қаруландыра отырып, ойлауға, сөз шеберлігіне, еңбек ете білуге үйрету және тәрбиелеу.

Ұстаз бүгінге ғана емес, ертеңге, болашаққа қызмет істейді. Ол заман дамуынан артта қалмастан, өзін-өзі жан-жақты дамыту үшін саяси-идеялық дәрежесін, ғылыми-теориялық білімін және педагогтық мамандығын күнбе-күн жетілдіріп отыруға талаптанады.

Мұғалім өз мамандығына байланысты ғылыми-теориялық мәселелерді, жоғары оқу орындарына қойылатын талаптарға сәйкес меңгеруі тиіс. Егер ол өзінің теориялық білімін өмір талабына сай жетілдіріп отырмаса, онда жастарды жан-жақты дамытып, тәрбиелеуге шамасы келмейді. Социологтардың зерттеу мәліметі бойынша институтты бітірген инженерлердің білімі 6-8 жылдардан кейін ескіреді. Ал мұндай жағдайды болдырмау үшін мұғалім үнемі ізденіп жұмыс істейді. Сондықтан оның шығармашылық іс-әрекеттері, мысалы, арнаулы әдебиеттер мен пәндік журналдарда жарияланатын тың мәселелермен таныс болуы, ғылыми семинарлармен конференцияларға белсене қатысып үлес қосуы ой-өрісін кеңітеді.

Педагогикалық ғылым жетістіктері мен озат педагогикалық тәжірибені заман талабына сай меңгеру оқушыларға білім мен тәрбие берудің негізгі көзі.

Қазіргі кезеңде ғылымның соңғы табыстарына негізделіп мектеп өңірінде жүзеге асырыла бастаған және асырылатын ең басты мәселелер: оқытудың ғылыми негіздерінің өмір және еңбекпен байланыстылығы; оқытудың политехникалық принципі; арнаулы факультативтік курстар; бағдарламалап және дифференциялық оқыту; қоғамдық пайдалы және өнімді еңбектің оқу мен тәрбие жүйесінде алатын орны; кәсіптік бағдар беру, техникалық құралдарды, компьютерлерді, оқыту машиналарын кеңінен қолдану болып отыр. Осы мәселелерді іс жүзінде асыру мұғалімнің тікелей психологиялық және педагогикалық білім деңгейіне байланысты. Сондықтан ол оқушылардың жас ерекшеліктерін есепке ала отырып, физиология, психология және педагогика ғылымдарындағы құбылыстардың негізгі ұғымдарын, заңдылықтарын, принциптері мен ережелерін және олардың табиғи байланыстығын, атақты физиологтар И.М.Сеченов, И.П.Павлов, белгілі психологтар А.А.Смирнов, А.Н.Леонтьев, А.А.Давыдов, дидактар Б.П.Есипов, М.А.Данилов, Л.В.Занков, М.Н.Скаткин тағы басқа ғылымдардың еңбектерін қол үзбей оқып терең меңгереді. Сонда ғана мұғалім шығармашылық еңбектің тамаша шебері бола алады. Қазіргі кезеңде білімнің беделі төмендеп, мәдениеттің, рухани байлықтың мәртебесі құнсызданып отырғанына қарамастан гуманитарлық білім беру мәселесін шешуде негізгі тұлға – мұғалім. Себебі, білім беруді гуманитарландыруда педагог-маманның мәртебесін көтеру елімізді өркениетті мемлекеттер деңгейіне жеткізудің басты шарты деп есептейміз. Мұғалім туралы қазақтың аса көрнекті қайраткері, ақын, аудармашы-ғалым А.Байтұрсыновтың «Ең әуелі мектепке керегі білімді, әрі педагогикалық әдістемеден хабардар, оқытып білетін мұғалім» - деп баға бергені бұл күнде де өз мәнін жойған жоқ. Осыған орай педагог маманның моделін ұсынамыз: педагог – ол шын мәніндегі қоғамдық-әлеуметтік даму процесінің санасындағы күрделі жаңғыру барысына тікелей қатысы бар маман; педагогикалық процеске ие бола алатын әрекетті және тұтас толыққанды қасиеті бар, шығармашылық ойлау қабілеті жетілген, өзінің білім алуға өзін-өзі тәрбиелеу дағдысы қалыптасқан, гумандық қоғамдық еңбек қатынасын орната алатын маман; педагог қазіргі заманның өркениетті, прогресшіл бағытына сай ең жоғары мәдениетті маман.

Мұғалімнің қызметі ұйымдастырушылық, танымдық, эмоционалдық және т.б. бірнеше бағытта жүргізіледі: Ұйымдастырушылық бағыт мұғалімнің оқыту тәрбиелеу процесі жоспарлау және ұйымдастыруға құрылады. Бұл оқу материалын іріктеу, оқу жіне тәрбие жұмыстарының түрлі формаларын, сабақ жүргізу барысын ұйымдастыру, т.б жоғарылату. Ізденушілік бағыт – мұғалімнің оқу процесін жетілдіруі арқылы және профессионалдық шеберлігін көтеруі арқылы көрінеді.

Бұл мұғалімнің психологиялық-педагогикалық қызметін талдаумен және озат педагогтар тәжірибесін, жаңа педагогикалық технологиялы әдістерді қызметіне ендіріп, білімін ұштастыруы.

Мұғалім ғылыми зерттеулердің теориялық негізін және зерттеу жұмысын өткізу әдістемесін білуі тиіс. Сонымен қатар педагогикалық кәсіби шеберлігіне мына талаптар қойылады:

- оқу процесін бақылауға және талдауға;

- педагогикалық фактілерді бір жүйеге келтіруге;
- кез келген педагогикалық ситуацияға педагогикалық шеберлігін қолдана білуге;
- пән сабағының құрылымына жаңа формалар, әдістер қолдану жолында үнемі ізденіс үстінде болуға;
- сабақтың тақырыбын ашу мақсатына сәйкес қосымша материалдар қолдануға;
- өзеңбегінің жемісін болжай білуге;
- Студенттердің шығармашылық белсенділігін дамытуға;
- үнемі білімін жетілдіруге, орындаушылық тәжірибесін, оқушылармен сөздік байланыс шеберлігін жетілдіруге міндетті.

Қазіргі қоғам жеке адамнан прогрессивті ойлай алатын белсенді әрекетті, жан-жақты болуды талап етеді. Өйткені, адамның қоғамда алатын орны, қазіргісі, болашағы үнемі толғандыратын мәселелер қатарына жатады. Бұл қоғамның дамуына тікелей байланысты. Қазақстан республикасында орта білімді дамыту тұжырымдамасы білім беру мекемелерінің ең негізгі мақсаты: дүниетанымдық, құзырлық, шығармашылық деп атап көрсетіледі. Қоғамда « орындаушы» адамнан гөрі «шығармашылық» адамға деген сұраныстың көп екендігін қазіргі өмір талабы дәлелдеп отыр. Көтеріліп отырған мәселе туралы жазылған ойлар, тұжырымдамалар, көзқарастар, еңбектер баршылық. Ежелден ақ ұлы ойшылдарымыз Жүсіп Баласағұн, Әл-Фараби, ұлы Абайды ерекше толғандырған. Сондықтан ұлы ойшылар өз еңбектерінде адамның жеке басын, қаблеттерін үнемі дамытуды көтеріп отырған.

Шығармашылық – бүкіл тіршілік көзі. Мектепте білім беру ісіндегі басты бағдар-оқушылардың тек шығармашылық мүмкіндіктерін дамыту және оларды шынайы өмірдегі дара тұлға етіп әзірлеу. Ол үшін ең біріншіден, өз таңдаулары бойынша оқытудың ұстанымын жүзеге асыру, яғни денсаулығын, дамуын, қызығуын ескеріп мүмкіндіктерін ашу. Екіншіден, оқыту үрдісінің сапасын арттырудың басты құрамды бөлігі-жақсы түсінікті тілмен жазылған оқулық. Бұрынғы әдіске арналған оқу үрдісінде мұғалімге басымдылық рөл берілсе, ал қазір оқу үрдісінде оқушы белсенділігі көрсетілуі тиіс. Ол өздігінен оқуы тиіс, ал мұғалімнің негізгі көңіл аударатын жайы; әрбір оқушының жеке қызығуы мен мүмкіндіктерін ашу. Әрбір оқушы басқа оқушымен салыстырылмайды, керісінше, дамуына қарай өзімен-өзі салыстырылады. Мектептерде шығармашылық сабақтарды жиі өткізу оң нәтижеге бастайтыны тәжірибе жүзінде дәлелденіп отыр. Мұғалімнің кез келген сабағы шығармашылық сипатта өткізіліп отырса, оқушы дербестігінің қалыптасуы жоғары деңгейге көтерілері сөзсіз. Қазақстан республикасының «Білім туралы» заңының білім беру жүйесінің міндеттері туралы бабында «жеке адамның шығармашылық рухани және дене мүмкіндіктерін дамыту, адамгершілікпен салауатты өмір салтының берік негіздерін қалыптастыру, жеке басының дамуы үшін жағдай жасау арқылы интелектін байыту» деп көрсетілгендей, қазіргі қоғамымыз шығармашылық қабілеті бар, талантты іскер адамдарға мұқтаж болып отыр□керек [33,64б.].

Қазақстан республикасының білім беруді дамытудың 2005-2010 жылдарға арналған Мемлекеттік бағдарламасы бойынша жоғары оқу орындарында білім беру үрдісін оқу-әдістемелік және ғылыми жұмыстармен қамтамасыз етуді жетілдіру, білім беру жүйесінің материалдық-техникалық базасын нығайту және білім беру жүйесін қаржымен, білікті де білімді кадрлармен қамтамасыз етуді жетілдіру міндеттері қойылған. Осы бағдарламаны іске асырудың нәтижесінде кәсіби міндеттерін дербес әрі шығармашылық тұрғыдан шешу үшін бәсекеге қабілетті маманды даярлауды қамтамасыз ететін білім беруді басқарудың тиімді жүйесі құрылатын және білім беру саласындағы ғылыми және инновациялық қызмет жандандырылатын болады деп күтілуде. Соның негізінде жоғары оқу орындарындағы әрбір оқу пәні оқушылардың шығармашылық белсенділігін арттыруға әсерін тигізбек.

Шығармашылық белсенділікті біз адамның жете түсінудегі талпынысынан туындайтын белгілі зерттеушілік және қоғамдық қоғамдық пайдалы маңызы бар міндеттерді шешуге жетудегі әрекетшіліктің жоғары сапалы деңгейі деп анықтай аламыз. Студенттерді оқу ордасында білім алуға белсендіру жолдарының әрі – жаңа технологиялар жүйесі мен жаңа оқыту әдістерін қолдану. Жаңа оқыту әдістеріне қазіргі кезде көп қолданылып жүрген активті және интерактивті әдістерді айтуға болады. Активті және интерактивті әдістерге ойын түрінде

өткізілетін сабақтар (іскерлік ойындар, рөлдерді ойнау және т.б.), пікірталас, саяхат, психологиялық тренинг, нақты жағдайларды талдау, өзекті мәселелерді шешу.

Интерактивті әдістердің тағы бір түрі – дәрістік, зертханалық, тәжірибелік сабақтарда компьютерлік мультимедияны қолданып жүргізу, яғни компьютерді немесе жаңа техника мен технологияларды қолданып білім беру әдістерін айтамыз.

Қазіргі кезде тәжірибе көрсетіп отырғандай, жоғары оқу орындарында болашақ мұғалімдерін даярлау деңгейі психологиялық-педагогикалық, дидактикалық -әдістемелік тұрғыда әлі де болса төменгі деңгейде қалуда. Сондықтан әрбір оқытушы пәнді қалай оқыту, нені оқыту қажеттігіне көз жіберіп, өздерінің жұмыс бағдарламасы мен өмірлік қолданысының сапасына баса назар аударуы керек. Жоғары оқу орындарындағы тәжірибелік-зертханалық дәрістерді ескі жүйе бойынша емес, қазіргі жаңа ақпараттық технологияны қолданып байланыстыра отырып баянды түсіндіру жолдарын іздестірген жөн. Ал студенттер оқытушының берген білімдерімен шектеліп қана қоймай, оны әрі қарай өз бетінше белсенді, танымдық және шығармашылық іс әрекеттердің арқасында дамытуы қажет.

Оқытудың дамытушылық мақсаты Студенттердің шығармашылық жеке тұлғасын қалыптастыруға және ақыл-ойын, ойлау қабілетін , ынтасын дамытуға, яғни оны қызмет субъектісі ретінде қалыптастыруға бағытталған, Тәжірибелік мақсаты оқушының қызметке, еңбекке, басқа пәндерді оқыту үрдісінде тәжірибелік есептер шешу және оны ақпараттық қоғамдық өмірге дайындау көзделсе, ал тәрбиелік мақсаты оқушыны азаматтыққа, адамгершілік қасиетке, жоғары салалылыққа және ақпараттық мәдениеттілікке баулуға негізделген. Бүгінгі таңда студенттердің үздіксіз білім алу міндеттерін жетілдіруіне сай оқытушылардан олардың ойлау қабілеттерін дамыту, танымдық және шығармашылық қабілеттерін дамыту, сонымен қатар өзіндік жұмыстарына қатысты іскерліктерімен дағдысын тәрбиелеу талап етіледі. Ол үшін өзіндік жұмыс оқушылардың тек үй жұмысын орындау барысында ғана емес, оқу үрдісінің өн бойында өз орнын табуы тиіс. Студенттердің әр түрлі өзіндік жұмыстары негізінде сабақтың нәтижесін және таным қабілеттерінің белсенділігін арттыруға болады.

Студенттердің таным белсенділігі дегеніміз – оқуға қажетті білім мен дағдыны меңгеру және оларды өмірде пайдалана білуге, үйренуге деген саналы әрекеті. Оқыту үрдісінде студенттердің белсенділігі, негізінен, екі түрлі сипатта болады: сыртқы және ішкі белсенділік. Сыртқы белсенділік дегеніміз – оқушы әрекетінің сыртқы көріністері (белсенді қимыл қозғалыстары, тәжірибелік әрекеттері, оқытушыға зейін қойып қарауы, мимикасы, т. б.). Ал ішкі белсенділігіне оның белсенді түрде ойлау әрекеті жатады. Белсенділік жеке басқа тән маңызды қасиет болып саналады. Ал қасиетсіз адамның жұмысы нәтижелі болуы мүмкін емес. Студент белсенділігі қандай болғанда да ой дербестігіне сүйенеді. Оқыту үрдісінде оқушылардың белсенділігін арттыру ұстанымын жүзеге асыруды мақсат еткен.

Әдебиеттер тізімі

1. ҚР Президенті Н.Ә.Назарбаевтың халыққа жолдаған «Қазақстан -2030» үндеуі,1997.56.
2. ҚР этномәдениеттік білім беру концепциясы, 1996.156.
3. ҚР 2015 жылға дейінгі білім беруді дамыту тұжырымдамасы, 2004.206.
4. Қоянбаев Ж.Б., Қоянбаев Р.М. Педагогика. Алматы, 2000.116.
5. Педагогика. Дәріс курсы./ Құраст. Хмель Н.Д., Жампеисова Қ.К және т.б. Алматы: Нұрлы әлем,2003.656.
6. Қалиұлы С. Қазақ этнопедагогикасының теориялық негіздері мен тарихы. Алматы, Білім, 2003.446.

ӘОЖ 159.9:34

ЗАҢ ПСИХОЛОГИЯСЫНДА ЗАҢГЕРДІҢ КӘСІПТІК ҚЫЗМЕТІНДЕГІ ЖЕКЕ АДАМДЫ ЗЕРТТЕУДІҢ КЕЙБІР АСПЕКТІЛЕРІ

Шекербекова М. С.,

аға оқытушы, заң ғылымдарының магистрі

Лесбек А. С.,

аға оқытушы, заң ғылымдарының магистрі

Имнияминов Д. Е.

оқытушы, магистр

Академик Ә.Қуатбеков атындағы Халықтар достығы университеті,

Тарих және құқық кафедрасы,

Шымкент қ., Қазақстан

maKa_789@mail.ru

Аннотация. В данной статье рассмотрены методы исследования личности в профессиональной деятельности юриста с точки зрения юридической психологии. В данной статье подробно и содержательно описаны познавательные процессы в деятельности юриста и психолога, психолого –правовые аспекты эмоциональных состояний и чувств, психологические особенности преступника, ювенальная справедливость и профессиональные обязанности сотрудников специального юридического отдела, уголовное право и влияние средств массовой информации на формирование вторичного поведения, виктимология и виктимность несовершеннолетних.

Ключевые слова: эксперимент, Юридическая психология, интеллектуальное развитие, психические расстройства, поведенческие особенности, внешняя форма тела, физические признаки, судебная психология.

Annotation. This article discusses the methods of personality research in the professional activity of a lawyer from the point of view of legal psychology. this article describes in detail and meaningfully the cognitive processes in the activities of a lawyer and psychologist, psychological and legal aspects of emotional states and feelings, psychological characteristics of a criminal, juvenile justice and professional duties of employees of a special legal department, criminal law and the influence of the media on the formation of secondary behavior, victimology and victimization of minors.

Keywords: experiment, Legal psychology, intellectual development, mental disorders, behavioral features, external body shape, physical signs, forensic psychology.

Бүгінгі таңда ғылымның заманауи даму барысы, ғылымның бір жағынан жіктелуі мен кіріктірілуімен зерттей келе, тоғысуымен сипатталады. Осы тұрғыдан алғанда психология және құқық ғылым ғылымдарын бір –бірімен байланыстырушы буын болып заң психологиясы сияқты ғылымның жеке бөлініп шығуы да заңды құбылыс болып табылады.

Заң психологиясы – психология ғылымынан және юриспруденциядан тұратын қолданбалы ғылым. Заң психологиясы үшін психология негізгі ғылым болып табылатындықтан, заң психологиясын жаратылыстану ғылыми білімдер саласының қатарына жатқызуға толықтай негіз бар. Алайда заң психологиясы заң ғылымы мен оның тәжірибесінің аясында пайда болып, ұзақ уақыт дамығандығын ескеретін болсақ, оған қылмыстық құқық, криминалистика, криминология және т.б. сияқты ғылыми білім салаларымен қатар құқықтық ғылымдар арасынан орын беріледі. Сондықтан да заң психологиясы мен оның пәнінің екі жақты – психологиялық-құқықтық сипаты туралы айтуға болады. А.М. Столяренко заң психологиясы өзінің «заң бөлімінде» заң ғылымының пәніне, ал «психологиялық бөлімінде» психология ғылымының пәніне негізделуі тиіс деп шеберлікпен айтып кетті [1.59].

Бүгінгі таңда сапалы және терең түрдегі тергеу және сот жұмыстарын психологиялық

білім мен біліктілікті пайдаланбай жүргізуді елестету қиын. Заңгердің психологиялық дайындығы – қылмыскер мінез-құлқын, қылмыстық топтың психологиялық сипаттамасын, қылмыстың мотивтерін (уәждемелерін), психологиялық механизмін, толыққанды түсінуге жәрдемдеседі. Осы орайда, заң психологиясының жоғары оқу орындарына енгізілуі Қазақстан Республикасының құқықтық заңнамаларының қайта қаралып өзгеруіне, нарықтық экономика жағдайындағы орын алған ауытқы мінез-құлықты түзетуге, қылмыстың алдын алуға бағытталған шаралардың нәтижелі болуына өз үлесін қосады. Заңгер және практик-психолог мамандар иелеріне психологиялық тұрғыдағы танымдылық тек қана құқықтық жағдайларды, әртүрлі жағдаяттарды шешуге ғана бағытталмайды, сонымен қатар көптеген қылмыстық-процессуалдық заңдарды іске асыруға, пенитенциарлық мекемеде бостандыққа даярлау шараларын ұйымдастыруға қажет екендігін байқатады. Заң бұзушылықтың қайнар көзі, негізі балалық шақ екендігін ескере келе, кәмелетке толмаған жасөспірімдердің қылмысқа бару себептеріне – әлеуметтік-психологиялық жағдаяттарға, делинквентті (қылмыстық) мінез-құлыққа, виктимділікке, ювеналдық қызметкерлердің іс-әрекеттеріне, ерекше көңіл аударылған.

Әртүрлі заң бұзушылық кезіндегі заңгердің кәсіптік қызметіндегі жеке адамды зерттеу әдістерін таңдау көп жағдайда оның алдына қойған мақсатынан тәуелді. Кейбір зерттеу әдістерін заңгерлердің өздері де қолдана алады, ал кейбір арнайы жағдайларда психологтардың көмегінсіз жүргізу мүмкін емес. Мәселен, сот-психиатриялық сараптама. Олардың біршамасына тоқталуға болады:

1. Әңгімелесу, бақылау, эксперимент, іс-әрекет нәтижелерін талдау, “биографиялық” әдіс, тәуелсіз сипаттамаларды жалпылау әдістері.
2. Психологиялық әдістер.
3. Заң психологиясының пәні мен міндеті.
4. Заң психологиясының құрылымы [2.112].

Әңгімелесу. Бұл әдіс субъектімен контакт құру үшін және ол туралы алғашқы мәліметтер жинау үшін қолданылады. Әңгімелесу барысында сол тұлғаның индивидуалды даму ерекшелігі, оның интеллектісі, психикалық күйі анықталады.

Әңгімелесу кезінде заңгер ол тұлғамен жағымды психологиялық қарым-қатынас құруға ұмтылуы қажет. Өйткені бұдан көптеген нәтижелер тәуелді болады. Бұдан басқа, әңгімелесу өзін жақсы жағынан көрсетуге мүмкіндік береді және объективті түрде шешуге мүмкіндік береді. Сондықтан да әңгімелесу әдісі өте қажет әдіс болып табылады. Тұлға қойылатын сұрақты психологиялық қарым-қатынас орнатылғаннан кейін ғана қою керек және де әңгіме барысы жасанды емес, табиғи түрде өтсе көптеген жоғары нәтижелерге алып келеді.

Бақылау. Белгілі бір жоспар бойынша жүйелі түрде біраз уақыт бойына зерттелуші адамның психикалық ерекшеліктерін қадағалауды бақылау әдісі деп атайды. Бақылау әдетте табиғи жағдайда зерттелуші адамның әрекетіне әдейі араласпай-ақ жүргізіледі. Осы әдіс арқылы зерттелушінің мимикасын, сөз реакцияларын, түрлі қозғалыстарын, мінез-құлқын, жалпы әрекетін байқауға болады. Бақылау әдісі заңгер қызметінде танымдық мәселелерді шешуде маңызды болып келеді, мәселен тергеушінің тергеу жүргізу процесінде, оқиға болған орынды қарау, тінту, тергеу эксперименттерін жүргізу кездерінде қолдануға қолайлы.

Эксперименталдық әдіс. Жеке адамды зерттеу әдістері ішіндегі маңызды әдіс болып табылады. Зерттелушілердің психикалық процестерін зерттеу мақсатындағы сот-психологиялық сараптама жүргізу кезінде кеңінен қолданылады, мәселен, қабылдау, ес, ойлау, зейін. Осы экспериментальды-психологиялық әдістерді қолдану арқылы психикалық процестердің сандық және сапалық сипаттамаларды зерттеуде қолданылады [3.66].

“Биографиялық” әдіс. Адамның өміріндегі маңызды әлеуметтік-психологиялық мағынасы бар мәліметтер мен фактілерді жинау мақсатында қолданылады. Бұл мәліметтерді сол тұлғаны жақсы білетін субъектілер, ата-аналары, оны тәрбиелеген адамдар, бірге оқыған сыныптастары, қызметтегі әріптестері бере алады. Сонымен қатар, әртүрлі медициналық құжаттар мен мектептен, қызмет орнынан алынатын мінездемелер, жеке іс-қағазы, хаттар, күнделіктер т.б. зерттеледі.

Тәуелсіз сипаттамаларды жалпылау әдісі. Жоғарыда аталған әдістерге бұл тәуелсіз

сипаттамаларды жалпылау әдісі қосымша ретінде қолданылады. Бұл әдіс жеке адамды жан-жақты байқап, бағалау үшін қолданылады. Занды бұзған субъекті туралы толық мәлімет жинау үшін тек бір ғана сипаттама жеткіліксіз болуы мүмкін. Сондықтан да тұлға бұрын соңды оқыған немесе қызмет жасаған бірнеше орындардан сипаттама алу қандай да болмасын істі толықтыра түседі, өйткені бұл сипаттамалар бір-бірінен тәуелсіз, әртүрлі мекемелерден, адамдардан алынған. Соларды зерттеу нәтижесінде белгілі бір тұтас мінездеме қалыптасады.

Іс-әрекет нәтижелерін талдау әдістері. Бұл әдіс іздеуга ұсынылған тұлғалардың тұлғасын зерттеуде басқа зерттеу әдістермен бірге қолданылатын әдіс. Мәселен, жасаған қылмыстық әрекеттеріне байланысты оның тек қоғамдық қауіптілігін ғана емес, сонымен қатар оның мінездік ерекшеліктері, психикалық күйі, интеллектісі, қылмысты жасау себептері туралы мәлімет алуға болады. Соңғы кездері осы әдістің бір түрі қылмыскердің психологиялық мінездемесін құру кеңінен қолданылып жүр. Бұның көмегі арқылы психолого-криминалистикалық сипаттама құрылады: оның психикалық, мінез-құлықтық ерекшелігі, сыртқы дене пішіні, физикалық белгілері т.б. Жеке адамды зерттеудегі ең нәтижелі әдіс бұл сот-психологиялық сараптама. Жеке адамды зерттеудегі психологиялық әдістердің (тест) классификациясы. қазіргі кезде көптеген тестілік әдістемелерді қарастыру заң психологиясы оқулықтарында орын алмайды. Өйткені сот тәжірибесінде олардың көпшілігі қолданылмайды [4.171].

. Бірақ заңгер үшін психологтардың сот-психологиялық сараптама жүргізу кезінде, құқық қорғау органдарына кәсіптік таңдау жасағанда жиі қолданатын тест туралы білгені жөн. Өйткені психологтың қандай бағытты қолдана отырып зерттеу жүргізуін, психодиагностикалық әдістемелерді таңдау принципімен танысу үшін қажет.

Психологиядағы қолданылатын әдістерді шартты түрде төрт топқа бөлуге болады:

Бірінші тобы индивидтің функционалды күйлерін диагностикалаудағы психофизиологиялық әдістер. Бұл тесттер арқылы адамның орталық, вегетативті жүйке жүйесі көрсеткіштері туралы әртүрлі мәліметтер алуға болады. Бұған электрофизиологиялық көрсеткіштер жатады: электроэнцефалограмма, электромиограмма, кожно-гальваническая реакция, электрокардиограмма. Сонымен қатар, экстремалды жағдайларда организм бойында болатын биохимиялық өзгерістерді зерттейтін әдістемелерді қосуға болады. Мысалы, стресс кезіндегі маңызды көрсеткіштер қан және зәр құрамында стресс гормоны- адреналин мен норадреналиннің жоғары болуы.

Екінші топ интеллектуалдық психологиялық тестілер. Бұл тестілер арқылы адамның интеллектуалдық даму деңгейі туралы білуге болады. Ойлау, ес, қабылдау, зейін, сөйлеу, бөлек дағдылар, іскерліктер мен қабілеттері туралы мәлімет алуға арналған.

Әртүрлі тест әдістемелері арасынан IQ американдық клиникалық психолог Д.Векслердің Үлкен адамдардың интеллект деңгейін өлшейтін шкаласың тесті жиі қолданылады. Интеллект коэффициентін анықтайтын тест ретінде *Дж.Равеннің прогрессивті шкалалар* тестін атауға болады. Үшінші топқа жеке адамдық, анкеттік тесттер мен сұрақтамалар жатады. Бұл топ тесттері жеке адамның дара психологиялық ерекшеліктерін зерттеу мен бағалау мақсатында қолданатын тест түрі. Тесттер тұжырымдамалар, бірнеше вариантты жауаптар түрінде құрылады. Зерттелуші еркін түрде жауап беруіне тыйым салынған. Сондықтан да, бұл сұрақтамаларды жабық деп атайды. қысқа жауапты таңдау ерекшелігі зерттелуші бойында қандай да бір қасиеттің көрінуіне байланысты. Дайын жауаптар арқылы жауап беруші тұлға өзі туралы мәлімет береді, оның қабілеті, мінезі, мінез-құлық мотивтері, жеке адамдық бағыттылығы туралы білуге болады. Кең тараған зерттеу әдістері ретінде: Миннесоттық көппрофильді жеке адамдық сұрақтама ММРІ, адаптацияланған екі варианты: СМІЛ (Л.Н.Собчиктің стандартталған жеке адамды зерттеу әдісі және ММІЛ (Ф.Б.Березиннің көпжақты стандартталған жеке адамды зерттеу әдісі), Р.Б.Кэттеллдің 16-факторлық жеке адамдық сұрақтамасы (16-ФЛО), Г.Айзенктің (ЕРІ), А.Е.Личконың жас өспірімдерге арналған патохарактерологиялық диагностикалық сұрақтамасы (ПДО) [5.86].

. *Төртінші топ проекция механизмін негізге алатын проективті тестілер.*

Психологияда проекция бұл субъектінің өзінің жеке сапаларын, күйлерін, көзқарастарын, идеяларын, қажеттіліктерін, мотивтерін басқа адамдарға көшіру, алмастырумен байланысты санасыз психикалық процесс.

Проекция сонымен қатар, қате, дұрыс емес ой-қорытындыларында, шешімдерде көрініс беруі мүмкін.

Бұл психикалық құбылыстар стимул ретінде алып қарасақ жасырын, және де адам санасында бейнеленбейді, бірақ оның адам мінез-құлқына жасайтын ықпалы орасан зор. Сондықтан да адамның қандай да бір әрекет жасау себептерін анықтау үшін осы проекцияларды, яғни жасырын сенімдер мен импульстарды, сезімдерді, күйлерді анықтау керек. Бұл мақсатта әртүрлі проективті вербальді және вербальді емес әдістер қолданылады.

Қылмыстық іс бойынша сот-психологиялық сараптама жүргізу тәжірибесінде кең тарағаны: тематикалық апперцептивті тест (ТАТ), С. Розенцвейгтің адамның фрустрациялық реакцияларын зерттейтін әдістеме, Г. Роршахтың қара дақ әдістемесі, Люшердің түстік тесті және т.б.

Заң психологиясы (лат. «juris-құқық») құқық арқылы реттелетін қатынастар сферасына қатысы бар адам психикасының заңдылығы мен механизмін зерттейтін психология ғылымының қолданбалы саласы [6.103].

Заң психологиясының **міндеті** заңның негізгі категорияларының психологиялық және құқықтық негізін ашу, құқықты бұзған тұлғалардың психикалық ерекшеліктерін ашу, және заң қызметкеріне адамның мінез-құлқын түсінуді жеңілдету.

Заң психологиясының өзіндік **құрылымдық** ұйымдастырылу ерекшелігі бар. Келесі тарауларын бөлуге болады:

1) Ғылыми-ұйымдастыру, методологиялық және әдістемелік бөлігі, бұл жерде заң психологиясының пәні, міндеті, жүйесі, әдісі мен методологиялық негізі анықталады.

2) Құқықтық психология - заң психологиясының бір саласы, құқық үшін маңызды құбылыстардың психикалық бейнелену мәселелерін зерттейді, құқықорындаушы мінез-құлықтың және жеке адамның құқықтық әлеуметтенуі, құқықтық санасыз, құқықтық шығармашылықтың психологиялық аспектілерін зерттейді.

3) Азаматтық құқықты реттеу психологиясы - заң психологиясының бір саласы. Азаматтық құқық арқылы реттелетін мүліктік, экономикалық және жеке қатынастарды зерттейді.

4) Криминалды психология жеке адамның десоциализациясы делинквентті мінез-құлықтық психологиялық механизмдерін, қылмыскердің тұлғасын және қылмыстық топтың психологиясын зерттейтін сала.

5) Сот психологиясы - заң психологиясының бір саласы. қылмысты ашу, анықтаудың психологиялық механизмдерін, сот-психологиялық сараптама және сот процесінің психологиялық мәселелерін зерттейді [7.194].

Қорыта келе, бұл мақалада заңгер мен психолог іс –әрекетіндегі танымдық үдерістер, эмоциялық күйлер мен сезімдердің психологиялық – құқықтық аспектілері, қылмыскердің психологиялық ерекшеліктері, ювеналдық әділеттілік және арнайы заңгер қызметкерлерінің кәсіптік міндеттері, қылмыстық құқық және бұқаралық ақпарат құралдарының ауытқы мінез –құлықты қалыптастырудағы әсері, виктимология және кәмелетке толмағандардың виктимділігі толық және мазмұнды сипатталған.

Әдебиеттер тізімі

1. А. Т. Ақажанова, Заң психологиясы Оқу құралы Стереотиптік басылым, Алматы «Қазақ университеті» 2020ж. 366 б
2. Конституция (Основной Закон) Республики Казахстан. – Алматы, 1995.
3. Ақажанова А.Т. Юридическая психология: учебное пособие. – Алматы, 2013.
4. Ақажанова А.Т. Психология девиантного поведения несовершеннолетних: теория и практика. – Алматы, 2011.

5. Акажанова А.Т., Ельшибаева К.Г. Психологическая служба в зак рытых учрежде-
ниях. – Алматы, 2009.
6. Васильев В.Л. Юридическая психология. – СПб., 2000.
7. Димитров А.В. Юридическая психология: краткий курс. – М., 2006.

УДК 370.196

БІЛІМГЕРЛЕРДІҢ ШЫҒАРМАШЫЛЫҚ ӘРЕКЕТІН ИННОВАЦИЯЛЫҚ ТЕХНОЛОГИЯ НЕГІЗІНДЕ ҚАЛЫПТАСТЫРУ

Жумабек Ұ. Ә.

Магистр, оқытушы

Кентау гуманитарлық-техникалық колледжі

Кентау қ., Қазақстан

ulbolsin.zhumabek.@ayu.edu.kz

Аңдатпа: Қазіргі заман талабына сай болашақ ұрпақтың оқып білім алуын еліміз бірінші орынға қойып отыр. Білім беру мен білім алудағы атқарылатын қарқынды жұмыс ұстаздарың еншісінде екені айтпаса да белгілі. Бүгінгі күні еліміздің әлемдік біртұтас білім кеңістігіне ену жағдайында мамандар дайындау сапасын арттыру білім беру жүйесінің ең маңызды міндеттерінің бірі болып табылуда. Қоғамдағы үдемелі өзгерістер педагогикалық білім беру жүйесінде болашақ мұғалімдерге жаңа кәсіби ойлауды қалыптастыруды көздейді. Сондықтан баланың бойында жақсы қасиеттердің болуына, олардың жан- жақты дамуын, рухани бай тұлға қалыптастыра білуіміз керек. Оқытудағы жаңа тәсілдерді пайдалана отырып, оқушы бойында өзіне деген сенімділік пен жауапкершіліктерді дамыту болып табылады.

Түйін сөздер: Білім кеңістігі, жоғары мәдениетті, бәсекеге қабілетті, мұғалімдердің іс-әрекеті.

Аннотация: Наша страна ставит на первое место обучение будущих поколений в соответствии с современными требованиями. Не говоря уже о том, что интенсивная работа в образовании зависит непосредственно от учителей. На сегодняшний день повышение качества подготовки специалистов в условиях интеграции страны в единое мировое образовательное пространство является одной из важнейших задач системы образования. Поступательные изменения в обществе предполагают формирование нового профессионального мышления будущих учителей в системе педагогического образования. Поэтому необходимо развить в ребенке хорошие качества, формировать духовно богатую личность. Развитие уверенности в себе и ответственности у учащегося с использованием новых подходов в обучении.

Ключевые слова: пространство знаний, высокая культура, конкурентоспособность, действия учителей.

Annotation: Our country puts the education of future generations in the first place in accordance with modern requirements. Not to mention that intensive work in education depends directly on teachers. To date, improving the quality of specialist training in the context of the country's integration into a single global educational space is one of the most important tasks of the education system. Progressive changes in society imply the formation of a new professional mindset of future teachers in the system of pedagogical education. Therefore, it is necessary to develop good qualities in the child, to form a spiritually rich personality. The development of self-confidence and responsibility in the student using new approaches in teaching.

Keywords: knowledge space, high culture, competitiveness, teacher actions.

Қазіргі заман талабына сай болашақ ұрпақтың оқып білім алуын еліміз бірінші орынға

қойып отыр. Білім беру мен білім алудағы атқарылатын қарқынды жұмыс ұстаздарың еншісінде екені айтпаса да белгілі. Бүгінгі күні еліміздің әлемдік біртұтас білім кеңістігіне ену жағдайында мамандар дайындау сапасын арттыру білім беру жүйесінің ең маңызды міндеттерінің бірі болып табылуда. Қоғамдағы үдемелі өзгерістер педагогикалық білім беру жүйесінде болашақ мұғалімдерге жаңа кәсіби ойлауды қалыптастыруды көздейді. Сондықтан баланың бойында жақсы қасиеттердің болуына, олардың жан- жақты дамуын, рухани бай тұлға қалыптастыра білуіміз керек. Оқытудағы жаңа тәсілдерді пайдалана отырып, оқушы бойында өзіне деген сенімділік пен жауапкершіліктерді дамыту болып табылады. Қазіргі кезде заман талабына сай қоғам өмірінің жаңа сапасының негізін құрайтын жан-жақты білімді, жоғары мәдениетті, бәсекеге қабілеті мол тұлға қажет. Ондай тұлға жалпы орта білім беру арқылы, немесе мектеп арқылы даярланады. ХХІ ғасыр талаптарына сәйкес мектеп оқушылары бүгінгі заманда және келешекте қол жетімді табысқа жету үшін, бұрынғыдан да анағұрлым дағдыларды меңгеруің қажет етеді. Сондықтан қазіргі таңда білім беру жүйесіндегі өзгерістердің бірі- жаңартылған білім беру мазмұнына көшу болып табылады және оқытудың жаңа әдіс-тәсілдерің қарастырылып, енгізілуде сабақ – мұғалімнің шығармашылық еңбегінің нәтижесі. Оның өз мәнінде өтуі Заманауи қоғам бәсекеге қабілетті, шығармашыл, жаңа өзгермелі жағдайларға тез бейімделуге дайын, өзін-өзі дамытатын, өз бетінше шешім қабылдай білетін азаматтарды тәрбиелеуге қабілетті, кәсібилігі жоғары мұғалімдерді қажет етеді делінген Қазақстан Республикасының «Білім туралы» заңында [1]. Осы қоғамдық сұранысқа сәйкес лайықты маман дайындауда ең бастысы олардың кәсіби шыңдалуына басымдық берілуде. Жоғары педагогикалық білім берудің маңызды құрамдас бөлігі - болашақ мұғалімдердің инновациялық технологиялар негізінде кәсіби білігін арттыру болып табылады. Қоғамның саяси, әлеуметтік-экономикалық, техникалық және мәдени дамуында білім беру жүйесінің рөлі өте жоғары екені белгілі. Тек осы білімділік қуаты ғана мемлекетіміздің лайықты бейнесін және әлемдік қауымдастықтағы орнын қамтамасыз етеді, қоғамдағы әрбір адамның және халықтың әлемдегі статусын анықтайды. Ал, жоғары мектеп интеллекттік, ғылыми және мамандық қуаттың басты қозғаушы күші болып табылады. Еліміздегі зияткерлік және шығармашылық тұлғаны жасау мәселесі, ұлттың бәсекеге қабілеттілігін жоғарылату заманауи қазақ қоғамының өзекті міндеттерінің бірі болып отыр. Осы тұрғыдан келгенде болашақ мұғалімдердің іс-әрекетің қалыптастыру мазмұны ең алдымен іс-әрекет негізінде толықтырылумен байланысты деуімізге болады [2 190 с.]. Бұл әсіресе бүгінгі күңгі нарық заманындағы өте өзекті мәселеге айналып отыр. Педагогикалық іс-әрекет – мақсатты бағытталған адам іс-әрекетінің ерекше түрі, себебі мұғалім өзінің алдына белгілі бір мақсат қоймауы мүмкін емес. Кең мағынада педагогикалық іс-әрекет жинақталған адамзат тәжірибесін болашақ ересектерге беру мәңгі әлеуметтік функциясын орындауға бағытталған. Осыдан шығатыны педагогикалық іс-әрекет адам баласын қоғамдық өмірге кірістіру бойынша ерекше, әлеуметтік және тұлғалық детерминацияланған іс-әрекет. Біздің өміріміздің кез келген саласындағы сапалы өзгерістер, тіпті білім берудегі, мұғалімнің оқу орнындағы рөлің жаңа көзқарасын қалыптастырусыз болмайды. Білім беру мазмұнын жаңартуға көшу білімге құзыреттілік көзқарас шеңберінде жұмысқа жаңа талаптар қояды, білім беру үдерісін дербес жекешелендіру жағдайында жұмысқа дайындықты қалыптастырады. Білім беру құрылымын жаңғырту дәстүрлі репродуктивтік оқыту дағдыларын еңсеруге және оқушылардың танымдық белсенділігін және тәуелсіз ойлауың қамтамасыз ететін жаңа даму, конструктивті білім беру моделіне көшуден тұрады. Білім беру мазмұнын жаңарту бағдарламасы оқытудың белсенді болуың, білім беруді саралауды жүзеге асыру керек екенің, оқу процесінде интербелсенді қарым-қатынас жасау керек екендігін болжайды. Бүгінгі білімгер - ертең білімді ұстаз, тағылымды тәрбиеші, басқадан ойы озық тәлімгер болуы маман болып қалыптасудың баспалдақтарында басталады. Еліміздің тәуелсіздік алғаннан кейінгі білім саласындағы туындаған қиындықтар ұстаздар қауымын тығырыққа тіреп, дағдарысқа әкелді. Бұл дағдарыстан шығу үшін педагогтар бас қосып, қиыншылықтан шығу мәселелерің біріге қарастырды. Республикамыздағы белсенді, ізденіс үстіндегі оқытушылар өз қолдаушыларымен бір ұжым болып, ынтымақтастық

педагогикасының аясында біріге қызмет етуге ынта білдірді. Олардың ерекшеліктері: біріншіден, жаңашылдық жолындағы авторлық курстар мен ғылыми-әдістемелік семинарлар, конференциялар ұымдастыру арқылы білім беру мазмұнын тереңдетумен айналысатын даму деңгейі жоғары дәрежедегі топ. Екіншіден, өзін-өзі жетілдіруші, қалыптастырушы, басқарушы жаңашыл жүйе. Үшіншіден, әр аймақтан ерікті түрде жаңашылдық ілімін қолдаушы, сыннан өткізуші, таратушы креативті оқытушылар тобы – жаңа үдерісті толық іске асырушы жаңашыл топ. Педагогикалық білім берудің заманауи тенденциясы болашақ мұғалімдердің іс-әрекеттерін қалыптастыруға үлкен талаптар қояды. Алайда болашақ мұғалімдерді қалыптастыру процесінің өзгермейтінділігі – жоғарғы мектепке қойылатын басты міндеттердің бірі, өйткені, бүгінгі күнгі педагог жан-жақты, инновациялық білімдермен қаруланған болуы тиіс. Мұндай сипаттағы білім тұлғаның бүкіл өміріндегі қоршаған ортамен ақпарат алмасуымен жүретін тұлға қалыптастырудың үнемі жалғасын тауып отыратын процесі болып табылады. Бүгінгі күнгі іс-әрекеті қалыптасқан мұғалім дегеніміз мұғалімдердің өздерінің шығармашылық ғұмырында жасайтын әрбір іс-әрекетінің «акме» деңгейінде болуын айта аламыз [3, 236]. Қазақстан Республикасы өзінің тәуелсіз мемлекет екендігін бүкіл әлемге дәлелдеді. Ендігі басты мақсат – осы мемлекеттің өркендеп өсуі, халықтық әлеуметтік, экономикалық жағынан кемелденуі болып табылады. Мемлекеттің әлеуметтік, экономикалық өсіп-өркендеуінің түпқазығы – білім мен ғылым екендігі даусыз. Бүгінгі заманда жаңа компьютерлік технологияларды енгізумен бірге «технология» деген ұғым жиі кездеседі. XX ғасырдың 60-шы жылдарындағы АҚШ пен Англияда пайда болып, содан бұл термин өмір қажеттілігіне байланысты дүниежүзіне таралып кетті. Педагогикада бұл ұғым оқушылардың аз ғана күш жұмсап, ең жақсы жоғарғы нәтижеге жетудің тиімді принциптері мен әдістерін анықтауға бағытталған. Егер материалдық өндіріс саласында еңбек затын бірте-бірте терең меңгеру негізінде еңбек өнімінің өсуіне әкелетін жаңа технологиялар жасалса, ол білім беру саласында басқаша, технологиялар ұстаз іс-әрекетінің жеке жақтарына сай жасанды, қолдан істелген конструкциялар ретінде жасалынады. «Технология» деген термин гректің түп тамыры «*techné*» - өнер, шеберлік, кәсіп және «*logos*» - ғылым, білім деген сөздерінен шыққан. Екі түп тамырының бірлігін шеберлік туралы ғылым немесе білімді беретін деген сөзді құрайды. Ол өндірістік үдерістерді жүргізудің тәсілдері мен құралдары туралы білімдер жиынтығы деген [4, 144б.]. Қазіргі уақытта «педагогикалық технология» ұғымы әр түрлі түсіндіріледі. Жаңа педагогикалық технология деген не? Ол үшін алдымен «техника», «технология» терминдерінің мағынасын түсініп, тереңінде не жатыр, соны ақылмен аңғаруымыз қажет. Ол үшін әлемдік педагогикалық тәжірибеде «технология» ұғымының тарихына көз жүгірткеніміз жөн.

«Техника» терминінің екі мағынасы бар екені айқын:

- біріншісі - өндіріс құралдарының жиынтығы;
- екіншісі - бір істі орындағанда қолданылатын тәсілдер жинағы.

«Технология» термині сол тәсілдер жүйесі (ілім) деген мағынаны білдіреді. Бүкіл дүниежүзілік білім беру кеңістігіне кіру мақсатында қазіргі кезде Қазақстанда білімнің жаңа жүйесі құрылуда. Бұл үрдіс педагогика теориясы мен оқу-тәрбие үрдісіне нақты өзгерістер енгізумен қатар елімізде болып жатқан түрлі бағыттағы білім беру қызметіне жаңаша қарауды, қол жеткен табыстарды сын көзбен бағалай отырып, саралауды, жастардың шығармашылық әулетін дамытуды, мұғалім іс-әрекетін жаңаша тұрғыда ұйымдастыруды талап етеді. Келер ұрпаққа қоғам талабына сай тәрбие мен білім беруде мұғалімдердің инновациялық іс-әрекетінің ғылыми-педагогикалық негіздерін меңгеруі - маңызды мәселелердің бірі. Қазіргі кезде егемен елімізде білім берудің жаңа жүйесі жасалып, әлемдік білім беру кеңістігіне енуге бағыт алуда. Бұл педагогика теориясы мен оқу-тәрбие үрдісіндегі елеулі өзгерістерге байланысты болып отыр: білім беру парадигмасы өзгерді, білім берудің жаңа мазмұны пайда болды. Атап айтқанда: білім мазмұны жаңа біліктермен ақпараттарды қабылдау қабілеттілерінің дамуымен, ғылымдағы шығармашылық және нарық жағдайындағы білім беру бағдарламаларының нақтылануымен байи түсуде; ақпараттық дәстүрлі әдістері - ауызша және жазбаша, телефон немесе радиобайланыс қазіргі заманғы компьютерлік

құралдарға ығысып орын беруде; баланың жеке басын тәрбиелеу, оның жан дүниесінің рухани баюына, азамат, тұлға ретінде қалыптасуына көңіл бөлінуде; мектеп, отбасы мен қоршаған әлеуметтік ортаның бала тәрбиесіндегі рөліне мән берілуде [5,208 б.]. Қазіргі қазақстандық білім беру кеңістігіндегі түбегейлі өзгерістер - тарихи объективті процес. Білім беру саласын реформалаудағы мақсат - білім беру жүйесін қайта қарап, оқушылардың шығармашылық бейімделуіне қарай бағдарлы, сатылы білім алуларына жағдай жасау болып табылады. Бүгінгі таңда оқушының білім сапасын бұрынғыдай білім, білігі және дағдысымен өлшеу жеткіліксіз. Қазіргі талап - білім сапасы оқушының алған білімін жеке басын әрі қарай дамытуына, тұлға ретінде қоғамның өркендеуіне пайдалана білуімен өлшенеді деп тұжырымдалады. Инновация дегеніміз (латын сөзі in - в, nous - жаңа) – жаңа мазмұнды ұйымдастыру, ал жаңалық енгізу дегеніміз – тек қана жаңалық енгізу, ұйымдастыру, яғни, инновациялық процесі мазмұнды дамыту, жаңаны ұйымдастыру, қалыптастыруды анықтайды, ал «жаңаша» деп жаңаның мазмұны, оны енгізудің әдіс-тәсілі мен технологиясын қамтитын құбылысты түсінеміз. Инновациялық технологияларды тиімді қолдану - болашақ мұғалімдердің шығармашылық іс-әрекетін қалыптастыруға негіз болады. Бүгінде болашақ мұғалімдердің шығармашылық іс-әрекетін қалыптастыруда көптеген инновациялық технологиялар бар, оларға: миға шабуыл, ТРИЗ, жобалау технологиясы, ойын технологиясы, кейс стади және т.б технологиялар жатады.

Болашақ мұғалімдердің шығармашылық іс-әрекетін қалыптастырудың бір көрінісі - сабақтарда оқытудың технологияларын тиімді қолдана білуі. Кейс стади технологиясын қолдану арқылы студенттедің бойында тиянақтылық, жүйелілік іс-әрекеті қалыптасса, миға шауыл технологиясын қолдану арқылы өзіндік пікірлері қалыптасады. Осылайша, жоғарыда аталған технологияларды пайдалану арқылы болашақ мұғалімдердің шығармашылық іс-әрекетін қалыптастыруға мүмкіндік аламыз. Болашақ мұғалімдердің іс-әрекетін қалыптастыру мәселелерін шешу, психологиялық-педагогикалық ғылымдардың озық жетістіктерін қолдану, оның ішінде инновациялық технологияларды қолдану, болашақ мұғалімдердің білім беру тәжірибесіне инновациялық оқыту технологиясын ендірудің тиімділігін жоғарылатуға мүмкіндік береді.

Әдебиеттер тізімі

- 1 Қазақстан Республикасының «Білім туралы» заңы Астана, Ақорда, 2007 жылғы шілденің 27-сі. № 319-III ҚРЗ
- 2 Таубаева Ш. Введение в методологию и методику педагогического исследования: учебное пособие. -Түркістан: «Тұран» баспасы, 2007. - 190 с.
- 3 Тұрғынбаева Б.А. Ұстаздық шығармашылық. - Алматы, 2007. - 236 .
- 4 Өстеміров К. Қазіргі педагогикалық технологиялар мен оқыту құралдары: Оқу құралы: -Алматы: ЖШС «КАЗПРОФТЕХ», 2007. -144 б.
- 6 Еркибаева Г.Ғ. Оқыту үрдісіндегі жаңа технологиялар: теория мен практика: Оқу әдістемелік құрал. –Алматы: ГиГаТРЭЙД, 2014. - 208 б.

УДК 159.923.2

БАЛАНЫҢ МЕКТЕПКЕ БАРУЫНА БАЙЛАНЫСТЫ ТУЫНДАЙТЫН ПСИХОЛОГИЯЛЫҚ ӨЗГЕРІСТЕР

Жунисова А.С.,

магистр, аға оқытушы

Академик Ә.Қуатбеков атындағы Халықтар достығы университеті

Шымкент қ., Қазақстан

Аңдатпа. Бұл мақалада баланың мектепке баруына байланысты туындайтын

психологиялық өзгерістер қарастырылады. Мектепке бару балалар үшін маңызды кезең болып табылады, себебі бұл жаңа әлеуметтік ортаға бейімделу, жаңа міндеттер мен жауапкершіліктер алу, сондай-ақ жеке тұлғалық және эмоционалды даму процесстеріне әсер етеді. Мақалада мектепке барар алдында және мектепте баланың психологиялық ерекшеліктері мен өзгерістері талданады. Сонымен қатар, ата-аналар мен мұғалімдерге баланың психологиялық жай-күйіне қатысты практикалық кеңестер беріледі.

Кілт сөздер: мектепке бару, психологиялық өзгерістер, бала, даму, бейімделу, эмоционалды даму, әлеуметтік орта, ата-ана, мұғалім.

Аннотация. В статье рассматриваются психологические изменения, связанные с первым походом ребенка в школу. Поступление в школу является важным этапом в жизни ребенка, поскольку это новый социальный контекст, новые обязанности и ответственность, а также процесс личностного и эмоционального развития. Анализируются психологические особенности и изменения, происходящие у детей до и в процессе начала обучения в школе. Также даются практические рекомендации для родителей и учителей по поддержке психологического состояния детей.

Ключевые слова: поступление в школу, психологические изменения, ребенок, развитие, адаптация, эмоциональное развитие, социальная среда, родители, учитель.

Abstract. This article discusses the psychological changes associated with a child's first experience of going to school. Starting school is an important milestone in a child's life, as it involves adapting to a new social environment, taking on new responsibilities, and going through processes of personal and emotional development. The article analyzes the psychological characteristics and changes occurring before and during the child's school life. Additionally, practical recommendations are provided for parents and teachers regarding the child's psychological well-being.

Keywords: starting school, psychological changes, child, development, adaptation, emotional development, social environment, parents, teacher.

Баланың мектепке келуінен бастап, оның өмірінде мүлдем жаңа кезең басталды. Бұл кезеңге ол тиісті дәрежеде даяр болуы тиіс. Алдымен бұл кезең балаға жаңа құқықтар беріп қана қоймайды, бала едәуір қиындығы бар міндеттер артатын маңызды іс-әрекет атқаруға даяр болуы тиіс. Кішкентай мектеп оқушысы айналасындағылардан өзінің оқу сабақтарына деген құрмет күте отырып, өзі де мұғалімнің барлық тапсырмасын жүйелі орындауға, сол сәтте қаласа да, қаламаса да, өзін мектеп ережелеріне сәйкес ұстауға міндетті болып саналады. [1].

Жасы жетіге жеткен балалардың көпшілігі мектеп оқушысының жағдайына көшуге ұмтылады, алайда ол жағдайдың не екенін олар барлық кезде бірдей айқын түсіне бермейді. Кейде оларды портфельге ие болғысы келу, өзін үлкен санау, бағалар алу және тағы басқа тәрізді істің таза сыртқы жақтары қызықтырады. Оқушы жағдайына шын мәнінде даяр деп оны мектеп қызықтыратын, яғни біршама дамыған танымдық ынталары бар баланы айтамыз. Тек осы негізде ғана балалар өздерінің мектептегі міндеттеріне тиісті дәрежеде жауапкершілікпен қарауға қабілетті болады. Алайда мектеп оқушысы болғысы келу тілегі мен оқуға байыпты көзқарас жеткіліксіз: мұнымен қоса осы тілек, осы қатынасқа ситуациялық себептерді бағындыра білу, сабақ үстінде өзін зейінді болуға көндіру, кейде жалықтыратын ережелерді жаттау, қиын есептің шешімін табанды түрде ойластыру қажет.

Оқушы жағдайына шын мәнінде даяр деп мектептің сыртқы жиһаздары емес, жаңа білімдер алу мүмкіндіктері қызықтыратын, яғни біршама дамыған танымдық ынталары бар баланы айтамыз. Тек осы негізде ғана балалар өздерінің мектептегі міндеттеріне тиісті дәрежеде жауапкершілікпен қарауға қабілетті болады. Алайда мектеп оқушысы болғысы келу тілегі мен оқуға байыпты көзқарас жеткіліксіз, мұнымен қоса осы тілек, осы қатынасқа ситуациялық себептерді бағындыра білу, сабақ үстінде өзін зейінді болуға көндіру, кейде жолықтыратын ережелерді жаттау, қиын есептің шешімін табанды түрде ойластыру қажет. Басқаша сөзбен айтқанда, болашақ оқушыға өз мінез-құлқын, оның ішінде өзінің танымдық іс-әрекетін ерікті басқару, оны оқу міндеттерін шешуге бағыттап отыру қажет болады. Ал

мұның өзі балада шағын себептерді маңыздырақ тұрақты мақсаттар мен ниеттерге бағындыруға көмектесетін мотивтердің сатылы жүйесі қалыптасқанда ғана мүмкін болады[4].

Қазіргі мектепке оқуға келген балалар бірінші сыныпқа тиісті мөлшердегі білім дағдыларымен, зерттелінетін заттар мен құбылыстарды жүйелі бақылауға, олардың елеулі ерекшеліктерін ажыратуға, пікірлесуге және қорытындылар жасауға мүмкіндік беретін дамыған қабылдауымен және ойлауымен келеді деп есептелінеді. Бұл жоспарлы және дараланған қабылдауды, оқылатын материалға теориялық қатынастың элементтерін, ойлаудың жалпылама формалары мен негізгі логикалық операцияларын, мағыналы есте сақтауды игеруге тиіс баланың ақыл-ойын дамыту дәрежесіне белгілі талаптар қояды. Мұнымен қоса бала оқу әрекеті саласындағы бастапқы іскерлік нәтижеден гөрі, оқу тапсырмаларының орындау тәсіліне зейін қою, өзін-өзі бақылау т.б. игеруі тиіс. Бала мектепке келісімен, ортақ маңызды іспен айналысып жатқан құрбыларының тобына кіреді. Бұл мектеп тобының балабақша тобынан елеулі айырмашылығы болады.

Мектепке психологиялық даярлық - оны қай қырынан алсақ та, баланың бұған дейінгі бүкіл психикалық дамуының қорытындысы, отбасы мен балабақшадағы тәрбие мен үйретудің бүкіл жүйесінің жемісі екенін оңай көруге болады. Нәтижелі оқытуға қажетті сапалар бірден пайда болмайды. Олар баланың өмірге келген сәтінен бастап біртіндеп қалыптасады. Бұл сапаларды қалыптастыру үшін ойын, сурет салу, конструкциялау т. б. сияқты іс-әрекет түрлерінің маңызы болатынын атап керсеткен жөн. Өйткені тап соларда алғашқы рет мінез-құлықтың қоғамдық мотивтері пайда болып, мотив сатылары қаланады; қабылдау мен ойлау әрекеттері қалыптасып, жетіледі, балалар арасындағы өзара қарым-қатынас дамиды.

Балаларды мектепке психологиялық даярлауда балабақшаның ересек және даярлық тобында жүргізілетін арнайы тәрбие жұмысының рөлі аз емес. Бірақ ол жеңіл жәрдем жасауға тырысу түрінде болмай, психикалық дамудың бұған дейінгі бүкіл жетістіктеріне сүйенуі тиіс. Балалардың есін өте көп шашыранды мағлұматтармен толтырып немесе оқу, есеп шығару дағдыларын бағытсыз қолдана беруден зиянды нәрсе жоқ. Балалар жалпылама және жүйелі білім алып, болмыстың жаңа салаларында бағдар алуға үйретіліп, бұйымдардың сандық қатынастарын, тілдің дыбыстық материясын осындай кең негізде дағдыларды игерту ұйымдастырылса, жағдай мүлдем басқаша болады. Осындай оқыту процесінде балаларға болашақта кез келген білімді саналы игеруге мүмкіндік беретін болмысқа теориялық көзқарастың бастамасы жасалады.

Алғашқы кезде оқушы нақтылы оқу пәндерінің мазмұнымен шын мәнінде әлі таныс емес. Олардың оқу материалдарына танымдық ынтасы әзірге жоқ. Олар тек математиканы, грамматиканы және басқа пәндерді тереңдеп оқу кезінде қалыптасады. Әйтсе де бала алғашқы сабақтардан бастап-ақ тиісті мағлұматтар ала бастайды. Бұл ретте оның оқу жұмысы жалпы білім алуға деген ынтаға сүйенеді. Ынталықтың жеке-дара көрінісі бұл жағдай математикада немесе грамматикада байқалады. Мұғалімдер бұл ынталылықты алғашқы сабақтарда дереу пайдаланады. Осының арқасында бала үшін сандардың тіркестілігі, әріптердің реттілігі және т. б. сияқты шын мәнінде ұзын-сонар, дерексіз жайлар туралы мағлұмат алу қажеттіде маңызды бола бастайды.

Бірінші сынып оқушыларының басына өткізетін қиыншылықтардың негізгі түрлері - көбінесе үш типті жағдайларда көрінеді.

Олардың біріншісі жаңа мектеп режимі ерекшеліктеріне байланысты (дер кезінде ояну және тұру керек, сабақты жіберуге болмайды, барлық сабақтарда тыныш отыру талап етіледі, үй тапсырмаларын орындау қажет және т. б). Тиісті дағдылар болмаса, бала да әдеттен тыс шаршау оқу жұмысын бұзу, режимдік сәттерді жіберіп қою пайда болады. Жеті жастағы балалардың көпшілігі психологиялық-физиологиялық жағынан қажетті дағдыларды қалыптастыруға даяр болады. Тек қана мұғалім мен ата-аналар бала өміріне қойылатын жаңа талаптарды түсінікті де айқын жеткізуді, олардың орындалуын әрдайым тексеріп балалардың жеке-дара ерекшеліктерін есепке ала отырып, мадақтау мен жазалау шараларын қолданып отыруы қажет.

Бірінші сынып оқушылары бастан кешіретін қиыншылықтардың екінші типі мұғаліммен, сыныптағы жолдастарымен, отбасында болатын қарым-қатынастардың сипатынан туындайды. Балаларға мүмкіндігінше жылы шырай таныта және мейірбан бола отырып, мұғалім қайткенмен беделді де қатал тәлімгер болып табылады, ол белгілі бір мінез-құлық ережелерін ұсынып, одан ауытқудың қандайына болса да тоқталып отырады. Ол үнемі балалардың еңбегіне баға береді. [5].

Мұғалімнің позициясы мынадай: бала оның алдында қандай да бір именшектік жасамай тұра алмайды. Осының салдарынан мектепте балалардың біреулері тым тұйық, ал екіншілері босаңдау бола бастайды (ола үйінде тіпті басқаша болуы мүмкін). Бірінші сынып оқушысы көбіне жаңа ортаға үйренсе, балалармен бірден таныса алмайды, өзін жалғыз сезінеді.

Тәжірибелі мұғалім барлық балаға бірдей талап қояды, бірақ әр баланың бұл талаптарды орындауының өзіндік жеке-дара ерекшеліктерін мұқият бақылайды. Бұл олардың мінез-құлықтарының «астарына» көз жүгіртіп, олардың шын мәніндегі психологиялық қасиеттерін түсінуге көмектеседі. Балаларда тек осындай арнайы зерттеудің негізінде ғана оларға әсер етудің белгілі бір нақтылы әдісін таңдап алуға болады, бұл әдістің мақсаты барлық бірінші сынып оқушыларын сабақ үстінде тыныш, ұстамды болу мінез-құлық әдетіне, сабақтардың жалпы қарқынын сақтауға, мұғалімнің ескертулеріне іскерлікпен жауап беруге тәрбиелеу болып табылады. Түптеп келгенде осының бәрі мұғалімге және оның іс-әрекетіне сенуді тәрбиелеуге келіп саяды.

Саналы тәртіп, үлкендердің жүйелі талап қойып отыруы - балалардың қозу және тежелу процестерінің қалыпты дамуына, өзара қатынасының қалыптасуына қажетті сыртқы шарттар. Сонымен қатар жеті жасқа қарай олардың жалпы байланысы тәртіпке, орнықтылыққа, төзімділікке қойылатын жаңа мектеп талаптарына сай болады. Осылайша мектеп жасына дейінгі балаларға қарағанда бастауыш сынып оқушыларының бұлшық ет жүйесі едәуір қатайды, жүрек-тамыр қызметі салыстырмалы түрде тұрақтанады, жүйкенің қозу және тежелу процестері көбірек тепе-теңдікке ие болады. Мұның бәрі мектеп өмірінің бастамасы баладан айтарлықтай ақыл-ой күшін ғана емес, сонымен қатар үлкен дене төзімділігін де талап ететін ерекше оқу қызметінің бастамасы болғандықтан ерекше маңызды.

Баланың мектепке баруына байланысты болатын психологиялық өзгерістер. Атап көрсетілгендей, баланың психикалық дамуының әрбір кезеңі оның іс-әрекетінің негізгі, жетекші түрімен сипатталады. Мысалы, мектеп жасына дейінгі балалық шақта ойын іс-әрекеті жетекші болады. Бұл жастағы балалар үйреніп, тіпті шама шарқынша еңбек етіп жүрсе де, олардың бүкіл болмысын анықтайтын шынайы стихия әр түрлі ойындар болып табылады. Ойын үстінде қоғамдық баға беруге тырысушылық пайда болады, қиял және символиканы пайдалана білуі дамиды. Осының бәрі баланың мектепке даярлығын сипаттайтын негізгі сәттер болып табылады [7].

Жеті жасар бала мектеп табалдырығынан аттасымен-ақ оқушы болады. Оның өмірінде ойын әлі маңызды орын алғанымен, осы уақыттан бастап ол біртіндеп басымдылық ролін жоғалта бастайды. Бастауыш сынып оқушысының жетекші іс-әрекеті оның мінез-құлық мотивтерін елеулі түрде өзгертетін, оның танымдық және адамгершілік күштерін дамытудың жаңа көздерін ашатын оқу болады. Мұндай қайта өзгеріс процесінің бірнеше кезеңдері бар.

Әсіресе баланың мектеп өмірінің жаңа жағдайларына алғаш енуі айқын аңғарылады. Балалардың көпшілігі бұған психологиялық жағынан даярланған. Олар үймен немесе балабақшамен салыстырғанда, әдеттен тыс бірдеңелер кездестіруді күте отырып, мектепке қуана барады. Баланың бұл ішкі позициясы екі жағдайда маңызды. Алдымен мектеп өмірінің жаңалығын алдын ала сезіну және қалау баланың сыныптағы мінез-құлық ережелеріне, жолдастарымен ерекше қарым-қатынас нормаларына, күн тәртібіне қатынасы мұғалімнің талаптарын жылдам қабылдауға көмектеседі. Бұл талаптарды бала қоғамдық маңызды және орындамауға болмайтын талаптар деп қабылдайды.

Тәжірибеде белгілі, психологиялық жағынан басталған мынадай қағида бар: баланың сыныпқа келген алғашқы күнінен-ақ оған оқушының сабақтағы, үйдегі және қоғамдық мінез-құлық ережелерін айқын да нақты мағынада түсіндіру керек. Балаға оның жаңа көзқарасының,

міндеттерінің және құқықтарының бұрынғы ол әдеттенген жағдайлардан айырмашылығын түсіндіру маңызды. Жаңа ережелер мен нормаларды сөзсіз орындауды талап ету — бірінші сынып оқушысына орынсыз қаталдық жасау емес, мектепке баруға даярланған балалардың өз түсініктеріне сәйкес олардың тіршілігін ұйымдастыруға қажетті шарт. Бұл талаптар орнықсыз әрі екі ұшты болса, балалар өз өмірінің жаңа кезеңінің өзіндік ерекшеліктерін сезбейді, бұл олардың мектепке деген ықыласын жоюы мүмкін.

Алғашқы кезде оқушы нақтылы оқу пәндерінің мазмұнымен шын мәнінде әлі таныс емес. Олардың оқу материалдарына танымдық ынтасы әзірге жоқ. Олар тек математиканы, грамматиканы және басқа пәндерді тереңдеп оқу кезінде қалыптасады. Әйтсе де бала алғашқы сабақтардан бастап-ақ тиісті мағлұматтар ала бастайды. Бұл ретте оның оқу жұмысы жалпы білім алуға деген ынтаға сүйенеді. Ынталылықтың жеке-дара көрінісі бұл жағдай математикада немесе грамматикада байқалады. Мұғалімдер бұл ынталылықты алғашқы сабақтарда дереу пайдаланады. Осының арқасында бала үшін сандардың тіркестілігі, әріптердің реттілігі және т. б. сияқты шын мәнінде ұзын сонар, дерексіз жайлар туралы мағлұмат алу қажетті де маңызды бола бастайды.

Жалпы педагогикалық психология үшін және білім беру жүйесінің әр сатысындағы үйренушінің типтік “психологиялық портретін ” анықтау үшін Д.Б. Эльконин тұжырымдамасы маңызды: “Қиын-қыстау кезеңге сәйкес жаңа құрылымдардың пайда болуын тудыратын нәрсе, өз тарапынан тиянақты кезеңдегі ары қарай дамудың бос желісі болып табылады. Педагогикалық схема бала дамуындағы өзгерістердің соңымен ілесе алмауы мүмкін, нәтижесінде қиын тәрбиеленбеу, үлгермеу әсерлері пайда болады, олардың себептерінің бірі бала қалыптасуының динамикасында болуы мүмкін.”

Сонымен, бала мектеп өміріне алғаш ене бастағанда, онда мәнді психологиялық қайта өзгеріс болады. Ол жаңа режимнің бірқатар маңызды әдеттерін бойына сіңіреді, мұғаліммен және жолдас-тарымен сенімді қарым-қатынас орнатады. Оқу материалының мазмұнына ынтаның пайда болуы негізінде оның оқуға деген жақсы көзқарасы қалыптасады. Бұл ынталардың одан әрі дамуы және төменгі сынып оқушыларының оқуға деген көзқарасының жайы олардың оқу әрекетінің қалыптасу процесіне байланысты. Сондықтан педагогикалық психология үшін осы іс-әрекетті құру және оның жекелеген бөліктерінің ерекшеліктері туралы мәселе ерекше маңызды болып табылады. [4].

Қорытындылай келе, мектеп қабырғасын жаңа аттаған бүлдіршіндердің мектепте оқуға даярлығында, әрі олардың мектептегі оқуды жеңіл меңгеруінде, сондай-ақ мектептің алдыңғы жылдарындағы дағдарыстарды басынан өткізулеріне орай, олардың міндетті түрде жеке даралық ерекшеліктерін ескере отырып, жұмыс көрсету қажет деген тұжырым жасаймыз.

Әдебиеттер:

1. Абрамова ГС. Практическая психология. - М., 2001.
2. Абрамова ГС. Психологическое консультирование. - М., 2001.
3. Алдамұратов. Жантану негіздері - Алматы, 2001.
4. Андреева Г.М. Социальная психология. - М., 1980.
5. Анекеев Н.П. Воспитание игрой: Книга для учителей. - М., 1987.
6. Ананьев Б.Г. Избранные психологические труды: в 2-х т. - М., 1980. (Развитие детского самосознания: 103-127).
7. Амановили Ш.А. «Здравствуйте, дети». – М., 1996.

ӘОЖ 373

БАСТАУЫШ СЫНЫПТА ЕСЕП ШЫҒАРУ БАРЫСЫНДА ОҚУШЫЛАРДЫҢ ЗЕРТТЕУ ДАҒДЫЛАРЫН ҚАЛЫПАСТЫРУ

Жұмабекова З. Ә.

*Жұмабек Ташенов атындағы
№23 IT мектеп-лицейі КММ
коммуналдық мемлекеттік мекемесі
Түркістан қ, Қазақстан
Zaure2710@mail.ru*

Андатпа. Мақалада бастауыш сыныпта есеп шығару барысында оқушылардың зерттеу дағдыларын қалыптатыру мүмкіндіктері білімге деген өте белсенді ақыл-ой әрекеті қарастырылады. Бастауыш сынып оқушыларының зерттеу дағдыларын қалыптатыру мүмкіндіктері, мақсаттан әрекетті орындаудың тәсіл-амалдарынан тұрады. Оқу үрдісі оқушылардың зерттеу дағдыларын қалыптатыру мүмкіндіктері негізінде оқушылардың танымдық белсенділігі қалыптасады. Бастауыш сынып оқушыларының зерттеу дағдыларын қалыптатыру мүмкіндіктерінің ең жоғарғы көрінісі оқушылардың алған білімдерін өмірде пайдалана білуі болып табылады.

Түйін сөздер: шығармашылық, танымдық, қызығушылық, белсенділік, зерттеу, дағды, іс-әрекет.

Аннотация. Возможности формирования исследовательских навыков у младших школьников в процессе постановки задачи в статье - это очень активная умственная деятельность. Возможности формирования исследовательских навыков у младших школьников, состоит из целенаправленных способов и приемов выполнения действий. Учебный процесс формируется познавательной активностью учащихся на основе возможностей формирования у учащихся исследовательских навыков. Высшим проявлением возможностей формирования исследовательских навыков младших школьников является умение учащихся использовать полученные знания в жизни.

Ключевые слова: творчество, познавательные, интересы, активность, исследования, навыки, деятельность.

Annotation. The possibility of developing research skills in younger students in the process of setting the problem in the article is a very active mental activity. Opportunities for developing research skills in younger students, consists of targeted methods and techniques for performing actions. The educational process is formed by the cognitive activity of students based on the possibilities of developing students' research skills. The highest manifestation of the possibilities of developing *research skills of younger students is the ability of students to use their knowledge in life.*

Keywords: creativity, cognitive, interests, activity, research, skills, activity.

Елімізде білім беру жүйесіндегі оң өзгерістер көптеп саналады. Солардың қатарына жеке тұлғаның қасиеттерін, қабілеттерін дамытып, шығармашылығын, танымдық қызығушылығын, белсенділігін, талантын ұштаудағы оқу-тәрбие үдерісін ұйымдастыруды, оқытудың озық технологияларын пайдалануды жатқызуға болады. Қазақстан қоғамының қазіргі даму кезеңінде мемлекеттік әлеуметтік-экономикалық дамуының құдіретті факторы ретінде білім беру жүйесін модернизациялауға ерекше назар аударылып отыр. Мемлекет басшысы білім берудің қолжетімділігін кеңейту қажеттігін атап өткен, “оқу жастарға тек білім беріп қана қоймай, сонымен бірге оларды әлеуметтік бейімделу үдерісінде пайдалана білуге үйретуі тиіс» деген [110-13 б.]. Бастауыш сыныпта есеп шығару барысында оқушылардың зерттеу дағдыларын қалыптатыру мүмкіндіктері олардың қасиеттерін дамытуға, танымдық жан қуаттарының оянуына ықпал етіп, ізденісіне, талабын ұштауға білім деңгейін жетілдірудің маңызы ерекше. Бастауыш сыныпта есеп шығару барысында оқушылардың

зерттеу дағдыларын қалыптатыру мүмкіндіктері білімге деген өте белсенді ақыл-ой әрекеті болып табылады. Оқу үрдісі оқушылардың зерттеу дағдыларын қалыптатыру мүмкіндіктері негізінде оқушылардың танымдық белсенділігі қалыптасады. Есеп шығару барысында бастауыш сынып оқушыларының зерттеу дағдыларын қалыптатыру мүмкіндіктерін көздейтін мүддесі, білімнің қоғамдық мәнін ұғыну, қоғамға қызмет ету қарқынын үдету қажеттілігі негізінде дамиды. Бастауыш сыныпта оқушылардың зерттеу дағдыларын қалыптатыру мүмкіндіктерінің ең жоғарғы көрінісі оқушылардың алған білімдерін өмірде пайдалана білуі болып табылады. Бастауыш сыныпта есеп шығару барысында оқушылардың зерттеу дағдыларын қалыптатыру мүмкіндіктері, сонымен қатар өзін-өзі саналы түсіну – адамның өзінің сезінуін білдіреді. Есеп шығару барысында бастауыш сыныпта оқушылардың зерттеу дағдыларын қалыптатыру мүмкіндіктері танымдық қызығушылығын дамытады деген Ә.С. Әмірова [2, 241-258б] бастауыш сынып оқушыларының зерттеу дағдыларын қалыптатыру мүмкіндіктерінің негізгі екі жүйесі бар деп көрсетеді. Оқушының тәжірибесінің біртіндеп көбеюі, зерттеу дағдыларын қалыптатыру мүмкіндіктері жаңа біліммен және ақпаратпен толықтырылып отырады. Бастауыш сыныпта есеп шығару барысында оқушылардың зерттеу дағдыларын қалыптатыру мүмкіндіктерінің пайда болуы мен берік бекуіне кең мүмкіндік береді. Бастауыш сынып оқушыларының зерттеу дағдыларын қалыптатыру мүмкіндіктерінің тереңдеуі және біртіндеп көбеюі, оқушыларының зерттеу дағдыларын қалыптатыру мүмкіндіктерінің даму жүйесін құрайды деді А.Е.Әбілқасымова [3,178- 190 б]. Бастауыш сыныпта келесі дағдыларды меңгерту арқылы мақсатты түрде әлемді тану және оның түрленуін тану үшін тікелей оған қатысты әдістерді меңгертуге жоспарланды. Есеп шығару барысында бастауыш сынып оқушыларының зерттеу дағдыларын қалыптатыру мүмкіндіктері жұмыс істеу барысында ескеретін бір жағдай: әлемді эмоционалды-сезімталдықпен меңгерудің арқасында зерттеу дағдыларын қалыптатыру мүмкіндіктері жедел жүреді. Сондықтан да оқушыларды тәрбиелеп жатқан – ата-аналар, педагогтар, үнемі еске сақтауы керек бір жай- оқушыларының зерттеу дағдыларын қалыптатыру мүмкіндіктерінің қалыптасуы үнемі үздіксіз жүріп жататынын естен шығармау керек. Бастауыш сыныпта есеп шығаруда оқушылардың зерттеу дағдыларын қалыптатыру мүмкіндіктерінің мынандай белгілерін қарастырған:

- бастауыш сыныпта есеп шығаруда зерттеу дағдыларын қалыптатыру мүмкіндіктерінің маңыздылығы;
- есеп шығаруда зерттеу дағдыларын қалыптатыру мүмкіндіктерінің оқушы бойындағы білімдік сипаты ;
- есеп шығаруда зерттеу дағдыларын қалыптатыру мүмкіндіктерінің білім беру барысында тиімділігі;

Есеп шығару барысында бастауыш сынып оқушыларының зерттеу дағдыларын қалыптатыру мүмкіндіктері жайлы өз ойларын көптеген ғұламалар еңбектерінде жазып қалдырған. Оның себептерінің бірі қазіргі таңда ғылым мен техниканың дамуына, технология саласының озық жетістіктерінің өндіріске көптеп өзгерістер енгізуіне байланысты бастауыш сынып оқушыларының зерттеу дағдыларын қалыптатыру мүмкіндіктерінің білім мен іскерлікті беру қажеттігі туындайды деген Ж.Асанов Ж, Н.П.Әбдіхалықов[4,45-62б]. Бастауыш сынып оқушылардың зерттеу дағдыларын қалыптатыру мүмкіндіктеріне үнемі мұғалім, топ ұжымы, ата-ана тарапынан қолдау тауып отыруы тиіс. Бастауыш сынып оқушыларының зерттеу дағдыларын қалыптатыру мүмкіндіктері жас ерекшелігіне, психологиялық даярлығына қарап қалыптастырады. А.Қ. Рысбекова өз еңбегінде бастауыш сынып оқушыларының зерттеу дағдыларын қалыптатыру мүмкіндіктерінің қажеттігін көрсеткен[5,22-27 б]. Мұғалімнің сабақтарында ұтымды уақыт тауып бастауыш сынып оқушыларының зерттеу дағдыларын қалыптатыру мүмкіндіктерін қалыптастыруға болады. Мұғалім бастауыш сынып оқушыларының зерттеу дағдыларын қалыптатыру мүмкіндіктеріне тапсырмаға лайықты жағдайлар іздеп табуы керек. Математика сабағында кейбір практикалық тапсырмаларды орындауда танымдық қызығушылық, белсенділік әрекеттерін арнаға бұрып, өзгертуге болады. Есеп шығару барысында бастауыш сынып оқушыларының зерттеу

дағдыларын қалыптатыру мүмкіндіктерінің мынандай түрлерін жүргізуге болады.

1. Бастауыш сынып оқушыларының зерттеу дағдыларын қалыптастыру;

2. Бастауыш сынып оқушыларының зерттеу дағдыларын қалыптастыру мүмкіндіктерін талқылау;

4. Бастауыш сынып оқушыларының зерттеу дағдыларын қалыптатыру бойынша есептер құрастыру;

Бастауыш сынып оқушыларының қызығуы, яғни, сабақ мазмұнының қызығалықты, қызығалықсыз жүргізілуі есептің мазмұнына, оның талаптарына да байланысты. Оқушыларға негізгі білім беруде бағдарламадан бастау алады. Бағдарламада теориялық материалдар ауыр-жеңілдігіне қарай бір-бірімен байланыста, өзара сабақтастықта жүйелі түрде беріледі, оқушылардың жас ерекшеліктеріне сәйкестендіріледі. Бағдарламадағы математика пәнінің білім мазмұны мен мақсаты оқушыларының зерттеу дағдыларын қалыптастыру мүмкіндіктерінің оқу-тәрбие жұмысына қойылған талаптарымен ұштастырылады. Сонымен қатар оқушылардың топ бойынша математика пәнін игеретін білімі мен білік, дағдыларына қойылатын талаптар мен пәнаралық байланыста көрсетіледі. Бастауыш сынып оқушыларына математика пәнін оқыту міндеті — жеткіншек ұрпаққа ғылым негіздерінен терең де сапалы, тиянақты білім беру, оларды практикада қолдану қабілеті мен дағдыларын қалыптастыру, яғни оқушылардың танымдық қызығушылығын қалыптастыру бүгінгі күннің негізгі мақсаты болып отыр. Есеп шығару барысында бастауыш сынып оқушыларының зерттеу дағдыларын қалыптатыру мүмкіндіктері бірдей болмайтындығына байланысты қолданылатын да материалдарды орнымен пайдалану мұғалімнің шеберлігіне байланысты. Оқулық- білім алудың құралы. Оның ең басты міндеті — оқушылардың білімін жетілдіру. Оқулық бағдарламаның негізінде жазылып, оқушыларға берілетін білім мазмұнын құрайды, танымын, білік, дағдыны қалыптастырады. Сонымен қатар сұрау тапсырмаларымен жұмыс жасағанда, үй тапсырмасын орындағанда жетекшілік қызмет атқарады. Сондықтан да мұғалім оқу үдерісінде оқулықты басшылыққа алады. Яғни, «оқулық жақсы сабақ берудің іргетасы» - деп М.Ө. Мұсабеков [6,11-17 б] айтқандай бүгінгі тәуелсіз еліміздің ұлттық қадір-қасиетін сақтауға негіз болатын, үздіксіз білім жүйесінің негізгі сатысы болып табылатын математика оқулығы. Демек, оқушылардың ұйымдастырылған оқу іс әрекетте қызығушылығын арттыруда оқулықтың да өзіндік ролі бар. Оқулықтың білім мазмұны мен құрылымының ғылыми тұрғыдан дұрыс бағытта болуын айқындайтын әдістемелік, педагогикалық талаптар мыналар:

- Оқулық мазмұнының бағдарламаға және оқушының жас ерекшелігіне сәйкестігі;

- Оқулық мазмұнының стандарт талаптарына сәйкестігі;

- Оқулықтың теориялық, практикалық жақтарының бір-бірімен тығыз байланыста болуы;

- Оқулық мазмұнның логикалық тұрғыда түсінікті болып, проблемалық ситуациялардың қамтылуы;

- Тілінің жатық, оқушыға түсінікті болуы;

Сондай-ақ оқулықта дүниетанымдық ұғымдар, анықтамалар да мысалдар арқылы беріледі. Әр түрлі суретті материалдарын қайталау бағытында деңгейлік сұрау — тапсырмалары оқушыларды өз бетінше жұмыс істеуге, ізденіске баулиды. Оқушыларының зерттеу дағдылары – бастауыш сынып оқушыларының жаңа білім, білік және дағдысын меңгеруге, объективті нақтылықты тануға бағыттылығы. Меңгерілген білімнің сипаты әртүрлі болуы мүмкін. Бұл бақылау оның үдеріске ешқандай араласпай-ақ танылатын сыртқы белгілері, таным нысанының қасиеті болуы мүмкін деген Е.Ж.Смағұлов [7,31-36 б]. Математика сабақтарындағы оқушылардың зерттеу дағдыларының негізгі түрлері бақылау, эксперимент, кітаппен жұмыс, білімді жүйелеу және т.б. болып табылады. Оқушыға бастауыш сыныпта жүйелі білім беруде мұғалім жетекші роль атқарады. «Білімдендіруді жүзеге асыратын — мұғалім» — деген. Оқулықтағы білім мазмұнының күрделенуі сияқты әрбір грамматикалық тақырыптардағы жаттығуларды бірте-бірте күрделендіре беру оқушылардың сабаққа деген белсенділігін, қызығушылығын, қабілетін арттырады, уақыттың қалай тез өткенін сезбей қалады, жаттығуды қызыға орындайды. Оқушылардың сабаққа қызығу, сабақ

мазмұнының қызғылықсыз жүргізілуі жаттығулар мазмұнына, оның талаптарына да байланысты. Есеп шығару барысында бастауыш сынып оқушыларының зерттеу дағдыларын қалыптатыру мүмкіндіктері дидактикалық материалдар ойланатындай етіп құрылуы тиіс. Ол үшін мұғалім ең алдымен топта шығармашылық көңіл-күй тудыру үшін оқушының назарын бір нәрсеге бағыттауы тиіс. Яғни, бастауыш сынып оқушыларының зерттеу дағдыларын қалыптатыру мүмкіндіктері үшін үнемі елеусіз болса да шығармашылық тапсырма — жаттығу, ойын түрлерін ұсынған жөн: әрбір зерттеу дағдыларын қалыптатыру мүмкіндіктері оқушыға ұсынудың жолын әдіс-тәсілін білу керек;

- Есеп шығару барысында бастауыш сынып оқушыларының зерттеу дағдыларын қалыптатыру мүмкіндіктері тапсырмалардың мазмұны жас ерекшеліктеріне, қызығушылығына үйлесуі тиіс;

-Берілген тапсырма — міндетпен танысқаннан кейін оқушы жұмысқа кіріседі. Мұғалімнің ең үлкен міндеті — оқушы белгілі бір шешім тауып, ойын тұжырым жасап түсінгенге дейін назардан тыс қалдырмау, белсенділік бағыт-бағдар беріп отыруы;

-Сабақта есеп шығару барысында бастауыш сынып оқушыларының зерттеу дағдыларын қалыптатыру мүмкіндіктері жеке дара оқушы емес, топтың бүкіл мүшелері ойласуы үшін жағдай, мүмкіндік туғызу қажет;

- ұжымда өзара белсенділік - мұғалім- оқушы үшін қарапайым ғана жан.

Оқыту әдістері бар мұғалім мен оқушылардың оқу тәрбие жұмысының міндеттерін ойдағыдай шешуге бағытталған өзара байланысты іс-әрекетінің тәсілдері. Оқыту әдісін осылай дидактика тұрғысынан түсіндіру жалпы философиялық анықтамаға сай келеді. Бастауыш сыныпта есеп шығару барысында оқушылардың зерттеу дағдыларын қалыптатыру мүмкіндіктері берілген тапсырманы басқаның көмегінсіз орындауымен, шектелмейді. Сондықтан да оқушылардың зерттеу дағдыларын қалыптатыру мүмкіндіктерінің оқу үдерісінде ең негізгі міндет болып табылады.

Әдебиеттер тізімі

1. Қазақстан Республикасының «Білім туралы» заңы. – Астана, 2007. – 10-13 б.
- 2.Әмірова Ә.С. Бастауыш сынып оқушыларының шығармашылық іс- әрекетін қалыптастырудың теориясы мен әдістемесі. - Алматы, 2018 – 241-258б.
- 3.Әбілқасымова А.Е. Оқушылардың танымдық ізденімпаздығын қалыптастыру/ Монография. - Алматы: Білім, 2016. 178- 190 б.
- 4.Асанов Ж, Әбдіхалықов Н.П., Педагогиканың ғылыми-зерттеу әдістері. Оқу құралы. А., 2015. 45-62б
5. Рысбекова А.Қ., Оқушылардың зерттеушілік іс-әрекетін қалыптастырудың кейбір жолдары., Абай атындағы Қазақ ұлттық педагогикалық университеті «Педагогика ғылымдары» сериясы. № 2 (53) 2017 ж.22-27 б.
6. Мұсабеков М.Ө. Математика сабағында төменгі сынып оқушыларының зерттеушілік қызметін қалыптастыру. //Бастауыш мектеп. - №2. 2016 – 11- 17 б.
- 7.Смағұлов Е.Ж., Математика пәнінен зерттеу жұмыстарын ұйымдастыру. – //Ізденіс. 2018- № 5. – 31-36 б.

ӘОЖ 376.1

ЕРЕКШЕ БІЛІМДІ ҚАЖЕТ ЕТЕТІН БАЛАЛАРҒА ЖЕКЕ ДАМУЫ АҚПАРАТ ОҚЫТУ ӘДІСНАМАЛЫҚ НЕГІЗДЕРІНІҢ КЕЙБІР АСПЕКТІЛЕРІ

Избасарова П. Б.,

Полиция майоры, оқытушы

ҚР ІІМ, Бауыржан Момышұлы атындағы оқу орталығы

Шекербекова М. С.

филология ғылымдарының магистрі,

Академик Ә.Қуатбеков атындағы Халықтар Достығы университетінің доценті

Шымкент қ., Қазақстан

Аннотация. Ценность научной статьи подготовленный план урока поможет будущим учителям начальной школы пройти занятия в инклюзивном классе. Определены механизмы, аспекты и направления реализации инклюзивного образования в дошкольной организации и начальной школе.

Ключевые слова: инклюзивное обучение, стратегия, международная организация, права инвалидов, интеграция, идея интегрированного обучения, демократические движения, дискриминация, права лиц с ограниченными возможностями, координационный совет, возможности развития, психолого-педагогическая поддержка.

Annotation. The value of the scientific article the prepared lesson plan will help future primary school teachers to take classes in an inclusive classroom. The mechanisms, aspects and directions of the implementation of inclusive education in preschool and primary schools are defined.

Keywords: inclusive education, strategy, international organization, rights of persons with disabilities, integration, the idea of integrated learning, democratic movements, discrimination, rights of persons with disabilities, coordinating council, development opportunities, psychological and pedagogical support.

Инклюзивтік білім беру - барлық балаларды жалпы білім үрдісіне толық енгізу және әлеуметтік бейімдеуге, жынысына, шығу тегіне, дініне, жағдайына қарамай, балаларды айыратын кедергілерді жоюға, ата - аналарын белсенділікке шақыруға, баланың түзеу - педагогикалық және әлеуметтік қажеттіліктерін арнайы қолдау, қоршаған ортаның балаларды жас ерекшеліктеріне және білімдік қажеттіліктеріне бейімделуіне жағдай қалыптастыру, яғни, жалпы білім беру сапасы сақталған тиімді оқытуға бағытталған мемлекеттік саясат.

Психикалық дамуының негізгі бұзылыстары интеллектуалды даму деңгейі, яғни, зейіні, есте сақтауы, ойлауы, кеңістікті бағдарлауы төмен болып келеді. Осы себептерге байланысты психикасы дамуы тежелген (ПДТ) балалардың оқу үлгерімі төмен болады. Бұл балалардың оқуға үлгермеушілігі жеті-сегіз жастан анық байқалады. Ата-аналары көмекші не арнайы мектептер мен мектеп-интернаттарға, психологиялық-педагогикалық түзеу кабинеттері мен коррекциялық-түзету сыныптарына балаларын бергісі келмеген жағдайда жалпы білім алатын мектептерде ПМПК-ның ұсынысы бойынша жеңілдетілген бағдарламамен оқытуына толық құқылары бар. Жалпы білім беретін мектептер мен бала бақшалар ПМПК-ның қорытындысы бойынша көрсетілген, яғни, баланың деңгейіне қарай жеңілдетілген бағдарламамен кемтар балаларды тәрбиелеуге және инклюзивті оқытуға дайын болғандары жөн. Инклюзивті оқытуға жалпы мектептерде арнайы психологы, әлеуметтік мұғалімі, олигофрено мұғалімі, логопед мамандары жұмыс жасайды. Егер бала көмекші бағдарламаны толық игерген болса, оған арнайы күәлік беріледі, ал игермесе, анықтама ғана алады. Егер ата-анасы баласын арнайы мектеп- интернатқа жібергісі келмесе, жергілікті жалпы мектепте мүмкіндігі шектеулі баланың мүмкіндігіне қарай, жеңілдетілген бағдарлама бойынша, инклюзивті оқытуға міндетті.

Инклюзивті білім беру - өмір қажеттілігі дей келе, бала кемістігінің даму деңгейі неғұрлым төмен болса, соғырлым мұғалімнің білім деңгейі жоғары болу керек.

Қазіргі таңда барлық әлем жұртшылығының назарын аударып отырған мәселе балалардың жеке сұраныстары мен ерекшеліктеріне ортаның, отбасының қатысуымен білім беру үрдісіне толық қосуды қарастыратын инклюзивті білім беру. Осы жаһандық мәселеге әлем ғалымдары мынадай анықтама береді: инклюзивтік білім беру дегеніміз - барлық балаларды, соның ішінде мүмкіндіктері шектеулі балаларды жалпы білім үрдісіне толық енгізу және әлеуметтік бейімдеуге, жынысына, шығу тегіне, дініне, жағдайына қарамай, балаларды айыратын кедергілерді жоюға, ата-аналарын белсенділікке шақыруға, баланың түзеу-педагогикалық және әлеуметтік мұқтаждықтарына арнайы қолдау, яғни, жалпы білім беру сапасы сақталған тиімді оқытуға бағытталған мемлекеттік саясат.

Инклюзивті (франц. *inclusif* – өзіне енгізетін, лат. *include* – ішіне аламын, енгіземін) немесе енгізілген білім беру – жалпы білім беру мектептерінде ерекше қажеттіліктері бар балаларды оқыту үрдісін сипаттау үшін пайдаланылатын термин. Инклюзивті білім берудің негізіне балалардың кез келген кемсітушілігін болдырмайтын, барлық адамдарға тең қарым-қатынасты қамтамасыз етиетін, бірақ ерекше білім алу қажеттіліктері бар балалар үшін ерекше жағдай жасайтын идеология жатады.

Инклюзивті білім беру- мүгедек пен дамуында сәл бұзушылығы мен ауытқулары бар балалардың дені сау балалармен бірге олардың әлеуметтендіру және интеграция процестерін жеңілдету мақсатындағы бірлескен оқыту. Инклюзивті оқыту біріктірілген (оқушы дені сау балалар сыныбында/тобында оқиды және дефектолог-мұғалімнің жүйелі көмегін алады), жартылай (жеке балалар күннің бір бөлігін арнайы топтарда, ал екінші қарапайым топтарда өткізеді), уақытша (арнайы топтардағы балалар және қарапайым топтардың оқушылары бірлескен серуендерді, мерекелерді, сайыстарды, жеке істерді өткізу үшін біріктіріледі), толық (дамуда ауытқулары бар 1-2 бала бала бақшаның, сыныптың, мектептің қарапайым топтарына енгізіледі, мамандардың бақылауы бойынша түзету көмегін ата-аналар көрсетеді) болады.

Инклюзивті оқыту – ерекше мұқтаждықтары бар балалардың жалпы білім беретін мектептердегі оқыту үрдісін сипаттауда қолданылады. Демек, инклюзивті оқыту негізінде балалардың қандай да бір дискриминациясын жоққа шығару, барлық адамдарға деген теңдік қатынасты қамтамасыз ету, сонымен бірге оқытудың ерекше қажеттілігі бар балаларға арнайы жағдай қалыптастыру идеологиясы жатыр. Осы бағыт балаларды оқуда жетістікке жетуге ықпал етіп, жақсы өмір сүру жағдайын қалыптастырады. Мүмкіндігі шектеулі балалардың білім алу құқықтары «Қазақстан Республикасының балалардың құқықтары туралы», «Білім беру туралы», «Мүмкіндігі шектеулі балалардың әлеуметтік және медициналық-педагогикалық түзетуге ықпал ету туралы», «Арнайы әлеуметтік қызмет туралы» Қазақстан Республикасының Заңдарында, Қазақстан Республикасының Конституциясында бекітілген. Инклюзивті білім беру немесе «білім баршаға» бағдарламасы - барлық балаларға мектепке дейінгі оқу орындарында, мектепте және мектеп өміріне белсене қатысуға мүмкіндік береді. Бұл бағдарламаны Біріккен Ұлттар Ұйымының Бас Ассамблеясы мақұлдап, БҰҰ-ның Конвенциясына 2006 жылдың 13 желтоқсанында енгізілді.

Инклюзивті білім беру дегеніміз – балалардың жынысына, жас ерекшеліктеріне, географиялық тұратын жеріне, қимыл-қозғалыстық және ақыл-есінің жағдайына, әлеуметтік-экономикалық жағдайына қарамастан, сапалы білім алу және өздерінің потенциалдық дамыту мүмкіндігіне ие болу. Инклюзивті оқыту – барлық балалардың мұқтаждықтарын ескеретін, ерекше қажеттіліктері бар балалардың білім алуын қамтамасыз ететін жалпы білім үрдісінің дамуы. Инклюзивті оқыту балалардың оқу үрдісіндегі қажеттіліктерін қанағаттандырып, оқыту мен сабақ берудің жаңа бағытын өңдеуге талпынады. Егер инклюзивті оқытудың оқыту мен сабақ беруге енгізілген өзгерістері тиімді болса, онда ерекше қажеттіліктері бар балалардың жағдайлары да өзгереді. Инклюзивті оқытуды ашқан мектептерде оқыған балалар адам құқығы туралы білім алуға мүмкіншілік алады, өйткені олар бір - бірімен қарым - қатынас жасауға, танып білуге, үйренеді.

Инклюзивті оқыту – барлық балаларға мектепке дейінгі оқу орындарында, мектепте

және мектеп өміріне белсене қатысуға мүмкіндік береді; оқушылардың тең құқығын анықтайды және ұжым іс-әрекетіне қатысуға мүмкіндік береді; адамдармен қарым-қатынасына қажетті қабілеттілікті дамытуға мүмкіндік береді. Даму мүмкіндігі шектеулі балаларға білім беруді ұйымдастыру мақсатында, типтік арнайы білім бағдарламасы жасалды. Онда балалардың мұқтаждықтары ескеріліп, білім алуларын қамтамасыз ететін жалпы білім үрдістері қарастырылған. Инклюзивті оқыту балалардың оқу үрдісіндегі қажеттіліктерін қанағаттандырып, оқыту мен сабақ берудің жаңа бағытын өңдеуге талпынады. Егер инклюзивті оқытудың оқыту мен сабақ беруге енгізілген өзгерістері тиімді болса, онда ерекше қажеттіліктері бар балалардың жағдайлары да өзгереді. Инклюзивті оқытуды ашқан мектептерде оқыған балалар адам құқығы туралы білім алуға мүмкіншілік алады. Өйткені, олар бір-бірімен қарым-қатынас жасауға, танып-білуге, қабылдауға үйренеді.

Сонымен, инклюзивті білім беру жағдайында жұмыс жүргізетін мектептерде білім мазмұнын үш түрлі бағдарлама бойынша реттеген абзал. Атап айтқанда: жалпы мектептерге арналған типтік оқу бағдарламалары; мүмкіндігі шектеулі балалардың ақаулық типтеріне сәйкес арнаулы білім беру бағытындағы оқу бағдарламалары; мүмкіндігі шектеулі балалардың психофизикалық ерекшеліктерін есепке ала отырып әзірленетін оқытудың жеке бағдарламасы. Инклюзивті білім беру мәселесі шет елдерде 1970 жылдан бастау алады, ал 90 жылға қарай АҚШ пен Еуропа өздерінің білім беру саясатына осы бағдарламаны толық енгізді. Ал, біздің елімізде инклюзивті білім беру жүйесінің дамуы туралы ресми дерек «Қазақстан Республикасының Білім беруді дамытудың 2010-2020 жылдарға арналған мемлекеттік бағдарламасында» көрсетілді.

Инклюзивті оқыту- негізгі принциптері:

1. Адам құндылығы оның мүмкіндігіне қарай қабілеттілігімен, жеткен жетістіктермен анықталады.
2. Әрбір адам сезуге және ойлауға қабілетті.
3. Әрбір адам қарым қатынасқа құқылы.
4. Барлық адам бір-біріне қажет.
5. Білім шынайы қарым-қатынас шеңберінде жүзеге асады.
6. барлық адамдар құрбы-құрдастарының қолдауы мен достығын қажет етеді.
7. Әрбір оқушы үшін жетістікке жету-өзінің мүмкіндігіне қарай орындай алатын әрекетін жүзеге асыру.
8. Жан-жақтылық адам өмірінің даму аясын кеңейтеді.

Инклюзивті бағыт кемтар балаларды оқуда жетістікке жетуге ықпал етіп, жақсы өмір сүру мүмкіншілігін қалыптастырады.

Жалпы инклюзивті білім берудің мазмұнына келсек, инклюзивті білім беретін мектептерде білім мазмұны 3 түрлі бағдарлама бойынша реттеген абзал:

* жалпы мектептерге арналған типтік оқу бағдарламалары:

* мүмкіндігі шектеулі балалардың ақаулық типтеріне сәйкес арнаулы білім беру бағытындағы оқу бағдарламалары мүмкіндігі шектеулі балалардың психофизикалық ерекшеліктерін есепке ала отырып әзірленетін оқытудың жеке бағдарламасы

Қазіргі уақытта мен инклюзивті оқушылармен жұмыс жасаймын. Сол сыныппен жұмыс жасау барысында инклюзивті білім беру керек екендігін түсіндім. Әр оқушының білім алуда өз ерекшеліктері бар. Мәселен әр оқушының эмоционалдық және психикалық таным процестерінің дамуы деңгейі әртүрлі екенін естен шығармау керек. Жалпы білім беретін мектептердегі мүмкіндігі шектеулі балалар оқу материалын меңгеруде, жеке тәсілдің жоқтығы, арнайы коррекциялық – түзету, психологиялық, педагогикалық, әлеуметтік қолдаудың жеткіліксіздігі салдарынан әлеуметтік дағдыларды игеруде елеулі қиындықтарға тап болады.

Инклюзивті оқыту- барлық балаларға мектепке дейінгі оқу орындарында мектеп және мектепке өміріне белсене қатысуға мүмкіндік береді. Инклюзивті оқыту-оқушылардың тең құқығын анықтайды және ұжым іс-әрекетіне қатысуға мүмкіндік береді. Адамдармен қарым-қатынасына қажетті қабілеттілікті дамытуға мүмкіндік береді.

Инклюзивті оқыту-барлық балалардың мұқтаждығын ескеретін ерекше қажеттілігі бар балалардың білім алуын қамтамасыз ететін жалпы білім үрдісінің дамуы. Инклюзивті білім беру балалардың оқу үрдісіндегі қажеттіліктерін қанағаттандырып, оқыту мен сабақ берудің жаңа бағытын өңдеуге талпынады. Егер инклюзивті оқытудың оқыту мен сабақ беруге енгізілген өзгерістері тиімді болса, онда ерекше қажеттіліктері бар балалардың жағдайын да өзгереді. Инклюзивті білім беруді ашқан мектептерде оқыған балалар адам құқығы туралы білім алуға мүмкіндік алады. Инклюзивті оқыту балаларды жалпы білім беру үрдісіне толық енгізу және әлеуметтік бейімделуге, жынысына, шығу тегіне, дініне қарамай балаларды айыратын кедергілерді жоюға ата-аналарын белсенділікке шақыруға балалардың түзеу-педагогикалық және әлеуметтік қажеттіліктерін арнайы қолдау, қоршаған ортаның балаларды жас ерекшеліктеріне бейімделуіне жағдай қалыптастыру, яғни жалпы білім беру сапасы сақталған тиімді саясат.

Қорыта айтқанда, қазіргі таңда әр оқушыға жеке тұлға ретінде қарап, саналы тәрбие сапалы білім беру өмір талабы болып табылады. «Бәріне бірдей мүмкіндік», «Сапалы білім - барлығы үшін» деген ұстанымды қолдаймын.

Инклюзивті оқыту негізінде балалар құқығын кемсітпеу, барлық адамдарға деген теңдік қатынасты қамтамасыз ету, сонымен бірге ерекше оқыту қажеттілігі бар балаларға арнайы жағдай қалыптастыру идеологиясы жатыр. Тәжірибе көрсеткендей, қатаң білім беру жүйесінен балалардың бір бөлігі шығып қалады, өйткені қалыптасқан жүйе мұндай балалардың даралық қажеттілігін қанағаттандыра алмайды. Инклюзивті бағыт мұндай балаларды оқуда жетістікке жетуге ықпал етіп, жақсы өмір сүру мүмкіншілігін қалыптастырады. Инклюзивті оқыту – барлық балаларға мектепке дейінгі оқу ұйымдарында, ұйым өміріне белсене қатысуға мүмкіндік береді.

Инклюзивті оқыту – балалардың тең құқығын анықтайды және ұжым іс-әрекетіне қатысуға мүмкіндік береді. Инклюзивті оқыту – адамдармен қарым-қатынасына қажетті қабілеттілікті дамытуға мүмкіндік береді[2].

Бұл мақаланың мақсаты арнайы білім алу қажеттіліктері бар бастауыш сынып оқушыларына инклюзивті білім беру ерекшеліктерін айқындау; (арнайы түзету мектептерінің нормасы және оқытумен салыстырғанда). Инклюзивті білім берудің теориялық-әдістемелік негіздерін анықтау; Инклюзивті білім берудің халықаралық тәжірибесін саралау, талдау жасау; Мектепке дейінгі және бастауыш мектеп ұйымдарында инклюзивті білім беруді жүзеге асырудың жолдарын айқындау.

Бастауыш сыныпта ерекше қажеттілікті талап ететін балаларға инклюзивті білім беру талаптары. Арнайы білім беру қажеттіліктері бар балаларға инклюзивті білім беру. Зерттеу проблемасына қатысты ресми құжаттарды, психологиялық-педагогикалық, философиялық және әдістемелік әдебиеттерге теориялық талдау жасау; бастауыш сынып оқушыларына инклюзивті білім беруді қалыптастыруға бағытталған әдіскерлердің тәжірибесін талдау; инклюзивті оқыту мәселелері бойынша теориялық және әдіснамалық зерттеу жүргізу, салыстырмалы талдау, SWOT-талдау секілді зерттеу әдістері қолдану және сауалнама, бақылау жүргізу, алынған нәтижелерді өңдеу.

Бүгінгі таңда инклюзивті білім беру арнайы білім берудің ең соңғы стратегияларының бірі болып табылады. Инклюзивті білім халықаралық ұйымның көптеген мүше елдерінің білім беру саясатының құрамына ене отырып, өз кезегінде жалпы мемлекеттік әлеуметтік саясаттың бөлігі болып табылады және оның сипатын, ішкі логикасын және даму бағытын қабылдайды. Инклюзивтік білім беру — барлық балаларды жалпы білім үрдісіне толық енгізу және әлеуметтік бейімдеуге, жынысына, шығу тегіне, дініне, жағдайына қарамай, балаларды айыратын кедергілерді жоюға, ата-аналарын белсенділікке шақыруға, баланың түзеу-педагогикалық және әлеуметтік қажеттіліктерін арнайы қолдау, қоршаған ортаның балаларды жас ерекшеліктеріне және білімдік қажеттіліктеріне бейімделуіне жағдай қалыптастыру, яғни, жалпы білім беру сапасы сақталған тиімді оқытуға бағытталған мемлекеттік саясат [4].

Инклюзивті білім беру жүйесі өзіне орта, кәсіби және жоғары білім беру

мекемелерін енгізеді. Оның мақсаты мүмкіндіктері шектелген жандардың білім алуы мен кәсіби даярлануына кедергісіз орта құрылуы болып табылады. Инклюзивті білім беру тарихының дамуында барлық интеграцияланған білім берудің даму тарихы инклюзивті білім беру концепциясының қалыптасуына әсер еткен деп айтуымызға болады. Педагогикалық интеграция мүмкіндіктері шектелген жандардың білім беру процесіне кеңінен енуінің алғашқы қадамы болып табылды.

Инклюзивті білім берудің халықаралық тәжірибесі мен Қазақстандағы дамыту мәселелеріне келетін болсақ, қазіргі кезде барлық елдерде мүмкіндіктері шектеулі тұлғалардың білім алуы, еңбек ету мен әлеуметтік бейімделуі жалпы қоғамның және мемлекет тарапынан қарастырылатын мәселеге айналған. Кемтар балаларды оқыту мен тәрбиелеудің мазмұны мен ұйымдастыру аспектілері арнайы білім беру ұйымдарында қажетті мөлшерде қарастырылған. Ал мүмкіндіктері шектеулі балаларды жалпы үлгідегі мектептерде оқыту мәселесі жанадан зерттеліп жатқан күйде. Сондықтан елдер арасында осы тәжірибе алмасу қажеттілігін туындап, өзектілігін білдірді.

Әдебиеттер тізімі

1. Қазақстан Республикасының «Білім туралы» Заңы (өзгертулер мен толықтырулармен). – А., 2017. – 72 б.
2. ҚР білім беруді және ғылымды дамытудың 2016-2019 жылдарға арналған мемлекеттік бағдарламасы. – А., 2016. – 61 б.
3. Қазақстан Республикасында инклюзивті білім беруді дамытудың тұжырымдамалық тсілдері. – Астана: Ы.Алтынсарин атындағы Ұлттық білім академиясы, 2015. – 14 б.
4. «Даму мүмкіндіктері шектеулі балаларды психологиялық-педагогикалық қолдаудың дістемелік ұсынымдарын бекіту» туралы ҚР БжҒМ 2011ж. № 524 бұйрығы. – Астана, 2011. – 24б.
5. Қазақстан Республикасында мүгедектердің құқықтарын қамтамасыз ету және өмір сүру сапасын жақсарту жөніндегі 2012 - 2018 жылдарға арналған ісшаралар жоспары. – А., 2012.
6. Қазақстан Республикасында инклюзивті білім беру жүйесін дамыту бойынша 2015 – 2020 жылдарға арналған іс-шаралар кешені (Қазақстан Республикасы Білім және ғылым министрінің 2014 жылғы 19 желтоқсандағы №534 бұйрығы). - А., 2015.

ӘОЖ 376.1

ЖАЛПЫ БІЛІМ БЕРЕТІН МЕКТЕПТЕ ИНКЛЮЗИВТІ БІЛІМ БЕРУДІҢ НӘТИЖЕЛЕРІН ЖҮЗЕГЕ АСЫРУ ЖОЛДАРЫ

Избасарова П. Б.,

Полиция майоры, оқытушы

ҚР ІІМ, Бауыржан Момышұлы атындағы оқу орталығы

Шекербекова М. С.

филология ғылымдарының магистрі,

Академик Ә.Қуатбеков атындағы Халықтар Достығы университетінің доценті

Шымкент қ., Қазақстан

Аңдатпа. Ғылыми мақаланың құндылығы дайындалған сабақ жоспары болашақ бастауыш мұғалімдеріне инклюзивті сыныпта сабақ өтуде жәрдемдеседі. Мектепке дейінгі ұйым мен бастауыш сыныпта инклюзивті білім беруді жүзеге асырудың механизмдері,

аспектілері мен бағыттары анықталды.

Кілт сөздер: Инклюзивті оқыту, стратегия, халықаралық ұйым, мүгедектердің құқықтары, интеграция, біріктіріп оқыту идеясы, демократиялық қозғалыстар, дискриминация, кемтар тұлғалардың құқықтары, үйлестіру кеңесі, даму мүмкіндігі, психологиялық-педагогикалық қолдау.

Аннотация . Ценность научной статьи подготовленный план урока поможет будущим учителям начальной школы пройти занятия в инклюзивном классе. Определены механизмы, аспекты и направления реализации инклюзивного образования в дошкольной организации и начальной школе.

Ключевые слова: инклюзивное обучение, стратегия, международная организация, права инвалидов, интеграция, идея интегрированного обучения, демократические движения, дискриминация, права лиц с ограниченными возможностями, координационный совет, возможности развития, психолого-педагогическая поддержка.

Annotation. The value of the scientific article the prepared lesson plan will help future primary school teachers to take classes in an inclusive classroom. The mechanisms, aspects and directions of the implementation of inclusive education in preschool and primary schools are defined.

Keywords: inclusive education, strategy, international organization, rights of persons with disabilities, integration, the idea of integrated learning, democratic movements, discrimination, rights of persons with disabilities, coordinating council, development opportunities, psychological and pedagogical support.

Инклюзивті білім беру – мүмкіндігі шектеулі балаларды оқытып-үйретудің бір формасы. Әлем жұртшылығының назарын аударып отырған мәселе балалардың жеке сұраныстары мен ерекшеліктеріне ортаның, отбасының қатысуымен білім беру үрдісіне толық қосуды қарастыратын инклюзивті білім беру.

Инклюзив сөзі – латын тілінен аударғанда «өзімді қосқанда», ал, ағылшын тілінен аударғанда «араластырамын» деген мағынаны білдіреді.

Инклюзивті білім берудің мақсаты: даму мүмкіндігі шектеулі балаларды қалыпты балалармен бірге білім беру. Яғни мемлекеттік құжаттарға сүйене отырып ашып айтатын болсақ, 18 жасқа дейінгі барлық балалардың категориясына: жынысына, дініне, шығу тегіне қарамастан тең құқылы жеке тұлға ретінде білім беру жүйесі болып табылады. Біз қоғамда өмір сүреміз. Айналамызда миллиондаған адамдар бар. Күн сайын таныс емес бейнелерді, адамдарды көреміз. Қаптаған адамдар арасынан бірінің бейнесін еске сақтаймыз не жоқ. Әлемде барлық адамдар бір-біріне ұқсамайды, «бірегей» (уникален) болып табылады.

Әр субъектінің өз қызығушылығы, принциптері, өмірлік мақсаттары мен жоспарлары болады. Тіпті киім таңдау мен кию стилінде, сөйлеу мәнерінде де қайталанбас ерекшеліктер бар. Бір-бірімізді түсініп, әр адамның жеке даралығына (индивидуальность) құрметпен қарауымыз керек.

Кез келген қоғамның даму деңгейі балалар, қарттар және мүмкіндігі шектеулі (МШ) жандардан тұратын қорғауды қажет ететін адамдар тобына деген қарым-қатынаспен өлшенеді. Бүгінде қоғамда болып жатқан әлеуметтік мәселелер: отбасылық, экологиялық, экономикалық дағдарыстар жүйке жүйелері бұзылған, әртүрлі психика балалық-физикалық аурулары бар, жас ерекшелігі әртүрлі балалардың көбеюіне әкеліп, соқтырып отыр.

Инклюзивті оқыту негізінде балалар құқығын кемсітпеу, барлық адамдарға деген теңдік қатынасты қамтамасыз ету, сонымен бірге ерекше оқыту қажеттілігі бар балаларға арнайы жағдай қалыптастыру идеологиясы жатыр. Тәжірибе көрсеткендей, қатаң білім беру жүйесінен балалардың бір бөлігі шығып қалады, өйткені қалыптасқан жүйе мұндай балалардың даралық қажеттілігін қанағаттандыра алмайды. Инклюзивті бағыт мұндай балаларды оқуда жетістікке жетуге ықпал етіп, жақсы өмір сүру мүмкіншілігін қалыптастырады. Инклюзивті оқыту – барлық балаларға мектепке дейінгі оқу ұйымдарында,

ұйым өміріне белсене қатысуға мүмкіндік береді.

Инклюзивті оқыту – балалардың тең құқығын анықтайды және ұжым іс-әрекетіне қатысуға мүмкіндік береді. Инклюзивті оқыту – адамдармен қарым-қатынасына қажетті қабілеттілікті дамытуға мүмкіндік береді [2].

Бұл мақаланың мақсаты арнайы білім алу қажеттіліктері бар бастауыш сынып оқушыларына инклюзивті білім беру ерекшеліктерін айқындау; (арнайы түзету мектептерінің нормасы және оқытумен салыстырғанда). Инклюзивті білім берудің теориялық-әдістемелік негіздерін анықтау; Инклюзивті білім берудің халықаралық тәжірибесін саралау, талдау жасау; Мектепке дейінгі және бастауыш мектеп ұйымдарында инклюзивті білім беруді жүзеге асырудың жолдарын айқындау.

Бастауыш сыныпта ерекше қажеттілікті талап ететін балаларға инклюзивті білім беру талаптары. Арнайы білім беру қажеттіліктері бар балаларға инклюзивті білім беру. Зерттеу проблемасына қатысты ресми құжаттарды, психологиялық-педагогикалық, философиялық және әдістемелік әдебиеттерге теориялық талдау жасау; бастауыш сынып оқушыларына инклюзивті білім беруді қалыптастыруға бағытталған әдіскерлердің тәжірибесін талдау; инклюзивті оқыту мәселелері бойынша теориялық және әдіснамалық зерттеу жүргізу, салыстырмалы талдау, SWOT-талдау секілді зерттеу әдістері қолдану және сауалнама, бақылау жүргізу, алынған нәтижелерді өңдеу.

Ғылыми мақаланың құндылығы дайындалған сабақ жоспары болашақ бастауыш мұғалімдеріне инклюзивті сыныпта сабақ өтуде жәрдемдеседі. Мектепке дейінгі ұйым мен бастауыш сыныпта инклюзивті білім беруді жүзеге асырудың механизмдері, аспектілері мен бағыттары анықталды.

Зерттеу жұмысының нәтижелері ғылыми баяндама түрінде «Жоғары педагогикалық мектепте инновациялық білім беру ортасының мазмұнын және ұйымдастыру талаптарын институттандыру» Халықаралық ғылыми-практикалық конференциясы жинағында (Павлодар, 2015), «ЭКСПО-2017: инновациялық даму және ғылыми білім беру кеңістігіндегі жастар» атты жас ғалымдар мен студенттердің республикалық V ғылыми – тәжірибелік конференциясы жинағында (Шымкент, 2016), «Қазақстан Халықаралық білім беру кеңістігінде» жас ғалымдарға арналған VIII халықаралық ғылыми конференция материалдары жинағында (Алматы, 2016).

«Инклюзивті білім берудің теориялық және әдістемелік негіздері» инклюзивті білім берудің мәні мен негізгі сипаттамалары, инклюзивті білім беруді дамытудың педагогикалық – психологиялық шарттары және МШ балаларға инклюзивті білім берудің әлемдік тәжірибелерін талдау, сонымен қатар Қазақстандағы бұл жүйенің жағдайы мен дамыту мәселелері қарастырылған.

Ерекше сұранысты қажет ететін балаларға білім беру кез келген ел үшін негізгі міндеттердің бірі болып табылады. Бұл әркім өз әрекетінің қажеттігі мен қатыстылығын сезіне білетін шын мәніндегі инклюзивті қоғам құруға қажетті шарт. Біз әрбір балаға оның сұранысы мен басқа да жағдайларына тәуелсіз, өз әлеуетін толыққанды жүзеге асыруға, қоғамға пайда әкелуге және оның толыққанды мүшесі болуға мүмкіндік беруге міндеттіміз.

Бүгінгі таңда инклюзивті білім беру арнайы білім берудің ең соңғы стратегияларының бірі болып табылады. Инклюзивті білім халықаралық ұйымның көптеген мүше елдерінің білім беру саясатының құрамына ене отырып, өз кезегінде жалпы мемлекеттік әлеуметтік саясаттың бөлігі болып табылады және оның сипатын, ішкі логикасын және даму бағытын қабылдайды. Инклюзивтік білім беру — барлық балаларды жалпы білім үрдісіне толық енгізу және әлеуметтік бейімдеуге, жынысына, шығу тегіне, дініне, жағдайына қарамай, балаларды айыратын кедергілерді жоюға, ата-аналарын белсенділікке шақыруға, баланың түзеу-педагогикалық және әлеуметтік қажеттіліктерін арнайы қолдау, қоршаған ортаның балаларды жас ерекшеліктеріне және білімдік қажеттіліктеріне бейімделуіне жағдай қалыптастыру, яғни, жалпы білім беру сапасы сақталған тиімді оқытуға бағытталған мемлекеттік саясат [4].

Инклюзивті білім беру жүйесі өзіне орта, кәсіби және жоғары білім беру мекемелерін енгізеді. Оның мақсаты мүмкіндіктері шектелген жандардың білім алуы мен кәсіби даярлануына кедергісіз орта құрылуы болып табылады. Инклюзивті білім беру тарихының дамуында барлық интеграцияланған білім берудің даму тарихы инклюзивті білім беру концепциясының қалыптасуына әсер еткен деп айтуымызға болады. Педагогикалық интеграция мүмкіндіктері шектелген жандардың білім беру процесіне кеңінен енуінің алғашқы қадамы болып табылды.

Инклюзивті білім берудің халықаралық тәжірибесі мен Қазақстандағы дамыту мәселелеріне келетін болсақ, қазіргі кезде барлық елдерде мүмкіндіктері шектеулі тұлғалардың білім алуы, еңбек ету мен әлеуметтік бейімделуі жалпы қоғамның және мемлекет тарапынан қарастырылатын мәселеге айналған. Кемтар балаларды оқыту мен тәрбиелеудің мазмұны мен ұйымдастыру аспектілері арнайы білім беру ұйымдарында қажетті мөлшерде қарастырылған. Ал мүмкіндіктері шектеулі балаларды жалпы үлгідегі мектептерде оқыту мәселесі жанадан зерттеліп жатқан күйде. Сондықтан елдер арасында осы тәжірибе алмасу қажеттілігін туындап, өзектілігін білдірді.

90-шы жылдарда мүмкіндіктері шектеулі балаларды әлеуметтік бейімдеуін жетілдіру мақсатында халықаралық құқықтық актілер қабылданды, олар «Бала құқықтары туралы Конвенция» (1989) және «Мүгедектердің құқықтарын тепе-теңдігін қамтамасыз ету туралы ережелер» (1993), білім алуда ерекше қажеттіліктері бар балаларға арнайы білім беру және жағдайын реттеу үшін «Саламанкалық декларация» (1994).

Мүмкіндіктері шектеулі балалардың білім алуға қол жеткізу үшін негізгі, шешуші рол атқарған 1990 жылы Жомтьен қаласында (Тайланд) өткен әлемдік «Барлығына білім беру» атты конференциясы. Осы конференция барлық адамдар үшін дамуындағы кемістікке қарамастан білім алу жағдайды қамтамасыз етуді бекіткен.

2007 жылы қабылданған мүгедектердің құқықтары туралы Конвенцияда үздіксіз, сапалы, тұрғын жерінде, отбасынан айырылмай білім алуға құқықтар жарияланып, арнайы жағдайларды қамтамасыз ету қажеттілігіне ерекше назар аудару туралы баптар бекітілген.

Шет елдердегі мүмкіндіктері шектеулі балаларды өздерінің қалыпты замандастарымен бірге интеграциялап, біріктіріп оқыту идеясының пайда болуына және оның дамуына қоғамдағы демократиялық қозғалыстар ықпал етті. Бұл дискриминацияға қарсы процестер өткен ғасырдың 70-ші жылдарына белсенді дамып, кемтар тұлғалардың құқықтарының теңдігін бекіткен. Сол кездерден бастап дамушы елдерде жалпы мектептерде мүмкіндіктері шектеулі балалардың және олардың қалыпты құрбылармен бірге оқыту үшін қажетті жағдайлар қамтамасыз етілген (арнайы педагогтармен қызмет көрсететін қосымша мамандар сипатымен, арнайы қаржылай көмек, ерекше қажеттіліктерді қанағаттандыру үшін қажетті техникалық құралдар).

XX ғасырдың аяғында көптеген дамыған әлем елдерінде мүмкіндігі шектеулі балаларды оқытуды дамытуда алдыңғы орында тұрған инклюзивті білім беру болды. Жалпы білім беру үрдісіне енгізілген балаларға оқуды жеңілдететін қосымша арнайы жағдай, көмек, қолдау қарастырылады. Әрбір елде интеграциялаудың өзіндік үлгісі іске асырылуда, бұл білім беруде интеграциялаудың жан-жақты үлгісін құрудың мүмкін еместігін көрсетуде. Инклюзивті білім беруді іске асырып жатқан елдерде айқындалған басым бағыт жалпы мектептік білім беру саласында қарастырып отырған категориядағы балаларды жалпы білім беру үрдісіне міндетті түрде енгізуді көздейді[9].

Қазақстан Республикасы Президентінің «Қазақстан-2050» Стратегиясы қалыптасқан мемлекеттің жаңа саяси бағыты» атты халқына Жолдауында білім беруді дамыту мемлекеттік саясаттың басым бағыттарының бірі болып танылады. Білім беру саласындағы мемлекеттік саясаттың негізгі қағидаттарына баршаның сапалы білім алуға құқықтарының теңдігі; әрбір адамның зияткерлік дамуы, психикалық-физиологиялық және жеке ерекшеліктері ескеріле отырып, халықтың барлық деңгейдегі білімге қолжетімділігі жатады («Білім туралы» ҚР Заңының, 3-бабының, 1, 2-тармақтары) [30].

Инклюзивті білім беру баршаның сапалы білімге қол жетімділігін қамтамасыз

етуге бағытталған білім беру жүйесін тарату процестерінің бірі болып табылады. Ол балалардың дене, психикалық, зияткерлік, мәдени этникалық, тілдік және басқа да ерекшеліктеріне қарамастан, сапалы білім беру ортасына айрықша білім алу қажеттіліктері бар балаларды қосуды, барлық кедергілерді жоюды, олардың сапалы білім алуы үшін және олардың әлеуметтік бейімделуін, социумға кірігуін көздейді.

Өткен жүзжылдықтың аяғынан бастап инклюзивті білім беруді дамыту әлемнің көптеген: АҚШ, Ұлыбритания, Дания, Испания, Финляндия, Германия, Италия, Австралия және т.б. елдерінде білім беру саясатының жетекші бағдарына айналды. Осы елдерде балалардың дамуы мен әлеуметтік бейімделуі үшін тиісті психологиялық-педагогикалық жағдай жасалған жалпы білім беру ұйымдарында психикалық және дене бұзылыстары бар, дамуында артта қалушылығы бар балалар қалыпты дамыған құрдастарымен бірге табысты білім алуда. Инклюзивті білім беруді дамытудың тұжырымдамалық тәсілдері адам құқығы саласындағы негіз болатын халықаралық құжаттарға сәйкес әзірленген және әлемдік үрдістерді, білім беру саласындағы әлемдік практиканың жетістіктерін және қазақстандық білім беру жүйесін дамытудың басым міндеттерін ескеріп әзірленген [31].

Қазіргі кезде Қазақстанда инклюзивті білім беру жүйесін құрудың белгілі бір модельдері мен жинақталған тәжірибесі бар. Әлемдік тәжірибеде инклюзивті білім беру ерекше оқытуды қажет ететін адамдарды оқыту мен тәрбиелеуде жеке тәсіл арқылы іске асырылуда.

Ерекше оқытуды қажет ететін балаларға мыналар жатады:

- мүмкіндіктері шектеулі балалар;
- мигранттардың, оралмандардың, босқындардың, саны аз ұлттар отбасыларынан шыққан балалар;
- қоғамда әлеуметтік бейімделуде қиындықтары бар балалар (жетім балалар, виктимді балалар, девиантты мінез-құлықты балалар, әлеуметтік экономикалық және әлеуметтік-психологиялық мәртебесі төмен отбасынан шыққан балалар).

Бірқатар елдерде енгізілген инклюзивті білім, ең алдымен Финляндияда келесідей қағидаттарға негізделеді: адам құндылығы оның қабілеттері мен жетістіктеріне байланысты емес, әр адам сезінуге және ойлауға қабілетті, әр адам қатынасуға және танымды болуға құқылы, барлық адамдар бір-біріне мұқтаж, нағыз білім шынайы өзара қатынас мәнмәтінінде іске асырылуы мүмкін, барлығы қолдау мен достыққа мұқтаж. Жүргізілген талдау инклюзивті білім берудің қазақстандық моделі әлемдік тәжірибеге және осы саладағы ережелерге толық дәрежеде сәйкес емес екенін көрсетті. Инклюзивті білім беруді мүмкіндіктері шектеулі балаларды оқыту нысанында қабылдау барлық санаттағы ерекше оқытуды қажет ететін балаларға жалпы білім беру бағдарламасының қол жетімділігін қамтамасыз ететін білім беру ұйымдарының мүмкіндіктерін шектейді.

Қазіргі уақытта инклюзивті білім берудің негізгі бағыттары болып:

1. Қоғамның, жалпы білім беретін мектепке дейінгі ұйымдардың мүмкіндігі шектеулі балаларды қабылдауына дайын болуы.

2. Инклюзивті білім беру идеясын таратуда, шектеулі мүмкіндіктері бар балаларға толерантты, дұрыс қарым-қатынастың қалыптасуына бұқаралық ақпарат құралдарының қатысуын қамтамасыз ету.

1. Мүмкіндігі шектеулі балалармен жұмыс істейтін мамандар арасында тәжірибе алмасушылықты қамтамасыз ету, дұрыс тәжірибелерді баспалар, бұқаралық ақпарат құралдары арқылы тарату.

4. Аймақтарда инклюзивті білім беру мәселесі бойынша Үйлестіру кеңесін құру.

5. Ата-аналар қоғамдастығының мүмкіндігі шектеулі балалардың білім алуға құқығын және мүдделерін іске асыруға және оны қорғауға қатысуы, оқыту үрдісінің өзіне және түзету көмегін іске асыруға қатысуы.

6. Инклюзивті білім берудің көп аспектілік мәселесіне ғылыми зерттеулер өткізу.

7.Инклюзивті мектепке дейінгі және мектеп ұйымдарында жұмыс істеу мақсатында педагогика қызметкерлерін даярлау;

8.Педагогикалық ЖОО және медициналық колледждерде кіші жастағы балалармен жұмыс істеу мақсатында мамандарды даярлау жүйесін жасау.

9.Арнайы (түзету) мекемелері мен жалпы білім беру мекемелері өзара сабақтастықта жұмыс жасау.

10.Мүмкіндігі шектеулі балаларды ерте кезден бастап түзетуді қолға алу жүйесінің басымдылығын қолдау.

11.Кіші жастағы балаларды дамыту қызметі жүйесінің жұмысының нормативтік-құқықтық және ғылыми-практикалық негізін жасау.

12.Жүйке және дене дамуы бұзылған тәрбиеленушілерге, жанұясына кеңестік көмек көрсету, баласының оқу және тәрбие үрдісіне ата-анасын қатыстыру, өйткені, оларда даму ерекшелігіне деген оң қарым-қатынас қалыптастыру.

Қазіргі уақытта инклюзивті білім беруді дамытудағы нақты факторлар: объективті және субъективті қиындықтар болып бөлінеді [48].

Субъективті қиындықтар: стандарттық процедуралардың әзірленбегендігі мүмкіндігі шектеулі балалардың оқу дәрежесін үнемі қадағалау мақсатында білімді мониторинг жүргізу үшін индикаторлардың жоқтығы және қазақ тілінде оқу әдістемелік құралдардың аздығы. Оқу тәрбие процесін ұйымдастыруда тәрбиеші педагогтардың арнайы білімдерінің болмауы және мамандар тарапынан тұрақты кеңестің аздығы. Сонымен қатар, мектепке дейінгі ұйымға келетін мүмкіндігі шектеулі балаларға арнайы көліктің болмауы. Мүмкіндігі шектеулі балалардың жеке проблемаларының болуы, яғни олардың ауырып қалуы, мектепке дейінгі ұйымға тұрақты қатыспауы[49].

Объективті қиындықтар: материалдық техникалық базаның төмен болуы. Мүмкіндігі шектеулі балаларды оқыту процесінде жеке дара тіл табудың қиындығы. Мамандарға арналған кабинеттердің жетіспеушілігі. Мүмкіндігі шектеулі балалармен жұмыс істейтін тәрбиешілерге біліктілігін арттыру курстарының ұдайы жүргізілмеуі[49].

Қазақ тілінде оқытатын педагог-дефектологтардың жетіспеушілігі, ауылдық аймақтарда арнайы мекемелер үшін тифлопедагогтар мен сурдопедагогтар, логопедтер санының жетіспеушілігі күрделі мәселе болып қалады. Инклюзивтік білім беруді шешу жолдары:

- мүгедектік мәселені қоғамда түсіну;
- қатарластарымен қарым- қатынас;
- толыққанды білім беру;
- қоғамға кіріктіру және бейімделу;
- мүгедек емес балаларды түсінуге, пікірлесуге тәрбиелеу.

• даму мүмкіндігі шектеулі балаларды ерте тексеру және түзету- педагогикалық қолдау көрсету мекемелерінің көптеп ашылуы;

- балаға міндетті психологтық- педагогикалық жетелеу жүргізіп, жалпы білім беру үрдісімен кіріктіру;

- әр бала үшін кіріктірудің мүмкін және қажетті түрін анықтау.
- даму мүмкіндігі шектеулі жандарды ерте анықтап, кешенді көмек көрсету.
- даму мүмкіндігі шектеулі балаларды мектепке даярлау;
- ерекше сұранысқа ие балаларды қанағаттандыру мақсатында жалпы типте білім беру мекемелерін техникалық құрал-жабдықтармен толықтыру;

- инклюзивті білім беруді дамыту үрдісінде қоғамдық мекемелерде ата- аналарды қатыстыру.

Мүмкіндігі шектеулі балалар инклюзивтік білім алуда логопед, дефектолог, дене шынықтыру нұсқаушысы, психологтан жылдық жоспарларына сәйкес күннің ІІ жартысында

өзімен жасты балалармен қатынасады (сурет салу, жапсыру т.б.) және мамандардан оқу-тәрбие және танымдық-педагогикалық көмек алады.

Даму мүмкіндігі шектеулі балалар жалпы топта тәрбиешілердің ұйымдастырылған оқу іс-әрекеттеріне қатынасып «Алғашқы қадам», «Зерек бала», «Біз мектепке барамыз» бағдарламалары бойынша білім алады. Даму мүмкіндігі шектеулі балалар бала-бақша мен мектеп өміріне белсене қатысады: іс-шаралар мен ойын-сауықтарға өзге балалармен бірігіп қатысуы, ертегілер мен концерттерді ұжыммен көруі олар үшін шынайы мереке[50].

Қорыта келе, психологиялық-педагогикалық қолдау көрсету қызметінің әр маманы өз бағыттары бойынша жұмыс істейді. Бұл біріккен психологиялық-педагогикалық қолдау көрсету қызметінің басты мақсаты – мүмкіндігі шектеулі балаға психологиялық-педагогикалық қолдау көрсету.

Әдебиеттер тізімі

1. Білім туралы: Қазақстан Республикасының Заңы. –Алматы: Литера, 2000.
2. Қазақстан Республикасының білім беруді дамытудың 2011-2020 жылға арналған Мемлекеттік бағдарламасы. — Астана, 2010.
3. Қазақстан Республикасы Білім және ғылым министрлігі Ғ. Алтынсарин атындағы Ұлттық білім академиясы, ҚАЗАҚСТАНДАҒЫ ОРТА БІЛІМ: ЖАҒДАЙЫ ЖӘНЕ БОЛАШАҒЫ/ Талдамалық жинақ .-Астана , 2015.
4. Қазақстан Республикасы білім беру жүйесінің жағдайы мен дамуы туралы ұлттық баяндама, 2014. – Астана: ҰБСБО, 2013 .

ӘОЖ:343.3

ҚЫЛМЫС ЖАСАҒАН МИГРАНТТЫҢ ЖЕКЕ БАСЫНЫҢ КРИМИНОЛОГИЯЛЫҚ СИПАТТАМАСЫ

*Шекербекова М. С.,
магистр, аға оқытушы*

*Имнияминов Д. Е.
магистр, оқытушы*

*Ешаев Н. Д.
магистр, оқытушы*

*Академик Ә.Қуатбеков атындағы Халықтар достығы университеті
Шымкент қ., Қазақстан
s.temiraliyeva@inbox.ru*

Аннотация. В данной статье результаты исследования лиц-мигрантов из стран СНГ, совершивших преступления на территории Казахстана, показывают, что данный вид преступников имеет свои особенности. В статье рассмотрена криминологическая характеристика личности мигрантов, совершивших уголовные правонарушения. Ключевые слова: мигрант, личность преступника, уголовное преступление, миграция, корыстное преступление.

Ключевые слова: уголовное правонарушение, миграция, корыстное преступление. мигрант, личность преступника.

Abstract. In this article, the results of a study of migrant persons from CIS countries who have committed crimes on the territory of Kazakhstan show that this type of criminals has its own characteristics. The article examines the criminological characteristics of the personality of migrants

who have committed criminal offenses.

Keywords: criminal offense, migration, mercenary crime. migrant, the identity of the criminal.

Біздің зерттеуімізге қатысты, қылмыскердің жеке басын криминологиялық зерттеу мақсатында Қазақстан аумағында қылмыс жасаған ТМД елдерінен келген көшіп — қонушы адамдардың сипаттамаларын талдау қылмыстық қолсұғушылыққа себепші болатын осы топқа тән факторларды анықтауға және бағалауға және соның негізінде алдын алу қызметінің бағыттарын айқындауға мүмкіндік беруі тиіс екенін атап өткен жөн. Бұл үш түйінді криминологиялық проблемалардың тығыз бірлігін көрсетеді: қылмыскердің тұлғасы, қылмыстық мінез-құлықтың себептері мен механизмі, қылмыстың алдын-алу. Қылмыспен күрестің тиімділігі тұрғысынан, М. М. Бабаевтың пікірінше, келушілер қылмысы проблемасына жүгіну қылмыстар мен келушілердің (уақытша мигранттардың) жеке басы өзіндік ерекшеліктің айқын дәлелі болып табылады, оны түсінбестен тек себептерді ғана емес, сонымен бірге бізді қызықтыратын құбылыстың ауқымын да білу мүмкін емес [Бабаев М.М., Пудовочкин Ю. Е., Андрианов В. К., 2018, 76 б.]. Криминологиялық тұрғыдан ТМД елдерінің мигранттарының келесі түрлері үлкен қызығушылық тудырады: 1. ТМД елдерінен заңды көші-қон субъектілері: келудің жарияланған мақсаты олардың ниеттеріне сәйкес келетін шетелдіктер; басқа мемлекеттің аумағында пана іздеген адамдар, оның ішінде бұрынғы КСРО-ның құрамына кіретін басқа мемлекеттің азаматтығын алмаған бұрынғы КСРО азаматтары; бұрынғы КСРО-ның Республика-мемлекеттерінің азаматтары; азаматтығы жоқ адамдар; қос азаматтығы бар адамдар. 2. ТМД елдерінен заңсыз көші-қон субъектілері: кірудің жарияланған мақсаты олардың ниеттеріне сәйкес келмейтін шетелдіктер; жалған құжаттар бойынша келетін шетелдіктер; Қазақстанға заңсыз келген, криминалдық қызметті жүзеге асыратын шетелдіктер. Мигранттарды жіктеу қажет болып көрінеді, өйткені бұл қылмыстық көріністердің әртүрлі көлеміне, мигранттардың белгілі бір топтарының қылмысының даму тенденцияларына және осы қылмысқа қарсы сараланған шаралар әзірлеудің маңыздылығына байланысты.

Теориялық және практикалық маңызы бар аз зерттелген және өзекті проблемалардың қатарына қылмыс жасаған мигрант туралы ілім жатады. Бұл субъектілердің қылмыстық әрекеті үнемі өзгеріп отыратын жағдайлар мен өздігінен пайда болатын өмірлік жағдайлардың жиынтығымен анықталады. Сонымен бірге, мигранттар жасаған заңсыз әрекеттер проблемалық жағдайларды қылмыстық әдістермен, әдістермен және құралдармен дәлелді түрде шешу процесі болып табылады. Көші-қон, табиғаты бойынша адамдардың шекарадан өтетін әртүрлі қозғалыстарының жиынтығы ретінде, мигрант мәртебесінде қылмыс жасай алатын және жасай алатын субъектілердің белгілі бір тізімін береді. Қолданыстағы заңнамаға сәйкес аталған мигранттардың барлық санаттары «шетелдік азаматтарға» немесе «азаматтығы жоқ адамдарға» жатады. Қазақстан аумағында қылмыс жасаған ТМД елдерінен келген көшіп-қонушы адамдарды зерттеу нәтижелері қылмыскерлердің осы түрінің өзіндік ерекшеліктері бар екенін көрсетеді.

Мигранттардың қылмыстарының барлық жиынтығын қылмыс жасауды ынталандыру бойынша құрылымдау, оларды үш топқа бөлу орынды болып көрінеді: кәсіби қылмыстық қоғамдастыққа кіретіндер және қоғамға қарсы мінез-құлық өмір салты; сотталған және қайта қылмыс жасаған, бірақ қылмыстық әлеммен байланысы жоқ адамдар; және алғаш рет қылмыс жасаған адамдар.

Көші-қон қылмысының мазмұны мигранттардың белгілі бір бөлігінің тұрақты қылмыстық мінез-құлқының болуын көрсетеді: 1) қасақана (ұйымдасқан, кәсіби және т. б.) және өзекті-анықтау (ситуациялық-қылмыстық мінез-құлық); 2) мінез-құлықтың қылмыстық-ситуациялық түрі, виктимдік-ситуациялық және кездейсоқ-ситуациялық.

Мигранттардың қылмыстық мінез-құлқының мотивациясын анықтау өте қиын, өйткені тіркелген және ашылған қылмыстарда олардың белгілі бір бөлігі ғана анықталған. Егер біз қылмыстық көріністердің мотивациялық компонентін қарастыратын болсақ, онда ол келесідей көрінеді. Мигранттардың әрбір екінші қылмысы өзіншілікке негізделген. Жеке (отбасылық)

мотивтер, олардың пайда болуы жаңа өмірлік ортада кездесетін айыруларға байланысты, сонымен қатар олар қылмыс жасаған кезде негізгі мотив ретінде әрекет етеді. Қылмыстық көріністердің арасындағы айырмашылықтар өткен қылмыстық тәжірибенің болуымен немесе болмауымен және нақты өмірлік жағдайлармен, әлеуметтік-экономикалық шектеулер мен айырулардың өлшемімен де анықталады.

Мигранттар неғұрлым аз жабдықталған және интеграцияланған болса, соғұрлым олар заңға қайшы келетін табыс алу әдістеріне жүгінуі мүмкін. Болашақта кейбір мигранттар үшін мұндай әдістерді қолдану өмір сүру нормасына айналуы мүмкін, содан кейін олар кәсіби қылмыскерлер тобына ауысады, ал басқалары экономикалық және әлеуметтік жағдайының тұрақтануына, жергілікті әлеуметтік-мәдени ортаға тығыз енуіне байланысты толығымен тоқтап қалуы мүмкін.

Бұл зерттеудің маңызды компоненттерінің бірі мигранттардың азаматтық тиесілігіне байланысты сипаттамаларын зерттеу болып табылады. Мұндай талдау алдын-алу шараларының тиімділігін бағалауға мұқият қарауға мүмкіндік береді. Қылмыстардың ең көп саны, жоғарыда атап өткеніміздей, Өзбекстан, Қырғызстан, Тәжікстан азаматтарының үлесіне келеді. Әлемдік еңбек нарықтарында мигранттар негізінен жергілікті жұмысшылар арасында сұранысқа ие емес жұмыс орындарын алады. Бұл келесі әрекеттер: - жоғары қарқынды еңбекті қоса алғанда, біліктілікті талап етпейтін лас, ауыр және/немесе қауіпті жұмыс; - демалыс және ойын-сауық саласын қоса алғанда, қоғамдық қызмет көрсету саласында біліктілігі төмен немесе орташа жұмыс; - жеке салада күтім жасау және қызмет көрсету бойынша жұмыс; - экономиканың көлеңкелі және қылмыстық секторларындағы жұмыспен қамту.

Сауда саласы, әсіресе қалалық нарықтар форматында, Орталық Азия мемлекеттерінен келген мигранттармен (заңды да, заңсыз да) қарқынды түрде толықтырылып отырғаны тән. Бұл, біздің ойымызша, тарихи қалыптасқан «еңбек бөлінісі» мен осындай нарықтарда этникалық диаспоралардың дәстүрлі болуымен байланысты. Алайда, қалалық базарлардың жұмысы да, сатылатын контрафактілік өнімдер өндірісі де ақша айналымы жылдам жүретін салалар болып табылады. Бұл жағдай мигранттарды тартады, олардың мүліктік цензурасы көп жағдайда өте төмен. Бірқатар демографтар жүргізген зерттеулер әртүрлі ұлт өкілдерінің көші-қон мінез-құлқы халықтардың өмір салты мен өмір салтының ерекшеліктеріне, этностардың білім деңгейіне, дәстүрлеріне, әртүрлі жинақталған көші-қон тәжірибесінің әсеріне байланысты екенін көрсетеді.

Қылмыстық көші-қонға қатысты әртүрлі әлеуметтік топтардың, оның ішінде этностардың мінез-құлық белсенділігінің өзгеруі мигранттарды қабылдайтын қалалар үшін криминогендік аспектіде бірқатар қосымша проблемалар туғызды. Көптеген сенімділікпен әртүрлі елдердің қылмыстық топтары өздерінің заңға бағынатын отандастарының қауымдастықтарын қылмыстық әрекетті дамыту үшін өзіндік база ретінде пайдаланады деп ұсынуға болады. Бұл тек экономикалық бағыттағы қылмыстарға ғана емес, сондай-ақ есірткі құралдарының заңсыз айналымына байланысты қылмыстарға да қатысты. Бұл жерде мигранттардың жеке сипаттамалары, көбінесе этникалық ортадағы мінез-құлық стандарттарына байланысты,

Орталық Азия мемлекеттерінен келген мигранттарды осы түрдегі қылмыстарға «қосу» тетіктеріне әсер ететін сияқты. Мәселен, Тәжікстан азаматтары, қылмыстық қоғамдастықтардың қатысушылары бүгінде есірткі құралдары мен психотроптық заттардың заңсыз айналымы нарығындағы жетекші орындардың бірін иеленді. Тәжік қылмыстық топтары апиын, героин, гашиштің жетекші экспорттаушылары болып табылады. Сонымен бірге, зерттеу көрсеткендей,

Қылмыстық секторда, атап айтқанда есірткі бизнесінде «жұмыс» іздеу Тәжікстаннан келген мигранттардың басым бөлігі үшін білім деңгейі төмен және кәсіби деңгейде алдын-ала анықталған. В. В. Соболников мигранттардың жекелеген топтары шынымен де есірткінің елге енуін жеңілдететін ортаны құратынын айтады. Бұған мигранттардың өздері үшін жаңа өмір жағдайларына бейімделу дәстүрлері мен тетіктері ықпал етеді - мысалы, бейімделудің бастапқы кезеңінде жиі қажет болатын берік қоғамшілік ынтымақтастық.

Автор мигранттардың белгілі бір тобының құрамында есірткі бар заттарға қандай да бір мәдени және институционалдық бейімділігін атап өтіп, мұндай бейімділікті есірткіні қабылдаушы қоғамға әдейі жылжытумен анықтауға болмайды деп атап өтті [Собольников В.В., 2004, 167-180б.]. Есірткі құралдарының заңсыз айналымындағы Тәжікстан мен Өзбекстан азаматтарының қылмыстық белсенділігінің артуы этно-мәдени бейімділікке байланысты емес, есірткі айналымы қылмыстық пайда алу тұрғысынан өте тиімді болып табылады. Біздің ойымызша, есірткі сатқаны үшін ұсталған мигранттардың көпшілігі қабылдаушы елде есірткіні жылжыту туралы емес, қарапайым пайда табу туралы ой қозғады. Республика экономикасында болып жатқан жаһандану процестері еңбек ресурстарының ұтқырлығының артуына және жұмыс күшінің сыртқы ағынына қажеттіліктің туындауына ықпал етеді.

Экономикалық дағдарыстың салдарын ескере отырып, импорт пен халықаралық білім алмасуға деген қажеттілік артады деп айтуға болады. Тәуелсіз Мемлекеттер Достастығы (ТМД) елдері КСРО ыдырағаннан кейін қалыптасқан бірыңғай көші-қон жүйесін білдіреді. Бұл көші-қон жүйесінде елдер әлі де жалпы инфрақұрылыммен, коммуникациямен, экономикалық, қаржылық, әлеуметтік-мәдени және гуманитарлық байланыстармен байланысты.

Қазақстан Республикасы ОАР елдерінен келген мигранттар үшін қабылдаушы болып табылады, мигранттардың негізгі бөлігі көрші Қырғызстан мен Өзбекстаннан келеді. Бұл фактіні сыртқы еңбек мигранттарымен жұмыс істеуге жауапты инфрақұрылымды құра отырып, аймақ елдері республикаларының басшылығы түсінеді және жақсы біледі. Осылайша, 2006 жылы Қырғызстанда сыртқы еңбек көші-қоны туралы заң қабылданды, онда Қырғыз Республикасының сыртқы көші-қон саласындағы мемлекеттік саясатының негізгі бағыттары белгіленген.

Оның негізгі мақсаттары:

- сыртқы еңбек көші-қоны процестерін реттеу;
- Қырғыз Республикасының Еңбек нарығының қажетті жұмыс күшіне қажеттілігін қанағаттандыру, экономиканың тиімділігін арттыру мақсатында оның ұтымды және теңгерімді құрылымын қалыптастыру;
- Қырғыз Республикасы азаматтарының ұлттық еңбек нарығындағы бос жұмыс орындарына орналасуға басым құқығын қамтамасыз ету;
- заңсыз сыртқы еңбек көші-қонының алдын алу және болдырмау;
- еңбекші-мигранттарды құқықтық және әлеуметтік қорғауды қамтамасыз ету;
- Қырғыз Республикасының азаматтарын шет елдерге тарту және жұмысқа орналастыру бойынша басқа мемлекеттердің квоталарын белгілеуге жәрдемдесу;
- Еңбек көші-қоны саласындағы халықаралық актілерге қосылу кезінде Қырғыз Республикасы азаматтарының мүдделерін қорғау;
- еңбек нарығындағы бос орындар туралы дерекқорды қалыптастыру, Қырғыз Республикасы азаматтарының шетелде еңбек қызметін ұйымдастыру мүмкіндігі және Қырғыз Республикасының халқын мемлекеттік бұқаралық ақпарат құралдары арқылы үнемі хабардар ету.

Өзбекстаннан келген еңбек мигранттары Жұмыспен қамтудың түрлі салаларында жұмыс табуда. Зерттеушілер Чулик пен Алимова Өзбекстан азаматтарының Қазақстанның оңтүстік аймақтарындағы еңбек көші-қоны бойынша зерттеу жүргізіп, мигранттар кәсіптерінің келесі шегін атап өтті [Чулик В. В., Алимова К. З., 2005, 226.]. Мигранттардың кәсіби құрылымы Кәсіп түрі жұмыспен қамтылған еңбек мигранттарының % - ы Құрылысы 31,0 Базардағы саудагерлер 31,9 Ауыл шаруашылығы 8,9 Наубайшылар 6,9 Аспазшылар 8,5 Басқа (арнайы дайындықты қажет етпейтін жұмыс) 5,2 Қырғызстаннан келген мигранттардың көпшілігі орта немесе орта арнаулы білімі бар. Респонденттердің 46% Қазақстанға кеткенге дейін тұрақты жұмыс орны және тұрақты табысы болмаған [<https://erazamat.ucoz.kz/publ/10-1-0-176>]. Қырғызстаннан келген мигранттардың білім деңгейі келесідей бағаланады: Бішкектен келген мигранттар арасында жоғары білімі бар — 40%, аяқталмаған жоғары — 2%, орта —

58%; Шу облысынан келген мигранттар арасында жоғары білімі бар — 11%, аяқталмаған жоғары-23%, орта-49%, аяқталмаған орта-17%. Ресейге және алыс шетелге кететіндердің білім деңгейі Қазақстанға кететіндердің білім деңгейінен асып түседі.

Астанаға келгендердің жартысына жуығы жоғары білімді, 41,4%, ал ғылыми дәрежесі бар адамдар саны 5,3%. Мигранттардың оннан бір бөлігі (9,6%) аяқталмаған жоғары білімге ие. Бұл негізінен ЖОО студенттері, бірінші кезекте ЕҰУ. Л.Н. Гумилев. Сұралғандардың 16,9% – ы арнайы орта немесе техникалық, 17,2%-ы жалпы орта, 4,0% – ы кәсіптік – техникалық, 4,9% - ы бастауыш білім алады. Еңбек көші – қонына қатысатын әйелдер арасындағы білім деңгейі тиісінше ерлерге қарағанда - 2,38, - 2,51 жастағыларға жоғары екенін атап өткен жөн.

Ресеймен салыстырғанда Қазақстан білікті емес мигранттардың көп санын тартады. Қазақстанда Өзбекстаннан келген мигранттардың орташа деңгейі 2 жылды құрайды (орта мектеп). Мұның түсіндірмесі Қазақстанда ауыл шаруашылығы қызметкерлеріне жоғары сұраныс болуы мүмкін.

Әдебиеттер тізімі

1. Криминология / под ред. Кудрявцева В.Н., Эминова В.Е., 3-е изд. перераб. и доп. М.: Юристъ, 2007, 124 б.
2. Уголовная политика / под ред. Бабаева М. М., Пудовочкина Ю. Е., Андрианова В. К. - Москва: Российский государственный университет правосудия (РГУП), 2018, 76 б.
3. Тюруканова Е. Влияние миграции на рынок труда // Отечественные записки. 2007, № 4(36), 56- 70б. Соболевников В.В. // Миграционная преступность как фактор безопасности и контекст формирования концепции ее предупреждения: Материалы межрегион. науч.-практ. семинара (25-27 мая 2004 г.), 167-180б. // Доступно на: www.mion.isu.ru
4. Досмагамбетова А. //О проблемах трудовых мигрантов Таджикистана на территории Казахстана // Қол жетімді: www.analitika.org
5. Закон Кыргызской Республики «О внешней трудовой миграции» от 13 января 2006 года N 4// Қол жетімді: cbd.minjust.gov.kg/act/view/ru-ru/1792
6. Сайт агентства по вопросам внешней трудовой миграции Республики Узбекистан// Қол жетімді: <http://genesis.uz/portfolio/migration.html>
7. Мигранты в новой столице Казахстана/ под ред. Б.Л. Татибекова Международная организация по миграции. – Алматы: [б. и.], 2005. - 124 б.
8. Чулик В. В., Алимова К. З. Трудовые мигранты из Узбекистана в южных регионах Казахстана - Алматы, 2005, 22б.
9. Исследование «Положение трудовых мигрантов из Кыргызстана в Республике Казахстан: правовые, экономические, социальные аспекты» // Қол жетімді: <https://erazamat.ucoz.kz/publ/10-1-0-176>.

УДК 159.923.2

ОТБАСЫНДА БАЛАНЫҢ ЖАС ЖӘНЕ ПСИХОЛОГИЯЛЫҚ ДАМУ ЕРЕКШЕЛІКТЕРІ

Қуттыбаева А. К.,

Академик Ә.Қуатбеков атындағы Халықтар достығы университеті

Шымкент қ., Қазақстан

Аңдатпа. Бұл мақалада баланың жас және психологиялық даму ерекшеліктері отбасында қалай қалыптасатыны қарастырылады. Отбасы - баланың алғашқы тәрбиелік ортасы, онда оның психологиялық және әлеуметтік дамуының негіздері қаланады. Мақалада

баланың жас ерекшеліктері мен психологиялық дамуының әр кезеңіндегі өзгерістер талданып, ата-аналар мен тәрбиешілерге арналған практикалық кеңестер ұсынылады. Баланың дамуында отбасының рөлі, оның психоэмоционалды жағдайы мен тәрбие әдістерінің маңызы ашылады.

Ключевые слова: отбасы, бала, жас ерекшеліктері, психологиялық даму, тәрбиелеу, психоэмоционалды даму, ата-ана, тәрбие.

Аннотация: В статье рассматривается, как особенности возраста и психологического развития ребенка формируются в семье. Семья является первым воспитательным и социальным окружением, где закладываются основы психологического и социального развития ребенка. Анализируются изменения на различных этапах возрастного и психологического развития, а также даются практические рекомендации для родителей и воспитателей. Освещается роль семьи в развитии ребенка, ее влияние на психоэмоциональное состояние и методы воспитания.

Ключевые слова: семья, ребенок, возрастные особенности, психологическое развитие, воспитание, психоэмоциональное развитие, родители, воспитатель.

Abstract. This article discusses how the age-related and psychological development of a child is shaped within the family. The family serves as the first educational environment where the foundations of psychological and social development are laid. The article analyzes the changes that occur at various stages of a child's age and psychological development and provides practical recommendations for parents and caregivers. The role of the family in the child's development, its impact on psycho-emotional well-being, and parenting methods are explored.

Keywords: family, child, age-related characteristics, psychological development, parenting, psycho-emotional development, parents, caregiver.

Отбасы баланың ең жақын әлеуметтендіру ортасы. Осы ортада баланың өмірдің мақсаты, оның құндылықтары, не біліп, өзін қалай ұстау керектігі туралы алғашқы мағлұматтар меңгеріледі және онда басқалармен қарым-қатынас орнатуға дағдыланады. Сөйтіп, өзінің «кім» және «қандай» екенін, басқалардың «кім» және «қандай» екенін тәжірибеде сынап байқап көреді. Балалар отбасында әртүрлі жағдаяттар мен төтенше ахуалдарда өзін ұстаудың нормаларын, мінез-құлқын реттеудің өлшемдерін меңгереді. Отбасы психологиясын зерттеушілер А.Г.Харчев, А.Н.Антонов, З.И.Файнбург, Д.Горборинко оның функцияларын ата-ананың үгіт-насихаты, түсіндіруі, олардың үлгі-өнегесі, үйдегі ахуал, отбасының психологиялық тынысы арқылы балалардың әдеті, мінез-құлқы, жақсы-жаманды бағалау уәзіндері (критерий) қалыптасуымен бірге қандай қылықтары үшін сөгіс алып, не үшін жазаланатынын, әділдік пен адалдық ұғымдарын меңгереді деген тұжырымдар жасады.

Қазақстан Республикасының Конституциясында «балаларына қамқорлық жасау және оларды тәрбиелеу – ата-ананың табиғи құқығы әрі парызы» деп, отбасының міндеті нақты көрсетілген [2].

«Қазақстан-2030» бағдарламасында балаларымызды алыс болашақта қандай сапада көруіміз керектігі айтылған. Сонымен бірге, отбасы туралы заң жоғары және орта білім тұжырымдамасында әрбір отбасына өзінің ұрпағын тәрбиелеп, қатарға қосу міндеті жүктелген.

Қазіргі заманда отбасының құрылымы өзгеріп, оның мүшелер саны азайып, бала саны да кеми түсті. Қоғамдағы әлеуметтік, мәдени экономикалық жаңғырулар, әр түрлі сипаттағы әлемдік деңгейдегі ақпарат алмасу, отбасы мүшелерінің арасындағы қарым-қатынас сипатына да өз әсерін тигізіп отыр. Қазіргі аналардың көпшілігі жұмыс жасайтын болғандықтан бала уақытының көбін пассивті тәрбиешілермен өткізеді. Бала тәрбиесі қалалық отбасына тән болып отырған келесі ерекшеліктерімен шартталған: балалардың көбісі күннен күнге ұлғайып отырған айырылысулардың нәтижесінде әкесіз немесе анасыз өседі; теледидар, жеке бөлме т.с.с. өркениеттің жетістіктері балалар мен олардың ата-аналарының арасындағы қарым-қатынас процесін қиындатады.

Қарым-қатынастың адамзат өмірінде аса маңызды роль атқарады. Қарым-қатынас нәтижесінде тұлғааралық байланыс орнығып, өзара мәміле қалыптасып дамитындығы әр жеке тұлғаның қалыптасуында жетекші факторлардың бірі болады. Қарым-қатынас барысында өзара пікір алмасу, сезім әлеміне бірлесіп ләззат алу, қайғы, қуанышта ортақтас болу арқылы адамдар арасында сенімді кең ауқымды эмоциялар арқылы екі немесе бірнеше психологиялық жүйе не бірнеше рухани әлем және ой-пікір, сана-сезім, мінез-құлық, қылық-жорықтар арасында келісім, өзара түсіністік, не болмаса қақтығыс, талас-тартыс, қарама-қайшылық тұрғысындағы мәміле үрдісі іске асады [5].

Отбасы ұғымына анықтама беру, оның атқаратын қызметтерін нақтылау, отбасындағы қарым-қатынас мәселерін талдау көптеген зерттеулерде орын алған. Отбасы қызметінің ортақ топтамасы немесе жіктемесі де жетік түрде толық жасалмаған. Г.М.Свердлов және В.Л.Ресенцев отбасының маңызды қызметтерін ұрпақ жалғастыру, тәрбиелеу, шаруашылық және өзара көмек көрсету түрлерін датқызған. Ата-ананың отбасылық ықпалы туралы өз еңбектерінде А.Ю.Гавит, Э.А.Тийт қарастырды, сонымен қоса некедегі сәйкестікке қатысты мәселелер де талданған.

Д.Горборино отбасын «адамзаттың тәжірибенің негізгі бірлігі» ретінде сипаттады. А.Н.Антоновтың айтуынша, отбасы ата-ана бала қатынасын орнатады, ал неке болса ер азамат пен әйел адамның арасындағы қарым-қатынасты растайтын мойындау болып табылады. Ол отбасылық кеңістік аймағы үй, пәтер көңіл аударарды, және де отбасының меншігі иен экономикалық негізі ата-аналар мен балалардың жалпы отбасылық іс-әрекетін болжайды.

Отбасылық қатынастар бойынша құрылған отбасы анықтамаларының ішінде А.Г.Харчевтің ұсынған анықтамасы бойынша – «отбасы - бұл жұбайлар арасындағы ата-аналар мен балалар арасындағы қарым-қатынастардың жүйесі, оның мүшелері бір-бірімен некелік және туыстық қатынаспен байланысады, ортақ тұрмыс пен өзара адамгершіліктің жауапкершілікпен, қоғамның қажеттіліктеріне шартталынған әлеуметтік тәуелділікпен сипатталады». «Отбасы денелік өмір мен әлеуметтік ағза өмірінің арасында байланыстырушы звено» - деп берген А.Б.Харчевтың отбасы ұғымына анықтамасы жалпылама түрде болып табылады [4].

Қазіргі кезде отбасы проблемаларының арасында ата-ана мен бала арасындағы қатынаста түсінбеушілік жиі орын алып, бір-біріне кешіріммен қарау процесі кешеуілдеп, психологиялық қызмет көрсету жағынан мәселе туындауда. Сондықтан отбасынды орын алған қиындықтарды шешуге көмек көрсету жолдарын жан-жақты зерттеу қажет болып отыр. Осы мәселені шешу жолдарын іздеу мақсатында зерттеу тақырыбын «Отбасында тұлғааралық қарым-қатынасты қабылдаудың психологиялық аспектілері» деп анықтадық.

Отбасы - адамның эмоциясы, уайымы, көзқарасы мен қатынасынымен байланысты емес, ол - ерекше феномен. Отбасы феноменінің бір жолы оның құрылымын, тарихи уақыт талабына сай өзгеруін және бір отбасының өмірлік циклын логикалық түсіндірілуі. С.И.Голод пікірінше отбасы феноменінде құрылымдық өріс ерлі-зайыптылар және ата – ана мен бала қатынасы деп қарастырады. Отбасы –неке негізінде немесе қан жағынан туыстас шағын топ, олар өзара көмек көрсету, жауапкершілік алу және тұрмыстық жалпылылықта байланысады (Эйдемиллер, Э.Г.Юстицкий В.В. Отбасы балаға ықпал етеді, оны қоғамдық өмірге жетелейді. Отбасының тәрбие институтты ретінде маңызы онда бала өз өмірінің маңызды бөліктерін өткізеді және де тұлға ретінде қалыптасуына ықпал ету ұзақтығы жағынан басқа тәрбие институттарына бой бермейді деп көрсетті Шужебева А.И өз зерттеу жұмысында.

Терең тұлға аралық қатынастарды реттеу механизмдеріне арналған жұмыстарды талдауда шетелдік ғалым Э.Фромм және ресейлік ғалым М.И Лисина ол өзіміздің қазақстандық ірі ғалымдардың бірі С.М.Жақыповтардың қойылған мәселені толығымен шешуге мүмкіндік берді. Біріншіден, отбасы жағдайында бірлескен іс-әрекетті орындау барысында жеткіншектердің құндылықты-мағынылық құрылымдардың қалыптасу жағдайларын нақтылауға мүмкіндік берілді.

Екіншіден, жеткіншектердің тұлғалық дамуында ауытқулардың пайда болуының отбасы ішіндегі алғышарттарын анықтауға мүмкіндік береді. Зерттеудің методологиялық

бағытына қарай жеткіншектерге отбасы ішілік құндылықтарды беру процесі, отбасы мүшелері арасындағы бірлескен әрекет пен эмоцияның өзара байланыстардың үйлесімділік механизмдерін қолдануға негізделеді[5].

А.Б.Харчев берген отбасы ұғымына түсініктеме неғұрлым жалпылама болып табылады: «Отбасы денелік өмір мен әлеуметтік ағза өмірінің арасында байланыстырушы звено болып табылады.

Қазіргі таңда отбасы қызметінің ортақ топтамасы немесе жіктемесі жетік түрде толық жасалмаған. Мысалға, Г.М.Свердлов және В.Л.Ресенцев отбасының маңызды қызметтеріне ұрпақ жалғастыру, тәрбиелеу, шаруашылық және өзара көмек көрсету қызметтерін айтады.

Э.К.Васильева өз зерттеулерінде отбасы қызметінің үш тобын қарастырады: шаруашылық-экономикалық, генеративті тәрбиелік, мәдени, репродукциялық. С.Д.Лаптенконың пікірінше, отбасының маңызды қызметтеріне шаруашылық –тұрмыстық, халықтың көбеюі, өз мүшелерінің демалысын ұйымдастыру, тәрбиелік жатады.

70-шы жылдары басты назар отбасындағы қарым-қатынас пен оның тұлға қалыптасу процесінде алатын орны туралы Б.П.Парыгин, А.Г.Харчев. Ол әйел адамның кәсіби іс-әрекетімен отбасы жағдайындағы міндеттерін үйлестіре білу сипаты және де отбасы өміріне қалай ықпал етеді» деген тақырыптарда С.Голод, З.Янкова т.б. зерттеді.

З.И.Файнбург «отбасындағы эмоциялық жағдайлар, олардың отбасы ішілік қатынастың тұрақтылығына ықпалы, отбасының тұрақтылық жағдайы туралы Ю.Г.Юркевич отбасы мүшелері арасында қысымның бөлу себептерін және А.М.Уматинов және т.б. зерттеді.

70-шы жылдардың аяғына қарай отбасы мен неке психологиясында неке жұптарындағы әлеуметтік-перцептивті үрдістерді зерттеп, анықтаған Ю.Е.Алешина, «қалалық отбасыларда некелік рольдерді бөліп беруді», З.И.Янкова және т.б. қарастырды. Отбасы ішіндегі қарым-қатынастың даму заңдылықтарын саналы түрде түсіну талпыныстары жасалды, зерттегендер мысалға А.А.Бодаев, Н.Н.Обозов және т.б.

Соның қарым-қатынасындағы маңызды объект бала. Бала қай жас ерекшелік кезеңінде болмасын, ол әрдайым отбасының яғни ата-ананың қамқорлығын қажет етеді. Сол кезеңнің бірі яғни бала өміріндегі толқымалы кезең жеткіншектік кезең. Жеткіншектік кезеңді қазіргі зерттеулер оның әртүрлі аспектілерін қамтиды: тұлға дамуының негізгі көздері мен механизмдері туралы зерттеген ғалымдар Фельдштейн Д.Л., Кондратьев және т.б. тұлғалық жаңа құрылымдардың ерекшеліктері туралы шетелдік ғалымдардан Кон И.С. Дубровина зерттеді, ол жас ерекшелік дағдарысының құрылымын зерттегендер Гаврилова Г.П., Драгунова Т.В. және т.б., ал танымдық эмоциялық –еріктік және мінез-құлықтың ерекшеліктерін Кучинский, жеткіншектегі өзіндік сананың құрылымы мен қызметі туралы Баруалкина В.В. тұлғаның анамалды даму механизмдері туралы Дозорцева Е.Г сияқты ғалымдар зерттеді.

Жеткіншектерді зерттеуге психология ғылымындағы базалық теориялар мен концепциялар негізге алынады. Психиканың онтогенезде дамуы мен тұлғаның қалыптасуы жайлы Л.С.Выготский мен А.Н.Леонтьевтің ғылыми мектебінде қалыптасқан психикалық даму теориялары жеткіншек жасының ерекшеліктерін зерттеген негізгі жұмыстар және жеткіншектердегі тұлғаның дамудағы өзіндік сана сезімдерді зерттеген концепциялары Э.Берннің транзактілік талдауы, С.М.Жақыповтың бірлескен диалогты танымдық іс-әрекет концепциясы зерттеудің методологиялық-теориялық негізін құрады.

Жеткіншектердің агрессиялық мінез-құлқын зерттеген жұмыстар зерттеудің теориялық мәнділігін негіздеді. Оларға Н.Д.Левитов, Л.И.Божович және т.б.

Жеткіншектердің психикалық даму мәселелеріне қатысты Қазақстандық жұмыстар зерттеудің теориялық негізі мен мәнділігін құрады. Жеткіншектер жайлы қазақстандық мына ғалымдар зерттеді: С.М.Жақыпов, Қ.Б.Жарықбаев т.б.

Ал басқа да қазақстандық ғалымдардың зерттеулеріне үңілсек, Елубаева С.Б. «қазіргі қазақ жеткіншектердің өзіндік бағалаулары мен этностық сәйкестік пен өзіндік бағалауларының психологиялық ерекшеліктері зерттелінген. Бұл зерттеу нәтижесінде қазіргі замандағы жеткіншектердің өзіндік бағалау құрылымын ересек алдыңғы толқын жеткіншектердің өзіндік бағалауымен салыстырғанда этностық сәйкестіктің компоненттері

мәнді түрде азаятыны анықталды, өзіндік бағалаудың жалпы құрылымында түсінуі «өзін білу» және «ұйымдасқандық» сияқты сапалар бірінші орынға шықты [7].

Күнсләмова Т.К. өз зерттеу жұмысында жеткіншектердегі агрессиялық мінез-құлықты өзіндік сана сезімдерді құрайтын негізгі компоненттері өзіндік бағалау және өзіндік реттелу мен өзара байланыста қарастырған. Педагогикалық-психологиялық көп қолданылатын психокорекциялық жұмыстарға негізделген топтық оқыту әдісі, яғни психологиялық-педагогикалық тренингтер арқылы жеткіншектердегі агрессиялық мінез-құлықты азайту мен оның өзіндік бағалау мен өзара байланыс ерекшеліктері жан-жақты зерттелген. Зерттеу жұмысында белгілі ғалым Э.Берннің трасактілік талдау концепциясы арқылы жеткіншектердегі эго күйлердің белсендірудің негізінде олардағы агрессиялық мінез-құлықты өзгертудің психологиялық ерекшеліктері қарастырылады. Жұмыста эксперименттік топтың сыналушылары «полигон балалары» деп аталатын әлеуметтік статусы бар жеткіншектер болды, яғни «радиациялық былғанған» аймақтардағы балалардың агрессиялық мінез-құлық ерекшеліктері теориялық-эксперименттік зерттеу барысында зерттеледі. Зерттеуде жеткіншектердің өзіндік бағалау, өзіндік реттелу эго күйдің белсендендірілуі мен агрессиялықтың өзара байланысын психологиялық-педагогикалық тренинг арқылы зерттеу және агрессиялықты азайту үшін психокорекциялық жұмыстардың мүмкін жолдарын көрсетті.

Айдарбеков Қ.А. зерттеу жұмысында жеткіншек жастағы тұлғалық жекелік-вариациялық даму механизмдерін анықтауға бағытталған. Осы мақсатта жеткіншектің өмірлік әрекетін неғұрлым байланыстырып отыратын жаңа тұлғалық құрылымдардың кезекті психологиялық талдауы жүргізілген. Осы байланыстағы негізгі мәнділік жеткіншек жастағы тұлғалық жаңа құрылымдардың психологиялық мазмұнының іздестіру мен үлгісін жасау болып табылады, ал жеткіншектерді жаңа әлеуметтік қатынастарының жаңа деңгейге өтуін қамтамасыз етеді. Олардың пікірінше жеткіншектерде осы тұлғалық жаңа құрылымдардың даму жағдайлары мен механизмдерінің тиімді жолы индивид енген отбасылық жүйенің қызмет атқару ерекшеліктері назарға алынып отыратын бағыт болып табылады.

Шалғынбаев Т.М. «мінез –құлқы дезадаптивтік жасөспірімдердің кісілік қасиеттері мен кісіаралық қатынастар ерекшеліктері мен оларды келтіру атты жұмысында» мінез-құлқы бұзылған жасөспірімдердің кісілік қасиеттерінің даму ерекшеліктерін және олардың кісіаралық қатынастар жүйесінде көріністерін кешенді түрде психологиялық зерделеу, сондай-ақ психологияның көмек көрсету мазмұнын жасау болып табылды. Зерттелу барысында тәрбиеленуі қиын жас өспірімдердің кісілік қасиеттерінің даму ерекшеліктері анықталған.

М.В.Күзубаева «Тұлғалық алаңдаушылықтың көріну механизмдері өзгеруіне әр түрлі фактордың әсері» атты тақырыпта кандидаттық диссертация қорғады. Зерттеу объектісі адамның тұлғалық алаңдаушылық деңгейінде көрінетін эмоциялық күйі. Зерттеу пәні ретінде тұлғалық алаңдаудың эмоциялық күйі ретіндегі көріну ерекшелігі жас өспірім шақтан жиырма сегіз жасқа дейін оның көріну механизмдерінің өзгеруі алынды. Жұмыстың ғылыми жаңалығы, тұңғыш рет тұлғалық алаңдаушылықтың жағымды сипаттамасы зерттелінді. Бұл жұмыста тұлғалық алаңдаушылық бағдарлаушы іс-әрекеттің эмоциялық құраушы екендігі көрсетілді.

Ж.Намазбаеваның жетекшілігімен С.Ж.Өмірбекованың «жас өспірімдік және ерте балауса жас кезіндегі өзін-өзі бағалаудың ерекшеліктері» атты кандидаттық диссертациясы қорғалды. Зерттеу жұмысының мақсаты мектептегі оқыту жағдайындағы әр түрлі факторлардың жас өспірімдік және ерте жастық кездегі өзіндік бағалауға әсер ету ерекшеліктерін анықтау. Зерттеу барысында өзін-өзі бағалаудың деңгейлері мен құрылымдық бөліктерінің ерекшеліктері айқындалды. Зерттеудің ғылыми жаңалығы мынадан тұрады: өзін-өзі бағалаудың құрылымдық құрауыштарын, оның жас өспірім кезден ерте жастық кезге дейінгі оқушыларда қызмет етуі зерттелінді, жас өспірімдер мен ерте жастық шақтағылардың қала мен ауылдағы әлеуметтік даму жағдайына байланысты өзін-өзі бағалауының танымдық және эмоциялық бөліктерін зерттеу, қала мен ауылдық оқушылардың осы жас аралықтарындағы өзін-өзі бағалауының даму ерекшеліктеріне жыныстық факторлардың

әсерін анықтаудан тұрады. Зерттеуде келесі тұжырымдар делелденді: қала мен ауылдың жас өспірімдер мен балаң жас кездегілердің өзін-өзі бағалау арасындағы айырмашылықтар өзін-өзі бағалаудың эмоциялық, сондай-ақ танымдық бөліктерінде көрінеді деп көрсетті [1].

Қарым-қатынас стилі шет елдерде және Т.М.Д. елдерінде жоғары дәрежеде талданған, соның ішінде әлеуметтік психологияда. Ұстаздың оқушылармен қарым-қатынас стилін дамытуда айтарлықтай зерттеу жұмысын жүргізген Ю.П.Ахзаров, А.А.Бодалев, Н.Г.Михайлов, А.В.Петровский, А.А.Леонтьев және т.б. Олардың тұжырымдары бойынша оқушыларға тек қана білім мен оқу-тәрбие жұмысын жүргізу жеткіліксіз, сонымен қатар тікелей және жанама түрде қарым-қатынас жасау қажет екендігі белгілі. Ұстаздың бастауыш сынып оқушылармен қарым-қатынасын оқу-тәрбие үрдісінде ұйымдастыру жөнінде көптеген маңызды зерттеулер бар. Кейінгі жылдарда мұғалім мен бастауыш сынып оқушыларының қарым-қатынасы және оны қалыптастыру механизмін қазақстан ғалымдары да зерттей бастады. Олар: Қ.Ж.Қарақұлов, С.М.Елеусізов, С.И.Қалиева, В.К.Шабельник және т.б.

Солардың ішінде Шолпанқұлова Г.К. «гумандық қарым-қатынас» адам бойындағы адамгершілік, түсінік, сезім және мінез-құлықтың тұтастығымен, бірлігімен анықталады деп келтірген. Бұл зерттеу жұмысының мақсаты бастауыш сынып мұғалімі мен оқушылардың оқыту үрдісіндегі қарым-қатынас стилінің тәрбиелік негізін дәлелдеді.

Шужебаева А.И. «отбасы тәрбиесі жағдайында балалардың қарым-қатынасындағы қиындықтарын психологиялық-педагогикалық зерттеу» атты жұмысында балаларды тәрбиелеу жүйесіндегі ең түйінді мәселелердің бірі қарым-қатынас проблемасы. Тұлға аралық қарым-қатынас сферасындағы сәйкессіздіктер психологиялық-педагогикалық бағытта болады, ондай балалар тобын проблемалары бар балалар деп анықтауға болады. Мектепке дейінгі және кіші мектеп жасындағы балалардың тұлғааралық қарым-қатынасының ерекшеліктерін анықтау, психологиялық-педагогикалық ғылымда қажетті деңгейде.

Зерттеу жұмысында отбасы тәрбиесі жағдайында балалардың ересектермен өзара қарым-қатынасының психологиялық-педагогикалық негіздері, бала мен ата-ана қарым-қатынасының құрылымы зерттелінген бала мінезіндегі қиындықтарды жеңу механизмдері жасалынып, балалар мен ересектердің қарым-қатынасының дербес бағытталған мәдени сәйкес жүргізудің әдістері мен тәсілдері анықталған. Зерттеу барысында толық емес отбасы жағдайындағы балалардың қарым-қатынастары зерттелген.

Э.Берн теориясының мәнін, қарым-қатынастағы эго күйлерді белсендіру ерекшеліктерін, оның ішінде қарым-қатынас үшін «Ересек» позициясының жағымды болатынын түсінді. Жеткіншектердің өзіне және айналасындағыларға жағымды, позитивті қатынасты орната білу, эго күйді белсендіру конфликтілі адекватты шешуге, агрессияны азайтуға нақты көмек беретіні анықталды [5].

Айдарбеков Қ.А. «отбасындағы ішкі қарым-қатынас жүйесінде жасөспірімдердің өзіндік санасының диалогиялық құрылымдардың дамуы» атты зерттеу жұмысында жасөспірімдік кезеңдегі өзіндік сана дамуының ерекшеліктерін және бүкіл тұлға дамуының ауытқу өзгешеліктерін тудыратын факторларды зерттеуге арналған.

Өткізілген зерттеу жұмысының нәтижесі бойынша жасөспірімдердің дамуы кезіндегі орталық тұлғалық жаңа құрылымы өзіндік санасының диалогиялық құрылымдары екені туралы болжам өзінің растаулығын алып қойылған. Дәл осы жасөспірімдердің дамуы кезіндегі тұлғалық жаңа құрамының талдауы жастағы тапсырмаларды өнімді атқаруға қамтамасыз ететін функционалды механизмдерінің деңгейіне жеткізілген. Ішкі жанұяның құндылықтарды өсіп келе жатқан буынға берілуіне, дамуына және сақтандыруға бағытталған, және отбасында белгіленген оның мүшелерінің арасындағы коммуникативтікпен эмоционалдық қарым-қатынастардың үлгілері бойынша үйлестірілетін, отбасындағы жүргізетін бірлескен іс-әрекет жасөспірімдерде өзіндік санасының диалогиялық құрылымдар дамуының негізгі көзі болып келеді.

Әдебиеттер тізімі

1. Абдракова А.Б. Роль общения в воспитании трудных подростков. Автореф. дис. канд. Алматы, 2004.
2. Айдарбеков Қ.А. Развитие диалогической структуры самосознания у подростков в системе внутрисемейных взаимодействий. Автореф. дис. канд. Алматы, 2003.
3. Атоян А.Д. Конфликтология. М.: Смысл, 2006.
4. Әбдумүтәліп К.Д. Тәртібі қиын жасөспірімдерді арнайы мектеп жағдайында тәрбиелеудің және қайта тәрбиелеудің педагогикалық жолдары. Автореф. канд. дис. Алматы, 2004.
5. Вестник НАПК 2005, № 2.
6. Вестник НАПК 2005, № 4.
7. Валеология дене тәрбиесі спорт 2003, № 3.

УДК 371.307.8

ЖАҢАРТЫЛҒАН ОҚЫТУ МАЗМҰНЫНДАҒЫ ОҚЫТУ МЕН ТӘРБИЕЛЕУДІҢ ЕРЕКШЕЛІКТЕРІ

Қалышбаева Г. Д.
магистр аға оқытушы,
Шымкент университеті
Шымкент қ., Қазақстан
Kalisheeva@mail.ru

Аңдатпа. Бұл мақалада білім мазмұнын жаңарту, бұл ең алдымен, орта білімнің үлгісін, оның құрылымы мен мазмұнын, әдіс-тәсілдерін, оқыту және білім беру жүйесін қайта қарап, оқушылардың жетістіктерін бағалаудың түбегейлі жаңа жүйесін енгізу көзделген. Білім беру мазмұнын жаңарту шеңберінде іс-шаралар кешенінің барлығы жеке тұлғаның үйлесімді дамуы үшін қолайлы білім беру кеңістігін құруға бағытталған. Жаңартылған білім мазмұнының ең басты міндеттерінің бірі – «оқуға үйрету», жаңа бәсекеге қабілетті, жан-жақты үйлесімді дамыған, функционалды құзыретті тұлғаны дамытуға ықпал ететін өмір бойы зерттеуге үйрету. Білім берудің негізгі мақсаты-білім мазмұнының жаңаруымен қатар, оқытудың әдіс-тәсілдері мен әртүрлі құралдарын қолданудың тиімділігін арттыруды талап ету қарастырылады.

Түйін сөздер: жедел ақпараттандыру, қабілет, шеберлік, жаңа технология, жаһандану, ұлттық экономика, функционалды, құзыретті, тұлға.

Аннотация. В данной статье предусмотрено обновление содержания образования, это, прежде всего, пересмотр модели среднего образования, его структуры и содержания, методов, системы обучения и образования, внедрение принципиально новой системы оценки достижений учащихся. В рамках обновления содержания образования весь комплекс мероприятий направлен на создание благоприятного образовательного пространства для гармоничного развития личности. Одной из главных задач обновленного содержания образования является «обучение чтению», обучение изучению на протяжении всей жизни, способствующее развитию новой конкурентоспособной, всесторонне гармонично развитой, функционально компетентной личности. Основная цель образования-наряду с обновлением содержания образования предусматривается требование повышения эффективности применения методов и различных средств обучения.

Ключевые слова: оперативная информатизация, способности, навыки, новые технологии, глобализация, национальная экономика, функциональная, компетентная, личность.

Abstract. This article provides for updating the content of education, this is, first of all, a

revision of the model of secondary education, its structure and content, methods, teaching and education systems, the introduction of a fundamentally new system for evaluating student achievements. Within the framework of updating the content of education, the whole range of measures is aimed at creating a favorable educational space for the harmonious development of personality. One of the main tasks of the updated content of education is "learning to read", lifelong learning, contributing to the development of a new competitive, comprehensively harmoniously developed, functionally competent personality. The main purpose of education is that, along with updating the content of education, there is a requirement to increase the effectiveness of the use of methods and various means of teaching.

keywords: operational informatization, abilities, skills, new technologies, globalization, national economy, functional, competent, personality.

Бүгінде мектеп өз көрінісін динамикалық түрде өзгертуде. Бұл, ең алдымен, қазақстандық білім берудегі елеулі өзгерістерге байланысты. Елдегі заманауи өзгерістер, қоғамды жедел ақпараттандыру және динамизм білімге қойылатын талаптарды түбегейлі өзгертеді [1]. Қазіргі заман талабына сай болашақ ұрпақтың оқып білім алуын еліміз бірінші орынға қойып отыр. Білім беру мен білім алудағы атқарылатын қарқынды жұмыс ұстаздарың еншісінде екені айтпаса да белгілі. ХХІ ғасыр талаптарына сәйкес мектеп оқушылары бүгінгі заманда және келешекте қол жетімді табысқа жету үшін, бұрынғыдан да анағұрлым дағдыларды меңгеруін қажет етеді. Сондықтан қазіргі таңда білім беру жүйесіндегі өзгерістердің бірі- жаңартылған білім беру мазмұнына көшу болып табылады және оқытудың жаңа әдіс-тәсілдерін қарастырылып, енгізілуде сабақ – мұғалімнің шығармашылық еңбегінің нәтижесі. Оның өз мәнінде өтуі ұстаздың біліміне, ұйымдастыру қабілеттілігіне, шеберлігіне байланысты. Мемлекетімізде болып жатқан өзгерістердің білім беру саласы шет қала алмайды. Қазіргі уақытта Қазақстанда білім алу алған білімнің тәжірибелік қолданылуы үшін жаңа нәтижелерге бағдарланған модельге өту кезеңінде. Біз қазіргі таңдағы білім беру саласындағы мемлекеттік деңгейде қойылған міндеттермен анықталған жауапкершілік шарасын түсінеміз. Білім берудің жаңартылған мазмұнын, оқушыларды критерийлік бағалау жүйесіне ауысуын, үш тілде білім беруді енгізу, КБО-ның кең ауқымына қол жеткізу шын мәніндегі тек білімді жетілдіруді талап етпейтін тапсырмалар болып табылады [2, 1906]. Білім мазмұнын жаңарту, бұл ең алдымен, орта білімнің үлгісін, оның құрылымы мен мазмұнын, әдіс-тәсілдерін, оқыту және білім беру жүйесін қайта қарап, оқушылардың жетістіктерін бағалаудың түбегейлі жаңа жүйесін енгізу. Білім беру мазмұнын жаңарту шеңберінде іс-шаралар кешенінің барлығы жеке тұлғаның үйлесімді дамуы үшін қолайлы білім беру кеңістігін құруға бағытталған. Жаңартылған білім мазмұнының ең басты міндеттерінің бірі – «оқуға үйрету», жаңа бәсекеге қабілетті, жан-жақты үйлесімді дамыған, функционалды құзыретті тұлғаны дамытуға ықпал ететін өмір бойы зерттеуге үйрету. Сонымен қатар, білім берудің жаңартылған мазмұны аясында жаппай мектепте оқытуды ұйымдастыруда бірқатар типтік кемшіліктер бар. Олардың басым бөлігі балалармен жұмыс істеудің дәстүрлі әдістерін мектептегі жаңартылған білім мазмұны жағдайында жұмыс әдістеріне механикалық көшуінің нәтижесі болып табылады. Бұл орта білім беру моделін қайта қарау туралы оқытушылардың оқу жұмысындағы кемшіліктер, оның құрылымы, мазмұны, оқыту және білім беру әдістері, түбегейлі жаңа бағалау жүйесі оқушылардың жетістіктері, өзін-өзі дамыту және біліктілігін арттыру үшін көптеген қиындықтарға бастауыш мектеп мұғалімдерін әрекет етуге ұтқырлық қабілеті тұлғалық қалыптасу үйлесімді дамуына ықпал білім беру ортасын құру үшін жаңа моделі жоғары нәтижеге бағдарланған. ХХІ ғасыр – жаңа технология мен ақпараттандыру ғасыры. Өскекең елдің айбынды болашағы үшін – ең әуелі сапалы білім қажет [3, 1446]. Ол үшін еліміздің білім саясатындағы ғылым-техникалық әлеуетін жұмылдыру, ғылымның басым бағыттарын дамыту жолындағы ресурстарды шоғырландыру, оның жетістіктерін өндіріске енгізу инновациялық дамудың негізгі көзі. Білім мен ақпарат дамыған қоғамда білім беру жүйесі инновациялық экономиканың негізгі бөлігі болып табылады. Білім берудің негізгі мақсаты-білім мазмұнының жаңаруымен қатар,

оқытудың әдіс-тәсілдері мен әртүрлі құралдарын қолданудың тиімділігін арттыруды талап етеді. Технология, коммуникация мен ғылым салалардағы елеулі өзгерістер әлемдік экономикаға айтарлықтай ықпал ете отырып, әрбір азаматқа ХХІ ғасырда табысты болу үшін қажетті білім мен дағдыларды алға тартады. Сонымен қатар, қарқынды жаһандану ұлттық экономикаға да ықпал етуде, оның үстіне қазіргі уақытта экономикалық дамуды қамтамасыз етуге бағытталған халықаралық бәсекелестік артып отыр [4,2366]. Қазіргі кезде Қазақстанда жоғарыда сипатталған жаһандық проблемаларға жауап бере алатындай деңгейдегі жұмыстар республикалық деңгейде жүргізілуде. Оқу бағдарламасындағы ұлттық стандарттарға, бағалауға, оқулықтар мен оқыту әдістеріне қатысты білім беру саласындағы өзекті құндылықтар мен мақсаттар мектеп оқушыларының жалпы үлгерімін арттыруды, сондай-ақ инновация мен көшбасшылықты енгізу үшін талап етілетін дағдыларды дамытуды, ұлттық сананы қалыптастырып, іске асыруды және ауқымды халықаралық тәжірибемен өзара әрекеттесуді көздейді. Жаңартылған оқу бағдарламасы мен критериялды бағалау жүйесін енгізу аталған міндеттерді шешу үшін қабылданған шаралардың бірі болып табылады. Білімнің бастауы, қайнар көзі – мектеп болса, келешек ұрпақтың алғашқы баспалдағы – білім беру саласы екені баршамызға аян. Қазақстан 2030 стратегиялық бағдарламасы білім берудің ұлттық моделінің қалыптасуымен және Қазақстанның білім беру жүйесін әлемдік білім беру кеңестігіне кіріктірумен сипатталады. Қазіргі таңда мемлекеттік тілді оқытуда жаңа идеяларды әр сабақта жан-жақты қолданып, жаңаша оқытудың тиімді жолдарын тауып, жүйелі түрде қолдану-заман талабы. Қазақстанның тәуелсіз мемлекет ретінде қалыптасуы орта білім беру жүйесінің дамуымен тығыз байланысты. Қазіргі заманғы мәдени, әлеуметтік, экономикалық үдерістерде білім берудің шешуші деменнің өзінде, түйінді рөлді атқаратыны белгілі. Бір жағынан, адам сапасы ғылым, техника, технология мен мәдениеттің жоғары жетістіктеріне сай келмей тұра алмайды, ал екінші жағынан, бұл жетістіктерді игеру, еселей түсу, сақтау қажеттілігі адамның өзінің сапасына бұрыңғыдан да жоғары талаптар қояды. Бүгінгі қазақстандық мектептің алдында әлемдік білім беру кеңестігіндегі секілді, зерттеулер мен жаңалықтар ашудың ғасырына ену үшін білім беруге жаңа көзқарасты қалыптастыру, ойлау, оқыту, жұмыс істеу, шығармашылық және жалпы алғанда, өмір сүру әдіснамасын қайта қарау міндеті тұр. Қазіргі кезде табысты болу үшін оқушыларға білім қандай қажет болса, дағды да сондай қажет деген ойдың жақтастары көбейіп келеді [5,2086]. Бұл оқушылардың ақпаратты есте сақтап, алған білімдерін ұғынуын, түсінуін және әртүрлі салада қолдана білуін талап етеді. Білімді дәл осылай қолдану оқушыларға «ХХІ ғасыр дағдысы» деп жиі айтылып жүрген кең ауқымды құзыреттілікті меңгеруге мүмкіндік береді. Оқушылардың білім беру қызметін ұйымдастыру және оның нәтижелерін бақылау үшін мұғалімнің таңдауы бойынша әртүрлі әдістер мен құралдар қолданылады. Білім беру мазмұнын жаңарту контекстінде білім беру процесі білім алушылардың белсенділігі арқылы сипатталады. Бұл жағдайда мұғалім оқушылардың танымдық белсенділігін ұйымдастырушы болып табылады. Орта білім беру мазмұнын жаңарту аясында әзірленген оқу бағдарламалары оқушылардың бір сыныптан екінші сыныпқа өтуі кезінде білімі мен дағдылары қайталанып, одан әрі дамытылып отыратын спиральді оқу бағдарламасы моделіне негізделген. Оқу үдерісінің алға ілгерілеуі айқын көрінуі үшін, оқу мақсаттары өзара тоғысқан бөлімдер мен бөлімшелерге топтастырылған. Оқушылардың сыныптан сыныпқа көшу барысында алға ілгерілеуіне орай, олар өздерінің дағдыларды меңгеріп, түсінуіне анағұрлым сенімді бола түседі. Сыныптан сыныпқа өткен кезде алға жылжу арқылы оқушылар оларға дүниетанымдар аясын кеңейтуге көмектесетін, оларды қалай және неліктен пайдаланатыны тұрғысынан мойындап және бағалап, олар сүйенуі мүмкін дереккөздер аясын кеңейтуге көмектесетін, көбірек тәжірибе мен терең білім алады. Жаңа оқу бағдарламаларының тағы бір ерекшелігі – олардың пәндік білім мен дағдыларды ғана емес, сондай-ақ, кең ауқымды дағдыларды қалыптастыруға бағытталуы. Оқу мақсаттарының жүйесі мынадай кең ауқымды дағдыларды дамытудың негізі болып табылады: функционалдық және шығармашылық түрінде білімдерін қолдану, сын тұрғысынан ойлау, зерттеу жұмыстарын жүргізу, ақпараттық-коммуникациялық технологияларды пайдалану, қарым-қатынастың әртүрлерін қолдану, жеке және топта жұмыс істей алу, мәселелерді шешу

және шешімдер қабылдау. Жаңартылған оқу бағдарламаларының икемділігі мен жан-жақтылығы оның маңызды сипаттамасы болып табылады. Мұғалімдер тараудың және тиісті тоқсанның аясында тараулар мен бөлімдерді оқытудың ретін өзі анықтауға құқылы. Мұғалімдер бірнеше мақсатқа жетуге бағытталған тапсырмаларды құрастыра алады. Оқу бағдарламасы мұғалімдердің оқу мақсатын жиынтықта орындаған жағдайда оқу бағдарламасындағы оқу мақсатына жетуге әкелетін бірнеше мақсаттарға бөлуіне мүмкіндік береді:

- Мұғалім сабақ барысында бір жұмыс түрінен екіншісіне біртіндеп ауысып, сабақтың мақсатын оқушылардың есіне салып отыруды ұмытпауы керек. Жаттығуды әртүрлі тәсілмен түсіндіруге дайын болу қажет. Мысалы, оқушылар бастапқыда жаттығуды бүкіл сынып болып орындап, кейіннен жұптасып оның орындалуын шыңдай алады. Бұл оқушыларға жаңа жаттығуға біртіндеп көше отырып, тапсырманы түсінуге көмектеседі, өткен сабақта алған білімдерін нығайтып, оқушыларға іс жүзінде бірнеше дағдыны қатарынан шыңдауға мүмкіндік береді.

- Сыныппен өзара әрекеттестік стилін өзгертіп отыру қажет. Мұғалім сабақ барысында өзінің қанша сөйлейтіні туралы ойлануы қажет. Егер мұғалім тым көп сөйлесе, оқушыларда пікір таластырып, бір-бірінен үйренуге уақыт аз қалады. Оқушыларға сұрақ қойып, жауаптары бойынша сыныптың нені түсінгенін/түсінбегенін бағдарлаған дұрыс.

Сабақта жеке, жұптық, топтық немесе бүкіл сыныпты қамтитын жұмыс түрлерін араластырып қолдану тиімді болады. Сабақ жоспарында мұғалім:

- сабақ мақсатын анық, түсінікті түрде тұжырымдауы;
- сабақ жоспарының әртүрлі компоненттерінің тиісті бөлшектерін қамтуы (оқу жоспарындағы сабақ жоспарының үлгісін қараңыз);

- логикалық жағынан реттелген және оқу мақсаттарына сай келетін жаттығулар мен тапсырмалар туралы толық ақпарат ұсынуы;

- мақсатты білім мен дағдыларды қалыптастыруға арналған тиісті әдіс-тәсілдерді анықтап, проблемаларды алдын ала көре білуге және анықталған дағдыларға қатысты шешім ұсынуы;

- қажетті материалдар мен ресурстарды пайдалануды жоспарлауы тиіс.

Сабақты жоспарлау барысында мұғалімнің ескеруі тиіс бірқатар мәселелер:

- Сабағымның мақсаты қандай? Сабақтың әрбір бөлімі оқушыны мақсатқа жетуге жетелей ме?

- Оқушылар іс жүзінде не істейді? Мен оқушыларға олар не істейтінін және олар қандай нәтижеге қол жеткізу керектігін қалай түсіндіремін?

- Оқушылардың білімді игергенін қалай білемін?

- Егер мен өзім осы сабақта оқушы болсам, бұның барлығын қалай қабылдай едім?

Оқушыға көмек көрсетіле ме, жігерлендіріле ме? Қосымша материал ала ма?

- Жоспар қаншалықты икемді? Оқушының көп түсіндіруді қажет ететін қызықты сұрағы, дыбыс-бейне құралдарды пайдаланудағы қиындықтар, әлдебіреудің сырттан рұқсатсыз кіріп келуі сияқты күтпеген оқиғалар туындаса, оларды қалай шешемін?

- Оқушылар ұсынатын кері байланысқа қатысты, оны қалай жіктеп, жазып және талқылаймын?

Төмендегі сұрақтар мұғалімге сабақтан кейінгі рефлексия жасауға мүмкіндік береді:

- Менің оқушыларым бүгін не үйренді? Бұған не әсер етті?

- Сабақта ештеңеге үйренбеген балалар болды ма? Мұның себебі қандай?

- Сабақта қолданған әдістерім сәтті болды ма? Сабақ бұдан да сәтті өтуі үшін басқа қандай әдістер қолдануым керек еді?

- Сабақта ерекше бір жағдай байқалды ма? Бұл неліктен осылай болды?

- Сабақта оқушылардың жинақтаған білімі мен тәжірибелері, қызығушылық танытатын салалары есепке алынды ма? Мұны қалай жақсартуға болатын еді?

- Сабақты оқушылардың іс-әрекеттері мен жауаптарына қарай бейімдей алдым ба?

- Оқушыларым сабақта бірігіп жасаған қорытындыларымызға қалай қарады?

Сабақтан қандай көңіл-күймен шықты? Сыныптағы орта оларға жайлы болды ма?

- Мен сыныптағы тәртіпті басқара алдым ба? Менің қандай әрекеттерім жақсы шықты, қандай әдістерім сәтсіз болды? Неліктен? Нені басқаша жасауым керек еді?

- Сабақта менің көңіл-күйім біркелкі болды ма? Мен өзімді ұстай білдім бе? Болашақта нені ескеуім керек?

- Сабақта мен үшін ең қиыны не болды? Қандай жағдай ерекше назар аударуымды қажет етті? Неге? Келесі жолы мұндай жағдайда не істеуім керек?

- Сабақтағы оқу әдістерім сәтті болды ма? Оқушылардың меңгерген білімдері менің үйрету тәсілдеріммен байланысты ма? Келешекте нені есепке алуым керек?

- Бұл сабақты басқаша өтуге болатын ба еді? Қалай? Сабақтың қандай жағына көбірек көңіл бөлу керек: мазмұндық, әдістемелік, эмоциялық?

- Сабақта мен оқушыларымды ынталандыра алдым ба? Оқушылардың ішкі уәжін ескердім бе? Оқушыларды табысқа бағыттаудың тағы да қандай жолдары бар?

- Бағалауда мен қаншалықты шынайы болдым? Бағалау оқушыларға қалай әсер етті?

- Оқушыларға сабақта өздерін басқаруға мүмкіндік болды ма? Бұл қайдан, қалай көрінді?

- Сабаққа дайындалғанда оқыту теорияларына сүйендім бе? Өткізген сабағым таңдаған теорияма қаншалықты сәйкес болды?

- Осы сабақтан кейін мен өзіме қандай жаңалық аштым, нені жетік түсіндім?

Мектептегі негізгі пәндерді оқу арқылы оқушылар өз түсінігін кеңейте отырып, өзінің оқуы үшін жауапты болуға үйренеді. Оқушылар өзіндік көзқарасы мен пайымдауын қалыптастырып, дамытуға, мұқият зерделеуге және өз ойын сенімді айта білуге дағдыланады. Мысалы, олар дәлелдерді талдау мен бағамдауды және ойлау дағдылары туралы ойлануды үйренеді. Сонымен қатар, пәнаралық байланыс орнату арқылы олар ақпаратты тиімді пайдалануды үйренетін болады[6,348б].

Қазіргі заманда өзіндік «мені» қалыптасқан тұлға тәрбиелейміз. Оқушы тұлға болып қалыптасуы үшін оның бойында түрлі жағдаяттағы проблеманы анықтауға, өзіндік тұжырым жасай білуге, өзіндік бағалауға, сыни ақпараттарды өз бетімен табуға, талдауға, дәлелдеуге, жалпы алғанда жеке адамның құзіреті қалыптасуы қажет. Оқушы өзінің мектеп қабырғасында алған білімін өмірінде қажетке асыра білуі керек. «Білімді болу деген сөздің мағынасы – белгісіз нәрсені ашуға қабілетті болу», - деген Әл-Фарабидің сөзіне жүгінетін болсақ, ел ертеңі білімді ұрпақпен ғана өлшенбек.

Әдебиеттер тізімі

1. Қазақстан Республикасының «Білім туралы» заңы Астана, Ақорда, 2007 жылғы шілденің 27-сі. № 319-III ҚРЗ
2. Таубаева Ш. Введение в методологию и методику педагогического исследования: учебное пособие. -Түркістан: «Тұран» баспасы, 2007. - 190 с.
3. Өстеміров К. Қазіргі педагогикалық технологиялар мен оқыту құралдары: Оқу құралы: - Алматы: ЖШС «КАЗПРОФТЕХ», 2007. -144 б.
4. Тұрғынбаева Б.А. Ұстаздық шығармашылық. - Алматы, 2007. - 236 .
5. Еркибаева Г.Г., Оқыту үрдісіндегі жаңа технологиялар: теория мен практика: Оқу әдістемелік құрал. –Алматы: ГиГаТРЭЙД, 2014. - 208 б.
6. Кусаинов Г.М., Сагинов К.М., Конурова-Идрисова З.К. «Основы дидактики» (Дидактика негіздері). – Астана: Центр педагогического мастерства, 2014. – 348 с.

УДК 001.3

ҒЫЛЫМДАҒЫ ИННОВАЦИЯ**Орынбасар Е.***әл-Фараби атындағы Қазақ Ұлттық университетті**Алматы қ., Қазақстан*

Андатпа. Бұл мақалада ғылымдағы инновациялардың даму үрдістері мен олардың қоғамға, экономикаға және технологияға әсері зерттеледі. Инновациялар ғылымның өркендеуінде және қоғамның әлеуметтік-экономикалық дамуының негізінде маңызды рөл атқарады. Жаңа идеялар мен технологиялар өмір сүру деңгейін жақсартуға, әлеуметтік мәселелерді шешуге және жұмыс орындарын құруға ықпал етеді. Мақалада инновациялардың түрлі салалардағы бағыттары талданады, оның ішінде ақпараттық технологиялар (IT), биотехнология, экология, өндіріс және т.б. Әрбір бағыттың қоғамға және экономикалық өсімге әсері қарастырылады. Қазақстанның инновациялық дамуы соңғы жылдары айтарлықтай жетістіктерге жеткенімен, әлемдік стандарттармен сәйкестікке жету үшін бірқатар мәселелерді шешу қажет. Бұл мақалада Қазақстан мен Орталық Азия елдерінің ғылыми әлеуетін арттыру жолдары, инновациялық экожүйелерді қалыптастыру және ғылыми зерттеулерді қаржыландыру арқылы аймақтың ғылыми әлеуетін күшейту мәселелері талқыланады. Орталық Азия аймағы инновациялардың дамуында әлі де біршама артта қалып отыр, бірақ ғылыми экожүйелерді құру арқылы аймақтық дамуды тездетуге болады. Ғылыми инновациялардың қоғамға әсері, технологиялық трансформацияның маңызы мен жаңашылдықтарды енгізудің қажеттілігі туралы да айтылады. Инновациялар қоғамның өмір сүру сапасын жақсартуға, экологиялық мәселелерді шешуге, денсаулық сақтау саласында жетістіктерге жетуге мүмкіндік береді. Орталық Азия елдерінде осы бағытта бірқатар ғылыми зерттеулер жүргізіліп, инновациялық жобаларды жүзеге асыру үшін нақты қадамдар жасалуда. Сонымен қатар, ғылыми қызметті қолдауға арналған мемлекеттік бағдарламалар мен жеке сектордың инвестицияларын арттыру қажет. Бұл мақала халықаралық қауымдастықтың назарын Орталық Азияның ғылым мен инновацияға қосатын үлесін арттыру қажеттілігіне аударады. Орталық Азияның ғылыми әлеуетін арттыру, инновациялық шешімдер ұсыну және жаңа мүмкіндіктер ашу мақсатына жету үшін аймақтағы инновациялық экожүйелерді дамыту қажет.

Кілт сөздер: ғылыми инновациялардың дамуы, инновациялық экожүйелердің құрылуы, Орталық Азияның ғылыми әлеуеті, технологиялық трансформация, қоғамға әсер ететін факторлар.

Abstract. This article examines the development trends of innovations in science and their impact on society, the economy, and technology. Innovations play a crucial role in the advancement of science and the social-economic development of society. New ideas and technologies contribute to improving living standards, solving social issues, and creating job opportunities. The article explores key areas of innovation in various fields, including information technology (IT), biotechnology, ecology, manufacturing, and more. Each sector's impact on society and economic growth is discussed. Although Kazakhstan has achieved significant progress in innovation, there are several challenges to align with global standards. This article explores ways to enhance the scientific potential of Kazakhstan and Central Asian countries, focusing on establishing innovation ecosystems and funding research projects to strengthen regional scientific capacities. Central Asia is still somewhat behind in innovation development, but establishing innovation ecosystems can accelerate regional progress. The article also discusses the impact of scientific innovations on society, the importance of technological transformation, and the necessity of introducing new innovations. Innovations improve the quality of life, address environmental challenges, and lead to advancements in healthcare. Several scientific studies in Central Asia are focused on these areas, and concrete steps are being taken to implement innovative projects. Additionally, increasing public sector support for

scientific work and attracting more private sector investment is crucial. This article draws the attention of the international community to the need to strengthen Central Asia's contributions to science and innovation. Developing innovation ecosystems in the region is essential to enhancing scientific potential, providing innovative solutions, and opening new opportunities.

Keywords: trends in scientific innovation, establishment of innovation ecosystems, scientific potential of Central Asia, technological transformation, factors impacting society.

Кіріспе

Ғылымдағы инновация — бұл жаңа идеялар, технологиялар, әдістер мен өнімдердің пайда болуы. Инновациялар ғылымның дамуында маңызды рөл атқарады, себебі олар қоғам, экономика және технология эволюциясына терең әсер етеді. Ғылым мен технология арасындағы тығыз байланыс заманауи әлемнің негізін құрайды, ал инновациялардың болуы адамның өмір сүру деңгейін көтеруге, әлеуметтік және экономикалық мәселелерді шешуге ықпал етеді. Альберт Эйнштейн, Иссак Ньютон, Мария Кюри, Чарльз Дарвин, Никола Тесла, Алан Тьюринг, Галилео Галилей, Стивен Хокинг, Ричард Фейнман сияқты ғалымдар әртүрлі салаларда жаңалықтар ашып, ғылымдағы инновациялық дамудың қозғаушы күші болды. Олардың еңбектері қазіргі ғылыми жаңалықтарға жол ашты. Бүгінде ғылым мен технологияның өзара байланысы ерекше маңызға ие. Инновациялар ғылымды дамытудың негізгі аспектілерін қалыптастырады, себебі олар жаңа идеялар мен шешімдерді туындатып, оларды тәжірибеде қолдануға мүмкіндік береді. Осы тұрғыдан алғанда, ғылымдағы инновациялар тек ғылыми жаңалықтармен ғана шектелмейді, сонымен қатар экономикалық өсімді қамтамасыз етуге, әлеуметтік мәселелерді шешуге және адамның өмір сапасын жақсартуға да ықпал етеді. Ғылымдағы инновацияның технологиялық (IT, AI), биотехнология, өндірістік, әлеуметтік, экологиялық, экономикалық және басқа да бағыттары бар. Бұл бағыттар инновацияның әртүрлі аспектілерін көрсетеді және олар бір-бірімен тығыз байланысты. Инновациялардың мақсаты — тиімділікті арттыру, жаңа мүмкіндіктер ашу және қоғамның дамуына үлес қосу.

Халықаралық тәжірибе көрсеткендей, инновацияларды дамыту ғылыми зерттеулер, білім беру жүйесі және өнеркәсіптік практикамен тығыз байланысты. Мысалы, АҚШ, Еуропа және Азия елдерінде ғылыми-зерттеу институттары мен университеттер арасында бірлескен жобалар мен ынтымақтастықты арттыруға бағытталған түрлі бағдарламалар жүзеге асырылуда. Инновациялардың қоғамға тигізетін әсері әртүрлі. Олар жаңа жұмыс орындарын ашу, бәсекелестікті арттыру, экологиялық мәселелерді шешу және әлеуметтік өзгерістерге әсер ету арқылы экономикалық және әлеуметтік жүйелерді жаңартуға мүмкіндік береді. Мақалада ғылымдағы инновациялардың теориялық аспектілері, даму әдістері және нәтижелері, сондай-ақ, инновациялардың ғылым мен экономикаға тигізетін әсері талданады.

Негізгі бөлім

Инновациялар ғылыми және практикалық тұрғыдан зерттеу, дамыту және енгізу процестерінде маңызды рөл атқарады. Олар жаңа идеяларды, өнімдерді, қызметтерді, технологияларды және процестерді енгізу арқылы қоғамның, экономиканың және ғылымның прогресін қамтамасыз етеді. Инновацияларды жүйелі түрде бөлу, олардың әртүрлі аспектілерін тереңірек түсінуге және зерттеу, дамыту, басқару стратегияларын тиімдірек құруға мүмкіндік береді.

Бүгінгі күні Қазақстанда халықаралық ғылыми қауымдастыққа интеграцияланып, инновациялық даму жолын таңдап отыр. Елде ғылыми зерттеулердің нәтижелілігін арттыру үшін инновациялық экожүйелер құруға ерекше көңіл бөлінуде. Технологиялық дамудың қазіргі кезеңінде ғылым мен бизнестің байланысын нығайту, жаңа стартаптарды қолдау және кәсіпкерлік мәдениетті қалыптастыру өте маңызды болып табылады. Қазақстан Республикасы Білім және ғылым министрлігінің мәліметтері бойынша, елімізде ғылыми-зерттеу жобаларын қаржыландыру көлемі жылдан-жылға артып, жаңаша идеяларды жүзеге асыру мүмкіндіктерін кеңейтіп келеді. Сондықтан, мақалада халықаралық деңгейде ғылым мен инновацияның

дамуындағы негізгі тенденциялар мен зерттеулер, сондай-ақ Орталық Азияның бұл үрдістерге қатысуы мен ықпалы қарастырылады. Орталық Азия және халықаралық деңгейдегі инновациялық зерттеулердің ғылым мен технология саласындағы жетістіктер мен кедергілерді анықтау, зерттеу жұмысының өзектілігін және маңыздылығын көрсету мақсатында көптеген соңғы зерттеулер мен мәліметтер пайдаланылатын болады.

Өзектілік

Инновациялар ғылым мен технологияның дамуы үшін шешуші рөл атқарады. Бүгінгі таңда цифрлық технологиялар, биотехнологиялар мен жасанды интеллект Орталық Азиядағы ғылыми зерттеулердің тиімділігін арттыруда маңызды. Мысалы, Дүниежүзілік банк 2022 жылы Орталық Азиядағы ғылыми инновацияларға 300 миллион доллар инвестиция салуды жоспарлады, бұл аймақтағы ғылыми жобаларға қаржылық қолдау көрсету бойынша жаңа бастамаларға мүмкіндік береді. Сонымен қатар, Орталық Азия елдері, әсіресе Қазақстан мен Өзбекстан, халықаралық стандарттарға сай инновациялық шешімдерді енгізуге күш салуда. Мысалы, 2021 жылы Өзбекстан 5G технологияларын енгізу бойынша халықаралық жобаларды бастады, бұл елдің инновациялық дамуында маңызды қадам болды. Дегенмен, Орталық Азиядағы инновациялық даму баяу жүріп жатыр. Мысалы, Қазақстанда цифрлық технологияларды енгізу қарқыны халықаралық деңгеймен салыстырғанда төмен, бұл экономика мен әлеуметтік дамуға теріс әсер етуі мүмкін. Сондықтан ғылыми зерттеулер мен инновацияларды дамыту Орталық Азияның экономикалық өсуі мен әлеуметтік өзгерістерге әсер етеді. Бұл зерттеудің өзектілігі аймақтың ғылыми әлеуетін арттыру мен халықаралық тәжірибені енгізуге негізделген.

Зерттеу мақсаты – халықаралық және Орталық Азиядағы ғылыми инновациялардың рөлін зерттеу және олардың ғылым мен технологияға ықпалын анықтау. Осы мақсатқа жету үшін келесі зерттеу сұрақтары қарастырылады:

1. Ғылымдағы инновациялар халықаралық деңгейде қандай негізгі бағыттарда дамып келеді?
2. Орталық Азия елдерінің инновациялық дамуы әлемдік стандарттармен салыстырғанда қандай дәрежеде?
3. Ғылыми инновациялар зерттеу жұмыстарының сапасын жақсартуда қандай нақты нәтижелерге жетуге мүмкіндік береді?
4. Ғылымдағы инновациялардың Орталық Азияның экономикалық және әлеуметтік дамуына әсері қандай?
5. Орталық Азия мен халықаралық деңгейдегі инновациялық дамудағы негізгі кедергілер мен мүмкіндіктер қандай?

1. Ғылымдағы инновациялар халықаралық деңгейде бірнеше бағытта дамып келеді.

1) Цифрлық технологиялар: Бұл салада технологиялар деректерді өңдеу мен талдаудың озық тәсілдерін пайдаланып, медицина, инженерия, және қаржы сияқты әртүрлі салаларда жаңа мүмкіндіктер ашып жатыр. Жасанды интеллектің арқасында күрделі мәселелерді шешу жылдам және тиімдірек болады.

2) Биотехнология және генетика: Геномды редакциялау технологиялары, мысалы, CRISPR, медицина мен ауыл шаруашылығында маңызды рөл атқарып келеді. Генетикалық зерттеулер ауруларды емдеудің жаңа тәсілдерін жасап шығаруға және ауыл шаруашылығында өнімділікті арттыруға мүмкіндік береді.

3) Жаңартылатын энергия көздері: Климаттың өзгеруіне қарсы күресте жаңартылатын энергияның рөлі артып келеді. Күн, жел энергиясы және басқа баламалы энергия көздері бойынша зерттеулер халықаралық деңгейде белсенді түрде жүргізілуде.

4) Кванттық есептеу: Кванттық технологиялар ақпаратты өңдеудің жаңа жолдарын ұсынып, дәстүрлі компьютерлердің шектеулерін жеңуге көмектеседі. Бұл технологияның қаржы, медицина және басқа салалардағы күрделі есептеулер үшін үлкен болашағы бар.

5) Нанотехнологиялар: Материалдардың атомдық және молекулалық деңгейде басқарылуы көптеген өнеркәсіптерде жаңа өнімдер мен шешімдер шығаруға жол ашады.

Әсіресе медицина, электроника және экология салаларында маңызды жаңалықтар енгізілуде.

б) Ғарыштық технологиялар: Жеке және мемлекеттік компаниялар ғарыштық технологияларды дамытып, Марсқа миссиялар мен жасанды жерсеріктер арқылы ғарыштық зерттеулерді кеңейтіп келеді. Бұл болашақта жаңа ресурстарды игеру мен планеталық қорғанысқа қатысты үлкен жетістіктерге алып келуі мүмкін.

2. Орталық Азия елдерінің инновациялық дамуы әлемдік стандарттармен салыстырғанда қандай дәрежеде?

Өркениеті озық елдерде ғалымдар ең жоғарғы зиялы топ өкілдері ретінде бағаланады. Соған сай олардың еңбектерін жеткілікті дәрежеде бағалап, өздеріне де құрмет көрсетіледі. Мемлекеттің ғылымға деген көзқарасы оның жалпы ішкі өнімінің ғылымды дамытуға бөлінетін қаражатының пайыздық деңгейімен өлшенеді. Ғылымға ең көп қаржы бөлетін Израиль – 4,6%, Швеция – 4%, Жапония – 3,4%, АҚШ – 2,7%, Германия – 2,5%. Ал, көрші Ресейде – 1,25% болса, Қазақстанда бар болғаны 0,12% деп көрсетеді статистикалық мәліметтер. Бүгінгі таңда ғылыми қызметкерлердің айлық жалақысы төмен. Тіпті, ашқан жаңалықтарын ғылыми айналымға енгізу де оңайға соқпайды. Халықаралық академиялық кеңестің мәліметі бойынша мемлекеттің ғылым саласына бөлетін қаражаты 1,5 пайыздан артық болған жағдайда ғана ғылым дамиды. Сандарды сөйлетіп, пайыздық мөлшерге салатын болсақ, отандық ғылым саласының «әттеген-ай» тұстары ап-анық шыға қалады. Бірақ, бұл тұралап қалу емес.

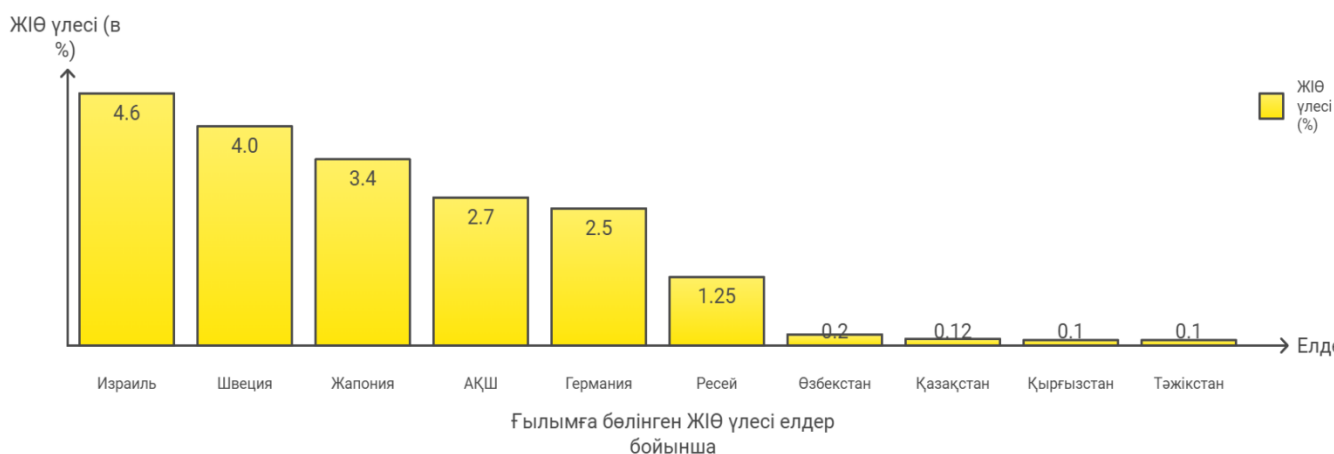

Орталық Азия елдерінің инновациялық дамуы соңғы жылдары белсенді түрде өркендеп келеді, бірақ олар әлі де әлемдік стандарттардан біршама артта қалуда. Қазақстан, Өзбекстан және Қырғызстан секілді елдерде ғылыми зерттеу орталықтары мен университеттер арасындағы ынтымақтастық артып, инновациялық бағдарламалар енгізіліп жатыр. Дегенмен, аймақтың зерттеулері көбіне қаржыландырудың жеткіліксіздігі, инфрақұрылымның әлсіздігі және ғылыми кадрлардың жетіспеушілігімен шектеледі.

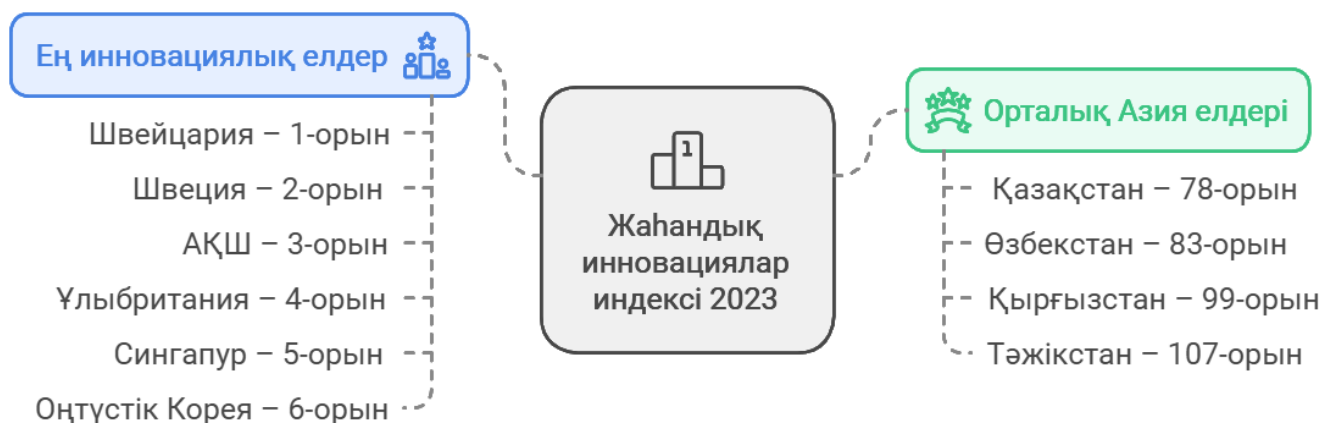

3. Ғылыми инновациялар зерттеу жұмыстарының сапасын жақсартуда қандай нақты

нәтижелерге жетуге мүмкіндік береді?

Ғылыми инновациялар зерттеу жұмыстарының сапасын арттыруда бірқатар нақты нәтижелерге жетуге мүмкіндік береді. Біріншіден, жаңа технологиялар мен әдістердің енгізілуі зерттеу процестерін жеделдетіп, нәтижелердің дәлдігі мен сапасын жақсартады. Мысалы, цифрлық технологиялар, жасанды интеллект және үлкен деректерді пайдалану зерттеулердің аналитикалық бөлігін күшейтіп, нәтижелерді оңай қорытуға мүмкіндік береді. Екіншіден, инновациялар халықаралық ғылыми қауымдастықпен байланыс орнатуға және зерттеу нәтижелерін жылдам таратуға көмектеседі.

Технология арқылы зерттеуді жетілдіру



4. Ғылымдағы инновациялардың Орталық Азияның экономикалық және әлеуметтік дамуына әсері қандай?

Ғылымдағы инновациялар Орталық Азия елдерінің экономикалық және әлеуметтік дамуына айтарлықтай үлес қосады. Мысалы, Қазақстанның биотехнология саласындағы жетістіктері ауыл шаруашылығын тиімдірек етуге мүмкіндік береді. 2022 жылы Қазақстан ауыл шаруашылығында биотехнологиялар қолдану арқылы өнімділікті 20%-ға арттыруға қол жеткізді, бұл аймақтың азық-түлік қауіпсіздігін нығайтуға ықпал етті. Жаңартылатын энергия көздері де маңызды рөл атқарады. Мысалы, Өзбекстан 2030 жылға дейін жаңартылатын энергия көздерінің үлесін 25%-ға дейін арттыруды жоспарлап отыр, бұл экологиялық мәселелерді шешуге және экономикалық тұрақтылықты қамтамасыз етуге бағытталған. Сонымен қатар, инновациялар білім беру жүйесін жетілдіру арқылы жастарды заманға сай біліммен қамтамасыз етіп, елдің әлеуметтік тұрақтылығын нығайтады. Халықаралық білім беру ұйымдарының мәліметтері бойынша, Орталық Азияда STEM (ғылым, технология, инженерия және математика) білім беру бағдарламаларының саны 2019 жылдан бастап 30%-ға өсті, бұл жастардың ғылыми білім алуына ықпал етеді.

5. Орталық Азия мен халықаралық деңгейдегі инновациялық дамудағы негізгі кедергілер мен мүмкіндіктер қандай?

Орталық Азиядағы инновациялық дамудың негізгі кедергілері қаржыландырудың жеткіліксіздігі, ғылыми кадрлардың шектеулігі және инфрақұрылымның әлсіздігі болып табылады. 2021 жылы Орталық Азия елдеріндегі ғылыми-зерттеу институттарының қаржыландыруы ұлттық бюджеттің тек 0.5%-ын құрады, бұл халықаралық стандарттарға сәйкес келмейді. Сонымен қатар, халықаралық деңгейде ғылыми ортаға кірігу мәселелері де

бар, себебі көптеген ғылыми жобалар мен бағдарламалар аймақтағы мамандардың қатысуынсыз жүзеге асуда. Дегенмен, аймақтағы инновацияларға арналған мүмкіндіктер де көп. Халықаралық ынтымақтастық, мемлекеттердің инновациялық саясаттарды дамытуға бағытталған бағдарламалары және шетелдік инвесторлардың қызығушылығы – аймақ үшін үлкен мүмкіндіктер туғызып отыр. 2022 жылы Қазақстан мен Өзбекстан халықаралық ғылыми ынтымақтастықты дамытуға арналған 15 жобаны жүзеге асыруға қол қойды, бұл ғылыми зерттеулердің тиімділігін арттыруға ықпал етеді.

Орталық Азиядағы ғылым мен инновациялардың маңыздылығы:

Орталық Азияда ғылым мен инновациялардың дамуы қазіргі таңда ерекше маңызға ие. Мемлекеттер өз экономикасын әртараптандыру және бәсекеге қабілеттілікті арттыру мақсатында ғылыми зерттеулер мен технологиялық инновацияларға инвестицияларды арттыруда. Мысалы, Қазақстандағы “Нұрлы жол” бағдарламасы мен “Инновациялық Қазақстан-2020” стратегиясы инновацияларды дамытуға бағытталған маңызды бастамалар болып табылады. Бұл бағдарламалар аясында 2021 жылы Қазақстанда ғылыми жобаларды қаржыландыру үшін 45 млрд теңге бөлінді. Сонымен қатар, Орталық Азияда ғылыми-зерттеу институттарының саны артуда, олар халықаралық ынтымақтастықты нығайту арқылы инновациялық жобаларды жүзеге асыруда. 2021 жылы Өзбекстан 5G технологияларын енгізу бойынша халықаралық жобаларды бастады, ал 2023 жылы Ташкентте 5G желісі іске қосылды. Бұл жобалар цифрлық экономикаға 15%-ға дейін өсуді қамтамасыз етті. Стартап мәдениеті де Орталық Азияда қарқынды дамып келеді, жастар мен кәсіпкерлер арасында инновациялық идеяларды жүзеге асыруға қызығушылық артып отыр. Алматыда “Tech Garden” сияқты инкубаторлар жастардың стартаптарын қолдауда маңызды рөл атқарады. 2023 жылы Tech Garden инкубаторы 50-ден астам стартап жобасына қолдау көрсетіп, қатысушылардың 70%-ы өз бизнесін сәтті бастаған.

Халықаралық ұйымдар, оның ішінде БҰҰ, Дүниежүзілік банк және Еуропалық Одақ, Орталық Азиядағы ғылыми жобаларға қаржылық қолдау көрсету бойынша бастамаларды жүзеге асыруда. 2022 жылы Дүниежүзілік банк Орталық Азиядағы ғылыми инновацияларға 300 миллион доллар көлемінде инвестиция салуды жоспарлады. Сонымен қатар, салааралық ынтымақтастықтың маңызы зор. Орталық Азия елдері агрономия, энергетика және ақпараттық технологиялар сияқты салаларда ғылыми ынтымақтастықты нығайтуда, 2023 жылы Қазақстан мен Өзбекстан арасында 20-дан астам бірлескен ғылыми жоба жүзеге асырылды.

Орталық Азия елдерінде бірнеше ғылыми салада белсенді зерттеулер жүргізілуде, бірақ оларды өндірістік деңгейде іске асыруда кедергілер бар. Бұл салаларға биотехнология, жасанды интеллект, нанотехнология, жаңартылатын энергия көздері, ғарыштық зерттеулер және медицина мен фармацевтика жатады.

Осы шаралар Орта Азия елдерінде ғылым мен инновацияны дамытуға және зерттеулердің тиімділігін арттыруға ықпал етеді деп ойлаймын. Біріншіден, зерттеушілердің біліктілігін арттыру қажет. Жоғары оқу орындары мен зерттеу орталықтарында заманауи әдістемелерді оқыту, ғалымдарға халықаралық тәжірибе жинауға мүмкіндік беру арқылы оларды жаңа технологиялармен жұмыс істеуге дайындауға болады. Бұл зерттеу сапасын жақсартады. Екіншіден, қаржыландыру көлемін арттыру маңызды. Ғылымға инвестицияларды көбейту арқылы инновациялық жобалардың жүзеге асуы мен олардың экономикаға әсерін күшейтуге болады. Жеке сектор мен мемлекет арасында ғылыми жобаларды қолдау бағытында ынтымақтастықты нығайту қажет. Сонымен қатар, ғылыми инфрақұрылымды жақсарту өзекті мәселе. Зертханалар мен ғылыми орталықтарды заманауи құрал-жабдықтармен қамтамасыз ету арқылы зерттеушілерге қолайлы жағдай жасау сапалы нәтижелерге жетуге септігін тигізеді. Үшіншіден, халықаралық ынтымақтастық ғалымдардың халықаралық стандарттар деңгейінде жұмыс істеуіне және жаңа нәтижелерге қол жеткізуіне ықпал етеді. Шетелдік серіктестермен ортақ зерттеулер жүргізу арқылы инновацияларды коммерциялау процесін жеделдетуге болады. Жас ғалымдарды қолдау да ғылыми зерттеулердің сапасын арттыратын маңызды фактор. Оларға арнайы гранттар, стипендиялар ұсыну, зерттеулерге қатысуға мүмкіндік беру арқылы жаңа буын ғалымдарының дамуына

қолдау көрсету керек. Ақырында, ғылыми нәтижелерді коммерциялау маңызды қадам болып табылады. Зерттеулердің нақты өнімге айналып, нарыққа шығуы экономикаға тікелей әсер етеді. Бұл үшін ғылыми жаңалықтарды өндіріс және бизнес салаларымен тығыз байланыстыру қажет.

Ғылымдағы жұмыстар қандай нәтиже шығарды, қандай ғылыми жетістіктерін коммерцияландырып, өндіріске енгізді, қанша жұмыс орны ашылды, одан қанша салық түсті? Осы және басқа да мәселелерді қарастыру арқылы тиімдіжүйе орнатып, пайдалы шешімдерді жүзеге асыра аламыз. Мысалы, егер бір үлкен компания ғылыми зерттеу институтын ашатын болса, әлде ғылыми орталығын ашатын болса және оған 100 млн теңге қаражатын жұмсаса онда ол компания ертең салықты төлегенде дәл осы салған 100 млн теңгесінің құнын шегеріп, салық төлегенде осындай жеңілдіктер алатын болады. Табыс әкелу үшін жоба нәтижелерін қатаң бақылауда ұстаған жөн.

Өндірістің ғылымға деген сұранысы, ғылымға деген сеніміне тікелей байланысты. Менің пайымдауымша бізде қазіргі кезде өндіріс ғылымнан алшақтау жұмыс жасайды. Ғылымның нәтижелеріне бас қатырғысы келмей, дайын осыған дейін шығарылған дүниені шығарғанды дұрыс көреді. Инновацияның маңыздылығын түсіну өте маңызды. Отандық ғылым дамуы үшін, отандық ғылымның еңбектері тиісті деңгейде насихатталуы керек.

Қорытынды:

Ғұлама ғалым әл-Фараби «Ғылымы жоқ елдің – болашағы жоқ» деген екен. Қасым-Жомарт Тоқаев «Ана тілі» газетіне берген сұхбатында: «Той қуалайтын емес, ой қуалайтын кезеңмен бетпе-бет келдік. Бұл дәуір – ақыл-ойдың, ғылым мен білімнің, еңбектің дәуірі», – деген болатын. Мемлекет басшысы айтпақшы, біздің заманымыз – ғылым мен білімнің дамуына білек түріп белсене кірісетін кезең. Ғылым мен технологияның инновациялық дамуындағы маңызды рөлін атап өткенде, ғылыми жаңалықтардың қоғамның экономикалық, әлеуметтік және экологиялық аспектілеріне терең әсер ететінін байқаймыз.

Орталық Азия елдеріндегі ғылыми зерттеулер мен технологиялық инновациялардың баяу дамуы, экономикалық және әлеуметтік прогрестің тежелуіне алып келеді. Дамыған елдерде ғылым мен инновацияларға бөлінетін қаржының көлемі мен ресурстардың қолжетімділігі, олардың халықаралық бәсекеге қабілеттілігін қамтамасыз етеді. Орталық Азия мемлекеттерінің инновациялық дамуында кездесетін кедергілер — қаржыландырудың жеткіліксіздігі, инфрақұрылымның әлсіздігі, ғылыми кадрлардың тапшылығы — бұл мәселелерді шешу үшін мемлекеттер арасындағы ынтымақтастық пен халықаралық тәжірибені енгізу қажет. Бүгінгі таңда Орталық Азиядағы ғылыми экожүйені дамыту мақсатында мемлекеттер инновациялық саясаттарды жетілдіру, ғылыми зерттеулерді қаржыландыруды арттыру, стартап мәдениетін ынталандыру сияқты шараларды қолға алуы тиіс. Мысалы, Қазақстан мен Өзбекстан арасындағы бірлескен жобалар, халықаралық ұйымдардың қаржылық қолдау көрсетуі, ғылыми-инновациялық орталықтардың ашылуы — бұл аймақтағы ғылыми зерттеулердің тиімділігін арттырудың басты механизмдері.

Сонымен, Орталық Азия елдері үшін ғылыми инновациялар мен технологиялық прогрестің негізінде әлеуметтік-экономикалық даму стратегияларын қалыптастыру мен іске асыру, экономиканың әртараптануына және халықтың өмір сүру деңгейінің жақсаруына ықпал етеді. Бұл бағытта жүйелі жұмыстар атқару, ғылым мен білімнің озық үлгілерін енгізу, жастарды заманға сай біліммен қамтамасыз ету, сондай-ақ ғылыми зерттеулердің халықаралық стандарттарға сай жүргізілуі — аймақтың болашағын жарқын ете алады.

Әдебиеттер тізімі

1. Сабден Оразалы “Инновациялық экономика” I том, Алматы (2011)
2. Ашимов, Ж. (2023). Орталық Азиядағы инновациялық даму және халықаралық ынтымақтастық. *Central Asian Innovations Review*

3. Smith, T. (2020). The Role of Digital Technologies in Modern Scientific Research. International Journal of Science and Innovation
4. <https://dergipark.org.tr/en/download/article-file/3200144>
5. Клейтон М. Кристенсен (2004) “Дилемма инноватора: Почему успешные компании терпят неудачу”
6. https://openu.kz/storage/lessons/689/tehnologiyaly-innovaciyalarday-strategiyaly-menedzhment_6_lecture.pdf
7. https://www.researchgate.net/publication/371867868_The_role_of_digital_technology_and_digital_innovation_towards_firm_performance_in_a_digital_economy/link/65b9d3781e1ec12eff645644/download?tp=eyJjb250ZXh0Ijp7ImZpcnN0UGFnZSI6InB1YmxpY2F0aW9uIiwicGFnZSI6InB1YmxpY2F0aW9uIn19
8. <https://www.technologynetworks.com/drug-discovery/articles/top-trends-shaping-pharma-in-2024-ai-gene-editing-biosimilars-and-real-world-data-386833>
9. <https://www.ibm.com/think/insights/artificial-intelligence-trends>
10. <https://www.techopedia.com/future-of-quantum-computing>
11. Маханбетов, А. (2020). Инновациялық даму стратегиясы. Алматы: Ғылым.
12. World Bank. (2021). Innovations in Uzbekistan: Embracing the Future. World Bank.
13. Digital Kazakhstan. (2023). Tech Garden: A New Era for Startups in Almaty. Digital Kazakhstan.
14. UNESCO. (2023). Interdisciplinary Cooperation in Central Asia. UNESCO.

УДК 37.014

МАМАНДЫҚ ТАҢДАУДА ПЕДАГОГИКАЛЫҚ КЕҢЕС БЕРУ

Нурымбетова Г.Е.

Магистр, аға оқытушы

Кентау гуманитарлық-техникалық колледжі

Кентау қ., Қазақстан

nurymbetova.1980@bk.ru

Аңдатпа. Бұл мақалада мамандық таңдау және оны игеру кәсіби өзін-өзі анықтаудан басталады, деп түсіндірген Мектеп – оқушыларға кәсіптік бағдар беру жұмысын ұйымдастырушы және үйлестіруші орталық. Кәсіби бағыттылық оқушының кәсіптік жағынан өзін-өзі айқындауының маңызды бөлігі қарастырылады. Кәсіптік бағыттылықты қалыптастырудың адами алғышарттары жоғары сыныптарда туындайды танымдық қызығушылық дамиды. Мектеп – оқушыларға кәсіптік бағдар беру жұмысын ұйымдастырушы және үйлестіруші орталық. Ал мектепте кәсіптік бағдар беру жұмысын негізінен іске асыратын мұғалім, сынып жетекшісі, еңбек сабағының оқытушысы, сыныптан және мектептен тыс тәрбие жұмысын ұйымдастырушы, яғни бүкіл педагогикалық ұжым болып саналады. Оқу-тәрбие процесінде білім алушыларды қолдауды білікті мамандардың ұйымдастыруынсыз - элеуметтік - психологиялық, медициналық-валеологиялық, педагогикалық жас ұрпақты өмірге сапалы даярлауды қамтамасыз ету мүмкін емес екені қарастырылған.

Түйін сөздер: Кәсіптік бағдар беру, мамандыққа дайындау, кеңес беру, құндылық, қабілет, мүмкіндік.

Аннотация. В данной статье возможность пояснил, что выбор профессии и ее

освоение начинается с профессионального самоопределения. Профессиональная ориентация считается важной частью профессионального самоопределения студента. В старших классах возникают человеческие предпосылки для формирования профессиональной направленности, развивается познавательный интерес. Школа является центром, организующим и координирующим работу по профориентации учащихся. Учитель, классный руководитель, учитель трудового класса, организатор воспитательной работы вне класса и вне школы, т.е. весь педагогический коллектив, считаются теми, кто в основном реализует профориентационную работу в школе. Считается, что невозможно обеспечить качественную подготовку молодого поколения на всю жизнь без организации в образовательном процессе квалифицированных специалистов - социально-психологических, медико-валеологических, педагогических.

Ключевые слова: Профессиональная ориентация, подготовка к профессии, консультирование, ценность, способность, возможность.

Annotation. Possibility In this article, explained that choosing a profession and mastering it begins with professional self-determination. Professional orientation is considered an important part of professional self-determination of the student. The human prerequisites for the formation of professional orientation arise in the upper classes, cognitive interest develops. The school is a center that organizes and coordinates the work of providing vocational guidance to students. A teacher, a class leader, a labor class teacher, an organizer of educational work outside the classroom and outside the school, i.e. the whole pedagogical team, are considered to be the ones who mainly implement the work of vocational orientation in the school. It is considered that it is impossible to provide quality training of the young generation for life without the organization of qualified specialists in the educational process - social-psychological, medical-valeological, pedagogical.

Keywords: Vocational orientation, preparation for a profession, counseling, value, ability, opportunity.

Қазіргі жаңа кезеңдерде ғылымдар жүйесінде, кәсіби өзін-өзі анықтау анықтау барысында педагогикалық кеңес берудің өзектілігі қоғам талаптарына орай еңбек сипаты мен мазмұнының аумақты, жылдам өзгеруіне байланысты кәсіби кеңес пен мамандық таңдауға психологиялық дайындықты қалыптастырудың теориялық және әдіснамалық өңдеулерін жүзеге асыру мәнді сұрақтардың бірі. Кәсіби бағдарлану мен кәсіби анықталу, соған байланысты іс-әрекетті саналы өзіндік реттеу мәселелерінде дәстүрлі және диагностикалық зерттеуді қолдану педагогикалық, практикалық кеңес беруді, мамандыққа дайындауды, еңбек субъектісі ретінде болашаққа бағыт бағдар беруді кеңінен қолдануды күшейтіп негіздейді делінген Қазақстан Республикасының «Білім туралы» заңында [1]. Кәсіби бағыттылық оқушының кәсіптік жағынан өзін-өзі айқындауының маңызды бөлігі ретінде мамандық таңдауға белсенді қарым-қатынасынан көрінеді. Кәсіптік бағыттылықты қалыптастырудың адами алғышарттары жоғары сыныптарда туындайды танымдық қызығушылық дамиды. ХХІ ғасыр табалдырығын аттаған шақта тәуелсіз Қазақстан дүниежүзілік білім кеңістігінде өз орнын айқындауды, еліміздің экономикалық, саяси, мәдени дамуына үлес қосатын, әлемдік өркениетке көтерілетін білімді де мәдениетті, парасатты, денсаулығы мықты азамат тәрбиелеп шығаруды мақсат етіп отыр.

Осыған орай орта білім берудің жоғары сатысындағы бағдарлай оқыту оқушыларды кәсіби дайындыққа дейінгі терең білім алудың кәсіптік оқытудың алғашқы бастамасы болып табылады. Мектеп – оқушыларға кәсіптік бағдар беру жұмысын ұйымдастырушы және үйлестіруші орталық. Ал мектепте кәсіптік бағдар беру жұмысын негізінен іске асыратын мұғалім, сынып жетекшісі, еңбек сабағының оқытушысы, сыныптан және мектептен тыс тәрбие жұмысын ұйымдастырушы, яғни бүкіл педагогикалық ұжым болып саналады. Жоғары сынып оқушыларының кәсіби өзін-өзі анықтауын психологиялық-педагогикалық қолдау олардың қабілеттері мен ұмтылыстарын түсінуге, өз мүмкіндіктерін ашудың жолдарын іздеуге көмектесуі керек және мектептегі педагогикалық процестің ажырамас бөлігі болуы керек дейді Н.В.Самаукина [2,1886]. Осы бағыттағы жұмыс жоғары сынып оқушыларын болашақ

мамандықты саналы түрде таңдауға бағытталған өмірлік бағдарлар мен көзқарастарды қалыптастырудың мақсаты болып табылады, бұл мәселені шешу барысында психологтардың, мұғалімдердің, жоғары сынып оқушыларының ата-аналардың бірігіп жасалынатын тиімді жұмысы болып табылады. Жасөспірімдердің кәсіби өзін-өзі анықтауын психологиялық-педагогикалық қолдаудың негізгі бағыттары:

- жоғары сынып оқушыларына өмірлік құндылықтар, қабілеттер мен мүмкіндіктер туралы түсінік қалыптастыруға ықпал ететін жағдайлар жасау;
- жоғары сынып оқушыларын әртүрлі жағдайларды шешуде өзін-өзі талдау тәсілдеріне оқыту;
- білім беру процесін жоғары сынып оқушыларының кәсіби өзін-өзі анықтау практикасымен біріктіру;
- әр оқушыға оның кәсіби өзін-өзі анықтауын ескере отырып маршруттар ұйымдастыру.

Кәсіптік бағдарлау проблемасының әлеуметтік проблема ретіндегі маңыздылығы мен өзектілігі қоғамның кадрлардың теңдестірілген құрылымындағы объективті қажеттіліктері мен жастардың қалыптасқан субъективті кәсіби ұмтылыстары арасындағы қайшылықты жеңу қажеттілігінен көрінеді. Яғни, өзінің мақсаты бойынша кәсіптік бағдарлау жүйесі Еңбек ресурстарын ұтымды бөлуге, жастардың өмір жолын таңдауға, оны мамандыққа бейімдеуге айтарлықтай әсер етуі керек Л.И. Божович [3,1966]. Мамандықтар саны өте көп. Жас кезімізде әрқайсымыз үлкен мамандық таңдау алдында тұрамыз. Әр түрлі еңбек түрлері адамнан әртүрлі және қайшылықты қасиеттерді талап етеді. Бірінші кезекте, бұл адамдармен қарым – қатынас жасау, оларды басқару немесе оларға бағыну, екінші жағдайда – қозғалыстардың жоғары мәдениеті, үшінші жағдайда-бақылаулардың ауырлығы. Орта мектеп оқушысы үшін мамандық таңдау ең маңызды, шұғыл және қиын мәселе болып табылады. Жас кезінде барлық жеке ерекшеліктер айқын көрінеді, олар жиынтықта адамның жеке басының қорын анықтайды А.А. Грицанов [4,1566] . Мамандық таңдау және оны игеру кәсіби өзін-өзі анықтаудан басталады. Кәсіби өзін-өзі анықтау өмірдің өзін-өзі анықтаудың бір бөлігі болып табылады және шартты түрде келесі кезеңдерге бөлінеді:

- мектепке дейінгі-бастапқы еңбек дағдылары мен іскерліктерін қалыптастыру;
- бастауыш мектеп-әр түрлі іс-шараларға (ойын, оқу, еңбек)қатысу арқылы адам өміріндегі еңбектің рөлін түсінудің пайда болуы;
- негізгі мектептің бірінші сатысы 5-7 сыныптар - мамандық таңдаумен байланысты өз мүдделері мен қабілеттерін сезіну;
- негізгі мектептің екінші сатысы 8-9 сыныптар - кәсіби сана-сезімді қалыптастырудың бастамасы;
- орта білім берудің үшінші сатысы (бітіруші сыныптар) - жеке оқу пәндерін тереңдетіп оқыту негізінде кәсіптік бағдарлау;
- кәсіптік оқу орнында оқу-мамандықты игеру;

Кәсіби қызмет - біліктілікті арттыру немесе басқа кәсіби қызметке қайта бағдарлау деген В.Н.Панферов [5,2086].Психолог жоғары сынып оқушыларының кәсіби өзін-өзі анықтауында маңызды рөл атқарады, өйткені бұл кәсіби ниеттердің пайда болуы мен қалыптасуынан және әртүрлі еңбек салаларында бастапқы бағдарланудан басталатын процесс.Психолог оқушыға , қол жетімді қарым-қатынас және консультациялар, сондай-ақ өзі маман ретінде кәсіптік кеңес беру тиіс. Тренинг жұмысының тиімді әдістері болып табылады, оның барысында студенттер арасында белсенді кері байланыс бар. Кәсіптік бағдарлау бойынша қысқа мерзімді консультация барысында психологтың рөлі психологиялық сүйемелдеу шеңберімен және қандай да бір мамандыққа бейімділікті анықтау үшін құралдарды ұсынумен (психодиагностикалық әдістемелерді жүргізу және түсіндіру) нақты шектелуі тиіс. Психолог оқушыға өз қалауын нақты анықтауға, оларды құрылымдауға көмектеседі. Кәсіби бағдарлаудың жалпы стратегиялық мақсаты мен басты міндеттері негізінде әлеуметтік педагог өзіне жақын әрі нақты мақсаттар қояды: оқушыларды белгілі бір біліммен қаруландыру, білік пен дағдыларды қалыптастыру, шығармашылық мүмкіндіктер мен қажеттіліктерді ашу, эстетикалық сананы, адамгершілікті және т. б.

Тәрбиелеу. Оқушылардың жас ерекшеліктеріне сәйкес келеді және оқушылардың өздерін қызықтыратын сұрақтар шеңберін қамтиды. Осылайша, психолог қоғамдық тәрбие жүйесін басқарудағы орталық тұлға болуы керек. Бүгінгі таңда психологтың міндеті-жасөспірімге өмірде өз орнын табуға, тәуелсіз, шығармашылық, жан-жақты дамыған тұлға болуға көмектесу. Бұл жасөспірімге өзін-өзі жетілдіруге және өзін-өзі жүзеге асыруға көмектеседі деген Н.Н.Чистяков, Ю.А.Захаров., Новикова, Л.В.Белюк [6,174б]. Мектеп психологы үлкен жастағы балалардың өзін – өзі тануы үшін жұмыс істеуі керек, өйткені өзін-өзі тану мамандық таңдауға жеке көзқарасты жүзеге асырудың қажетті шарттарының бірі болып табылады. Өзіңізді басқа адамдармен салыстыру, өз мүмкіндіктеріңізді, жетістіктеріңізді білу және оларды айналаңыздағы адамдардың жетістіктері мен жетістіктерімен салыстыру. Іс жүзінде, ең күрделі проблемалар жұмыс әдістерімен ғана емес, оқушыға психологиялық-педагогикалық көмектің мәнін түсінумен де байланысты. Оқу-тәрбие процесінде білім алушыларды қолдауды білікті мамандардың ұйымдастыруынсыз - әлеуметтік - психологиялық, медициналық-валеологиялық, педагогикалық жас ұрпақты өмірге сапалы даярлауды қамтамасыз ету мүмкін емес.

Әдебиеттер тізімі

1. Қазақстан Республикасының «Білім туралы» заңы. Алматы, 2007.
2. Самаукина Н.В. Первые шаги школьного психолога «Феникс», 2000.- 188б
3. Божович, Л.И. Личность и ее формирование в детском возрасте. – М.: Педагогика, 2010. - 196б
4. Грицанов А.А.. Новейший психологический словарь Мн.: Книжный Дом, 2013-156б
5. Панферов В.Н. Психология человека. СПб.: Издательство Михайлова В.А. – 2012-208б.
6. Чистяков Н.Н., Захаров Ю.А., Новикова Т.Н., Белюк Л.В. Профессиональная ориентация молодежи. Учебное пособие. – Кемерово; КГУ, 2008.-174б

УДК 370.193 41

АҚПАРАТТЫҚ ТЕХНОЛОГИЯ –САПАЛЫ БІЛІМ КЕПІЛІ

Рысова Н, С.

Магистр, аға оқытушы,

Аймақтық инновациялық университеті

Шымкент қ., Қазақстан

n.rysova@ayu.edu.kz

Аңдатпа. Бұл мақалада үздіксіз білім беру жүйесінде білім беруді дамыту, дүниежүзілік білім беру кеңістігіне кіру мақсатында елімізде білім берудің жаңа жүйесі құрылып жатқаны қарастырылған. Білім беруді дамыту негізінде жалпы оқыту үрдісіне жүктеліп отырған жаңаша талап, міндеттер жоғарғы оқу орны оқытушыларына да қойылуда. Сондықтан оқытушы іс-әрекетін жаңа талап тұрғысынан ұйымдастыру – бүгінгі күннің өзекті мәселесі. «Технология» ұғымы соңғы кездері педагогикалық әдебиеттегі ең көп қолданылатын ұғымдардың біріне айналды. Технология ұғымының дидактикалық ұғымдармен байланысы сан алуан: оқытудың технологиясы, педагогикалық технология, білім беру технологиясы. Ойын арқылы сабақты түрлендіре өткізу тиімді. Сонымен бірге өскелең ұрпақтың ақпарат құралдарымен жұмыстана білуіне назар аударған жөн, оқушы қызметін активтендіру негізінде педагогикалық технологияларының элементін қолдану жолдары қарастырылған.

Түйін сөздер: Технология, шығармашылық, қабілет, танымдық қызуғушылық,

ақпараттандыру, дағды.

Аннотация. В данной статье предусмотрено, что в целях развития образования в системе непрерывного образования, вхождения в мировое образовательное пространство в стране создается новая система образования. Новые требования, задачи, которые возлагаются на общий процесс обучения на основе развития образования, ставятся и на преподавателей вузов. Поэтому организация деятельности преподавателя с точки зрения нового требования-актуальная проблема сегодняшнего дня понятие. "Технология" в последнее время стало одним из наиболее часто используемых понятий в педагогической литературе. Связь понятия технологии с дидактическими понятиями многообразна: технология обучения, педагогическая технология, технология образования. Эффективно проводить конверсию урока через игру. При этом следует обратить внимание на умение подрастающего поколения работать со средствами массовой информации, рассмотрены пути применения элементов педагогических технологий на основе активизации деятельности учащихся.

Ключевые слова: Технология, творчество, способности, познавательные способности, информатизация, навыки.

Annotation. This article provides that in order to develop education in the system of continuing education, to enter the global educational space, a new education system is being created in the country, New requirements, tasks that are assigned to the general learning process based on the development of education are also set for university teachers. Therefore, the organization of the teacher's activities from the point of view of the new requirement is an actual problem of today 's concept. "Technology" has recently become one of the most frequently used concepts in the pedagogical literature. The connection of the concept of technology with didactic concepts is diverse: technology of education, pedagogical technology, technology of education. Effectively carry out the conversion of the lesson through the game. At the same time, attention should be paid to the ability of the younger generation to work with the media, ways of applying elements of pedagogical technologies based on the activation of students' activities are considered.

Keywords: Technology creativity, abilities, cognitive abilities, informatization, skills.

Қазақстан Республикасының Білім туралы Заңында: «Білім беру жүйесінің басты міндеті- ұлттық және жалпы адамзаттық құндылықтар, ғылым мен практика жетістіктері негізінде жеке адамды қалыптастыруға және кәсіби шыңдауға бағытталған білім алу үшін қажетті жағдайлар жасау; оқытудың жаңа технологияларын енгізу, білім беруді ақпараттандыру, халықаралық ғаламдық коммуникациялық желілерге шығу» - деп білім беру жүйесін одан әрі дамыту міндеттерін көздейді. Бұл міндеттерді шешу үшін, әрбір білім беру мекемедегі ұжымының, әрбір мұғалімнің күнделікті ізденісі арқылы, барлық жаңалықтар мен қайта құру, өзгерістерге батыл жол ашарлық жаңа практикаға, жаңа қарым-қатынасқа өту қажеттігі туындайды[1]. Осы жайттарды ескере отырып қазіргідей жаһандану дәуірінде сабақ үдерісінде жаңа инновациялық технологияларды қолдана отырып сабақ өткізу оқушылардың пәнге деген қызығушылығын арттырады. Қазіргі таңда үздіксіз білім беру жүйесінде білім беруді дамыту, дүниежүзілік білім беру кеңістігіне кіру мақсатында елімізде білім берудің жаңа жүйесі құрылып жатыр. Білім беруді дамыту негізінде жалпы оқыту үрдісіне жүктеліп отырған жаңаша талап, міндеттер жоғарғы оқу орны оқытушыларына да қойылуда. Сондықтан оқытушы іс-әрекетін жаңа талап тұрғысынан ұйымдастыру – бүгінгі күннің өзекті мәселесі.«Технология» ұғымы соңғы кездері педагогикалық әдебиеттегі ең көп қолданылатын ұғымдардың біріне айналды. Технология ұғымының дидактикалық ұғымдармен байланысы сан алуан: оқытудың технологиясы, педагогикалық технология, білім беру технологиясы.Ойын арқылы сабақты түрлендіре өткізу тиімді. Бұдан оқушының ойлау, сөздік қоры жетіледі әрі қызығушылығы оянады [2,207б]. Оқытудың жаңа технологиясын пайдалану- сапалы білім негізі.«Адам ұрпағымен мың жасайды» - дейді халқымыз. Ұрпақ жалғастығымен адамзат баласы мың емес миллиондаған жылдар жасап келеді. Жақсылыққа

бастайтын жарық жұлдыз-оқу. «Надан жұрттың күні –қараң, келешегі тұман», -деп М.Дулатов айтқандай, егеменді еліміздің тірегі-білімді ұрпақ. Сусыз, құрғақ, таса көлеңке жерге дән ексең өнбейтіні сияқты, жас ұрпақтарымызды тәрбиелемесек өспейді, өнбейді. Қазіргі мұғалімдердің алдында тұрған басты міндет- оқушылардың шығармашылық білім дағдыларын қалыптастыру. Бүгінгі таңда жас ұрпаққа пәнді тиімді ұғындырудың бірі -жаңа технология негіздері болып табылады. Сонымен бірге өскелең ұрпақтың ақпарат құралдарымен жұмыстана білуіне назар аударған жөн. Оқушы қызметін активтендіру негізінде педагогикалық технологияларының бірі-деңгейлік саралау технологиясының элементін қолдану.

Деңгейлеп оқыту технологиясының мақсаты: әрбір оқушы өзінің даму деңгейінде оқу материалын меңгергенін қамтамасыз етеді.

1) Деңгейлеп оқыту әр оқушыға өз мүмкіндіктерін пайдалана отырып, білім алуына жағдай жасауға мүмкіндік береді.

2) Деңгейлеп оқыту әр түрлі категориядағы балаларға, олармен саралай жұмыс істеуге мүмкіндік береді.

3) Деңгейлеп-саралап оқыту құрылымында білімді игерудің үш деңгейі қарастырылады: ең төменгі деңгей (базалық), бағдарламалық, күрделенген деңгей сондықтан әрбір оқушы меңгеруі тиіс. Оқытуда мультимедиялық құралдарды пайдалану тиімділігі орасан зор. Сондықтан мүмкіндіме қарай сабақта ақпараттық құралдар мен электронды оқулықты жиі қолданамын.

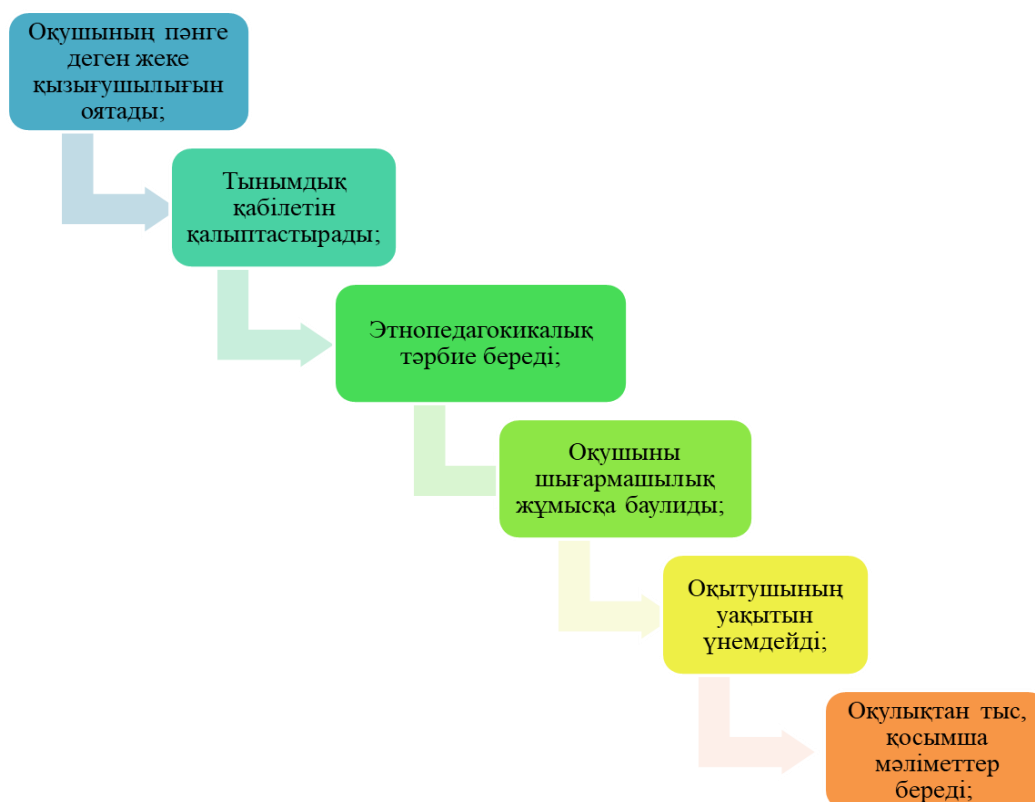

Сурет1-Ақпараттық құралдарды тиімді қолдану жолдары

Білім беру үдерісіндегі соңғы уақыттарда көп қолданылып, оң нәтижесін көрсеткен модульдік оқыту технологиясы туралы айтуға болады. Модульдік технологиялардың ерекшелігі: тек білімді меңгерту емес, оқушының танымдық қабілетін және танымдық

процестерді жадының алуан түрлерін есту, көру, қимыл ойлауды, ынтаны қабылдау қабілетін дамытып, оны бекіту, шығармашылық деңгейін арттыру. Сабақтың қызықты, сапалы өтуі тікелей мұғалімнің шеберлігіне байланысты болады [3,208б]. Осы орайда белгілі ғалым Ахмет Байтұрсынұлы «Шеберліктің белгісі – түрлі әдісті болу», - деген өткен ғасырда айтылған сөздері ойға оралады. Бір сабақтың әр кезеңдері түрлі әдістері орнымен пайдалану арқылы көп нәтижеге жетуге болады. Оқушы санасына білімді жүйелі түрде меңгеруіне және қабілет деңгейлерін дамыту. М.Жанпейісованың «Модульдік оқыту технологиясының» маңызы ерекше екені мәлім. Себебі аталмыш технология әдістері оқушыларды өз бетімен жұмыс істеуге, қорытынды жасауға, жүйелі білім алуға жетелейді, өзін-өзі өзгені де бағалай білуге үйретеді. Оқушының оқу және танымдық әрекеттерінің белсенділігін арттыру – ең негізгі әдістемелік мәселе. Модуль арқылы оқыту осы мәселені шешуге мүмкіндік беретін тиімді жолы болып табылады. Модуль арқылы оқыту технологиясының өзіндік ерекшеліктері қағидалары, белгілі бар. Тиімді белгілерінің бірі – оқушының оқу белсенділігі. Бұл технологияның бір ерекшелігі сабақтың негізгі кезеңдерінің бәрінде оқушыларға шығармашылық жұмысты ұсынуға болады. Оқушының белсенділігін оның ойлау, есте сақтау, елестету, қабылдау қабілеттерін, жадысы мен зейінін дамытып, қызығушылығын арттырады. Сабақ формаларының өзгеріп отыруы, әсіресе топтық формалар оқушылар арасында қарым-қатынастың нығаюына ықпалын тигізеді [4,144б]. Оқушының тапсырманы өзінің орындау мүмкіндігіне қарай таңдап алуға еріктілігі, оның өз күшін, шама-шарқын бағалай білуге, өзін қауіпсіз сезінуіне, қиындыққа дайын болуға және оны жеңуге тырысуына жетелейді. Модульдік оқыту технологиясының негізі – модуль. Осы технологияны басшылыққа ала отырып, бағдарламада берілген тақырыптарды логикалық бір жүйеге келтіріп, модульдерге бөлдім. Бұл модульдік оқытудың негізгі идеясы – жаңғырту. Ертеңгі келер күннің бүгінгіден гөрі нұрлы болуына ықпал етіп, адамзат қоғамын алға апаратын күдіретті күш тек білімге ғана тән. Олай болса, білім беруді ізгілендіру, ақпараттандыру – бүгінгі заман талабы. Ақпараттық білімнің, орта мен адамның өзара қарым-қатынасын үйлесімді ету және жаңа ақпараттық қоғамда ақпараттық технологияны пайдалану, ақпараттық мәдениетпен байланысын кеңейту мүмкіндіктері мол. Өркениеттің өсуі ақпараттық қоғамның қалыптасуымен тікелей байланысты екенін ескерсек, қазіргі кездегі білім мен техниканың даму деңгейі әрбір адамға сапалы және терең білім мен кәсіби іскерліктердің болуын, жастардың белсенді шығармашылықпен жұмыс істеуін талап етеді [5,25-27б]. Білім ақпараттық қоғамда, жаһандану заманында құнның негізгі көзіне айналуда. Ғылым мен жаңа технологияларды, білім беруді дамытудың жаһандық үрдістері:

- Ақпараттық коммуникациялық технологиялар.
- Ақпараттық мәдениет орталығы.
- Ақпараттық-коммуникациялық технологияға интернет, теледидар, электрондық почта, радионы жатқызуға болады.
- Мұғалім ақпараттық коммуникациялық технологиялар арқылы оқушылармен байланысын жеке-дара жақындаса алатындай жолмен жүргізуге мүмкіндік алады.

Болашақта өркениетті дамыған елдер қатарына ену үшін заман талабына сай білім беру. Өйткені, тәуелсіз Қазақстанды дамыған бәсекеге қабілетті елу елдің қатарында, терезесін тең ететін – білім. Сондықтан қазіргі даму кезеңі білім беру жүйесінің алдына оқу үрдісін технологияландыру мәселесін қойып отыр. Мектеп өміріне еніп отырған жаңа технологиялардың ерекшелігі өсіп келе жатқан жеке тұлғаны жан –жақты дамыту. Соның ішінде мүмкіндігі шектеулі оқушылардың дамуына да жаңа технология элементтерін пайдалану өз әсерін тигізуде. Бастауыш мектеп- оқушы тұлғасы мен санасының дамуы қуатты жүретін, ерекше құнды, қайталанбас кезең. Сондықтан бастауыш білім үздіксіз білім берудің алғашқы баспалдағы, қиын да жауапты іс. Оқытудың әртүрлі технологиялары сарапталып, жаңашыл педагогтардың іс- тәжірибесі зерттеліп, мектеп өміріне енуде [6]. Қазіргі заманның талабына сай болу және жаңа формация мектебінде жұмыс істеп жүрген педагогтардың алдында тұрған проблемаларды шешу негізгі мақсат болып табылады, олар: Білім беру саласында озық технологиялардың енуі мұғалімнің ойлану стилін, оқыту әдістемесін

өзгертеді. Бастауыш сыныпта пәндерді оқытуда озық технологияларды пайдаланудың басты мақсаты – оқушыларға білім беру процесінде көмектесу. Оған: оқыту бағдарламалары, оқытуда қолдануға арналған электрондық оқулықтар, тексеру бағдарламалары мен тестік, өзіндік жұмыстар ерекше орын алады. Математика – оқушылардың ойлану қабілетін қалыптастырып және дамытатын негізгі буын. Ол оқушылардың интеллектін, логикалық ойлауын және шығармашылық қабілеттерін дамытуға, табиғат заңдылықтарын толығымен түсінуге ықпал жасайды. Оның мақсаты: жаңа ақпараттық дамыған қоғамда оқушыларды белсенді шығармашылық іс-әрекетке дайындау. Бұл мақсатқа жету үшін жаңа технологияларды сабақ беру процесіне енгізу болдып отыр. Сабақта жаңа технологияларды тиімді пайдалану оқушылардың пәнге деген қызығушылығын арттырады, шығармашылық қабілетін дамытады, қоршаған ортаны танымдық зерттеу барысында дидактикалық мақсаттар іс жүзінде асырылады. Педагогикалық ізденіс барысында оқушыларды тәрбиелеу мен оқытуда жаңа әдістемелерді қолдануды оқу үрдісіне енгізудің маңызы ерекше. Осыған орай 3-4 сыныптарға арналған «Математика сырлары» атты бейінді оқытуға арналған бағдарламада жаңа тақырыпты түсіндіру барысында электрондық оқулықтағы мысалдарды көрсете отырып түсіндіремін интерактивті тақтаның көмегі арқылы тест тапсырмаларының жауаптарын тексеруге болады. Сабақтың тиімділігін оқушылардың танымдық қызуғушылығын арттыру үшін тақырып материалдарын оқып үйренуде, олардың әртүрлі ізденушілік бағыттағы тапсырмаларды орындауларынан байқауға болады.. Оқытудың осындай жаңа әдіс-тәсілдерін пайдалануда мұғалімде, оқушыда табысқа жетіп, білімін шыңдай түседі.



Сурет 2- Оқытуда озық технологияларды пайдалану

Жас ұрпақтың жанаша ойлануына, олардың біртұтас дүниетанымының қалыптасуында әлемдік сапа деңгейіндегі білім, білік негіздерін меңгеруіне ықпал ететін жанаша білім мазмұнын құру жалпы білім беру жүйесіндегі өзекті мәселе. Бүгінгі орта білім беру ісіне қойылар талаптар қай кездегіден де күрделі маңызды. Өйткені бізді дамудың жаңа кезеңі күтіп тұр. Сол кезеңге лайық ұлттық санасы жаңғырған жаңа ұрпақ тәрбиелеу міндеті мойынымызда. Барлық кедергілерді жеңу табысқа талпыну өз қолымызда деп білемін. «Оқусыз – білім жоқ, білімсіз күнің жоқ» деген халық даналығы ешқашан мәнін

жоғалтпайды. Оқыту технологиясы білім берудің тиімді жолдарын зерттейтін ғылым ретінде оқыту үрдісінде қолданылатын тәсілдер, принциптер мен айқындаушы жүйе, нақты оқыту процесі ретінде сипатталады. Осыған орай, бүгінгі күні білім беру мекемелері мен педагогика ғылымы алдында білім берудің философиялық негіздеріне, білім жүйесінің стратегиялық бағыттарына, мақсаты мен мазмұнына, оны орындаудың әдіс-тәсілдеріне деген жаңа көзқарастар қалыптасуда. Сондықтан білім беру саласы да өзінің дамуы үшін жаңа қадамдарға баруда. Осыған байланысты тұлғаға ақпараттар кеңістігінде дұрыс бағытты таңдауға мүмкіндік жасай алатын оқытудың жаңа технологиялары пайда болып отыр [7,360б]. Жаңа ақпараттық технологиямен орындалатын қызмет өзінің кез келген нақты формасында тиімдірек орындалады, адам өркениетті бола бастайды. Білім беру жүйесінің барлық саласында жаңа технологияны жоспарлы түрде енгізіп, жүйелік интегралды өткізу немесе қамтамасыз ету қажеттілігі туындап отыр. Қазіргі замандағы технология әрбір тұлғаның білім алу үдерісінде шығармашылық қабілетін дамытуға айқын мүмкіндіктер береді. Дәл осы жаңа технология мен әрбір тұлғаның өзіндік білім алу траекториясын таңдауына жол беретін анық білім беру жүйесін құруды, оқу бағдарламаларының бағдарламалануы және өзгермелі бейімделінуі есебінен оқу үдерісінің біртұтастығын сақтай отырып оны дараландыруға мүмкіндік беретін компьютердің маңызды дидактикалық қасиеті негізінде тұлғаның оқу үдерісінде танымдық қызметін тиімді ұйымдастыру арқылы жаңа білім алу технологиясын түбегейлі өзгертуді тығыз байланыстырады. Білім беруді ақпараттандырудың негізгі мақсаты Қазақстан Республикасында біртұтас білімдік ақпараттық ортаны құру болып табылады. Олай болса, білім беру саласында жаңа ақпараттық технологияны пайдалануға, Қазақстан Республикасындағы ақпараттық кеңістікті әлемдік білім беру кеңістігімен сабақтастыруға мүмкіндік береді.

Білім беруді ақпараттандырудың негізгі міндеттері:

- ✓ ақпараттық және телекоммуникациялық техникалық құралдармен қамтамасыз ету;
- ✓ білім беруді ақпараттандыру бойынша практикалық шараларды анықтап, жүзеге асыру;
- ✓ тәрбие үдерісіне жаңа ақпараттық технологияны енгізуді қамтамасыз ету бойынша ғылыми-ізденушілік және оқу-әдістемелік жұмыстарын жүргізу;
- ✓ пәндер бойынша жасақталатын жалпыға міндетті білім стандарттарының және оқу-әдістемелік кешендерінің мазмұнын ақпараттық технологияны пайдалану мүмкіндіктерімен жетілдіру білім беруді басқаруда ақпараттық жүйені құру;
- ✓ білім беру мекемелерінің қызметкерлері үшін бағдарламалық-техникалық құралдарды қамтамасыз ету және мультимедиялық бағдарламаларды, электрондық оқулықтарды жасақтау;
- ✓ педагог кадрларды жаңа ақпараттық технологияны өз қызметтеріне еркін пайдалана білуге дайындау және жүйелі түрде біліктіліктерін көтеру.

Әдебиеттер тізімі

- 1 Қазақстан Республикасының «Білім туралы» заңы Астана, Ақорда, 2007 жылғы шілденің 27-сі. № 319-III ҚРЗ
2. Кенжебеков Б.Т. Жоғары оқу орны жүйесінде болашақ мамандардың кәсіби күзіндеттілігін қалыптастыру: пед. ғыл. докт. дисс. 13.00.08 - Қарағанды, 2005.-267 б.
- 3 Еркибаева Г.Г., Оқыту үрдісіндегі жаңа технологиялар: теория мен практика: Оқу әдістемелік құрал. –Алматы: ГиГаТРЭЙД, 2014. - 208 б.
- 4 Өстеміров К. Қазіргі педагогикалық технологиялар мен оқыту құралдары: Оқу құралы: -Алматы: ЖШС «КАЗПРОФТЕХ», 2007. -144 б.
- 5 Әбдіманапов С.Ә. Кредиттік оқыту жүйесі бүгінгі күннің басты мәселесі... // Егемен Қазақстан. - 2004, сәуір-23. -Б.25-27
- 6 Әбішев Н.А. Ұлттық мектептер моделін қалыптастыру және басқару // Қазақстан

мектебі.-1999.- №9.- Б.2.

7.Бөрібекова Ф.Б., Жанатбекова Н.Ж. Қазіргі заманғы педагогикалық технологиялар: Оқулық. –Алматы: 2014. -360 б.

УДК 504.75

ЭКОЛОГИЧЕСКАЯ КУЛЬТУРА В СОВРЕМЕННОМ ОБЩЕСТВЕ

Турунтаева А.А.,

Преподаватель в АО АТУ

Сагитов Д.А., Байсеитова Г.Р.,

Студенты 3-го курса АТУ

г. Алматы, Казахстан,

daniksagitov155@gmail.com

Аннотация. В последние десятилетия человечество столкнулось с серьёзными глобальными проблемами экологического характера. Экологические проблемы стали одной из важнейших тем глобального обсуждения. Для предотвращения прогрессирования экологического кризиса развивается концепция экологической культуры, которая представляет собой систему знаний, ценностей, убеждений и норм поведения, направленных на сохранение и улучшение окружающей среды. Важно не только знание экологических проблем и путей их решения, но и осознанное поведение на всех уровнях: от личных привычек до глобальных инициатив. В условиях современных экологических вызовов важно, чтобы эта культура развивалась в масштабах общества, бизнеса, науки и политики.

Ключевые слова: экология, культура, устойчивое развитие, просвещение.

Андатпа. Соңғы онжылдықтарда адамзат экологиялық сипаттағы күрделі жаһандық проблемаларға тап болды. Экологиялық мәселелер жаһандық талқылаудың маңызды тақырыптарының біріне айналды. Экологиялық дағдарыстың өршуіне жол бермеу үшін қоршаған ортаны қорғауға және жақсартуға бағытталған білім, құндылықтар, сенімдер мен мінез-құлық нормалары жүйесі болып табылатын экологиялық мәдениет тұжырымдамасы дамуда. Экологиялық мәселелер мен оларды шешу жолдарын білу ғана емес, сонымен қатар жеке әдеттерден бастап жаһандық бастамаларға дейінгі барлық деңгейлердегі саналы мінез-құлық маңызды. Қазіргі экологиялық сын-қатерлер жағдайында бұл мәдениеттің қоғам, бизнес, ғылым және саясат ауқымында дамуы маңызды.

Кілт сөздер: экология, мәдениет, тұрақты даму, ағарту

Annotation. In recent decades, humanity has faced serious global environmental problems. Environmental issues have become one of the most important topics of global discussion. To prevent the progression of environmental crisis, the concept of ecological culture is being developed, which is a system of knowledge, values, beliefs and norms of behavior aimed at preserving and improving the environment. It is important not only to know environmental problems and how to solve them, but also conscious behavior at all levels: from personal habits to global initiatives. In the context of modern environmental challenges, it is important that this culture develops on the scale of society, business, science and politics.

Keywords: Ecology, Culture, Sustainable development, Education

В последние столетия вопросы экологии и устойчивого развития стали одними из наиболее актуальных и значимых для человечества. Изменения климата, загрязнение окружающей среды, истощение природных ресурсов и потеря биоразнообразия вынуждают человечество пересматривать привычные модели потребления и производства. Вследствие длительного бездействия и недостатка внимательности к вопросам экологии, из локальных, относительно небольших экологических проблем, ситуация переросла в самый настоящий

глобальный экологический кризис. Остро встал вопрос решения проблемы окружающей, а далее и социальной среды. В этих условиях формирование экологической культуры становится не только важной задачей, но и необходимым условием для устойчивого развития и выживания в целом современного общества. В связи с глобальными экологическими кризисами на всех уровнях социума важно вкладывать понимание, как и какая человеческая деятельность влияет на окружающую среду. Этот процесс впервые начался в начале 70х годов 20в., когда Римским клубом были опубликованы несколько докладов на тематику будущего человечества и последствий быстрого темпа расширения человеческой деятельности. Десятилетие спустя Всемирная организация по охране окружающей среды опубликовало доклад с идеями устойчивого развития, которое впоследствии стало основой для современной экологической политики стран запада. Далее идеи устойчивого развития и решения экологических проблем распространялась по всему миру. В настоящее время происходят активные процессы укрепления самосознания населения и увеличения ответственности за окружающий мир. Это достигается с помощью развития экологической культуры.

2. Понятие экологической культуры

Экологическая культура — это система знаний, ценностей, норм и моделей поведения, направленных на сохранение и улучшение состояния окружающей среды. Она включает в себя осознание взаимосвязи между человеком и природой, понимание последствий человеческой деятельности и стремление к их минимизации. Можно сказать, что экологическая культура показывает уровень восприятия людьми окружающего мира. Используя экологическую культуру, люди ищут способы, как они могли бы исполнять свои потребности, не разрушая при этом окружающего мира. Такой подход должен помочь улучшить положение в мире как для нынешнего, так и для будущих поколений. Экологическая культура — это в первую очередь осознанность человека. Это длительный процесс, который развивается в течении жизни. Для полноценного достижения людям важно иметь знания об экологии и современные обстоятельства изменения окружающей среды. Для максимального эффекта от развития экологической культуры, население должно иметь понимание процессов, происходящих в природе, и того, как на них влияет человеческая деятельность. Исходя из таких «Базовых» знаний возможно дальнейшее улучшение ситуации. После вкладывания в население знаний об окружающем мире, экологическая культура предполагает укрепление соответствующих ценностей и убеждений относительно экологии как минимум на уровне своего ближайшего окружения. Они основываются на бережном отношении к природным ресурсам, даже в самых, казалось бы, незначительных привычках, а также на стремлении к сохранению биоразнообразия. Из таких привычек формируется экологически ответственное поведение. Человек начинает практиковать действия, направленные на защиту окружающей среды и снижения воздействия на окружающую среду, например, отдельный сбор мусора, отказ от одноразового пластика, экономия воды и энергии. Большое значение так же имеют проекты эко-просвещения со стороны государства и организаций. Необходимо обеспечить населению свободное участие в образовательных, информационных и развлекательных программах, направленных на повышение экологической грамотности. Благодаря такому алгоритму, организованному относительно недавно, можно увидеть изменение отношения и культуры населения в области экологии.

Экологическая культура позволяет организовывать устойчивое развитие и формировать экологически ответственное общество, которое понимает важность сохранения природных ресурсов для будущих поколений.

3. Современные проблемы и пути решения

Несмотря на рост осведомлённости об экологических проблемах, современные общества продолжают сталкиваться с рядом вызовов. Одна из самых главных и масштабных проблем — это загрязнение окружающей среды. Продолжительное время (в особенности с 18 века, называемый индустриальным) человечество загрязняет и истощает природу. Такие действия как использование пластика, выбросы вредных веществ в атмосферу и воду,

накопление отходов ведут к деградации экосистем и ухудшению качества жизни. Загрязнение имеет накопительный эффект, что приводит к экологическим катастрофам.

Также одной из глобальных проблем стало чрезмерное потребление ресурсов. Дополнительная проблема возникает в связи с нерациональным использованием, в большинстве своём невозобновляемых ресурсов. Избыточное потребление энергии, воды и других ресурсов истощает природные запасы и усиливает экологическую нагрузку. При таких постоянно прогрессирующих темпах потребления ресурсы нашей планеты истощатся в ближайшее время, что чревато для нас глобальными кризисами и катастрофами. И такие проблемы должны широко освещаться и иметь первостепенную важность. Однако, несмотря на активное распространение информации, многие люди остаются недостаточно информированными о том, как их повседневные действия влияют на окружающую среду. Особенно это можно заметить в менее развитых странах, где развитию экологической культуры не уделяется должное время и внимание. В ряде стран экологические инициативы остаются на уровне деклараций и не подкреплены реальными действиями. В некоторых случаях население даже не знает о принятых декларациях инициативах, что продолжает вредить окружающей среде и экологии.

Для решения этих проблем необходимы комплексные меры на уровне отдельных людей, бизнеса и государства. Конечно, любые глобальные действия должны начинаться с нового поколения. Важно учить детей и молодёжь правильным и полезным ценностям и убеждениям. По подсчетам ЮНЕСКО, 73% стран так или иначе затрагивают вопросы устойчивого развития в образовании, 55% используют в своих учебных программах термин «экология» (ecology) и 47% — «экологическое образование» (environmental education). Образование и просвещение с самого раннего возраста является залогом безопасного будущего. Государствам необходимо внедрение экологического образования в школьные и университетские программы, проведение эко-акций и информационных кампаний для населения. В настоящее время этим активно занимаются образовательные заведения по всему миру. Например, в Австралии «устойчивое развитие» — одна из трех междисциплинарных тем всей учебной программы. В Индии несколько лет назад все школьные учебники для всех уровней обучения были пересмотрены, чтобы включить в них экологическую тематику. К сожалению, в настоящее время в Казахстане включение экологического образования в образовательные программы находится на начальной стадии и имеет больше декларативный характер. Однако можно заметить изменение мышления населения Казахстана в области заботы об окружающей среде. Для того, чтобы сохранить и улучшить экологическое состояние, необходимо корректировать систему образования и включать элементы заботы об экологии.

Для решения экологических проблем важно улучшать технологии и внедрять новые системы. Большое распространение получило развитие устойчивых технологий, т.е. переход на возобновляемые источники энергии, использование экологически чистых материалов, внедрение технологий переработки отходов. Эти технологии так же называют «экологически чистые технологии или «чистая технология» Это большой шаг к возобновлению состояния чистой планеты, который позволит максимально сократить количество выбросов и вреда окружающей среде, при этом покрывать потребности человека. По всему миру видна тенденция изменения технологий на более экологичные.

Очень важна поддержка эко-инициатив на государственном уровне. Введение налоговых льгот для экологически ответственного бизнеса, субсидирование зелёных технологий, законодательные ограничения на использование вредных материалов, всё это позволяет почувствовать ответственность перед государством в отношении экологической деятельности

В конечном итоге все эти действия ведут к стимулированию ответственного потребления: поддержка концепции «нулевых отходов» (Zero Waste), внедрение систем раздельного сбора мусора и переработки, поощрение использования многоразовой упаковки и товаров даёт надежды на исправление ситуации в конечном счёте и сохранение природы.

4. Перспективы развития экологической культуры

Экологическая культура постепенно становится неотъемлемой частью жизни современного общества, и в будущем её значение будет только возрастать. Вот несколько ключевых перспектив, которые могут изменить экологическую ситуацию в ближайшие годы:

- Технологические инновации

Большие надежды подают «зелёные технологии». Технологии, позволяющие получать максимальную эффективность, не нанося при этом вред окружающей среде. Множество государств в настоящее время принимают зелёные технологии как законодательную необходимость. Это в дальнейшем позволяет поднять технический уровень городов, можно назвать их «умными городами». Внедрение новых технологий и систем управления городским хозяйством для оптимизации использования ресурсов и снижения уровня загрязнения.

- Экологическое воспитание

С каждым годом всё больше образовательных учреждений вводят курсы по экологии и устойчивому развитию. В будущем экологическое образование может стать обязательной частью школьной программы, что позволит формировать экологически ответственное поколение с самого раннего возраста. В Казахстане постепенно вводятся в процесс обучения экологические программы и общие системы, позволяющие внедрить в жизнь населения заботу об окружающей среде

- Социальные инициативы и экотренды

Всё больше людей присоединяются к эко-активистским движениям, борющимся за права природы и её защиту. Люди начинают понимать положение экологии в современном мире и хотят изменить ситуацию и улучшить её. Благодаря этому компании начали изменять приоритеты и всё чаще стремятся к снижению своего экологического следа, внедряют стратегии корпоративной социальной ответственности и предлагают экологически чистые продукты.

- Государственная политика

Государства будут вынуждены активизировать свои усилия по сохранению окружающей среды, чтобы соответствовать международным обязательствам и требованиям своих граждан. Это может включать принятие более строгих экологических стандартов, введение «зелёных» налогов и стимулирование перехода на устойчивые модели производства и потребления.

Заключение

Экологическая культура — это не просто мода, а необходимость для современного общества. К сожалению, нерациональное использование ресурсов, безразличие к экологическим проблемам привело к значительным экологическим кризисам. Сегодня, как никогда ранее, важно осознать, что сохранение природы — это ответственность каждого из нас. Новые технологии, просвещение и совместные усилия бизнеса, государства и общества могут обеспечить нам экологически устойчивое будущее. Формирование экологической культуры — это долгий, но необходимый путь, который позволит нам сохранить планету для будущих поколений.

УДК 93(4)

ОРТАҒАСЫРЛЫҚ ДЕРЕКТЕРДІ ОҚЫТУДЫҢ МАҢЫЗЫ

Садығожа А.А.,

ал-Фараби атындағы Қазақ ұлттық университеті,

Алматы қ., Қазақстан

E-mail: anara.0105@bk.ru

Андапта. Бұл мақалада ортағасырлық деректерді оқытудың маңызы қарастырылады. Ортағасырлық кезең адамзат тарихындағы маңызды дәуір ретінде қоғамның әлеуметтік, мәдени және саяси құрылымдарын терең түсінуге мүмкіндік береді. Ортағасырлық жазба және археологиялық деректерді оқу арқылы оқушылар тарихты, сол кездегі құндылықтар мен идеяларды меңгереді, мәдениетке деген құрметті арттырады, тарихи тұлғалардан үлгі алады және сыни ойлау қабілеттерін дамытады. Ортағасырлық деректерді оқыту – өткеннің құнды сабақтарын меңгеру және қазіргі қоғамның күрделі мәселелерін түсінуге қажетті білім мен дағдыларды қалыптастыру жолы.

Түйін сөздер: деректер, оқыту, әдістер.

Аннотация. В этой статье рассматривается важность обучения средневековым данным. Средневековый период как важная эпоха в истории человечества дает глубокое понимание социальных, культурных и политических структур общества. Изучая средневековые письменные и археологические данные, учащиеся изучают историю, ценности и идеи того времени, повышают уважение к культуре, берут пример с исторических личностей и развивают навыки критического мышления. Обучение средневековым данным-это способ усвоить ценные уроки прошлого и сформировать знания и навыки, необходимые для понимания сложных проблем современного общества.

Ключевые слова: данные, обучение, методы.

Abstract. This article discusses the importance of medieval data learning. The medieval period, as an important ERA in the history of mankind, allows us to deeply understand the social, cultural and political structures of society. By reading medieval written and archaeological data, students learn history, the values and ideas of the time, increase respect for Culture, follow the example of historical figures, and develop critical thinking skills. Medieval data learning is a way to learn valuable lessons from the past and form the knowledge and skills necessary to understand the complex problems of modern society.

Keywords: data, training, methods.

Кіріспе

Ортағасырлық деректер – сол кезеңнің жазба, археологиялық және фольклорлық мұралары арқылы сақталып, бүгінгі ұрпаққа жеткен құнды ақпарат көздері. Оларды оқып-үйрену қазіргі оқушылардың тарихи танымын қалыптастыруға, мәдени санасын дамытуға және өзіндік дүниетанымын кеңейтуге ықпал етеді. Ортағасырлық деректерді оқыту тек сол дәуірдің оқиғалары мен тұлғалары туралы білім беру ғана емес, сонымен қатар маңызды адамгершілік және мәдени құндылықтарды сіңірудің де негізі. Бұл деректер арқылы оқушылар тарихтан сабақ алып, қоғамның дамуы, адамдардың өмір салты мен құндылықтары туралы тереңірек түсінік қалыптастырады. Ортағасырлық кезеңнің көпқырлы ерекшеліктерін зерттеу арқылы жастар адамзаттың жетістіктері мен қателіктерін бағалай отырып, өткеннің тәжірибесін болашақта қолдануға мүмкіндік алады.

Оқытудың қажеттілігі осы кезеңнің өзіне тән мәдени, тарихи және әлеуметтік ерекшеліктерін ашуға ғана емес, сонымен қатар оқушыларды тарихи таным мен сыни ойлауға баулуға бағытталған. Ортағасырлық деректерді оқытуды зерттеген нақты ғалымдар мен

олардың еңбектері туралы ақпарат аз болғанымен, кейбір белгілі зерттеушілер мен ғалымдар ортағасырлық тарихты оқыту әдістемесіне қатысты жұмыстар жазған. Олар ортағасырлық деректерді оқытудың тиімді әдістерін, тарихи дереккөздерді дұрыс түсінуді және ортағасырлық кезеңді зерттеудің маңызды аспектілерін қарастырған. Міне, осы тақырыпта зерттеулер жүргізген бірнеше ғалымдарды атап өтуімізге болады. Тарихи деректерді оқытуда қолданылатын әдістемелерге және ортағасырлық кезеңнің түсінігіне қатысты маңызды ықпал жасаған, сыни тұрғыдан бағалауды, археологиялық деректерді және жазбаша құжаттарды дұрыс түсінуді Г. Вернадский өз еңбектерінде ұсынды. Сонымен қатар, ортағасырлық тарихты оқытудың әдіснамасын зерттеген британдық ғалым Джонатан Ридті атап өтуімізге болады. Оның зерттеулері мектептерде және жоғары оқу орындарында ортағасырлық тарихты оқытудың әдіс-тәсілдерін жетілдіруге бағытталған. Ол әсіресе ортағасырлық деректерді сыни тұрғыда зерттеу мен оларды оқу бағдарламаларына енгізу тәсілдеріне назар аударған. Ортағасырлық тарихты оқыту мен оқушылардың тарихи ойлау дағдыларын дамыту мәселелеріне Роберт П. Кенни көңіл бөлген. Тарихи деректерді оқу мен оларды сыни тұрғыда талдау әдістемесіне негізделген. Кенни ортағасырлық деректердің өзектілігін оқытуда көп мәліметті және көп көзқарасты қарастырудың маңыздылығын атап өткен. Ричард Хейм – ортағасырлық тарихты оқытудағы деректерді зерттеудің белгілі ғалымы. Оның зерттеулерінде ортағасырлық тарихи деректерді оқытуда қолданылатын қазіргі әдістер қарастырылады. Хейм тарихи деректерді оқыту кезінде оқушылардың сыни ойлау қабілеттерін дамытуға және деректерді дұрыс интерпретациялауға ерекше мән берген. Уильям Келли ортағасырлық тарихты оқытуда, әсіресе ортағасырлық деректерді дұрыс пайдалануда оқу бағдарламаларын дамытуды зерттеген. Ол мұғалімдерге ортағасырлық тарихты оқытудың тиімді әдістерін ұсынды, оның ішінде тарихи деректермен жұмыс істеу, оларды салыстыру және әртүрлі көзқарастарды қарастыруды ұсынған. Бұл ғалымдардың еңбектері ортағасырлық деректерді оқыту, тарихи дереккөздерді дұрыс түсіну және сыни ойлау қабілеттерін дамытуға бағытталған. Олардың зерттеулері тарихты оқыту мен түсінуде маңызды орын алады.

Негізгі бөлім

Ортағасырлық деректерді оқытуда қолданылатын материалдар мен әдістер оқушылардың тарихи білімдерін кеңейтуге, деректерді сыни тұрғыда талдауға және ортағасырлық кезеңнің ерекшеліктерін түсінуге бағытталған. Ортағасырлық деректерді оқыту үшін төмендегі материалдар мен әдістер кеңінен қолданылады:

Жазба деректер: Ортағасырлық жазба ескерткіштер, хроникалар, шежірелер, саяхатшылар мен дипломаттардың жазбалары оқушыларға сол дәуірдің мәдениеті мен тарихи оқиғаларын тануға көмектеседі.

Көркем әдебиет пен фольклор: Ортағасырлық кезеңге тән эпикалық жырлар, аңыз-әңгімелер, дастандар және халық ауыз әдебиеті сол дәуірдің рухани құндылықтары мен қағидаларын ашады. Мысалы, түркі халықтарының «Манас», «Алпамыс батыр», «Қобыланды батыр» сияқты эпикалық шығармалары оқушылардың қызығушылығын оятып, патриотизмге тәрбиелейді.

Карталар мен суреттер: Ортағасырлық географиялық карталар, сызбалар және суреттер сол дәуірдегі әлемнің танымын көрсетеді, саяхатшылардың және зерттеушілердің жолдары мен ашқан жерлерін түсінуге мүмкіндік береді.

Визуалды және мультимедиялық материалдар: Ортағасырлық тарихты бейнелейтін деректі және көркем фильмдер, мультимедиялық презентациялар, виртуалды мұражайлар оқушылардың қызығушылығын арттырып, оқыту процесін жандандырады.

Әдістерге тоқтала кетсек:

Дереккөздермен жұмыс істеу: Оқушылар деректерді сыни тұрғыда талдауды, дереккөздер арасындағы айырмашылықтарды түсінуді үйренеді. Бұл әдіс оқушылардың тарихи деректерді дұрыс бағалап, шынайы ақпаратты айыра білуіне мүмкіндік береді.

Салыстырмалы талдау: Әртүрлі дереккөздер мен мәліметтерді салыстыру арқылы оқушылар сол кезеңнің ерекшеліктерін анықтайды. Мысалы, әртүрлі елдердің ортағасырлық деректерін салыстыру арқылы мәдени және тарихи айырмашылықтар мен ұқсастықтарды

анықтау.

Интерактивті әдістер: Топтық жұмыстар, рөлдік ойындар, дебаттар, тарихи реконструкциялар оқушылардың белсенді қатысуына жағдай жасайды. Бұл әдістер оларды ортағасырлық оқиғаларға еніп, сол дәуірдің құндылықтарын түсінуге көмектеседі.

Жобалық әдіс: Оқушылар ортағасырлық кезеңге арналған жеке немесе топтық жобаларды дайындайды. Мысалы, ортағасырлық қала макетін жасау, тарихи тұлғалар туралы презентациялар дайындау, немесе дереккөздер негізінде зерттеу жүргізу.

Визуалды және мультимедиялық әдістерді пайдалану: Деректі және көркем фильмдерді көру, виртуалды мұражайларға бару, интерактивті карталар мен бейнематериалдарды қолдану арқылы оқушылар сол дәуірді жан-жақты елестетіп, материалды жақсы меңгереді.

Тарихи экскурсиялар: Мұражайларға, тарихи ескерткіштерге бару, археологиялық экспедицияларға қатысу оқушыларға ортағасырлық кезеңді өз көзімен көруге мүмкіндік береді. Бұл олардың қызығушылығын арттырып, білімдерін нақты тәжірибемен ұштастырады.

Ортағасырлық деректерді оқытуда осы материалдар мен әдістерді тиімді пайдалану оқушылардың тарихқа деген қызығушылығын арттырып, сыни тұрғыда ойлау қабілеттерін дамытады. Бұл әдістер арқылы оқушылар ортағасырлық кезеңнің тарихи және мәдени маңызын тереңірек түсінеді. Ортағасырлық деректерді оқытуда түрлі материалдар мен әдістер қолданылады. Олар оқушылардың тарихи кезеңнің мазмұнын жан-жақты меңгеруіне, деректермен жұмыс істеу дағдыларын дамытуға және танымдық қызығушылықтарын арттыруға бағытталған. Ортағасырлық деректерді оқытудағы материалдар мен әдістерді тиімді пайдалану оқушылардың тарихи білімдерін нығайтуға, ортағасырлық кезеңді тереңірек түсінуге және сыни тұрғыда ойлау қабілеттерін дамытуға ықпал етеді. Бұл деректердің оқытылуының тиімділігін анықтау үшін әртүрлі аспектілер бойынша талдау жасауға болады.

Ортағасырлық деректер оқушыларға тек тарихи фактілерді ғана емес, сондай-ақ мәдениетаралық байланысты түсінуге де мүмкіндік береді. Бұл деректер арқылы оқушылар:

- Әртүрлі мәдениеттердің ерекшеліктерін түсінеді және басқа халықтардың тарихи мұрасын құрметтеуді үйренеді;
- Өз халқының мәдени және рухани құндылықтарын түсініп, тарихи жады мен ұлттық сана-сезімді қалыптастырады;
- Әлемдік тарихтағы өзгерістер мен жетістіктердің қайнар көзі ретінде ортағасырлық кезеңнің рөлін ұғынады.

Ортағасырлық деректерді оқытуда кейбір қиындықтар туындауы мүмкін, мысалы:

- Тілдік күрделілік: Ортағасырлық жазба деректер көне тілде жазылғандықтан, оларды түсіндіру мен талдау оқушыларға қиын болуы мүмкін. Бұл жағдайда аудармалар, түсіндірме материалдар, сондай-ақ қазіргі тілге бейімделген нұсқалар қолданылады.

- Деректердің жеткіліксіздігі: Кейбір оқиғалар мен тарихи тұлғалар туралы мәліметтер шектеулі болғандықтан, оқушыларда толық түсінік қалыптастыру қиын болуы мүмкін. Мұны дереккөздерді салыстыра отырып, жан-жақты талдау арқылы шешуге болады.

- Көңілсіздік немесе қызығушылықтың төмендігі: Кейбір оқушылар үшін ортағасырлық тақырыптар қызықсыз болып көрінуі мүмкін. Бұл жағдайда мультимедиялық материалдар, рөлдік ойындар және тарихи реконструкциялар қолданылып, олардың қызығушылығын арттыруға болады.

Ортағасырлық деректерді оқыту нәтижесін талдау үшін оқушылардың білімін бағалаудың әртүрлі әдістерін қолдануға болады:

- Тестілеу және сұрақ-жауап әдісі арқылы олардың негізгі мәліметтерді меңгеру деңгейін анықтау;

- Жобалар мен шығармашылық жұмыстар арқылы оқушылардың тарихи деректермен жұмыс істеу дағдыларын және зерттеу қабілеттерін бағалау;

- Эссе және рефлексия жазу арқылы олардың ортағасырлық кезеңге деген жеке көзқарастарын және тарихи оқиғаларды сыни тұрғыда бағалау қабілеттерін дамыту.

Ортағасырлық деректерді оқыту – тарихты танудың маңызды аспектілерінің бірі, бұл оқушылардың тарихи сана-сезімін, мәдени танымын және сыни ойлау қабілеттерін дамытуға бағытталған. Ортағасырлық кезеңдегі құжаттар мен жазба деректерді тиімді пайдалануға қатысты әртүрлі ғылыми зерттеулер жүргізілген. Олар ортағасырлық деректерді оқыту әдістемесін жетілдіруге, оқушылардың тарихи білімді қабылдауын жақсартуға бағытталған. Осы тақырып бойынша жүргізілген зерттеулер бірнеше негізгі бағытта топтастырылады.

Ортағасырлық деректердің тарихи сананы қалыптастырудағы рөлі

Көптеген зерттеулер ортағасырлық деректердің тарихи сананы қалыптастыруда маңызды екенін көрсетеді. Ғалымдар бұл деректердің оқушыларға қоғамның даму жолдарын, мәдениетаралық қатынастарды және тарихи құндылықтарды түсінуге көмектесетінін айқындаған. Олардың қорытындыларына сәйкес, ортағасырлық деректерді оқыту:

- Оқушылардың тарихи оқиғаларды жан-жақты түсінуіне;
- Тарихи тұлғалар мен қоғамның өзгерістерін тануына;
- Өз халқының тарихына деген құрметін арттыруға ықпал етеді.

Қорытынды

Ортағасырлық деректерді оқыту – бұл тарих ғылымы мен білім беру саласында маңызды және күрделі процесс. Ортағасырлық кезеңнің ерекшеліктері мен оның мәдени, әлеуметтік және саяси аспектілерін дұрыс түсіну үшін тарихи деректерді сараптау, талдау және интерпретациялау өте маңызды. Осы орайда, ортағасырлық деректерді оқыту әдістемесі оқушылар мен студенттерге өткен тарихты сыни тұрғыдан қабылдау және тарихи шындықты дұрыс түсіну дағдыларын қалыптастыруға мүмкіндік береді. Зерттеу барысында ортағасырлық деректердің маңызы мен оларды оқытудың тиімді әдістері қарастырылды. Ортағасырлық тарихты оқытудағы маңызды мәселелердің бірі – дереккөздермен жұмыс жасау. Бұл өз кезегінде оқушылардың тарихи ақпаратты дұрыс қабылдауын және оның мәнін түсінуін қамтамасыз етеді. Сонымен қатар, ортағасырлық деректерді оқытуда әртүрлі әдіс-тәсілдерді қолдану, мәселен, деректерді салыстыру, тарихи контекстті ескеру, және сыни тұрғыдан талдау қабілеттерін дамыту маңызды.

Қорытындылай келе, ортағасырлық деректерді оқыту – тек тарихи білім беру ғана емес, сонымен қатар оқушылардың әлемдік тарихқа деген қызығушылығын арттырып, олардың сыни ойлау дағдыларын дамытуға көмектесетін маңызды процесс болып табылады. Сондықтан, ортағасырлық деректерді оқытуға және оны оқыту әдістемесін дамытуға назар аудару қажет.

Әдебиеттер тізімі

1. Атабаев Қ. Қазақстан тарихының деректанулық негіздері. – Алматы: Қазақ университеті, 2003. – 35 б.
2. Лаппо-Данилевский А. С. Методология истории. Вып. 2. С. 378.
3. Исторический источник: человек и пространство // Тезисы докладов и сообщений научной конференции. М., 1997.
4. Медушевская О.М. (1996). Источниковедение: теория, история, метод. Москва
5. Теоретические и конкретно-практические исследовательские подходы представлены и издании: Источниковедение и компаративный метод в гуманитарном знании // Тезисы докладов и сообщений научной конференции. М., 1996.
6. Шотбакова Л.К. (2005). Место и роль источника в исторических исследованиях. Вестник Карагандинского государственного университета. Серия История. Философия. №3. С.15-20.

УДК 37.018.43

ҰЛТТЫҚ ОЙЫНДАРДЫ ТӘРБИЕ ҮРДІСІНДЕ ПАЙДАЛАНУ

Сейдуалиева А.Н.,

магистр, оқытушы

Академик Ә.Құатбеков атындағы Халықтар достығы университеті

Шымкент қ., Қазақстан

Қоғамымыздың іргетасын нығайту үшін бүгінгі жастарға үлгілі, өнегелі тәрбие беру - қазіргі міндеттердің бірі.

Оқушыда жалпы адамзаттық құндылықтар мен адамның айналадағы дүниемен жеке тұлғалық қатынасын (этикалық, эстетикалық, адамгершілік тұрғысынан) тәрбиелеу мақсатын халқымыздың мәдени рухани мұрасының, салт-дәстүрінің озық үлгілерін оның бойына дарыту арқылы жүзеге асыруға болады. Осымен байланысты бағдарлама халқымызға тән әдептілік, қонақжайлық, мейірімділік, т.б. сияқты қасиеттер, табиғатқа деген қарым-қатынасындағы біздің халыққа тән ерекшеліктер. Жас ұрпақ өз халқының мәдениетімен, асыл мұраларымен ұлттық әдебиеттер арқылы танысып келеді. Халық ойынды тәрбие құралы деп таныған. Ойынды сабақта қолдану оқушылардың ой-өрісін жетілдірумен бірге, өз халқының асыл мұраларын бойына сіңіріп, кейінгі ұрпаққа жеткізе білу құралы.

Бірақ оны жүргізуге арналған нақты әдістемелік құралдар жоқтың қасы. Зерттеу жұмысында орыс тілінде жазылған әдебиеттер қолданылды. Соның нәтижесінде қазіргі таңда тақырыптың өзектілігі туындап отыр.

Халық педагогикасының адам, отбасы, өскелең жас ұрпақты тәрбиелеу туралы арман-мақсаттарын, орныққан пікірлерін, ұсыныстарын қамтып көрсететін педагогикалық идеялар мен салт-дәстүрлері өткен мен қазіргінің арасындағы байланысты көрсетеді.

Ол тарихи даму барысындағы элеуметтік мәні бар ақпаратта (білім, білік) т.б. жиналып, ұрпақтан ұрпаққа беріліп отырады.

Ең алдымен, халық педагогикасы өскелең ұрпақтың еңбек пен өмір сүру бейнесінің негізі болып, оларды келешектегі қызметіне дайындайды. Біздің халықтық педагогикада еңбек тәрбиесі өте ертеден бастау алады. Ертеден келе жатқан еңбек тәрбиесінің әдіс-тәсілдер құралы, сөз жоқ, еңбек болып табылады. Еңбек адамның қалыптасуы мен тәрбиеленуінде бір ұрпақтан екінші ұрпаққа өмірлік тәжірибе береді және халықтың даму барысында шешуші роль атқарады. Еңбек ету кезінде адамның дене, ақыл-ой, эстетикалық дамуы мен еңбек тәрбиесі қатар жүреді.

Халықтық педагогиканың ең бір көне тиімді құралдарының біріне ойын жатады. Ойын арқылы бала қоршаған ортаны өз бетінше зерделейді.

Сөйтіп, өзінің өмірден байқағандарын іске асырып, қоршаған адамдардың іс-әрекетіне еліктейді.

Соның нәтижесінде өзі көрген жағдайларды отбасылық тұрмыс пен қызмет түрлерін жаңғыртады. Мәселен, қазақтың ұлттық ойындары: «Бәйге», «Көкпар», «Алтын сақа», «Хан талапай», «Қыз қуу», «Тоғызқұмалақ» т.б. балалардың еңбекке деген қарым-қатынасы мен қабілеттерін арттырады.

Ойын дегеніміз – адамның ақыл-ойын дамытатын, қызықтыра отырып ойдан-ойға жетелейтін, тынысы кең, алысқа меңзейтін, қиял мен қанат бітіретін ғажайып нәрсе.

Ұлы педагог В.И.Сухомлинский: «Ойынсыз, музыкасыз, ертегісіз, творчествосыз, фантазиясыз толық мәніндегі ақыл-ой тәрбиесі болмайды», - дейді. Демек, шәкірттің ақыл-ойы, парасаты ұлттық салт-сананы сіңіру арқылы баии түседі.

Оқу үрдісінде ұлттық ойын элементтерін пайдалану сабақтың тақырыбы мен мазмұнына сай алынады. Сонда ғана оның танымдық, тәрбиелік маңызы арта түседі. Оқушыларды әсіресе, «Сиқырлы қоржын», «Көкпар», «Асық» секілді ұлттық ойындарға қатыстыру өте тиімді екеніне көз жеткізу қиын емес. Бұл ойындарды жаңа материалды бекіту

немесе қайталау кезінде қолдану керек деген пікір бар. Оқушы ойынның үстінде не соңында өзінің қатысу белсенділігіне қарай түрлі баға алуы мүмкін. Мұғалім әр оқушының еңбегін бағалап, ынталандырып отыруы тиіс. Ойынның тәрбиелік маңызы мынада: ол баланы зеректікке, білгірлікке баулиды.

Бабаларымыздың асыл қазыналарына деген көзқарасын құрметтеуге сөз әсемдігін сезінуге үйретеді. Батылдыққа, өжеттікке тәрбиелейді. Ендеше еңбекке баулу сабағын ұлттық ойындар арқылы сабақтасытырып түсіндіру пән тақырыптарын тез, жылдам меңгеруге ықпал етеді. Оқушының сөздік қорын байыта түседі.

Халқымыздың ұлы перзенттерінің бірі, аса көрнекті жазушы М.Әуезов: «Біздің халқымыздың өмір кешкен ұзақ жылдарында өздері қызықтаған алуан өнері бар ғой. Ойын деген менің түсінуімше көңіл көтеру, жұрттың көзін қуантып, көңілін шаттандыру ғана емес, ойынның өзінше бір ерекше мағыналары болған», - деп тегіннен тегін айтпаса керек. Одан кейінгі кезеңде қазақ халқының бай этнографиялық материалдарын жинақтаған және оның ішінде ұлт ойынының тәрбиелік маңызы туралы пікір айтқандар К.А.Покровский, А.И.Ивановский, Н.И.Гродеков, Е.А.Алекторов, Ә.Диваев, А.Левшин, Н.Пантусов, Ф.Лазаревский, П.П.Пашин, Г.С.Запьяжский, А.Шиле, А.Харунзин, А.Горячкин, П.Ходыров, Е.Букин, О.Әлжанов, т.б. болды делінген.

Е.Сағындықов өз еңбегінде: «Қазақтың ұлт ойындары тақырыпқа өте бай және әр алуан болады», - дей келіп, ұлт ойындарын негізінен үш салаға бөліп топтастырған.

Ә.Диваев «Игры киргизских детей» атты еңбегінде тарихта алғаш рет қазақтың ұлттық ойындарын үш топқа бөліп қарастырады.

Қазақ балаларының ұлттық ойынына тоқталғандардың бірі – орыс ғалымы А.Алекторов. Мәселен, оның «О рождении и воспитании детей киргизов, правилах и власти родителей» (Орынбор, 1891) атты еңбегін атауға болады.

М.Жұмабаев ойындарды халық мәдениетінен бастау алар қайнар көзі, ойлау қабілетінің өсу қажеттілігі, тілдің, дене шынықтыру тәрбиесінің негізгі элементі деп тұжырымдайды. Кезінде ұлттық ойындарды зерттеген авторлар қатарында М.Тәнекеев, Б.Төтенаев, М.Балғымбаев, Ә.Бүркітбаев, т.б. есімдерін атауға болады.

Кеңес Одағы кезіндегі ұлттық ойындардың маңызы мен қажеттілігін көрегендікпен қарастырған ғалым Б.Төтенаев «Қазақтың ұлттық ойындары» (Алматы, 1994) атты еңбегінде қазақ ойындарын бірнеше топқа бөліп, ойын шарттарын жазып, жастар үшін тәрбиелік мәнін зерделеп, ойын білдірген.

Сабақта және тәрбиеде, яғни балабақшалар мен бастауыш мектептерде ұлттық ойынды ұтымды пайдаланса, алдымен еңбекке баулу және дене шынықтыру пәндерінде оқушылардың өз бетімен жұмыс жасау дағдыларын қалыптастыру шарттары теориялық тұрғыдан негізделсе, онда оқушылардың білімге деген құштарлығын арттыруға және халықтың асыл мұрасын бойына сіңіріп, ұлттық сананы қалыптастыруға болады.

Қай халықтың болмасын, оның ұлттық ойындарының белгілі бір мақсаты мен әлеуметтік-психологиялық тұрғыдан ерекше қасиеттері болады. Сондықтан халық арасында қалыптасқан ойындар туралы сипаттамалық жинақтар, деректер және құжаттар дұрыс зерттеу мен талдауды қажет етеді.

Ұлттық дәстүрлі халық ойындарының ел арасындағы беделі, тарихи қоғамдағы алатын орны және болашақ ұрпақты өсірудегі қажеттілігі, оның шығу тарихы туралы ғылыми тұрғыдан бізге дейінгі ғалымдар да көп ізденді. Осы мәселеге байланысты зерттелген ғылыми еңбектерді біз хронологиялық шектігіне қарай бірнеше топқа бөліп қарастырамыз.

1. Орыстың отарлау саясаты кезеңіндегі алғашқы орыс әскери шенеуніктері мен миссионерлерінің көшпенділер хақындағы зерттеу жұмыстары;

2. Кеңес заманы кезеңіндегі Орта Азия және Қазақстан халықтарының ұлттық ойындары туралы жазылған ғылыми еңбектер;

3. Мектеп жасына дейінгі балаларды дене шынықтыруға баулу әдістерін педагогикалық сипаттағы бағыт-бағдарлама тұрғысынан зерттелген жинақтар.

4. Тәуелсіз егеменді елдер кезеңіндегі (1992 жылдан бүгінге дейін) аталған тақырыпқа

катысты ізденістер.

Алғашқы топтама еңбектің тарихнамалық тізгінін Ә.Диваевтың еңбегін талдаудан бастайық. Ол өзінің «Игры киргизских детей» атты еңбегінде тарихта алғаш рет қазақтың ұлттық ойындарын үш топқа бөліп қарастырады.

Ә.Диваев алғашқы топтағы ойын түріне рулық-қауымдық құрылыс кезеңінде өмірге келген ойындарды, екінші топтамадағы дәстүрлі ойындарға қозғалыс ойындарын, үшінші топқа – спорттық ойын түрлерін жатқызады. Ізденуші этнографтың дәлелдеуінше, халық ойындары балалардың іс-әрекетін, қимыл-қозғалысын дамытумен қатар денсаулығын шындауда тездетуші үрдіс әрекетін атқарады. Ә.Диваев: «Как киргизы развлекают детей» деген мақаласында: «бала бас бармағын көтеріп оған пайғамбарымыз не дейді деп көк аспанға қарап, құдай тәңірінен рұқсат сұраған», - дей келіп, «Бес саусақ» ойыны мен саусақ атауларын алға тартады және аталған мақалада саусақ пен қимыл-қозғалыс жасау әрекеті негізінде баланы тәрбиелеп, шынықтырудың үлкен даналық философиялық мағынасы жатқандығы сөз етіледі.

Қазақ балаларының ұлттық ойынына тоқталғандардың бірі – орыс ғалымы А.Алекторов. Мәселен, оның «О рождении и воспитании детей киргизов, правилах и власти родителей» (Орынбор, 1891) атты еңбегін атауға болады.

Автор бұл еңбегінде көшпенді қазақ халқының өмір сүру салтындағы баланың дүниеге келген сәтінен бастап өсу динамикасына дейін ұлттық ойын мен қимыл-қозғалыс әрекетінің алатын орны және балғындардың денсаулығы мен дене мүшесінің қалыптасып дамуындағы жеке халық ойындарының қажетті жақтарын ашып көрсетеді. Қазақтың белгілі ғалым ағартушылары А.Құнанбаев, Ш.Уәлиханов, Ы.Алтынсарин халық ойындарының балаларға білім берудегі тәрбиелік мәнін жоғары бағалап, өткен ұрпақтың дәстүрі мен алтын құрметтеп, адамдардың ойы мен іс-әрекетін танып түсінуде жастардың эстетикалық, адамгершілік ой талабының өсуіне оның атқаратын қызметін жоғары бағаласа, М.Жұмабаев ойындарды халық мәдениетінің бастау алар қайнар көзі, ойлау қабілетінің өсу қажеттілігі, тілдің, дене шынықтыру тәрбиесінің негізгі элементі деп тұжырымдайды. Ұлттық ойындар халық тәрбиесінің дәстүрлі табиғатының жалғасы. Ежелден дәстүрлі ойындарда халықтың өмір сүру әдісі, тұрмыс-тіршілік еңбегі, ұлттық дәстүрлері, батырлық-батылдық туралы түсінігі, адалдыққа, күштілікке ұмтылуы, шыдамдылық, т.б. құндылықтарға мән берілуі – халық данышпандығының белгісі.

Қазақтың ұлттық қозғалыс ойындарын спорттық ойындардан ажыратып, алғаш рет бөліп қараған ғалым М.Гуннер қазақ ойындарына топтамалық жіктеу жасай отырып, ұлттық ойындарды оқу үрдісінде пайдалануға ұсыныс жасайды. Бұл жерде айта кететін бір жайт, Қазақ КСР Халық Комиссарлар Кеңесінің 1943 жылғы шешіміне сәйкес 1949 жылы жарық көрген «Краткий сборник казахских народно-национальных видов спорта» атты еңбегі М.Гуннердің толықтырып, өңделген кітабы. XX ғасырдың басында көшпенді халықтар: қазақ, өзбек, қырғыз, түркімен, қалмақ, т.б. отар елдері туралы этнографиялық деректер жинақтап, олардың ұлттық мәдениетінің тармағы – халық ойындары, оның ішіндегі құрамдас бөлшегі болар ойынын жинап зерттеуді Түркістан генерал-губернаторы арнайы шенеуніктер мен миссионер ғалымдарға жүктеген. Орыс ғалымы А.Васильев «Игры сартовских детей» атты мақаласында Ферғана және Сырдария аймақтарын мекендеген өзбек халқының ұлттық ойындарының бірнеше түрлерін ажыратып, топқа бөліп, нақты зерттеген.

Аталған автор қаламынан халықтың этнопедагогика мен ұлттық ойындар арасындағы байланыс және ойындардың ертеңгі болашаққа керекті қасиеттілігін зерттеген басқа да қомақты ізденістер дүниеге келеді. Е.Сағындықовтың авторлығымен жазылған ғылыми монография «Ұлттық ойындарды оқу-тәрбие ісінде пайдалану» (Алматы, 1993) деп аталады. Ғылыми еңбекте қазақ мектептерінде I-ҮІ сыныптарда қазақ халық ойындарын жекелеген классификацияларға топтап, оны сабақта және сабақтан тыс тәрбие жұмыстарында қолдану әдістері анықталып, қазақ халық ойындарына педагогикалық талдау жасалып, оқу үрдісінде пайдалану қажеттілігі негізделеді. Ә.Бүркітбаевтың авторлығымен 1985 жылы жазылған «Спорттық ұлттық ойын түрлері және оның тәрбиелік мәні» жинағында ұлт спорты түрлері

мен ұлттық спорт ойындарының балалардың күнделікті өміріндегі алатын орны, тәрбиелік маңызы және ат спорты мен ұлттық ойындардың ережесі қарастырылса, М.Балғымбаевтың «Қазақтың ұлттық спорт ойыны түрлері» (Алматы, 1985) атты еңбегіндегі ат спортына қатысты бәйгені бастап жорға жарыс, аударыспақ, жамбы ату, аламан бәйге, т.б. жарыс түрлеріне салыстырмалы талдау жасалады. Бала өміріндегі ұлттық және спорттық қимыл-қозғалыстың және ойынның алатын орны, формасы және мазмұны үлкен адамның тұрмыстық күйімен, еңбек түрімен және мазмұнымен салыстырылса, қаладағы қажеттіліктің бір тұсы адамды дағдыға үйрету екендігін байқаймыз. Ғалым А.Усова өз еңбегінде ойынның мәнін баланың дербес іс-әрекеті, айналасындағы өзгерістерді танып-білуге, белсенді әрекет етуге жол ашуы ретінде түсіндіреді. Автордың айтуынша шынайы өмірде баланың аты – бала. Өз бетінше әлі ештеңе тындырып жарытпайтын жан. Қам-қарекетсіз өмір ағысына ілесіп кете барады. Ол ойын үстінде ол бейнебір ересек адам тәрізді өз күшін сынап көреді». Мектепке дейінгі тәрбие мен оқыту барысындағы спорттық жаттығулар И.Давыдов, Л.Былеева, В.Яковлев, Н.Поддьякова, Н.Михайленко, Д.Куклова және тағы басқалар ерекше назар аударған. И.Давыдов ойын мен ойыншық және дидактикалық құралдарға ғана сүйеніп, мектепке дейінгі балалық кезді заттар жөнінде жекелеген нақты түсініктер, жинақтау кезеңі деп түсіну қателік деп дәлелдейді. Бұл кезде дене шынықтыру мен ақыл-ойын ақыл-ой дамуына, жалпы түсінік пен ұғымның қалыптасуында, маңызды ойлау операциялары: талдау, салыстыру, қорыту, қабілетіне қажетті организм деп аударған. И.Давыдов ойын-ойыншық және дидактикалық құралдарға ғана сүйеніп мектепке дейінгі барлық кездерге заттар жөнінде жекелеген нақты түсініктер жинақтау кезеңі деп түсіну қателік деп дәлелдейді. Бұл кезде дене шынықтыру мен ақыл-ой дамуына, жалпы түсінік пен ұғымның қалыптасуына, маңызды ойлау операциялары: талдау, салыстыру, қорыту қабілеттеріне қажетті организм деп тұжырымдайды.

А.Быкованың басшылығымен баспадан шыққан «Физическое воспитание в детском саду» кітабында балабақшаның әр тобында жас ерекшелігіне қарай өткізетін қарым-қатынас ойындарын ұйымдастыру және оны өткізу әдістері, т.б. мәселелер қарастырылған. Мысалы, қозғалып ойнау барысында алғашқы күннен бастап балаларды өзін-өзі тежеуге үйрету, сонымен қатар барлық баланың қабылдау қабілеті бірдей емес екендігі, яғни белсенділер мен жайбасар әлсіз балалар арасындағы тепе-теңдікті сақтау қасиеті, оларды әр түрлі ойынға тарту арқылы шыңдау, ұмтылдыру, бірнеше рет бір ойынды ойнату барысындағы баланың физиологиялық өзгерісімен қатар психологиялық тұрғыдан сенімділігінің артуы ғылыми еңбектің құндылығын жоғарылатады.

Еліміздің егемендік алуы Қазақстандағы дене шынықтыру, ұлттық ойындар мәселесіне басқаша сын көзбен қарауды талап етеді. Осы орайда соңғы жылдары біздің қарастырып отырған ізденіс тақырыбымызға орай бірнеше ғылыми еңбектер жарық көрді. Е.Мұхиддинов қазақтың ұлттық ойындарын дамыған қоғамдағы әлеуметтік-экономикалық құрылыммен байланысты қарастырады. Дене шынықтыру пәнінің теориялық дәлелдемесін қазақтың ұлттық ойындарының тәжірибелік жағымен біртұтас алып қарайды.

А.Құралбекұлы мен С.Әкімбайұлы жалпы білім беретін қазақ мектептерінің дене шынықтыру жүйесінде қазақ этнопедагогикасы материалдарына, оның ішінде халық шығармашылығы мен ұлттық ойындарды тиімді пайдаланудың ғылыми теориялық-әдістемелік негіздеріне сүйене отырып талдау жасаса, А.Айтпаеваның ғылыми еңбегінде орыс тілінде оқытатын мектептердің бастауыш сынып оқушыларын тәрбиелеу құралы ретінде қазақ халқының ойындарын пайдаланудың теориялық-әдістемелік негіздері жасалып, олардың тәрбиелік мүмкіндіктері айқындалған.

Сонымен түйіндеп айтарымыз, қазақтың ұлттық ойындарының басқа халықтардың ұлттық ойындарынан айырмашылығы - оның шығу, пайда болу тегінің ерекшелігіне байланысты белгілі бір тәрбиелік мақсат бірлігін көздейтінде.

Әдебиеттер тізімі.

1. «Қазақ халқының салт дәстүрлері» авторы : С. Қалиев, М. Оразаев Алматы 1994
2. «Қырық қазына» авторы Ә. Доспанбетов Алматы 1997
3. Н. Жүсіп Тұтанхамонның асығы // Егемен Қазақстан
4. Қазақтың Ұлттық энциклопедиясы 1 томы.
5. Т. Асқартегі Асық – мергендікке тәрбиелейді. // Азия тарнзит. – 2004. № 6. Б. 53
6. Г.Т. Ерғожина Ұлттық ойындардың білімділік, тәрбиелік рөлі мен мәні // Қазақстан-Заман. 2012. 22 наурыз. № 13. – 16 б.
7. Қазақ Совет энциклопедиясының 1 томы. 2006. 22 наурыз. № 63. – 10 б.
8. Соқыртеке: Ауыз әдебиетіндегі балалар ойындарының үлгілері. Құрастырған Ш.Ыбыраев. Алматы: Өнер, 1990. 176-бет.

UDC 947.004

THE GREAT SILK ROAD AS A CATALYST FOR GLOBALIZATION: HISTORICAL ASPECTS AND CULTURAL INTERACTIONS IN AN INTERREGIONAL CONTEXT

Akhmetzhanov D.

*Senior Lecturer at Al-Farabi Kazakh National University,
Almaty, Kazakhstan*

Abstract. The Great Silk Road, stretching across continents and connecting the East and the West, played a crucial role in early globalization and cultural interaction processes. This article examines the historical significance of the Great Silk Road as a catalyst for globalization by analyzing its impact on interregional connections and cultural exchanges. The study explores the trade routes through which goods, ideas, religions, and technologies were disseminated, contributing to the creation of complex cultural and economic systems. Special attention is given to the interactions between various civilizations, their mutual influences, and the formation of cultural diversity. The research is based on the analysis of historical sources and archaeological data, providing a comprehensive understanding of the significance of the Great Silk Road in the context of the globalization processes of the ancient and medieval worlds.

Keywords. Great Silk Road, globalization, cultural interactions, historical trade, interregional connections, cultural exchange, ancient world, medieval period, trans-Eurasian communications, historical research.

Justification of the Relevance of the Study

The study of the Great Silk Road and its role in globalization and cultural interaction is particularly relevant in the contemporary context. In an era of increasing globalization, where intercultural connections are becoming more important, examining historical precedents of such interactions helps better understand current processes. The Great Silk Road, as one of the first global trade routes, illustrates how economic, cultural, and social exchanges between different regions of the world can contribute to the development and integration of civilizations.

Modern globalization processes generate interest in historical examples of interregional connections and cultural exchange. The Great Silk Road stands as a unique example of early globalization, demonstrating how different civilizations could interact and exchange knowledge and goods. The Great Silk Road significantly influenced the development of many civilizations, including China, India, Persia, and Europe. Studying this influence helps to gain a deeper understanding of historical processes and their implications for the modern world.

The revival and development of contemporary trade routes, such as the "New Silk Road" (China's "One Belt, One Road" initiative), spark interest in historical analogs. Understanding the history of the Great Silk Road can provide valuable lessons for modern economic and cultural initiatives. The Great Silk Road has left a rich cultural heritage that continues to influence contemporary cultures and societies. Researching this heritage helps preserve and popularize historical and cultural values.

Thus, studying the Great Silk Road as a catalyst for globalization and cultural interaction is not only academically significant but also practically important for understanding contemporary global processes and preserving cultural heritage. The aim of this article is to explore and analyze the role of the Great Silk Road in the processes of early globalization and cultural interaction, as well as to assess its significance in forming interregional connections and cultural exchange in the ancient and medieval world.

Research Objectives:

1. Analyze the origin and development of the trade routes constituting the Great Silk Road.
2. Identify key stages and the geographical scope of the route.
3. Examine the nature of trade and economic interactions between regions connected by the Silk Road.
4. Identify the main goods transported along the route and their impact on local and regional economies.
5. Investigate the transmission of knowledge, technologies, religions, and philosophical ideas between different civilizations.
6. Analyze the impact of the Great Silk Road on art, architecture, and cultural heritage.
7. Explore how the Great Silk Road contributed to the formation of interregional connections and cultural integration.
8. Assess the long-term consequences of the Silk Road for the world's cultural heritage.

Methodological Approach:

1. Study ancient and medieval texts, chronicles, travelers' diaries, state documents, and official reports related to the Great Silk Road. Special attention is given to descriptions of trade routes, goods, and cultural exchanges.
2. Conduct comparative analysis of various historical sources to identify similarities and differences in descriptions and interpretations of events related to the Silk Road.
3. Examine artifacts found along the Silk Road routes, including ceramics, textiles, coins, weapons, artworks, and architectural structures. Analyzing these finds helps reconstruct the picture of trade and cultural exchanges.
4. Utilize Geographic Information System (GIS) technologies to map Silk Road routes, identify key nodes and trade centers, and analyze their influence on surrounding regions.
5. Analyze works of art, architecture, literature, and religious objects created in regions associated with the Silk Road to identify mutual cultural influences and evaluate the extent of cultural exchange.
6. Study the pathways and methods of disseminating scientific and technological knowledge between regions and their impact on the development of local civilizations.
7. Analyze historical data on trade operations, prices of goods, trade volumes, and the economic impact of the Silk Road on various regions.
8. Conduct an economic-geographical analysis to evaluate the influence of geographical location and natural resources on trade and economic interactions between regions connected by the Silk Road.
9. Integrate data from various disciplines (history, archaeology, cultural studies, economics) to create a comprehensive picture of the significance of the Great Silk Road.
10. Use modeling and reconstruction techniques to create models and reconstructions of trade routes, economic interactions, and cultural exchanges based on historical and archaeological data.

These methods will enable a comprehensive study of the role of the Great Silk Road in globalization processes and cultural interaction, providing a deep and thorough understanding of this

historical phenomenon.

Historical Context of the Silk Road

The Silk Road is a complex network of trade routes that connected East and West for over two millennia, from the 2nd century BCE to the 14th century CE. This route became a crucial channel for trade, cultural exchange, and interaction among various civilizations including China, India, Persia, Arabia, and Europe. To understand the significance of the Silk Road, it is necessary to examine its origins, development, key stages, and geographical coverage.

The historical retrospective of the Silk Road spans centuries of socio-political events that united peoples of Central Asia with common historical destinies. Throughout many centuries, trade and economic ties strengthened the historical unity of the peoples of Central Asia. [1]

In the 19th century, two intertwined trends opened the region to the outside world: on one hand, European science showed active interest in the "white spots", and on the other, there was territorial expansion of empires, primarily Russian and British, involving the inclusion of Central Asia into Russia. Asia was one of the points of their rivalry. [2, 3]

The origin and development of the trade routes of the Silk Road represent a unique historical topic reflecting complex processes of interaction between different civilizations and cultures in antiquity. Here are the main aspects of the history of these routes:

The origins of the Silk Road can be traced back to ancient times when Eastern and Western civilizations began to exploit and exchange goods through overland and maritime routes. Initially, trade between China and the West was conducted through various routes passing through Central Asia, Persia, and India.

The Silk Road began to take shape during the rule of the Chinese Han Dynasty (206 BCE - 220 CE). In 138 BCE, the Chinese envoy Zhang Qian traveled to Central Asia to establish diplomatic and trade relations, laying the foundation for the development of trade routes. Initially, trade was conducted between China and Central Asia, but gradually routes expanded to the Middle East and Europe, passing through the territories of modern-day Kazakhstan, Uzbekistan, Iran, and Turkey.

During this period, the Silk Road reached its peak of development. Trade routes became more complex and branched out, including both overland and maritime routes. Key commodities such as silk, spices, precious stones, metals, porcelain, and paper were actively transported between East and West. The Silk Road also contributed to the spread of religions (Buddhism, Zoroastrianism, Islam, and Christianity), philosophies, sciences, and technologies.

During this period, the Silk Road reached its peak thanks to active exchange of goods and ideas between China, India, Persia, Central Asia, and Europe. Trade routes became safer and more branched, including both overland and maritime routes through the Indian Ocean and the Red Sea.

Based on the analysis of various sources, it can be said that the Great Silk Road is a unified transcontinental system of caravan trade routes connecting countries within Western Europe and China. It began its existence as early as the 2nd century BCE [4] (according to other sources from the 3rd century BCE [5]) and continued to operate until the 15th century CE.

During this period, the Silk Road continued to function, but its significance gradually declined due to political changes and competition with other trade routes, such as sea routes around Africa. Nevertheless, some segments of the route remained active, contributing to the preservation of cultural and trade ties.

The Silk Road contributed to the development of cities such as Samarkand, Bukhara, Dunhuang, Baghdad, and Constantinople, which became important trade and cultural centers. These cities formed multinational communities, developed crafts and arts, and exchanged scientific knowledge and technologies.

The Silk Road is one of the most significant and greatest achievements of civilization, rightly deserving the role of the main trans-Eurasian trade artery throughout its existence. It was the first path in the history of mankind to connect countries and peoples from the Mediterranean to the Pacific Ocean, through which for many centuries there was an exchange of goods, ideas, technologies, and crafts. Travelers were not afraid of serious difficulties they faced, overcoming such a long and

difficult path. They were not scared of either the attacks of nomads, or the waterless Asian deserts, which sometimes drifted so much that the right direction could only be found later "by the bones of people and animals". [4]

The Silk Road not only provided trade in goods but also contributed to the transmission of religions, philosophies, sciences, and arts between different civilizations. Cultural interactions and educational exchanges between China, India, Central Asia, Persia, and Europe were of great importance.

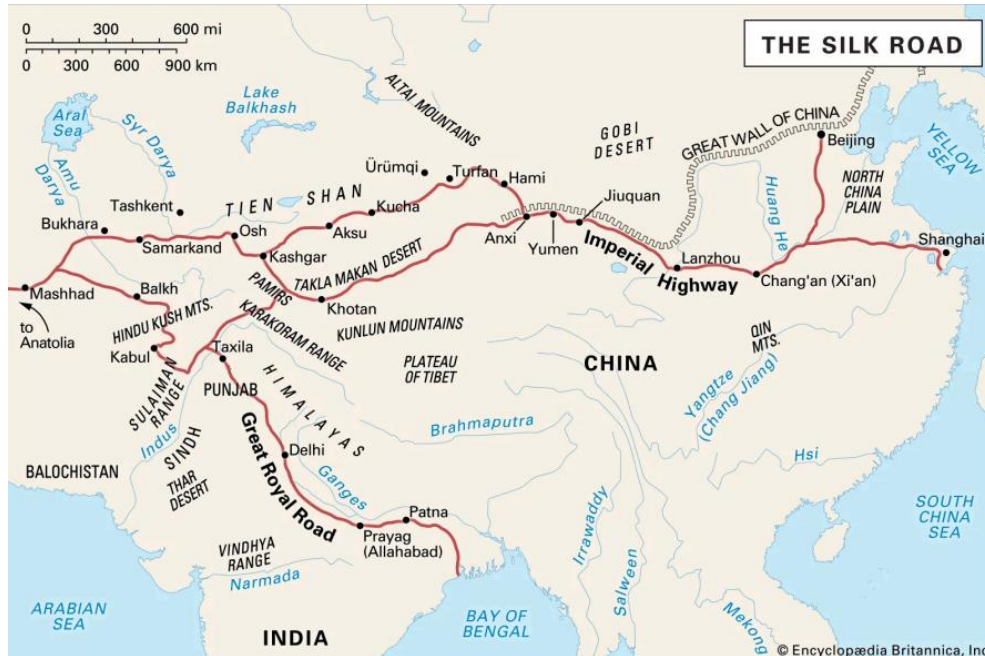

[15].

The history of the origin and development of trade routes of the Silk Road testifies to its importance for intercultural exchange, economic development, and strengthening of diplomatic relations between ancient civilizations. This route not only facilitated the movement of goods but also served as a platform for the exchange of knowledge and ideas, influencing the formation of world history and culture.

The history of the Silk Road encompasses many important stages that reflect its development, significance, and influence on international relations, trade, and cultural exchanges over many centuries.

The history of the Silk Road begins with ancient trade relations between China and Central Asia. Already in 138 BCE, the Chinese envoy Zhang Qian traveled to Central Asia, opening diplomatic and trade relations that became the starting point for the future development of routes.

Under the influence of the Han Empire (206 BCE - 220 CE), the Silk Road reached its peak. The Chinese Empire actively developed trade and diplomatic relations with Central Asia and further west, fascinating surrounding countries with Chinese silk and other goods.

From the 4th century CE, the Silk Road became not only a trade route but also a cultural corridor, contributing to the exchange of ideas, religions, and technologies between China, India, Persia, Central Asia, and further into Europe. As technologies and transportation means developed, including camels and later horses, routes became safer and more accessible.

In the 14th century CE, the Silk Road began to lose its former significance due to political changes and the emergence of new trade routes, including maritime routes. However, some of its sections continued to function as important trade routes.

In the 20th century and today, the Great Silk Road has become the subject of intensive research and cultural tourism. Scholars and travelers study its historical significance and influence on world history, while modern countries stimulate the development of tourism infrastructure along its route.

The main overland route started in the Chinese city of Xi'an, passed through the Taklamakan Desert, Central Asia, the Iranian Plateau, and Mesopotamia, reached the Mediterranean, and continued to Rome. Key cities on this route included Dunhuang, Samarkand, Bukhara, Merv,

Nishapur, Baghdad, Damascus, and Constantinople.

The Maritime Silk Road complemented overland routes, connecting Chinese ports with India, the Persian Gulf, the Red Sea, and East Africa. Important ports included Guangzhou, Calicut, Hormuz, Aden, and Alexandria.

The Great Silk Road contributed to the economic and cultural development of China, strengthened its international influence, and spread Chinese technologies and goods. Chinese silk became a symbol of luxury and wealth, in demand worldwide.

Central Asian states such as Sogdiana and Bactria played a key role in mediating between East and West, developing trade and cultural ties.

Trade along the Great Silk Road contributed to the development of cities and cultural centers such as Baghdad and Constantinople, enhancing their significance in the global economy and politics. European cities such as Venice and Genoa actively participated in trade and enriched themselves through the import of Eastern goods.

These cities and regions represent major nodes and key points on the Great Silk Road, where important trade and cultural exchanges took place, influencing the development of world history and culture. The Great Silk Road had a profound impact on the development of various civilizations, promoting economic prosperity, cultural exchange, and integration. Studying its historical context helps to better understand the significance of this route on a global scale and its role in the processes of early globalization.

Here is the translation of the text into scientific language:

"The Silk Road not only facilitated the movement of various goods between East and West but also had significant economic influence on the regions through which it passed. Named after the trade of silk produced in China and demanded in Europe and other parts of the world, the Silk Road also traded other textiles such as velvet, wool, and linen. From India and Southeast Asia, various spices and seasonings like pepper, cinnamon, ginger, and cardamom were transported to Europe via the Silk Road. Trade in gold, silver, pearls, and gemstones was also a key component of the Silk Road.

During the Silk Road trade, various financial instruments developed, such as money transfers and bills of exchange, which facilitated the simplification and expansion of international payments. Cities along the Silk Road saw the development of banks and trading houses that facilitated currency exchange and financing of trade deals.

The Silk Road contributed to the development of cities and trading centers along its route. Cities like Samarkand, Bukhara, Kashgar, Dunhuang, Baghdad, and Constantinople prospered due to intense trade and caravans passing through them. As trade along the Silk Road grew, local production of goods such as textiles, ceramics, and metal products also increased to meet the needs of both the local market and for export.

To ensure the safety and comfort of travelers and traders along the Silk Road, caravan routes were developed with oases where water and food supplies could be replenished. As the Silk Road developed, transportation and communication methods improved, including camels, horses, and later, sailing ships and horse-drawn vehicles. These economic aspects of the Silk Road demonstrate its key role in shaping international trade and economic development in antiquity, as well as its influence on cultural and social processes along its route. Trade in goods and economic interaction along the Great Silk Road were key aspects of its functioning, influencing the economic development of the regions through which this ancient trade route passed.

The Great Silk Road was never a single thoroughfare; it consisted of several branches of roads that passed through various mountain passes in the mountains, bypassing deserts. Initially, the Silk Road began in Chang'an, the ancient capital of China, and ran along the northern Tien Shan to Dunhuang, a city on the outskirts of the Great Wall of China. Thus, the Great Silk Road served for many centuries as a means of bringing together different peoples, exchanging ideas and knowledge, enriching languages and cultures. Certainly, even in those distant times, there were political conflicts, wars flared up, but the Silk Road invariably revived.

The Great Silk Road was never a single thoroughfare; it consisted of several branches of roads that passed through various mountain passes in the mountains, bypassing deserts. Initially, the Silk Road began in Chang'an, the ancient capital of China, and ran along the northern Tien Shan to Dunhuang, a city on the outskirts of the Great Wall of China. Thus, the Great Silk Road served for many centuries as a means of bringing together different peoples, exchanging ideas and knowledge, enriching languages and cultures. Certainly, even in those distant times, there were political conflicts, wars flared up, but the Silk Road invariably revived. [9].

Main export product of China was silk. It was produced in different parts of China and was transported along the Silk Road to buyers in Central Asia, Persia, India, and then Europe. In addition to silk, other important commodity items were cotton and woolen fabrics, which were also delivered via the Silk Road. From India and Southeast Asia through the Silk Road in Europe, it was supplied with various spices and seasonings, such as pepper, cinnamon, ginger, cardamom and other. The Silk Road also served as a path for trade in precious metals such as gold and silver, as well as precious stones such as pearls and emeralds. In addition to the main products, the Silk Road also traded in honey, wool, ceramics, glass, weapons, leather and other goods that were in demand in various regions of the route. The Silk Road contributed to the formation and development of many cities and trade centers along its route. Such cities as Samarkand, Bokhara, Kashgar, Baghdad, Constantinople, Venice, and others have become centers of trade, where caravans from different parts of the world come together. To ensure the security and convenience of travelers and merchants along the Silk Road, various financial instruments such as bills and money transfers have been developed. In the cities on the route there and trading houses that provide the services of currency exchange and credit trade. The Silk Road has not only promoted trade in goods, but also has become an important platform for exchanging cultural ideas, religious teachings, scientific knowledge, and technology between different civilizations. The Silk Road has had a huge impact on the development of the world economy, promoting integration and interaction of different regions. Key role in shaping international trade and financial relations, stimulated the development of technology and infrastructure, and also promoted cultural exchange and the development of cities along its route. The impact of the Great Silk Road on local and regional economies was significant and multifaceted. This ancient trade route not only stimulated trade and economic development along its path, but also had a profound influence on the socio-cultural and political aspects of the regions through which it passed. The Silk Road has contributed to the development and prosperity of many cities and trade centers along its route. Such cities as Samarkand, Bokhara, Kashgar, Baghdad, Constantinople, Damascus, and others have become large trading metropolises, where caravans from different corners of the world come together. To ensure the safety and convenience of trade transactions along the Silk Road, various financial instruments such as bills and money transfers have been developed. Banks and trading houses have emerged in cities along the route, which provide services for currency exchange and credit trade. The Silk Road not only contributed to the trade in goods, but also became an important platform for the exchange of cultural ideas, religious teachings, scientific knowledge, and technology between different civilizations. The Silk Road contributed to the integration of local economies into the global economic system. This was especially noticeable in those regions that became key nodes on the route, such as the Mediterranean, Central and Western Asia.



[15]

The impact of the Great Silk Road on local and regional economies has left a deep imprint in the history of mankind. This trade route not only stimulated economic development and prosperity of cities, but also contributed to cultural integration and political influence in the regions through which it passed. Throughout the entire journey, not only trade transactions were carried out, but also diplomatic treaties and military alliances were concluded. The main goods traded on the Great Silk Road played a key role in forming its economic importance and cultural influence on different regions of the world. The silk was, perhaps, the most famous and demanded commodity that was delivered from China to the West through the Silk Road. Silk production was a carefully guarded secret in ancient China, making it especially valuable and expensive commodity in international markets. From India and other regions of Southeast Asia, a variety of spices and seasonings such as pepper, cinnamon, ginger, cloves, and others were supplied to Europe through the Silk Road. These products have high value in the Middle Ages and early modern times, both for cooking and for medical and cosmetic purposes. Along the Silk Road also traded wool and various textile products. These products have a demand in various regions, especially in the cold climates of Central Asia and in the West. From China and Central Asia through the Silk Road to Europe, pearls, emeralds, amber and other precious stones were also supplied. These products were used for decoration, as well as precious materials for jewelry. Trade in metals such as gold, silver and copper was an important part of the Silk Road. They were used for coins and other purposes. Weapons were also traded between different regions, which influenced military technology and tactics. Various craft products, such as ceramic

dishes, glassware, jewelry and other goods, were also traded along the Silk Road. They reflected the cultural diversity and skill of different peoples through which the route passed. Goods traded along the Great Silk Road not only stimulated trade and economic development in different regions, but also contributed to cultural exchange and integration of different civilizations. This trade route has had a significant impact on world history, deepening interdependence and interaction between East and West.

Cultural interactions

"The Silk Road served as a crucial channel for the spread of Buddhism from India to Central and East Asia, and subsequently to China. Additionally, it facilitated the trade routes through which Islamic teachings spread from Central Asia to other regions. The exchange of goods along the Silk Road promoted the dissemination of scientific and philosophical ideas. For instance, mathematical knowledge from India and Persia was instrumental in the advancement of science in China and other regions.

Various languages and scripts such as Chinese, Sanskrit, Arabic, among others, accompanied trade caravans along the Silk Road, fostering literary and cultural exchanges. Architectural styles and artistic traditions from different regions influenced each other through the Silk Road. Examples include Persian architecture in Central Asia and the influence of Chinese ideals on architecture in Central and South Asia.

Traditional musical instruments, dances, and religious rituals were also part of the cultural exchange along the Silk Road. Examples include the influence of musical styles and dances from India on the culture of Central Asia, and vice versa.

The Silk Road contributed to the development of diplomatic and trade relations between different states and empires, which facilitated conflict resolution and the establishment of peaceful relations among peoples.

"The Silk Road was a melting pot of cultures, where traders, travelers, and local populations exchanged not only goods but also ideas, religious beliefs, and artistic traditions. This cultural exchange led to a rich and diverse tapestry of cultural influences visible in the art, architecture, and religious practices of the regions along the route." [11].

The trading process along the Silk Road also stimulated the exchange of technologies such as agricultural methods, medical knowledge, and technical know-how, contributing to scientific and technological progress in various regions. Cultural interactions on the Great Silk Road were an integral part of its historical and cultural significance. This trade route not only contributed to economic development and trade in goods but also significantly influenced cultural diversity and traditions in different regions of the world.

The transmission of knowledge and technologies was an important component of the Great Silk Road, promoting cultural and scientific exchange between different civilizations and regions. Agricultural methods such as irrigation systems, cultivation of specific crops, and the use of fertilizers were transmitted from various regions through the Silk Road. For example, Chinese irrigation methods were introduced to Central Asia, leading to increased productivity and agricultural development in these regions.

The production methods of silk and other textiles were closely guarded secrets in China. However, through the Silk Road, some technological knowledge about silk and other fabrics spread to other regions, contributing to the development of the textile industry in Central Asia and the Middle East.

Silk has a very important feature - insecticidal properties [7]. This means that silk clothing does not harbor lice, fleas, or bugs. Because of this, "not only noble people and their servants, but also commoners sought to acquire such fabric" [7].

From China and India through the Silk Road, knowledge of traditional medicine spread, including the use of herbs, minerals, and other natural components for treating various diseases. This knowledge influenced medical practice in Central Asia and the Middle East.

Mathematical and astronomical knowledge spread from India and Persia through the Silk

Road. For example, Indian mathematical methods, such as the decimal system and the use of zero, were important for the development of mathematics in other regions.

Various architectural styles and engineering solutions, such as the use of arches and dome constructions, were transferred through the Silk Road. For example, Persian architecture influenced architecture in Central Asia and the Middle East.

Knowledge of hydraulic engineering, mining, and other engineering sciences was also transmitted along the Silk Road. For example, technologies for mining and processing metals from China and India were important for the development of industry in Central Asia and other regions. The transmission of knowledge and technologies along the Great Silk Road not only contributed to economic development and trade but also had a significant impact on cultural and scientific diversity in different regions of Eurasia. This knowledge exchange became an important factor in the historical and cultural development of humanity.

The dissemination of religions and philosophical ideas was one of the significant aspects of the Great Silk Road, which promoted cultural exchange and mutual understanding between different civilizations and peoples. From India to Central and East Asia***: The Silk Road served as a route for the spread of Buddhism from India to Central Asia, China, and other regions of East Asia. Buddhism penetrated these regions through trade and cultural exchanges, playing an important role in shaping local beliefs and philosophical systems.

"The movement of Buddhist monks, Christian missionaries, and Islamic scholars along the Silk Road played a crucial role in the dissemination of religious and philosophical ideas. This movement facilitated the spread of Buddhism into Central Asia and China, Christianity into the East, and Islam across the entire route, shaping the religious landscapes of these regions." [12].

During the spread of Buddhism, it adapted to local traditions and cultural characteristics, leading to the formation of various schools and directions of Buddhism in different regions of Asia.

Islam was introduced to Central Asia and China through trade contacts and cultural exchanges along the Silk Road. Arab merchants and scholars spread Islamic teachings and practices among local peoples, contributing to the expansion of Islam in these regions.

Islamic traders and scholars also contributed to cultural exchange, including the translation of scientific and philosophical texts into Arabic and their subsequent dissemination.

Christianity and other religious teachings were also present in regions where the Silk Road connected East and West. This contributed to cultural exchange and mutual understanding between different religious and philosophical traditions. The spread of religions and philosophical ideas along the Great Silk Road had a profound influence on the development of cultural diversity and mutual understanding in Eurasia. This process not only contributed to religious integration and adaptation but also strengthened socio-cultural ties between the peoples through which the route passed.

Art and architecture played a significant role on the Great Silk Road, reflecting cultural influence and creative interaction between different peoples and civilizations. Persian architectural traditions, such as the use of domed structures and intricate arches, had a significant impact on Central Asian architecture. Examples include buildings in Samarkand and Bukhara that reflect Persian elements in their architecture."

"In Southeast Asia, architecture was heavily influenced by Indian styles, especially in the architecture of Buddhist monasteries and temples. An example is the Borobudur stupa on the island of Java, built in the Indian-Buddhist style. In China, the Silk Road contributed to the spread of Chinese architectural aesthetics and construction techniques. Ancient Chinese structures such as Buddhist temples and palaces influenced the architecture of neighboring regions.

Various schools of painting and sculpture flourished along the Silk Road, reflecting local traditions and the influence of foreign styles. An example is the development of Buddhist iconography in Central Asia and China, where different styles and techniques were employed. Ceramics and other crafts were also significant aspects of cultural exchange on the Silk Road. Different manufacturing technologies and patterns were transmitted between regions, contributing to diversity in craft traditions.

The Silk Road stimulated intercultural contacts and the synthesis of cultural expressions. An

example can be seen in the blending of Buddhist, Christian, and Muslim motifs in architecture and art at the crossroads of cultural routes. Art and architecture on the Great Silk Road not only reflected the cultural traditions and styles of different regions but also stimulated their interaction and creative exchange. This process played a key role in shaping world cultural history and heritage.

The Great Silk Road played a significant role in the processes of globalization, influencing the economy, culture, knowledge exchange, and technologies in various regions of Eurasia. The Silk Road fostered intense trade interactions between East and West. This included the exchange of silk, spices, jewelry, metals, fabrics, and other goods, which contributed to economic growth and prosperity in the states and regions through which the route passed. With the development of trade on the Silk Road, financial and banking operations also evolved, including currency exchange systems and credit relationships. This contributed to the creation of international financial networks and strengthened economic ties between different states.

The Silk Road was an important route for the spread of religious teachings, philosophical ideas, and cultural practices. Buddhism, Islam, and other religious currents spread along this route, promoting cultural synthesis and mutual understanding among peoples from different regions. Various languages, literary traditions, architectural styles, art, and crafts were exchanged and adapted thanks to the Silk Road, contributing to cultural globalization and enriching the world's cultural heritage.

The Silk Road played an important role in the transmission of scientific knowledge, technologies, and technical innovations between different regions. This included agricultural methods, medical practices, mathematical knowledge, architectural and engineering solutions, which contributed to scientific and technological progress.

The Silk Road facilitated the establishment and development of diplomatic relations between different states and empires. This contributed to conflict resolution and the establishment of peaceful relations on the international stage. The Great Silk Road not only connected various regions of Eurasia into a network of trade and cultural ties but also had a significant impact on globalization processes. This historical route became a symbol of global exchange and cooperation, laying the foundation for modern global economic, cultural, and political relationships.

The formation of interregional connections is one of the key aspects of the role of the Great Silk Road in history. This ancient trade route not only contributed to economic development and cultural exchange but also played an important role in strengthening interregional ties. The Silk Road connected different regions of Eurasia into an extensive trade network spanning from China to Europe. This contributed to the development of trade routes and the formation of interregional economic connections. Trade along the Silk Road included the exchange of silk, spices, metals, ceramics, jewelry, and other goods. This exchange not only met market demands but also contributed to the integration of different economies.

The Silk Road was not just a trade route but also a channel for the spread of religious teachings, philosophical ideas, literary works, and cultural traditions. This facilitated cultural exchange and integration among different peoples and civilizations. As a result of contacts on the Silk Road, language skills and translation traditions developed, facilitating the transfer of knowledge and ideas between different cultural groups.

Trade and cultural exchange on the Silk Road contributed to the establishment and development of diplomatic relations between different states and empires. This helped in conflict resolution and the strengthening of peaceful relations."

The Silk Road played a crucial role in the transmission of scientific knowledge, technologies, and engineering solutions across various regions. This included the exchange of knowledge about agricultural methods, medical practices, mathematical, and astronomical knowledge. The Great Silk Road not only fostered trade and cultural exchange but also acted as a powerful catalyst for the formation of interregional connections. This process deepened the integration of different regions and peoples, laying the foundation for modern globalization and global cultural ties.

The influence of the Great Silk Road on cultural and social integration was significant, facilitating the exchange and synthesis of cultural, social, and religious practices among different

peoples and civilizations. The Silk Road was a route through which religious teachings (Buddhism, Islam, Christianity), philosophical concepts, literary works, and artistic styles spread. This contributed to cultural enrichment and the synthesis of various cultural elements. As cultural and religious traditions spread along the Silk Road, they often adapted to local conditions and traditions, leading to the formation of unique cultural syntheses and new identities.

Trade and cultural contacts on the Silk Road contributed to the development of translation skills and linguistic practices, facilitating the exchange of knowledge and ideas between different cultural groups. Intellectual and scientific achievements such as mathematics, astronomy, medicine, and philosophy were transmitted along the Silk Road, contributing to intellectual development and cultural integration.

The Silk Road also contributed to the strengthening of diplomatic relations between states and empires, as well as the development of intercultural understanding and tolerance. The integration of various ethnic and cultural groups on the Silk Road promoted the development of multicultural societies and enhanced social cooperation. The Great Silk Road not only laid the foundation for trade and economic growth but also played a key role in the cultural and social integration of diverse peoples and civilizations. This historical route contributed to the formation of shared values, traditions, and norms of behavior, leaving a significant legacy in global cultural history.

The impact of the Great Silk Road on world cultural heritage has long-term consequences that are felt even today. The Silk Road became a platform for interaction and blending of diverse cultural traditions and identities. This process led to the creation of unique cultural syntheses that have become part of the world's cultural heritage. Examples include architectural styles, art, culinary traditions, and religious rituals. The transmission of knowledge and technologies along the Silk Road contributed to the development of scientific and technical achievements. This encompassed mathematics, medicine, astronomy, agriculture, and other fields that influenced the development of global civilization.

The Silk Road facilitated the dissemination of various religious teachings, including Buddhism, Islam, Christianity, and others. This contributed to the formation of intercultural dialogue and mutual understanding, as well as the development of religious tolerance. Philosophical ideas, ethical doctrines, and legal concepts were also transmitted and adapted through the Silk Road, fostering the advancement of global philosophical thought and moral principles.

"Technological innovations, such as papermaking, printing, and gunpowder, traveled along the Silk Road from China to the West. These technologies had profound impacts on the societies that adopted them, revolutionizing communication, warfare, and various aspects of daily life." [13].

"The Silk Road had a significant impact on architectural styles and construction techniques in various regions. This included the use of decorative elements, arch structures, and unique architectural forms that continue to be part of the legacy of global architecture. Craft traditions such as ceramics, textiles, jewelry art, and other forms of craftsmanship also evolved and transformed along the Silk Road, contributing to the world's artistic heritage.

The Silk Road stimulated the exchange of knowledge, educational practices, and intellectual achievements between different regions. This contributed to the establishment of educational institutions, libraries, and centers of learning, which became hubs of intellectual development. The Great Silk Road left a profound mark on global cultural heritage, making a substantial contribution to shaping contemporary cultural and social landscapes. Its long-term effects continue to be felt in various aspects of life and culture across many peoples, underscoring its importance as a historically significant global phenomenon."

Archaeological and historical evidence

Archaeological excavations along the Silk Road have uncovered various trade settlements, caravanserais, and exchange points, indicating lively trade exchanges between different cultures. Discoveries such as jewelry, ceramics, textiles, and other art and craft items reflect the diversity and technological level of production along the Silk Road.

Historical documents, including records of travelers, traders, and diplomats, describe the routes and important trade points on the Silk Road. These sources confirm the significance of the

peaceful diplomatic missions within the context of the Silk Road. Analysis of historical documents and sources provides a comprehensive view of the Great Silk Road as an important element of world history. It enables us not only to study its economic and political significance but also to understand the cultural, religious, and social interactions that evolved due to this ancient trade route.

Conclusion

Summarizing the research on the Silk Road encompasses several key aspects that reflect its significance and influence on global history and culture. The Silk Road played a crucial role in fostering trade between East and West, facilitating the exchange of goods and wealth, and promoting the development of trading cities and centers. This route served as a platform for cultural exchange, the dissemination of religious and philosophical teachings, art, architecture, and scientific knowledge. Technologies and intellectual achievements in fields such as science and education were transmitted and developed along the Silk Road. The route also influenced geopolitical and diplomatic relations among states and empires. Its long-term effects are felt in the modern world, including its cultural heritage, the preservation of traditions, and social interactions.

In historical perspective, the significance of the Silk Road underscores its importance as a key element in world history and cultural development. Stimulating intercontinental trade and economic development from China to the Mediterranean, this route facilitated the exchange of silk, spices, precious stones, and other commodities, thereby stimulating the growth of cities and the establishment of new production centers. The Silk Road played a crucial role in disseminating cultural and religious ideas, facilitating the widespread adoption of Buddhism, Islam, Christianity, and other religions, as well as the exchange of ideas, art, and architecture among diverse cultures. Beyond goods, the Silk Road facilitated the exchange of technologies, contributing to advancements in agriculture, metallurgy, textile industries, and other sectors, thereby enhancing regional technical capabilities and innovation potential.

Moreover, the route significantly influenced geopolitical relations and state strategies, serving as a foundation for diplomatic relations, alliances, conflicts, and military actions that shaped global politics. Today, the Silk Road remains not only a historical phenomenon but also a cultural heritage of humanity. Its significance extends across various aspects of modern life, including tourism, education, science, and international relations. Thus, the Silk Road represents not just a historical trade route but also a symbol of intercultural exchange and integration that has profoundly shaped the modern world.

List of literature

1. Z. Borbodoev, M. Mytiev. "The impact of the New Silk Road on international maritime logistics." BIO Web of Conferences 107, 04017 (2024).
2. The Silk Road: A New History. Oxford University Press, 2012.
3. Yu. Makogon, A. Gruzan. "The Role of the Great Silk Road in the Development of Civilization. Revival of the Great Path through the Transformation of Eurasian Transport Communications: Regional Aspect." Donetsk, 2009, 306 pages.
4. "The Great Silk Road: Universal Popular Science Encyclopedia 'Krugosvet'." http://www.krugosvet.ru/enc/istoriya/VELIKI_SHELKOVI_PUT.html
5. "History of Kazakhstan." URL: <http://www.e-history.kz/ru>
6. S. Valyansky, D. Kalyuzhny. "Another History of the Middle Ages." Moscow: Kraft Lean, 1998. 419 pages.
7. V. Panfilova. "The Great Silk Road: Will Economics Prevail over Politics?" URL: <http://www.fergananews.com/article.php?id=1089>
8. A. Kulikov, D. Glushchenko. "The Great Silk Road. Perspectives." Bulletin of Science and Creativity, 2018, No. 10 (34). <https://cyberleninka.ru/article/n/velikiy-shelkovyy-put-perspektivy>
9. Liu Xinru. "The Silk Road in World History," 2010.

10. Susan Whitfield. "Life along the Silk Road," 1999.
11. David Christian. "Silk Roads or Steppe Roads? The Silk Roads in World History," 2000.
12. Thomas J. Barfield. "The Perilous Frontier: Nomadic Empires and China, 221 B.C. to AD 1757," 1989.
13. John E. Hill. "Through the Jade Gate to Rome: A Study of the Silk Routes during the Later Han Dynasty, 1st to 2nd Centuries CE," 2009.
14. Britannica, The Editors of Encyclopaedia. "Silk Road." Encyclopedia Britannica, 25 Jun. 2024. <https://www.britannica.com/topic/Silk-Road-trade-route>. Accessed 8 July 2024.

ӘОЖ (УДК) 371 :376

БІЛІМ БЕРУ САЛАСЫНДАҒЫ ЕРЕКШЕ БІЛІМДІ ҚАЗІТ ЕТЕТІН БАЛАЛАРМЕН АТҚАРЫЛАТЫН ИННОВАЦИЯЛЫҚ ЖҰМЫСТАР

Сулейменова Г.Б.,

*Әлихан Бөкейханов атындағы орта мектебі
Жамбыл облысы, Қазақстан
Suleymenovag74@bk.ru*

Әбдірәшім Ә.Б.,

*Әлихан Бөкейханов атындағы орта мектебі
Жамбыл облысы, Қазақстан
abdurashim1907@gmail.com*

Аннотация. Қазіргі кезеңде еліміздегі ерекше білімді қажет ететін балалар санының көбейіп, денсаулық сақтау, білім және әлеуметтік қорғау салаларының осы мәселеге көңіл бөлуін талап етіп отыр. Жыл санап ерекше білімді қажет ететін балаларға деген қоғамның көзқарасы өзгеріп, оларды қоғамның бір мүшесі ретінде қарауға бет бұрды.

Инклюзивтік білім беру – мектеп жасындағы барлық оқушыларды жалпы білім процестеріне толық қамту және әлеуметтік бейімделуге, жасына, жынысына, шығу тегіне, дініне қарамай, оларды бөліп тұратын кедергілерді жою керек. Балаларды көпшілік ортаға жеке ерекшелігіне және білімдік қажеттіліктеріне бейімдеудің бір жолы.

Кілт сөздер: инклюзив, ерекше білімді қажет ететін оқушы

Annotation. At the present stage, the number of children in need of special education in the country is increasing, which requires the attention of the health, education and Social Protection sectors to this issue. Over the years, the attitude of society towards children in need of special education has changed, turning to treat them as one of the members of society.

Inclusive education is the full inclusion of all school-age students in general educational processes and the elimination of barriers that separate them, regardless of social adaptation, age, gender, origin, religion. One of the ways to adapt children to the public environment to their individual characteristics and educational needs.

Keywords: inclusive, student who needs special knowledge.

Инклюзивтік білім беру дегеніміз – барлық балаларды жалпы білім процестеріне толық енгізу және әлеуметтік бейімделуге, жасына, жынысына, шығу тегіне, дініне, экономикалық статусына қарамай, балаларды айыратын барьерлерді жоюға; отбасыларын белсенді қатыстыру, баланың түзетім-педагогикалық және әлеуметтік қажеттіліктерін арнайы қолдау, баланың емес, ортаның, балалардың жеке ерекшелігіне және білімдік қажеттіліктеріне бейімделуі, яғни, жалпы білім беру сапасы сақталған тиімді оқытуға бағытталған мемлекеттік саясат. Ол проблеманы баладан емес, жүйеден көреді.

Бүгінгі таңда шет елдерін денсаулық және тұрмыстық жақтарынан ерекше білімді қажет ететін оқушыларды интеграциялық оқыту тәжірибесі болғанына қарамастан, инклюзивті оқыту тек теория түрінде ғана жасалған. Қазақстанда және де басқа ТМД мемлекеттерінде бұл процестің құқықтық, ғылыми, оқу-әдістемелік, маманмен қамтамасыз етуі қарастырылмаған. Дегенмен, жалпы білім беру жүйесінде интеграция проблемасы бар. Бұл академик В.И.Лубовскийдің сөзімен айтқанда «қажеттіліктен» туындаған интеграция. Оның себептері арнаулы мекемелердің болмауы немесе ол мекеменің бала мен отбасынан қашық жерде орналасуы, сонымен қатар ата-аналардың балаларын арнаулы мекемелерде оқытқылары келмеуі болып табылады.

Инклюзивтік оқытудың базалық құқықтың құжаты дамуында жетіспеушілік бар балаларға нәтижелі көмек құруға, оларды оқыту, тәрбиелеу, еңбекке және мамандыққа даярлау, бала мүгедектігін сауықтыруға бағытталған Қазақстан Республикасының ерекше білімді қажет ететін балаларды «Әлеуметтік және медициналық-педагогикалық түзетімді қолдау» заңы болып отыр.

Инклюзивтік білім беру – барлық балаларды жалпы білім үрдісіне толық енгізу және әлеуметтік бейімделуге, жыныста, шығу тегіне, дініне, жағдайына қарамай, балаларды айыратын кедергілерді жоюға, ата-аналарын белсенділікке шақыруға, баланың түзету-педагогикалық және әлеуметтік қажеттіліктерін арнайы қолдау, қоршаған ортаның балаларды жас ерекшеліктеріне және білімдік қажеттіліктеріне бейімделуіне жағдай қалыптастыру, яғни жалпы білім беру сапасы сақталған тиімді оқытуға бағытталған мемлекеттік саясат[1].

Инклюзивтік білім беру саласындағы әлеуметтік педагогтың рөлі

Қазіргі кезеңде еліміздегі ерекше білімді қажет ететін балалар санының көбеюі, денсаулық сақтау, білім және әлеуметтік қорғау салаларының осы мәселеге көңіл бөлуін талап етіп отыр. Жыл санап ерекше білімді қажет ететін балаларға деген қоғамның көзқарасы өзгеріп, оларды қоғамның бір мүшесі ретінде қарауға бет бұрды. Үкіметіміздің мүмкіншілігі шектеулі балаларға арналған көптеген көмектерінің ішінде үйде әлеуметтік көмек беру ерекше орын алады. Үйде әлеуметтік көмек беру барлық мүгедек балаларға емес, олардың ішінде өз-өзіне қызмет етуі төмен, қозғалысы нашар, үйде оқитын, үйде тәрбиеленетін және ешқандай бағдарламамен оқуға жарамсыз балалар мен жасөспірімдерге көрсетіледі. Осы орайда әлеуметтік педагогтың міндеті кеміс балалардың жан айқайын қоғамға жеткізу, яғни бала ағзасындағы ауытқулар мен бөгеттердің себеп-салдарын анықтап, олардың отбасындағы қарым-қатынастарын дамытып, дені сау баламен араласуына жағдай туғызу.

Ерекше білімді қажет ететін балалардың өмірге келуі шын мәнінде отбасын психологиялық өзгерістерге алып келеді. Ауытқушылығы бар баланың отбасында алғашқы күннен бастап ата-анасының ұнжырғасы түсіп, күйзеліске тап болады. Ата-аналарының қоршаған ортамен қарым-қатынасы үзіледі, қатынас аясы тек туыстары, дәрігер, мұғалімдермен ғана шектеледі. Баланың мінез-құлқы, тәртібіндегі өзгерістер ата-ананың күткеніндей, ойындағындай болмай, ата-анаға қайғы мен мазасыздық жағдайын әкеледі. Сол себепті отбасындағы өзара қарым-қатынастар бұзылады, әрі қиындыққа тіреледі. Тіпті кей жағдайда отбасының бұзылуына (ажырасуға дейін) әкеледі. Сондықтан мұндай балаларды тәрбиелеуде ата-аналарға тек педагогтардың ғана емес, арнайы мамандардың да көмегі қажет[2].

Тәрбиелеу барысында жас ерекшеліктерін ескере отырып, балаларды шешім қабылдай алуға, өзін-өзі қамтамасыз етуге, еңбекке, тәртіп мәдениетіне, ұжымда еңбек ете алатындай деңгейге бейімдеу қажет. Мұндай балалардың тәрбиесі өзара жақсы түсіністікті қажет етеді және оларды болашаққа сенімді көзқараспен қарауға тәрбиелеудің мәні зор. Ерекше білімді қажет ететін балаларды жанұяда тәрбиелеудің бір-біріне қарама-қарсы екі түрі кездеседі. Олардың бір түрі «шектетілгендер», яғни ата-анасы баланың жан-жақты, материалдық жағынан толық қамтамасыз етеді, бірақ оның ішкі әлеміне үңіліп рухани қажеттіліктеріне терең бойлай бермейді. Тіпті кейде баланы жазалайды. Бұндай отбасындағы балалар іштей күйзеліске түседі, ата-аналарының сүйіспеншілігіне, махаббатына ылайық емеспіз деп ойлайды. Олардың көңіл күйі түсіп, өз-өзіне сенімсіздік пайда болады. Осыдан келіп

балалардың тіл дамуында, танымдық қызметінің қалыптасуында, тәрбиесінде әр түрлі кемшіліктер пайда болып, зияты төмендеп, білім деңгейі тежеледі.

Екінші бір жағдай баланы шектен тыс қамқорлыққа алу, мұндай ата-аналар бала алдындағы «кінәсін» сезініп оны тым бос ұстап, еркелетеді. Кез-келген өтінішін орындауға тырысады. Мұндай ортада өскен бала бұйығы келеді. Өз-өзіне сенімсіз, әлжуаз болып өседі. Мұндай балалар әлеуметтік даму жағынан түрлі қиындықтарға тап болады.

Дамуында ауытқушылығы бар немесе ерекше білімді қажет ететін баланы тәрбиелеуші ата-аналардың басына түскен ауыртпашылықты азайту мақсатында үкіметіміздің 6 балаға бір әлеуметтік қызметкер беруі балалар мен олардың ата-аналары үшін үлкен көмек. Бұл қызметкерлер аудандық еңбек, жұмыспен қамту және халықты әлеуметтік қорғау бөлімінен келеді. Сондықтан ерекше білімді қажет ететін баланың қоғамның толыққанды мүшесі ретінде сезінуін қалыптастыру жолында әлеуметтік қызметкердің алатын орны ерекше.

Ерекше білімді қажет ететін балалардың психологиялық-педагогикалық түзелуіне, медициналық оңалтуға бала тағдырына жауапты ұстаздар, дәрігерлер, әлеуметтік қызметкерлер бірлесіп ата-анамен тығыз байланыста жұмыс атқарғанда ғана, олар өзін қоғамның толыққанды мүшесі ретінде сезінуіне жол ашылады.

Ерекше білімді қажет ететін балаларды оқыту және тәрбиелеудің негізгі міндеттерінің қатарына бала тұлғасын толық қалыптастыру, танымдық әрекеттерінің дамуы, оларды қоғамның тең құқылы мүшесі ретінде ортаға қосу болып табылады[3].

Маллер А.Р «Дефектология» журналында былай деп атап көрсеткен: «Арнайы түзету мекемелеріндегі әлеуметтік педагогтың іс-әрекеті келесі бағыттарды қамтуы керек: диагностикалық болжау; түзете білім беру мен әлеуметтік-мәдени; функционалды-ұйымдастырушылық; құқықтық бағыттар».

Диагностикалық болжау жұмысының барысында әлеуметтік педагог тәжірибелік психологпен бірлесе отырып, балалардың тұлғалық және жасерекшеліктерін зерттеп, баланың жеке және әлеуметтік дамуына кедергі келтіретін факторларды анықтайды, олардың жеке ерекшеліктерін ескере отырып, тұлға дамуының түзету кешенді жоспарын өңдейді.

Түзете білім беру мен әлеуметтік-мәдени бағыттың мәні ол әлеуметтік, ұлттық, мәдени және басқа да кедергілер оқыту процесін қиындатқан жағдайда көмек көрсету ретінде көрініс табады. Сонымен қатар мұнда педагогикалық ұжыммен, әсіресе, жас мамандармен кеңес беру жұмысы жүзеге асырылады.

Әлеуметтік педагог қызметінде профилактикалық бағытты ерекше атап өткен жөн. Тұлғааралық қарым-қатынас дағдылары және оқушылар мен мектепке әсер ететін көптеген әлеуметтік факторларды үйлестіре отырып, әлеуметтік педагог ұжымда туындайтын кикілжіңдерді реттеп, оқушылардың әртүрлі жасерекшелік топтарымен болатын жағымсыз жағдайлардың алдын алу шараларын ұйымдастырады. Әлеуметтік педагог іс-әрекетіндегі құқықтық бөлім ең маңызды болып табылады. Мұнда әлеуметтік педагог міндетіне баланың заңды беделінің ақпараттары мен құжаттарын жинау бойынша жұмыс жатады, яғни, ата-аналарын, туыстарын іздестіру, қамқор болушы адамның құжаттарын дайындау, бітіруші түлектердің тұрғын үй алуы үшін құжаттарын дайындау және т.б жатады.

Түзету мекемелеріндегі әлеуметтік-педагогикалық көмек қызметі төмендегідей принциптердің негізінде құрылады: жұмыстағы объективтілік, шешім қабылдаудағы тәуелсіздік, жеке ықпал ету, гуманизм, адам тұлғасының құндылықтарындағы принциптер т.б.

Әлеуметтік педагог арнайы (түзету) мектебінде жұмыс жүргізу арқылы балалардың әлеуметтік-эмоционалдық, дене жағдайы, ақыл-ой дамуымен байланысты күрделі мәселелерді шешуге және балалардың сәтті түрде әлеуметтенуіне мүмкіндік бере отырып, оларға жан-жақты қолдау көрсетеді. Әрине, қазіргі таңда мүмкіндігі шектеулі балалармен жұмыс жүргізу барысында шешімін таппаған мәселер жеткілікті. Соның алдын алу жолдарын анықтау үшін тәжірибе алмасу жұмыстары жүзеге асырылуы керек.

Әлеуметтік бейімдеудегі, тәрбиелеудегі кемшіліктерді жеңу үшін ата-аналар мен бірігіп арнайы түзету жұмыстарын ұйымдастыру қажет және оны неғұрлым ерте бастаса соғұрлым әлеуметтік бейімделуде нәтижелі болады[4].

Осыған байланысты кемтар балалардың ата-аналарына көмек болсын деп, төмендегі мәліметтерді ұсынып отырмын. Кемтар бала бағып отырған ата-аналар, ең болмаса, қандай заңға сүйенуі керек, қандай мәселе бойынша қайда бару керектігін білсін деген мақсатпен.

1. Қазақстан Республикасының №343 «Кемтар балаларды әлеуметтік және медициналық-педагогикалық түзеу арқылы қолдау туралы» Заңы 11.07.2002 жылы шықты. Аталған Заңда көрсетілгендей, әлеуметтік қорғау, денсаулық сақтау және білім беру мекемелері әкімшіліктің қолдауымен, қадағалауымен жаңа туған баладан 18 жасқа дейінгі мүмкіндігі шектеулі, кемтар, мүгедек балалар мен жасөспірімдерді емдеу мен оңалту, тәрбиелеу мен оқыту, әлеуметтік қолдау көрсету және қатарға қосу мәселелерімен бірлесіп айналысады.

2. ПМПК ММ (психологиялық-медициналық-педагогикалық кеңес беру мемлекеттік мекемесі) аталған Заңның 8-бабы, 3-тармағын орындау мақсатында, облыс әкімнің қаулысы негізінде, облыстық білім басқармасы бастығының бұйрығы бойынша құрылады. Мектептер мен балабақшалардың, емханалар мен әлеуметтік қорғау мекемелерінің жолдамасымен немесе ата-аналардың өтініші бойынша тексеріске келген кемтар 18 жасқа дейінгі балаларға психологиялық-медициналық-педагогикалық тексеру жұмыстарын жүргізіп, қорытынды шығарып, білім беру, денсаулық сақтау, әлеуметтік қорғау мекемелеріне ұсыныстар жібереді.

3. ТДТ (түзеу диагностикалық топтар) — ПМПК мемлекеттік мекемесінің жанындағы бөлімдер. Кемтар баланың диагнозын, оқу бағдарламаларын анықтау, жеке баланың таным әрекетінің даму ерекшелігі (тілдік дамуы, зейін, ес, жұмысқа қабілеттілігі, психикалық жағдайы, т.б.) деңгейін анықтап, психологиялық-педагогикалық түзеу шараларын жүргізу үшін құрылған. ПМПК жолдамасы бойынша 3 жастан 16 жасқа дейінгі кемтар балалар 1 айдан 1 жылға дейінгі уақыт арасында күніне 4 сағат тегін қабылдауда болып, педагогикалық-медициналық-психологиялық көмек ала алады.

4. ПМПК (психологиялық-медициналық-педагогикалық консилиум) барлық мектептер мен балабақшаларда мектеп директоры мен балабақша меңгерушілерінің бұйрығымен кемтар балалардың құқығын қорғау, қамқорлау мақсатында құрылады.

5. Аталған Заңға байланысты, Қазақстан Республикасы денсаулық сақтау министрінің 29.01.2003 жылы шыққан № 83 «Ерте жастағы балалардағы психологиялық-физиологиялық ауытқушылықтары скринингін ұйымдастыру ережелерін бекіту туралы» бұйрығына өзгеріс пен толықтырулар енгізу туралы 2009 жылдың 24 шілдесінде «Бүлдіршін жастағы балалардың психикалық-дене бұзылыстары скринингін ережесін бекіту туралы» № 379 бұйрығы шықты. Осы бұйрықта көрсетілгендей, 3 жасқа дейінгі балалардың диагнозын анықтап, ПМПК-ға тексеріске жібергендері жөнінде аудандық бас педиатр облыстық ПМПК ММ-не 1-ші қосымшаға сәйкес ай сайын, 2-ші қосымшаға сәйкес тоқсан сайын мәліметтер береді.

6. Үйден оқыту мәселелері бойынша жергілікті емдеуші дәрігер денсаулық сақтау министрі бекіткен қандай аурумен ауыратын баланы қанша уақытқа дейін үйде оқытуға тиіс екендігі жөніндегі құжатқа сүйеніп анықтама береді. Үйден оқыту 3 бағдарлама бойынша жүргізіледі: 1-жалпы мектептік бағдарлама (ақыл-есі сау балаларға арналған), 2-көмекші бағдарлама (ақыл-есі кем балаларға арналған), 3-арнайы бағдарлама (ақыл-есі тежелген балаларға арналған). Үйден оқитындарға емдеуші дәрігері анықтама береді, бірақ көмекші және арнайы бағдарламаны ПМПК мамандары ұсынады.

7. Мүгедектік жөнінде: егер емдеуші дәрігері кемтар баланың диагнозы мүгедектік алуға жататынын анықтаса, 088 формалы жолдама толтырып, МСЭК-ке жібереді, бірақ осыдан соң міндетті түрде ПМПК-ға тексеріліп қорытынды алуы керек, ПМПК қорытындысы болмаса, жолдаманы МСЭК қабылдамайтынын ескерген жөн.

8. ПМПК-ның ұсынысы бойынша әлеуметтік қызметкерлер мүгедек балаларға үйден әлеуметтік көмектер көрсетеді. Қадағалаушы — жергілікті әкімшілік пен әлеуметтік қорғау мекемесі.

9. Тамды көмекші мектеп-интернатына ПМПК-ның ұсынысы бойынша, ата-анасының келісімімен, облыстық білім басқармасының жолдамасымен ақыл-есі кем балалар қабылданады.

10. Жайсаң арнайы (ЗПР) мектеп интернатына ПМПК-ның ұсынысы бойынша, ата-анасының келісімімен, облыстық білім басқармасының жолдамасымен ақыл-есі тежелген балалар қабылданады.

11. ППТ (психологиялық-педагогикалық түзеу) кабинеті мемлекеттік мекемесі облыс әкімінің қаулысы негізінде, облыстық білім басқармасының бұйрығы бойынша құрылады. Кемтар балаларды ПМПК-ның ұсынысы бойынша, ата-анасының келісімімен, облыстық білім басқармасының жолдамасымен қабылдайды. ПМПК-ның ұсынысы бойынша кемтар балалар мектепте өз сыныптарында қатарларымен оқып жүріп, қосымша ППТ мамандарының көмегін алады. Балалардың бір бөлігі денсаулығына байланысты тек ППТ кабинетінің мамандарының ғана көмегін уақытша алады[5].

Аталған Заң кемтар балаларды әлеуметтік қорғау, денсаулығын сақтау, педагогикалық түзеу арқылы қолдаудың нысандары мен әдістерін айқындайды, дамуында кемістігі бар балаларға көмек көрсетудің тиімді жүйесін жасауға, оларды емдеу, оңалту, тәрбиелеу, оқыту, еңбекке және кәсіби даярлау ісіне байланысты мәселелерді шешуге, балалар мүгедектігінің алдын алуға бағытталған.

Әдебиеттер тізімі

1. Қазақстан Республикасында білім беруді дамытудың 2011-2020 жылдарға арналған мемлекеттік бағдарламасы. – Астана, 2010 ж.
2. Бала құқықтары конвенциясы БҰҰ. 20.11.1989 ж.
3. Выгодский С.Л. Психология развития как феномен культуры. – М., 1996 ж.
4. Мұқанов. Қазақ халқының тұрмысындағы көркемдік кәсіп. А., 1979 ж.
5. Орынбеко М.С. Протоқазақтардың дүниетанымы. – А., 1995 ж.

ОӘЖ 343

ӘКІМШІЛІК ҚҰҚЫҚ БҰЗУШЫЛЫҚТАҒЫ ҚҰҚЫҚТЫҚ ЖАУАПКЕРШІЛІК

Темірәлиева С. Т.

магистр, аға оқытушы

Амангелдиев Д. А.

PhD, аға оқытушы

Академик Ә.Қуатбеков атындағы Халықтар достығы университеті

Шымкент қ., Қазақстан

s.temiraliyeva@inbox.ru

Аннотация. Производство по делам об административных правонарушениях и порядок их рассмотрения в настоящее время составляют значительную часть правоохранительной системы. Эта тенденция является важным инструментом, направленным на обеспечение общественного порядка и установление верховенства закона. Эффективная борьба с административными правонарушениями зависит от слаженной работы государственных органов, жесткого исполнения законов и повышения правовой культуры общества.

Ключевые слова: административные правонарушения, преступные действия, преступная техника, профилактика правонарушений, предпринимательская деятельность, общественный порядок, штраф административное наказание, административный арест, лишение прав, предпринимательская деятельность.

Annotation. The proceedings on administrative offenses and the procedure for their

consideration currently constitute a significant part of the law enforcement system. This trend is an important tool aimed at ensuring public order and establishing the rule of law. The effective fight against administrative offenses depends on the coordinated work of government agencies, strict enforcement of laws and improvement of the legal culture of society.

Keywords: administrative offenses, criminal acts, criminal equipment, crime prevention, entrepreneurial activity, public order, fine, administrative punishment, administrative arrest, deprivation of rights, entrepreneurial activity.

Әкімшілік құқық бұзушылық - мемлекеттік немесе қоғамдық тәртіпке, азаматтардың жеке меншігіне, құқылары мен бостандықтарына, белгіленген басқару тәртібіне нұқсан келтіретін кінәлі (қасақана немесе абайсыз істелген) әрекет немесе әрекетсіздік. Бұл үшін арнаулы заңдарда әкімшілік жауапкершілікке тарту көзделген. Әкімшілік құқық бұзушылықты кейде “әкімшілік теріс қылық” деп те атайды.

Жеке адамның әкімшілік жауаптылық көзделген құқыққа қарсы, кінәлі (қасақана немесе абайсызда жасалған) іс-әрекеті не әрекетсіздігі немесе заңды тұлғаның құқыққа қарсы іс-әрекеті не әрекетсіздігі әкімшілік құқық бұзушылық болып танылады. Әкімшілік жауапкершілік — азаматтар мен лауазымды адамдардың өздерінің әкімшілік құқық бұзушылық әрекеттері үшін заң алдындағы жауапкершілігінің бір түрі. Кінәлі адамдар өзі құқық бұзған уақытта және территорияда қолданылатын заңдар негізінде әкімшілік жауапкершілікке тартылады. Қазақстан Республикасында 1984 жылы 24 наурызда қабылданған (1995 жылы 1 сәуірде бірнеше рет өзгерістер мен толықтырулар енгізген) “Әкімшілік құқық бұзушылық туралы кодексі” қолданылады. Осы құжат бойынша әкімшілік жауапкершілікке құқық бұзған сәтте 16 жасқа толған азаматтар ғана тартылады. Әскери қызметшілер мен әскери жиындарға шақырылатындар, ішкі істер органдарының қызметкерлері әкімшілік құқықты бұзған ретте тәртіптік жарғылар бойынша жазаланады. Қазақстан Республикасы Парламентінің депутаттарын - сәйкесті Парламент палатасының, жергілікті мәслихат депутаттарын - сәйкесті өкілетті органның келісімінсіз, ал Қазақстан Республикасының судьяларын Қазақстан Республика Президентінің келісімінсіз Әкімшілік жауапкершілікке тартуға болмайды. Сондай-ақ республикадағы шетел азаматтары мен азаматтығы жоқ адамдарды, өзінің іс-әрекетіне есеп бере алмайтын, есі дұрыс емес адамдарды т.б. Әкімшілік жауапкершілікке тартуға қатысты мәселелер қолданыстағы әкімшілік кодексте егжей-тегжейлі көзделген.

Әкімшілік құқық бұзушылық белгілеріне:

Құқыққа қарсылық

Кінәлілік

Әкімшілік жазалау

Іс-әрекеттің қоғамдық қауіптілігі жатады.

Әкімшілік құқық бұзушылық жасағаны үшін қолданылатын жазалар :

- ескерту жасау;
- әкімшілік айыппұл салу;
- әкімшілік құқық бұзушылықты жасау құралы немесе оның тікелей объектісі болған затты, өтемін төлеп алу;
- әкімшілік құқық бұзушылық жасау құралы немесе оның тікелей жасау объектісі болған затты, сол сияқты әкімшілік құқық бұзушылықты жасау

Салдарынан алынған мүлікті тәркілеу;

- арнаулы құқықтан айыру; лицензиядан айыру, т.б.;

Жеке кәсіпкердің қызметін тоқтата тұру немесе оған тыйым салу;

- заңсыз салынып жатқан немесе салынған құрылысты мәжбүрлеп бұзып тастау;

Әкімшілік қамауға алу;

- шетел азаматын немесе азаматтығы жоқ, адамды Қазақстан Республикасының шегінен әкімшілік жолмен кетіру.

Әкімшілік шара, жаза шаралары - әкімшілік құқық бұзушылық қылықтар үшін

белгіленетін жаза түрлері. Әкімшілік шара құқыққа қайшы, теріс қылық жасаған адамдарды заң сыйлау, заңдылықты құрметтеу рухында тәрбиелеу, тәртіпсіз әрекеттердің алдын-алу мақсатында қолданылады. Әкімшілік құқық бұзушылық үшін қолданыстағы Әкімшілік кодекстің 23-бабына сәйкес: ескерту, айып салу, нұқсан келтірген заттың құнын өтету, әкімшілік құқық бұзушылық қылықтың құралы немесе тікелей объектісі болып табылатын затты тәркілеу, кінәліге берілген құқынан (мысалы, көлік құралдарын жүргізу, аң аулау құқыларынан) айыру, әкімшілік қамауға алу (тұтқындау), кәсіпкерлік қызметін қадағалау, белгілі бір қызмет түрімен шұғылдануға берілетін рұқсатынан (лицензиясынан, патентінен) айыру шаралары қолданылуы мүмкін. Қазақстан Республикасы Президентінің 1995 жылы 19 шілдедегі “Қазақстан Республикасындағы шетел азаматтарының құқықтық жағдайы туралы” заңдық күші бар жарлығына сәйкес құқыққа қайшы өрескел қылық жасаған шетел азаматтары мен азаматтығы жоқ адамдар республика шегінен әкімшілік жолымен аластатылады. Әкімшілік шаралар негізгі және қосымша жазалар ретінде қолданылуы мүмкін.

Кәмелеттік жасқа толмағандар болып, әкімшілік құқық бұзушылық жасау уақытында 16 жасқа толмағандар есептеледі. 16 жасқа толмағандар үшін әкімшілік жауапкершілікті ата-аналары өтейді. Жазаның негізгі түрлері - әкімшілік жаза немесе тәрбиелеу сипатындағы мәжбүрлеу шаралары. Кәмелеттік жасқа толмағанға әкімшілік жаза тағайындау кезінде оның өмір сүру мен тәрбие жағдайы, психикалық даму деңгейі, жеке тұлғаның өзге ерекшеліктері, сонымен қатар оған басқа ересек адамдардың әсері ескеріледі.

Кәмелеттік жасқа толмау жазаны жеңілдететін. Жағдай ретінде ескеріледі. Егер кәмелеттік жасқа толмаған тұлға әкімшілік құқық бұзушылықты алғаш рет жасаса, онда уәкілді орган (лауазымды тұлға) оны әкімшілік жауапкершіліктен босатып, оған тәрбиелік ықпал жасайтын шараларды қолданады.

Тәрбиелік ықпал ету шараларына жататындар:

- заңды түсіндіру;

Ата-аналардың немесе олардың орнындағы адамдардың немесе мамандандырылған мемлекеттік органның қадағалауына беру;

- келтірілген зиянды өтеу міндетін жүктеу;

- бос уақытын шектеу және оның мінез-құлқына ерекше талаптар қою;

Шаралардың бұл тізімі нақты анықталып шектелген болып саналмайды. Өзге де тәрбиелік ықпал ету шаралары қолданылуы мүмкін.

Кәмелеттік жасқа толмаған тұлғаға әкімшілік жаза - әкімшілік құқық бұзушылық жасалған күннен бастап бір айдан, ал созылмалы құқық бұзушылық үшін - оны анықтаған күннен бастап бір айдан кешіктірмей тағайындалады. Егер кәмелеттік жасқа толмаған тұлға әкімшілік жаза тағайындау туралы қаулының орындалуынан кейін алты ай жаңа құқық бұзушылық жасамаса, онда ол әкімшілік жазаға тартылмаған болып саналады.

Көліктегі және жол шаруашылығындағы Қазақстан Республикасы заңнамасының міндеттері жол жүрісі қауіпсіздігін қамтамасыз ету, халықтың денсаулығын қорғау және жол-көлік оқиғаларының салдарын жою болып табылады.

Көліктегі құқық бұзушылық негізінен қасақана және едәуір қауіпті болып табылады, ауыр нәтижелердің болуына әкеп соғуы мүмкін және тек қана құқық бұзушының емес, басқа да адамдардың да өмірі мен денсаулығына шынайы қауіп төндіруі мүмкін, сондықтан осы санаттағы істер оларды қарау кезінде айтарлықтай жауап қажет етеді. Көлік және жол шаруашылығы саласындағы құқық бұзушылық үшін әкімшілік жауапкершілік ӘҚБтК-нің 30-тарауының (барлығы 77 бап) 559-635-баптарында көзделген.

Осы баптардың көбі бланкетті болып табылады, ол әртүрлі мән-жайларда жасалған жол жүру құқығын бұзу үшін жауапкершілікті көздейді. Көлік құқығының ерекшелігі-ол әкімшілік құқықпен реттелген мүліктік қатынастарды біріктірді. Алайда мұндай комбинация өз алдына көлік құқығын дербес құқық саласына бөлу үшін жеткілікті негіз болып табылмайды. Көлікте жарғылар мен кодекстердің болуы, сондай-ақ көліктегі қатынастарды реттейтін нормативтік материалдар пайдаланылады. Мәселен, көлік құралдарының жүргізушілері, көлік құралдарын, жүктерді, жолдарды, жол және басқа да құрылғылар немесе материалдық залал келтірілген

өзгеде мүлікті зақымдауға әкеп соққан жол жүру қауіпсіздігін қамтамасыз етудің белгіленген қағидаларын бұзғаны үшін ӘҚБтК-нің 610-бабының 1 бөлігі 20-АЕК мөлшерінде айыппұл түрінде немесе алты ай мерзімге көлік құралын басқаруға құқығынан айыру түрінде жауапкершілік белгіленді. Сонымен қатар, ӘҚБтК-нің 610-бабының 1-бөлігінің санкциясы баламалы болып табылады, бұл соттарға ӘҚБтК-нің 55-бабының 3ші-4 бөліктеріне сәйкес, яғни айыпталушының жеке басын, оның мүліктік жағдайын, мән-жайдың жеңіл және ауыр жауапкершілігін ескере отырып, жазалауды тағайындау мүмкіндігі бар екенін білдіреді.

Құқық бұзушыны әкімшілік жауапкершілікке тарту туралы қаулы алғаннан кейін жәбірленуші сот қаулысымен сақтандыру төлемдерін алу үшін сақтандыру компаниясына жүгінуге құқылы.

Егер құқық бұзушының жауапкершілігі сақтандырылмаған болса, онда жәбірленуші келтірілген залалды азаматтық тәртіппен өтеу туралы талап арызбен сотқа жүгінуге құқылы.

Жол шаруашылығын біліп, ережелерін қатаң сақтау әр азаматтың, көлік жүргізушісінің міндеті. Заң талаптары азаматтардың өмірін сақтау мақсатында құралған құрал болып табылады. Тәртіп жол қозғалысының қауіпсіздігін, жол мен құрлыстардың, сондай-ақ қоршаған ортаның сақталуын қамтамасыз ету мақсатында жалпы пайдаланылатын автомобиль жолдары пайдаланудың тәртібін белгілейді. Жол-мемлекеттік есепке алуға жататын және көлік құралдарының жүруіне арналған инженерлік құрлыстар кешені болып табылатын жалпы пайдаланудағы автомобильді жолы, шаруашалық автомобиль жолы, қала мен елді мекен көшесі. Жол бір немесе бірнеше жүріс бөлігін, тротуларды жол жиектерін және олар болған жағдайда бөлу жолақтарын қамтиды.

Қамтылған аймақтың барлығында көлік және жол шаруалық талабы мен тәртібі бар. Жол қозғалысын ұйымдастыруда қажетті өзгерістер мен шектеулер тек қана жол белгілерінің, жол таңбаларының, сигналдар мен бағдаршамдардың және реттеушілердің көмегімен, сондай-ақ қозғалысты реттеуге уәкілетті адамдардың басқарумен ереженің шегінде белгіленген тәртіппен енгізіледі. Ереже талаптарын, бағдаршамның немесе реттеушінің сигналдарын, белгілер мен таңбаларды, сондай-ақ ішкі істер органдар қызметкерлерінің талаптарын білуге және орындауға міндетті.

Жол төсеніштерін бүлдіруге немесе ластауға, қозғалыс үшін кедергі келтіретін жол белгілерін, бағдаршамды және басқа да қозғалысты ұйымдастыру техникалық құралдарын алып тастауға, тасалауға, бүлдіруге, өздігінен орнатуға тыйым салынады. Кедергі келтіретін адам оны жоюдың барлық мүмкін болатын шараларын қабылдауға міндетті, ал ол мүмкін болмаған жағдайда қауіптілік туралы қол жететін құралдармен қозғалысқа қатысушыларға және ішкі істер органына хабарлауға міндетті.

Әдебиеттер тізімі

1. Қазақстан Республикасы Конституциясы А., 1995ж (2022ж өзгертулер мен толықтырулар)
2. Әкімшілік құқық бұзушылық туралы Қазақстан Республикасының Кодексі 2014 жылғы 5 шілдедегі № 235-V ҚРЗ.
3. 1. Исабеков, А., Д.О. Кусаинов. ҚР Әкімшілік құқық. Алматы: Қазақ университеті, 2013.-2386
4. 2. Исабеков, А., Б.М.Көшпенбетов. ҚР Әкімшілік құқық. Алматы: Қазақ университеті, 2014.-2086
5. 3. Құқық негіздері казустық технологиясы бойынша оқу құралы/ Алматы: Техно Эрудит, 2018.-3526.

ОӘЖ 343

ӘКІМШІЛІК ҚҰҚЫҚ БҰЗУШЫЛЫҚ ТУРАЛЫ ІСТЕРДІ ҚАРАУДЫҢ ТӘРТІБІ

Темірәлиева С. Т.,

магистр, аға оқытушы

Себеков Ш. О.

заң ғылымдарының кандидаты

Академик Ә.Қуатбеков атындағы Халықтар достығы университеті

Шымкент қ., Қазақстан

s.temiralieva@inbox.ru

Аннотация. Производство по делам об административных правонарушениях и порядок их рассмотрения в настоящее время составляют значительную часть правоохранительной системы. Эта тенденция является важным инструментом, направленным на обеспечение общественного порядка и установление верховенства закона. Эффективная борьба с административными правонарушениями зависит от слаженной работы государственных органов, жесткого исполнения законов и повышения правовой культуры общества.

Ключевые слова: административные правонарушения, преступные действия, преступная техника, профилактика правонарушений, предпринимательская деятельность, общественный порядок, штраф административное наказание, административный арест, лишение прав, предпринимательская деятельность.

Annotation. The proceedings on administrative offenses and the procedure for their consideration currently constitute a significant part of the law enforcement system. This trend is an important tool aimed at ensuring public order and establishing the rule of law. The effective fight against administrative offenses depends on the coordinated work of government agencies, strict enforcement of laws and improvement of the legal culture of society.

Keywords: administrative offenses, criminal acts, criminal equipment, crime prevention, entrepreneurial activity, public order, fine, administrative punishment, administrative arrest, deprivation of rights, entrepreneurial activity.

Әкімшілік құқық бұзушылықтар — қоғамда тәртіп пен заңдылықты сақтаудың маңызды бөлігі болып табылады. Олар жеке тұлғалардың немесе заңды тұлғалардың заңға қайшы әрекеттері үшін жауапкершілікке тартылуын қамтамасыз ететін шараларды қамтиды. Әкімшілік құқық бұзушылықтың негізгі мақсаты — қоғамдық тәртіпті сақтау, заңды нормаларды бұзғандарға ықпал ету және құқықтық мемлекет қағидаттарын нығайту.

Әкімшілік құқық бұзушылықтар кең ауқымды болуы мүмкін, оның ішінде жол ережелерін бұзу, қоғамдық орындарда тәртіпті бұзу, экологиялық нормаларды сақтамау, кәсіпкерлік қызметті заңсыз жүргізу және тағы басқалары бар. Әрбір құқық бұзушылықтың нақты сипаты мен ауырлығына қарай, заң әкімшілік жаза тағайындайды. Бұл жазалар айыппұл, ескерту, қоғамдық жұмыстарға тарту немесе қызметті тоқтату сияқты шаралар болуы мүмкін.

Әкімшілік құқық бұзушылық туралы істерді қарау барысында заңды рәсімдер мен процедуралардың сақталуы маңызды. Бұл құқық бұзушының өз құқықтарын қорғауға, іс жүргізудің әділ әрі ашық болуына мүмкіндік береді. Әкімшілік тергеу барысында айғақтар жинақталып, істің мән-жайы толық зерттеледі, ал кейіннен қабылданған шешімдер құқық бұзушының кінәсін дәлелдеуге негізделеді.

Әкімшілік құқық — мемлекет тарапынан қоғамдық қатынастарды реттейтін, әкімшілік органдар арқылы жүзеге асырылатын құқық саласы. Бұл құқық саласы мемлекеттік басқару, әкімшілік тәртіп, қоғамдағы қоғамдық тәртіпті қамтамасыз ету мақсатында қолданылатын нормаларды қамтиды. Әкімшілік құқық бұзушылықтар, мемлекеттік қызметкерлердің

құқықтары мен міндеттері, әкімшілік жауапкершілік сияқты мәселелер осы салаға жатады.

Әкімшілік құқықтың негізгі мақсаттары мен міндеттері:

Қоғамдық тәртіпті сақтау — қоғамдағы тәртіпті бұзбау, азаматтардың қауіпсіздігін қамтамасыз ету.

Мемлекеттік басқару органдарының қызметін реттеу — мемлекеттік органдардың, әкімшілік құрылымдардың заң шеңберінде жұмыс істеуін бақылау.

Әкімшілік құқық бұзушылықтарға жауапкершілік — әкімшілік құқық бұзушылықтар жасаған тұлғаларды заң алдында жауапқа тарту.

Әкімшілік құқық Қазақстан Республикасының заңдарында нақты реттелген, оның ішінде Әкімшілік құқық бұзушылықтар туралы кодекс, мемлекеттік қызмет туралы заңдар, жергілікті басқару туралы актілер мен басқа да нормативтік құқықтық актілер бар.

Ескерту — кейбір жеңіл құқық бұзушылықтар үшін қолданылатын жаза түрі. Бұл жазаның мақсаты құқық бұзушыны құқық бұзушылықтың зияндығын түсіндіріп, оны болдырмауға бағытталады.

Айыппұл — ең кең таралған әкімшілік жаза түрі. Айыппұл мөлшері құқық бұзушылықтың сипатына және заңда белгіленген нормаларға сәйкес әр түрлі болуы мүмкін.

Әкімшілік қамаққа алу — белгілі бір уақытқа дейін тұлғаны қамап, оның еркіндігін шектеу. Бұл жаза көбінесе ауыр құқық бұзушылықтар үшін қолданылады.

Құқықтан айыру — белгілі бір құқықтардан айыру (мысалы, көлік жүргізу құқығынан айыру, кәсіпкерлік қызметпен айналысу құқығынан айыру).

Мүлікті тәркілеу — қылмыстық құқық бұзушылыққа байланысты соттың шешімі бойынша, заңсыз жолмен алынған немесе қылмыстық әрекет нәтижесінде алынған мүлікті мемлекет пайдасына алып қоюды білдіреді. Бұл шара қылмыстың салдарынан алынған мүлікті қайта қалпына келтіру, қылмыстық кірістерді жою және қоғамға қауіпсіздік қамтамасыз ету мақсатында қолданылады.

Мүлікті тәркілеу мынадай жағдайларда қолданылуы мүмкін:

1. **Қылмыс жасау нәтижесінде алынған мүлік:** Мысалы, ұрлық, алаяқтық, есірткі саудасы немесе басқа да қылмыстар арқылы алынған мүлік.
2. **Қылмыс жасаған құралдар мен заттар:** Қылмыстық әрекеттерді жүзеге асыру үшін қолданылған құралдар (қару, есірткі, қылмыстық техникалар және т.б.) да тәркіленуі мүмкін.

Мүлікті тәркілеу бойынша заңда белгіленген тәртіп пен мерзімдер бар. Қылмыстық іс жүргізу барысында сот немесе құқық қорғау органдары тәркілеу шарасын қолдану туралы шешім қабылдайды.

Мүлікті тәркілеу шараларының қолданылуы:

- **Қылмыс жасаған адамға қатысты:** Сот айыпталушының немесе қылмыстық әрекеттің нәтижесінде алынған мүлікті тәркілеуді міндеттеуі мүмкін.
- **Құқықтық негіздер:** Мүлікті тәркілеу заңды түрде құқық қорғау органдары мен сот арқылы жүзеге асырылады, ал тәркіленген мүлік көбінесе мемлекетке беріледі немесе арнайы қорларға аударылады.

Бұл шараның мақсаты — қылмыстық әрекеттен туындаған мүлікті қайтадан заңды айналымға енгізу, қылмыскерлерді жауапкершілікке тарту және заңның үстемдігін қамтамасыз ету.

Жұмысқа немесе қоғамдық қызметке тарту — адамды белгілі бір қоғамдық жұмыстарды атқаруға міндеттеу.

Лицензиядан немесе рұқсаттан айыру — заңды немесе нормативтік талаптарды бұзған тұлғаның белгілі бір қызметті жүзеге асыруға берген құқықтан (лицензиядан немесе рұқсаттан) айырылуы. Бұл шара белгілі бір қызмет түрін лицензиялау немесе рұқсат беру жүйесінде белгіленген талаптарды орындамаған жағдайда қолданылады.

Лицензия мен рұқсаттың айырмашылығы:

Лицензия* — белгілі бір кәсіпкерлік немесе кәсіби қызметті заңды түрде жүзеге асыру үшін мемлекеттен немесе басқа құзырлы органнан алынатын ресми рұқсат. Лицензия белгілі бір саладағы қызметті жүзеге асыру үшін беріледі (мысалы, медицина, құрылыс, білім беру,

қауіпсіздік қызметтері, т.б.).

- Рұқсат — лицензиядан әлдеқайда тар ауқымды қызметті жүзеге асыру үшін берілетін рұқсат құжаты. Мысалы, белгілі бір құрылысқа немесе ірі қоғамдық іс-шараға рұқсат алу.

Лицензиядан немесе рұқсаттан айыру жағдайлары:

1. Заңды талаптарды бұзу: Лицензия немесе рұқсат алған тұлға заңда белгіленген ережелерді немесе стандарттарды бұзса (мысалы, сапа стандарттарын сақтамау, қауіпсіздік талаптарын орындамау), ол лицензиядан немесе рұқсаттан айыруға әкеп соғуы мүмкін.

2. Құжаттың жалған болуы: Егер лицензия немесе рұқсат жалған құжат негізінде алынған болса, оны жою немесе айыру заңды түрде талап етіледі.

3. Қызметтің тоқтатылуы немесе орындалмауы: Егер лицензия немесе рұқсат иесі белгілі бір уақыт ішінде қызметті орындамаған немесе жұмысын тоқтатқан болса, бұл жағдайда лицензиядан айыру қарастырылуы мүмкін.

4. Құқық қорғау органдарының араласуы: Егер лицензия немесе рұқсат иесі қылмыстық әрекеттерге қатысса (мысалы, алаяқтық, паракорлық), онда оның лицензиясы немесе рұқсаты күшін жоюы мүмкін.

Лицензиядан немесе рұқсаттан айыру салдары:

- Қызметті тоқтату: Айыру салдарынан тұлға немесе ұйым өз қызметін заңды түрде жүзеге асыра алмайды.

- Қаржылық шығындар: Лицензия немесе рұқсаттан айыру кәсіпкердің немесе ұйымның қаржылық жағдайына айтарлықтай әсер етуі мүмкін.

- Құқықтық жауапкершілік: Лицензиядан айыру сот арқылы немесе мемлекеттік органның шешімімен жүзеге асырылуы мүмкін, ал кей жағдайларда жеке тұлғалар немесе ұйымдар қосымша әкімшілік немесе қылмыстық жауапкершілікке тартылады.

Лицензиядан немесе рұқсаттан айыру — бұл заң бұзушылықтың алдын алу және кәсіпкерлік қызметті қадағалау мақсатында қолданылатын тиімді шара.

Әкімшілік құқық бұзушылық — мемлекеттік немесе қоғамдық тәртіпке, азаматтардың жеке меншігіне, құқылары мен бостандықтарына, белгіленген басқару тәртібіне нұқсан келтіретін кінәлі (қасақана немесе абайсыз істелген) әрекет немесе әрекетсіздік. Бұл үшін арнаулы заңдарда әкімшілік жауапкершілікке тарту көзделген.

Әкімшілік іс бойынша тергеу жүргізу — әкімшілік құқық бұзушылықтар бойынша істі қарау барысында тергеу органдары немесе уәкілетті тұлғалар тарапынан қажетті іс жүргізу шараларын жүргізу процесі. Бұл тергеу кезеңі, әдетте, құқық бұзушылықтың мән-жайын анықтау, айғақтарды жинақтау және дәлелдерді жинау үшін жүргізіледі.

Әкімшілік құқық бұзушылықтар туралы істерді қарауда тергеу жүргізу тек қана құқық бұзушылықтың ауырлығы мен түріне байланысты жүзеге асады. Мысалы, айыппұл салумен шектелетін немесе жеңіл құқық бұзушылықтар бойынша тергеу жүргізілмеуі мүмкін, ал ауыр және күрделі бұзушылықтар үшін тергеу міндетті болуы мүмкін.

Әкімшілік іс бойынша тергеудің негізгі кезеңдері мен тәртібі:

1. Әкімшілік құқық бұзушылықтың тіркелуі және хаттама толтыру:

- Құқық бұзушылық анықталған соң, құқық қорғау органдары немесе басқа уәкілетті мемлекеттік орган қызметкері әкімшілік хаттама толтырады. Хаттама — құқық бұзушының әрекетінің заң бұзушылық екенін растайтын құжат.

- Бұл хаттамада құқық бұзушының аты-жөні, орын алған жағдай, нақты әрекет, бұзылған заң нормасы, дәлелдер мен айғақтар жазылады.

2. Айғақтарды жинау:

- Тергеу барысында құқық бұзушылыққа қатысты айғақтар мен дәлелдер жинақталады. Мұндай айғақтар:

- Куәгерлердің айтқандары;

- Құжаттар, фотосуреттер, бейнемазмұн немесе басқа да жазбалар;

- Құқық бұзушының әрекетін растайтын басқа да мәліметтер.

- Айғақтар мен дәлелдер жинау — іс бойынша шешім қабылдаудың негізі болып табылады.

3. Тергеу әрекеттерін жүргізу:

Әкімшілік құқық бұзушылық туралы іс бойынша тергеу кезінде кейбір тергеу әрекеттері жүргізілуі мүмкін:

- Тексеру: Құқық бұзушылыққа қатысты объектілерді тексеру, қажетті құжаттарды немесе заттарды алу.

- Куәгерлерді сұрау: Істің мән-жайына қатысты куәгерлерден жауап алу.

- Құжаттамаларды жинау және зерттеу: Заң бұзушылыққа қатысты құжаттарды зерттеу және талдау.

- Құқық бұзушыдан түсініктеме алу: Құқық бұзушының іс-әрекеттері туралы жауап алуға болады.

4. Құқық бұзушының құқықтарын сақтау:

Тергеу жүргізу барысында құқық бұзушының заңды құқықтары сақталуы керек.

Оған:

- Құқықтары мен міндеттерін түсіндіру (мәселен, тергеуде өзін қорғауға құқылы екенін).

- Іс бойынша куәгерлерді шақыру, өтініштер беру немесе дәлелдер ұсыну құқығы.

- Заңды өкілінің қатысуы мүмкін.

5. Тергеу нәтижесін қорытындылау:

Әкімшілік тергеудің соңында тергеуші немесе уәкілетті орган істің нәтижесін қорытындылайды. Егер тергеу нәтижесінде құқық бұзушылық анықталса, әкімшілік іс сотқа немесе басқа уәкілетті органға жіберілуі мүмкін.

- Бұл жағдайда құқық бұзушыға қатысты жазаның түрі (айыппұл, ескерту, басқа да әкімшілік шаралар) анықталады.

- Егер тергеу барысында құқық бұзушылық дәлелденбесе, іс тоқтатылуы мүмкін.

6. Іс бойынша шешім қабылдау:

Тергеу аяқталған соң, іс қаралатын орган (әдетте, әкімшілік сот немесе арнайы комиссия) анықталған дәлелдерге негізделіп отырып шешім қабылдайды. Құқық бұзушыға әкімшілік жаза тағайындалады немесе іс тоқтатылуы мүмкін.

Тергеу жүргізу кезінде қолданылатын шаралар:

- Әкімшілік жазалар: Құқық бұзушыға айыппұл, ескерту, көлік құралын айып тұрағына қою, қоғамдық жұмыстарға тарту сияқты әкімшілік жаза түрлері тағайындалуы мүмкін.

- Қауіпсіздік шаралары: Кейбір жағдайларда құқық бұзушының әрекетін одан әрі жалғастыруының алдын алу үшін уақытша шектеулер енгізілуі мүмкін (мысалы, белгілі бір қызмет түрін орындауға тыйым салу).

Әкімшілік іс бойынша тергеудің ерекшеліктері:

- Қарапайымдық пен жеделдік: Әкімшілік құқық бұзушылықтар бойынша тергеу ісі қылмыстық істен қарағанда жеңіл әрі жедел жүреді.

- Сотсыз шешім қабылдау: Әкімшілік істер бойынша тергеу мен шешім қабылдау әрдайым сотқа жүгінуді талап етпейді. Кейбір жағдайларда әкімшілік орган (мысалы, арнайы комиссия немесе бақылаушы орган) өзі шешім қабылдайды.

434-бап. Ұсақ бұзақылық

Қоғамдық орындарда былапыт сөйлеу, жеке тұлғаларға зәбірлеп тиісу және айналасындағыларға құрметпен қарамауды білдіретін, қоғамдық тәртіп пен жеке тұлғалардың тыныштығын бұзатын басқа да осындай әрекеттер – жиырма айлық есептік көрсеткіш мөлшерінде айыппұл салуға не бестен он бес тәулікке дейінгі мерзімге әкімшілік қамаққа алуға алып келеді.

Қорыта келе, құқық бұзушылықтардың алдын алу үшін қоғамдық тәртіпті сақтауға бағытталған білім беру, құқықтық насихаттау және қадағалау шараларын күшейту қажет. Әкімшілік құқық бұзушылықтар туралы заңнама әрдайым қоғамның талаптарына сәйкес өзгеріп, жетілдіріліп отыруы тиіс. Әкімшілік құқық бұзушылықтар туралы іс жүргізу және оларды қарау тәртібі қазіргі уақытта құқық қорғау жүйесінің маңызды бөлігін құрайды. Бұл үрдіс қоғамдық тәртіпті қамтамасыз ету мен заңның үстемдігін орнатуға бағытталған маңызды

құрал болып табылады. Әкімшілік құқық бұзушылықтарға қарсы тиімді күрес мемлекеттік органдардың үйлесімді жұмысына, заңдардың қатал орындалуына және қоғамның құқықтық мәдениетінің артуына тәуелді.

Әдебиеттер тізімі

1. Б.А. Жетписбаев, С.Т. Тыныбеков, Д.О. Кусаинов Әкімшілік жауаптылық: Оқулық.— Алматы: «NURPRESS» баспасы, 2014.— 352 б.
2. Виноградова Е.А. Альтернативное разрешение споров [Текст]: // Вестник Высшего арбитражного Суда РФ. 1997. №8, С. – 27.
3. <http://adilet.zan.kz/kaz/docs/K1400000235>. Әкімшілік құқық бұзушылық туралы. Қазақстан Республикасының Кодексі 2014 жылғы 5 шілдедегі № 235-V ҚРЗ.
4. Қылмыстық кодексі: Алматы: ЖШС «ЮРИСТ», 2014ж. – 372б.

УДК 349.2

ЖҰМЫСКЕРЛЕРДІҢ ӘЛЕУМЕТТІК ЖӘНЕ ЕҢБЕК ҚҰҚЫҚТАРЫ МЕН ЗАҢДЫ МҮДДЕЛЕРІН ҚОРҒАУ МӘСЕЛЕЛЕРІН ТЕОРИЯЛЫҚ ТАЛДАУ

Темірхан Б. Қ.,

6B04210 Құқықтану бойынша 3-курс білім алушы,

Истлеева Ж. К.,

магистр, аға оқытушы,

Сахарбай А.

магистр, доцент

Академик Ә.Қуатбеков атындағы Халықтар достығы университеті

Шымкент қ., Қазақстан

Istleeva78@bk

Аннотация. Работодатель обязан организовать за счет собственных средств проведение периодических медицинских осмотров и обследований работников, занятых на тяжелых работах, работах с вредными и (или) опасными условиями труда, в порядке, установленном законодательством Республики Казахстан. Нормативно-правовое обеспечение дает сравнительный взгляд на инновационную деятельность на уровне, а также обосновывает соблюдение трудовых обязательств.

Ключевые слова: коллективный договор, нормативно-правовое обеспечение, уровень инновационной деятельности, сравнительный подход, трудовые обязательства, техника безопасности, производственная санитария, пожарная и взрывобезопасность, правила охраны труда, правила охраны труда.

Annotation. The employer is obliged to organize, at his own expense, periodic medical examinations and examinations of employees engaged in heavy work, work with harmful and (or) dangerous working conditions, in accordance with the procedure established by the legislation of the Republic of Kazakhstan. Regulatory support provides a comparative view of innovation activity at the level, as well as justifies compliance with labor obligations.

Keywords: collective agreement, regulatory support, level of innovation, comparative approach, labor obligations, safety, industrial sanitation, fire and explosion safety, labor protection rules, labor protection rules.

Қазақстан Республикасының Еңбек кодексі еңбекті қорғау аумағында құқықтық негізді қалыптастыратын негізгі заң болып табылады. Жаңа Қазақстан Республикасының Еңбек

кодексі 2015 жылғы 23 қарашадағы ҚР Заңымен қабылданып, 2016 жылғы 1 қаңтардан бастап қолданысқа енгізілді. Жаңа ҚР Еңбек кодексі 5 бөлімнен, 23 тараудан, 204 баптан құралған [1].

Әркімнің де өзінің еңбек құқықтарын іске асыруға тең мүмкіндіктері бар. Жынысына, жасына, нәсіліне, ұлтына, тіліне, мүлік пен қызмет жағдайына, тұрғылықты жеріне, дінге көзқарасына, сеніміне, азаматтыққа, қоғамдық бірлестіктерді болуына, сондай-ақ қызметкердің іскерлік қабілеті мен оның еңбегінің нәтижелеріне байланысты болмайтын басқа да мән-жайларға қарамастан, ешкімнің де еңбек құқықтары шектелуге немесе оларды іске асыруда қандай да бір артықшылықтар алуға тиіс емес. «Қазақстан Республикасындағы еңбек туралы» Заң еңбек қатынастарының ең төменгі стандарттарын белгілейді, олар жеке еңбекпен немесе ұжымдық шартта жақсы жаққа өзгеруі мүмкін және қажет. Басқа нормативтік құқықтық актілермен реттелетін қызметкерлердің жекелеген санаттарының еңбек жағдайлары «Қазақстан Республикасындағы еңбек туралы» Заңда белгіленген стандарттан төмен болуы тиіс емес.

Жеке еңбек, ұжымдық шарттардың мәмілелері, егер олар тзандылықтарға қайшы келмейтін болса, тараптардың орындалуы үшін міндетті болып табылады. Ұжымдық шарт – жазбаша шарт түрінде әзірленген, бір немесе бірнеше жұмыс берушілер (олардың өкілдері) және бір немесе бірнеше кәсіптік одақтар не кәсіптік одақтардың мүшесі болып табылмайтын, келіссөздер жүргізу үшін өз ұйымын құрған қызметкерлер қол қойған құқықтық акт.

Жеке еңбек шарты – жазбаша түрде, кемінде екі дана етіп, жұмыс беруші мен қызметкерлердің арасында жасалынған екі жақты келісім. Ол бойынша қызметкер белгілі бір мамандық, біліктілік немесе қызмет бойынша, жұмыс берушінің актісін орындауға міндетенеді, ал жұмыс беруші қызметкерге дәл уақытында және толық көлемде жалақысын және басқа, заңдылықтар мен және тараптардың келісімімен қарастырылған ақшалай өтемдірді төлеуге, еңбек туралы заңдылықтармен және ұжымдық шартпен және жағдайын қамтамасыз етуге міндетенеді. Жеке еңбек шарты: а) белгісіз мерзімге, ә) белгілі бір мерзімге, б) белгілі бір жұмысты орындау уақытында жасалуы мүмкін. Егер жеке еңбек шартында оның орындалу мерзімі жазылмаса, онда ол белгісіз мерзімге жасалынған болып есептелінеді. Жеке еңбек шартын он алты жасқа толған адамдармен жасауға жол беріледі.

Ата-анасының бірінің (қорғаншының, қамқоршының) келісімімен жеке еңбек шарты оқудан бос уақытында денсаулығына зиян келтірмейтін және оқу процесін бұзбайтын жұмысты орындау үшін он төрт жасқа толған оқушымен жасалуы мүмкін. Ата-аналардың (қорғаншының, қамқоршының) келісімі жазбаша түрде беріледі, бұл жағдайда ата-аналар (қорғаншылар, қамқоршылар) жеке еңбек шартына кәметке жасы толмаған тұлғамен бірге қол қояды.

Қызметкерлердің еңбек функциясын орындай бастауы шартта белгіленген жұмыстың басталу датасы болып есептелінеді, егер жұмыс беруші тарапынан тиісті дәрежеде жеке шарт болмаған немесе әзірленбеген жағдайда, жеке еңбек шартының жасалынғаннан кейін жұмыс беруші қызметкерді жұмысқа алу туралы бұйрық жазуға міндетті, онымен қол қою арқылы танысады. Қазақстан Республикасының еңбек заңнамасы Қазақстан Республикасының Конституциясына негізделеді және Еңбек Кодексінен, Қазақстан Республикасының заңдары мен Қазақстан Республикасының өзге де нормативтік құқықтық актілерінен тұрады.

Қазақстан Республикасы еңбек заңнамасының мақсаты еңбек қатынастарын және еңбек қатынастарына тікелей байланысты өзге де қатынастарды еңбек қатынастары тараптарының құқықтары мен мүдделерін қорғауға, еңбек саласындағы құқықтар мен бостандықтардың ең төмен кепілдіктерін белгілеуге бағытталған негізгі құқықтық реттеу. Қазақстан Республикасы еңбек заңнамасының міндеттері еңбек қатынастары тараптары мүдделерінің теңгеріміне, экономикалық өсуге қол жеткізуге, өндіріс тиімділігі мен адамдардың әл – ауқатын арттыруға бағытталған қажетті құқықтық жағдайлар жасау болып табылады. Еңбек Кодексінде және Қазақстан Республикасының өзге де заңдарында көзделген жағдайлар мен тәртіптен басқа, ешкімнің де еңбек саласындағы құқықтарына шек қойылмайды. Осыған тәуелді әркімнің де еңбекті еркін таңдауға немесе еңбекке қандай да болмасын кемсітушіліксіз және мәжбүрлеусіз

еркін келісуге құқығы бар.

Еңбек Кодексі еңбек, еңбек қатынастарына тікелей байланысты, әлеуметтік әріптестік, еңбек қауіпсіздігі және еңбекті қорғау жөніндегі қатынастарды реттейді. Еңбек қауіпсіздігін және еңбекті қорғауды ұйымдастыру негіздері Жаңа ҚР Еңбек кодексінің 19 тарауда қарастырылған. Өндіріс орнының, бірлестіктің әкімшілігі жұмыс орнын еңбекті қорғау ережелеріне сәйкес келетін қажетті техникалық құрылғылармен қамтамасыз етуге және еңбек жағдайын жасауға міндетті. Өндірістік объектілерді еңбек жағдайлары бойынша аттестаттауды өндірістік объектілерді аттестаттаудан өткізу жөніндегі мамандандырылған ұйымдар бес жылда бір реттен сиретпей мерзімділікпен жүргізеді.

Нақты еңбек туралы заң, жалпы еңбекті ұйымдастыру жауапкершілігін кәсіпорынның бастығы мен бас инженерге жүктейді. Жеке бөлімшелерде мұндай жауапкершілік сол бөлімнің жетекшісіне жүктеледі. Өндірісте, кәсіпорында еңбекті қорғауды басты жетекші өндіріс орнының инженері болып табылады. Жұмыс беруші ауыр жұмыстарда, еңбек жағдайлары зиянды және (немесе) қауіпті жұмыстарда істейтін жұмыскерлерді Қазақстан Республикасының заңнамасында белгіленген тәртіппен мерзімдік медициналық қарап-тексеруден және зерттеп-қараудан өткізуді меншікті қаражаты есебінен ұйымдастыруға міндетті. Нормативтік - құқықтық қамтамасыз ету инновациялық қызметті деңгейінде салыстырмалы көзқарас береді, сондай-ақ еңбек міндеттемелердің сақталуын негіздейді [2].

Еңбекті қорғау мақсатында Еңбек кодексі: біріншіден, жұмысшылар мен қызметкерлерге техника қауіпсіздігі, өндірістік санитария, өрт және жарылыс қауіпсіздігі және басқа еңбекті қорғау ережелері туралы нұсқаулық өткізу; екіншіден, жұмысты өте жоғары кәсіптік таңдау деңгейінде ұйымдастыру; үшіншіден, жұмысшылардың еңбекті қорғау инструкциялары талаптарын сақтауын әр уақытта қадағалап отыру сияқты міндеттерді жүктейді. Жаңа еңбек кодексіне бірқатар өзгерістер енген. Солардың бірі - мемлекет тарапынан берілетін кепілдік стандарттары мен өтемақылар минималданып, жұмыс беруші оларды қатал түрде сақтайтын болады. Жаңа Кодекс толықтай өзгерген жоқ, негізгі мемлекеттік кепілдіктер сол қалпында қалып отыр. Минималды кепілдіктермен қатар еңбек қатынастары ұжымдық келісімшарт бойынша реттелетін болады. Сондықтан жұмысшылардың құқығы мен мүддесін сақтауға негізделген кәсіподақтардың рөлі жаңа заңда біршама артқан. Өте маңызды өзгертулер мен толықтырулар жұмыстан босатылу себептері тізіміне енген.

Әркімнің еңбек саласындағы өз құқықтары мен бостандықтарын іске асыруға тең мүмкіндіктері бар. Ешкімді де еңбек құқықтарын іске асыру кезінде шығу тегіне, әлеуметтік, лауазымдық және мүліктік жағдайына, жанасына, ұлтына, тіліне, дінге қозғарасына, тұрғылықты жеріне, жасына немесе дене кемістіктеріне, сондай-ақ қоғамдық бірлестіктерге қатыстығына байланысты ешқандай кемсітуге болмайды. Айлық жалақының ең төмен мөлшері, күнделікті жұмыстың ұзақтығы, жыл сайынғы ақы төленетін негізгі еңбек демалысы «Ең төмен әлеуметтік стандарттар және олардың кепілдіктері туралы» Қазақстан Республикасының Заңына сәйкес еңбек саласындағы ең төмен әлеуметтік стандарттар болып табылады. Сонымен қатар, Еңбек кодексінің талаптарын бұзғандарға әкімшілік жауапкершілік те артып отыр.

Осындай өзгертулердің барлығы еңбек қатынастарын ынталандырып, ұжымдық-келісімшарт қатынастарын және әлеуметтік серіктестікті одан әрі дамытуға бағытталған.

Қазақстан Республикасы еңбек заңнамасының қағидаттарына жататындар:

- адам мен азаматтың еңбек саласындағы құқықтарының шектелуіне жол бермеу;
- еңбек бостандағы;
- қауіпсіздік және гигиена талаптарына сай келетін еңбек жағдайларына құқықты қамтамасыз ету;
- жұмыскерлердің өмірі мен денсаулығының басымдығы; - тынығу құқығын қамтамасыз ету;
- жұмыскерлердің құқықтары мен мүмкіндіктерінің теңдігі;
- жұмыскерлер мен жұмыс берушілердің өз құқықтары мен мүдделерін қорғау үшін

бірігу құқығын қамтамасыз ету;

- әлеуметтік әріптестікті нығайтуда және дамытуда мемлекеттің ықпалы;
- еңбек қауіпсіздігі және еңбекті қорғау мәселелерін мемлекеттік реттеу болып табылады;

Жаңа кодекс институционалдық реформадағы тапсырмаларды іске асыруға бағытталады. Сонымен қатар, құжат еңбек қатынастарын реттеудің жаңа моделін қамтиды. Ол Халықаралық еңбек ұйымының, Экономикалық ынтымақтастық және даму ұйымының еңбек стандарттарына негізделген.

Әдебиеттер тізімі

1. Қазақстан Республикасының Еңбек кодексі. 2016 жылғы 1 қаңтардан бастап қолданысқа енгізілді.

2. Telichenko, V. I.; Benuzh, A. A. Evaluation of Russia's innovation activity levels in construction. 4th International Conference on Civil Engineering and Urban Planning (CEUP), Bosen Acad Conf Solut Co Ltd, Beijing, PEOPLES R CHINA, CIVIL ENGINEERING AND URBAN PLANNING JUL IV, 25-27, 2016. Pages: 677-680.

ӘОЖ 362.32:562:60

КӨРКЕМ ЕҢБЕК ПӘНІН ОҚЫТУДА ИННОВАЦИЯЛЫҚ ӘДІСТЕР МЕН ЖАҢА АҚПАРАТТЫҚ ТЕХНОЛОГИЯЛАРДЫ ҚОЛДАНУДЫҢ ТИІМДІЛІГІ

Глеубаева А. А.,

Әлихан Бөкейханов атындағы орта мектебі

Жамбыл облысы, Қазақстан

Ainur198103@outlook.com

Аннотация: Қазіргі заман талабына сай адамдардың мәлімет алмасуына, қарым-қатынасына ақпараттық коммуникативтік технологиялардың кеңінен қолданысқа еніп, жылдам дамып келе жатқан кезеңінде ақпараттық қоғамды қалыптастыру қажетті шартқа айналып отыр. Ақпараттық қоғамның негізгі талабы – оқушыларға ақпараттық білім негіздерін беру, логикалық ойлау – құрылымдық ойлау қабілеттерін дамыту, ақпараттық коммуникативтік технологияны пайдалану дағдыларын қалыптастыру және оқушы әлеуметінің ақпараттық сауатты болып өсуі мен ғасыр ағымына бейімделе білуге тәрбиелеу, яғни ақпараттық қоғамға бейімдеу.

Кілт сөздер: ақпарат, технология, әдіс, жасанды интеллект, интернет.

Annotation: The formation of an information society is becoming a necessary condition in a rapidly developing period, when information and communication technologies are becoming more widespread in the exchange of data and communication of modern people. The main requirement of the information society is to provide students with the basics of information knowledge, the development of logical thinking – structural thinking skills, the formation of skills in the use of information and communication technologies and the education of information-literate growth and the ability of a student to adapt to the course of the century, i.e. adapt to the information society.

Keywords: information, technology, method, artificial intelligence, Internet.

Қазіргі заман талабы – оқытудың жаңа технологияларын меңгеру. Оқытудың жаңа технологияларының бірі – ақпараттық коммуникативтік технологиясы. Ақпараттандыру технологиясының дамуы кезеңінде осы заманға сай білімді, әрі білікті мамандар даярлау – мұғалімнің басты міндеті. Қоғамдағы ақпараттандыру процестерінің қарқынды дамуы жан-

жақты, жаңа технологияны меңгерген жеке тұлға қалыптастыруды талап етеді. Білім беру реформасы – Қазақстанның бәсекеге нақтылы қабілеттілігін қамтамасыз етуге мүмкіндік беретін аса маңызды құралдардың бірі. ХХІ ғасыр – техниканың озық дамыған ғасыры.

Бүгінгі қоғамның мұғалімдерінің алдына қойып отырған басты міндеті, артар жүгі – сапалы білім берумен қатар жан-жақты дамыған, өзіндік ой-пікірі қалыптасқан тұлға қалыптастыру. Тұлға – қалыптастыруда оның тәні мен жанын қатар дамыту, танымдық қызығушылығын дамытудың әдіс-тәсілдерін іздеу, анықтау, жүйелеу, қолдану

Қазіргі білім беру жүйесіндегі маңызды мәселелердің бірі – оқу үрдісіне жаңа инновациялық технологияларды енгізу, білім беруді ақпараттандыру болып табылады[1].

Жаңа ақпараттық технологиялар дегеніміз – білім беру ісінде ақпараттарды даярлап, оны білім алушыға беру процесі. Бұл процесті іске асыруда негізгі құрал компьютер болып табылады. Компьютер – білім беру ісіндегі бұрын шешімін таппай келген жаңа, тың дидактикалық мүмкіндіктерді шешуге мүмкіндік беретін зор құрал. Жаңа ақпараттық технологияның негізгі ерекшелігі – бұл оқушыларға өз бетімен немесе бірлескен түрде шығармашылық жұмыспен шұғылдануға, ізденуге, өз жұмысының нәтижесін көріп, өз өзіне сын көзбен қарауына мүмкіндік береді. Ол үшін оқытушы өткізетін сабағында оқушының сабаққа деген қызығушылығын арттырып, бүгінгі заман талабына сай білім беруі керек. Бұл мұғалімнен шығармашылық ізденісті, үлкен сұранысты талап етеді. Жаңа ақпараттық технологияны сабақта пайдаланудың тиімділігі оқушылардың еркін ойлауына мүмкіндік береді, ақыл-ойын дамытады, шығармашылық белсендігін арттырады, ұжымдық іс-әрекетке тәрбиелейді, жан-жақты ізденушілігін арттырады. Заманауи ақпараттық құралдармен және инновациялық әдістермен жұмыс істеу оқушыларды ұқыптылыққа, нақтылыққа, берілген тапсырмалардың нәтижелі орындалуына, басты мәселеге назар аудару білуге, дұрыс шешім қабылдай алуға тәрбиелейді[2].

Оқытудың инновациялық әдістері мен ақпараттық технологияларды пайдалану – педагогикалық іс-әрекеттердің мазмұны мен формасын толықтыру негізінде оқыту үрдісін жетілдірудің бірден бір жолы. Компьютерлік желілерді, интернет жүйесін, электрондық оқулықтарды, мультимедиялық технологияларды, қашықтан оқыту технологиясын пайдалану оқу орындарында ақпараттық-коммуникациялық технологиялар кеңістігін құруға жағдай жасайды. Қазіргі кезде сабақтарды ақпараттық технология мен кіріктірілген оқыту технологиясын байланыстыра өту өте тиімді нәтиже береді. Мұнда компьютерді мұғалім қосымша материалдар, әртүрлі анықтамалық мәліметтерден ақпараттар беру үшін көрнекі құрал ретінде пайдалана алады. Сонымен бірге ақпараттық технологияларды көркем еңбек сабақтарында жаңа тақырыпты өткенде, өзіндік жұмысты тексеру кездерінде, аралық және қорытынды бақылау сабақтарында қолдану өте тиімді. Сабақ кезінде слайд-фильмдерді, бейне-сабақтарды пайдалану дәстүрлі әдістермен салыстырғанда, сабақтың көрнекілігін, тиімділігін, ақпараттың өте жоғары деңгейін қамтамасыз етеді және уақыт үнемдеуге мүмкіндік береді. Сонымен, ақпараттық технологиялар мен инновациялық әдістерді біріктіріп білім беру оқушылардың логикалық ойлау қабілеттерін дамытуға, ақпараттық технологияны пайдалану дағдыларын қалыптастыруға және ақпараттық сауатты болып өсулеріне ықпал етеді.

Инновацияның мағынасы «жаңару, өзгеру» дегенді білдіреді. Бұл түсінік ХІХ ғасырдағы зерттеулерде пайда болып, белгілі бір мәдениеттің кейбір элементтердің бірінен екіншісіне енгізу дегенді білдірді. Инновация:

1) техникалар мен технологиялардың ауысуымен қамтамасыз етуге байланысты экономикаға қаржы жұмсау;

2) ғылыми техникалық прогрестің жетістігі нәтижесінде жаңа техника мен технология.

Инновацияны анықтайтын фактор — ол өнертапқыштық, оңтайландыру, ірі жаңалықтарды жарыққа шығару болып табылады. Инновациялар ғылымды қажет ететін технология негізінде инвестиция арқылы жаңа құрылыстарды салуды және жұмыс істеп тұрған өндірісті қайта құруды қамтамсыз етеді. Инновацияның қаржылық базасы кәсіпкердің жеке меншігіндегі қаржыларына және қарыз қаражаттарынан құралады. Инновациялық

менеджмент банк несиесі, бағалы қағаздар, ақша және тауарлар нарығына сүйеніп, іс жасайды.

Инновациялық қызмет – бұл әр түрлі тәсілдердің, факторлардың өзара әрекет етуі және ғылыми зерттеулермен, жаңа өнім түрлерін жасаумен, еңбек құралдары мен құралжабдықтарды жетілдірумен, ғылым мен техниканың жаңа жетістеріне сәйкес технологиялық процестер мен сабақтарды ұйымдастыру формаларымен, жоспарлаумен өңдеу жүйесі болып табылады[3].

Білім беруді жаңарту оқушы білімін ғана емес, олардың бойында өзіндік білім алу, талдау, құрастыру, қоғамдық өмірде өзін-өзі жан-жақты таныту үшін білімін пайдалана білу дағдыларын қалыптастырады және қоғамға пайда келтіреді деді. Халқымыздың тағдыры, еліміздің ертеңі жас ұрпақтың қолында екендігін ескерген ғалымдар білім саласына ерекше назар аударуымен айқындалып отыр. Білімді, сауатты адамдар – бұл ХХІ ғасырда адамзат дамуының негізгі қозғаушы күші екендігін ескерсек, онда оқыту үрдісі жаңа әдіс-тәсілдерді, жаңаша идеяларды қолдануды талап етеді. Осы орайда мектеп алдындағы тұрған мақсат – әр оқушының қабілеттері мен мүмкіндіктерін ашу ғана емес, сонымен қатар жаңа мәдени мағыналар мен құндылықтарына сәйкес келесі ұрпақты құруға себепші болып, оның дамуының бағыттарын беруі тиіс. Ол үшін мұғалім жан-жақты, жаңалыққа жаны құмар, ізденіс үстінде жүретін, әрі жаңа форматты мұғалім болуы керек. Бұл – қоғамның талабы деп түсінсек те болады.

Білім беру – оқыту мен тәрбиелеудің үздіксіз процесі. Қазіргі кездегі білім берудің мақсаты – жан-жақты, білімді, өмір сүруге бейім, өзіндік ой толғамы бар қабілетті жеке тұлғаны қалыптастыру болып табылады.

Қазіргі кезде Республикамызда білім берудің жаңа жүйесі жасалып, Қазақстандық білім беру жүйесі әлемдік кеңістігіне еруге бағыт алуда. Тек экономикалық және саяси процесте ғана емес, сонымен қоса білім беру саласында да жаңа ақпараттық-коммуникативтік технологиялар кеңінен қолданыла бастады[4].

Ақпараттық коммуникативтік технология оқушы үшін қоршаған әлемді танудың табиғи құралы болып табылады. Олай болса барлық сабақтарды ақпараттық-аккумулятивтік технология қуаттануымен жүргізуді үйрену – бүгінгі күннің кезек күттірмейтін өзекті мәселелерінің бірі. Кәсіби мамандарды дайындауда жүргізілетін барлық пәндерін оқыту құралы ретінде ақпараттық-коммуникативтік технологиясын қолдану – оқу үрдісін белсендіруге, оқытуды жекешелендіруге, оқушылардың өзін-өзі бақылауына мүмкіндік туғызады.

Білімді ақпараттандырудың негізгі мақсаты – «білімгердің ақпараттық қоғам жағдайында тұрмыстық, қоғамдық және кәсіби салалардың іс-әрекетіне толық, тиімді араластыру» болып табылады.

Ақпараттық коммуникативтік технология – қазіргі компьютерлік техника негізінде ақпаратты жинау, сақтау, өңдеу және тасымалдау істерін қамтамасыз ететін математикалық және кибернетикалық тәсілдер мен қазіргі техникалық құралдар жиыны.

Аккумулятивтік – ақпаратты тасымалдап жеткізу әдістері мен механизмдерін және оларды жазып жинақтап жеткізу құрылғыларын қамтитын жалпы ұғым.

«Ақпараттық құзыреттілік» – білім алушылар және қоғам үшін күнделікті оқуда, қарым-қатынасты тіл арқылы шеше білу қабілеттілігі; қарым-қатынастық мақсатты іске асыруда жеке тұлғаның тіл және сөз құралдарын пайдалана алуы. Егер оқушы сол тілде сөйлеушілермен тікелей немесе аралық қарым-қатынас барысында сол тілдің нормалары мен мәдени дәстүріне сәйкес өзара түсінсе алса, коммуникативтік құзыреттілікті меңгергені. Ақпараттық құзыреттілік – бұл жеке тұлғаның әртүрлі ақпаратты қабылдау, табу, сақтау, оны жүзеге асыру және ақпараттық-коммуникациялық технологияның мүмкіндіктерін жан-жақты қолдану қабілеті.

Ақпараттық аккумулятивтік құзыреттілік:

- нақты өмір жағдайында өзінің міндеттерін шешу үшін қазақ және басқа тілдерде ауызша және жазбаша коммуникациялардың түрлі құралдарын қолдануға;
- коммуникативтік міндеттерді шешуге сәйкес келетін стильдер мен жанрларды таңдауға

және қолдануға;

- әдептілік нормаларына сәйкес өзіндік пікірін білдіруге;
- нәтижелі өзара іс-әрекетті, оның ішінде басқа мәдениет өкілдерімен, түрлі көзқарас және әртүрлі бағыттағы адамдармен сұхбат жүргізе отырып, шиеленіскен мәселелерді шешуді жүзеге асыруға;

- жалпы нәтижеге қол жеткізу үшін түрлі көзқарастағы адамдар тобында қатынас құруға мүмкіндік береді[3].

Ақпараттық коммуникативтік технология жағдайындағы жалпы оқыту үрдісінің функциялары: оқыту, тәрбиелеу, дамыту, ақпараттық болжамдау және шығармашылық қабілеттерін дамытумен анықталады.

Оқытудың ақпараттық коммуникативтік технологиясының бағыттары:

а) электронды оқулықтар;

ә) телекоммуникациялық технологиялар;

б) мультимедиалық және гипермәтіндік технологиялар;

в) қашықтықтан оқыту (басқару) Интернет.

Ақпараттық қоғамның негізгі талабы – білімгерлерге ақпараттық білім негіздерін беру, логикалық – құрылымдық ойлау қабілеттерін дамыту, ақпараттық технологияны өзіндік даму мен оны іске асыру құралы ретінде пайдалану дағдыларын қалыптастырып, ақпараттық қоғамға бейімдеу. Демек, ақпараттық бірліктердің білімге айналуы әлемнің жүйелік – ақпараттық бейнесін студенттердің шығармашылық қабілеттері мен құндылық бағдарларын дамыту арқылы қалыптастыруды көздейтін, адамның дүниетанымының құрамдас бөлігі болып табылатын интеллектуалды дамуды қалыптастырудың бір жолы.

Оқытудың жаңа ақпараттық-коммуникативтік технологияларын меңгеру – қазіргі заман талабы. ХХІ ғасыр – ақпараттық технология ғасыры. Қазіргі қоғамдағы білім жүйесін дамытуда ақпараттық-коммуникативтік технологиялардың маңызы зор. Білім беруді ақпараттандыру және пәндерді ғылыми-технологиялық негізде оқыту мақсаттары алға қойылуда.

Ақпараттық технологиялар және компьютерлік желі арқылы жаңа білім әдістерін пайдалану кеңейтіліп келеді. Аталған технологияны білім жүйесінде қолданудың ең маңызды факторы, негізгі қозғаушы күші адам, сол себепті білімнің негізгі принциптері іске асырылуы тиіс. Ең бастысы – жеке тұлға, жеке адамды қалыптастыру, оларды тәрбиелеу және шығармашылық потенциалын дамыту, сонымен қатар жас ұрпақтың функционалдық сауаттылығын арттыру үшін қажетті жағдайлар жасау. Осыған орай оқытудың әртүрлі педагогикалық технологиялары жасалып, жүзеге асырылуда.

Қоғамда ақпараттандыру процестерінің қарқынды дамуы жан-жақты, жаңа технологияны меңгерген жеке тұлға қалыптастыруды талап етілген. Ақпараттандыру технологиясының даму кезеңінде осы заманға сай білімді, әрі білікті тұлға даярлау мұғалімнің басты міндеті болып табылады. Олардың бәрінде бірінші орында оқушы тұрады және оның өз бетімен білім алудағы белсенділігіне баса назар аударылады. Өйткені жеке тұлға өз іс-әрекеті арқылы ғана дами алады.

Қазіргі білім жүйесінің ерекшелігі – тек біліммен қаруландырып қана қоймай, өздігінен білім алуды дамыта отырып, үздіксіз өз бетінше өрлеуіне қажеттілік тудыру. Осындай жаңа және пайдалы технологияны іс-тәжірибеге енгізбей тұрып, мұғалім өзінің компьютерлік сауаттылығын жетілдіру керек, содан кейін күнделікті сабақта кеңінен қолдана алады. Оқу жүйесінде тиімді технологияның енуі – бүгінгі күннің талабы[5].

Технологияны математика сабақтарында пайдаланған жөн, ол оқушылармен білім беру үдерісінде жеке жұмыс жүргізуге, әртүрлі оқу әдістерін салыстыруға мүмкіндік туғызады. Көркем еңбек сабағында ақпараттық-коммуникативті технологияның әдіс-тәсілдерін, барлық түрін, формасын қажетті жағдайда тиімді пайдалану және жүйелі түрде дұрыс қолдану оқыту сапасын жоғарылатады. Сонымен қоса ақпараттық технологияларға өздері тікелей араласатындықтан қызығушылықтары, белсенділіктері артады, оқушының міндетті деңгейдегі білімді меңгеруіне, оның ынталануына мүмкіндік береді. Сонымен қоса аталған

технология мұғалімнің жүйелі жұмыс істеуіне де мүмкіндік береді. Ақпаратты оқыту технологиясының бүгінгі күні интербелсенді тақта ерекше орын алып отыр. Оқушы интербелсенді тақтамен мен жасанды интеллект программасы жаңа материалдарды арнайы программа мүмкіндігін пайдалана алады. Ондағы мақсат — оқушының өзінше ойлау қабілетін арттыру және интербелсенді тақтамен жұмыс істеуге үйрету. Жаңа технологиялар оқушының шығармашылық белсенділігі мен өзіндік танымдық қызметін ұйымдастырушы бола алады.

Көрем еңбекті оқытудағы негізгі талап – оқушыға қолөнермен жасалатын бұйымдарды жасау жолдары мен тәсілдерін үйрету. Сабақ барысында мұғалім, оқушы және интербелсенді тақта үшеуі қарым-қатынас жүргізеді. Мұнда компьютер ойын үрдістері арқылы қозғау салып, оқушылардың құзыреттілігін дамытуға әсер етеді. Ең алдымен, оқушының ойлау қабілеті мен білімін арттыруға үйретіледі. Сонан соң оқушы кейінгі және бүгінгі өмірді салыстырмалы түрде тани білуге тырысады.

Көркем еңбек сабағында оқушылар өз бетінше жұмыс жасау дағдыларын дамыту, баға жетпес құндылықтардың бірі. Тапсырмаларды аттығуларды өз бетінше орындап, тексеріп, қорытынды жасай білетін тұлға қалыптастыру мақсатында жаңа технологиялар әдістерін кеңінен қолдану қажет деп білемін[6].

Қорыта келгенде ақпаратты-коммуникативті технологияның оқушылар үшін берері мол. Интерактивті тақтаның мүмкіндіктерін, мультимедиалық тақтаны, электронды оқулықтарды және ғаламтор желісі және жасанды интеллектті қолдану барысында оқушылардың сабаққа деген ынтасы, қызығушылықтарының күрт артқандығы байқалады.

Осындай ақпараттық-коммуникативті технологияны әр сабақта қолдану барысында мұғалімнің алдына қойған мақсаты орындалады. Яғни оқушылардың қолмен жасайтын бұйымдарының сапасы артады, сөздік қорларын молаяды, ойын, сөзін тиянақты жеткізуге, жинақы, дұрыс сөйлеуге, берілген сұрақтарға нақты, толық жауап беруге дағдыланады, дарындылық және шығармашылық қабілеттерін шындалады, өркениетті елдермен қарым-қатынаста болуына, жастарымыздың әлемдік деңгейге шығуына ықпал етіледі. Аталған технологияның теориясын жете меңгеріп, іс-тәжірибемде қолдану барысында көптеген жетістіктерге жеттім және қолөнер бұйымдарын жасайтын дарынды талантты оқушыларым көбейді.

Әдебиеттер тізімі

1. Қазақстан Республикасының жалпы білім беретін мектептері педагогтерінің біліктілігін арттыру курстарының бағдарламасы.
2. Мирсеитова С. Сын тұрғысынан ойлау технологиясы – 1998.
3. Бондаревская Е.В. Концепции личностно-ориентированного образования и целостная педагогическая теория. Школа духовности. – 1999. № 5.
4. Кларин М.В. Педагогическая технология в учебном процессе. Анализ зарубежного опыта. - М.: знание 1989.
5. Монахов В.Е. Психолого-педагогические проблема обеспечения компьютерной грамотности учащихся//Вопросы психологии, 1985, №3.
6. Қазақстан Республикасы білім беруді дамытудың 2011-2020 жылдарға арналған мемлекеттік бағдарламасы.

УДК 37.091.3

БЕЛСЕНДІ ОҚЫТУ ӘДІСТЕРІ АРҚЫЛЫ СТУДЕНТТЕРДІҢ СЫН ТҰРҒЫСЫНАН ОЙЛАУЫН ДАМУЫ

Тойганбекова Р. Н.

*Алматы энергетика және электронды технологиялар колледжі
қазақ тілі мен қазақ әдебиеті пән оқытушысы
Алматы қ., Қазақстан*

Аңдатпа. Мақалада «Сын тұрғысынан ойлау» технологиясының тиімділігі, оны қолдану жолдары айтылған. Студенттердің сыни ойлауын қалай дамытуға болатыны жөнінде өз әдістерін ұсынады. Қазақтың ұлы педагогтары Мағжан Жұмабаев пен Ахмет Байтұрсынұлының тұжырымдарын белсенді оқыту әдістеріне сәйкес талдап көрсеткен.

Кілт сөздер: сыни ойлау, Мағжан Жұмабаев, Ахмет Байтұрсынұлы, технология тиімділігі.

Сын тұрғысынан ойлау – Қазақстанның оқу-тәрбие жүйесінің онтайландырудың бір тетігі. «Ойлау туралы ойлану» деп сипатталатын бұл әдіс маңызды мәселелерді талқылау, шешімін табу, өзіндік пікірін, көзқарасын білдіру, жаңа тың идея айтудың маңыздылығын көрсетеді. Яғни сын тұрғысынан ойлау ойды шыңдауға, мәселеге сыни көзбен қарауға, шешім қабылдауға үйретеді. Қытай ойшылы Конфуций «Ең оңайы – еліктеу, ең ащысы – тәжірибе, ең мәртебілісі - ойлау» дегендей, ойлануды бірінші орынға қою керек. Ойлануды дамытуда қажетті әдістерді тәжірибеде қолданып барып, іске асыра аламыз.

Сын тұрғысынан ойлауды тілдік дағдылар арқылы жүзеге асыруға болады. Ол үшін сабақ барысында мынадай мәселелерге назар аудару қажет:

1. Сабақта әр баладан еркін жауап алып, белсенді өткізу;
2. «Менің ойымша» деп жауап беретіндей сұрақ қою;
3. Оқушы жауабын бөлмей, соңына тыңдау;
4. Өз пікірін білдіріп, өз «Менін» қалыптастыру.

Сын тұрғысынан ойлаудың мақсаты: оқушы қандай да болмасын ақпаратты өздігінше игеріп, өз өміріне жарата алатын әмбебап тәсілдерді үйренуі мен білім алуы оқушы тұрғысынан белсенді процесс болуы шарт. Белсенді түрде жұмыс жасай отырып, ол қандай да болмасын білімді игереді. Сын тұрғысынан ойлау әрбір студентті терең ойланып, философиялық тұжырым жасауға бағыттайды. Бұл жайында Ж.Аймауытовтың «Өмірдегі құбылыстарды, нәрселерді, бір тақырыптың, бір пікірдің төңірегіне жинап, қосып, түйдектеп, біріктіріп оқыту қажет» дегені қазіргі білім жүйесінің бағдарламаларының басты мақсатына сәйкес кеп тұрғанын көруге болады. [1] Яғни студент колледж қабырғасынан түлеп ұшқан соң, алған білімін өмірде қолдана алуы қажет деген ағартушы-ғалымның ұсынған әдістемесі қазіргі күннің басты құндылығына айналды. Демек студент алған білімін өмірмен байланыстырып, тәжірибеде қолданып үйренуі тиіс. Өмірмен сабақтастыра отырып, өз ойларын айтып, тұжырым жасап, шешім шығарып үйрену үшін сыни ойлауын жетілдірудің маңызы зор. Себебі студент алған білімін келешекте мамандығына қазық ретінде ұштастырады. Сондықтан да бүгінгі ұстаз алдында тұрған міндет: табысты және тиімді әрекетке дайын, өзінің пікірін білдіруге, өзінің іс-әрекеті мен қоғам алдындағы жауапкершілігін түсінетін, әлеуметтік рөлін сезінетін құзырлы тұлғаны қалыптастыру.

Оқыту жүйесі әдістемеге негізделетіні белгілі. Әдістеменің жаңа технологияларын, замануи түрлерін тиімді қолдана білсек, нәтиже де жақсы болмақ. Студенттердің білімді тез қабылдауына, алған білімін бірден қолдануға бағытталған әдістер күнделікті жүйелі қолданылса, болар да соған қалыптасады, үйренеді. Сын тұрғысынан ойлауды дамытуда белсенді оқыту әдістерін қолдану мақсатқа жетудің басты кілті десек те болады. Интербелсенді оқыту әдістерін пайдалану кезінде

- тиянақты білім;
- қиялдау мен шығармашылық;
- тез тіл табысу;
- белсенді өмірлік көзқарас;
- командалық рух;
- жеке; дербестік құндылық;
- өз пікірін білдіру, еркіндік;
- іс - әрекетке ерекше назар аудару;
- өзара сыйластық дағдылары дамиды. [2, 67-бет] Мысалы сабақтың басында психологиялық ахуал қалыптастыру кезеңінде «Екеуміз ұқсаймыз» тренингін өткізсек, қарама-қарсы тұрған студенттің өзіне ұқсас тұсын іздейді. Осы кезде де сыни ойлауын іске қосады. Яғни екеуінің тек сырт әлпеті, киім киісі, түр-тұлғасы емес, мінез, қоғамдағы орны, өмірлік ұстанымдары деген сияқты жан-жақты қарастырып барып жауап береді. Осыдан соң студенттердің сабаққа қызығушылығын ояту кезінде де ойланатындай сұрақ қою, түрлі әдіс қолдану қажет. Бұрынғы білімдері мен жаңа білімнің арасын байланыстыра отырып, жаңа тақырыпқа тарту маңызды.

Эдвард Глэйзердің «Сын тұрғысынан ойлау» технологиясын айтқанда, Мағжан Жұмабаев: «Болашақ әсерге даярлану болсын. Яғни бір нәрсені күтіп барып жолықтырсаң, сол нәрсеге іскерлік күшті болады. Сондықтан мұғалім балаларға жаңа бір нәрсені білдірмек болғанда, балаларды күткізіп, даярландырып қойсын. Мысалы, сұрауды жалпы класқа берсін. Сонда бар класс құлағын түріп тұрады» деген сөзі еске түседі [3, 29-б] Қандай да бір білім бергенде, оқушының сын тұрғысынан ойланып, өзіндік көзқарасын, пікірін айтуға үйрету маңызды екенін айтқан педагог-ғалым «Антиципация» әдісінде: «Мәтіндегі бірінші сөйлемді оқимыз. Бірінші сөйлемді оқуға байланысты қандай ойлар мен сезімдер пайда болды. Әңгіме не туралы болмақ?» деп сұрақ қою керегін айтады. [4] Яғни бұл - біздің қолданып жүрген «Болжау стратегиясы», «Ой қозғау», «Миға шабуыл» әдістері. Бұл әдістер арқылы ескі мен жаңаны ұштастыра отырып, ойлау қабілетін шыңдайды, танымдық қабілеті артады. Бәсекеге қабілетті маман – креативті ойлай алатын, кез келген тақырыпта өзіндік ой-пікірі қалыптасқан, қандай да бір мәселе болмасын, сыни тұрғыда ойлап, ұтымды шешім шығаратын адам. Сондықтан студенттердің бойына осы аталған қасиеттерді сіңіруде түрлі әдістер қолданамыз. Осы ретт тақырыпты талдағанда, «Балық қаңқасы», «Синквейн», «Автор орындығы», «Ойлаудың алты қалпағы т.с.с. түрлі оқытудың белсенді әдістерінің көмегі көп тиетінін байқап жүрміз.

Қазіргі таңда көп айтылып жүрген «білім алушылардың алған білімдерін күнделікті өмірде қолдану» қағидасы да Ахмет Байтұрсынұлының «Баулу мектебі» атты мақаласында баяндалады: «Өлі оқудан гөрі «төте оқу», беретін білім жылдамырақ, «төте оқудан» гөрі «көрнекі оқу» беретін білім жандырақ, «баулу» беретін білім бәрінен де жандырақ». [5] Ал бұл қандай білім алсаң да, алған біліміңді өмірде, тіршілікте қолдана алу керек деген сөз. Яғни білім алушыны өмірге бейімдеу, белгілі бір әрекетке баулу деген сөз. Өтілген тақырып бойынша берілген ақпараттарды салыстыру, автордың ойын білу, дәлелдер келтіре алу, өз пайымдауына сүйеніп, жағдаяттың маңызын анықтай алуы керек. Оқушы түсіну, қолдану, талдау дағдылары арқылы сыни ойлауы дамиды деген сөзсіз.

Қорыта айтқанда, студенттердің сыни ойлауын дамытудың маңызы зор. Себебі болашақ педагог маманның заман талабына сай жаңа технологияны меңгерген, өзіндік пікірі қалыптасқан, шешім қабылдай алатын маман болып, жұмыс алаңына түскені жөн. Колледж студенттерін интербелсенді әдістерді тиімді қолдануды оқу үдерісінде танып білгені де дұрыс. Ең бастысы оқу үдерісін жаңаша ұйымдастыру, ойлау дағдыларын жетілдіру, өз бетінше білім алу сияқты қабілеттерін дамытуда сыни ойлауды дамытудың нәтиже беретінін білгеніміз абзал.

Пайдаланған әдебиеттер

1. 1. Ж.Аймауытов. Ана тілін қалай оқыту керек?

2. Қазіргі заманғы педагогикалық технологиялар. Ф. Б. Бөрібекова, Н. Ж. Жанатбекова. 2014ж.
3. Мағжан Жұмабаев «Педагогика» кітабы. 2022 жыл.
4. С.Сеңкібаев. М.Жұмабаевтың тәрбиелік идеялары – тәуелсіз ел мектебінің негізі// Ұлт тағылымы.2001 жыл
5. Баулу мектебі. Жаңа мектеп. – 1925, №1

УДК 37.01:37.03

ОҚЫТУ ӘДІСТЕРІН ЖЕТІЛДІРУ ЖӘНЕ ОЛАРДЫ ОҚЫТУ ПРОЦЕСІНДЕ ПАЙДАЛАНА БІЛУДІҢ ТЕОРИЯЛЫҚ НЕГІЗДЕРІ

Туркестанова З.Д.,

магистр, аға оқытушы

Академик Ә.Қуатбеков атындағы Халықтар достығы университеті

Шымкент қ., Қазақстан

Резюме. Теоретические основы совершенствования методов обучения и использования их в учебном процессе

Summary. Theoretical bases of supervision of teaching methods and their use in the learning process.

Оқыту әдісі дидактиканың негізге бір құрамды бөлігі болып табылады. Себебі, оқыту процесі оның мақсаты, мазмұны, әдістері мен ұйымдастыру формаларының біртұтастығы болып табылады.

Әдіс деген сөз гректің «metodos» деген сөзінен шыққан. Метод деген ұғым белгілі ақиқар, шындыққа, мақсатқа жетудің жолдары деген мағынаны білдіреді. Оқыту әдістері туралы әрбір автор өз анықтамасын береді.

Қысқаша психологиялық - педагогикалық сөздік «әдіс» - мақсатқа қол жеткізетін жол, тәсіл, белгілі жолмен тәртіпке салынған іс - әрекет» - деген анықтама береді. Оқыту әдісі - оқушыларға білім беру және оларды дамыту мақсатында мұғаліммен оқушылардың бірлесіп жасайтын қызметі мен қарым - қатынасын тәсіл-амалдары - деген пікірде айтылады.

Оқыту әдістері-оқытушы мен оқушылардың жұмыс істеу әдісі, оның арқасында білім, іскерлік, дағды қалыптасып, оқушылардың дүние танымдылығы мен қабі-леттілігі артады.

Оқыту әдістері - мұғалім мен оқушылардың бірлесе жасайтын әрекеті.

Оқыту әдістері - мұғалім мен оқушылардың өзара әрекетінің барысында білім алу жолдары.

Оқыту әдістері - мұғалім мен оқушылардан әрекетінің негізінде білім, тәрбие және таным процесін жетілдіру.

«Әдіске» қытысты анықтамаларда бәріне ортақ пікір: «белгілі бір мақсатты көздеген мұғалім мен оқушылар өзара қарым - қатынас және іс - әрекет».

Олай болса оқыту әдістері-оқытудың мақсат міндеттеріне сай оның мазмұнын оқушыларға меңгертуде мұғалім мен оқушылардың қолданылатын амал - тәсілдері мен құралдарының жиынтығы болып табылады. Мұғалім оқыту әдістерінің көмегімен оқушыларға білім беріп, олардың тәжірибелік әрекетін ұйымдастыруда өзінің іс-әрекетін оқушылардың таным әрекетіне басшылық етуін байланыстырады.

Мұғалім оқытудың нәтижесін арттыруда оқыту әдістеріне қатысты амал - тәсілдерімен оның құралдарын да пайдаланады [4, 476.].

Оқу құралдарына оқу кітаптары, көрнекі және техникалық құралдар жатады.

1. Оқу кітаптары - оқулықтар, оқу-әдістемелік кітаптар, анықтамалар, сөздіктер, есептер жинағы т.б.

2. Көрнекі құралдар-кестелер,сызбалар, чертеждар, сүреттер, фотосүреттер, альбомдар тарихи, экономикалық - географиялық карталар т. б.

3. Техникалық құралдар - ұнтаспа, телеарна, бейнетаспа, компьютер т. б.

Ғылыми педагогикалық әдебиеттерді топтастырудың жиырмадан астам түрі бар екен.

1. Оқушылардың таным белсенділігіне қарай (М. Н. Скаткин, И. Я. Лернер):

- түсіндірмелі хабарлау әдісі;
- репродуктивтік әдіс;
- проблемалық баяндау әдістері;
- эвристикалық әдіс;

2. Оқытудың мақсаттары мен құралдарына қарай (М. А. Данилов, Б. П. Есипов, Т. А. Ильина) :

- жаңа білім беру әдісі;
- біліктер мен дағдыларды қалыптастыру әдісі;
- Техникалық құралдар мен жұмыс істеу әдісі;
- Өзіндік жұмыс істеу әдісі;
- білімді тексеру әдісі;
- проблемалық, программаланған оқыту әдісі;

3. Тұтас педагогикалық әрекеттің тәсілдеріне қарай (Ю. К. Бабанский):

- оқу танымдық әрекеттерді ұйымдастыру;
- оқуға ынталандыру;
- оқытудағы бақылау және өзін - өзі бақылау әдістері.

4. Әдістің логикалық және психологиялық сипатына қарай (Р. Г. Лембарг):

- ауызша баяндау әдісі;
- есеп шығару әдісі;
- өнер құралдарын пайдалану әдісі.

5. Мұғалім мен оқушылардың ерекшеліктеріне қарай (В. Оконь):

- жаңа білімді игеру әдісі;
- өзіндік білім әдісі;
- проблемалық әдісі; практикалық әдісі;
- көркем әдебиет пен өнер құралдарын пайдалану әдісі.

Солардың ішінде ең көп тарағаны - білім берудің көздеріне сәйкес (И.Т. Огородников, С. И. Перовский, Е. Я. Голанд):

- сөздік және баяндау әдісі;
- көрнекілік әдістер;
- тәжірибелік әдістер.

Бұл әдістің ерекшелігі: егер мұғалім оқу материалын ауызша баяндаса, онда білім алу көзі мұғалімнің сөзі болып табылады немесе мұғалім оқушыларға білім беруде көрнекіліктерді қолданса, онда білім алу көзі көрнекіліктер болып есептеледі т.с.с [5, 386.].

Білімді меңгеру қандай жолдармен немесе тәсілдермен іске асса да, оқыту әдістерін таңдау негізінен, білім берудің мазмұны сияқты, оқытудың жалпы мақсат-тары және міндеттеріне сәйкес анықталады.

Оқу процесінде білім берудің көздеріне қарай қолданылатын әдістер:

Сөздік әдістер: түсіндіру, әңгіме, әңгімелесу, лекция кітаппен жұмыс.

Көрнекі әдістер: иллюстрация және демонстрация.

Тәжірибелік әдістер: лабораториялық, практикалық, графикалық, әртүрлі жаттығу жұмыстары.

Оқыту процесінде ең көп тараған дәстүрлі әдіс - сөздік немесе мұғалімнің ауызша баяндау әдісі. Бұл әдіс оқыту процесінде басқа әдістерге қарағанда жетекші роль атқарады. В.А.

Схомленский: «Сөз - ең маңызды педагогикалық құрал оны еш нәрсемен ауыстыра алмайсың...» - деген. Мұғалімнің сөзі әсерлі, тартымды, сенімді, сондай-ақ дауыс ырғағы еп оның маңызына ерекше назар аударады.

Түсіндіру - оқу материалын мұғалімнің логикалық тұрғыдан дәйекті де сын-дарлы баяндаулы. Оның себебі, түрлі заңдылықтар мен ережелерді түсіндіру белгілі дәрежеде логикалық жүйелілікті қажет етеді.

Түсіндіру әдісінің мақсаты: заттардың елеуі белгілерін ашып көрсету. Фактілер мен құбылыстарды талқылау. Сондықтан мұғалімнің оқу материалын түсіндіру-уінде әрқашанда пайымдау, қорыту, дәлелдеу көп болады.

Түсіндіру әдісінің ең маңызды мәселелері - оқушылардың алдына жаңа мәселені айқын, ашық етіп қойып, оқу материалын тыңғылықты баяндап шығу. Түсіндіру әдісінің табысты болуы мұғалімнің нақтылы деректерді қаншама сәтті қолдана білгендігіне де байланысты.

Түсіндіру әрқашанда заттар мен фактілердің, құбылыстардың мәнін ашу, қағидаларды түсіндіру, осылардың негізінде оқушыларға жаңа білімді баяндауда оны терең және түсінікті ұғынуларына мүмкіндік туғызыды. Бірақ ол оқушылардың жас ерекшеліктеріне, сынып және пән ерекшеліктеріне қарай өзгеріп отырады.

Әңгіме - мұғалімнің сабақ барысында оқушылармен араласуының неғұрлым қолайлы тәсілі болып табылады. Сөйтіп, оқушыларға жаңа білімді түсіндірудің неғұрлым қарапайым және түсінікті түрі.

Әңгіме барысында мұғалім құбылыстарды бірізділікпен көркем сүреттей отыра, өз сөзін әртүрлі көркем шығармалар мен көрнекі құралдарды қолдану арқылы жалғастырып отырады. Оқытуды бұлай ұйымдастыру оқушылардың фактілермен құбылыстарды жақсы оүсініп, ұғынуына көмектеседі.

Бұл әдісті қолдану барысында мұғаліммен оқушылар арасында диалог пайда болады. Әңгіме оқытудың түрлі міндеттерін орындауға бағытталады: жаңа білімді хабарлау, оны бекіту мақсатында қолданылатын әңгіме; өткен материалды жаңамен байланыстыру, өткенді қайталау, оны тексеру және бағалау үшін қолданылатын әңгіме. Әңгіме әдісі көбінесе бастауыш немесе орта буын сыныптарда кеңінен қолданылады. Мұғалімнің сабақта әңгіме әдісін қолдану ұзақтығы, берілетін оқу материалының сипатына байланысты болып келеді.

Әңгімелесу - мұғалім мен оқушылар арасында жаңа білімдерді хабарлау, пысықтау, қорытындылауды дұрыс ұйымдастырылған сұрақ -жауап тәсілінде қолданылады. Сондықтан әңгімелесу оқытудың аса күлделі әдісі болып есеп-телінеді. Бұл әдісті нәтижелі пайдалану мұғалімдер тарапынан өте мұқият дайындықты талап етеді.

Дәрісбаян - сөзге негізделген оқыту әдісі ретінде ол өзінің құрылымы, баяндалып оқу материалының дәлдігі және сабақтың өн бойында тыңдаушылардың ойлау қабілетін белсенді өтуі жағынан басқа әдістерге қарағанда өзіндік ерекшеліктері бар. Дәрісбаян әдетте жоғары сынып оқушылары арасында көп қолданылатын әдістің бірі. Дәрісбаян барысында оқушылар жаңа оқу материалын тыңдайды, қабылдайды, ұғынады, мұғалім өзіне зейін қойып тыңдайды, мазмұнын қадағалап отырады. Дәрісбаянның басқа уызша баяндау әдістерінен тағы бір ерекшелігі, мұғалімнен жаңа білімді баяндамас бұрын оқушыларға жоспарымен, қажетті әдебиеттер тізімімен таныстыруын қажет етеді. Оқушылардың лекция жоспарымен алдын - ала танысуы, оның мазмұнын баяндауда мұғалімнің ойынжақсы ұғынуға көмектеседі.

Ол үшін лекция мақсатының идеялық бағыты, оның натыйылығы берілетін білімнің оқушыларға түсінікті болуы.

Оқулықпен және кітаппен жұмыс істеу әдісі - оқушылардың өздігінен жаңа білімдерді қабылдау, сыныпта алған білімдерін бекіту, біліктілік пен дағдықалыптаструда тиімді әдіс болып табылады.

Сондықтан оқушының кітаппен өз бетінше нәтижелі жұмыс істеуін, оның саналы көз қарасын және өзіне-өзі бақылауды үйрету, ұйымдастырып отыра мұғалім тарапынан жауапкершілікпен көңіл аударып отырады қажет етеді.

Көрнекілік әдістер оқу материалын өз көзі мен көріп, нақтылы түсінулеріне мүмкіндік береді.

Бұған демонстрация, иллюстрация және бақылау жұмыстары жатады.

Демонстрация (көрсету) оқушыларды құбылыстар, процестер және заттардың нысанасымен табиғи жағдайда таныстыру барысында қолданылады. Әдістің бұл түрі оқылып отырған құбылыстың қозғалысын анықтау, заттың ішкі құрылысы және сыртқы көрінісімен немесе бірінғай заттардың орналасу жағдайымен таныстыруды көздейді.

Табиғи нысананы негізінен сыртқы көрінісінен басталады (көлемі, түсі формасы, өзара байланысы т. б.). келесі кезекте ішкі құрылысы немесе жекелеген құрамы бөлініп көрсетіледі. Заттың үлгісі және коркем туындылар оқушылар тарапынан біртұтастық жағдайында қабылданады.

Демонстрациялау көбінесе оқушылардың практикалық оқу әрекетімен үштаса жүргізіледі. Приборлар мен нысандарды демонстрациялау нәтижесінің табысы болуы бірнеше жағдайға байланысты болады:

Оқушыларды құбылыстарды, процестерді және нысандарды өздері белсенділік танытып оқып үйренсе, шын мәнісінде бұл әдіс нәтижелі болмақ. Олар тарапынан мұндай қарым - қатынас оқыту проблемалық және ізденушілік жағдайға итер-мелейді. Сабақ барысында оқытудың демонстрациялау әдістерін қолдануда оқу киносы, диапозитив, диафильм, магнитофон, радио, ұнтаспа, киноскоп, эпидиоскоп, телидидар, видеофильм секілді техника құралдары көптеп пайдаланылады.

Заттар мен құбылыстарды, кейбір жағдайда қажеттігіне сай табиғи ортада көрсетуге болады (Мысалы, табиғат оның құбылыстары, жан -жануарлар, өсім-діктер, ауылшаруашылығы, техникалары, өндіріс құралдары т.б.).

Иллюстрация - демонстрация әдісімен тығыз байланыста болады. Бұл әдісті иллюстративті құралдарды (плакаттар, картиналар, суреттер, чертеждер, портрет-тер, картограммалар, модельдер) көрсетуде қолданылады.

Иллюстрация әдісінің нәтижелі болуы, негізінен оның қолдану тәсілдерін мұғалімнің меңгеруіне байланысты болып келеді. Соның негізінде оқушылармен мұғалімне оқу материалын табысты меңгеруге айтарлықтай көмек бере отыра, ғылыми ұғымдарды жеңіл меңгеруге септігін тигізеді.

Бақылау әдістерін қолданудың тиімділігі мынандай тәсілдерді қолдана білуге байланысты: - байқаудың мақсатын анықтау;

- қабылдайтын нәрселердің мөлшерін белгілеу, салыстыру арқылы олардың көптеген белгілерінің ішінен ең негізгі, бастыларын ажырату;
- оларды топтастырып, қорытындылар мен тұжырымдар жасау.

Байқайтын нәрселердің, бейнелердің ерекшеліктеріне байланысты бақылау әдісінің негізгі түрлері:

- демонстрациялық бақылау;
- экскурсиялық бақылау;
- лабораториялық бақылау;
- техникалық бақылау;
- оқушылардың өздігінен дербес бақылау;

оқушылардың ойлау қабілетін дамытудың күшті құралы - бақылау. К. Д. Ушинский «Бақылау - логикалық ойлаудың негізі», - деп жай айтпаған. Ұлы педагог логикалық ойлауға үйрену үшін, ең алдымен, балаларды жан -жақты бақылауға үйрету керектігінде ескертеді [9, 396.].

ПАЙДАЛАНЫЛҒАН ӘДЕБИЕТТЕР ТІЗІМІ

- 1 Жарыкбаев Қ. Қалиев Р. Қазақ тәлім-тәрбиесі. –Алматы 1995ж. 25б.
- 2 Бөлеев Қ. Болашақ мұғалімдерді оқушыларға ұлттық тәрбие беруге кәсіби дайындау. -Алматы: Нұрлы әлем. -2004ж. 41б.
- 3 Бұзаубакова К.Ж. Мектеп кеші көңілді. – Алматы 2004ж. 37б.
- 4 Бұзаубакова К.Ж. Ойлайық та ойнайық. – Алматы 2004ж. 47б.

- 5 Дьяченко В.К. Новая педагогическая технология учебно-воспитательного процесса. -Усть-Каменогорск. 1992г. 38с.
- 6 Монахов В.М. Технологические основы проектирования и конструирования учебного процесса. -Волгоград: Перемена. -1995г. 53с.
- 7 Бұзаубақова К.Ж. Жаңа педагогикалық технология. Алматы 2004ж.

UDC 372.881.111.1

COMMUNICATIVE APPROACH: WHY IT'S IMPORTANT TO DEVELOP SPEAKING SKILLS FROM AN EARLY AGE

*Turabay G.,
Petrenko A.,
Zhanshat B.*

*Lecturer at the Zhetysu University named after I. Zhansugurov
Taldykorgan, Kazakhstan
TGK_96@inbox.ru*

Annotation. This article describes the importance of speech development from an early age. In order to teach English to students at school, students must be able to properly tune their speech. This article describes several options for how to teach speech development. The sources in the article will also help you find additional options for speech development in students. This article contains works by authors from Yuri Babansky, Isaac Lerner and M.E.S. Elizabeth.

Keywords: role-play, authentic language use, communication over perfection, debates, “listen and respond” game, pronunciation and intonation, cultural awareness, global citizenship, project-based learning, active language use.

Аннотация. В этой статье описана важность развития речи с раннего возраста. Для преподавания английского языка ученикам в школе, ученики должны уметь правильно настраивать свою речь. В этой статье описаны несколько вариантов того как можно научить развивать речь. Источники в статье так же помогут вам найти дополнительные варианты развития речи у учеников. В данной статье работы от авторов от Юрий Бабанский, Исак Лернер и М.Е.С. Елизавета.

Ключевые слова: Ролевая игра, действительный (аутентичный), использование языка, совершенствование коммуникации, игра “слушай и отвечай”, произношение и интонация, культурная осведомленность, глобальное гражданство, проектное обучение, активное использование языка.

In an increasingly globalized world, English has emerged as the international language of communication. Mastering English is not only important for academic and professional success but also for personal growth and participation in global discourse. Among the various methods of teaching English, the *Communicative Approach* stands out for its emphasis on real-world communication and interaction. Unlike traditional methods that prioritize grammar and writing, the Communicative Approach focuses on developing students' speaking and listening skills, placing communication at the center of language learning.

In this extended discussion, we will explore why it is important to develop speaking skills from an early age and how the Communicative Approach plays a pivotal role in achieving this. We will also provide practical examples of how this method can be implemented in the classroom and why it leads to long-term language acquisition success.

As Yuri Babansky said “a method of orderly, interconnected activity of a teacher and students,

an activity aimed at solving the problems of education, upbringing and development in the learning process” [1].

And as Isaac Lerner said “The teaching method is a system of consistent actions of the teacher, organizing the cognitive and practical activity of the student, steadily leading to the assimilation of the educational content, that is, to the achievement of the learning goals.”

Philosophers have always sought and practiced the most effective teaching methods. For example, Socrates became the founder of the heuristic method, in which the teacher does not simply impart knowledge to the student, but with the help of a specially constructed conversation helps him find it independently. And the French humanist Michel Montaigne in the 16th century promoted individualization of learning, encouraged curiosity and independent study of natural phenomena.

Also there’s example of books about methods of teaching English language for schools by M.E.S. Elizabeth [2]. About methods...

1. Building Confidence in Communication

One of the most significant advantages of developing speaking skills early is the confidence it builds in young learners. Language acquisition, especially when it involves speaking, can be intimidating for students. Many learners fear making mistakes and being corrected in front of their peers, which can hinder their willingness to participate in conversations. The Communicative Approach, however, creates a supportive environment where making mistakes is viewed as a natural part of learning rather than something to be feared.

Example: Consider a classroom activity where students participate in role-plays that simulate real-life scenarios. For instance, a teacher might ask students to pretend they are in a restaurant, with one group acting as customers and the other as waiters. By practicing ordering food, asking questions, and responding to requests, students are encouraged to use language naturally, without focusing on every grammatical detail. Over time, these low-pressure, interactive activities help students gain the confidence they need to communicate more freely and effectively.

When students begin to speak early, they become less self-conscious about their language use. The more they practice in a communicative environment, the more comfortable they become with speaking in public, whether in casual or formal situations. This confidence spills over into their future language use, as they are more likely to engage in conversations outside the classroom, such as speaking to native speakers or participating in group discussions. Also there is information about importance of it in these articles [3,4,5].

2. Developing Fluency and Natural Language Use

Fluency is one of the primary goals of language learning, and it involves the ability to speak smoothly and without hesitation. The earlier students begin to practice speaking, the more likely they are to develop fluency. The Communicative Approach is particularly effective in promoting fluency because it emphasizes authentic language use. Instead of drilling students on isolated vocabulary or grammatical rules, teachers encourage learners to use the language in realistic and meaningful contexts.

Example: A common classroom activity under the Communicative Approach is group discussions. In one such activity, students could be asked to discuss a current event or a topic of interest, such as climate change or their favorite hobbies. These discussions force students to think on their feet, use relevant vocabulary, and structure their thoughts in real-time. By frequently engaging in such communicative tasks, learners develop the ability to speak more fluidly, responding to questions and contributing to conversations without pausing excessively to search for words or correct their grammar.

In contrast to traditional methods, where the emphasis is on grammatical accuracy, the Communicative Approach values communication over perfection. This means students are encouraged to speak as naturally as possible, even if their speech contains errors. Over time, as they become more comfortable with the language, these errors diminish, and their speech becomes more accurate while retaining its fluency.

3. Encouraging Critical Thinking and Problem-Solving

Developing speaking skills from an early age also encourages critical thinking and problem-

solving abilities. In real-life conversations, speakers must process information quickly, think critically, and respond appropriately. The Communicative Approach incorporates activities that require students to engage in problem-solving while communicating in English, thus developing both language proficiency and cognitive skills.

Example: A good example of this in action is debates. Teachers can organize classroom debates where students are divided into groups, each representing a different viewpoint on a topic. For instance, one group might argue in favor of banning plastic bags, while the other argues against it. In these debates, students must not only express their opinions but also support them with logical reasoning and respond to opposing arguments. This helps them to develop critical thinking skills while also practicing their speaking abilities in a structured, yet dynamic environment.

Debates and other problem-solving activities challenge students to think creatively and use language strategically. These activities mirror real-life conversations where individuals must adapt their speech based on the situation, make persuasive arguments, and collaborate with others. Such skills are valuable not only in language acquisition but also in broader educational and professional contexts.

4. *Strengthening Listening Skills and Pronunciation*

Speaking and listening skills are closely intertwined, and the development of one often supports the other. The Communicative Approach emphasizes interactive speaking activities, which inherently require students to listen carefully to their peers. In real-life conversations, understanding what is being said is just as important as formulating a response. By engaging in communicative exercises from an early age, students naturally develop stronger listening skills.

Example: Consider an activity such as a “listen and respond” game. In this exercise, one student describes an image or a scenario while the other students must listen carefully and respond with appropriate questions or comments. For example, a student might describe a day at the beach, and the listeners would need to ask clarifying questions such as, “What did you do first?” or “How was the weather?” This encourages active listening and also promotes the natural flow of conversation.

In addition to strengthening listening skills, speaking activities help improve pronunciation and intonation. Regular practice with speaking allows students to hear and replicate the correct sounds of the language. Teachers can focus on specific pronunciation challenges during communicative activities by modeling correct sounds and providing feedback. For instance, if students struggle with certain vowel sounds or the rhythm of English sentences, the teacher can use games or songs that emphasize these aspects.

5. *Promoting Cultural Awareness and Social Interaction*

Learning a language is not just about memorizing words and grammar; it also involves understanding the cultural contexts in which the language is used. The Communicative Approach naturally lends itself to promoting cultural awareness, as many speaking activities are based on real-life situations and global topics. Introducing students to different cultural practices and norms through language learning helps them to become more empathetic and better prepared for cross-cultural communication.

Example: A practical way to integrate cultural learning into the classroom is through “cultural exchange” projects. For example, students might be paired with students from another country via online platforms for video conversations. In these exchanges, students can ask questions about each other's cultures, customs, and daily lives. Such activities not only give students a chance to practice their English speaking skills but also expose them to different perspectives and ways of life.

This exposure to different cultures through language learning fosters global citizenship. As students become more aware of cultural differences, they also become more respectful and open-minded, which are essential traits for effective communication in a globalized world. The earlier students begin to develop these skills, the better equipped they will be to navigate diverse social and professional environments.

6. *Supporting Long-Term Language Retention*

Another key benefit of focusing on speaking skills from an early age is that it promotes long-

term retention of the language. Language acquisition is most effective when learners actively use the language rather than simply memorizing rules and vocabulary. Speaking activities engage students in a dynamic learning process that reinforces the language in a meaningful way.

Example: One effective technique for ensuring long-term retention is the use of project-based learning. In a project-based learning scenario, students might be tasked with creating a presentation on a topic of their choice, such as a historical event, a scientific concept, or even a personal hobby. As they research, collaborate, and present their findings in English, they are actively using the language in a context that matters to them. This not only strengthens their speaking skills but also ensures that the vocabulary and structures they learn are retained because they are linked to a meaningful task.

Unlike passive learning methods, where information is often forgotten after a test or quiz, active language use through speaking helps students solidify their knowledge and skills. The brain is more likely to retain information that has been used in practical, real-life situations, which is why communicative activities are so effective.

The Communicative Approach to language teaching offers a powerful framework for developing speaking skills, which are essential for success in the modern world. By focusing on communication from an early age, students gain confidence, improve fluency, develop critical thinking skills, enhance their listening and pronunciation, and build cultural awareness. Moreover, early speaking practice supports long-term language retention, making it a crucial component of any effective English language program. By incorporating interactive, meaningful, and culturally relevant speaking activities into the curriculum, teachers can empower students to become confident, fluent, and globally aware communicators.

References

1. <https://skillbox.ru/media/education/kakie-byvayut-metody-obucheniya-ot-klassicheskikh-do-sovremennykh/>
2. M.E.S. Elizabeth, Digumarti Bhaskara Rao (2004) “Methods of Teacheng English” https://books.google.kz/books?id=aA4yxDIh_wEC&printsec=frontcover&dq=books+about+methods+of+teaching+of+english+language&hl=ru&newbks=1&newbks_redir=0&source=gb_mobile_search&ovdme=1&sa=X&redir_esc=y
3. Е.В. Архипова (2020) “Основы методики развития речи учащихся” <https://www.henryharvin.com/blog/different-methods-of-teaching-the-english-language/>
4. https://books.google.com/books?id=XFLPDwAAQBAJ&printsec=frontcover&dq=%D0%B2%D0%B0%D0%B6%D0%BD%D0%BE%D1%81%D1%82%D1%8C+%D1%80%D0%B0%D0%B7%D0%B2%D0%B8%D1%82%D0%B8%D1%8F+%D1%80%D0%B5%D1%87%D0%B8+%D0%B4%D0%BB%D1%8F+%D0%B0%D0%BD%D0%B3%D0%BB%D0%B8%D0%B9%D1%81%D0%BA%D0%BE%D0%B3%D0%BE+%D1%8F%D0%B7%D1%8B%D0%BA%D0%B0&hl=ru&newbks=1&newbks_redir=0&source=gb_mobile_search&ovdme=1&sa=X&ved=2ahUKEwi_hsueOCIAxVZFxAIHQoeNwcQ6AF6BAgJEAM
5. <https://www.henryharvin.com/blog/different-methods-of-teaching-the-english-language/>

УДК 37.01:796

РОЛЬ ФИЗИЧЕСКОЙ КУЛЬТУРЫ В РУССКОМ ЯЗЫКЕ И ЛИТЕРАТУРЕ

Тюмбаев Б. Ш.

Учитель физической культуры и спорт

Колледж «Отырар»

t.bekzat_88@mail.ru

Байхарашева Г. Б.

Магистр, старший преподаватель

Университет Дружбы народов академика А.Куатбекова

mira_bay89@mail.ru

Аннотация. В данной статье рассматривается роль физической культуры в русском языке и литературе.

Общее познание о дисциплине физическая культура начинается всегда с теоретического материала: инструктажи, техника безопасности, а все это - правильно подобранные слова, которые помогают установить связь между учителем и учениками на первых занятиях.

Хоть физическая культура и практический предмет, но она учит дисциплине, учит порядку, несомненно, это поможет в организации теоретического занятия. За последние годы произошло значительное ухудшение здоровья школьников, поэтому формирование ЗОЖ на уроках русского языка и литературы - важный момент в условиях современной жизни. Во все времена стране нужно было здоровое молодое поколение. Выпустить здорового ребенка из школы - важная задача всех образовательных учреждений. Поскольку в школе ребята проводят большую часть своего времени, необходимо, чтобы содержание урока, формы организации учебной и внеурочной деятельности являлись бы источником информации о здоровье, здоровом образе жизни.

Для реализации этой задачи педагогам следует выбирать те образовательные технологии, которые адекватны возрасту, устраняющие перегрузки и сохраняющие здоровье наших детей.

Преподаватель считает, что физкультурно-спортивная жизнь поэтов интересна для школьников, студентов. Она помогает многое понять, как в судьбе, так и в личности автора, а главное, стать примером для самих учащихся. Жизнь – это всегда борьба за что-нибудь, а для многих и за здоровье. А сильная личность всегда станет победителем. Важно, чтобы ученики, студенты это осознали.

Ключевые слова: физическая культура, спорт, здоровый образ жизни, традиции, литературные образы, культура тела, движение, физическое воспитание, философия спорта, русская литература.

Андатпа. Меншік, физикалық мәдениеттің орыс тілінде және әдебиетінде рөлі қарастырылады.

Физикалық мәдениет пәні туралы жалпы түсінік әрқашан теориялық материалдан басталады: нұсқаулар, қауіпсіздік техникасы, ал бұлардың бәрі – мұғалім мен оқушылар арасындағы байланысты орнатуға көмектесетін дұрыс таңдалған сөздер.

Физикалық мәдениет практикалық пән болғанымен, ол тәртіпке, жүйеге үйретеді, бұл теориялық сабақтарды ұйымдастыруда пайдалы болады. Соңғы жылдары мектеп оқушыларының денсаулығының елеулі нашарлауы байқалады, сондықтан орыс тілі мен әдебиет сабақтарында салауатты өмір салтын қалыптастыру – қазіргі өмір жағдайында маңызды мәселе. Барлық уақытта елге дені сау жастар қажет болды. Мектептен дені сау баланы шығару – барлық білім беру мекемелерінің маңызды міндеті. Мектепте балалар көп

уақыт өткізетіндіктен, сабақтың мазмұны, оқу мен тәрбиенің ұйымдастыру формалары денсаулық, салауатты өмір салты туралы ақпарат көзі болуы керек.

Бұл міндетті жүзеге асыру үшін педагогтарға жас ерекшелігіне сәйкес, артық жүктемелерді жоюға және балаларымыздың денсаулығын сақтауға мүмкіндік беретін білім беру технологияларын таңдауы қажет.

Мұғалімнің пікірінше, ақындардың спорттық өмірі оқушылар мен студенттер үшін қызықты. Ол автордың тағдырында және тұлғасында көп нәрсені түсінуге көмектеседі, ең бастысы, өз оқушылары үшін үлгі болады. Өмір – әрқашан не үшін болса да күрес, ал көптеген адамдар үшін бұл денсаулық үшін күрес. Ал күшті тұлға әрдайым жеңімпаз болады. Оқушылар мен студенттердің бұл туралы түсінуі маңызды.

Түйінді сөздер: дене тәрбиесі, спорт, сау өмір салты, дәстүрлер, әдеби бейнелер, тән мәдениеті, қозғалыс, дене тәрбиесі, спорт философиясы, орыс әдебиеті

Annotation. The article discusses the role of physical culture in the Russian language and literature.

General knowledge of the discipline of physical culture always begins with theoretical material: instructions, safety techniques—these are all well-chosen words that help establish a connection between the teacher and students during the first classes.

Although physical culture is a practical subject, it teaches discipline and order, which undoubtedly aids in organizing theoretical lessons. In recent years, there has been a significant decline in the health of schoolchildren, making the formation of a healthy lifestyle (ZOH) in Russian language and literature classes an important aspect of modern life. Throughout history, the country has needed a healthy young generation. It is crucial for educational institutions to ensure that every child leaves school in good health. Since students spend a large part of their time at school, it is essential that lesson content and forms of organizing both academic and extracurricular activities serve as sources of information about health and a healthy lifestyle.

To achieve this goal, educators should choose educational technologies that are appropriate for students' ages, minimize overload, and preserve the health of our children.

The teacher believes that the sports lives of poets are interesting for schoolchildren and students. They help to understand a lot about both the fate and the personality of the author, and most importantly, they can serve as examples for the students themselves. Life is always a struggle for something, often for health. A strong personality will always emerge as a winner. It is important for students to realize this.

Keywords: physical culture, sport, healthy lifestyle, traditions, literary images, body culture, movement, physical education, philosophy of sport, Russian literature.

Русский язык и физическая культура две абсолютно несопоставимые дисциплины. Казалось бы, как они могут быть связаны? А ещё более, как одно может помочь другому? Все мы прекрасно знаем, что всё в природе взаимосвязано. И два, казалось бы, разных предмета не исключение.

Общее познание о дисциплине физическая культура начинается всегда с теоретического материала: инструктажи, техника безопасности, а все это - правильно подобранные слова, которые помогают установить связь между учителем и учениками на первых занятиях.

В преподавании физической культуры нельзя быть многословным. Все команды отдаются кратко, четко и доступно для обучающихся. В момент отдачи команды необходимо быстро подобрать слова, которые установят понимание между педагогом и обучающимися. Если же оказаться многословным в своей работе, то никакого понимания и не возникнет.

Казалось бы, что это слишком маленький аргумент в поддержку связи двух предметов. Но не будем торопиться.

Имея опыт в должности преподавателя русского языка и литературы, а так же преподавателя физической культуры, можно сказать, что не только русский язык может помочь на физкультуре. Есть и обратная связь этих предметов. Хоть физическая культура и

практический предмет, но она учит дисциплине, учит порядку, несомненно это поможет в организации теоретического занятия! Более того, сидеть на уроке/паре не только утомляет, но и, в целом, ухудшает здоровье. И тут же на помощь приходит опыт из физической культуры, у ребят появились первые признаки утомления, значит нужно их взбодрить, провести физкультминутку. Многие преподаватели не задумываются не то что о пользе физкультминуток, но и о большой нагрузке на организм ребёнка, когда он сидит 45-90 минут без движения. А если он сидит так, как ему хочется, то всё усугубляется ещё больше.

Важно помнить слова, что все, что мы делаем - не во вред чему-либо, а в нашем случае не во вред здоровью ребёнка!

Из всего вышесказанного действительно можно увидеть взаимосвязь и взаимовыручку русского языка и физической культуры.

Несомненно, слова и ход занятия очень важны для дальнейшей установки связи учитель-ученик, но куда важнее правильные действия со стороны учителя/преподавателя, ведь если на каждом занятии на протяжении 9/11 лет уделять физкультминуткам 2-3 минуты, наши дети могут быть более здоровыми!

За последние годы произошло значительное ухудшение здоровья школьников, поэтому формирование ЗОЖ на уроках русского языка и литературы - важный момент в условиях современной жизни. Во все времена стране нужно было здоровое молодое поколение.

Выпустить здорового ребенка из школы - важная задача всех образовательных учреждений. Поскольку в школе ребята проводят большую часть своего времени, необходимо, чтобы содержание урока, формы организации учебной и внеурочной деятельности являлись бы источником информации о здоровье, здоровом образе жизни.

Для реализации этой задачи педагогам следует выбирать те образовательные технологии, которые адекватны возрасту, устраняющие перегрузки и сохраняющие здоровье наших детей.

Урок - это основная единица образовательного процесса. Популяризация идеи здорового образа жизни должна проводиться не только на уроках физической культуры, ОБЖ, биологии, но и на уроках русского языка и литературы. В наше время накоплено большое количество информации по сохранению и укреплению здоровья человека, поэтому, исходя из требований современности, учитель-словесник должен использовать такую информацию на своих уроках как можно чаще.

Помимо того, что на уроках русского языка проводятся различные виды диктантов по темам: «Грипп и его профилактика», «Простудные заболевания» и т.д., необходимо, по возможности, при изучении какого-либо материала использовать тексты, несущие в себе идеи здорового образа жизни. Важно формировать у каждого обучающегося ответственность за свое здоровье, учителю очень важно соблюдать гигиенические условия во время занятий (проветривание), менять виды учебной деятельности на уроках, следить за правильной осанкой, вводить элементы игры, физкультминутки.

Школьной программой предусмотрено выполнение творческих работ на спортивную тему (словарная работа, репортаж, описание репродукций и др.)

- Яблонская «Утро»
- Григорьев «Вратарь»
- Дейнеке «Баскетбол»
- Финогенова «Каток для начинающих»

Учащиеся 10-11 кл. пишут сочинения- рассуждения на такие, к примеру, темы

- «Здоровым быть модно», «Чтобы я рассказал другу о ЗОЖ», « Курить-здоровью вредить»,

« Что мы знаем о табаке», «Что такое артериальное давление?» и др.

Я считаю, когда учащиеся проведут такую творческую работу, сделают самостоятельно выводы, это не пройдет бесследно.

На своих уроках я пытаюсь донести до учащихся, что только ЗОЖ делает жизнь человека полноценной.

Вот материал, на котором можно пропагандировать здоровый образ жизни на уроках литературы.

Пропаганда здорового образа жизни при изучении биографии писателей (поэтов)

Древнегреческий государственный деятель Апатий Клавдий писал: «Каждый кузнец собственного здоровья». Действительно, если человек дышит чистым воздухом, правильно организует свой труд, занимается спортом, правильно питается, если у него нет вредных привычек, то, мы думаем, такого человека можно назвать кузнецом собственного здоровья. Каждый из нас ещё и сам себе доктор. Мы знаем о себе всё: сколько часов сна делает нас бодрыми, какую пищу не принимает наш организм, какие привычки губят наше здоровье. Быть здоровым – это прежде всего любить себя и разумно к себе относиться. На своих уроках мы пытаемся донести до учащихся, что только здоровый образ жизни делает существование человека полноценным. А доказываем мы это при изучении биографий писателей и поэтов.

Физическая культура, спорт в жизни писателей и поэтов – довольно любопытная тема. И не надо эту сторону жизни великих обходить стороной.

Так, на уроках литературы по изучению биографии Михаила Юрьевича Лермонтова сообщаем, что Михаил рос слабым, болезненным мальчиком. Чтобы поправить здоровье внука, бабушка часто возила его на Кавказ к минеральным водам. Но не только целебный воздух Кавказа и лечебные воды помогли мальчику превратиться в крепкого юношу, сильного душой и телом. Этому способствовала и задорная, яркая жизнь в Тарханах. Закончив повседневные дела, выходили селяне, если позволяла погода, на улицу. Всюду царило оживление, особенно среди детей и молодёжи. Многолюдие служило главным стимулом для возникновения массовых подвижных игр.

Дети играли в жмурки (или слепни, как говорили в Тарханах). Одному завязывали глаза полотенцем или платком и кричали: «Тарас- Тарас, ищи три года нас». Он, разведя руки в стороны, ловил остальных. Кого поймает или коснётся рукой, тот становится очередным слепнём. Нужно было изловчиться и увернуться от объятий слепня, неслышно поднырнуть под его растопыренные руки или замереть и не дышать, в напряжении удержаться на месте и не выдать себя. Эту игру очень любил Михаил Лермонтов. Распространённой детской игрой были прятки, или хоронушки (от слова «хорониться», т.е. прятаться). С весны до осеннего ненастья, нередко даже по морозу бегали часами вперегонки мальчишки и девчонки, а среди них будущий великий поэт России. Надоедят прятки – примутся ребята за другие игры, где можно вдоволь порезвиться, показать свою ловкость и выносливость. Самыми любимыми у мальчишек были *чиж* и *шарок*. Обе эти игры, кроме подвижности и расторопности, требовали меткости и натренированности руки, силы и выносливости. Например, надо было палкой попасть в шар, вырезанный из липы диаметром 10 сантиметров. Ставили его в 8-10 шагах от кона, то есть от черты, от которой бросали в него битую (палку). В таком случае надо было не только попасть, а ударить мощно: угодить в него серединой палки, чтобы он откатился быстро и как можно дальше. Пока после удара шар катился, за ним бежал водящий, тот тоже не дремал, а что есть мочи устремлялся за своей палкой, чтобы водящий не опередил и не занял твоего места. Если кто допускал промах, то в таком случае становился водящим. Много разных игр было в Тарханах, но с лаптой соперничать не могла ни одна. О том, как проводили досуг в Тарханах, М.Ю. Лермонтов запечатлел в своём романе «Вадим». Ещё обучающиеся готовят сообщение на тему «Здоровый образ жизни М.Ю. Лермонтова». Для изучения предлагаем взять воспоминания современников поэта. Ученики находят много интересного. Кратко перечислим некоторые факты.

А. Корсаков, один из исследователей биографии и творчества поэта, сообщил такой факт: «В свободные от уроков часы дети проводили время в играх, между которыми Лермонтову особенно нравились те, которые имели военный характер. Так, в саду у них было устроено что-то вроде батареи, на которую они бросались с жаром, воображая, что нападают на неприятеля. Охота с ружьём, верховая езда на маленькой лошадке с черкесским седлом, сделанным вроде кресла, и гимнастика были также любимыми упражнениями Лермонтова». Сохранилось много документов, подтверждающих, что Лермонтов был прекрасным

наездником – это, кстати, однажды спасло ему жизнь, когда трое черкесов гнались за ним, но он ускользнул от них на своём карабахском коне.

Постиг М.Ю. Лермонтов и искусство фехтования. Это гарантировало ему безопасность во время дуэли с французом де Барантом. «М.Ю. Лермонтов был довольно силен, в особенности имел большую силу в руках, и любил состязаться в том с юнкером Карачинским, который известен был по всей школе как замечательный силач – он гнул шомпол и делал узлы как из веревок», - писал А.М. Меринский в своих мемуарах. (4, стр. 168) Изучая воспоминания современников М.Ю. Лермонтова, ученики обратили внимание на один интересный факт и с юмором рассказали о нём. Посмеявшись над этой историей, ученики сделали важный для себя вывод: только постоянная круглосуточная культура отношения к самому себе, оптимальный образ жизни делает существование человека полноценным «Физическая организация молодого Пушкина, крепкая, мускулистая и гибкая, была развита гимнастическими упражнениями»- читаем мы у П. Анненкова, первого библиографа поэта. Из воспоминаний об Александре Сергеевиче, из его писем дети отмечают, что он увлекался боксом, был спарринг-партнёром у князя Вяземского; купался в ледяной Сороти, принимал ванны со льдом; устроил тир в михайловском погребке и тренировался в стрельбе из пистолета, выпуская до сто зарядов в утро; обожал верховую езду и был неутомимым ходяком.

Интересную информацию находят учащиеся о роли физической культуры в жизни Льва Николаевича Толстого. Дневники и воспоминания о нём дают богатейший материал. Бег, плавание, коньки, гимнастика на турнике и верховая езда – вот небольшой список забав известного писателя.

А.И. Шифман вспоминал: «В молодости Лев Николаевич был страстным охотником. Целыми днями, а порою и неделями он вместе с братом Николаем, поэтом А.А. Фетом и другими друзьями пропадал в лесах, охотясь на волков, медведей, лисиц и зайцев» [8 стр. 66]

Нельзя не улыбнуться, читая в «Отрочестве» о том, как Толстой приучал себя «спокойно переносить все неприятности жизни». Он, например, разогревал около печки руки и потом высовывал их в форточку на мороз. Или брал тяжёлые лексиконы и держал их на вытянутых руках до тех пор, пока «жилы, казалось, готовы были оборваться». Всё это он проделывал для того, чтобы переносить тепло и холод, боль, закаливать волю и приучаться к тяжёлому труду. И так всю жизнь. Лев Николаевич, семидесятилетний, принёс в Хамовники две гири, которые купил, чтобы ежедневно тренироваться. В 1898 году Софья Андреевна пишет в дневнике: «Он очень занят развитием мускулов, делает гимнастику с гирями..» А ещё Лев Николаевич очень много ходил. После завтрака совершал прогулку. Часа на два, иногда и больше. Это составляет 8, 9 а то и 10 вёрст. По снегу, по сугробам, через ухабы. Прогулки доставляли большое удовольствие Льву Николаевичу. Ему, видимо, приятно было уже то, что он, несмотря на свои восемьдесят, может столько ходить.

И кому как не Льву Толстому, писать о спорте в своих произведениях. Старшеклассники вспоминают чудное катание на катке зоосада в «Анне Карениной». А Левин, любимый толстовский герой романа, как он катается на коньках, как занят своим физическим совершенством на гимнастических снарядах! Изучая зарубежную литературу, нельзя не остановиться на роли физической культуры в жизни Джорджа Байрона. Начинаем рассказывать биографию поэта с того, что в самую минуту рождения нога его была повреждена, и Байрон остался хромым на всю жизнь. А.С.Пушкин в очерке «О Байроне и о предметах важных» писал: «Физический недостаток оскорблял его самолюбие... Он, будучи собою красавец, воображал себя уродом и дичился общества людей, мало ему знакомых, опасался их насмешливого взгляда. Самый сей недостаток усиливал в нём желание отличиться во всех упражнениях, требующих силы физической и проворства»

А не физическое ли самосовершенствование привело его к поэзии? Джордж больше всего любил плавать и нырять и достиг в этом несомненных успехов. Участь в кембриджском Тринити-колледже, нырял на глубину пять метров и доставал со дна крошечные монеты. И прежде чем Байрон достиг славы поэта, он прославился как пловец. Где бы он ни жил, послеобеденное время посвящал тренировкам – плавал, играл, бросал в воду разные предметы

и доставал их со дна. Под наблюдением Джона Джексона, чемпиона Великобритании по боксу, несовершеннолетний лорд Байрон переплыл Темзу.

В дневнике поэт пишет: «Плаваю весьма сносно, на коне ездю, хоть и не как кавалерист, но неплохо фехтую, особенно шотландским палахом. К тому же удачно боксирую, особенно когда удаётся совладать со своим темпераментом: мне удавалось побеждать Пэрлинга и Джексона в спарринг-боях в 1806 году». «Плаваю весьма сносно»- писал поэт в дневнике, явно скромничая. А ведь он совершил спортивный подвиг. В 1810 году во время путешествия по Средиземному морю он задумает переплыть пролив, разделяющий Азию и Европу, знаменитые Дарданеллы. Первая попытка окончилась неудачей. Только через сутки поэт продержался на воде более часа. В дневнике есть запись: «Мы переплыли пролив, войдя в воду значительно выше европейского форта, и вышли на другой берег ниже азиатского... Всё расстояние от места, где мы бросились в воду, до места, где вышли на другой берег, включая пространство, на которое мы были отнесены течением, определялось офицерами фрегата более нежели в 4 английские мили... Вода была очень холодная вследствие таяния горных снегов... Мы не устали, но немного озябли; я исполнил это без особого затруднения»

Объясняем ребятам, что одна морская миля равна 1,853 км, следовательно, расстояние, преодоленное Байроном в холодной воде, приблизительно 7,412 км. В 1810 году Байрон жил в монастыре капуцинов в Афинах, рядом с Акрополем и храмом Юпитера. Он научил монахов боксу и устаивал соревнования между католиками и православными. Из-за разницы в мастерском классе сам он с монахами не боксировал. Байрон тщательно следил за своим весом, мало ел, никогда не пил пива. 22 января 1809 года, в день своего совершеннолетия, Байрон зажарил для друзей быка, а сам съел за вечер одно яйцо, ломтик бекона и выпил бутылку эля...

Ребята увлеклись Байроном и с интересом изучали его творчество. В «Паломничестве Чайлд-Гарольда» нашли любовное признание страстного пловца к морю:

Я мальчиком ещё с тобой сдружился,
Любил волне отдаться, чтоб она
Несла меня... С прибоем я резвился:
Когда ж пред близкой бурей волна
Вдруг пенилась, бурлива и темна,-
То хоть тревога в сердце проникала,
Она была всё ж прелести полна...
И как ребёнка ты меня качало,
И гриву волн твоих рука моя ласкала.

Таким образом, считаем, что физкультурно-спортивная жизнь писателей (поэтов) интересна для школьников. Она помогает многое понять как в судьбе, так и в личности автора, а главное, стать примером для самих учащихся. Жизнь – это всегда борьба за что-нибудь, а для многих и за здоровье. А сильная личность всегда станет победителем. Важно, чтобы ученики это осознали.

Все мы разные, у каждого из нас своя жизнь, но объединяет нас одно общее желание – все мы хотим быть счастливыми. Сколько бы ни спорили о том, что такое счастье, все бы согласились, что быть здоровым человеком – это уже счастье. Походы в лес, на речку, костры на берегу моря, занятия спортом, увлечение любимой работой, любимым делом – так много всего интересного на свете. Стоит ли драгоценные годы, дни, минуты тратить на вредные, а порой очень опасные привычки.

Курение и пьянство - уродливые привычки. Они разрушают важнейшие системы человеческого организма. Представление о пьянстве как обычае русских, мягко говоря, преувеличено. На Руси существовали строгие традиции винопития. Пиво, брага, медовуха – вот что пили наши предки, причем крепость этих напитков не превышала 15 градусов. Использование алкоголя молодыми людьми осуждалось, пьяниц подвергали публичной порке.

О том, что наши предки ценили здоровье, говорят и пословицы:
Здоровье дороже богатства.

Держи голову в холоде, живот в голоде, а ноги в тепле.

В здоровом теле - здоровый дух.

Чистая вода - для хвори беда.

Ум да здоровье дороже всего.

Курить - здоровью вредить.

Деньги потерял - ничего не потерял, время потерял - многое потерял, здоровье потерял - все потерял.

Список литературы

1. Я иду на урок литературы: 9 класс: Книга для учителя.- М.: Первое сентября, 2000.
2. Дубашинский И. А. Джордж Гордон Байрон: Книга для учащихся.- М.: Просвещение, 1985.
3. Дьяконова Л.Я. Лирическая поэзия Байрона. - М.: Наука, 1975.
4. Лермонтов М.Ю. В воспоминаниях современников.- М.: Худ. лит. , 1989.
5. Ломунов К. Лев Толстой. Очерк жизни и творчества.- М. : Детская литература, 1978.
6. Пушкин А.С. В воспоминаниях современников.- М.: Худ. лит., 1985.
7. Толстая А.Л. Отец. Жизнь Льва Толстого.- М.: Книга, 1989.
8. Шифман А. И. Страницы жизни Льва Толстого.- М.: Сов. Россия, 1983.

ӘОЖ(УДК)273. 4.016: 781.0

САНАЛЫ ОҚУШЫ ҚАЛЫПТАСТЫРУДА БІЛІМ БЕРУ ЖҮЙЕСІНДЕГІ ЖАҢА ТЕНДЕНЦИЯЛАРДЫҢ РӨЛІ

Аденова Б.А.,

Магистрант,

Әлихан Бөкейханов атындағы орта мектебі

Жамбыл облысы, Қазақстан

e-mail: mtobugov@mail.ru

Аңдатпа. Мақалада білім беру жүйесіндегі оқушы үшін жасалып жатқан тың идеялар мен тың инновациялар туралы жазылған. Оқыту сапасын жақсарта, жаңарта отырып, оқушылардың сыни ойлау, есте сақтау, математикалық сауатылығын, оқу сауаттылығын инновациялық технологиялардың көмегімен дамыту көзделіп отыр. Оқу сатысында білім беру және кәсіби жоспарларына қарамастан барлық оқушылардың функционалдық сауаттылығын қалыптастыру қажеттілігімен анықталады.

Кілт сөздер: математикалық, инновация, оқу сауаттылығы, технология, жаһандану.

Аннотация. В статье рассказывается о новых идеях и новых инновациях, которые создаются для учащегося в системе образования. Улучшая, обновляя качество обучения, предполагается развитие критического мышления, памяти, математической грамотности учащихся, грамотности чтения с помощью инновационных технологий. На этапе обучения определяется необходимостью формирования функциональной грамотности всех учащихся независимо от образовательных и профессиональных планов.

Ключевые слова: математика, инновации, грамотность чтения, технологии, глобализация.

Annotation. The article describes new ideas and innovations that are being developed for the student in the education system. It is planned to improve and update the quality of teaching, develop students ' critical thinking, memory, mathematical literacy, and reading literacy with the help of innovative technologies. Determined by the need to form functional literacy of all students at the

stage of study, regardless of educational and professional plans.

Keywords: mathematical, innovation, reading literacy, technology, globalization.

Еліміздің тәуелсіздігі нығайып, қоғамдағы демократияның өрісі кеңейген шақта адамның қоғамдық, тұлғалық рөлі жаңа сипатқа ие болып отыр. Бүгінде еліміз жаңа ғасырдың табалдырығын абыройлы көрсеткіштермен аттап, дамыған елу елдің қатарына қосылуға бет бұрғандықтан, еліміздің білім беру жүйесі де әлемдік білім талаптарына сәйкес болуы тиіс. Сондықтан ақпараттық және коммуникативтік құзыреттілікпен қатар, бүгінгі таңда полимәдениеттілік білімнің базалық құзыреттілігі танылып отыр. Соған орай рухани құндылықтар жаңарып, адамның зияткерлік әлеуетін қалыптастырудағы білімнің маңыздылығы туралы қағидалар түбегейлі өзгерді. Жалпы білім беретін мекемелерде оқытылатын әрбір пән оқушы тұлғасын жетілдірумен қатар, оның шығармашылық қабілеттерін дамытуды көздейді. Ал, оқушының жан-жақты білім алуына бағыт-бағдар беруде мұғалім мәдениеттілік, шығармашылық, инновациялық тұрғыдан ойлай алатын және көптілді маман болуы шарт. Бүгінгі технология және жаһандану заманында өскелең ұрпақты көпмәдениеттілікке тәрбиелеу үдерісі қарқынды жүргізіліп отырғанын байқауға болады.

Елімізде болып жатқан саяси, әлеуметтік, экономикалық және т.б. өзгерістер білім беру жүйесіне де әсер етуде. Қоғамдағы әлеуметтік өзгерістерге сай оқытудың сапасын арттыру мәселесі жаңа оқыту технологияларын өз дәрежесіне сай қолдануға тікелей тәуелді[1].

Бүгінгі күні білім беру парадигмасы өзгеріп, білім берудің мазмұны жаңарып, жаңа көзқарас, жаңаша қарым-қатынастар пайда болып жатқан ауқымды өзгерістер, түрлі ынталы бастамалар мен түрлендірулерге кеңінен жол ашуда. Осы тұрғыдан алғанда педагогикалық қызметтің тиімділігін арттыру, оны жаңа сапада ұйымдастыру қажеттілігі туындайды. Бұл үшін оқытушылардың инновациялық іс-әрекеттің ғылыми-педагогикалық негіздерін меңгеруі мақсат етіледі. Ал жаңа технологияны пайдалану, міндетті деңгейдегі білімді қалыптастыра отырып, мүмкіндік деңгейге жеткізеді. Сондықтан, мұғалімнің шығармашылық педагогикалық әрекетін ұйымдастыруда қазіргі педагогикалық технологияларды меңгерудің маңызы зор.

Ғылым мен техниканың жедел дамыған, ақпараттық мәліметтер ағыны күшейген заманда, ақыл-ой мүмкіндігін қалыптастырып, адамның қабілетін, талантын дамыту білім беру мекемелерінің басты міндеті. Бүгінгі білім беру кеңістігіндегі ауадай қажет жаңару, оқытушының қажымас ізденімпаздығы мен шығармашылық жемісімен келмек. Сондықтан да әрбір тұлғаның қабілетіне қарай білім беруді, оны дербестікке, ізденімпаздыққа, шығармашылыққа тәрбиелеуді жүзеге асыратын, жаңартылған педагогикалық технологияны қолдануға үлкен бетбұрыс жасалуы қажет. Өйткені мемлекеттік білім стандарты деңгейінде оқу үрдісін ұйымдастыру жаңа педагогикалық технологияны ендіруді міндеттейді. Себебі, біз қадам басқан ХХІ ғасыр жан-жақты дамыған, білімді, өз ісіне және өзгенің ісіне әділ баға бере алатын, өзіне сенімді, Отанының әлеуметтік-экономикалық дамуына зор үлесін қоса алатын азамат тәрбиелеуді талап етіп отыр.

Дамудың негізі білім мен ғылымға келіп тіреледі. Инновациялық процестер қазақстандық білім беру жүйесін қалыптастыруға және нығайтуға ықпал ететін негізгі векторлар болып табылады. Сондықтан да, әлемдегі дамыған елдер сияқты Тәуелсіз елімізде білім жүйесі сапасын жетілдіру ең негізгі өзекті мәселелердің бірі болып отырғаны белгілі. Осыған орай, білім беру жүйесінде өскелең ұрпаққа сапалы білім беріп, олардың үйлесімді дамуы мен тұлға ретінде қалыптасуында педагогтің кәсіби шеберлік көрсеткіштерінің бірі – жалпы педагогикалық, ғылыми-теориялық, әдістемелік жаңалықтар мен озық тәжірибені жетік меңгеру беру болып табылады. Әр педагог өзінің миссиясын терең түсініп, бүгінгі күні оны іске асыруға кәсіби дайын болуы керек[2].

Кәсіби құзыреттілік деп педагогтың жеке бас сапалары мен оның психологиялық-педагогикалық және теориялық білімінің, кәсіби біліктілігі мен дағдысының, тәжірибесінің бір арнада тоғысуы деуге болады. Педагогтің тілдік құзыреттілігі оның өзін-өзі дамытуы мен қазіргі білім беру талабына сай болуына орай жетілдіруімен байланысты. Өйткені педагогтің

тілдік құзыреттілігі бәсекеге қабілетті ұрпақ тәрбиелеуге бағытталады. Педагогтің арнайы құзыреттілігі үш тілділікті іске асыруда басты орын алады. Өйткені жоғары деңгейде айналысатын, өз ісінде түрлі иновациялық технологиялық әдіс-тәсілдерді іздеу арқылы білім алушының қабілеті мен қабылдау деңгейіне қарай қолданады. Қазіргі таңда өзара байланысы мен өзара тәуелділігі басым әлемде жас ұрпақты бәсекелестікке дайындаудың бірден бір жолы үш тілде білім және тәрбиелеу болып табылады.

Педагог білікті маман, өз ісінің шебері болуы керек. Яғни педагог шебер болу үшін өзінің мүмкіндіктерін жаңа формация мұғалімі ретінде объективті бағалай алатын, кәсіби мамандығына қажетті қабілеттерді, жалпы мәдениетті, интеллектуалды іс-әрекетті, мінез-құлық, қарым-қатынас мәдениетін меңгерген, өтіп жатқан интеграциялық процестерге, әлемдік білім беру кеңістігі қарқынына бағытталған маман болуы тиіс. Педагог әрқашанда өзін қоғам талабына сай үздіксіз тәрбиелеп отыратын, адамдармен қарым-қатынасқа тез түсе білетін, ұйымдастырушылық қабілеті бар, өз пәнін жетік білетін, таланты мен тәжірибесі тоғысқан, өзінің қоғамындағы саяси өмірге белсенді араласып, өз елі мен жеріне деген сүйіспеншілігі негізінде оқушыларға үлгі болуы керек. Қазіргі кезде ғылым мен техниканың даму деңгейі әрбір адамға сапалы және терең білімнің, көптілді меңгерген іскер болуын талап етеді.

Білім беру мазмұнын жаңарту аясындағы қазақстандық жаңартылған білім беру моделін құру, білім берудің жаһандану жағдайында педагогикалық кадрларды кәсіби дайындаудың теориялық-әдіснамалық негіздерін қарастыру, ғаламдық бәсекелестік ортадағы заманауи білім берудің жаңа парадигмалары аясында зияткер тұлғаны қалыптастыруда инновациялық озық іс- тәжірибені үйрену, педагогтың шығармашылық әлеуетін жетілдіру, оқытудың ғылыми-әдістемелік деңгейін және білім сапасын арттыру жолдарын қарастыру, басым міндеттер ретінде жүзеге асырылуда. Кез келген оқыту әрекетіне қойылатын талап – адамға белгілі бір дағды, қабілет пен машықты игерту, яғни оқыту нәтижесінде адам тек теориялық білім алумен ғана шектелмей, қандай да бір әрекетті жүзеге асыруды үйренуі тиіс. Бұл ретте оқытудың дәстүрлі формаларын пайдалану жеткіліксіз. Керісінше, әрекетке бағытталған оқыту тәсілдерін пайдалану, белсенді әдістемелерді қолдану әлдеқайда тиімді екендігі дәлелденуде[3].

Бүгінгі күні инновациялық педагогикалық технологияларды қажетті деңгейде қолдану және осы арқылы жеке тұлғаның білім деңгейін, шығармашылық қабілетін қоғамдық сұранысқа сай қалыптастыру барлық білім беретін мекемелердің дағдылы ісіне айнала қойған жоқ. Әлі де болса кейбір мұғалімдеріміз оқыту үрдісін ұйымдастыру мен жүргізуде оқытудың дәстүрлі әдістері мен тәсілдерін пайдаланумен шектеліп келеді.

Сондықтан оқытудың инновациялық технологияларын оқу орындарының практикасына белсенді түрде ендіру қажеттілігі күн санап артып отыр.

Білім беру жүйесіндегі цифрлық білім беру ресурстарын дамыту бойынша міндеттер іске асуда және «Робототехника негіздері» білім беру бағдарламасы бойынша жүргізілетін, курстары да жаңалықтар қатарынан табылады. Бұл курс бағдарламасы робот техникасы негіздерін зерттеу, инженерлік дизайн және технология, жаратылыстану-математика бағыты мұғалімдерінің роботтарды модельдеу және бағдарламалауға бағытталған.

Аралас оқу режиміндегі («Blended learning») оқу үдерісін ұйымдастыру инновациялық үлгідегі батыл да тиімді қадам деуге болады, жаңа форматтағы мұғалімдер аталмыш курстарда тіптен де жаңа педагогикалық ойлауды, үздік әлемдік тәжірибені шұғыл түрде игеруге дағдылануда.

Қандай салада болмасын, ондағы істелінген жұмыстың қорытындысы сапасымен өлшенеді. Білім беру саласындағы сан-салалы жұмыстың құйылатын арнасы да білімнің сапасында болатыны даусыз. Ал білімнің сапалы болуы тікелей ұстазға, оның білім дәрежесіне ізденушілігіне байланысты.

Ұстаз – тікелей оқытумен тәрбиелеу үдерісіне жаңалықты енгізуші, шәкіртпен бірге бірігіп жұмыс жасайтын белсенді әрекет иесі. Сондықтан да ол сабаққа жаңалық енгізуде шешуші рөл атқарады. Сапалы оқыту, сонымен қатар өздігімен оқып білім алуға баулу

негізінде ғана білімгерлерден білімді, жан-жақты тұлға тәрбиелеп шығаруға болады[4].

Оқушылардың шығармашылық ойлауын табысты дамыту үшін оқу-тәрбие үдерісі барысында оның жүйелі түрде белсенді зияткерлік ізденіске түсуіне мүмкіндік жасау қажет. Оқушы осы уақытта туындаған оқу проблемасын салмақтап, негізделген және жан-жақты тексерілген шешім қабылдайды, оны практикада жүзеге асырады.

Өмір, тәжірибе көрсетіп отырғандай, «өте жақсы» оқыған оқушы аса шығармашыл және тәрбиелі болып, кейде керісінше эрудициясы төмен оқушылар қай кезде шығармашыл және тәрбиелі болды?

Оқушы шығармашылығы дегеніміз ой еркіндігі мен еріктілік болған жағдайда ойлау үдерісін бір сарындылықтан шығарып, логикалық ойлауды талдағыштық тұрғыға жетелеп, өзін-өзі дамытатын белсенді еңбек. Осындай ой еңбегіне баулуда, оқи білуге тәрбиелеу, білім беру үрдісінің негізіне айналса, баланың жан-жақты дамып, шығармашыл адам болып жетілуінің дінгегі болар еді.

Сонымен қатар қазіргі алға дамып бара жатқан ХХІ ғасыр қоғамы ұстаздарға қат-қабат міндеттер қойылып отыр. Солардың бірі – білім саласында оқушыларға осы заманғы талаптарға сай әдістермен сабақ беру. Бұл кез келген пәндерден сабақ беруде қазіргі ең тиімді, нәтижелі әдістердің бірі – интербелсенді оқыту әдістемесін қолдану деген мағына.

Мектептерде оқу-тәрбие үдерісін оқушылардың өзара іс-әрекеті мен қарым-қатынасын дұрыс ұйымдастыру арқылы оқушының ойлау белсенділігін арттыруға, сабақта интербелсенді әдістемені тиімді пайдалануға болады. Мұнда негізгі және жетекші үрдіс – іс-әрекетті ұйымдастыру. Бұл технологияның ерекшелігі оқушылардың өздері ақпараттар жинап, өздері жаңалық ашуға ұмтылып, ізденіп, жауабын тауып, өзінің көзқарасын логикалық түрде дәлелдейді. Ол өз пікірін бір-біріне, топ алдында айта алады.

«Ұрпағы білімді халықтың болашағы бұлыңғыр болмайды» дегендей, жас ұрпаққа саналы, мағыналы, өнегелі тәрбие мен білім беру бүгінгі күннің талабы болып отыр. Ол танудың, түсінудің, дамудың құралы. Ал көп тіл білу біздің мемлекетіміздің халықаралық байланыстарын дамытуға мүмкіндік беретін тұлғааралық және мәдениаралық қарым-қатынастардың аса маңызды құралы болып табылады. Мұғалімдер мен оқушылардың алдында тұрған басты мақсат полимәдениетті тұлғаны қалыптастыру, әлеуметтік және кәсіптік жағынан өзін-өзі билеуге қабілетті, өз елінің тарихы мен салт-дәстүрін білетін, бірнеше тілде сөйлей алатын, барлық жағдайларда үш тілде коммуникативтік-әрекеттік операцияларды жүргізе алатын, өзін-өзі дамытуға және өзін-өзі жетілдіруге талпынатын тұлғаны дамыту.

Халқымыздың «Жеті жұрттың тілін біл, жеті түрлі ілім біл» деген аталы сөзі бүгінгі заманымыға сәйкес айтылғандай. Қазіргі заманның талабы – көптілділік. Адам баласының рухани байлығы, тәрбиесі, білімі бәрі де тіл арқылы жетіледі. Қазіргі уақытта көптілділікті еркін меңгерген, келешекте білімін түрлі саладағы қарым-қатынас жағдайында пайдалана алатын тұлғаны тәрбиелеп шығару біздің ең басты міндетіміз. Көптілді меңгерген адам айтулы тұлға болып жетілері анық[5].

Интербелсенді оқыту әдістемесін тиімді пайдаланып, алға қойған мақсатқа жету үшін белсенді оқытудың өзіндік талаптарын есепке алып, алғы шарттарын қанағаттандыру керек.

Психологиялық тұрғыдан алғанда, интербелсенді оқытудың тиімділігінің сыртқы көрсеткіштері ретінде оқушылардың бірлескен әрекет ережелерін мойындай отырып, өзара әрекеттесуге ұмтылуын, топтық рефлексияның дамып, ұжымдық ынтымақтастықтың қалыптасуын, ал әсерлілігінің ішкі көрсеткіштері ретінде оқушылардың өз міндеттері мен құқықтарын түсіне отырып, өзара әрекет дағдыларын меңгеріп, топтық жұмысқа дайын болуын, оқу әрекетінің субъектісіне айнала отырып, өзіндік рефлексиясының дамуын айтуға болады.

Сонымен қатар, интербелсенді оқытудың нәтижелілігінің сыртқы көрсеткіштері ретінде оқушылардың топтық жұмыс ережелерін қабылдай отырып, нақты мақсаттар қоюға үйренуін, оқу топтарының жасақталып, қажетті оқу кеңістігінің қалыптасуын, ал табыстылығының ішкі көрсеткіштері ретінде оқушылардың таным белсенділігі артып, жаңаша оқуға дайындықтарының жетіліп, өзара әрекеттесу дағдыларының дамып,

ынтымақтастық ұжымының қалыптасуын айтуға болады. Жалпы алғанда, интербелсенді оқытудың басты шарттары қауымдастық пен бәсекелестік болып табылады[6].

Қорыта айтқанда, сыни ойлайтын, ақпараттық-коммуникациялық технологияларды меңгерген адам әуелі өз тілінде ой қорытып, өзге жұртпен бәсекеде өзін ұстай білсе, түрлі мәдениетті санасына салып сараптай алса, онда ол өз өмірін қалайда мағыналы өткізетін айтулы тұлға болып жетілері анық.

Заман ағымы, уақыт талабы жаңаша шешім қабылдауды, оны зерттеудің жаңа шыңына көтерілуді талап етеді. Демек, білім берудің мазмұнын жаңарту, үздіксіз білім беру жүйесін дамыту және жастарды бүгінгі күн талабына қарай икемдеп, өз заманының озық өнегесін оның санасына сіңіре білу, оларды шығармашылық бағытта жан-жақты дамыту – бүгінгі күннің басты талабы.

Сонымен, интербелсенді оқыту әдістемесін оқу-тәрбие үдерісінде тиімді қолдану ұстаздар жұмысын өнімді, нәтижелі, ал оқушылардың білім алу әрекетін мәнді, қызықты, пайдалы етеді.

Әдебиеттер тізімі

1. Қазақстан Республикасының Президенті Н. Назарбаевтың Қазақстан халқына Жолдауы. 2018 жылғы 10 қаңтар.
2. Ы.Алтынсарин атындағы Ұлттық білім академиясы. Орта мектепте оқыту процесінде көптілділікті дамытумәселелері.Әдістемелік құрал.– Астана 2013.
3. Аюбаева Т.П. «Интербелсенді оқыту әдістерін пайдалану арқылы бастауыш сынып оқушыларының білім сапасын арттырудың кейбір мәселелері». – Білім, 2007, №6.
4. Ералиева М. «Оқытудың қазіргі технологиялары». Бастауыш мектеп, 2006, №5.
5. Сулейменова Г.М. Үш тілді меңгеру – полимәдениетті тұлға қалыптастыру кепілі, 2013.
6. Акиева А.Б. «Білімгерлерге сапалы білім берудегі жаңа технологиялардың тиімділігі» – Ғаламтор мәліметтерінен.

ӘОЖ 425.4.012: 581.0

ОҚУШЫЛАРДЫҢ ЭМОЦИОНАЛДЫҚ ИНТЕЛЛЕКТИСІН АРТТЫРУДА БЛУМ ТАКСОНОМИЯСЫНЫҢ МАҢЫЗЫ

Айылшаева Ш.С.,

магистрант

Әлихан Бөкейханов атындағы орта мектебі

Жамбыл облысы, Қазақстан

e-mail: mtobugov@mail.ru

Аңдатпа. Сыни тұрғысынан ойлау арқылы оқушылардың белсенділігі, өзіндік сана-сезімі мен пайымы дамиды; оқытушының кәсіби білімі артады. Сын тұрғысынан ойлау дағдыларын дамытудағы маңызды әдіс және оның деңгейлері негізінде оқушыға терең білім беріледі, жеті модульде қамтылады, әрі оқушыны бағалауда мұғалім олардың деңгейін таниды, шынайы бағалау болады. Блум таксономиясының құрылымы танымдық үрдістің бір деңгейінен екінші деңгейіне, яғни қарапайымнан күрделігі біртіндеп өтеді деп саналады. Топта осындай сұрақтар қою арқылы оқушылар үйреніп қана қоймайды, сондай орта қалыптастырады.

Кілт сөздер: мұғалім, Блум таксономиясы, критерий, сыни ойлау.

Annotation. Through critical thinking, students ' activity, self-awareness and vision develop; the teacher's professional knowledge increases. The most important method in the development of

critical thinking skills and its levels is the student's deep knowledge, which is contained in seven modules, and in the assessment of the student, the teacher recognizes their level, and there is a true assessment. It is believed that the structure of Bloom's taxonomy smoothly passes from one level of cognitive process to another, that is, from simple to complex. By asking such questions in a group, Students Not only learn, but also create such an environment.

Keywords: teacher, Bloom taxonomy, criterion, critical thinking.

«Балалардың бойында ұлы мүмкіншіліктердің бәрі бар» деп Т.Фуляр айтқандай бала бойындағы дарындылық, ғылымилық қабілетін ашу, жақсы танымдық қасиеттерін зерттеу – бүгінгі заманның талабы. Елбасымыз Нұрсұлтан Әбішұлы «Қазақстанның болашағы – дарынды балалардың қолында» - деп, бекер айтпаған. Елбасының көреген саясатының арқасында Қазақстан әлемдік қауымдастықтың ортасынан лайықты өз орнын таба білді. Бүгінде барлық салалар жоғары қарқынмен даму үстінде. Адам құндылығын дамыту арқылы әлем елдері ғылым мен білімге аса көңіл бөліп, білімді де білікті маман даярлау ісіне зор мән беруде.[1]

Оқушыларды шығармашылыққа баулу, еңбегінің нәтижесін көру, оны бағалауға бағыттау – өте күрделі үрдіс. Оқушының шығармашылық мүмкіндігі оның жеке тұлға ретінде қалыптасу үрдісінде пайда болады. Сондықтан да оқушының шығармашылық әрекеті өнімді әрекетпен ұштасып жатуы тиіс.

Алдыменен оқытушы түрлі стратегияларды қолдануға қабілетті болуы керек. Ол үшін өз бетімен ізденулері, бір-бірімен білім алмасуы арқылы қабілеттерін шыңдауы қажет. Оқушылардың дамуын жақсарту үшін оқытушы оқыту үдерісінде жаңа әдіс-тәсілдерді өз тәжірибесіне енгізе білуі тиіс. Мен мектебіміздің типтік жоспарын басшылыққа ала отырып «Бастауыш сынып оқушыларының эмоциялық интеллектісін арттыруда БЛУМ таксономиясының пайдасы» деп алдым. Өйткені, оқытушы оқушылардың сыни тұрғысынан ойлауын туғызу арқылы өзі де дамиды және оқушыларын танымдық қабілеттерін арттыру арқылы шығармашылық деңгейге жеткізеді.

Оқыту үрдісінде және бағалауда Блум таксономиясын қолдану арқылы оқушылардың сыни тұрғысынан ойлау, ой жүгірту, тұжырым жасау, проблеманы шешу және рефлексивтік тәсілмен қалай істеуге болатындығын анықтау жағдайында танымдық қабілеттерін дамыту. Бұл Блум таксономия әдісі негізінен «Қойылған мәселелер оқушылар үшін мәнді болу керек, ол оқушылардың қызығушылығынан туған жағдайда ғана мүмкін» [2]. Оқушылар шығармашылық деңгейге көтеріледі. Блум таксономиясы – жеке тұлғаға бағытталған шығармашылығын дамытушы және білімді толық меңгерудің әдісі болып табылады. Мен сабақтарымды Блум жүйесімен құрудамын. Көбіне қайталауда деңгейлік сұрақтарды құру арқылы Блум түймедағын қамтудамын. Енді қазір Блум таксономиясының 6 деңгейін өз сабақтарымда қолданғанымға қысқаша тоқтала кетсем,

- ✓ Білім;
- ✓ Түсіну;
- ✓ Қолдану;
- ✓ Талдау;
- ✓ Синтез (жүйелеу, жинақтау);
- ✓ Бағалау.

Білу.

Бұл категория мәліметтерді қайталау немесе тану арқылы есте қалай сақталғанын тексеруге бағытталады, мағлұмат пен деректерді еске түсіреді.

Мұғалімнің қызметі – әңгімелейді, көрсетеді, меңзейді, жетекшілік етеді.

Оқушының қызметі – тыңдайды, есте сақтайды, меңгереді, біледі, еске түсіреді, айтады, дәйек сөздер келтіреді, анықтайды.

Түсіну.

Бұл категорияда оқу материалдарын өз сөзімен түсіндіру, қысқаша баяндау,

жорамалдау – оқу материалдары бойынша әңгіменің әрі қарай не туралы болатындығын оның салдары мен нәтижелерін болжау.

Мұғалімнің қызметі – дұрыстығын салыстырады, көрсетеді.

Оқушының қызметі – талдайды, түсіндіреді, хабарлайды, мысал келтіреді.

Қолдану.

Бұл категория оқу материалын нақты жағдайда және мүлдем жаңа ситуацияда қолдануды меңзейді. Мұнда ережелерді, әдістерді, ұғымдарды, заңдарды, қағидаларды, теорияларды, практикалық тұрғыдан қолдану кіреді.

Оқу материалды тереңірек игеруді талап етеді.

Мұғалімнің қызметі – қадағалайды, елейді, көмектеседі, жағдай жасайды.

Оқушының қызметі – қолданады, қарайды, сенеді, көрсетеді. Бұл деңгей таным белсенділігінің төменгі сатысына жатады.

Талдау.

Бұл категория оқу материалының мазмұнын сезінумен қатар оның ішкі құрылысын қалай құрылатындығын талқылайды.

Мұғалімнің қызметі – алға жетелеуші, ақыл-бағыт көрсету, талпынуға әрекеттердіру, ақпараттық көздерді ұсыну;

Оқушының қызметі – талдау, бір жүйеге келтіру, байланыстырады, сұрақтар қояды, қорытынды жасайды.

Синтез.

Оқу материалдарының элементтерінен жаңашыл сипаттан бүтінді (нәтижені) құрастыру. Жаңа нәтиже ретінде оқу материалдарын мүлдем өзгеше хабарлама, жұмыс жоспары, схемаларды атауға болады.

Мұғалімнің қызметі – кеңейтеді, салыстырады, әсер етеді.

Оқушының қызметі – жинақтайды, жетілдіреді, ойластырады, түзетеді, жүйелейді, өңдейді, болжамдарды тұжырымдайды.

Бағалау.

Оқу материалының маңызын анықтап, ол туралы өзіндік пікір келтіріп, ойын білдіреді. Бұл деңгей алдыңғы категориялардың оқу нәтижелеріне қол жеткізуді меңзейді.

Мұғалімнің қызметі – түсіндіреді, түзетулер енгізеді, белсенділік жасайды, келіседі.

Оқушының қызметі – бағалайды, дәйектер мен дәлелдер келтіреді, шешім қабылдайды, қорғайды, болжайды, ұсыныс жасайды, айғақтандырады. Блум таксономиясы кезең-кезеңмен орындалатын мақсаттар жүйесін қамти отырып, оқушылардың сыни ойлауын бағалау арқылы нәтижеге жетуді көздейді. Оқыту үрдісінде Блум таксономиясы арқылы бағалаудың әдіс-тәсілдерін сабақта қолдана алады.

Мысалы: нақты тапсырма көкөністер тақырыбын қарастырсақ.

Берілген сұрақтарды Блум таксономиясына салу.

Білім: Алманы пайдалануда денсаулық үшін қандай пайдасы бар?

Түсінік: Алмамен тамақ дайындаудың төрт тәсілін сипаттаңыз және олардың қайсысы денсаулыққа анағұрлым пайдалы екенін түсіндіріңіз. Сіздің сөздеріңізді айғақтауға арналған сілтемелер беріңіз.

Қолдану: Алма мен апельсинді пайдаланудың денсаулыққа пайдасын салыстырыңыз.

Талдау: Алма бәлішінің «пайдасыз» рецептісіне өзіңіздің қалауыңызша басқа заттарды қосып, бір «пайдалы» рецепт жасаңыз. Өзіңіз таңдап алған заттардың алғашқысынан пайдалырақ екенін дәлелдеңіз.

Жинақтау: Мектептен кейін балаларға алма бәлішін берген пайдалы деп санайсыз ба? Неге – ия немесе неге – жоқ?

Бағалау: Бәліш пісіру үшін алманың қандай түрі жарамды, неге? Берілген сұрақтарды Блум таксономиясына салып, реттік деңгей бойынша ажыратады, түсіндіреді, дамытады, тәжірибеден өткізеді. Тапсырма бойынша постер жасап, қорғайды. Сонымен Блум таксономиясы алты деңгейден тұратынын анықтадық, оның алғашқы төрт деңгейі күнделікті дәстүрлі сабағымызда орындалатынын, ал тек жинақтау, бағалау деңгейлері бойынша

тақырыпты синтездеп, жинақтап, қорытындылау керектігін байқадық [3].

Үй тапсырмасын тексеруге арналған деңгейлік сұрақтарды Блум түймедағына орналастыру мысалдары, оқушылардың сабақ барысындағы шығармашылық жұмыстары таныстырылады. Аталған сабақтардағы қолданылған жаңа әдіс-тәсілдерге, топтық жұмыстарға тоқтала келе, Блум жүйесімен бағалау парағы түсіндіріледі. (Қатысушылармен практикалық жұмыс ұйымдастыру). Кері байланыс, рефлексия жасау.[4]

Блумның бұл таксономиясы танымдық үрдісті ең қарапайым деңгейден бастап бірте-бірте күрделенетін 6 деңгейге жіктейтіндігін ескере отырып, қарапайым деңгейге есте сақтау, түсініп білу, еске түсіру, ал одан кейінгі түсіну деңгейінде сол ақпаратты басқаша, өз сөзімен жеткізе алумен жалғасады. Жаңа ақпаратты бөліктерге бөліп зерттеуден кейін оны өз тәжірибесінде тасымалдай алу сияқты алдыңғыға қарағанда күрделі әрекетке ұласады. Қарама-қарсылық туғызу, шешім қабылдау, баға беру оқушының білімін дамытудағы ойлаудың жоғары деңгейінде жүретін жұмыстар. Сөз етіліп отырған деңгейлерге сәйкес танымдық үрдістің мақсаттары бірте-бірте күрделенетіндігі заңдылық. Әр қадам сайын сол деңгейде орындалған әрекетке баға беруді жүзеге асыру арқылы оқушының білім деңгейі артып, шығармашылығы шыңдалып, эмоциялық интеллектісі артады.

Шығармашылық жұмыстарды орындағанда оқушылар өзінің болжау, топшылау, түрлі құбылыстардың арасындағы байланыстарды салыстыра білу қабілетіне сүйене отырып, ой қорытындысын жасап, жаңа шешім табады, өзіндік жаңалық ашады. Бұл жаңалықты бала шығармашылығын дамытуда пайда болған өзгеде жоқ қайталанбайтын өнім деп қарауға болады. Оқушы білімін шығармашылық деңгейге жетелеу өнімді тәсілдермен жүзеге асады. Ол өнімді деңгей деп аталады. Өнімді, шығармашылық деңгей – анализ /талдау/, синтез /жинақтау/, баға. Блум таксономиясының ұтымдылығы да сол, ол оқушыларды шығармашылық деңгейге жетелеуімен ерекшеленеді. Жаңа буын «Әдебиеттік оқу» оқулықтарындағы көркем шығармалардың оқушы шығармашылығын арттыруда мүмкіндігі мол[5]. Негізінен, әдебиет сабақтары – қызығушылық пен қажеттіліктерді дамытудың қайнар көзі. Ұстаз шығарманы түсініп оқудың, сонымен қатар, оқушының жалпы тілдік мәдениетін, тілдік құбылыстардың ерекшеліктерін толықтай меңгеріп, ана тілін өз халқының әдебиетін жетік түсінуге, суреткердің өзіндік шеберлігін тануға жол ашады. Көркем шығарманы көркемдік ерекшелігіне, сөз өрнегіне, суреткердің шеберлігіне, стиліне ерекше тоқталған орынды. Оқушыларды көркем шығармаға терең бойлату үшін шығармашылық оқу, шығармашылық тапсырманы беру әдісі ұтымды. Оқушы неғұрлым көп білсе, ал сұрақ-тапсырмалар мәтінге үңілдірер, қызықтырар, ынталандырар сипатта болса, соғұрлым оқушының көркем шығарманы қабылдауы арта түспек[6]. Бұл жұмыстың негізгі мәселесі-мұғалімнің оқушыларды өзіндік ізденіске жетелеуі. Сонымен қатар баланың қиялына, фантазиясына ерік беру керек. Атақты жазушылардың шығармасын өткен соң мұғалім оқушыға сол туындыға байланысты дүниені көз алдына елестету арқылы өз ойын жазуға дағдыландырады. Бұл жерде бағыт-бағдарды мұғалім береді, ал сюжет пен мазмұнды оқушы өзі табады. Осындай туынды жазу арқылы оқушының ой-өрісі, қиялы, шығармашылық қабілеті дамиды. Сондай-ақ сабақта проблемалық жағдаят тудырудың да маңызы зор[7]. Нәтижесінде ақын-жазушылардың шығармасымен толық танысуға ынтасы артады. Блум таксономиясының сабақ мазмұнын меңгертудегі мақсаты – оқытудың неғұрлым тұтас нысанын құру. Жалпы алғанда, таксономия (грекше. taxis – орналасу, құрылыс, тәртіп және nomos – заң). Таксономия – олардың иерархиясын (белігілі бір құрылымдағы бірізділігін, реттелігін) құрастыру мақсатында берілген нысандарды нақты бір өлшемдер мен қағидалар бойынша жіктеу. Таксономия барлық оқу мақсаттары мен нәтижелері бірдей маңызға ие бола алмайтындығына негізделген. Бенджамин Блум – америкалық оқыту әдістемесінің психологі, Блум таксономиясының авторы. Ол Пенсильванияда Ленсфорд қаласында туылған, 1935 жылы Пенсильван университетін бакалавр және магистр деңгейлерімен бітірген, 1942 жылы Чикаго университетінде докторлық деңгейін қорғады. «Блум таксономиясы» атты кітабында өз теориясын дамытқан. 1956 жылы Бенджамин Блумның төрағалық етуімен білім беру комитеті әзірлеген Блум таксономиясы сын

тұрғысынан ойлауды қарастыруға болатын ойлау дағдыларының кеңінен қолданылатын иерархиялық моделі болып табылады. Блум таксономиясының мақсаты – оқытудың неғұрлым тұтас нысанын құру.[8]

Дағдылар	Мазмұны	Оқушы нені білу керек?	Тапсырмалардың түрі	Мысалдар
Білу	Таным мен ойлаудың төмен деңгейі. Бұл категория мәліметтерді қайталау немесе тану арқылы есте қалай сақталғанын тексеруге бағытталады, мағлұмат пен деректерді түсіреді.	Қолданылған терминдерді біледі (есте сақтайды және қайталайды); Нақты фактілерді біледі; Жұмыстың орындалу ретін біледі, Негізгі ұғымдарды біледі; Ережелерді, қағидаларды біледі	Кім? Не? Қашан? Қайда? Ережелерді, теорияларды формуларды еске түсіру, жазу, атап көрсету, жатқа айту; анықтамалар мен атауларды қайталау, оларды қолдану.	Зат есім деген не? Етістік деген не? Алманы пайдаланудың денсаулық үшін қандай пайдасы бар?
Түсіну	Таным мен ойлаудың орта деңгейі. Негізгі идеяларды ұйымдастыру салыстыру, түсіндіру, сипаттау және бекіту жолымен фактілер мен идеяларды түсінетіндегін көрсету: Оқу материалын түсінген ретінде келесідей әрекеттерді атқаруды атауға болады: Аударма жасау. Оқу материалын бір «тілден» екінші «тілге» ауыстыру (мысалы, сөзбен келтірілген мәліметті кесте, схемамен көрсету т.б.); Интерпретация оқу материалын «өз сөзімен» түсіндіру, қысқаша баяндау; Экстраполяция. Жорамалдау. Құбылыстың бір бөлігіне қатысты түйіндерді оның екінші бөлігіне тарқату; оқу материалдары бойынша әңгіменің әрі қарай не туралы болатындығын,	Фактілерді, ережелерді, қағидаларды түсінеді; Сөзбен келтірілген материалды, схемалар, графиктер, диаграммаларды түрлендіреді; Сөзбен келтірілген материалды математикалық ұғымдарға өзгертеді; Берілген ақпарат бойынша болашақта оқиғаның салдарын сипаттайды.	Қалай? Неліктен? Сөйлемді аяқтаңыз; сөйлемді өзгертіңіз; өзара байланысын түсіндіріңіз; айырмашылығын көрсетіңіз; өз сөзіңізбен айтыңыз; графикті, суретті түсіндіріп беріңіз.	Зат есім етістікті саластыр. Түсінгеніңізді өз сөзіңізбен айтып беріңіз; Зерттеуіңізді таблица жүзінде көрсетіп, қысқаша мазмұндап беріңіз; Шығарманың сюжетін өз сөзіңізбен әңгімелеп беріңіз. Алма мен апельсинді пайдаланудың денсаулыққа пайдасын салыстырыңыз.

	оның салдары мен нәтижелерін болжау			
Қолдану	Таным мен ойлаудың орта деңгейі. Жаңа білімдерді, әдістерді және ережелерді түрлі нұсқада пайдалану. Бұл категория оқу материалын нақты жағдайда және мүлдем жаңа ситуацияда қолдануды меңзейді. Мұнда ережелерді, әдістерді, ұғымдарды, заңдарды, қағидаларды, теорияларды, практикалық тұрғыдан қолдану кіреді. Оқу нәтижелері түсіну деңгейіне қарағанда материалды тереңірек игеруді талап етеді.	Ұғымдар мен қағидаларды жаңа жағдайларда қолданады; Заңдар мен теорияларды практикалық тұрғыдан нақты ситуацияларда қолданады; Әдіс немесе жұмыс ретін дұрыс қолданатындығын көрсетеді.	Жасап көр; Таблица график жаса; қолдану мақсатын түсіндір.	Оқушыларда метафора мен теңеу туралы түсінік бер (Білім), олардың айырмашылығында белгілі (Түсіну), енді олар Абайдың “Қыс” өлеңінде метафора мен теңеу қандай бейнелерді құрастыратындығын айтып беруі керек. Бәліш пісіру үшін Алманың қандай түрі жарамды, неге?
Талдау	Таным мен ойлаудың жоғарғы деңгейі. Дәйектер мен себептерге сәйкес ақпаратты тексеру және жіктеу. Қорытынды жасау және жалпылаудың болғанын растайтын дәлелдерді анықтау. Оқу материалының құрылымының көрінуі үшін оны құрамдас бөліктерге бөлу; бүтіннің бөліктерін ажырату; бүтіннің бөліктерінің арасындағы өзара байланыстарды анықтау. Бұл категория оқу материалының мазмұнын сезінумен қатар оның ішкі құрылысын қалайша құралатындығын	Элементтерді талдау, Қарым-қатынасты талдау. Ұйымдастыру. Қағидаларын талдау; Жасырын (көзге көрінбейтін) жәйт-терді ашады; Ойдың өрбуінен қателер мен олқылықтарды айқындайды, фактілер мен олардың салдарының арасын ажыратады, ұсынылған фактілердің маңыздылығын айқындайды.	Құрылымы қандай? Салдары неде? Топтастырыңыз. Салыстырыңыз. Себепін талдаңыз.	Теореманың екі бөлігін салыстырыңыз “Ер туған жеріне, ит тойған жеріне” деген мақалды қалай түсінесіз? Алма қосып дайындайтын 4 түрлі тағам түрін айтыңыз. Оның ішінде ең денсаулыққа пайдалысын дәлелдеп беріңіз.

	меңзейді.			
Жинақтау	Таным мен ойлаудың жоғарғы деңгейі. Жаңа үлгідегі әртүрлі тәсілдер мен элементтерді қиыстыру арқылы ақпараттарды жүйелеу немесе балама шешім ұсыну; Оқу материалының элементтерінен жаңашыл сипаттан бүтінді (нәтижені) құрастыру. Жаңа нәтиже ретінде оқу материалдарын мүлдем өзгеше реттейтін хабарлама (баяндама, сөз), жұмыс жоспары, схемаларды атауға болады. Мұндай оқу нәтижелері Жаңа мазмұн мен жаңа құрылымдарды жасап шығаратын шығармашылық әрекеттерді қолдануды талап етеді.	Шығармашылық тұрғыдан кішігірім шығарма (эссе) жазады; Тәжірибе жасаудың өзіндік жоспарын ұсынады; Қандай да болмасын проблеманы шешу үшін өз білімдерін шығармашылықпен қолданады.	Өз шешіміңізді табыңыз, алгоритм құрастырыңыз, баламасын табыңыз, бөліктерден құраңыз, жүйелестіріңіз, зерттеңіз	1. Эссе, шығарма, өлең, шешендік (ораторлық) сөз, сценарий, компьютерлік бағдарлама жазу. 2. Мәлімет бойынша барлық білімді тиянақтап, оны бір жүйеге келтіріп, жоспар немесе кесте құру (Тәжірибені жоспарлап, нәтижесін бақылау). 3. Ғылыми гипотеза (болжау) құрастырып, ұсыну. 4. Алма бәлішінің жаңа түрін ойлап табыңыз.
Бағалау	Таным мен ойлаудың жоғарғы деңгейі. Пікірмен таныстыру және оны дәлелдеу, ақпарат бойынша қорытынды жасау және жұмыс сапасын бағалау. Оқу — материалының маңызын анықтау, олар туралы өзіндік пікір келтіру, ойын білдіру. Бұл деңгей алдыңғы категориялардың оқу нәтижелелеріне қол жеткізуді меңзейді.	Оқу материалы құрылымының логикасын жазбаша түрде бағалайды; Ішкі немесе сыртқы критерийлерге сүйеніп, оқу материалының маңыздылығын айқындатады; Жасалған шешімдер мен қорытындылардың берілген фактілерге сәйкестігін анықтайды.	Сіздің ойыңызша бұл дұрыс/бұрыс, маңыздыма/емес пе, жақтайсыз ба/қарсысыз ба?» деген пікірталас, полемика мен дау-дамай туғызатын сұрақтар арқылы жүзеге асырылады.	Мектептен кейін балаларға алма бәлішін берген пайдалы деп санайсыз ба? Неге — иә, немесе неге жоқ?

Блум таксономиясы бір ізбен реттелген мақсаттар жүйесі арқылы оқушылардың білім деңгейлерін анықтап, шығармашылық деңгейге жетуді ұсынады. Блум танымдық салада алты деңгейді бөлді, атап айтқанда ол ең төменгі деңгей ретінде фактілерді қарапайым қабылдау мен танудан бастап анағұрлым күрделі және абстрактілі психикалық деңгейлерге қарай жылжып отырып, ең күрделісі бағалау деп жіктеді. Оқушы білімін шығармашылық деңгейге жетелеу өнімді тәсілдермен жүзеге асады. Ол өнімді деңгей деп аталады. Ғалым әдіс-тәсілдерді оқушының когнитивтік іс-әрекетіне байланысты білімді меңгертуде қолдана отырып өнімді-өнімсіз деңгей деп бөледі. Негізінде, Блум таксономиясы бір ізбен реттелген мақсаттар жүйесі арқылы оқушылардың білім деңгейлерін анықтап, шығармашылық деңгейге жетуді ұсынады. Блум танымдық салада алты деңгейді бөлді, атап айтқанда ол ең төменгі деңгей ретінде фактілерді қарапайым қабылдау мен танудан бастап анағұрлым күрделі және абстрактілі психикалық деңгейлерге қарай жылжып отырып, ең күрделісі бағалау деп жіктеді. Осылайша, Блум таксономиясының басты белгісі осындай жүйеленген мақсаттармен ерекшеленеді.

Әдебиеттер тізімі

1. Мұғалімге арналған нұсқаулық. ҚР орта білім мазмұнын жаңарту аясында қазақ тілінде оқытатын мектептердің қазақ тілі мұғалімдерінің біліктілігін арттыру бағдарламасы, Назарбаев Зияткерлік мектептері ДББ, 2015.
2. Мұғалімге арналған нұсқаулық. Үшінші (негізгі) деңгей «Назарбаев Зияткерлік мектебі» ДББҰ, 2012.
3. Бағалау саясаты. Астана қаласындағы Назарбаев зияткерлік мектебі. – 2014.
4. Н.Ә.Назарбаев «Қазақстан – 2030» Ел президентінің Қазақстан халқына жолдауы «Барлық Қазақстандықтардың өсіп өркендеуі, қауіпсіздігі және әл-ауқатының артуы». Алматы: Дәуір, 1997
5. Қазақстан Республикасының «Білім туралы» Заңы // Егемен Қазақстан Астана, Ақорда, 2007
6. Қисымова А.Қ., Нұрланов Е.Б. Біртұтас педагогикалық процесте сабақтың технологиялық картасын құрудың үлгісі. // Әлеуметтік жаңғырту жағдайында білім беру жүйесін жетілдіру. Халықаралық ғылыми практикалық конференциясының материалдар жинағы.(Астана, 6-7 желтоқсан, 2013).
7. «Қазақстан мектебі» журналы. № 9. 2009.
8. «Қазақстан мектебі» журналы №11-12. 2007

ӘОЖ 37.015.324

ЕРЕСЕК ТОП БАЛАЛАРЫНЫҢ ҚАРЫМ - ҚАТЫНАС БАРЫСЫНДАҒЫ ҚАЛЫПТАСАТЫН ҚАБІЛЕТТЕРІ

Джаздықбаева М.Б.,

педагогика ғылымдарының кандидаты, доцент

Муратқызы Б.

ММД-311 магистранты

Ахмет Ясауи атындағы Халықаралық қазақ-түрік университеті

Түркістан қ., Қазақстан

Аннотация. Тәрбиені кең мағынада әлеуметтік функцияларды анықтап жүзеге асырушы қоғамдық құбылыс ретінде қарастырудың маңызды екенін ескере келе, әлеуметтік тәжірибеде ұрпақтан-ұрпаққа беріліп келе жатқан жалпы адами мәдениеттерді бірлескен іс-әрекетте балаға тәрбиешімен және ата-анасымен педагогикалық үдерісті ұйымдастыру

барысында игерту екендігін айтады.

Жоғарыда айтылған ғалымдардың пікірлеріне сүйене келіп, мектепке дейінгі ересек топтағы балалардың коммуникативтік қабілеттерін қалыптастыруға мынадай анықтама бердік: «Мектепке дейінгі ересек жастағы балалардың коммуникативтік біліктерін қалыптастыру дегеніміз оларды мақсатқа сәйкес өзара түсіністікке жеткізетін, бұған дейін меңгерген білімдері мен дағдыларының жиынтығымен қамтамасыз етілетін бірлескен екі жақты ақпарат алмасуға қажетті амалдарды меңгерту» болып табылады.

Тірек сөздер: коммуникативтік-қабілет, тілдік мониторинг жасау, психологиялық-педагогикалық маңыз, ұйымдастыру, тәрбиеші, мәдениет, білік.

Аннотация. Учитывая, что воспитание в широком смысле важно рассматривать как общественное явление, определяющее и реализующее социальные функции, следует отметить, что общечеловеческие культуры, передаваемые из поколения в поколение в социальной практике, в совместной и-деятельности должны быть усвоены ребенком в процессе организации педагогического процесса с воспитателем и родителями.

Основываясь на мнениях вышеизложенных ученых, мы дали следующее определение формированию коммуникативных способностей детей старшей дошкольной группы: «формирование коммуникативных умений детей старшего дошкольного возраста-это овладение способами, необходимыми для совместного двустороннего обмена информацией, которые приводят их к взаимопониманию в соответствии с целью, обеспечиваются совокупностью ранее усвоенных знаний и навыков».

Ключевые слова: коммуникативно-деятельностный, языковой мониторинг, психолого-педагогическое значение, организация, воспитатель, культура, умения.

Abstract. Considering the importance of considering education in a broad sense as a social phenomenon that defines social functions, it is noted that in social practice it is the assimilation of common human cultures passed down from generation to generation in the process of organizing the pedagogical process with the educator and parents of the child in a joint ic-activity.

Based on the opinions of the scientists mentioned above, we gave the following definition of the formation of communicative abilities of children in the preschool adult group: "the formation of communicative skills of children in preschool adulthood is the acquisition of the necessary techniques for joint bilateral information exchange, which leads them to mutual understanding in accordance with the goal, provided with a set of previously acquired knowledge and skills."

Key words: communicative ability, language monitoring, psychological and pedagogical significance, organization, educator, culture, skills.

Мектепке дейінгі жас (5-6 жас) - бұл бала ағзасының айтарлықтай өсу және даму кезеңі. Бұл кезеңде баланың өсуінде, салмағында, негізгі қимыл-қозғалыстарда көрінетін сапалы өзгерістер байқалады.

Мектепке дейінгі жастағы балаларда жүйке процестері әлі толығымен жетілмеген. Қозу процесі басым болып келеді. Жүйке процестері - қозу және тежеу - күш, қозғалыс және қозғалғыштық сияқты негізгі қасиеттерді ала бастайды. Сонымен қатар, мектепке дейінгі жастағы балалардың жүйке процестерінің шоғырлануына бағытталған педагогикалық ықпалдың тиімділігі артады.

Басқа адамдармен қарым-қатынасқа түсудің қалыптасуы мен қарқынды дамитын кезеңі мектепке дейінгі жастағы балаларда болып табылады. Мұндай қарым-қатынастың алғашқы тәжірибесі жеке тұлғаның одан әрі дамуына негіз болады. Сонымен қатар, баланың өмірінде балабақшадағы бірінші топ-ұжымдағы қарым-қатынасы қалай қалыптасса - оның жеке және әлеуметтік дамуы, яғни оның әрі қарайғы тағдыры соған байланысты болады.

Коммуникативтік шеберлікке ие болу балаға сауатты болуға мүмкіндік береді және айналасындағылармен тұлғааралық өзара іс-қимылды ұйымдастыру және коммуникативтік міндеттердің дұрыс шешімін табу, белсенді серіктес позициясы және соның салдарынан «өзін

табуға» мүмкіндік береді.

Ал коммуникативтік дағдылардың болмауы және біліктіліктің қалыптаспауы кері нәтиже беріп қана қоймай, баланың психикалық және даму спиралына себеп болады.

Мектепке дейінгі балалардың коммуникативті дамуын зерттеудің бастауы мектеп жасына дейінгі балалардың құрдастарымен және әртүрлі ересектермен қарым-қатынасы, мектепке дейінгі балалық шақтың жас кезеңдері сияқты формалардың дамуын қарастыратын ғылыми еңбектерде қамтылған. (М. И. Лисина, А. Г. Рузская, Е. Смирнова Е. және т.б.).

Мектеп жасына дейінгі балалармен қарым-қатынастың басты ерекшеліктерінің бірі - бұл айналадағы ересектермен қарым-қатынасқа байланысты. Осыған байланысты А. Г. Рузская: «Дәрежеге деген көзқарас маңызды, ересектер, әсіресе ата-аналар баланың сәттіліктеріне деген (сәтсіздіктеріне) әр түрлі көзқарасы оның құрдастарымен қарым-қатынасына әсер етеді оның өзін-өзі бағалауының, талап ету деңгейінің қалыптасуына ықпал етеді. Позитивті ата-аналармен қарым-қатынас баланың айналасындағы балалар мен басқа ересектермен қарым-қатынасын жеңілдетуге көмектеседі». [1, 139 б].

Балалардың қарым-қатынас ерекшеліктері қандай болса, оны ары қарай дамыту жасына байланысты баланың өз қолында. Зерттеу нәтижелері бойынша М. И. Лисина, 2-3 жаста бала эмоционалды-практикалық шеберлікті игереді, «баланың қалауы ересек адаммен бірлескен тақырыптық іс-әрекет негізінде сипатталады». [2, 125 б]. Осыған байланысты баладағы қарым-қатынастың дамуы –өзіндік қарым-қатынас формасының дамуымен және эмоционалды сферасының дамуымен тығыз байланысты.

5-6 жаста балалар ситуациялық және іскерлік қарым-қатынас жасайды «құрдастардың таңдаулы серіктесі болатын байланыс ересек адаммен салыстырғанда бала онымен әр түрлі себептермен байланысады, олар көрген және естігендерін талқылайды, алған әсерлері туралы айтады, бірлескен ойындар, ойын-сауық және т.б. ұйымдастырады». [3, 127б]. Осындай формада бала өзін-өзі бағалауды үйренеді, қызығушылығын дамытады.

Мектепке дейінгі жастағы балалар үшін қарым-қатынас формасының ең жоғарғы деңгейі жеке және жекеден тыс «баланың өзара түсінушілік қажеттілігіне негізделген». [4,130б]. Қарым-қатынастың бұл түрінде ересек жастағы мектепке дейінгі бала басқа адамдармен қарым-қатынас ережелерін, қарым-қатынастың моральдық негіздерін игереді.

Сөйлесудің бұл түрі Е. О.Смирнова, «мектеп жасына дейінгі балалардың ойынының жоғары сатыларының дамуымен тығыз байланысты, бала есі осы кезеңде шоғырланады, сондықтан тұлғааралық байланыстардың ерекшеліктеріне назар аудару керек, оның отбасында, ата-анасымен жұмыс кезінде, достарымен және таныстарымен қарым-қатынас шеңберіне көңіл бөлу керек». [5, 61б].

Жеке қарым-қатынас жеке тұлғаға негізделген балалардағы қарым-қатынаста белсенді болатын мотивтер, балалар іс-әрекетінің әр түрлі түрлері - ойын, танымдық, еңбек, көркем және эстетикалық және т.б. Алайда, қазір «қарым-қатынастың маңызды түрі бала үшін өзі туралы, жанындағы адамдар туралы білуқажеттілігін қанағаттандыру мен олардың арасындағы екі жақты қатынастар».

Мектеп жасына дейінгі балалар ересектермен қарым-қатынаста өзара түсіністік пен жанашырлыққа қол жеткізуге тырысады. А.Рузскаяның пікірінше бұл тілек «баланың ішкі дайындығын көрсетеді, қарым-қатынас кезінде басқа адамның не ойлайтынын түсінуі және оған қарай қадам жасауы». [6,144б]. Көбінесе мектеп жасына дейінгі балалар ересек адамның пікірін өзіндік ішкі ойы арқылы қабылдайды. Алайда, олар кейде өздерінің көзқарастары мен пікірлерін былай қойып, ересектердің ойымен толықтай келіседі, сонымен қатар өздерінің кейбір қиын мәселелерді қабылдауға дайын еместігін де түсінеді. Бұл мектеп жасына дейінгі балаларды нақты сұрақтар қоюға мәжбүр етеді және бұл жайлы немесе басқа жайттар туралы ересектердің не ойлайтыны білуге қызығады. Мектеп жасына дейінгі балалар өздерінің пікірін ересектердің пікірімен салыстыру арқылы не айтылғанын толық түсінуге тырысады.

Бұл жағдайда ересектермен жеке қарым-қатынас орнатудың балалар үшін үлкен мәні бар. Әсіресе, ересек адамның олардың әрекетін қалай бағалағанына баса назар аударады. Мектепке дейінгі ересек жастағы балалардың бойында басқалардың іс-әрекетіне қатынасы,

элеуметтік мінез-құлық негіздерін игеру, адалдықты сынау сияқты өзіндік көзқарастар қалыптасады. Нәтижесінде «ата-ана ретінде, педагог ретінде жеке мысалдармен лайықты үлгі көрсете алады. Дәл осы жағдайда бала басқа адамдармен үйлесімді қарым-қатынас жасауға тырысады. Сенімділік пен шынайылық – бұл ересектер мен балалар арасындағы қатынастар негізделуге тиісті моральдық негіз, кейінірек бұл балаға қоғамда өз орнын табуға көмектеседі». [7, 160б].

О. В. Дыбина мектепке дейінгі ересек жастағы балалардың коммуникативті қабілеттерін ескере отырып, мына категорияларды негіздейді:

- құрдасының, ересектің эмоционалды жағдайын түсіну қабілеті (қуанышты, күлкілі, қайғылы, қайғылы, мазасыз, ашулы жәнет.б.);
- қарым-қатынаста қажетті ақпаратты алу, жүргізу ересектермен және құрдастарымен қарапайым диалог;
- басқа адамды тыңдай білу, оның пікірін, мүддесін құрметтеу, өз ойын тыныш түрде білдіру және қорғау [8, 6 б].

Осы қарым-қатынас дағдыларын уақытында қалыптастыру. мектеп жасына дейінгі балалардың ересектермен және құрдастарымен қарым-қатынасына ықпал етеді.

Мектепке дейінгі жастағы баланың құрдастарымен қарым-қатынасы оның коммуникативті даму үшін маңызды болып келеді. Бұл жағдайда негізгі айырмашылық баланың ересек адаммен қарым-қатынасы «әр түрлі коммуникативті әрекеттер қолдану арқылы болады, ал кең ауқымды еркіндікті бала өз құрдастарымен қарым-қатынас кезінде сезінеді». [9, б. 151]. Мектеп жасына дейінгі балалардың құрдастарымен және ересектермен қарым-қатынас кезінде байқалмайтын әрекеттерді көруге болады. Балалар құрдастарымен қарым-қатынаста тең серіктес бола алады. Баланың коммуникативті дамуы үшін ең бастысы - «өзінің іс - әрекетін салыстыратын құрдастар пайда болады, бұл өзіндік өз деңгейінде бағалауға мүмкіндік беретін шынайы мүмкіндіктер, осының нәтижесінде бала өзін - өзі бағалауды қалыптастырады».

Мектепке дейінгі ересек жастағы балалар құрдастарымен қарым-қатынас жасауы орта деңгейге қарағанда көп қырлы болып келеді, әсіресе мектеп жасына дейінгі жас кезеңінде. Мысалы, Е.О.Смирнова өз бақылауларынан бұл туралы «5-6 жастағы балалардың бірлескен ойыны ересектермен қарым-қатынаста әрдайым байқалмайтын осындай жеке қасиеттерді ашады. Мектеп жасына дейінгі балалардың бірлескен қызметінің барлық түрлері жарқын эмоционалды байлық болып табылады. Бала құрдастарымен қарым-қатынас жасағанда мимикалық көріністер 9-10 есе көп, әр түрлі эмоциялар: қорқыныштан үлкен батылдыққа дейін, нәзіктіктен және ашуланшақтыққа ауысуын байқауға болады». [10,31 б].

Бала неғұрлым үлкен болса, оның құрдастарымен қарым-қатынасы соғұрлым маңызды болады. Е. О.Смирнова және В.М. Холмогорованың зерттеу нәтижелері «мектепке дейінгі ересек жастағы балалар қарым-қатынаста бірінші кезекте қанағаттандыратын құрдастарға артықшылық береді, өйткені бала мейірімді және мұқият сұхбаттасушыға қажеттілігі артады және ойын серіктесін іздейді. Ересек жастағы балалардың құрдастарымен қарым-қатынаста өзара түсіністік пен жанашырлық танытады». [11, 43 б].

Мектеп жасына дейінгі баланың қоршаған ортасымен қарым-қатынаста жан-жақты қалыптасқан тәжірибесі болмаса, ол бәріне ортақ мәдени ортадан шығып, жазылмаған заңдар мен ережелер қоршауында қалып қояды. Ол құрдастарымен қалай «сөйлесуді» білмейді, олардың тілінде толық дамымаушылық байқалады. Бұл жағдайда бала өскен сайын мінез-құлқында ауытқулар мен бұзылушылықтар үдей түседі. Мектепке дейінгі ересек жастағы бала қарым-қатынаста өзінің қанағаттанбауын біледі, содан оның бойында ашулану, агрессивті болу, оқшаулану сияқты кері кетушілік байқалады.

Осылайша, мектеп жасына дейінгі балалардың қарым-қатынас ерекшеліктері дегеніміз - бұл қарым-қатынас дағдыларына негізделген құрдастарының, ересектердің эмоционалды жағдайын түсіну; қарым-қатынаста қажетті ақпарат алмасу; ересектермен құрдастарымен қарапайым диалог жүргізу; басқа адамды тыңдау мүмкіндігі, оның пікіріне құрметпен қарау;

мудделеріне, тілектеріне қатысты пікір білдіруі және өз пікірін қорғау.

Балалардың коммуникативтік дағдыларын қалыптастырудың мақсаты: қарым-қатынастағы қажетті ақпаратты, ересектермен және ойын барысында құрдастарымен шешім қабылдауыкелесі міндеттер арқылы жүзеге асырылады:

- ересектермен және балалармен еркін қарым-қатынасты дамыту;

- балалардың ауызекі сөйлеу компоненттерінің әр түрлі нысандары мен түрлерін, барлық жақтарын дамыту;

- тәрбиеленушілердің сөйлеу нормаларын практикалық меңгеруі.

Баланың қатынас жасауы құрдастарымен байланысқа түсуімен ерекшеленеді.

Қатынастың өзі «топ», «құжым» деген терминдермен тікелей байланысты болады. Адам баласы жалғыз өзі жүріп, көздеген мақсат-мұратына жетуі мүмкін емес, сондықтан ол үнемі басқалармен бірлесіп, байланысқа түсіп, ақпарат алмасып өмір сүруі тиіс. Балабақша тобы бір жағынан, әлеуметтік-педагогикалық құбылыс деуге болады. Себебі тәрбиешінің тікелей ықпалы арқылы, топ алдына әлеуметтік маңызы бар міндеттер қойылады. Екінші жағынан, топ ішілік үдерістің жүзеге асуында ол өзін-өзі реттеп отырады. Өзіндік сипаты бар кішкене топ болып, балабақша топтары баланың, оның жеке тұлғасының қалыптасуында маңызды болып келеді, оның құрдастарымен алғаш қатынасқа түсу қабілетінің қалыптасуына, қарым қатынас жасау қабілетін және іс-әрекетінің әр түрін дамытуына ықпал етеді, сондай-ақ балабақша баланың әлеуметтік дайындығының генетикалық сипатта алғанда анағұрлым ерте баспалдағы болып табылады.

Т.А. Репина өз зерттеулерінде балалар тобының бірнеше құрылымдық бірліктерін атап көрсеткен. Олар:

Біріншісі, мінез-құлықтық, оған: қатынас, өзара іс-әрекет (бірлескен іс-әрекет) және топ мүшелерінің өзгеге бағытталған мінез-құлқын жатқызуға болады.

Екіншісі, эмоционалдық, (жеке тұлғалық қатынас) оған іскерлік қатынастар (бірлескен іс-әрекет барысында), бағалау (балалардың өзара бағалауы) және өзіндік қатынас түрлері жатады.

Үшінші түрі; когнитивтік (гностикалық), бұған балалардың өзара баға беруі, өзін-өзі бағалау сипаты, қабылдауы мен бірін-бірі түсінуін жатқызамыз.

Балабақшадағы балалар арасында бір-біріне деген құмарлық ұзақ мерзімге сақталады.

Т.А.Репинаның, В.С.Мухинаның еңбектерінде мектеп жасына дейінгі балалардың әлеуметтік белсенділігі мен басымдылығының жүйелі-рөлдік ойын барысында танылуы туралы зерттеулерді кездестіруге болады. Бұл авторлардың зерттеулерінде жүйелі-рөлді ойын барысындағы балалардың жағдайлары әр-түрлі: олардың кейбіреулері ойынды жүргізушілер болса, енді біреулері – орындаушылар. Балалардың қалауы және олардың топтағы танымалдығы көбінесе олардың шығармашылығына және бірлескен ойын іс-әрекетін ұйымдастыра білуіне байланысты.

Баланың топтағы жағдайы сондай-ақ, құрастыру іс-әрекетіндегі табыстылығымен байланысты зерделенеді. Бұл орайда байқалғаны, аталмыш іс-әрекеттегі табыстылық өзара қатынастың оңтайлы түрінің артуы мен бала беделінің көтерілуі. Іс-әрекеттің табыстылығы баланың топтағы жағдайына оң әсер беретінін көрсетті. Дегенмен, берілген іс-әрекетті бағалау барысында маңыздысы оның қаншалықты нәтижелі болуы емес, маңыздысы оны айнала қоршағандардың сырттан бағалуы. Егер баланың жетістігі сырттан қарағанда топ шартымен сәйкес келіп, оны айналасындағылар жоғары бағалап, құнды деп табатын болса, онда баланың құрдастары арасындағы қатынас беделі жақсара түседі. Соған сәйкес баланың белсенділігі артып, өзін-өзі бағалауы мен тартымдылық деңгейі артады. Сонымен, балалардың танымал болуының негізі олардың іс-әрекеттегі жетістігі, атап айтқанда олардың бірлескен ойынды ұйымдастыра білу қабілеті, өнімді іс-әрекеттегі табыстылығы.

Балалар танымалдығы феноменіне талдау жасауға көмектесетін балалардың қатынасқа мұқтаждығы және сол мұқтаждықты қанағаттандыру мақсатындағы басқа да жұмыс бағыттары. Ол жұмыстар М.И. Лисинаның жағдайындағы тұлғалар арасындағы өзара қатынас және үйірлікті қалыптастыру негізінде коммуникативтік мұқтаждықты қанағаттандыру

жататындығымен дәлелденген. Егер қатынастың мазмұны субъектінің коммуникативтік қажеттілік деңгейіне сай келмесе, онда серіктесіне деген қызығушылығы төмендеп, ол керісінше сол қажеттілікті дұрыс қанағаттандырушыға қарай ауысады. М.И. Лисинаның зерттеуімен жүргізілген эксперименттік жұмыста балалар арасындағы танымал балалар көбіне құрдастарымен дұрыс тіл табысып ойнай білетін, жолдастарына қайырымды, елгезек, құрдастарына сезімталдығымен әсер бере білетін балалар екендігі анықталған. Ал, танымал балалардың өздері қатынастың аса ерекше қажеттілігін қанағаттандыруға талпынатындығын байқатқан.

Сонымен, осы зерттеулерге қорытынды жасай келе, балалардың бір-бірін таңдау арқылы үйірсек болуының негізіне төмендегідей қасиеттердің жатуы мүмкіндігін топтадық, атап айтқанда бастамашылдық, іс-әрекеттегі табыстылық, құрдастар арасындағы достық қатынас пен бір-бірін түсініп қабылдауына мұқтаждық және құрдастарының коммуникативтік мұқтаждығын қанағаттандыра білу қабілеттері. Қалай болғанда да аталған қасиеттердің көлемі балалардың танымал болуының негізгі шарттарын анықтауға мүмкіндік бере алмайды. Топтық құрылым генезисін зерттеу жеке тұлғалар арасындағы үдерісті сипаттайтын жас ерекшелігі динамикаларының кейбір тенденцияларын көрсетіп берді. Кішкене топтардан ересектер топтарға қарай тұрақты, бірақ бар жағдайда анық байқала бермейтін, «жалғыздық» пен «жұлдыздықтың» өсуі, өзара қатынастық, оның нәтижесіне қанағаттану тұрақтылық пен дифференциалдыққа, балалардың жынысына және жас ерекшелігіне тән болу тенденциясы анықталды.

Зерттеу барысында өзара тату, әрі қанағаттанарлық қатынас басқа құрдастарына қарағанда неғұрлым сәтті құрылған топтарда кездесті, мұнда «жекеленген», топтан тыс балалар жоқ. Мұндай топтарда қатынастың деңгейі өте жоғары деңгейде орныққан және ортақ ойынға қосылғылары келмеген балалар жоқ. Аталған топтарда құндылық бағыттарының адамгершілік қасиеттерге қарай бағыт алғандығы байқалды.

Қатынас барысында қиындық, түсініспеушілік туғызатын балалар туралы айтсақ, мұндай жағдайда баланың жеке тұлғасының толыққанды қалыптасуы мүмкін емес. Өйткені мұндай балалардың әлеуметтік рөлді игеруі төмендеп, өзіндік қабілеттерінің қалыптасуы бұзылады, баланың өз-өзіне сенімсіздік танытуына ықпал етеді. Қатынасқа түсу барысында кезіккен бірқатар қиындықтарға байланысты мұндай балалар бойында құрдастарына мейірімсіз, қатыгездік, агрессиялық сапалар көрініс береді. Қиындықтар төмендегідей болып келеді:

- бала құрдасына қарай ұмтылса да, оны ойынына қоса алмайды;
- бала достарына қарай ұмтылады және олар бірге онымен ойнайды, алайда олардың қатынастары тек формальді түрде болады;
- бала достарынан өзін әлдеқайда алыс ұстайды, дегенмен олар оған бәрібір достық тұрғыдан қарайтын болады.

Бұл қиындықтарды толыққанды қатынас шарттарының келесі түрлерінің бұзылуынан деп түсінеміз:

- өзара ықыластық;
- құрдасының іс-әрекетіне қызығушылық таныту, бірігіп ойлауға ықылас білдіру;
- бір-бірін түсініп, сезіну;
- бір-бірінен үйрену, дағдыға айналдыру қабілеті;
- ойын-ойнау дағдысы мен білігінің қажетті деңгейі.

Сонымен балабақша топтары өзінің құрылымы мен мазмұны, даму тенденциясы тән функционалдық жүйесі қалыптасқан, тұтастай білім мен тәрбие беру ортасы болып табылады. Топ ішінде білік пен жеке тұлғалық қасиеттеріне қарай неғұрлым жоғары бағаланатын, топтық құндылық бағдарларына сәйкес қасиеттерін анықтайтын, мүшелерінің тұлға аралық иерархиялық байланыста болатын күрделі жүйесі болады. Оған тұлға аралық иерархиялық байланыстағы топ мүшелерінің білігі мен жеке тұлғалық қасиеттерін, топта неғұрлым жоғары бағаланатын сапалы қасиеттерін анықтайтын, оның құндылық бағдарына сәйкестенген жүйе кірігеді.

Енді мектепке дейінгі ересек топтағы қатынас тұжырымдамасына сәйкес балалардың бір-біріне қатынастары қандай өзгеріске түсетіндігін қарастырайық. Негізгі параметр ретінде қатынастағы мұқтаждық мазмұнын, қатынасқа қызығушылық пен оның құрамын аламыз.

Мектеп жасының соңына қарай өзара түсінушілік, бір-бірін ілтипат сезімімен қабылдау қажеттілігі өсе түседі. Зерттеу негізінде байқалғаны балалардың бір шешімге келу барысындағы толқуы, үлкендерге қарағанда құрдастарына қарай ұмтылуы болды. Құрдастарымен қатынасқа түсуі үлкендермен байланысқа түсулеріне қарағанда неғұрлым эмоционалды болып келді. Мектепке дейінгі жастағы балалар өз құрдастарымен әр түрлі жағдайда, түрлі себептермен қатынасқа түседі. Мектеп жасына дейінгі баланың үлкендермен және құрдастарымен қатынасы бірнеше кезеңдерде байқалады.

Зерттеу жұмысы барысында мен мектеп жасына дейінгі ересек топ балаларының бір-бірінің қиыншылығы мен жағдайын түсінуде аса белсенді екенін байқадық, мұндай қажеттіліктің атқаратын функциясының жоғары деңгейде болатыны белгілі. Балалардың бір-бірімен жас жағынан шамалас болуы құрдасына өзінің қатынасын қабылдауына, білген дүниесін серіктесінің қатынасымен біріктіруге мүмкіндік береді. Осылайша сәбилер тобынан бастап ересектер тобына дейін қайырымдылық пен мейірімділік, ойындағы өзара іс-әрекеттестік, сәбилік шақтан естиярлар шағына қарай құрдастарының қайырымдылықпен өздеріне көңіл бөлуіне деген қажеттілігінің басым келуі, мектепке дейінгі ересек шаққа ауысқанда құрдастарына қайырымдылықпен көңіл бөлу ғана емес, сонымен қатар олардың жағдайын түсінуге қарай қатынасқа түсу қажеттілігі өзгеріске түседі.

Мектеп жасына дейінгі баланың қатынасқа жасауға мұқтаждығы қатынасқа қызығушылық танытуымен өте тығыз байланысты. Қызығушылық – индивидтің іс-әрекеті мен мінез-құлқына әсер етуші күш. Субъектіні серіктесімен іс-әрекеттес болуға итермелейді, яғни баланың серіктесімен қатынасқа түсуге деген қызығушылығы оның өзіндік «Мендігін» ашатын, оның өз-өзін түсінуіне ықпал ететін қасиеттері болып табылады.

Осылайша, бала ең басында құрдастарымен қатынасқа ойын ойнау үшін немесе іс-әрекет үшін түседі. Құрдасымен қатынасқа түсуінің нәтижелілігі өзінің қызықтырушы, еліктіріп әкететіндей іс-әрекетін қалай қолданатынына байланысты. Мектепке дейінгі шақта балалардың танымдық қызығушылығы дамып қалыптасады. Бұл балалардың құрдастарына назар салып, олармен әрекеттес болуға мүмкіндік туғызады, яғни бала ол арқылы өзінің тыңдаушысын, бағалаушысын және ақпарат жинау көзін іздеп табады. Мектепке дейінгі балалық шақта жүзеге асатын тұлғалық мотивтер екіге, яғни баланың өзін құрдастарымен, олардың мүмкіндіктерімен салыстыруына, олардың бағалауына бөлінеді. Бала өзінің білімін, білігін және тұлғалық қасиеттерін көрсете отырып, өзгелердің өзіндік құндылықтарын бекітуге түрткі болады.

Мектепке дейінгі ересек шақта баланың құрдастарымен өзара іс-әрекеттік сипаты айтарлықтай өзгереді. Баланың құрдасы туралы білігі, білімі туралы түсінігі кеңейіп, оның жеке тұлғалық бұрын байқалмаған, қасиеттеріне деген қызығушылығы пайда болады.

Егер бала мен үлкен немесе онымен айнала қоршаған адамдар арасында пайда болатын кедергіге байланысты үлкен алшақтық пайда болатын болса, яғни олардың арасындағы байланыс үзілген жағдайда, онда бала психикасының дамуы бәсеңдеп, тіпті тоқтап қалуы да мүмкін. Саны жағынан болсын, сапасы жағынан болсын айнала қоршаған адамдармен қатынасқа түсу жағдайында бала үлкендердің білгенін тез игеріп, өзінің өмірдегі адамдық тәжірибесін молайтады. Ал баланың айнала қоршаған ортадан алған жинақтаған тәжірибесі жағымды не болмаса жағымсыз бағыт алып кетуі тікелей онымен қатынасқа түсуші адамдарға байланысты. Балабақшаға келетін әрбір баланың әлеуметтік ортасында маңызды орынды тәрбиеші алатын болса, аталған жағдайлар ол үшін үлкен міндеттердің бірі болмақ.

Балалардың үлкендермен және құрдастарымен қатынас жасау ерекшеліктерін мына зерттеулерден көруге болады.

Балалардың құрдастарымен қатынасын зерделей келе, олардың өзара байланыстарының мінез-құлықтық ерекшеліктерін анықтауға болады. Құрдастарымен байланыстың бірінші ерекшелігі ретінде эмоционалды ерекшелігін атауға болады.

Балалардың үлкендермен өзара әңгімелері әлдеқайда байсалды, артық қылықтарсыз, бір желіспен өрбиді.

Үшінші ерекшелік – сөйлеу барысындағы басымдық. Сол себепті де балалардың өзара әңгімелері жайбарақат бір деңгейде жүрмейді: балалар бір-бірінің сөзін бөліп, жарыса сөйлейді, бірін-бірі тындамайды, ал үлкендермен олар өздерін өзгеше ұстайды. Үлкен адамның бастамасын қолдап, оның қойған барлық сұрақтарына жауап беріп, басталған әгімені жалғастырады, өзі сөйлегеннен гөрі үлкенді тындағанды жөн көреді.

Төртінші ерекшелік - қатынастың кеңдігі мен қызметі. Баланың құрдастарымен қатынас жасауы біршама кең болып келеді: серіктесінің әрекетін басқару (нені сітеуге болады, нені болмайды) және оның әрекетіне бақылау жасау (дәл уақытында есекерту жасау), өз үлгісімен әрекет етуге итермелеу (өзі ойлағандай етіп жасауға мәжбүрлеу) және ойын таңдауда бірлесу (не ойнайтындарын бірлесіп шешу), үнемі өзімен салыстырып отыру (мен былай істей аламын, ал сен қалай істейсің).

Ересек топ баланың құрдастары арасындағы танымалдылығы оның жолдастарымен қатынасына байланысты болады. Ересек топ баланың өзара қатынасқа деген қызығушылығы барысында туындайтын қиындықтар олардың өзімшілдік, үстемдік ету секілді мінез-құлқын көрсетеді, бірлескен ойын барысында шындықты бұрмалап бұзуы баланың топ ішіндегі әлеуметтік статусының төмендеуіне әкеледі, оның айналасындағылармен тұлға аралық қатынастарының дамуына қажетсіз келеңсіз кедергілерді туындатады. Баланы құрдастарының бірлескен ойынға тартуының маңызды шарты – баланың бірлескен ойында, бірлескен іс-әрекетте қатынасқа түсе білу деңгейі.

Біз өз зерттеуімізде «Білік дегеніміз білім мен дағдыға негізделген, саналы түрде өзгеріп отырған жағдайда адам баласының іс-әрекет үдерісі барысында алға қойған мақсатына жете білуі» - деп анықтама бере отырып, оның коммуникативтік тұрғыдағы ерекшелігін ашудағы сипаттамаларға зер салдық.

Перцептивтік топқа: эмпатия, рефлексия, өзіндік рефлексия, өзгенің айтқанын зейін қойып тыңдай білу, ақпаратты дұрыс айтып жеткізе білу, сөз астарын түсіне білу жатса, интерактивтік топқа – қатынастағы тиімді және эмоционалды қатынастар туралы түсініктер: әңгіме жүргізу, өзіне қарата білу, талап тілегін жеткізе білу, кешіріп, жазалай білу, шиеленіскен жағдайда қатынасқа түсе білуі жатады. .

Екі топты да ауызша және ауызша емес құралдар құрайды. Неғұрлым көбірек назар тыңдай білу мен ауызша емес қатынас құралдарын қалыптастыруға аударылады. Өйткені олар дәстүрлі оқыту жүйесінде қалыптастырылмайды деп түсіндіріледі. Сондай-ақ ауызша емес реакциялар сананың төменгі деңгейінде тұрады да, оны саналы түрде қолдану қосымша күш салуды талап етеді. Ал арнайы коммуникативтік біліктерге кәсіби іс-әрекеттерге байланысты (презентация, іскерлік әңгіме, өндірістік кеңесулер) біліктер жатады. А.Б. Ынтықбаева коммуникативтік білік пен дағдылар қатарына қажетті сезімі мен көңіл бөле білу, өзара қатынас орната білу, іс-әрекетке әсер ете білу деп түсіндіреді

Әлеуметтік дағдылар. Сезімі мен эмоциясын таныта білуі, ересектермен және құрдастарымен өзара іс-әрекетте бола білуі (танысы да, таныс емесі де); жағдаяттарға байланысты эмоционалды жағдайын реттеу.

Коммуникативтік қабілетті қалыптастыруға қажетті шарттардың бірі – балалардың тілдік даму деңгейі. Жақсы дамыған бала тілі өмірінде өте маңызды орын алады.

Дағды мен білікті толық зерттеген А.А.Леонтьев болды. Ол «Коммуникативтік дағды дегеніміз толық қалыптасқан әрекеттер, сол әрекеттер және одан да күрделі әрекеттердің қарапайым әрекет негізінде қалыптасуы коммуникативтік біліктің қалыптасу негізін құрайды» - деп дәлелдеген.

Е.В.Руденский бойынша «коммуникативтік білік - тұлғалық, жалпы психологиялық, әлеуметтік психологиялық және арнайы қабілет» деген сипаттама береді. Қатынас білік ретінде - өте күрделі құбылыс. Қатынасқа қажетті біліктерді Е.В.Руденский өз еңбектерінде 7 топқа бөлуге болатындығын айтады:

тілдік қатынасқа түсе білу білігі - тілдік әрекет пен қатынастың тілдік құралдарын

игерумен байланысты болады. Бұл - баланың өз ойын анық жеткізе білуі және алға қойған коммуникативтік мақсатқа жетуі, негізгі тілдік қызметтерді жүзеге асыра алуы жатады (мақұлдау, қарсылық білдіру, күмәндану, қолдау, келісу, ұсыну, тану, шақыру және т.б.);

әлеуметтік-психологиялық білік - өзара байланыс орнату, өзара түсінушілік, өзара қатынас, өзара әсермен байланысты болып келеді. Бұл - қатынасқа қолдау көрсету, серіктесінің белсенділігін психологиялық тұрғыдан ынталандыру, серіктесінің коммуникативтік әрекетке әсерленуін болжау;

психологиялық білік - өзін-өзі дайындаумен, өзін-өзі реттеумен байланысты. Бұл - қатынастағы психологиялық тосқауылдарды жеңе білуі, қатынас жағдаяттарына эмоционалды түрде өзін дайындауы, эмоцияны қатынас құралы ретінде қолдана білуі;

коммуникативтік жағдаят барысында қатынас нормалары мен тілдік этикетті қолдану білігі – назар аулаудың жағдаятты нормаларын қолдана білу, серіктесімен танысуды ұйымдастыра білуі, сұраныс жағдайын дұрыс орындай алу;

ауызша емес құралдарды қолдану білігі - қатынастың паралингвистикалық (екпін, ырғақ, дем алу, дикция, темп, тондық, әуендік) кинетикалық (қол қимылын пайдалану, мимика), проксимикалық (тұрыс, қимыл, қатынас дистанциясы) құралдарын пайдаланумен байланысты болып келеді.

әртүрлі ұйымдастыру түріндегі іс-әрекеттерде қатынас жасау білігі – бірлескен іс-әрекеттерді жоспарлай алу және оны бірлесіп орындаумен байланысты.

өзара әрекет жасау білігі – тұлғалармен және топпен диалог деңгейінде қарым қатынас орнатуы..

Осы біліктердің барлығын игерген бала коммуникативтік әрекетке түсуге дайындық барысында қатынастың әртүрлі факторларына (мақсат, жағдай, әңгімелесіп отырған серіктесінің жеке тұлғасы) байланысты болатын қажетті дағдыларды ретімен еркін қолдануға қабілетті болады.

Педагогикада «қалыптастыру» термині тұлғаны дамыту нәтижесі ретінде ерекшеленіп, тұрақты қасиетке және белгілі сапаға ие болу мағынасын білдіреді. Педагогикалық сөздікте тұлғаны қалыптастыру – тәрбие, оқыту, әлеуметтік орта сияқты сыртқы әсерден тұлғаның дамуы мен қалыптасу үдерісі. Қалыптасу – баланың қоғамдық ортада өмір сүре білу, өз тағдырын басқара білу, өз мінез-құлқын өз бетінше реттей білуге қабілетті болу деңгейіне жету деген түсініктеме берілген.

Жоғарыда айтылған ғалымдардың пікірлеріне сүйене келіп, мектепке дейінгі ересек топтағы балалардың коммуникативтік қабілеттерін қалыптастыруға мынадай анықтама бердік: «Мектепке дейінгі ересек жастағы балалардың коммуникативтік біліктерін қалыптастыру дегеніміз оларды мақсатқа сәйкес өзара түсіністікке жеткізетін, бұған дейін меңгерген білімдері мен дағдыларының жиынтығымен қамтамасыз етілетін бірлескен екі жақты ақпарат алмасуға қажетті амалдарды меңгерту» болып табылады.

Әдебиеттер тізімі

- 1 Богуш, А. М. Культура речевого общения детей дошкольного возраста. – Минск: Ранок, 2013. – 84 с.
- 2 Бодалева, А. А. Психология общения. Энциклопедический. – М. : Когито-Центр, 2011. – 1018 с.
- 3 Арушанова, А. Г. Коммуникация. Развивающее общение с детьми 3-4 лет. – М. : Сфера, 2014. – 96 с.
- 4 Дубина, Л. А. Коммуникативная компетентность дошкольников: сборник игр и упражнений. – М. : Книголюб, 2010. – 64 с.
- 5 Мудрик А. В. Общение в процессе воспитания. — М.: «Педагогическое общество России», 2001. — 320 с.
- 6 Лисина, М. И. Формирование личности ребенка в общении. – СПб. : Питер, 2009. – 320 с.

7 БабаевойТ. Н,ГогоберидзеА. Г, СолнцовойО. В. Детство. Примерная образовательная программа дошкольного образования. – М. : Детство-Пресс, 2016 . – 352 с.

8 Смирнова, Е. О. Межличностные отношения дошкольников. Диагностика проблемы, коррекция. – М. : Владос, 2013. – 158с.

9 Рузская, А. Г. Межличностные отношения ребенка от рождения до семи лет. – М. : МОДЭК, 2011. – 240 с.

10 Лисина, М. И. Формирование личности ребенка в общении. – СПб. : Питер, 2009. – 320 с.

ӘОЖ (УДК) 373.5.016: 94

ТАРИХ САБАҒЫНДА ОЙЫН ЭЛЕМЕНТТЕРІН ЖАҢА ТЕХНОЛОГИЯ КӨЗДЕРІ АРҚЫЛЫ ПАЙДАЛАНА ОТЫРЫП, ОҚУШЫЛАРДЫҢ ПӘНГЕ ДЕГЕН ҚЫЗЫҒУШЫЛЫҒЫН АРТТЫРУ

*Ақанқызы Ә.,
магистрант*

*Әлихан Бөкейханов атындағы орта мектебі
Жамбыл облысы, Қазақстан
aanuzy86@mail.ru*

Аннотация. Тарих – бұл кең әлем, оның шекаралары шынымен ойлағанды ұнататын кез келген адамға ашық. Ол адам санасында табиғаттың керемет үйлесімін бейнелейді. Айта кету керек, ғылымды тек есте сақтау арқылы меңгеру мүмкін емес. Ол шоғырлануды, еңбекқорлықты және шыдамдылықты қажет етеді. Оқушылардың ақыл-ойы мен ойлау мәдениетін тәрбиелеу, осы жанама көрінетін жолдың күрделілігіне қарамастан, тарихты оқытуда жоғары нәтиже беретініне сену керек.

Кілт сөздер: тарих, ойын, элемент, технология.

Annotation. History is a vast world, the boundaries of which are open to anyone who really likes to think. It symbolizes the incredible harmony of nature in the human mind. It should be noted that science cannot be mastered only by memory. It requires concentration, diligence and patience. It is necessary to believe that the education of the mind and culture of thinking of students, despite the complexity of this indirectly manifested path, gives high results in the teaching of history.

Keywords: history, game, element, technology.

Ойынсыз толыққанды ақыл-ой дамуы мүмкін емес.

Ойын – бұл үлкен жарық терезе, ол арқылы идеялар мен тұжырымдамалардың өмір беретін ағымы оқушының рухани әлеміне енеді

В.А. Сухомлинский

Қазіргі заманғы білім беру технологиялары, бұрын-соңды болмағандай, оқушылардың зияткерлік дамуына сүйенеді. Ойынды үйрену осы тұжырымдамаға толық сәйкес келеді. Барлығы ойнағанды ұнатады: ересектер де, оқушылар да.

Ойын – бұл жас дамуының мектепке дейінгі кезеңіндегі жетекші қызмет түрі. Келесі кезеңдерде ойын жоғалмайды, бірақ өсіп келе жатқан оқушының, жасөспірімнің, жасөспірімнің жетекші әрекеттерін толықтырады[1].

Бүгінгі таңда бізге жас ұрпақты әлемдегі қарқынды өзгерістерге икемді түрде бейімдеп қана қоймай, сонымен бірге болып жатқан әлеуметтік өзгерістерге белсенді әсер ететін білім қажет екендігіне ешкім күмән келтірмейді. Бұл тек белсенді, сыни тұрғыдан ойлайтын және

шығармашылық, тәуелсіз және жауапты, сондай-ақ басқа адамдарды түсінуге және ынтымақтастыққа қабілетті адамдар үшін ғана мүмкін болатыны анық.

Танымдық интерактивті ойындарды қолдану оқушының дамуына оң әсер етеді. Жалпылау және жіктеу, логикалық ойлау сияқты ойлау әрекеттері дамиды, сананың символдық функциясы, моторика және визуалды және мотор анализаторларының бірлескен қызметін үйлестіру, танымдық мотивация мен белсенділік, еркін есте сақтау және назар аудару ерте дами бастайды. Ойын студенттер үшін күшті ынталандыру болып табылатын сәттілік жағдайын жасауға ықпал етеді[2].

Ойын оқытудың дәстүрлі формалары мен әдістерін толығымен алмастырмайды, оларды ұтымды түрде толықтырады, бұл белгілі бір сабақтың және бүкіл оқу процесінің мақсаттары мен міндеттеріне тиімді қол жеткізуге мүмкіндік береді. Сонымен қатар, ойын оқушылардың оқу сабақтарына деген қызығушылығын арттырады, танымдық белсенділіктің өсуін ынталандырады, бұл оқушыларға көбірек ақпарат алуға және игеруге мүмкіндік береді, әртүрлі жағдайларда табиғи шешім қабылдау дағдыларын қалыптастыруға ықпал етеді, адамгершілік таңдау тәжірибесін қалыптастырады. Ойын оның қатысушылары мен тәрбиешілері арасындағы қарым-қатынасты жақсартады, өйткені ойынның өзара әрекеттесуі бейресми қарым-қатынасты қамтамасыз етеді және сіздің жеке қасиеттеріңізді, мінезіңіздің жақсы жақтарын ашуға мүмкіндік береді. Бұл ойынға қатысушылардың өзін-өзі бағалауын арттырады, өйткені олар сөздерден нақты бизнеске көшуге және олардың қабілеттерін тексеруге мүмкіндік алады. Ойын қатысушылардың қоршаған шындыққа деген көзқарасын өзгертеді, белгісіздіктен қорқуды жояды[3].

Тарих сабақтарында жаңа материалды оқу процесінде ойындарды қолданған кезде келесі әдістерді бөліп алуға болады:

- Жаңа материалды оқымас бұрын оқу-ойын тапсырмасын қою;
- Жаңа материалды оқу кезінде оқу-ойын тапсырмасын орындау бойынша оқушылардың өзіндік жұмысын ұйымдастыру;
- Ойынның шарықтау шегі мен соңғы кезеңінде алған білімдерін қолдану. Мысал, «Үш сөйлем» ойыны. Тапсырма – оқулықтың немесе құжаттың азатжолындағы материалды үш сөйлеммен көрсету. «Даналық ағашы» ойыны, жаңа материалға сұрақтар мен тапсырмалар құрастыру.
- Тарихи материалды бекіту, қайталау және жалпылауға арналған дидактикалық ойындар.

Бұл ойындар әдетте қарапайым және көңілді. Ойын жағдайында терминдердің, атаулардың, процесс атауларының, күндердің, фактілердің, сөз тіркестерінің, мәтіндерден шағын үзінділердің логикалық байланысы орнатылады. Оқушыларды болжау процесі, тапқырлық, тапқырлық, реакция жылдамдығы қызықтырады.

Ойындардың мысалдары КВН түрінде сабақты дамытуда ұсынылған.

І бөлім. Тарих сабағында ойын технологиясын қолдану арқылы сабақты дамыту.

Тақырыбы: Ежелгі Рим. (5-сыныпта КВН ойыны)

Мақсаты:

- 1) Білімдік: «Ежелгі Рим» тақырыбы бойынша білімді жинақтау және бекіту; негізгі оқиғаларды, күндерді, есімдерді, елдерді, ұғымдарды қайталау.
- 2) Дамытушы: есте сақтау, зейін, ойлау қабілетін дамытуды, тарихқа деген қызығушылықты дамытуды жалғастыру;
- 3) Тәрбиелік: ежелгі тарихқа, ежелгі әдебиет пен өнер ескерткіштеріне құрмет сезімін тәрбиелеу.

Құрал-жабдықтар: Ежелгі әлем тарихының оқулығы (5-сынып), оқу карталары, ежелгі Шығыстағы атластар, тапсырмалары бар карталар.

Іс-шара барысы:

I. Ұйымдастыру сәті.

Мұғалім мақсаттар мен міндеттерді, ойын ережелерін хабарлайды, сыныпты екі командаға және жанкүйерлерге бөледі.

Мұғалім: Балалар, біз сіздермен «Ежелгі Рим» атты үлкен тақырыпты зерттедік, бүгін біз жарыс ойынын өткіземіз, оның барысында сіз барлық қатысушы боласыз және өз біліміңізді көрсетесіз. Әр жауап балмен бағаланады, көп ұпай жинаған команда жеңіске жетеді, ал жанкүйерлер өз командасына көмектеседі.

I ойын.

1. Командалар өздерінің капитандары мен аттарын ұсынады.
2. «Кім жылдам?» Мұғалім сұрақтар қояды. Жауап беру құқығын өкілі қолын бірінші көтерген команда алады. Дұрыс жауап үшін команда бір ұпай алады.

Сұрақтар:

1. Ежелгі Рим қай түбекте орналасқан?
2. Римнің алғашқы патшасы қалай аталды? (Нумитор)
3. Рим құрылтайшыларының ұрпақтары қалай аталды? (Патрисия)
4. Қасқыр оларды тамақтандырған жерде қала салуды шешкен екі ағайынды қалай атады?
5. Есімі кім ағайынды сөйлегендердің қорғауды егіншілер Рима? (Гракхи)
6. Римдіктер Сицилия аралына ие болу құқығы үшін күрескен қаланы атаңыз? (Карфаген)
7. Гладиаторлар көтерілісінің жетекшісінің атын атаңыз.

II ойын.

«Кестеге сандар» конкурсы. Командалар кестені, 1-қосымшаны толтырады.

Египет	Ежелгі Грекия	Ежелгі Рим

1. Иероглиф
4. Капитолий төбесі
7. Саркофаг
10. Хеопс
2. Ликторлар
5. Агора
8. Олимп
11. Геродот
3. Амфора
6. Гладиаторлар
9. Легион
12. Сципион

III ойын. Жанкүйерлер сайысы.

Командалар алдыңғы тапсырманы орындап жатқанда, жанкүйерлермен ойын өткізіледі.

Тақтада билеушілердің есімдері және олардың сөздері жазылған.

1. «Мен жеңісті ұрламаймын» (Александр Македонский Гавгамель шайқасы қарсаңында, оған түнде дарияға шабуыл жасауға кеңес берілген кезде).
2. «Сонымен, қала шекарасын бұзған кез келген адам өледі!» (Ромулус Ремнің ағасына өлім соққысын тигізгеннен кейін).
3. «Тағы бір жеңіс, біз өлеміз!» (Пирр, римдіктермен екінші шайқастан кейін).
4. «Тіпті жабайы аңдардың тесіктері мен орлары бар, ал Рим үшін соғысып, өлгендердің ауа мен жарықтан басқа ештеңесі жоқ» (Тиберий Грач, Рим азаматтары алдында сөйлейді).
5. «Мен Карфагенді жою керек деп санаймын» (сенатор Катон Сенаттағы әр сөзін аяқтайды).

IV ойын. Капитандар сайысы.

Артық сөзді алып тастаңыз:

- а) Тибр, Сицилия, Альпі, Тиберий.
- б) Легион, консул, триумф, плебейлер.
- в) Вето, Сенат, халық трибунасы, Катон .

V ойын. «Эрудиттер шайқасы».

Ережесі. Әр кезеңде командадан бір қатысушы жауап береді. Дұрыс жауап бір ұпай әкеледі, егер жауап дұрыс берілмеген болса, онда жау командасының білгірі жауап беріп, қосымша ұпай жинай алады.

1-кезең.

1. Қанатты өрнектерді түсіндіріңіз.

«Рим қаздары құтқарды», «жеңілгендердің қайғысы», «Пирровтың жеңісі»

2-кезең.

1. Қорынт қаласының орналасқан жерін атаңыз. (Греция).

2. Ежелгі Римде кім император деп аталды? (командир, жеңіс күндері).

3. Қалай атауларымен басып алынған римде өркендеген деп айтуға болады ма?

(Провинциясы).

3-кезең. Қорытындылау. Жеңімпаз команданың хабарламасы. Баға қою.

II бөлім. Қорытынды.

Тарих сабақтарында дидактикалық ойындарды қолдану келесі мәселелерді шешуге көмектеседі:

* тарихқа танымдық қызығушылықты дамыту;

* үлгерімі нашар оқушылардың да материалды терең меңгеруі;

* танымдық іс-әрекетті жандандыру;

* оқушының жеке басының өзін-өзі жүзеге асыруына жағдай жасау;

* оқушылардың шығармашылық әлеуетін арттыру;

* әлеуметтенуді дамыту.

Бұл педагогикалық технологияның тартымдылығы неде?

Ол мұғалімге қызықты, студенттерге тартымды. Сабақта шығармашылық, бірлескен іс-әрекет атмосферасын құруға мүмкіндік береді, сабақта жағымды эмоционалды фон жасайды. Осылайша, ойын технологиялары қазіргі заманғы тұлғаға бағытталған білім беру технологиялары жүйесінде маңызды орын алады.

Тәжірибе көрсеткендей, мектептегі тарих курсының ерекшеліктері: терминдердің көптігі, хронологиялық материалдар, көптеген фактілер, оқиғалар, құбылыстар, тұлғалар, оқу мотивациясының төмендеуіне, демек бағдарламалық материалды аз игеруге әкеледі.

Ойын формалары оқушылардың танымдық белсенділігін арттыруға, мазасыздықты азайтуға мүмкіндік береді, бұл өз кезегінде білім сапасын арттырады, баланың өзін сәтті және сауатты сезінуіне мүмкіндік береді.

Оқушының оқу іс-әрекетін егжей-тегжейлі әдістемелік қолдау ойын барысында оқытудың тиімділігін қамтамасыз етеді, оқушының әлеуметтенуін дамытады. Ойын арқылы модельдендірілген оқу іс-әрекеті жаңа білім жинақталатын, бекітілетін және жинақталатын негізгі, ұйымдастырушылық өзек болып табылады. Оның дамуындағы ойын әрекеті толықтыруды, тиісті білімді жаңартуды қажет етеді. Сонымен қатар, жаңару, жаңа білімді игеру психиканың бір саласының деңгейінде емес (мысалы, эмоционалды, интеллектуалдық және т.б.), сонымен бірге олардың біреуінің үстемдігімен барлық салаларда жүреді. Оқу іскерлік ойыны күшті оқу әлеуетіне ие әлеуметтік-психологиялық жағдайларды жасайды, шығармашылық қабілеттерін, қарым-қатынас дағдыларын дамытады, көпшілік алдында сөйлеу тәжірибесін қалыптастырады.

Осылайша, іс-әрекетке бағытталған оқыту жүйесінде ойын технологиялары мүмкіндігінше тиімді.

Қазіргі педагогика оқушыға көбірек көңіл бөледі, оның тұлға ретінде қалыптасуы мен қалыптасуына қамқорлық жасайды. Дамудың оқу жағдайларында тең ынтымақтастық пен диалогтық қарым-қатынаста, оқушылардың шығармашылық және ойын іс-әрекетінде, олардың проблемалық мәселелерді шешуінде орын алатыны даусыз.

Бүгінгі таңда психологиялық-педагогикалық ғылым: оқытудың тиімді болуы үшін бала біз оған үйреткіміз келетін нәрсеге оң көзқарас тудыруы керек. Мұғалімге өз пәнін жақсы білу, білімді болу, оқу материалын қызықты түрде ұсына білу жеткіліксіз, бірақ бұл өте маңызды. Қазіргі оқушыға мотивацияның жоғары деңгейі, білімді игеруге саналы қажеттілік, белсенді және мақсатты түрде оқу, оқу қабілеті қажет[4].

Белсендіру әдістерінің бірі-қазіргі заманғы сабақ-ойын.

Ойын – бұл оқушының өзін-өзі басқаруы тұлғалық-бағалау мінез-құлқымен қалыптасатын және жетілдірілетін әлеуметтік тәжірибені қалпына келтіруге және игеруге

бағытталған белсенді іс-әрекет түрі.

Бұл белсенділік мақсатты педагогикалық іс-әрекеттің және педагогикалық ортаны ұйымдастырудың, яғни қолданылатын педагогикалық технологияның салдары болып табылады. Ойын-бұл оқытудың табиғи түрі, сондықтан ойынды ұйымдастыратын мұғалім балалардың табиғи қажеттіліктерінен туындайды.

Сабақта ойын ұйымдастырғысы келетін мұғалім үшін ең бастысы баланың қуанышы болуы керек. Ойын оқытудың бір түрі екенін ескерген жөн. Ол оқу жұмысының басқа түрлерімен үйлесімді болуы керек.

Оқудағы ойын іс-әрекетінің психологиялық-педагогикалық мүмкіндіктері:

1) бұл оқудағы күшті ынталандыру, әртүрлі және күшті ынталандыру;

2) ойын барысында ойын іс-әрекетіне қатысушылардың психологиялық процестері белсендіріледі: назар, есте сақтау, қабылдау, ойлау.

Ойын қазіргі уақытта өзекті және қазіргі оқушының ақпаратқа қанық болуына байланысты. Бүкіл әлемде, атап айтқанда Ресейде ақпараттық орта үнемі кеңейіп келеді. Мектептің маңызды міндеті – тәуелсіз бағалау және алынған ақпаратты таңдау дағдыларын дамыту. Мұндай дағдыларды дамыту дидактикалық ойынға көмектеседі, ол сабақта және сабақтан тыс уақытта алынған білімді қолдану үшін өзіндік тәжірибе ретінде қызмет етеді.

Ойынды өткізу. Бұл кезеңде ойын процесінің өзі жүзеге асады. Ойын басталғаннан кейін ешкімнің оған араласуға және бағытын өзгертуге қақысы жоқ. Тек жүргізуші ғана қатысушының әрекетін бағыттап отырады, егер ол бастапқы мақсаттан ауытқып бара жатса. Мұғалім ойынды бастағаннан кейін, аса қажет болмаса оған қатынаспауы керек. Бұл жерде мұғалімнің міндеті; ойын әрекеттерін, нәтижелерін, ұпай санауды бақылау және түсініспеушілік болған жағдайда түсіндіру, оқушылардың сұрағына жауап беру немесе өтініш бойынша оның жұмысына көмектесу.

Ойынды талқылау. Ойын нәтижесін талдау, талқылау және бағалау кезеңі. Мұғалім талқылау жүргізеді, оның барысында эксперттер сөйлейді, қатысушылар өз пікірлерін айтады, өз позицияларын және шешімдерін қорғайды, қорытынды жасайды, таңғалыстарын айтады, ойын барысында туындаған қиындықтары, идеясы туралы әңгімелейді.

Сондықтан оқыту әрекетінде мұғалім мен оқушының тығыз байланысы болуы, мұғалім бар күш – жігерін, педагогикалық шеберлігін оқушы бойындағы табиғи мүмкіндіктерді ашуға, үйлесімді дамытуға бағыттауы, шығармашылық жағдай жасауы, оқушының өз тарапынан белсендік, дербестік көрсетуі өзіне деген сенімділігі арқылы ғана шығармашылық әрекетті қалыптастыруға болады.

Пайдаланған әдебиеттер

1. Давыдов В.В. Проблемы развивающего обучения/В.В. Давыдов. -М.: Директ-Медиа, 2008.
2. Каминский В.Ю. Использование образовательных технологий в учебном процессе/ В.Ю.Каминский// Завуч – 2005. - № 3.
3. Никишина И.В. Инновационные педагогические технологии и организация учебно-воспитательного и методического процессов в школе/ И.В. Никишина - Волгоград: Издательство Учитель, 2008 г.
4. Поташник М.М. Требования к современному уроку/ М.М. Поташник.-М.: Центр педагогического образования, 2007.

ӘОЖ. 058. 4.021: 753.0

ОҚЫТУДА ТЕХНОЛОГИЯЛАРДЫ, ЦИФРЛЫҚ ПЛАТФОРМАЛАРДЫ ПАЙДАЛАНУ

Алкерева А.Н.,

магистрант

Әлихан Бөкейханов атындағы орта мектебі

Жамбыл облысы, Қазақстан

mtobugov@mail.ru

Аннотация. Ақпараттық дәуірдің сын-тегеуріндеріне жауап бере отырып, қазіргі заманғы білім беру дамып келе жатқан киберкеңістікте тұлғаның табыстылығын қалыптастыру жөніндегі міндеттерді шешу үшін цифрландырудың, білім беру парадигмалары мен ортасын трансформациялаудың әлемдік процестеріне белсенді түрде қосылады. Жеке тұлғаның цифрлық сауаттылығын дамытуға бағытталған модельдерді әзірлеуге ерекше назар аударылады, олардың негізі цифрлық құзыреттер болып табылады – "ақпараттық-коммуникациялық технологияларды пайдалану саласындағы түрлі міндеттерді шешу қабілеті: ақпаратты іздеу және алмасу, сұрақтарға жауап беру, басқа адамдармен өзара іс-қимыл жасау және компьютерлік бағдарламалау сияқты цифрлық технологиялар арқылы контентті пайдалану және құру".

Annotation. Responding to the challenges of the Information Age, modern education actively joins the global processes of digitalization, transformation of educational paradigms and environments to solve the tasks of forming personality success in the developing cyberspace. Particular attention is paid to the development of models aimed at developing digital literacy of the individual, the basis of which is digital competencies – "the ability to solve various tasks in the field of using information and communication technologies: search and exchange information, answer questions, interact with other people and use and create content through digital technologies, such as computer programming."

Keywords: mathematical, innovation, reading literacy, technology, globalization.

XXI ғасыр адамзаттың цифрлық технологиялар ерекше рөл атқаратын ақпараттық қоғамға көшуімен ерекшеленді.

Оқыту мен оқытудың жаңа әдістері мен құралдарын енгізу әлеуметтік өзгерістерге әкелді, ал олар өз кезегінде цифрлық технологиялардың өмірдің барлық салаларына, соның ішінде білімге кеңінен енуіне әкелді.

Цифрландыру туралы сөз болғанда, ең алдымен, бұл бағдарламалық жасақтама, Инфрақұрылым, платформалар мен интернет ұсыныстарының тізімі. "Цифрлық трансформация" терминін қолданған кезде көбінесе оның техникалық компоненті ғана түсініледі, бірақ оны кеңірек қарастырған жөн[1].

Цифрлық трансформация барлық салаларға әсер етті: саяси, экономикалық, қоғамдық, мәдени. Ақпараттық ағындардың тез жанаруы мен тығыздалуы жағдайында білім беру IT-құзыреттілікті қалыптастыруда жетекші рөл атқарады, ол адамның әртүрлі ақпарат көздерімен және тасымалдаушылармен жұмыс істеуге, оны сыни тұрғыдан түсінуге және жеке және әлеуметтік маңызды мәселелерді шешу үшін пайдалануға дайын болуын қамтамасыз етеді. Бұл білім беру жүйесі-бұл жаңа еңбек түрлерімен және адамның шығармашылық мүмкіндіктерінің күрт өсуімен байланысты цифрлық дәуірге сенімді көшуді қамтамасыз ететін көпір[2].

Цифрлық ресурстар білім беру жүйесінің басқару және оқу-тәрбие қызметі практикасына мықтап енді. Цифрлық трансформация білім беруді стратегиялық дамыту бағыты ретінде білім беру кеңістігінде ақпараттық технологияларды пайдалану ауқымын

кеңейту және сапасын арттыру жөніндегі қызметтің басым бағыттарын айқындайтынын ескеру қажет. Компьютерлік АТ технологиялары климат, экология, денсаулық, қауіпсіздік мәселелерін шешкен жоқ. Бірақ олар жаңа мүмкіндіктер ашып, сонымен бірге жаңа қиындықтар туғыза отырып, қоғамдық және жеке өмірге жаңа сапа береді[3].

Цифрландыру білім берудің мазмұнына ғана емес, оны ұйымдастыруға да әсер етеді. Американдық саясаткер, АҚШ-тың бұрынғы Білім министрі Ричард Райли: "Бүгін біз шәкірттерді әлі жоқ мамандықтарға дайындап жатырмыз және біз әлі проблема деп санамайтын мәселелерді шешу үшін әлі ойлап табылмаған технологияларды қолданамыз" деді. Білім берудегі цифрлық трансформация әрдайым мұғалімнің рөлін өзгертуге алып келеді.

Оқытушылар білуі/білуі керек:

- цифрлық қоғам жағдайындағы білім беру процесінің ерекшеліктері;
- оқытудың сандық ортасының мүмкіндіктері;
- азаматтың цифрлық сауаттылығын дамыту үрдістері;
- жеке оқыту ортасының негізгі құралдары мен ресурстары;
- Жеке оқу ортасын саналы түрде қалыптастыру;
- ашық цифрлық көздер негізінде оқыту контекстінің жүйесін құру;
- білім беру деректерін талдау;
- аралас және адаптивті оқыту технологияларын қолдану.

Жаңа деңгейдегі мамандар тез үйренуге, әртүрлі салалардағы идеяларды синтездеуге, бейімделу қабілетіне ие болуы керек.

Білім берудегі цифрлық құзыреттер мыналарға бағытталуы керек:

- 1) оқыту мен оқытуда цифрлық технологияларды қолдануды жетілдіру;
- 2) цифрлық трансформация үшін қажетті дағдыларды дамыту;
- 3) Білім берудегі деректер негізінде талдау және болжау.

Білім беруді цифрландыру мыналарды көздейді:

- білім алушылардың мобильді және интернет-технологияларды қолдануы, олардың танымының көкжиегін кеңейтіп, оларды шексіз етеді,

- цифрлық технологияларды өнімді қолдану,
- білім алушыларды өз бетінше іздеуге қосу,
- ақпаратты іріктеу,
- жобалық қызметке қатысу,
- білім алушыларда ХХІ ғасырдың құзыреттілігін қалыптастыру.

Білім беруде цифрландыруды қолдану бағыттары

- университеттердің сандық кітапханалары мен кампустарын дамыту.
- онлайн курсты әзірлеу және толтыру курсты қолда бар ақпараттық ресурстардан және мамандандырылған бағдарламалық ортада, авторлық жүйелерден құрастыруға мүмкіндік беретін бағдарламалық шешімдерді қолдана отырып жүзеге асырылады,

- автоматтандырылған жобалау.

Тапсырмалар:

1) білім беру қызметінде цифрлық технологияларды пайдалану бойынша педагог қызметкерлерді оқыту және олардың біліктілігін арттыру;

2) білім беру процесінде цифрлық технологияларды іске асыру;

3) бұлтты ресурстарда цифрлық ресурстарды ұжымдық пайдалану және оларға қол жеткізу үшін ұсыну;

4) білім алушылардың цифрлық технологияларды кәсіби пайдалануға ынталандыру деңгейін арттыруды қамтамасыз ету;

5) цифрлық технологияларды енгізу арқылы дамудың инновациялық жағдайларын жасау.

6) ресурстары шектеусіз цифрлық және бұлтты технологияларды пайдалану бойынша ақпараттық және консультациялық қызметтер көрсету;

7) мектепте цифрлық және бұлтты технологияларды пайдалану бойынша ақпаратты жинақтау, жүйелеу және тарату.

Қазіргі ақпараттық, ал болашақта цифрлық, білім беру қызметінің ортасы қалыптасады:

- білім алушылар (даярлау бағдарламаларына сәйкес олардың білім беру сұраныстары бойынша);

- мұғалімдер (олар курс бағдарламаларының мазмұнын, оқу әдебиеттерін таңдауды, оқыту әдістерін, қарым-қатынас стилін және т. б. анықтайды);

- мектептің педагогикалық ұжымы (ол жергілікті актілер арқылы анықтайды – ережелер регламенттер мен тәртіптер оқушыларға қойылатын жалпы талаптар, мектептің сақталған дәстүрлері, педагогикалық және оқушы ұжымдарының қарым-қатынас формалары және т. б.);

- мемлекет қоғамдық институт ретінде (ол жалпы білім беруді материалдық қамтамасыз етуді, білім мен көзқарастың белгілі бір жүйесін қалыптастыруға әлеуметтік тапсырысты анықтайды).

Білім беруді ақпараттандырудың артықшылықтары

Мұғалім үшін ақпараттық-коммуникациялық технологиялар оларды келесі жағдайларда қолданған кезде үлкен әсер етеді:

- сабақ барысында;

- жобалық қызметте, сабаққа материалдар жасау кезінде;

- жиналыстарда, педагогикалық кеңестерде және т. б. сөз сөйлеген кезде.;

- жалпымектептік ақпаратты құру және беру процесінде;

- ғылыми қызмет процесінде;

- мектеп ішінде де, мектептер арасында да тәжірибе алмасу кезінде.

Оқушы үшін ақпараттық-коммуникациялық технологиялар оларды келесі жағдайларда қолданған кезде үлкен әсер етеді:

- оқу материалын тереңірек қабылдау үшін;

- жобалау қызметінде;

- мультимедиялық эссе жасау кезінде;

- презентация қызметінде;

- жергілікті және ғаламдық желіде.

Ақпараттандыру білімге не береді:

Жалпы білім беру сабақтарында компьютерлік техниканы қолдану мүмкіндік береді:

- оқушылардың пәнге деген қызығушылығын арттыру,

- оқушылардың зерттелетін тақырып бойынша негізгі түсініктерін қалыптастыруды

жеңілдету,

- қабілеттерін анықтау және дамыту,

- практикалық қызметте қолдану үшін қажетті нақты білімді игеру,

- оқушыларды интеллектуалды дамыту,

- жалпы білім беретін пәндерді өз бетінше меңгеруге дайындау,

- оқушылардың бірлескен жұмыс түрлерін кеңейту,

- оқушылардың іс-әрекетін ұйымдастырудың түрлері мен формаларының әртүрлілігін

арттыру.

Цифрландырудың артықшылықтары:

Тәуелсіздікке үйрету. Болашақ жүйе тәуелсіз жұмысты білдіретіндіктен, бала бала кезінен өзі білімге ұмтылуы керек екенін түсінеді. Мұндай тәрбие болашақта адамның мінезін берік етеді. Мұғалімдердің қажетсіз қамқорлығынсыз оқушы жоғары нәтижелерге қол жеткізеді.

Қағазбастылықтың болмауы. Оқушылар бірден бірнеше оқулықтар мен дәптерлерді алып жүруі керек, олар айтарлықтай орын алады және сөмкеде көп салмақ алады. Жүктеме соншалықты күшті болуы мүмкін, баланың денесі ауырады. Сандық білім адамды қағаздар мен кітаптардан құтқарады. Компьютерде барлық оқулықтар мен оқулықтар бар, ал планшет жұмыс дәптерлерін ауыстырады[4].

Үнемдеу. Цифрландыру қағаз нұсқаларынан құтылғандықтан, ата-аналар дәптерлерге, оқулықтарға, қаламдарға және басқа кеңсеге ақша жұмсамауы керек. Сонымен қатар, оқу құралдары өте қымбат. Электрондық нұсқаларды ескі техника бұзылған жағдайда ғана

жаңасымен ауыстыру қажет болады.

Мұғалімдердің жұмысын жеңілдету. Мұғалім мамандығы ең қиын мамандықтардың бірі болып саналады. Жас ақыл-ойды тәрбиелеуге көп күш пен жүйке жұмсалады. Сандық жүйеде мұғалімнің жұмысы тек көмекті білдіреді. Мұғалім оқушылар дамитын бағытты белгілейді. Оқушылар оған тек даулы жағдайларда жүгінеді.

Болашаққа қадам. Цифрлық білімге көшу-бұл Интернет-технологияларды құрудың маңызды кезеңі. Қазір Ғылым үлкен қарқынмен дамып келеді, күн сайын жаңа құрылымдар пайда болады. Оқытуды цифрландыру оқушыларға болашақта ақпараттық әлемде жақсы шарлауға көмектеседі.

Цифрландырудың кемшіліктері:

Теріс нәтиже алу қаупі. Бұл өзгерістер түбегейлі болады. Дәл айтуға мүмкіндік жоқ: мұндай жаңалық оң бола ма? Бұл жүйе бірінші рет қолданылады, сондықтан сіз осындай нәрсемен салыстыра алмайсыз.

Шығармашылықтың болмауы. Ғалымдар түс дизайны адамға ақпаратты жақсы есте сақтауға көмектесетінін дәлелдеді. Тіпті ересектерге де жазбаларын кішкене түзетулермен жасауға кеңес беріледі. Бұл сонымен қатар шығармашылықтың дамуына ықпал етеді. Алайда, Ақпараттық технологиялар өзін дәлелдеу мүмкіндігін жоққа шығарады. Электрондық нұсқалары "құрғақ". Бала тез скучно әңгімеге үйренеді. Балалардың шығармашылығы айтарлықтай зардап шегеді.

Ақыл-ой белсенділігінің төмендеуі. Бұл құбылысты қазір байқауға болады. Адамға бір нәрсе туралы ойланудың қажеті жоқ, ол өздігінен ақпарат алуды тоқтатты. Қажетті ақпаратты білу үшін Интернетке кіру жеткілікті. Бұл ойлау қабілетінің әлсіреуіне әкеледі.

Нашар әлеуметтену. Оқушы мектепке алғаш келгенде, ол жерде танысымен кездесуге аз ғана мүмкіндік бар. Бала бірден басқа қоғамға түседі, онда ол ешкімді білмейді. Мекемеде ол тек білім алып қана қоймай, достар табады, қоғаммен қарым-қатынас жасауды үйренеді. Ақпараттық жүйе адамның әлеуметтену деңгейін айтарлықтай төмендетеді. Бұл тұлғаның одан әрі дамуына әсер етеді[5].

Физикалық даму проблемалары. Көру және ұсақ моторика бірінші кезекте өзгереді. Экрандардың артында ұзақ уақыт болу көздің шаршауына әкеледі. Уақыт өте келе пайда болады: құрғақтық; қызару; тітіркену; көру қабілетінің нашарлауы. Келесі ұрпақтарда көру қабілеті жақсы адам болуы екіталай. Дегенмен, болашақта технология балалардың дамуы үшін қауіпсіз болуы мүмкін. Пернетақта мен планшетпен жұмыс істеу саусақтардың физиологиясын өзгертеді. Сүйектердің, буындардың және бұлшықеттердің құрылымы өзгеруі мүмкін.

Абсолютті бақылау. Бұл мектеп оқушыларына, мұғалімдерге және ата-аналарға қатысты. Әр адамға жеке іс қозғалады, отбасы туралы толық ақпарат жиналады. Бұл қоғамның толық бақылауына әкеледі. Егер біз төменгі деңгейде ойласақ: бала ересектерден ештеңе жасыра алмайды. Бұрын журналды жасыруға, бағалауды түзетуге, ескерту туралы үнсіз қалуға болатын. Болашақта мұндай мүмкіндік болмайды, бұл балалар үшін жаман. Бұл тәуелсіздікке айтарлықтай әсер етеді. Бала проблемаларға тап болған кезде, оларды дұрыс жолдармен болмаса да, өзі шешуге тырысады.

Мұғалімдердің қызметі. Цифрландырудан кейін мұғалім ұғымы толығымен өзгертіледі. Кәсіпқойларды роботтар мен виртуалды жүйелер алмастырады. Адамдар жұмыссыз қалады.

Цифрлық технологиялар білім берудегі барлық мәселелерді автоматты түрде шешеді және өздігінен оқу жағдайларының жақсаруына әкеледі деп сену қате болар еді. Өйткені, оқыту стилі – бұл жоба әдісі, фронтальды сабақ, ынтымақтастықта оқыту немесе мұғалімге бағытталған сабақ болсын – технологияны қолдануға байланысты емес. Алайда, оларды қолдану көбінесе тиісті оқыту стилінің өзгеруіне әкеледі. Оқытушылар мен білім алушылар арасындағы өзара іс-қимылдың мақсатты оң дамуы ғана оқу процесін неғұрлым икемді және сапалы етуге мүмкіндік береді.

Қазіргі білім баланы білімді нақты өмірде қолдануға үйретуі керек. Ол үшін функционалдық сауаттылықты дамыту, мәтінді талдауға үйрету, математикалық және кез-

келген басқа ақпаратпен жұмыс істеу, қолданбалы есептерді шешу үшін өз біліміңізді пайдалану қажет.

Мұнда "сандардың" артықшылықтары бар: жоғары көрнекілік және интерактивті құралдар. Бір жағынан, бала өз білімін қолданатын өмірдегі жағдайларды шынайы түрде қайта құруға болады. Сонымен қатар, күрделі Мета-пәндік ұғымдарды модельдеу оңайырақ.

Білім нақты өмірге пайдалы дағдыларды беруі керек. "Цифр", басқалармен қатар, баланы цифрлық сауаттылыққа және интерфейстермен өзара әрекеттесуге үйрете алады. Бұл баланың қауіпсіз онлайн кеңістікте екенін және кеңестер ала алатынын ескере отырып, әсіресе ыңғайлы.

Цифрландыру-білім беруді барлығына бірдей сапалы етудің бір жолы. "Цифрмен" оқушыларға жекелендірілген тәсілді қалыптастыру оңайырақ және жылдамырақ, әркімнің қажеттіліктерін ескеретін сараланған оқытуды енгізу оңайырақ. Цифрлық орта даму ерекшеліктері бар балалар үшін тең мүмкіндіктер жасай алады.

Дегенмен, қазіргі уақытта техника мен онлайн құралдар барлығына бірдей қол жетімді емес екенін түсіну керек. "Цифр" жаппай таралғаннан кейін ғана шынымен тиімді болады және бұл бөлек үлкен міндет.

Әдебиеттер тізімі

1. Андреев А.А. Роль и проблемы преподавателя в среде e-Learning. Высшее образование в России. 2010; № 8 – 9: 41 – 44
2. Варганова Е. Л. Индустрия российских медиа: цифровое будущее : академическая монография / Е. Л. Варганова, А. В. Вырковский, М. И. Максеенко, С. С. Смирнов. — М.: МедиаМир, 2017. — 160 с.
3. Кашина Е. А. Прогнозирование структуры интегрированного курса информатики : дис. ... канд. пед. наук. — Екатеринбург, 1997. — 187 с.
4. Марей А. Цифровизация как изменение парадигмы [Электронный ресурс]. — Режим доступа: <https://www.bcg.com/ru-ru/about/bcg-review/digitalization.aspx> (дата обращения: 24.11.2019).
5. Программа «Цифровая экономика Российской Федерации», утвержденная распоряжением Правительства Российской Федерации от 28.07.2017 №1632-р [Электронный ресурс]. — Режим доступа : <http://static.government.ru/media/files/9gFM4FHj4PsB79I5v7yLVuPgu4bvR7M0.pdf> (дата обращения: 24.11.2019).

ӘОЖ (УДК) 321.4.025: 812.211

ОҚУШЫЛАРҒА ОҚЫЛЫМ ДАҒДЫСЫН МЕНГЕРТУДЕ МӘТІНДІ СЫНИ ОЙЛАУ ӘДІСТЕРДІ АРҚЫЛЫ ТАЛДАУ

Асамбаева Н.К.,

магистрант

Әлихан Бөкейханов атындағы орта мектебі

Жамбыл облысы, Қазақстан

mtobugov@mail.ru

Андатпа. Жұмыста мәтіннің сипаттамалары толықтығы мен буындылығын объективті және субъективті полюс позициясынан қарастыруға болады. Мәтін семантикалық бөліктерге бөлінбеген немесе авторларға аяқталмаған жағдайда, оны қабылдауда қиындықтар туындауы

мүмкін, бірақ бұл мәтіннің жоғалуына әкелмейді.

Кілттік сөздер: пікір, дәлел, топтастыру, шың әдісі, болжау әдісі

Annotation. In the work, the completeness and articulation of the characteristics of the text can be considered from the position of the objective and subjective poles. If the text is not divided into semantic parts or is not completed by the authors, difficulties may arise with its perception, but this will not lead to the loss of the text.

Keywords: opinion, argument, grouping, peak method, forecasting method

Мәтін – бұл тақырып пен негізгі ойға байланысты бірнеше сөйлемдер немесе абзацтар. Мәтін бір абзацтан тұруы мүмкін немесе мақала, кітап болуы мүмкін.

Мәтіннің негізгі белгілері:

* оның барлық бөліктерінің тақырыптық және композициялық бірлігі;

* бөліктер арасында грамматикалық байланыстың болуы (тізбекті, параллель);

* семантикалық тұтастық, салыстырмалы толықтығы.

«Мәтін» ұғымының екі негізгі түсіндірмесі бар: «имманентті» (кеңейтілген, философиялық тұрғыдан жүктелген) және «репрезентативті» (нақтырақ). Имманентті тәсіл мәтінге автономды шындық ретінде қарауды, оның ішкі құрылымын анықтауға бағытталған. Репрезентативті-мәтінді шындықтың сыртқы мәтіні туралы білімді ұсынудың ерекше формасы ретінде қарастыру[1].

Лингвистикада мәтін термині кең мағынада қолданылады, оның ішінде ауызша сөйлеу үлгілері де бар. Мәтінді қабылдау мәтін лингвистикасы мен психоллингвистика аясында зерттеледі. Мәселен, мысалы, И.Р.Гальперин мәтінді келесідей анықтайды: «бұл жазбаша құжат түрінде объективтендірілген, лексикалық, грамматикалық және логикалық байланыстың әртүрлі түрлерімен біріктірілген, белгілі бір моральдық сипатқа ие, прагматикалық көзқарасқа ие және сәйкесінше әдеби түрде өңделген бірқатар мәлімдемелерден тұратын жазбаша хабарлама»[2].

Мәтінді ондағы ақпарат тұрғысынан қарастыруға болады (мәтін – бұл ең алдымен ақпараттық бірлік); оны құру психологиясы тұрғысынан белгілі бір мақсаттан туындаған автордың шығармашылық әрекеті ретінде (мәтін-субъектінің сөйлеу әрекетінің өнімі); мәтінді прагматикалық тұрғыдан қарастыруға болады (мәтін-қабылдау, түсіндіру үшін материал); соңында, мәтінді оның құрылымы, сөйлеу ұйымы, стилистикасы жағынан сипаттауға болады (қазір мұндай жоспардың жұмыстары көбейіп келеді, мысалы, мәтін стилі, мәтін синтаксисі, мәтін грамматикасы, кеңірек – мәтін лингвистикасы).

Мәтіннің лингвистикасында зерттеушілер оның байланыстылығы, тұтастығы, коммуникативті бағыты, толықтығы, ақпараттылығы, буындылығы сияқты сипаттамаларын анықтады.

Субъект-объектінің сипаттамаларының әрқайсысы. Олар жиынтықта әр сипаттаманың орны оның субъектіге немесе объект полюсіне жақындығын анықтайтын шкала құрайды[3].

Тақырыптық полюске жақын мәтіннің сипаттамаларын мәтін зерттеушілері аз анықтайды. Мәтіннің коммуникативті бағыты сияқты сипаттамасын анықтау кезінде мәселе туындайды. Мәтін зерттеушілерінің еңбектерінде мәтіннің коммуникативті бағытын ескеру қажеттілігі көрсетіледі, бірақ бұл нені білдіретіні шешілмейді.

Мәтіннің ажырамас сипаттамасы – оның ақпараттылығы, онда белгілі бір хабарламаның, мағынаның болуы. Әр мәтін жаңа ақпаратты алып жүруі керек. Бірақ сонымен бірге мәселе туындайды, бұл жаңа болады. И.Р.Гальперин әртүрлі мәтіндерде әртүрлі ақпарат түрлеріне талдау жасай отырып, мәтінге қатысты ақпарат өзінің прагматикалық мақсатымен ерекшеленетінін атап көрсетеді.

Ақпараттылық әр түрлі формада көрінуі мүмкін – нөлден бастап, мәтіннің мазмұны жаңа ештеңе бермеген кезде, тек белгілі нәрсені қайталайды, оны анықтау үшін мәтінді талдау қажет болған кезде тұжырымдамаға дейін. Т.М.Дридзенің пікірінше, «ақпараттылық мәтіндегі ақпараттың абсолютті мөлшерін емес, тек реципиенттердің меншігіне айналатын

семантикалық ақпаратты сипаттайды»[4].

Толықтығы сияқты сипаттаманы автор мен реципиент тұрғысынан қарастыруға болады. Мәтін авторы объективті шындық құбылысын өз позициясынан елестету, түсіндіру міндетін қояды. Кез келген құбылысты білу қиын, үзік-үзік жүреді, автор негізгі мақсаттан бас тартуы мүмкін, бірақ кейінірек оған қайта оралуы мүмкін. Мәтін автордың пікірінше, оның ниеті «Қалаған нәтижеге тақырыптың ең прогрессивті қозғалысы, оны орналастыру арқылы қол жеткізілген кезде» толық өрнектерді алған кезде аяқталады. Л.Н.Мазурин және А.С.Штерн әр жағдайда объектінің сипаттамасы «осы коммуниканттардың алдына қойған мақсаттары мен міндеттері, олардың осы объектіні тану деңгейі тұрғысынан жан-жақты болуы мүмкін деп санайды. Өзекті мәтін аяқталуы мүмкін». А.А.Леонтьев мәтіннің тұтастығы мен оның толықтығы арасындағы айырмашылықты атап көрсетеді. Ол сөйлеушінің ниеті арқылы анықталмайды, тек реципиенттің функционалды қолдануы арқылы анықталады. «Толықтық-бұл құндылықтың алғышарты, бірақ ол таусылмайды».

Мәтіннің субъективті – объектілік сипаттамасы – буындылық. Бір жағынан, бұл мәтіннің ресми сипаттамасы, өйткені тарауларға, бөлімдерге бөлінбейтін мәтінді қабылдау қиын. Екінші жағынан, мәтіннің бөлінуі, әдетте, автордың мәтінді оқырманның қабылдауына деген көзқарасын жасырын түрде орындайды және сонымен бірге оның көзқарастарын көрсетеді, белгілі бір эпизодтарға, фактілерге, оқиғаларға баса назар аударады[5].

Көптеген авторлар мәтінді қабылдау кезінде үйлесімділік пен тұтастық сияқты мәтін сипаттамаларының маңыздылығын атап өтеді. Мәтіннің осы сипаттамалары «Инкорпорация Заңымен» қамтамасыз етіледі. Бұл заңның мәні мынада: мәтіндегі әрбір келесі сөйлем қандай да бір жолмен алдыңғы сөйлемді қамтиды. Байланыс – бұл алдыңғы сөйлемді келесіге қосудың нәтижесі. Тұтастық мәтінді орналастырумен байланысты.

Мәтіннің басқа сипаттамаларының болуы азды-көпті міндетті болып табылады. Мәтіннің байланысы өзара әрекеттесетін және үйлесімді факторлардың тұтас кешенімен қамтамасыз етіледі – презентация логикасы, тілдік құралдардың ерекше ұйымдастырылуы (фонетикалық, лексикалық-семантикалық, грамматикалық), коммуникативті бағыт, композициялық құрылым. А.А.Леонтьев байланыс тек бір өлшемді ғана емес, яғни көрші сөйлемдерде анықталуы мүмкін, сонымен қатар бірнеше, міндетті түрде бір-біріне тікелей іргелес сөйлемдерде анықталған кезде көп өлшемді болуы мүмкін екенін атап өтті.

Жоғарыда айтылғандарды қорытындылай келе, көптеген зерттеулерде мәтін мәтіннің негізгі сипаттамаларында көрінетін сыртқы (формальды) және ішкі (мағыналы, семантикалық) белгілерді біріктіретін және өзара әрекеттесетін лингвистикалық және психоллингвистикалық құбылыс ретінде қарастырылатындығын атап өткен жөн.

Мәтінді сынау оның сапасы мен тиімділігін анықтауға көмектесетін бірнеше факторларға негізделген. **Мәтінді сынаудың кейбір негіздері:**

Мақсат және аудитория

Мәтінді сынау оның мақсаты мен аудиториясын түсінуден басталады. Мәтіннің мақсатына қаншалықты сәйкес келетінін және оның мақсатты аудиторияға қаншалықты бейімделгенін бағалау маңызды. Мысалы, ғылыми журналға арналған мәтін көпшілікке арналған мәтінге қарағанда ресми және техникалық болуы керек.

Логика және дәлелдеу

Мәтінді сынау мәтінде қолданылатын логика мен дәлелді талдауды қамтиды. Идеялар мен дәлелдердің қаншалықты анық және дәйекті түрде ұсынылғанын және олардың дәлелдер мен мысалдармен қаншалықты расталғанын тексеру маңызды. Логиканың жеткіліксіздігі және әлсіз аргумент мәтіннің сенімділігін әлсіретуі мүмкін.

Мазмұны және ақпараттылығы

Мәтінді сынау сонымен қатар мазмұн мен ақпараттылықты бағалауды қамтиды. Мәтіннің пайдалы және сенімді ақпаратты қаншалықты ұсынатынын және оқырманның қажеттіліктерін қаншалықты қанағаттандыратынын тексеру маңызды. Мазмұнның жеткіліксіздігі немесе фактілерді дұрыс түсінбеу мәтіннің құндылығын төмендетуі мүмкін[6].

Стиль және тіл

Мәтінді сынға мәтінде қолданылатын стиль мен тілді талдау кіреді. Мәтіннің оқырманға қаншалықты оқылатын, түсінікті және тартымды екенін тексеру маңызды. Тілдің анықтығы, шамадан тыс күрделілігі немесе дұрыс қолданылмауы мәтінді түсінуді қиындатуы мүмкін.

Құрылымы және ұйымдастырылуы

Мәтінді сынау оның құрылымы мен ұйымдастырылуын бағалауды да қамтиды. Мәтіннің логикалық дәйектілігі мен бөлімдер мен абзацтардың жақсы ұйымдастырылғандығын тексеру маңызды. Құрылымдағы байланыссыздық пен шатасу ақпаратты түсінуді және игеруді қиындатуы мүмкін.

Жалпы, мәтінді сынау оның күшті және әлсіз жақтарын анықтауға, сондай-ақ оны жақсарту бойынша ұсыныстар беруге көмектеседі. Бұл жазу дағдыларын дамытудың және сапалы мәтіндер құрудың маңызды құралы.

Мәтін мазмұнына сын

Мәтін мазмұнын сынау – бұл мәтінде берілген ақпаратты талдау және бағалау процесі. Ол мәтін мазмұнының дұрыстығын, толықтығын, дәлдігі мен қисындылығын анықтауға бағытталған.

Мәтін мазмұнын сынау кезінде келесі аспектілерге назар аудару керек:

Ақпараттың дұрыстығы

Мәтінде берілген ақпараттың қаншалықты сенімді және сенімді көздермен расталғанын тексеру қажет. Автордың жалған немесе тексерілмеген ақпаратты ұсынбауын қамтамасыз ету маңызды.

Ақпараттың толықтығы

Мәтінде тақырыпқа қатысты барлық қажетті және маңызды мәліметтер мен фактілер болуы керек. Ақпараттың жетіспеушілігі толық түсінбеуге немесе дұрыс емес тұжырымдарға әкелуі мүмкін.

Ақпараттың дәлдігі

Мәтіндегі ақпарат дәл және бұрмаланбауы керек. Ұсынылған фактілерде, сандарда немесе күндерде қателер немесе дәлсіздіктер бар-жоғын тексеру қажет.

Логика және жүйелілік

Мәтіннің логикалық құрылымы мен дәйектілігі болуы керек. Ақпараттың қаншалықты ұйымдастырылғанын және өзара байланысты екенін тексеру маңызды. Келіспеушіліктер мен қарама-қайшылықтар мәтінді түсінбеушілік пен сенімсіздікке әкелуі мүмкін.

Мәтін мазмұнын сынау ақпараттағы қателерді, дәлсіздіктерді немесе кемшіліктерді анықтауға, сондай-ақ оны жақсарту бойынша ұсыныстар беруге көмектеседі. Бұл сапалы және сенімді мәтін құрудың маңызды қадамы.

Мәтін стиліне сын

Мәтін стиліне сын мәтіннің лингвистикалық және стилистикалық ерекшеліктерін талдауға және бағалауға бағытталған. Бұл мәтіннің қаншалықты анық, оқуға оңай және мақсатты аудиторияға түсінікті екенін анықтауға көмектеседі.

Айқындық пен түсініктілік

Мәтін стилін сынаудың негізгі аспектілерінің бірі-айқындық пен түсініктілік. Мәтін көп күш жұмсамай-ақ оңай түсінуге болатындай етіп жазылуы керек. Күрделі және түсініксіз сөйлемдерден аулақ болу, қарапайым және түсінікті тілді қолдану маңызды.

Адекваттылық және мақсатты аудитория

Мәтін барабар және мақсатты аудиторияға сәйкес болуы керек. Бұл мәтіннің стилі мен тілін оқырмандардың білім деңгейі мен қызығушылығына сәйкес келтіру керек дегенді білдіреді. Мысалы, ғылыми мәтіндерде арнайы терминология болуы мүмкін, ал кең аудиторияға арналған мәтіндер қарапайым және қол жетімді болуы керек.

Эмоционалды бояу

Мәтін стилін сынға эмоционалды бояуды талдау да кіреді. Мәтін Ресми немесе бейресми стильде жазылуы мүмкін, бейтарап немесе эмоционалды болуы мүмкін. Эмоционалды бояудың мәтіннің мақсаттары мен міндеттеріне қаншалықты сәйкес келетінін

бағалау маңызды.

Мәтін стилін сынау мәтіннің тілдік дизайнындағы қателерді немесе кемшіліктерді анықтауға және оны жақсарту бойынша ұсыныстар беруге көмектеседі. Мәтіннің жақсы стилі ақпаратты жақсы түсінуге және қабылдауға ықпал етеді, сонымен қатар оқырманға жағымды әсер қалдырады.

Мәтін құрылымын сынау

Мәтін құрылымын сынау мәтіндегі ақпараттың ұйымдастырылуы мен реттілігін талдауды қамтиды. Бұл ақпараттың қаншалықты қисынды және дәйекті түрде ұсынылатындығын, сондай-ақ оның қаншалықты жақсы ұйымдастырылғандығын анықтауға көмектеседі.

Мәтін құрылымын сынау кезінде ескеру қажет негізгі аспектілер:

Кіріспе оқырманның назарын аударып, мәтінде қарастырылатын негізгі тақырыпты немесе мәселені ұсынуы керек. Оқырманды қызықтыру және оны оқуды жалғастыру үшін ол қысқа, бірақ мазмұнды болуы керек.

Мәтіннің негізгі бөлігі логикалық құрылымдалған және негізгі тақырыпты дәйекті түрде дамытуы керек. Әрбір абзацтың немесе бөлімнің мәтіннің жалпы тақырыбын қолдайтын өзіндік идеясы немесе дәлелі болуы маңызды.

Қорытынды мәтіннің негізгі бөлігін қорытындылап, ұсынылған ақпарат негізінде қорытынды жасауы керек. Ол қысқа, бірақ мағыналы болуы керек және мәтінде ұсынылған негізгі идеяларды немесе ұсыныстарды бекітуі керек.

Логикалық байланыс

Мәтіннің әртүрлі бөліктері арасындағы логикалық байланысқа назар аудару маңызды. Әрбір абзац немесе бөлім біртұтас бүтін құру және ақпараттың түсінігі мен логикалық дамуын қамтамасыз ету үшін алдыңғы және келесіге байланысты болуы керек.

Параллелизм

Мәтін құрылымындағы Параллелизм ақпаратты ұсыну үшін бірдей немесе ұқсас құрылымдық элементтерді қолдануды білдіреді. Мысалы, мәтін бөлімдері үшін бірдей тақырыптарды немесе субтитрлерді пайдалану оқырманға ақпараттың ұйымдастырылуын жақсы түсінуге және түсінуге көмектеседі.

Мәтін құрылымын талдау ақпараттың қаншалықты жақсы ұйымдастырылғанын және оны түсіну мен қабылдаудың қаншалықты оңай екенін анықтауға көмектеседі. Мәтіннің жақсы құрылымы ақпаратты оқуды және түсінуді жеңілдетеді, сонымен қатар оқырманға ұсынылған идеяларды жақсы есте сақтауға көмектеседі.

Оқушылар қазақ тілі сабақтарында ұсынылған мәтіндерді сыни талдау әдістеріне баса назар аудара отырып, «ұлы халықтардың ұлы достығы» мәтініне сыни талдау жүргізді. Мәтінде Абай, Шоқан, Шәкәрім, Мұхтар сияқты ұлы тұлғалардың достығы туралы айтылады. Студенттер «топтастыру» әдісіне сәйкес 5 шағын топқа бөлінді. Бірінші топ – Абай мен Михаэлис, екінші топ – Шоқан мен Достоевский, үшінші топ – Шәкәрім мен Толстой, төртінші топ – Шаханов пен Айтматов, бесінші топ – Мағжан мен Горький. "Венн диаграммасына" сәйкес, әр топ өздерінің ұлы адамдарының достығын талқылап, олардың әдебиеттегі жетістіктерін салыстырды. «Шың» әдісі бойынша ол ұлыға сипаттама берді, Абайды Абызбен, Шоқанды өсіп келе жатқан жұлдызбен салыстырды. Осылайша олар салыстырудың себебін түсіндірді. Топтық жұмыс кезінде студенттер болжау тәсілін қолданып, бір-біріне: «Егер Шоқан кадет корпусына кірмесе ше?» . «Егер Абай Михаэлисті білмесе, оның шығармашылығы басқа бағытта дамиды ма?». «Егер Магян атылмаса не болар еді?» және әртүрлі жағдайларға және оқиғаны әртүрлі тәсілдермен аяқтау тәсілдеріне сыни талдау көрсетті [7].

Әдетте, жас мамандар, кейде тәжірибелі мұғалімдер осындай маңызды сұрақтар қоюға, мәтінде келтірілген деректерді сыни тұрғыдан бағалауға және ақпаратты електен өткізуге тырысады. Оның орнына біз сабақты егжей-тегжейлі түсіндіруге, үй тапсырмасын орындауға немесе баға қоюға көбірек уақыт жұмсаймыз. Біздің бастапқы бағытымыздан ауытқымау үшін мәтінді сыни тұрғыдан ойлау және сыни тұрғыдан талдау әдістерін назарда ұстаған дұрыс.

Оқу процесі жаңа білімді игеру ғана емес. Оқушылар алдыңғы сабақтағы тақырыпты жаңасымен үйлестіре білуі керек. Сондықтан мен оқу процесінде жаңа сабақ пен өткеннің тұрақты сабақтастығы бар екеніне көз жеткіземін. Әрбір сыни талдау әдісінде біз алдыңғы мәтіндегі ақпаратты жаңа мәтіндегі ақпаратпен салыстырамыз және ұқсастық пен айырмашылықты бірге анықтаймыз. Мен өткен сабақты еске түсіру үшін тақырып бойынша бір-екі сұрақ қоямын немесе оқушылар топтық жұмыс кезінде бір-біріне сұрақтар қояды. Бұл қадам оқушыны пассивтілікті жеңуге және белсенді әрекеттерді бастауға шақырады. Бұл кезеңді жаңа сабақты аяқтамас бұрын миға арналған шағын жаттығу деп атауға болады. Өйткені оқушылар өткен сабақты есте сақтайды және оны топтарда немесе жұптарда талқылау арқылы қайталайды. Осыдан кейін ми белсенді күйге ауысады және жаңа ақпаратты қабылдауға дайындала бастайды. Осылайша, студенттер жаңа сабақта мәтінді оқып, сыни тұрғыдан талдауға дайын. Сабақ барысында оқушыға өз бетінше жұмыс істеуге мүмкіндік берілуі керек. Мұғалім жаңа сабақты түсіндіргеннен кейін оқушы тапсырманы орындайды, өз бетінше жұмыс істей алады. Яғни, оқушыға ақпаратты өздігінен қорытуға мүмкіндік беру арқылы оқушының қабылдау деңгейін де анықтауға болады.

Сабақта әр оқушыны қаншалықты нақты пікір, дәлел, мысал, қорытынды келтіргеніне қарай бағалаймын. Сыни талдай білу дағдыларының дамуы оқушыны жеке пікір айтуға, өз ойын қысылмай дәлелдеп, қорғап шығуға бейімдейді. Бұл тәсілді пайдалану кезінде мәтіндегі мәлімет оқушы миында жақсы сақталады. Себебі оқушы бар зейінін жұмсап, барлық ойын бір сөйлемге сыйғызуға тырысады. Белсенді ми қызметі іске қосылады.

Мәтінді зерттеу пәні ретінде қарастыруды қорытындылай келе, негізгі ережелерге тоқталу керек. Мәтін ұғымын зерттеушілер кең және тар мағынада анықтайды. Кең мағынада мәтін – ақпаратты берудің кез-келген түрі, тар мағынада-дыбыстық сөйлеуді жазбаша бекіту. Мәтіннің анықтамаларында оның адам әрекетіне қатыстылығы көрсетілген. Бірақ сонымен бірге мәтін туралы белгілі бір өмір сүру ережелеріне бағынатын тәуелсіз жүйе ретінде пікір бар. Тесттің сипаттамаларының ішінде зерттеушілерге коммуникативті фокус, ақпараттылық, толықтығы, буындылығы, тұтастығы, үйлесімділігі ерекшеленеді. Сипаттамалар мәтіннің ерекшеліктерін де, реципиенттің ерекшеліктерін де көрсетеді. Мәтіннің сипаттамаларын коммуникативті фокус, ақпараттылық сияқты мәтін зерттеушілері аз анықтайды. Мәтіннің өзінен қабылдау объектісі ретінде келетін сипаттамалар жақсы зерттелген: буындылық, толықтығы, тұтастығы, үйлесімділігі. Көптеген зерттеушілердің пікірінше, мәтінді қабылдау үшін мәтіннің формальды (сыртқы) және мазмұнды (ішкі) белгілері пайда болатын үйлесімділік пен тұтастық маңызды сипаттамалар болып табылады.

Әдебиеттер тізімі

8. Орфографиялық сөздік. Уәли Н., Күдерина К., Фазылжанова А., Исаева Ж., Әміржанова Н., Әмірбекова А. Алматы: Дәуір, 2013.
9. Қазақ тілі. Жалпы білім беретін мектептің 7-сыныбына арналған оқулық. Қосымова Г., Рахметова Р., Алматы: Атамұра, 2017.
10. Анализ художественного текста. Тюпа В.И. 3-издание. Москва: Академия, 2009.
11. Лекции на занятиях творческой лаборатории «Современные педагогические технологии». Ларина В.П., Ходырева Е.А., Окунев А.А. Киров: 1999 – 2002.
12. Игры – обучения, тренинг, досуг. Петрусинский В.В. Новая школа, 1994.
13. Halpern D. Enhancing Thinking Skills in the Science and Mathematics. Preface, 1992.
14. Халперн Д. Психология критического мышления. Санкт-Петербург, 2002.

ӘОЖ (УДК) 37.0 :373.3.016

АКТ ЖӘНЕ ЖИ ПЕДАГОГИКАЛЫҚ МҮМКІНДІКТЕРІ ЖӘНЕ ОЛАРДЫ ОТЖ-ДА ТИІМДІ ПАЙДАЛАНУ ЖОЛДАРЫ

Асылбекова Г.К.,

магистрант

Әлихан Бөкейханов атындағы орта мектебі

Жамбыл облысы, Қазақстан

guljan010182@gmail.com

Аңдатпа. Бұл мақалада оқытудың заманауи техникалық құралдарын қолдану қажетті нәтижеге қол жеткізуге мүмкіндік береді. Табысты оқытудың маңызды компоненттерінің бірі-оқушының мотивациясы. Сабақтарда заманауи ақпараттық технологияларды қолдану кез-келген жастағы оқушы үшін оқуды жарқын, есте қаларлық, қызықты етеді, тақырыпқа эмоционалды оң көзқарас қалыптастырады. Ақпараттық-компьютерлік технологияларды қолдану мұғалімге өз пәнін оқытуда жаңа мүмкіндіктер ашады. АКТ-ны қолдана отырып, кез-келген пәнді оқу студенттерге сабақтың элементтерін құруға қатысуға және қатысуға мүмкіндік береді, бұл студенттердің пәнге деген қызығушылығын дамытуға ықпал етеді.

Түйін сөздер: технология, даму, білім беру процесі, енгізу.

Annotation. The use of modern technical means of training in this article allows you to achieve the desired result. One of the most important components of Successful Learning is student motivation. The use of modern information technologies in the lessons makes reading bright, memorable, interesting for a student of any age, forms an emotionally positive attitude to the topic. The use of information and computer technologies opens up new opportunities for the teacher in teaching his subject. Studying any subject using ICT allows students to participate and participate in the creation of lesson elements, which contributes to the development of students ' interest in the subject.

Keywords: technology, development, educational process, implementation.

Білім беруді жаңғырту тұжырымдамасы білім беру сапасының негізгі көрсеткіштерінің бірі ретінде ақпараттық құзыреттілікті қалыптастыру қажеттілігіне баса назар аударады. Ақпараттық және коммуникациялық технологиялар (АКТ) саласындағы құзыреттілік білім берудің басым мақсаттарының бірі болып табылады. Оны қалыптастыру мүмкіндігі оқушылардың ақпараттық компьютерлік ортадағы белсенді іс-әрекетімен тікелей байланысты. Оқу процесінде ақпараттық және коммуникациялық технологияларды (АКТ) пайдалану қазіргі заманғы кәсіптік білім берудің өзекті мәселесі болып табылады[1].

АКТ-ны білім беру процесіне енгізу сабақтардың тиімділігін арттыруға, мұғалімді күнделікті жұмыстан босатуға, материалды ұсынудың тартымдылығын арттыруға, тапсырмалардың түрлерін саралауға, сондай-ақ кері байланыс нысандарын әртараптандыруға арналған.

Бүгінгі таңда кез-келген оқытылатын пән бойынша әр мұғалім АКТ-ны қолдана отырып сабақ дайындап, өткізе алуы керек, өйткені қазір мұғалімге сабақты жарқын әрі қызықты етуге мүмкіндік туды. Оқу процесінде АКТ қолдану – оқу мотивациясын арттырудың бір жолы. Акт оқушының ғана емес, мұғалімнің де шығармашылық тұлғасының дамуына ықпал етеді, адамның негізгі қажеттіліктерін – қарым-қатынас, білім беру, өзін-өзі жүзеге асыруға көмектеседі[2].

Компьютерлік технологияны қолдану сәннің әсері емес, білім берудің қазіргі даму деңгейінен туындайтын қажеттілік.

Сабақта АКТ көмегімен сіз:

- ✓ білім алушылардың оқу іс-әрекетін мазмұнды ету;
- ✓ оқу процесін білім алушылар үшін тартымды және заманауи ету;
- ✓ көрнекі бейнелерді тарту арқылы қабылдау үшін оқу ақпаратын қызықты ету;
- ✓ оқу сапасын, оқуға деген ұмтылысты арттыру;
- ✓ сабақты көрнекі, динамикалық етіңіз.

Оқытудың ең тиімді әдісі-зерттелетін материалды көрнекі түрде көрсету және синхронды түсіндіру. Мультимедиялық презентациялармен, on-line тесттерімен және бағдарламалық өнімдермен сүйемелденетін классикалық және интеграцияланған сабақтар оқушыларға бұрын алған білімдерін тереңдетуге мүмкіндік береді, өйткені ағылшын мақал – мәтелінде айтылғандай – «Мен естідім – ұмытып кеттім, көрдім-және есімде». Слайдтарда анимацияны қолдану мұғалімге оқушыларға сабақта естігендері туралы жарқын түсінік беруге мүмкіндік береді. Оқушылар сабақ материалына қуана енеді. Мотивация мен танымдық белсенділікті арттыруға жұмыс формаларының әртүрлілігі, ойын сәтін қосу мүмкіндігі арқылы қол жеткізіледі: Сіз дұрыс мысалдарды шешесіз – суретті ашасыз, барлық әріптерді дұрыс енгізесіз – сіз ертегі кейіпкерінің мақсатына жақындайсыз. Компьютер оқытушыға жаңа мүмкіндіктер береді, бұл оқушылармен бірге оқу бөлмесінің қабырғаларын қиялдың күшімен ғана емес, сонымен қатар жаңа технологиялардың көмегімен жарқын, түрлі-түсті әлемге еруге мүмкіндік береді. Мұндай сабақ оқушылардың эмоционалды көтерілуін тудырады, тіпті артта қалған оқушылар да компьютермен жұмыс істеуге дайын. Компьютер оқытушымен және басқа ақпарат көздерімен тікелей байланысты алмастырмайды, бірақ оқушылардың интернетке деген қызығушылығын ескере отырып, пәнді оқуға деген қызығушылығын арттырады[3].

Ғалымдардың пікірінше, адам естігендерінің 20% -ы және көргендерінің 30% -ы және бір уақытта көргендері мен естігендерінің 50% -дан астамын есте сақтайды. Осылайша, жарқын бейнелер арқылы ақпаратты қабылдау және есте сақтау процесін жеңілдету кез келген заманауи презентацияның негізі болып табылады. Ұлы педагог К.Д.Ушинский жазғандай: «Егер сіз сөзге жету қиын сыныпқа кірсеңіз, суреттерді көрсете бастаңыз, сонда сынып сөйлейді, ең бастысы, ол еркін сөйлейді».

Оқытуда АКТ қолданудың артықшылықтарының бірі – қызметтің жаңалығы, компьютермен жұмыс істеуге деген қызығушылық есебінен білім сапасын арттыру. Сабақтарда АКТ қолдану оның тиімділігін едәуір арттырады, сабаққа дайындық процесін тездетеді, мұғалімге өзінің шығармашылығын толық көрсетуге мүмкіндік береді, көрнекілікті қамтамасыз етеді, көптеген дидактикалық материалдарды тартады, сабақта орындалатын жұмыс көлемін 1,5–2 есе арттырады[4].

АКТ-ны қолдану материалды визуализациялауға, оны «жандандыруға», визуалды саяхат жасауға, басқа тәсілдермен көрсету мүмкін емес құбылыстарды көрнекі түрде ұсынуға, бақылау мен оқыту процедураларын біріктіруге мүмкіндік беретін дидактикалық мүмкіндіктерді ашады.

«Дидактиканың алтын ережесі – көрнекілік» (Ян Каменский). Мультимедиялық жүйелер дидактикалық материалды мүмкіндігінше ыңғайлы және көрнекі етуге мүмкіндік береді, бұл оқуға деген қызығушылықты оятады және білімдегі олқылықтарды жоюға мүмкіндік береді.

Оқытушылар өз жұмысында АКТ-ны кеңінен қолданады. Сабақтарда компьютерлік технологияны қолданудың негізгі бағыттарын бөліп көрсетуге болады:

- ✓ көрнекі ақпарат (иллюстрациялық, көрнекі материал);
- ✓ демонстрациялық материал (жаттығулар, тірек диаграммалар, кестелер, ұғымдар);
- ✓ тренажер;
- ✓ білім алушылардың дағдыларын, дағдыларын бақылау.

АКТ-ны қолдана отырып сабаққа дайындық кезінде мұғалімдер бұл сабақ екенін ұмытпайды, демек сабақ жоспары оның мақсаттарына негізделген. Оқу материалын таңдау кезінде олар негізгі дидактикалық принциптерді сақтайды: жүйелілік пен дәйектілік, қол

жетімділік, сараланған тәсіл, ғылыми және т.б. бұл жағдайда компьютер мұғалімді алмастырмайды, тек оны толықтырады. Оқытушылар оқу мақсатындағы электрондық ресурстарды пайдаланады: сабаққа презентациялар, логикалық ойындар, тест қабықшалары, интернет ресурстары. Сабақтың барлық кезеңдерінде ақпараттық технологияларды қолданыңыз: жаңа материалды түсіндіру, бекіту, қайталау, жалпылау, бақылау, дене шынықтыру, сыныптан тыс жұмыстар және т. б.

Интернет ресурстарын пайдалану білім алушылардың назарына қоршаған әлем сабақтарына арналған бірегей материалдар қатарын ұсынуға, география, әдебиет сабақтарына экскурсиялар жүргізуге, жазушылардың, суретшілердің мұражайлары бойынша виртуалды саяхаттар жасауға, олардың өмірбаяны мен шығармашылығы туралы көбірек білуге, баспа көрнекі құралдарының арасынан әрдайым таба бермейтін шығармалармен танысуға мүмкіндік береді[5].

Кәдімгі сабақты компьютермен біріктіру мұғалімге өз жұмысының бір бөлігін компьютерге ауыстыруға мүмкіндік береді, сонымен бірге оқу процесін қызықты, әртүрлі, қарқынды етеді. Атап айтқанда, анықтамаларды, теоремаларды және материалдың басқа да маңызды бөліктерін жазу процесі жылдамырақ болады, өйткені мұғалім мәтінді бірнеше рет қайталаудың қажеті жоқ (ол оны экранға шығарды), оқушы мұғалімнің өзіне қажетті фрагментті қайталауын күтудің қажеті жоқ.

Білім беруде АКТ қолдану білім алушыларды одан әрі оқытуға даярлаудың сапалы жаңа нысандары мен әдістерін жасауға үлкен мүмкіндіктер ашады. Сабақтарды дайындау және өткізу кезінде мұғалімге Microsoft Office пакеті үлкен көмек көрсетеді, оған әйгілі Word мәтіндік процессорынан басқа Microsoft Power Point электронды презентациялары кіреді. Электрондық презентациялар мұғалімге минималды дайындықпен және аз уақыт жұмсай отырып, сабаққа көрнекілік дайындауға мүмкіндік береді. Power Point көмегімен жасалған сабақтар ақпаратпен жұмыс жасауда әсерлі және тиімді.

Әдебиет сабақтарында АКТ қолдану әртүрлі иллюстрациялық және ақпараттық материалдарды пайдалануға мүмкіндік береді. Сонымен қатар, материалды оқушылардың өздері интернеттен табады, презентациялар жасайды. Осылайша, акт студенттердің дербестігін, сабаққа материал табу, таңдау және рәсімдеу қабілетін дамытады. Компьютерлік сыныптағы сабақтар оқушылардың компьютермен жұмыс істеу, оқу міндеттерін өз бетінше шешу қабілетін дамытады. Мультимедиялық жобаның көмегімен Microsoft Power Point бағдарламасында жасалған слайдтар көрсетіледі. Орыс тілі сабақтарында АКТ қолдану жұмыс формаларын, оқушылардың іс-әрекетін әртараптандыруға, зейінді белсендіруге, тұлғаның шығармашылық әлеуетін арттыруға мүмкіндік береді. Презентацияда диаграммалар, кестелер құру уақытты үнемдеуге, материалды эстетикалық тұрғыдан безендіруге мүмкіндік береді. Тапсырмалар кейіннен тексеріле отырып, оқушылардың назарын белсендіреді, орфографиялық қырағылықты қалыптастырады. Кроссвордтарды, иллюстрацияларды, сызбаларды, әртүрлі ойын-сауық тапсырмаларын, тесттерді пайдалану сабаққа деген қызығушылықты арттырады; сабақты қызықты етеді.

Сабақ барысында компьютер студенттердің танымдық белсенділігін арттыру үшін қолданылады. Әр түрлі иллюстрациялық материалдар, мультимедиялық модельдер оқу процесін сапалы жаңа деңгейге көтереді: қазіргі білім алушы (жасөспірім) ақпаратты ескірген схемалар мен кестелерден гөрі дәл осы формада қабылдау әлдеқайда қызықты.

Компьютерлік технологиялар ғасыры қарқын алуда және, мүмкін, олар өз қолданысын таба алмайтын адам қызметінің бірде-бір саласы жоқ шығар.

Педагогикалық технологиялар компьютерлендірудің жалпы процесінен тыс қалмады.

Білім беруді жаңғырту стратегиясында барлық сатыларда оқыту әдістері мен технологияларын өзгерту, ақпаратты талдаудың, өзін-өзі оқытудың практикалық дағдыларын қалыптастыратын, оқушылардың өзіндік жұмысын ынталандыратын, жауапты таңдау мен жауапты қызмет тәжірибесін қалыптастыратын әдістердің салмағын арттыру қажеттігі атап көрсетілген. Тұлғаға бағытталған білім беру принциптерін іске асыратын заманауи ақпараттық технологиялар негізінде құрылған оқытудың жаңа моделіне қажеттілік туындады.

Сондықтан, оқу процесінде ақпараттық-коммуникациялық технологияларды (АКТ) пайдалану қазіргі заманғы мектептегі білім берудің өзекті мәселесі деп санаймын. Бүгінгі таңда кез-келген мектеп пәні бойынша әр мұғалім АКТ-ны қолдана отырып сабақ дайындап, өткізе алуы керек, өйткені қазір мұғалімге сабақты жарқын әрі қызықты етуге мүмкіндік берілді.

Жалпы білім беретін мектептегі заманауи сабақ туралы ойлана отырып, мен өзім үшін жетекші идеяларды анықтадым:

* Оқушының сабақтағы рөлін өзгерту қажет: пассивті тыңдаушыдан оны оқу процесіне белсенді қатысушы ету. Бұл жағдайда оқушы мен мұғалім арасындағы қарым-қатынас серіктестік бағытында өзгереді, ал оқушы педагогикалық әсер ету объектісінен оқу іс-әрекетінің субъектісіне айналады.

* Осыған байланысты сабақтың қарқындылығын, оның қанықтылығын арттыру мәселесі туындайды. Бұл мәселені шешудің бір жолы заманауи ақпараттық технологиялар болуы мүмкін.

Оқу процесіне АКТ енгізу екі негізгі бағытқа ие:

Біріншісі – компьютер оқу процесіне оқыту жүйесінің дәстүрлі әдістері шеңберінде «қолдау» құралы ретінде енгізіледі. Бұл жағдайда компьютер оқу процесін күшейту құралы ретінде әрекет етеді.

Екіншісі – бұл іс жүзінде оқу процесін кең мағынада технологияландыру – адам мен машинаны біріктіретін оқытудың компьютерлік-ақпараттық модельдерін әзірлеу және енгізу. Мәселен, мысалы, орыс тілінде кешенді компьютерлік бағдарламаларды қолдануға болады. Сонымен қатар, кешенді компьютерлік бағдарламалардың жұмыс режимі оқу, жаттығу және бақылау болуы мүмкін.

Әдебиеттер тізімі

1. Абрам Ян М.Е. «Мектеп курсындағы информатика және АКТ». Оқу құралы. - Ростов-на-Дону: СФУ, 2019.; Беккерман Е.Н.
2. Беляева С.В., Челак Е.Н. EXCEL: қарапайымнан күрделіге // Білім берудегі компьютерлік құралдар. - СПб.: Білімді ақпараттандыру орталығының баспасы, 2018., № 6;
3. «PISA-2018/компьютерлік формат халықаралық зерттеуі құралдары»: Жинақ - «Ақпараттық талдау орталығы» АҚ. Астана, 2016
4. Қазақстан Республикасында білім беруді дамытудың 2011-2020 жылдарға арналған Мемлекеттік бағдарламасы, 07.12.2010
5. Муканова С.Д. PISA оқушылардың жетістіктерін халықаралық бағалау бағдарламасы. <https://edu.mcfr.kz/article/322-pisa-oushylardy-jetstkttern-halyaraly-baalau-badarlamasy>

ӘОЖ (УДК) 373.3.016: 811.512.122.

БАСТАУЫШ СЫНЫП ОҚУШЫЛАРЫНЫҢ САУАТТЫЛЫҒЫН ДАМЫТУДЫҢ МЕТАТАНЫМДЫҚ СТРАТЕГИЯЛАРЫ

Жанысбаева М.О.,

магистрант

Әлихан Бөкейханов атындағы орта мектебі

Жамбыл облысы, Қазақстан

zhanygbaev2023@mail.ru

Аннотация. Математикалық сауаттылық «адамның өзі өмір сүретін әлемдегі математиканың рөлін анықтау және түсіну, жақсы негізделген математикалық

пайымдауларды білдіру, математиканы қазіргі және болашақта шығармашылық, қызығушылық танытатын және ойлайтын азаматқа тән қажеттіліктерді қанағаттандыру үшін пайдалану қабілеті» ретінде анықталады. Математика оқушылардың санасында теоремалар мен дерексіз анықтамалардың формальды жиынтығы ретінде емес, практика құралы, физика, ел қорғанысы, инженерлік, биология және экономика мәселелерін білудің қажетті құралы ретінде қабылданады.

Кілт сөздер: физика, ел қорғанысы, инженерлік, биология.

Annotation. Mathematical literacy is defined as «the ability of a person to identify and understand the role of mathematics in the world in which he lives, to express well-founded mathematical judgments, to use mathematics to meet the needs inherent in a creative, curious and thinking citizen in the present and future». Mathematics is perceived in the minds of students not as a formal set of theorems and abstract definitions, but as a means of practice, a necessary tool for knowledge of the problems of physics, country Defense, Engineering, Biology and economics.

Keywords: physics, country Defense, Engineering, Biology.

«Математика» оқу пәні стратегияның барлық түрлерін қалыптастыру үшін үлкен әлеуетті мүмкіндіктерге ие: жеке, танымдық, коммуникативті және реттеуші.

Математиканы оқу кезінде келесі метатанымдық стратегия қалыптасады:

- оқу жағдайын математикалық сипаттамалар тұрғысынан талдау, қоршаған әлем объектілерінің сандық және кеңістіктік қатынастарын орнату;
- қажетті ақпаратты іздеу алгоритмін құра білу, практикалық және оқу мәселесін шешудің логикасын анықтау;
- модельдеу қабілеті-белгілердің (символдардың) көмегімен оқу мәселелерін шешу, оқу мәселесін шешу барысын жоспарлау, бақылау және түзету.

Бұл жұмыстың мақсаты-математика сабақтарында және сабақтан тыс уақытта инновациялық технологияларды қолданудың жағымды жақтарын анықтау.

Аталған мақсат келесі міндеттерді қоюға және шешуге негіз болды:

1. Сабақтың әртүрлі кезеңдерінде немесе сабақтан тыс уақытта белгілі бір инновациялық технологияларды қолданудың орындылығын қарастырыңыз.
2. Инновацияларды енгізудің оқыту мотивациясының деңгейін арттыруға әсерін анықтау.
3. Инновациялық технологияларды пайдаланудың ұтымды және оңтайлы деңгейін таңдау.

Білім беру қызметі нәтижелерінің құрылымы мен мәні, білім беру бағдарламаларының мазмұны және оларды жүзеге асыру технологиялары, нәтижелерді бағалау әдістемесі, мазмұны мен процедуралары өзгереді. Ол үшін математиканы оқыту процесінде оны жеке оқу пәні ретінде игеруден пәнаралық негізде оқытуға көшу қажет. Бұл дегеніміз, математикалық ұғымдарды тек формальды абстрактілі деңгейде ғана емес, сонымен қатар пәнаралық және тәжірибеге бағытталған деңгейде қарастыру қажет[1].

Қазіргі уақытта жаңа мемлекеттік білім беру стандарттарының негізін қалаған жүйелік-белсенділік тәсілі білім беру мақсаттарын мектеп оқушыларының жоспарланған нәтижелері (пәндік, Метатанымдық және жеке) ретінде тұжырымдауға қойылатын талаптардың үш тобын анықтады.

Метатанымдық талаптарға оқушылардың пәнаралық түсініктер мен әмбебап оқу әрекеттерін (реттеуші, танымдық, коммуникативті) игеруі, оларды оқу, танымдық және әлеуметтік практикада қолдану қабілеті, оқу қызметін жоспарлау мен жүзеге асырудың дербестігі және мұғаліммен және құрдастарымен оқу ынтымақтастығын ұйымдастыру, жеке білім беру траекториясын құру кіреді[2].

Бүгінгі таңда «Мета-пән», «Метатанымдық оқыту» ұғымдары ерекше танымал болып келеді. Математиканы оқыту, әдетте, баланы анықтамалармен, ережелермен және

формулармен таныстырады. Ол типтік есептерді шешеді, олардың мәні қажетті жерде қажетті алгоритмді қолдану болып табылады. Ойлаудың дамуы математиканы үйренуге бейімділігі бар балалардың аз ғана бөлігінде жүреді. Оқушылардың көпшілігі іс-әрекеттің тұжырымдамалары мен алгоритмдерін үйренеді. Бұл есте сақтауды дамытады, бірақ ойлауды дамытпайды. Математиканы оқытуда Метатанымдық технологияны қолдану барлық оқушылардың ойлауын дамытуға мүмкіндік береді. Бұл тәсілдің мәні мұғалімнің балалар өздігінен жасай алатын, бірақ мұғалімнің басшылығымен мәселенің шешімін таба алатын ерекше жағдайлар жасауында. Сонымен бірге мұғалім балаларға тапсырманың мәнін түсінуді, тиімді модельдер құруды түсіндіреді. Оқушылар көбінесе сынақ пен қателік арқылы шешудің жолдарын ұсына алады. Бұл асқыну емес, балалардың жұмыс тиімділігінің артуы және бірнеше рет[3].

Тарихи дамудың әр кезеңінде білім беру бір міндетті орындады: жинақталған білімді сақтау және өскелең ұрпақты белгілі бір қоғамда өмір сүруге дайындау. Қазіргі кезеңде мектеп білімі шешетін педагогикалық міндеттер:

- Дүниетанымды қалыптастыру;
- ойлауды қалыптастыру;
- еңбекке және одан әрі өзін-өзі тәрбиелеуге дайындық;
- сәтті әлеуметтену және т.б. (дегенмен, алғашқы екі міндет кейінгі екеуінің қосалқы міндеттері болып табылады).

Өмірлік мәселелерді шешу үшін адамға қабілеттер мен жеке қасиеттерден басқа әр түрлі дағдылар қажет. Бұл, ең алдымен, мұғалім оқушылармен белгілі бір пәндік мазмұнда жұмыс жасай отырып дамытатын дағдылар. Дәстүр бойынша мұғалім пәндік мазмұн мен пәндік дағдыларға назар аударды. Сонымен қатар, өмірде біз пәнге ұқсас міндеттерді жиі кездестірмейміз. Керісінше, көбінесе өмірлік міндеттер мектеп практикасында жалпы білім беру дағдылары деп аталатын пәннен тыс дағдыларды қажет етеді. Осы типтегі дағдылардың арнайы қалыптасуына қажетті көңіл бөлінбеді, оларды игеру оқу нәтижелеріне қойылатын талаптардың жеке құрамдас бөлігі ретінде ерекшеленбеді, сондықтан мұғалім іс жүзінде бақыланбады және бағаланбады. Бүгінгі таңда білім берудің мақсаттары мен құндылықтары туралы түсінік өзгерген кезде, нақты білім емес, оларды алу қабілеті маңызды болған кезде, мұндай тәжірибеге бағытталған дағдылар барған сайын өзекті бола бастайды. Жалпы білім беру дағдылары мен дағдыларын анықтау және жіктеу (нені үйрету керек?). Жалпы білім беру дағдылары мен дағдылары – бұл белгілі бір оқу пәніне тән пәндік дағдылардан айырмашылығы, көптеген мектеп пәндері үшін білім алу мен қолданудың әмбебап әдістері.

Оқытудың Метатанымдық нәтижелері пәндік дағдылар мен әмбебап оқу әрекеттері арқылы ашылады. Мемлекеттік білім беру стандарттарына сәйкес олар келесі позициялар бойынша орналасады:

1) алынған нәтиженің қойылған оқу міндетіне сәйкестігі:

- оқу міндетін шешу барысында қызметтің мақсатын «ұстап қалу»;
- іс-әрекеттің орынды тәсілдерін таңдау және пайдалану;
- әрекет ету тәсілінің ұтымдылығын (ұтымсыздығын) анықтау;

2) оқу іс-әрекеттерін жоспарлау, бақылау және бағалау, танымдық және жеке рефлексияның бастапқы нысандарын игеру:

- оқу-танымдық мәтінді қайта баяндау жоспарын жасау;
- тапсырманы орындау процесі мен нәтижесін бақылау (өзін-өзі бақылау); жұмыста қателерді табу (оның ішінде өз);

- орындалған жұмыстың өзін-өзі бағалауы;
- оқу әрекеттерінің бұзылған реттілігін қалпына келтіру;

3) *ақпарат берудің символдық-символдық құралдарын пайдалану:*

- диаграммаларды, кестелерді, диаграммаларды оқу;
- ақпаратты схемалық түрде ұсыну;

4) *логикалық іс-әрекеттер мен ақыл-ой операцияларын меңгеру:*

• объектілерді топтастыру үшін белгіні бөлу, жіктеудің негізінде жатқан а белгісінің маңыздылығын анықтау;

- себеп-салдарлық байланыстарды орнату;
- ұсынылған ақпаратты салыстыру, салыстыру, талдау, жалпылау;
- қоршаған әлем объектілерін сипаттау үшін негізгі пәндік және метатанымдық (Сан, түр, пішін, уақыт, диаграмма, кесте және т.б.) ұғымдарды қолдану;

5) *сөйлеу құралдары мен ақпараттық технологияларды пайдалана отырып, коммуникативтік міндеттерді шешу:*

• коммуникация міндеттеріне сәйкес сөйлеу мәлімдемесін саналы түрде құру;

• әртүрлі типтегі мәтіндерді құрастыру (мәтін-сипаттама, мәтін-баяндау, мәтін-пайымдау);

- өз көзқарасын дәлелдеу үшін дәлелдерді таңдау;

б) *семантикалық оқу:*

• мақсаттар мен міндеттерге сәйкес әр түрлі типтегі және жанрдағы мәтіндерді семантикалық оқу дағдыларын игеру;

- мәтінде қажетті ақпараттың болуы;
- оқылған мәтіннің негізгі ойының анықтамасы;

7) *ақпаратты іздеудің әртүрлі тәсілдері:*

• қажетті ақпаратты табу үшін сөздіктерді, анықтамалықтарды, энциклопедияларды, интернет ресурстарын пайдалану, сөздің (терминнің, ұғымның) мағынасын іздеу;

• әртүрлі тәсілдермен ұсынылған ақпаратты «оқу» (сурет, диаграмма, мәтін, кесте және т.б.).

Негізгі мектепте математиканы оқу Мета пәндік бағытта келесі мақсаттарға жетуге бағытталған:

• жалпы адамзаттық мәдениеттің бір бөлігі ретінде математика туралы, өркениет пен қазіргі қоғамның дамуындағы математиканың маңыздылығы туралы идеяларды қалыптастыру;

• математика туралы идеяларды сипаттау нысаны және шындықты білу әдісі ретінде дамыту, математикалық модельдеудің бастапқы тәжірибесін алуға жағдай жасау;

• математикаға тән және адам қызметінің әртүрлі салалары үшін маңызды танымдық мәдениеттің негізі болып табылатын зияткерлік қызметтің жалпы әдістерін қалыптастыру.

Математиканы оқытуда Метатанымдық технологияны қолдану барлық оқушылардың ойлауын дамытуға мүмкіндік береді. Бұл тәсілдің мәні мұғалімнің балалар өздігінен жасай алатын, бірақ мұғалімнің басшылығымен мәселенің шешімін таба алатын ерекше жағдайлар жасауында. Сонымен бірге мұғалім балаларға тапсырманың мәнін түсінуді, тиімді модельдер құруды түсіндіреді. Оқушылар көбінесе сынақ пен қателік арқылы шешудің жолдарын ұсына алады. Бұл асқыну емес, балалардың жұмыс тиімділігінің артуы және бірнеше рет.

Стандарттың негізінде жатқан жүйелік және белсенді тәсіл сабақтың жаңа түрін өткізуді қамтиды. Бүгінгі таңда мұғалім дәстүрлі сабақтың мүмкіндіктерін қолдана отырып, оқушылардың пәндік және метатанымдық нәтижелерін сәтті қалыптастыра алады. Ол үшін

сабақты оқыту әдістерін, әдістерін және сабақта оқушылардың оқу іс-әрекетін ұйымдастыру әдістерін қолданудың тиімділігі тұрғысынан қайта қарау қажет.

Математикалық сауаттылықты қалыптастыру мәселесі сабақтағы іс-әрекеттің мазмұнын өзгертуді талап етеді. Оқушы іс-әрекеттің өзінде ғана әрекет етуді үйрене алады, ал мұғалімнің сабақтағы күнделікті жұмысы, өзі таңдаған білім беру технологиялары оқушылардың функционалды математикалық сауаттылығын қалыптастырады[4].

Оқушылар оқу процесінің барлық кезеңдеріне белсенді қатысуы керек: өз гипотезалары мен сұрақтарын тұжырымдау, бір-біріне кеңес беру, өздері үшін мақсат қою, нәтижелерді бақылау. Математиканы оқытуда мотивацияның жоғарылауы дамудың жоғары маңыздылығына ие.

Жетекші педагогикалық идея – оқушыны ақылға қонымды ынтымақтастыққа тарту, бұл сабақты толыққанды және қуанышты етуге мүмкіндік береді, ал білім белсенді және шығармашылық.

Математиканың негізгі негіздерін игеру, негізінен, 5-6 сыныптарда жүреді, сондықтан оқытудың осы кезеңінде оқушылардың математикалық сауаттылығын дамыту алдыңғы қатарда болуы маңызды. Бұл одан әрі жалпы адамзат мәдениетінің бөлігі ретінде математиканы тереңірек және саналы түсінуге ықпал етеді.

Оқытудың әртүрлі кезеңдеріндегі математикалық білім берудің жоғары деңгейінің негізі жас ұрпақтың математикалық сауаттылығы болып табылады. Сондықтан оқушылардың математикалық сауаттылығын қалыптастыру мектептегі математикалық білім берудің сапасын қамтамасыз етудегі бірінші кезектегі міндет болып табылады. Математикалық білім беруді дамыту тұжырымдамасында математика жалпы мәдениеттің, математикалық сауаттылықтың және күнделікті қолданудың элементі ретінде әрекет ететіндігі атап өтілген. Қазіргі қоғам мектептен кең ой-өрісі мен берік білімі бар ойлы, бастамашыл, шығармашылық түлектерді күтеді. Білім беру жүйесін жаңғырту жағдайындағы мектеп қоғамның осы тапсырысын орындауға мүмкіндік беретін жолдарды іздейді[1].

Мектептегі математикалық білім ғалымдарға, инженерлерге, өнертапқыштарға, экономистерге айналатындарға және математикамен байланысты негізгі есептерді шешетіндерге және математика тікелей кәсіби қызмет саласына айналмайтындарға қажетті математикалық сауаттылықтың негізін құрайтын материалды қамтиды. Математикалық сауаттылық PISA халықаралық бағдарламасы бойынша оқушылардың білім сапасын бағалау критерийлерінің бірі болып табылады.

«Математикалық сауаттылық – адамның өзі өмір сүретін әлемдегі математиканың рөлін анықтау және түсіну, жақсы негізделген математикалық пайымдаулар айту және математиканы қазіргі және болашақтағы шығармашылық, қызығушылық танытатын және ойлайтын азаматқа тән қажеттіліктерді қанағаттандыру үшін пайдалану қабілеті».

Оқушылар алдына қойылған кез келген міндеттерді шеше білуі тиіс. Тапсырманың күрделілігіне байланысты математикалық құзыреттіліктің үш деңгейі бөлінеді: көбею деңгейі, байланыс деңгейі, пайымдау деңгейі.

Бірінші деңгей (ойнату деңгейі) – белгілі фактілерді, стандартты әдістерді таныс жағдайда тікелей қолдану, математикалық объектілер мен қасиеттерді тану, стандартты процедураларды орындау, белгілі алгоритмдер мен техникалық дағдыларды қолдану, стандартты, таныс өрнектермен және формулалармен жұмыс істеу, есептеулерді тікелей орындау[2].

Екінші деңгей (байланыс деңгейі) репродуктивті іс-әрекетке негізделген, олар типтік болмаса да, оқушыларға таныс немесе өте аз дәрежеде белгілі деңгейден асып түсетін мәселелерді шешеді. Есептің мазмұны математиканың қай бөлімін пайдалану керектігін және қандай белгілі әдістерді қолдану керектігін көрсетеді. Әдетте бұл тапсырмаларда шешімді түсіндіруге көбірек талаптар қойылады, олар тапсырмада

сипатталған жағдайдың әртүрлі көріністері арасында байланыс орнатуды немесе тапсырмалар жағдайында деректер арасында байланыс орнатуды қамтиды.

Үшінші деңгей (пайымдау деңгейі) алдыңғы деңгейдің дамуы ретінде құрылады. Бұл деңгейдегі есептерді шешу үшін математикалық құралдарды таңдауда белгілі бір түйсігі, рефлексия және шығармашылық, математика курсының әртүрлі бөлімдерінен білімді біріктіру, іс-қимыл алгоритмін өз бетінше әзірлеу қажет. Тапсырмалар әдетте көбірек деректерді қамтиды, оқушылардан үлгіні табу, жалпылау және нәтижелерді түсіндіру немесе негіздеу жиі талап етіледі.

Пайдаланылған әдебиеттер

1. TIMSS халықаралық зерттеуінің ресми сайты.
2. Мемлекеттік жалпыға міндетті білім беру стандарты Қазақстан Республикасы. Жоғары білім. Бакалавриат. Негізгі ережелер. ҚР МЖМБС 5.04.019 -2011. Астана, 2011.
3. Мамандық бойынша жоғары білім берудің мемлекеттік жалпыға міндетті стандартының макеті. Білім беру мен тестілеудің мемлекеттік стандарттарының ұлттық орталығы. Астана, 2008.
4. PISA-2003 оқушылардың білім жетістіктерін халықаралық зерттеудің негізгі нәтижелері [Мәтін]. – М, 2004.

ӘОЖ (УДК) 373.3.016:82

БАСТАУЫШ СЫНЫПТАРДАҒЫ ӘДЕБИЕТТІК ОҚУ САБАҒЫНДА ДЕҢГЕЙЛІК ТАПСЫРМАЛАР БЕРУ АРҚЫЛЫ ОҚУШЫЛАРДЫҢ ШЫҒАРМАШЫЛЫҚ ҚАБІЛЕТТЕРІН ДАМУ

Жарылкасынова А.Б.,

магистрант

Әлихан Бөкейханов атындағы орта мектебі

Жамбыл облысы, Қазақстан

aissulub@mail.ru

Аннотация. Әрбір қоғамның әлеуметтік – экономикалық даму деңгейі, сол қоғамдағы тұлғаның шығармашылық қабілетіне байланысты. Олай болса, егеменді еліміз Қазақстанда шығармашыл жеке адамды дайындау қажеттігі туындап отыр. Қоғамдағы қазіргі кездегі қарқынды өзгерістер жыл сайын жаңа өмір салтын құруда. Осыған орай, қоғамның жаңа талап – тілектері мен әлеуметтік сұранысын қамтамасыз ету мақсатында шығармашылық тұрғыда ойлаушы, тәуелсіз жеке адамды, дербес шешім қабылдауға бейім ұрпақты тәрбиелеу - бүгінгі күнде аса маңызды мәселе болып отыр. Шығармашыл жеке адамды қалыптастыру педагогика, психология ғылымдары кейбір жақтарын жаңаша қарауды талап етеді.

Кілттік сөздер: пікір, дәлел, топтастыру, шың әдісі, болжау әдісі

Annotation. The level of socio – economic development of each society depends on the creative abilities of the individual in that society. Thus, in Kazakhstan, a sovereign country, there is a need to train a creative individual. The current rapid changes in society are creating a new way of life every year. In this regard, the most important issue today is the upbringing of a creative, independent individual, a generation that is inclined to make independent decisions in order to ensure new requirements and social conditions of society. The formation of a creative individual pedagogy, psychological sciences require a new look at some aspects.

Keywords: opinion, argument, grouping, peak method, forecasting method

Қазіргі таңда жалпы білім беретін мектептердің дамуында жағымды өзгерістер және оқыту мен тәрбиелеу ісінің ұтымды жақтары ашылып жатқанымен, оқушылардың жеке басының шығармашылық басына терең үңіле бермейміз.

Бастауыш сынып оқушыларының әдебиеттік оқу пәнінде дамыта оқыту арқылы шығармашылық қабілетін дамыту – өскелең буынға тәлім-тәрбие берудегі күрделі психологиялық әрекет болып табылады. Шығармашылық қабілеттің дамуы оқушылардың интеллектісін дамытумен байланысты екендігін негізге ала отырып, оқу үрдісін тиімді ұйымдастырудың, іс-әрекеттің субъектісінің шығармашылық сапалық ерекшеліктерінің, сабақ кезінде диагностикалық және шығармашылық тапсырмаларды ұтымды қолданудың мәні зор.

Қазіргі кездегі білімдер жүйесінен бір дағдарыс кезеңдерін көруге болады. Мұның мәні – оқыту әдіс-тәсілдерінің жеткіліксіздігі емес немесе мектеп өмірін басқаша ұйымдастыру емес. Бүгінгі күннің негізгі талабы – білімді адамды әлемнің бүтіндей бейнесін қабылдай алатын, шығармашылық таныммен тікелей қатынас жасай алатын жаңаша ойлай алатын адамға айналдыру.

Шығармашылық – тікелей мағынада – бұл жаңа нәрсені құру. Мұндай мағынада бұл сөзді барлық органикалық процестерде және органикалық емес өмірде қолданылады, не табиғатта туындайтын шығармашылық өнімнің күшін беретін барлық үздіксіз өзгерістерде, барлық жаңаруларда қолданылады. Шығармашылық ұғымы жеке бастау, соған сәйкес адамның іс-әрекетіне байланысты қолданылады. Ал жалпылама мағынада шығармашылық психикалық актыны білдіретін шартты термин. Біздің санамыздағы мәліметтерді қайта жаңғырту немесе жинақтау барысында теориялық, көркемдік және практикалық іс-әрекеттер аясында жаңа формалы шығармашылықты көрсетеді (ғылыми шығармашылық, поэзиялық шығармашылық, музыкалық шығармашылық, көркемөнер шығармашылығы т.б.).

Шығармашылық процесі – жаңа, ерекше нәрсені құру. Оның табиғаты мен механизміне барлық ғасырлардағы ойшылдар зейін бөлген. Шығармашылыққа деген өте терең қызығулар ғасырлар бойы шығармашылық теориясын жасаумен байланысты болды. Көп жағдайда шығармашылықты объективті заңдармен байланыспаған рухани бостандық деп түсінді. Қоғамда шығармашыл адамға деген қажеттілік болмады. Жаңа қоғамдық мәнді құндылықтарды құруды мақсатты тұрғыда нәтижелі жоғарылату идеясы бос әурешілік ретінде қарастырылды[1].

Шығармашылық психологиясы шет елдерде ХІХ-ХХ ғасырлары қалыптаса бастады. Алғашында ол шығармашылық теориясынан пайда бола бастады. Кейін келе шығармашылық психологиясын жан-жақтан зерттей келе, білімнің қырық құрауына айнала бастады. Ол өзіне философиялық, әлеуметтік, логикалық, этикалық, психологиялық, техникалық және тағы басқа ілімдерді қосты. Шығармашылық психологиясы психологиялық білімдегі аралық-эмпирикалық үлгісіндегі ғылымға айналды.

ХХ ғасырдың орта шеніне қарай, ғылыми-техникалық революцияға байланысты, әсіресе, ғылым мен техникада шығармашылық іс-әрекетті жүйелі, саналы әдейі басқару қажет екендігі өсті. Әлеуметтік сұраныс үлгісі өзгерді, алайда, эмпирикалық білімнің ескі үлгісі жаңа қажеттілікті қанағаттандыра алмады. Жаңа әрекеттік өзгертуші үлгідегі психологиялық білімді талап өтетін жағдай туындады[2].

Жеке даралық шығармашылықты зерттей отырып, ұжымдар шығармашылық келешегі, оның жандануы туралы В.Б.Ломов өзінің «психологияның әдіснамалық мәселелері» деп аталатын жинағында жазады: «Біздің зерттеулерімізде бірігіп шешкен тапсырмалардың нәтижелерінің тиімділігі жеке даралық шығармашылық іс-әрекетке қарағанда жоғары болды». Дегенмен әлеуметтік психологияда бұған қарама-қайшы фактілерде болды. Бірлескен іс-әрекеттің тиімділігі көптеген факторларға байланысты болады: ұжым мүшелерінің өзара қарым-қатынасы, іс-әрекетті ұйымдастыру тәсілдері, топтың құрылымы. Осы сұрақты қозғай келе, ғылыми шығармашылық ұжымға қатысты В.В.Максимов, Б.А.Фролов, М.Г.Ярошевский былай деп көрсетеді: топтың ең жоғарғы мүмкіншіліктері (материалдық-техникалық жабдықталуы, информациялануы, еңбекті болу, мүмкіншіліктері т.б.) әрдайым индивидтің

мүмкіншілігінен асып кетеді. А.Я.Пономарев және Ч.М.Гаджиевтің бірлескен еңбектері де шығармашылық тапсырмаларды (логикаға, тапқырлыққа арналған тапсырмалар) ұжымдық шешімді зерттеуге арналған[3].

И.Н.Семенов шығармашылықтағы рефлексияны зерттеумен айналыса отырып, шығармашылық психологиясындағы қазіргі кездегі жаңа бағыттардың бірін жасады. Өзінің «Психологиядағы шығармашылық тапсырмаларды шешудегі рефлексия мәселелері» деп аталатын монографиясында шығармашылық тапсырмаларды бірлесіп шешу нәтижесі жеке даралыққа қарағанда 2,4 есе жоғары болатынын көрсетеді.

Шығармашылық топтар мен ұжымдарды зерттеуде алға қарай қадам жасауға себеп болған Д.Гельц және Ф.Эндрюс зерттеулері болды. Олар топтың әртүрлі факторларға байланысты болатынын ашып берді: көпшілдік, іске қызығып берілуі, мотивация, топтың және топ мүшелерінің жас ерекшелігі т.б.

А.М.Матюшкин орта және жоғары мектептердегі шығармашылық психологиясының өзекті мәселелерін зерттеді, оқушылардың шығармашылық белсенділігін дамыту мәселелерімен және маманды жалпы дайындау мәселелерімен айналысты. Д.Б.Богоявленская шығармашылық процестің негізі – ақыл-ой белсенділігі деп көрсете отырып, оны креативті өріс әдісімен зерттеді. Г.О.Буш еңбегі өнертапқыштық тапсырмаларды ұжымдық шешудің өдістеріне едәуір толық қазіргі көзқараста шолу жасады. Шолуында, ұжымдық өнертапқыштықтың көптеген әдістеріне сипаттама береді, әдістердің техникасы мен процедурасын терең ашып береді.

Қазіргі уақытта әдебиеттерде шығармашылықтың сипаттамалық және процессуалды сипаттары жиі араласып келеді. Шығармашыл адамдардың мінез бітістерін талдауға болмайды, себебі оның мінез құлқын ілестіріп жүретін іс-әрекеттің табиғатын түсінбестен шығармашыл адамның мінез-құлқын жан-жақты ашуға болмайды[4].

А.Осборнның пікірінше, ақыл-ой қабілеттеріне: жаңа нәрсені зерттеу; талдау және бағалау; есте ойды сақтау және қайта жаңғырту; жаңа идеяның туындауы және ойша көріп келу жатады.

Бұл қасиеттер шығармашылық қабілетті құрайды. Аксиомалық тұрғыдан білімді шығармашыл қолданған жағдайда білім өрекетті болады. Алайда, олар оқыту мен тәрбиелеуде ғана дамиды, бірақ, білімдерді меңгеру мен шығармашылық мүмкіншіліктерді дамытуды теңестіруге болмайды.

Адамда көрінген шығармашылық қабілет тек нышандармен, тек оқумен ғана анықталмайды, сонымен қатар, қандай да бір деңгейде адамның өзіне де, оның шығармашылық күш жұмсауына да байланысты. Осы соңғы міндетті шешуде шығармашылық қабілеттің дамуын жүзеге асыратын немесе кедергі жасайтын психологиялық факторлардың үлкен мәні бар.

Шығармашылық және парасаттылық бірін-бірі толықтыратын болса, бір-біріне көмектесе алады. Шығармашыл адам жаңа идеяларды жасау кезінде сынды пікірлерді өзіне жібермеу «ережесін» ұстауы қажет. Тек идеяның жеткілікті санын құрғаннан соң ғана, оны қолдануы туралы мәселені қою қажет. Бірінші кезеңде сынға салқынқанды болу қажет. Адамның жасы ұлғайған сайын шығармашылығының төмендеуінің бір себебі, жыл өткен сайын адам көптеген көзқарастардың әсеріне бағынғыш келеді. Оқу және тәжірибе нәтижесінде бізде проблеманы шешу кезінде шығармашылыққа кедергі жасайтын ұстамдылық дамиды.

Жаңа шешім табу үшін, біздің ойлауымыз, бұрынғы өткен тәжірибенің шегінен шығу қажет. Бұған шығармашылық ойлаудың топтық формасында кеңінен қолданылатын «бөтен көзқарастар» позициясы көмектеседі. Эксперименттер қателесу қорқынышы шығармашылық қабілетті қаншалықты бұзатынын дәлелдеп көрсетеді. Көптеген талантты адамдардың қателескенін және ең шығармашылық идеялар келемежелденгенін естен шығармаған жөн.

Егер біз өзіміздің шығармашылық қабілеттерімізді жүзеге асырмасақ, онда оларды пайдасыз етеміз. Біз оны талан ететін іс-әрекеттер саласында дамытуымызға болады. Шығармашылық қабілетті дамыту үшін оқушыларды ой-парасаттылық, шығармашылық

материалдармен қамтамасыз ету қажет. Бұл шығармашылықтың даму мүмкіншілігін көрсетеді[5].

Шығармашылықтың дамуы интеллектуалдылық, қарым-қатынас және тапсырмаларды шешуді жүзеге асырады. Бала өзінің бос уақытының көп бөлігін ойынмен өткізеді. Олардың бірқатары шығармашылық қабілеттің дамуына әсер етуі мүмкін. Біздің қалай ойнайтынымыздың да мәні зор. Ойын барысында шығармашылық элементтерді қолдану арқылы кез келген ойын затына шығармашылық танымдық сипатта жүзеге асыру арқылы балалардың ойында шығармашылық қабілетті дамытуға болады. Мысалы, шахматта біз оқулық бойынша немесе шығармашыл тұрғыда ойнай аламыз. Көптеген адамдар шахматқа қарағанда шашка ойыны едәуір шығармашылық тапсырманы қамтиды деп көрсетеді. Бірнеше адамдардың шығармашылық күштеуін біріктіретін ақыл-ой тапсырмалары өте пайдалы болуы мүмкін.

Шығармашылықтың дамуы әдебиет және өнердің әрқилы түрлерімен (сурет, ән т.б.) айналысу арқылы жүзеге асады. Шығармашылықтың дамуына оқу сабағы үлкен септігін тигізеді. Бірақ, кез-келген кітап мұны жүзеге асыра бермейді. Балалар қиялының дамуына әсіресе, оқырманның тек көрермен ретінде ғана емес, сондай-ақ кейіпкер ролінде де қатысудағы шығармалардың мәні ерекше. Адамның танымдық іс-әрекетіне түрткі болатын биографияларды, ғылыми-көпшілік журналдарды оқу өте пайдалы.

Шығармашылық қиялдың дамуына жазбаша шығарма жазу үлкен үлесін қосады. Зерттеушілер жазбаша шығарма жазуға қабілет осы бағыттағы ең негізгі көрсеткіштердің бірі екенін көрсетті. Тіпті, біз кәсіби шебер ретінде жазуға тырыспасақ та біздің шығармашылық ойлауымызды дамытатын жанкүйерлік шығарманың әртүрлі формалары болады.

Егер біз шығармашылықты – жаңа нәрсені құру деп түсінсек, онда шығармашылықтың дамуына жаңа нәрсені құруға бағытталған тапсырмалар мен ойындардың мәні зор (аяқталмаған сурет, ертегі, әңгіме т.б.)[6].

Баланың сөз арқылы жеткізетін ойы мен шындықтағы заттар туралы нақты ой сәйкестенбеуі мүмкін. Бұл сөз арқылы берілетін ойлармен еркін қарым-қатынас жасауға мүмкіндік береді.

Зерттеулер мынаны көрсетеді: тек сөйлеу ғана емес, сондай-ақ оның келешектегі өмірі оның қиялының дамуына да әсер етеді, мұнда мектеп ерекше орын алады. Мектеп баланың әуелі бір нәрсені жасамас бұрын, оны әбден ойлап алуға мүмкіндік береді. Басқаша айтқанда, балалар қиялының дамуына тек тілдің шыға бастауы ғана емес, оның дамуындағы ең негізгі, әр таранты кезендер де зор әсер етеді.

Қазіргі кездегі психология ғылымының зерттеулері көрсеткендей, адамның психикалық функциялары мен қасиеттерінің генезисі — моторлы әрекет (А.В.Запорожец), қабылдау (А.Н.Леонтьев, В.П.Зинченко, Л.А.Венгер, Ю.В.Гиппенрейтер) эмоция (А.В.Запорожец) мағыналы құрылу (А.Н. Леонтьев) және т.б. проблемалық тапсырмалардың өзіне тән шешімі іштей шешетін продуктивті қиялдың механизмдерімен қамтамасыз етіледі.

Бала үшін жаңа құрылым дамудың әлеуметтік жағдайын береді, дамудың негізгі қайнар көзі ретінде әлеуметтік шындықтан жинақтай отырып жаңашыл, жеке адамның жаңа қасиеттерін меңгертін дамудың формалары мен жолдарын тұтас және толықтай анықтайтын жаңа құрылым жасайды, әлеуметтік индивидуалға айналады. Жаңа құрылымның дамуы барлық динамикалық өзгерістер үшін бастапқы кезең болып табылады.

Сонымен сананың жалпы барлық қасиеті ретінде продуктивті қиялдың біршама интенсивті қалыптасу кезеңі – мектеп жасына дейінгі балалық шақ болып табылады.

Бала дамуында қиялдың негізгі екі түрі (эмоциялық және танымдық) жүзеге асырылады. Мұнда өртүрлі тапсырмалар мен жүзеге асырудың әртүрлі бағыты болады.

Танымдық қиялдың негізгі міндеті – объективті өмірдің өзіне тән бейнелуі, баланың елесіндегі шындық туралы туындаған қарама-қайшылықты жеңу, өмірдің тұтастай бейнесін толықтыру және нақтылау. Қиялдың көмегімен балалар не адамзат өрекетінің құрылымы мен мағынасын шығармашылық тұрғыда меңгереді, не болмаса, шындықтағы жеке көзқарастардан алшақтай отырып, қандайда бір оқиғаның немесе құбылыстың тұтастай бейнесін құрады[7].

Эмоциялық қиял – баланың шындықтағы «мен» бейнесінің қалыптасуындағы қарама-қайшылық жағдайлардан туындайды және мұндай жағдайлардан «мен» бейнесінің құрылымдық механизмдерінің бірі болып табылады.

Е.Е.Кравцова қиял функциясының дамуындағы үш негізгі компоненттерді көрсетіп береді.

1. Көрнекілікке сүйену.
2. Өткен тәжірибені қолдану.
3. Ерекше ішкі позицияның болуы.

Е.Е.Кравцова мәліметтері мынадай қорытынды шығарады: қиялдың ерте көрінген сипаттамасының болуы – бұл функцияның тағы бір ерекшелігін құруға итермелейді, нақтырақ айтсақ, ерте қабылданған білімді өте икемді қолдану, оларды әртүрлі жағдайлар мен шарттарға байланысты шығармашылықты қолдану. Бұл ерекшелікті қиялдың ең негізгі қасиеттерінің бірі – бір заттан бірнеше функцияларды ойша бөліп алу және оны басқа затқа көшіру ептілігі қамтамасыз етуі мүмкін.

Қиялдың әртүрлі теориялық концепцияларының көмегімен қиялдың және шығармашылық қабілеттің қалыптасуының әртүрлі тәсілдерін көрсетуге болады. Шығармашылық қабілетті тәрбиелеу адамның жеке адам ретінде барлық жағынан тәрбиелеудің бірден бір бөлінбес шарты. Әрине педагогикалық әсер өте ерте кезден басталса, оның мәні зор. Жеке бастық қасиеттерді қалыптастыруға бағытталған жеке даралық тапсырмалар және ұжымдық ақыл-ой әрекетін ұйымдастыру, психологиялық және педагогикалық мерекелік кештер, шығармашылық ойындар ұйымдастыру едәуір нәтижелі болып есептеледі.

Қиялды қалыптастыруда іс-әрекеттің көркемдік түрлері, әсіресе өнертапқыштық ерекшелік, біршаға салауатты болып есептеледі. Кеңестік дәуірдің философы Э.В.Ильенков былай деп жазады: «өнер формасында адамзат қатынасы мен айнала қоршаған ортаға шығармашылық қажетті кезенді құратын ең құнды қабілет - шығармашылық қиял немесе фантазия дамиды».

Мынаны ерекше айтып кеткен жөн: Э.В.Ильенковтың айтуы бойынша мұндай жан-жақты қабілеттердің төменгі формада дамуы, балалардың алғашқы бейнелерінің қайнар көзінде шығармашылық қиялдың, интуицияның, фантазия жұмысының жоғары формадағы көркемдік көріпкелділіктің туындау құпиясы жасырынып жатуы ықтимал.

Педагогика және психологиядағы белгілі фактілер қиялдың дамуындағы қажеттілік адамға жалпы және объективті қажеттілік ретінде қабілеттер балалардың жалпы көркемдік көрінулеріне және соның ішінде көркемдік шығармашылыққа тырысушылықтарын едәуір толық түсіндіруге болатындығын көрсетеді.

Өзекті даму аймағы – баланың өз бетімен істей алатын жұмыстары. Ал ересектермен ынтымақтаса істей алатыны – жақын даму аймағы. Мысалы, баланың сөйлей алуы – актуальды даму аймағы. Бұл жерде даму жүрмейді. Сондықтан бала мектепке келген бірінші күннен бастап «жақын даму аймағында», дәлірек айтсақ, баланың жазба тілін қалыптастыруға кірісу керек. Ол үшін алдымен жеңіл тапсырмалар беріледі. Мысалы, Ш.Амонашвили және оның мұғалімдері әріптер мен сөздерді белгілеуге Д.Б.Эльконин жасаған шартты белгілерді қолданады. Тақтаға сөйлем және оның астына шартты белгісі жазылады.

«Жақын даму аймағында» жұмыс істейтін В.Ф.Шаталов әлі өтпеген ережемен оқушыларға есеп шығартады. Е.Ильин оқушыларға мұғалімнің өзі біржақты жауап бере алмайтын сұрақтар қояды.

Сонымен жақын даму аймағы баланың ақыл-ой жұмысы басталар тұсы. Мұғалім мұнда оқушыға тапсырма, әдістемелік нұсқау береді, ізденуге бағыттайды, ізденістің бағдарламасын береді. Мұғалімнің жақын даму аймағындағы жұмысының тиімділігінің көрсеткіші – әр оқушының мұғалімнің көмегін алуға өзін тұруы[8].

Дамыта оқытуда мұғалім жақын даму аймағында жұмыс істеу керек. Ол оқушыға ақпараттар беруші, ынталандырушы, бейне туғызушы, баланың кемшіліктері мен табысына назар аударушы, себебі әр оқушының өзінің «жақын даму аймағы» бар, онда жалпы тәсілмен

жұмыс істеуге болмайды.

Бастауыштан орта сыныптарға өткенде қиындық болады. Дамыта оқыту рефлексияға қабілеттілік сияқты бағалы сапаны қалыптастырады. Рефлексия – өзінің психикалық жағдайы туралы ойлануы, өзінің толғаныстарын таңдай білуге бейімділік. Бала өзінің мінез-құлқын, жүріс-тұрысын реттеп отырады. Л.В.Занков оқушыларының ерекшелігі ақыл-ой жұмысына құштарлықтары. Бала өз бетімен білім алуға ұмтылады. Білімді өз бетімен алу көңілге жақсы сезім ұялатады. Өзін жақсы көру достық, өмірді сүю сияқты қасиеттердің негізі.

Пайдаланған әдебиеттер тізімі

1. Ломов В.Б. Методологические и теоретические проблемы психологии. Изд-во "Наука", М. 1984.
2. Понамеров А.Я. Знания, мышление и умственное развитие. - М., Прос. 1967
3. Семенов И.Н. Проблемы рефлексии в процессе решения творческих заданий в психологии. - 1987.
4. Богоявленская Д.Б. Субъект деятельности в проблематике творчества. // Вопросы психологии. №2, 1999.
5. Буш Г.О. Основы эвристики для изобретателей. Рига, 1972.
6. Кравцова Е.Е. Психологические, проблемы готовности детей к обучению в школе; Науч.-исслед.ин-т дошкольного воспитания Акад. Пед. Наук СССР. -М.:Педагогика, 1991.
7. Развитие и диагностика способностей //отв.ред. В.Н. Дружинина, В.Д. Щадриков М., Наука., 1991.
8. Сабиров Т. Оқушылардың оқу белсенділігін арттыру жолдары. - Алматы, 1978.

УДК 37.013

БАСТАУЫШ СЫНЫП ОҚУШЫЛАРЫНЫҢ ОҚУ БЕЛСЕНДІЛІГІН ҚАЛЫПТАСТЫРУ

Жұмағалиева С,

1- курс магистранты

Сұлтанбек М. Ж.

PhD.,аға оқытушы

Қожа Ахмет Ясауи атындағы Халықаралық қазақ-түрік университеті

Түркістан қ., Қазақстан

e-mail: saltanat_zhumagalieva@mail.ru

Аңдатпа: Бүгінгі таңда оқушыларының оқу белсендігін қалыптастыру және оны одан әрі дамыту маңызды рөл атқаруда. Оқу балалардың танымдық, эмоционалдық және әлеуметтік дағдыларын дамытуда шешуші рөл атқарады.

Мақала бастауыш сынып оқушыларының оқу белсенділігін қалыптастыру мәселесіне арналады. Мақалада бастауыш сынып оқушылары үшін оқу белсенділігінің маңыздылығы қарастырылады, сонымен қатар оны дамытудың практикалық әдістері мен тәсілдері ұсынылады. Бастауыш сынып оқушыларының табысты оқуын және жалпы дамуын қамтамасыз ету мақсатында олардың оқу белсенділігін дамытуға ықпал ететін тиімді әдіс-тәсілдер анықталады.

Жұмыстың негізгі мақсаты-оқу процесінде балалардың белсенділік деңгейіне әсер ететін факторларды анықталады, сондай-ақ олардың оқу белсенділігін ынталандыруға және дамытуға ықпал ететін тиімді әдістер әзірленеді. Осы мақсатқа жету үшін оқуға деген қызығушылық, білім деңгейі мен оқу іс-әрекетіндегі белсенділік арасындағы байланыстың психологиялық және педагогикалық аспектілеріне талдау жасалады. Зерттеу сонымен қатар

бастауыш сынып оқушыларының жас және жеке ерекшеліктерін ескере отырып, оқу процесін ұйымдастырудың әртүрлі тәсілдерін қамтиды. Алынған нәтижелер мен тұжырымдар педагогтардың практикалық жұмысында да, педагогика мен оқыту психологиясы саласындағы кейінгі зерттеулерде де қолданыла алады.

Кілт сөздер: бастауыш сынып, оқу белсенділігі, әдіс-тәсілдер, дағды, іс-әрекет, мұғалім.

Кіріспе

Бастауыш сынып - бұл баланың жеке қалыптасу кезеңі, оның белсенділігі мен оқу іс-әрекеттері қалыптасатын кезең. Даму бастауыш сынып оқушыларының жеке басы дамушы білім беру ортасында тиімді түрде жүзеге асырылады. Бастауыш сынып балаларының психикалық дамуының доминанттары жас, ең алдымен, жаңа әлеуметтік-психологиялық жағдайдың пайда болуымен анықталады [1]. Оқу - бұл баланың оқу жетістіктері мен жалпы дамуына үлкен әсер ететін негізгі дағды. Әсіресе бастауыш мектеп жасында оқу белсенділігін қалыптастыру когнитивті, эмоционалды және әлеуметтік дағдыларды дамытуда маңызды рөл атқарады. Бұл мақалада біз бастауыш сынып оқушылары үшін оқу белсенділігінің маңыздылығын және оның даму жолдарын қарастырамыз.

Жаңа білім жүйесінің басты мәселесі – білім беру мазмұнының негізгі идеясын айқындап алу. Білім сапасын жаңартып, ұлттық білім беру жүйесін бәсекеге қабілетті ету. Ал білім сапасын жақсарту немесе жаңарту дегеніміз: үнемі алға ұмтылу, іздену.

Сапалы білім алудың басты алғы шарты – мұғалімнің кәсіби шеберлігі, оқыту әдістері мен жаңа заман талабына сай жаңашыл педагогикалық технологияларды сабақта жүйелі қолдана білу.

Қазақстан Республикасының Білім туралы Заңында: «Білім беру жүйесінің басты міндеті – ұлттық және жалпы адамзаттық құндылықтар, ғылым мен практика жетістіктері негізінде жеке адамды қалыптастыруға және кәсіби шыңдауға бағытталған білім алу үшін қажетті жағдайлар жасау; оқытудың жаңа технологияларын енгізу, білім алу үшін қажетті жағдайлар жасау, білім беруді ақпараттандыру, халықаралық ғаламдық коммуникациялық желілерге шығу» - деп білім беру жүйесін одан әрі дамыту міндеттерін көздейді. Бұл міндеттерді шешу үшін, әрбір білім беру мекемесіндегі ұжымның, әрбір мұғалімнің күнделікті ізденісі арқылы, барлық жаңалықтар мен қайта құру, өзгерістерге батыл жол ашарлық жаңа практикаға, жаңа қарым-қатынасқа өту қажеттігі туындайды[2].

Қазіргі замандағы талапқа сай білімді ұрпақ тәрбиелеу үшін, өскелең ұрпақтың ой-өрісін дамытып, алған білімдерін өз мүддесіне, қоғамға қажет қолдану біліктілігі жоғары жеке тұлға қалыптастыру.

«Цивилизацияның басты міндеті – адамдарды ойлай білуге үйрету» - деген екен Эдисон. Бүгінде адамдардың қиялы жеткен жерге қолы жетіп отыр деп айтуға болады. Небір қиял-ғажайып дүниелер қазір шындыққа айналып барады. Қазір қоғамдағы өзгерістер өте тез алмасуда. Сондықтан адамдар теориялық немесе өмірлік білім алып қана қоймай, өз бетімен ізденіп білімін шыңдауы керек.

Бастауыш мектепте оқытылатын әдебиеттік білім оқушының дүниетанымын арттырып, айнала қоршаған дүние, әлем туралы дұрыс көзқарасын қалыптастыруға мүмкіндік береді. Әдебиеттік білімнің негізгі көзі – дүниені тану. Бастауыш сынып оқушысы әдебиет арқылы сыртқы дүниені, әлемді тани отырып, олардан алған білімдерін өз бойына жинақтайды. Олай болса, баланың өмір жайлы білімі жалаң емес, ең алдымен шығармадағы адамдардың іс-әрекеті мен қызметінен келіп шығады.

Соңғы жылдары оқушыларды кітап оқуға, көркем шығармаларды оқуға қызықтыру өзекті проблемалардың бірі болып отыр. Елбасы Н.Назарбаевтың «Тарих толқынында» еңбегіндегі «Мағжанның жүрек тебіренерлік мөп-мөлдір лирикасы, Мұхтардың көркем прозасы, Шоқанның барша әлемді таң қалдырған жаңалықтары, ұлы Абайдың түпсіз терең философиялық толғаулары сияқты ұлттық құндылықтарымыз әрбір адамның ішкі жан дүниесін рухани байытып, сана-сезімін шарықтата көтеретініне күмән келтіре алмайсың» деген салиқалы сөздері осы өзекті проблеманы шешуде бағыт сілтеп тұрғандай.

Өкінішке орай көптеген балалар кітапты амалсыздан құлықсыз оқиды және өте аз оқиды.

Кітап оқуға деген қызығушылықтың төмендеуінің түрлі себептері бар. Олар:

- өмірдегі өзгерістер қарқынының күшеюі;
- интернеттің пайда болуы, дамуы;
- ақпараттық құралдар ағымы әсерінің күшеюі;
- ересектердің баласымен бірге отырып, кітап оқуға деген көзқарасының өзгеруі;
- кітап оқудың орнына қазіргі балалардың бірнеше сағат бойы компьютер, теледидар алдында отыруы;
- бала тәрбиесі қызықтырмайтын, жағдайы нашар, сәтсіз құрылған отбасы санының көбеюі;
- әдебиеттік оқу сабақтарында балаларды көркем шығарманы оқуға қызықтыратын әдіс-тәсілдердің дұрыс, жүйелі қолданылмауы;

Ең басты себеп – оқушының оқырмандық қабілетін қалыптастыратын мақсатты жүйенің болмауы. Кішкентай оқырманды қалыптастыру үшін ең бастысы кітап оқуға қызықтыра алуымыз керекдейді Қ. Жарықбаев «Психология негіздері» атты еңбегінде [3].

Бастауыш сыныпта әдебиеттік білім берудегі ең өзекті мәселенің бірі ол балада өз бетінше оқырмандық қабілеттің қалыптаспауы болып табылады.

Шығармада кездесетін сөздің, сөз тіркесінің мағынасын түсінбеуі, оқыған мәтінді байланыстырып айтып бере алмауы, балада қиялдың, еске сақтау қабілетінің, ойлау, сөйлеу қабілетінің, яғни психологиялық үдерістердің дұрыс қалыптаспауы балалардың жылдан-жылға әдеби шығармаларды оқуға деген қызығушылығын төмендетеді.

Бастауыш сынып оқушыларының көркем шығарманы қабылдау мүмкіндіктері әртүрлі. Сондықтан балаларға жас және жеке ерекшеліктеріне қарай оқу материалдарын жеткізудің сан алуан тәсілдері қолданылады. Балаларда көркем бейнелі ойлауға қарағанда нақты ойлау жүйесі жақсы дамығандықтан шығармадағы кейіпкерді түсіну үшін нақты қандай сөзбен бейнеленіп тұрғанын көрсету қажет.

Шындығында да бастауыш сынып оқушысының психологиясындағы ерекшелік сол, олар көркем бейнеге еркін ене алмайды. Сондықтан бұл шығармаларды түсіну бастауыш сынып балаларына қиын болғандықтан мазмұнын ықшамдап, қарапайымдап, түсіндіре отырып талдауға тура келеді. Лирикалық өлеңдерді оқу кезінде балалар өлеңді әнге қосып айтса, өлең сөздері балалардың есінде жақсы сақталады. Көркем әдебиетті оқу барысында оқушыларды шығармашылық іс-әрекетке баулып, олардың белсенділіктерін арттыра түсу үшін әр түрлі әдіс-тәсілдерді қолдануға болады:

- Балаларға белгілі тақырыпта әңгіме оқып, оқушыларға басқаша аяқтауға кілт боларлық сюжет ұсыну;
- Әңгіменің, ертегінің сюжетін бастап беру, аяқтауды оқушыларға тапсыру;
- Ертегіні ұжым болып тыңдау;
- Ұнатқан кейіпкерлеріне мінездеме беру;
- Қиялдау арқылы сурет салғызу, рольмен ойнату;
- Арнайы тақырыпта пікірталас тудыру.

«Ғажайып бақ» ертегісін оқыған уақытта балалар жер астынан табылған алтын қазынаны кім не істер еді? – деген ой тастауда оқушылардың жауаптары арқылы бір оқушы зәулім мектептер орнатып, сыныптарды компьютерлендірер едім десе, келесі оқушы мен мектептерді киіз үй формасында салар едім деген жауабынан олардың еліне, жеріне, өзінің болашағына деген сенімі көрінеді. Ұнатқан кейіпкерлеріне берген мінездемелерінде шәкірттер әр уақытта жақсы қасиеттермен көрініп отырады. Рольмен ойнату, қиялдау арқылы сурет салғанда оқушылардың өмірге қызығып қарайтыныны аңғарылады деп жазды С. Бап-Баба. «Жалпы психология» деген еңбегінде [4].

Оқу – іс әрекетінің негізгі саласы еңбек процесін нәтижелі орындауға қажеттігі

білімді, дағды мен икемді жүйелі түрде меңгеру.

А. А. Люблинская. Мұғалімге бастауыш мектеп оқушысының психологиясы жөнінде: атты еңбегінде мектеп жасындағы балалардың негізгі әрекеті – оқу. Оқу арқылы балаға қоғам өзінің ғасырлар бойы жиналған асыл мұрасын, дағды, тәжірибесін береді. Сонымен бірге жана буын оқу арқылы өзінен бұрынғылардың практикалық әрекетке дайындайды. Білім жүйесін меңгеру арқылы ғана адам ой және дене еңбегінің тетіктерін жақсы түсінеді. Оларды жан- жақты білуге мүмкіндік алады. Білім меңгеру- ұзақ уақытты керек ететін күрделі процесс[5].

Оқу белсендігін дамыту жолдары

- Балаларды қолдау және ынталандыру.

Ата-аналар мен мұғалімдердің баланың оқуға деген қызуғушылығын белсенді түрде қолдау маңызды. Мұнда әртүрлі кітаптарға қол жеткізу, оқуды талқылауды ынталандыру және оқуға деген қызығушылығыңызды көрсету арқылы жасауға болады.

- Қызықты кітаптарды таңдау арқылы дамыту.

Баланың қызығушылықтары мен даму деңгейіне сәйкес келетін кітаптар таңдау маңызды. Шытырман оқиғалар, қиял-ғажайып, ғылыми-танымдық тақырыптар туралы әңгімелер қамтитын көптеген түрлі кітаптар балаға өз қалауы бойынша бірдеңе табуға мүмкіндік береді.

- Жайлы оқуды құру.

Үйде немесе сыныпта баланың өзін жайлы және жеке сезінетін арнайы оқу орнын құру оқумен жағымды байланыстар қалыптасыруға көмектеседі.

Оқу белсенділігін дамытудың негізгі әдістерінің бірі-оқытудың интерактивті түрлерін қолдану. Интерактивті әдістер назар аударуға, ынтымақтастық пен өзара әрекеттесу атмосферасын құруға, қарым-қатынас пен ұжымдық мәселелерді шешу дағдыларын жақсартуға мүмкіндік береді. Интерактивті әдістердің мысалдары жұмыстың ойын түрлері, топтық жобалар, пікірталастар мен пікірталастар болуы мүмкін. Оқу іс-әрекетін дамытудың тиімді әдісі оқытуды даралау болып табылады. Әр оқушының өзіндік ерекшелігі мен жас ерекшеліктеріне байланысты. Бастауыш мектепте оқу кезеңінде балалар өздерінің бастапқы дағдылары мен дағдыларын қалыптастырады, сондай-ақ әртүрлі пәндер бойынша негізгі білімді меңгереді. Алайда, материалды сәтті игеру және ақыл-ой қабілеттерін дамыту үшін оқушылардың оқу іс-әрекеті белсенді және қызықты болуы керек. Ол үшін мұғалімдер балалардың назарын аударуға және оларды оқу материалын өз бетінше оқуға ынталандыруға мүмкіндік беретін әртүрлі әдістерді қолданады.

Бастауыш сынып оқушыларының оқу белсенділігін қалыптастырудың негізгі әдістерінің бірі – ойын әрекеті. Ойын – бұл ойын-сауық тәсілі ғана емес, сонымен қатар тиімді оқу құралы. Ойын тапсырмалары арқылы балалар жаңа ақпаратты оңай игере алады, логикалық ойлауды дамытады, қарым-қатынас дағдыларын жақсартады. Сонымен қатар, ойын балаларға жеке басын, шығармашылығын және қиялын көрсетуге мүмкіндік береді. Оқу белсенділігін қалыптастырудың тағы бір маңызды әдісі-топтарда жұмыс істеу. Осылайша, бастауыш сынып оқушыларының оқу белсенділігін қалыптастыру әдістемесі балаларды оқытуда маңызды рөл атқарады. Мұғалімдер балаларға оқуға деген қызығушылықты, мотивацияны және оқу белсенділігін дамытуға көмектесетін әртүрлі әдістер мен әдістерді қолдануы керек. Әр баланың ерекше екенін және жеке көзқарасты қажет ететіндігін есте ұстаған жөн, сондықтан мұғалім оқыту әдістерін таңдағанда әр оқушының ерекшеліктерін ескеруі керек.

Ойын және интерактивті әдістер: ойындарды, жұмбақтарды, ассоциацияларды және басқа интерактивті оқу әдістерін пайдалану процесті бала үшін қызықты әрі есте қаларлық етуге көмектеседі. Оқудың жүйелілігі: оқу өмірдегі тұрақты тәжірибеге айналуы маңызды.

1-кесте. Әдіс-тәсілдердің түрлері.

Әдістер	Балалардың іс-әрекеті
«Ассоциация» әдісі	Бұл әдісте тақырып бойынша ақпараттар алмасады. Дөңгелек сызылып, оған тақырып жазылады. Егер оқушылар топқа бөлінген болса, әр оқушы өздері тақырып бойынша ойларын айтады. Сосын соңында айтылған ақпараттар тізбектеліп қатарымен жазылады.
«Қатесін тап» әдісі	Кітаптағы оқыған әңгіме желісі арқылы тапсырмалар орындайды, мұғалім оқып болған ақпаратқа тағыда ақпарат беріп, екі мәтіндегі мақлұматтарды талдап, дұрыстығын анықтайды.
«Үш таяқша» әдісі	Бұл әдісте оқушылар: бір сұрақ дайындауы тиіс, сұраққа орай, бір жауап дайындауы керек. Соңында оқушы өз ойымен жаңаша өз идеясын дайындап, көпшілікке салады.
«Қара қорап» әдісі	Сыныпта қара жәшік дайындалып, ол жәшікте оқушыларға арналған тапсырмалар болады. Ең қызықтысы бұл әдісте жәшіктегі сөздерге жауап бергеннен кейін, парақшалардан сөз немесе сөйлем шығады.
«Ротация» әдісі	Оқушыларды 3 немесе 4 топқа бөлу сыныптағы адам санына байланысты болып келеді. Сыныптағы оқушыларды бөліп болғаннан кейін сыныптың қабырғаларына нөмірлерді іліп, топқа бөлінген оқушыларға сол әрбір қағаздағы нөмірлердің арқасындағы сұрақтар беріледі. Балалар сол сұрақтарға жауап беруі керек, жауап бере отырып, сағат тілімен алмастырып кете береді. Бұл сұрақтар оқыған мәтін желісі бойынша алынады немес өз қалауы бойынша

1-кестеде көрсетілен әдістерден бөлек көптеген әдістер бар мұнда мұғалімнің өз шеберлігіне, тапқырлығына байланысты түрлі етіп ұйымдастыруға болады.

Оқушылардың ақпарат алмасу және бақылау арқылы қызықты әдіс-тәсілдер арқылы және жаңа технологиялар арқылы бақылау жүргізу арқылы анықтадық. Оқушыларға жаңа әдіс-тәсілдерді сабақта қолдану арқылы оны күнделікті бақылап жоспарларын, өз ойларын тыңдап бағыт-бағдар беру қажет. Біздің бақылауымызда тапсырма бойынша оқу материалдарын көрсетуі, іс-әрекетті орындауы байланысты олардың іс-әрекеттерінің қалай өзгеретінін байқадық.

2-сурет. Зерттеуден дейінгі және кейінгі нәтиже



Бұл зерттеу нәтижелері, бастауыш сынып оқушыларын оқу белсенділігін қалыптастыру және арттыру мақсатында оқыту әдіс-тәсілдер қолдану арқылы жүзеге асырылды. Бақылауға N-24оқушы қатысып, оқушылардың оқу белсендігі қалыптастыру және арттыру мақсатында әдіс-тәсілдерді қолдану арқылы қалай өзгеретінін байқадық. Яғни оқушылардың оқу белсенділіктері одан әрі белсенді орнықтыла бастады. Тапсырма үлгілері:

- Оқу материал бойынша мәтіндерді оқу;
- Оқу материалы туралы пікіріңіз туралы эссе жазыңыз.
- Оқу материалын баяндау бойынша үлгі әзірлеңіз.

Кез келген тақырыпты немесе бөлімді оқығаннан кейін оқушыларға қорытынды оқыту нәтижелерін бағалау үшін әр түрлі тапсырмаларды ұсынуға болады.

Қорытынды

Қорытындылай келе, оқырман белсенділігін қалыптастыру бастауыш сынып оқушыларының дамуында шешуші рөл атқарады. Бұл когнитивті дағдыларды, эмоционалды әл-ауқатты және әлеуметтік бейімделуді дамытуға ықпал етеді. Сондықтан оны жасау өте маңызды. Бүгінгі таңда бастауыш сынып оқушыларының оқу белсенділігін қалыптастырып ғана қоймай оны одан әрі дамыту қолға алынуда.

Бастауыш сынып оқушыларының оқу белсенділігін қалыптастыру мақсатында оған қойылатын міндеттер мен ұғымдар анықталды. Оқу дегеніміз- жүзеге асатын іс-әрекетті атаймыз. Оқу әрекеті-бұл мұғалімнің (оқытушының) тікелей басшылығымен оқу процесінде жүзеге асырылатын және нормативті түрде реттелетін адам қызметінің саналы түрі: оқу іс-әрекетінің мазмұны мен формалары білім беру стандарттарымен және оқу жоспарларымен анықталады.

Оқу іс-әрекетін қалыптастыру арқылы балада ой-қиялы дамиды, өз ойын ашық айта алады, сұрақтарға еркін қысылмай жауап береді, бір саранды емес бірнеше сұрақтарға жауап беретіндей сұрақтар құрастыра алады, осының барлығының бастауы бастауыш сынып кезінде негізін бастау арқылы балада оқу белсенділігі қалыптасып, қызығушылығын арттырып одан әрі дами түседі.

Пайдаланған әдебиеттер

1. Старовойтова, Т. А. Формирование учебной деятельности младших школьников [Электронный ресурс] : учебно-методические материалы / Т. А. Старовойтова. – Электрон. данные. – Могилев : МГУ имени А. А. Кулешова, 2017. – Загл. с экрана.
 2. ҚР Білім беруді дамытудың 2005-2010 жылдарға арналған Мемлекеттік бағдарлама // Е.К. -16 қазан, 2004
 3. Қ. Жарықбаев. Психология негіздері: Алматы, 2005
 4. С. Бап-Баба. Жалпы психология: Алматы, 2004
- А. А. Люблинская. Мұғалімге бастауыш мектеп оқушысының психологиясы жөнінде: Алматы, 1981 84-105 б

ӘОЖ (УДК) 37.0: 373 5.016

БАСТАУЫШ СЫНЫП ОҚУШЫЛАРЫНЫҢ КРЕАТИВТІЛІК ҚАБІЛЕТТЕРІН ДАМУДЫҢ ЕРЕКШЕЛІКТЕРІ

Макулова К.А.,

магистрант

Әлихан Бөкейханов атындағы орта мектебі

Жамбыл облысы, Қазақстан

kalamkasalashbai@gmail.com

Аңдатпа. Біздің зерттеу логикасына сәйкес біз бастауыш сынып оқушыларының танымдық дамуының ерекшеліктерін ашамыз. Бастауыш мектептің жасы балалық шақтың шыңы деп аталады. Бала көптеген балалық қасиеттерді сақтайды-жеңілдік, ересектерге төменнен жоғары қарайды. Бірақ ол қазірдің өзінде мінез-құлқындағы балалардың стихиялылығын жоғалта бастайды, оның ойлаудың басқа логикасы бар. Ол үшін ілім маңызды міндет. Мектепте ол білім мен дағдыларды ғана емес, сонымен бірге белгілі бір әлеуметтік мәртебеге ие болады. Баланың мүдделері, құндылықтары, оның бүкіл өмір салты өзгереді.

Кілт сөздер: креативтілік, қабілет, заманауи, педагог т.б.

Annotation. According to the logic of our research, we reveal the features of the cognitive development of Primary School students. The age of Primary School is called the peak of childhood.

The child retains many childish qualities-lightness, looks at adults from the bottom up. But he already begins to lose the spontaneity of children in his behavior, he has a different logic of thinking. Teaching is an important task for him. In school, he acquires not only knowledge and skills, but also a certain social status. The interests, values of the child, his entire lifestyle change.

Keywords: creativity, ability, modernity, pedagogue, etc.

Бастауыш мектеп жасындағы басым функция ойлау болып табылады. Осының арқасында ойлау процестері қарқынды дамып, қайта құрылады, ал екінші жағынан, қалған психикалық функциялардың дамуы интеллектке байланысты.

Көрнекі бейнеден ауызша логикалық ойлауға үндеу аяқталады. Бала логикалық тұрғыдан дұрыс пайымдауды дамытады: пайымдау арқылы ол осы жасқа тән әрекеттерді қолданады. Мұндай әрекеттерді Дж.Пиаже нақты деп атады, өйткені оларды тек нақты, көрнекі материалда қолдануға болады [1].

Мектептегі білім ауызша-логикалық ойлау негізінен дамитын етіп құрылады. Егер дайындықтың алғашқы екі жылында балалар көрнекі үлгілермен көп жұмыс жасаса, келесі сыныптарда мұндай сабақтардың көлемі азаяды.

Оқу барысында бастауыш сынып оқушыларында күнделікті ұғымдар негізінде ғылыми пайымдаулар қалыптасады. Ғылыми пайымдау – ойлаудағы әлемді бейнелеудің бір түрі, оның көмегімен құбылыстардың, процестердің табиғаты танылады, олардың маңызды жақтары мен белгілері жалпыланады. Ауызша логикалық пайымдаудың қалыптасуына өте маңызды әсер ете отырып, олар «бос жерде» пайда болмайды. Оларды орнату үшін балалардың күнделікті көзқарастары жеткілікті дамыған болуы керек-мектеп жасына дейінгі балалар алған идеялар әр баланың өз тәжірибесіне сүйене отырып, мектеп қабырғасынан тыс жерде өздігінен пайда бола береді. Күнделікті идеялар бұл төменгі тұжырымдамалық деңгей, ғылыми – жоғары, жоғары, сана мен ерік-жігермен сипатталады. Л.С.Выготскийдің сөзімен айтқанда, «күнделікті идеялар ғылыми көзқарастар арқылы жоғары, ғылыми көзқарастар күнделікті көзқарастар арқылы төмен қарай өседі» [2]. Ғылымның логикасын игере отырып, бала ұғымдар арасындағы қатынастарды орнатады, ұғымдардың мазмұнын біледі және бұл мазмұн баланың күнделікті тәжірибесімен байланысты, оны өзіне сіңіргендей.

Оқу процесінде ғылыми тұжырымдамалар жүйесіне ену бастауыш сынып оқушыларының тұжырымдамалық немесе теориялық ойлау негіздерін дамыту туралы айтуға мүмкіндік береді. Теориялық ойлау оқушыға мәселелерді шешу үшін сыртқы, көрнекі белгілерге емес, ішкі маңызды қасиеттер мен қатынастарға назар аударуға мүмкіндік береді. Теориялық ойлаудың дамуы баланы қалай және не үйретуге байланысты, яғни оқыту түрі. Дамытушылық оқытудың әртүрлі түрлері бар. Д.Б.Элконин әзірлеген оқыту жүйелерінің бірі. В.В.Давыдов, заттар мен құбылыстардың қатынастарының заңдылықтарын көрсететін білімді қалыптастыруға, мұндай білімді өндіруге және оларды әр түрлі міндеттерде қолдануға, рефлексияға – балалардың өз іс-әрекеттерін, дәлірек айтқанда, тапсырма шарттарын талдаудың нәтижелері мен тәсілдерін білуге бағытталған.

Оқытудың тиімді түрі – балаларды бір оқу мәселесін шешуге үйрету үшін біріктіру. Топтық жұмыста балалардың зияткерлік белсенділігі артады, оқу материалын сіңіру жақсарады. Өзін-өзі реттеу жақсарады, балалар оқиғалардың барысын бақылайды, өз мүмкіндіктері мен білімдерін жақсы бағалай бастайды.

Айта кету керек, бастауыш мектеп жасының басында түсіну жеткілікті түрде сараланбаған. Осыған байланысты бала кейде емлесі ұқсас әріптер мен сандарды шатастырады. Ол нысандар мен сызбаларды мақсатты түрде қарастыра алатынына қарамастан, олар мектепке дейінгі жастағы сияқты ең жарқын қасиеттерімен ерекшеленеді – негізінен түсі, пішіні және өлшемі. Оқушы объектілердің қасиеттерін неғұрлым нәзік талдау үшін мұғалім оны бақылауға үйрететін арнайы жұмыс жүргізуі керек[3].

Егер мектеп жасына дейінгі балалар талдауды түсінумен сипатталса, бастауыш мектеп жасындағы соңғы кезең, тиісті дайындықпен синтездік Білім пайда болады. Дамып келе жатқан интеллект қабылданған элементтер арасында байланыс орнатуға мүмкіндік береді.

Мұны балалар суреттерінің сипаттамасынан оңай көруге болады.

А.Бинет пен В.Штерннің 2-5 жас аралығындағы суретті тану кезеңін санау кезеңі, ал 6 жылды сипаттау кезеңі деп атағаны таңқаларлық емес. Кейінірек, 9-10 жылдан кейін суреттің тұтас сипаттамасы онда бейнеленген құбылыстар мен оқиғалардың логикалық түсіндірмесімен толықтырылады (түсіндіру кезеңі). Осы кезеңде көрнекі-бейнелі ойлау үлкен маңызға ие болғанына қарамастан, баланың тікелей қабылдауы оның пайымдауына және дұрыс шешімдер табуына кедергі болмайды. Пиаже құбылыстары 7-8 жаста жоғалып кететіні белгілі.

Жад екі бағытта дамиды - еріктілік пен мағыналық. Балалар еріксіз оқу материалын есте сақтайды, бұл оларға ойын түрінде ұсынылған, жарқын көрнекі құралдармен немесе суреттер естеліктермен байланысты. Олар материалды мақсатты түрде, ерікті түрде есте сақтай алады, олар үшін қызықты емес. Жыл сайын ерікті есте сақтау қабілетіне сүйене отырып, көбірек оқыту құрылуда.

Кіші мектеп оқушылары жақсы механикалық есте сақтау қабілетіне ие. Олардың көпшілігі бастауыш мектепте бүкіл оқу барысында оқу мәтіндерін механикалық түрде жаттайды, бұл орта сыныптарда айтарлықтай қиындықтарға әкеледі, бұл кезде материал күрделене түседі және көлемі ұлғаяды. Олар есте сақтаған нәрсені сөзбе-сөз аударуға бейім. Осы жаста семантикалық есте сақтауды жақсарту есте сақтаудың ұтымды әдістерін игеруге мүмкіндік береді. Бала оқу материалын түсінгенде, оны түсінгенде, оны есіне алады. Осылайша, интеллектуалды жұмыс бір уақытта мнемоникалық әрекет болып табылады, ойлау және семантикалық жады бір-бірімен тығыз байланысты. Айта кету керек, кіші оқушы өзіне түсініксіз мәтінді сәтті есте сақтап, көбейте алады. Сондықтан ересектер нәтижені ғана емес, сонымен бірге процестің өзін де бақылауы керек, яғни оқушы оны қалай есіне алды.

Бастауыш сынып мұғалімі балаларға мнемоникалық механизмдерді қолдануға үйретеді. Бұл, ең алдымен, мәтінді семантикалық бөліктерге бөлу, негізгі семантикалық сызықтарды байқау, семантикалық анықтамалық нүктелерді немесе сөздерді бөлу, олардың мазмұнын нақтылау үшін мәтіннің оқылған бөліктеріне оралу, оқылған бөлікті ойша есте сақтау және барлық материалды дауыстап және өзіне қайталау, сонымен қатар жатқа айтудың ұтымды тәсілдері. Нәтижесінде оқу материалы түсініледі, ескімен байланысады және балада бар жалпы білім жүйесіне енеді. Мұндай мағыналы материал байланыстар мен мәндер жүйесінен оңай «алынады», яғни оңай көбейтіледі.

Бастауыш мектеп жасында зейін дамиды. Бұл психикалық функцияның жеткілікті дамуынсыз оқу барысы мүмкін емес. Бала қызығушылықсыз әрекеттерге назар аудара алады, бірақ ол әлі де еріксіз назар аударады. Бастауыш сынып оқушысы үшін сыртқы әсер – бұл қатты алаңдататын сәт, оған түсініксіз күрделі материалға назар аудару қиын. Оның назары аз көлеммен, аз тұрақтылықпен ерекшеленеді – ол 10-20 минут ішінде бір нәрсені шоғырландыра алады. Зейінді бөлу және оны бір оқу тапсырмасынан екіншісіне ауыстыру қиын.

Оқу іс-әрекетінде баланың ерікті назары дамиды. Бастапқыда мұғалімнің нұсқауларын орындап, оның үнемі бақылауында жұмыс істейді. Ол біртіндеп тапсырмаларды өз бетінше орындау дағдысына ие болады-өзі мақсат қояды және өз әрекеттерін бақылайды. Өз қызметінің процесін басқару-бұл оқушының ерікті назары.

Әр түрлі балалар әртүрлі тәсілдермен зейінді: назар әр түрлі қасиеттерге ие болғандықтан, бұл қасиеттер әр түрлі дәрежеде дамып, жеке нұсқалар жасайды.

А.Н.Леонтьевтің пікірінше, мотивациялық сала – бұл жеке тұлғаның өзегі. Мектеп өмірінің басында оқушының ішкі ұстанымына ие бола отырып, ол оқығысы келеді. Оқытудың әртүрлі әлеуметтік мотивтерінің ішінде, мүмкін, жоғары баға алу үшін басты орын алады.

Танымдық мотивацияның маңызды аспектісі – оқу-танымдық мотивтер, өзін-өзі жетілдіру мотивтері. Егер бала оқу процесінде бір нәрсені үйренгеніне, түсінгеніне, бірдеңе үйренгеніне қуана бастаса, онда ол оқу іс-әрекетінің құрамына сәйкес мотивацияны дамытады.

Мектептің басында оқу үлгерімін бағалау негізінен жеке тұлғаны бағалау болып табылады және баланың әлеуметтік мәртебесін анықтайды.

Үздік оқушылар мен кейбір жақсы балалар өзін-өзі бағалауды дамытады. Өте әлсіз

және сәтсіз балаларда жүйелі сәтсіздіктер мен төмен көрсеткіштер олардың өздеріне, қабілеттеріне деген шешімінің төмендеуіне әкеледі.

Жоғары кәсіби шеберлігімен сипатталатын оқытушылар студенттердің жұмысын мазмұнды бағалауға ғана емес, оларға бірыңғай бағалау принциптерін үйретуге ғана емес, сонымен қатар кез келген, тіпті төмен бағаланған жағдайда жағымды эмоционалды фон құру үшін әр оқушыға жағымды үміттерін жеткізуге тырысады.

Олар жеке тұлғаны емес, нақты жұмысты ғана бағалайды, балаларды бір-бірімен салыстырмайды, барлығын үздік оқушыларға еліктеуге шақырмайды, оқушыларды жеке нәтижелерге бағыттайды – ертеңгі жұмыс кешегіден жақсы болуы үшін.

Бастауыш сынып оқушыларының танымдық дамуының ерекшеліктерін сипаттай отырып, бастауыш сынып оқушыларының креативтілік қабілеттерінің ерекшеліктерін ашуға кірісеміз.

Балалардың қиялын дамытуда пайда болатын негізгі бағыт – шындықтың барған сайын дұрыс және толық көрінісіне өту, идеялардың қарапайым ерікті тіркесімінен логикалық дәлелді біріктіруге көшу. Егер 3-4 жастағы бала ұшақты көлденең орналастырылған екі таяқшамен бейнелеуге қанағаттанса, онда 7-8 жасында оған ұшаққа сыртқы ұқсастық қажет 11-12 жас аралығындағы оқушы көбінесе модельді өзі құрастырады және одан нақты ұшаққа одан да толық ұқсастықты талап етеді.

Балалардың қиялының реализмі туралы мәселе балаларда пайда болатын бейнелерді шындыққа бағалау мәселесімен байланысты. Балалардың қиялының реализмі оған қол жетімді барлық іс-әрекеттерде көрінеді: ойында, бейнелеу іс-әрекетінде, ертегілерді тыңдау кезінде және т.б. ойында, мысалы, бала жасына қарай ойын жағдайындағы сенімділікке деген сұранысты арттырады.

Бақылаулар көрсеткендей, белгілі оқиғалар бала өмірде болатындай шындықты бейнелеуге тырысады. Көптеген жағдайларда шындықты қайта құру надандықтан, өмірдегі оқиғаларды дәйекті түрде бейнелей алмауынан туындайды. Бастауыш сынып оқушысының қиялының реализмі әсіресе ойынның атрибуттарын таңдауда айқын көрінеді. Кіші мектеп жасына дейінгі баланың ойында бәрі болуы мүмкін. Егде жастағы мектеп жасына дейінгі балаларда сыртқы ұқсастық принциптері бойынша ойнауға арналған материал іріктелуде.

Кіші мектеп оқушысы ойынға жарамды материалды қатаң түрде таңдайды. Бұл таңдау максималды ұқсастық принципі бойынша, баланың көзқарасы бойынша, осы материалдың осы заттарға, онымен нақты іс-әрекеттер жасау мүмкіндігі принципі бойынша жүзеге асырылады.

1-2 сынып оқушыларында ойынның міндетті және басты кейіпкері-қуыршақ. Онымен кез келген қажетті «нақты» әрекеттерді жасауға болады. Оны тамақтандыруға, киіндіруге, сезімін білдіруге болады. Бұл үшін тірі котенканы қолданған дұрыс, өйткені оны шынымен тамақтандыруға, ұйықтауға және т.б.

Бастауыш мектеп жасындағы балалар ойын барысында жағдайға, суреттерге түзетулер енгізіп, ойынға және суреттерге оларды шындыққа жақындата отырып, қиялдағы ерекшеліктер береді.

А.Г.Рузская бастауыш мектеп жасындағы балалар шындыққа қайшы келетін қиялдан айырылмайтынын атап өтті, бұл одан да көп дәрежеде мектеп оқушыларына тән (балалардың өтірік жағдайлары және т.б.) «мұндай Импровизация әлі де маңызды рөл атқарады және кіші мектеп оқушысының өмірінде белгілі бір орын алады. Бірақ, соған қарамастан, бұл енді өз қиялына шындық сияқты сенетін мектеп жасына дейінгі баланың қиялының қарапайым дамуы емес. 9-10 жастағы оқушы өзінің қиялының «конвенциясын», оның шындыққа сәйкес келмейтінін түсінеді»[4].

Бастауыш сынып оқушысының санасында нақты білім мен олардың негізінде құрылған Қызықты фантастикалық бейнелер бейбіт түрде үйлеседі. Жасы ұлғайған сайын шындықтан ажыратылған қиялдың рөлі әлсірейді, ал балалардың қиялының реализмі күшейеді. Алайда, балалардың қиялының реализмі, атап айтқанда, бастауыш сынып оқушысының қиялын оның басқа қасиетінен ажырату керек, жақын, бірақ түбегейлі өзгеше.

Қиялдың реализмі шындыққа қайшы келмейтін, бірақ өмірде қабылданған барлық нәрсені тікелей жаңғырту емес бейнелерді жасауды қамтиды.

Бастауыш сынып оқушысының қиялы тағы бір ерекшелігімен сипатталады: репродуктивті, қарапайым көбею элементтерінің болуы. Балалардың қиялының бұл ерекшелігі олардың ойындарында олар ересектерде байқаған іс-әрекеттері мен ұстанымдарын қайталайды, кинода көрген оқиғаларын ойнайды, мектептің, отбасының және т.б. өмірін өзгертпестен қайталайды. ойынның тақырыбы – балалардың өмірінде болған әсерлерді жаңғырту. Ойынның сюжеттік желісі-бұл көрген, бастан өткерген және міндетті түрде өмірде болған ретпен ойнату.

Алайда, репродуктивті, қарапайым репродукция элементтері жасына қарай бастауыш сынып оқушысының қиялында азаяды және барған сайын идеяларды Креативтілік қайта құру пайда болады.

Л.С.Выготскийдің зерттеулеріне сәйкес, мектеп жасына дейінгі және бастауыш мектеп жасындағы бала ересек адамға қарағанда әлдеқайда аз елестете алады, бірақ ол өз қиялының өнімдеріне көбірек сенеді және оларды аз басқарады. Сондықтан қиял күнделікті бұл сөздің мәдени мағынасында, яғни нақты, ойдан шығарылған нәрсе, әрине, балада ересек адамға қарағанда көп. Алайда, баланың қиялын қалыптастыратын материал ересек адамға қарағанда кедей ғана емес, сонымен қатар осы материалға қосылатын комбинациялардың сипаты, олардың сапасы мен әртүрлілігі ересек адамның комбинациясынан едәуір төмен. Жоғарыда келтірілген шындықпен байланыстың барлық формаларының ішінен баланың қиялы ересек адамның қиялымен бірдей дәрежеде, тек біріншісі, ол құрылған элементтердің шындығы.

В.С.Мухина бастауыш мектеп жасында бала өз қиялында әртүрлі жағдайларды жасай алатындығын атап өтті. Кейбір объектілерді басқалармен алмастыруда қалыптасқан қиял басқа қызмет түрлеріне ауысады.

Бастауыш сыныптарда жанды ойлаудан басталатын оқушылардың оқу іс-әрекеті процесінде. Психологтар атап өткендей, танымдық процестердің даму дәрежесі үлкен рөл атқарады: зейін, есте сақтау, қабылдау, бақылау, қиял, есте сақтау, ойлау. Қиялды жетілдіру және жетілдіру осы бағытта мақсатты жұмыс жасауда тиімдірек болады, бұл балалардың танымдық мүмкіндіктерін арттыруға әкеледі.

Бастауыш мектеп жасында ойын мен еңбек алғаш рет бөлінеді, яғни баланың объективті маңызды және әлеуметтік бағаланатын нәтижеге қол жеткізуге бағытталған іс-әрекет пен іс-әрекет процесінде алатын рахат үшін жүзеге асырылатын іс-әрекет. Ойын мен еңбектің, оның ішінде оқу еңбегінің бұл аражігін ажырату мектеп жасындағы маңызды сапа болып табылады.

Бастауыш мектеп жасындағы қиялдың мәні-адамның ең жоғары және қажетті қабілеті. Сонымен қатар, бұл қабілет даму тұрғысынан ерекше күтімді қажет етеді. Ол әсіресе 5 жастан 15 жасқа дейін қарқынды дамиды. Егер бұл қиял кезеңі арнайы дамымаса, онда бұл функцияның белсенділігі тез төмендейді.

Адамның қиялдау қабілетінің төмендеуімен бірге жеке тұлға кедейленеді, креативтілік ойлау қабілеті төмендейді, өнерге, ғылымға деген қызығушылық жоғалады және т.б.

Бастауыш сынып оқушылары өздерінің белсенді әрекеттерінің көп бөлігін қиял арқылы жүзеге асырады. Олардың ойындары қиялдың қызу жұмысының жемісі, олар креативтілік қызметпен айналысады. Соңғысының психологиялық мәні-Креативтілік қиял. Оқу барысында балалар абстрактілі материалды түсінудің еріксіздігіне тап болғанда және өмірлік тәжірибенің жалпы жетіспеушілігімен ұқсастықтарды, қолдауды қажет етсе, балаға қиял да көмектеседі. Осылайша, психикалық дамудағы қиял функциясының маңызы зор[5].

Бастауыш мектеп жасындағы балалардың әлеуметтік-мәдени мекемелердегі креативтілік қабілеттерін дамыту процедурасының ерекшелігі-сабақтар балаларға бос уақытында беріледі және еркін таңдау, ерікті қатысу, оқушылардың білім алу жолын, режимін, деңгейін және түпкілікті нәтижесін таңдауы аясында орналастырылады. Бұл ерекшелік білім беру бағдарламасында креативтілік ынтымақтастықтың арнайы әдістемесін, мұғалім мен баланың бірлескен өнімді-бөлінген қызметін және балалар бірлестігін, белсенді және

қарқынды оқыту әдістемесін құру қажеттілігімен көрінеді. Мұғаліммен бірлесіп креативтілік мәселелерді шешу білім беру процесінің психологиялық құрамын тұтастай өзгертеді, өйткені барлық қатысушылар арасындағы өзара әрекеттесудің, қарым-қатынастың, қарым-қатынастың кең спектрін ішкі ынталандыру жүйесі құрылады (бәрімен бірге болғанды ұнатады, ортақ істі баурап алады, амбиция қанағаттандырылады, өзін-өзі мақтан тұтады және т.б.).

Әдебиеттер тізімі

1. Арламов М.Ф. Педагогика [Текст]/ М.Ф. Харламов // Мн. Университетское, 2001.
2. Виноградова Н.Ф. Окружающий мир: учебник для 3 кл. четырёх летней начальной школы / Н.Ф. Виноградова // -М.: Вентана-Графф, 2001.
3. Гликман И.З. Теория и методика воспитания / И.З. Гликман // -М.: Владос, 2002.
4. Гомырина Т.А. Развитие творческих способностей первоклассников на уроках художественного труда / Т.А. Гомырина // -М.: ВЧГК «Русский Центр». - 2003.
5. Дубровина И.В. Психология / И.В. Дубровина // -М.: Академия, 2000

УДК 37.01

«БІРТҰТАС ТӘРБИЕ» БАҒДАРЛАМАСЫ – ТӘРБИЕНІҢ ТҮПҚАЗЫҒЫ

*Сахиева Л.М.,
аға оқытушы,
Баймошканова Г.Т.,
I курс магистранты
Абай атындағы ҚазҰПУ
Алматы қ., Қазақстан
e-mail: sakhieva.leyla@mail.ru*

Аңдатпа. Бұл мақалада 2024-2025 оқу жылына жоспарланған «Біртұтас тәрбие» бағдарламасының мазмұнына қысқаша шолу жасалды. Адами қасиеттердің қайнар бұлағы болған тәрбие үрдісін мектепке дейінгі білім беру ұйымдарында және орта мектептерде жүзеге асырудың тиімді жолдары жайлы жазылды. Жаңа бағдарлама аясында педагогтардың атқарып жатқан еңбектері атап өтілді. Ғасырлар бойы қалыптасқан ұлттық педагогика шеңберінде адами құндылықтарға қатысты заманауи мәселелердің алдын алу шаралары туралы сөз қозғалды.

Түйін сөздер. «Біртұтас тәрбие», ұлттық педагогика, тәрбие үрдісі, құндылықтар, білім беру.

Аннотация.

В данной статье представлен краткий обзор содержания программы «Единое воспитание», запланированной на 2024-2025 учебный год. Рассмотрены эффективные способы реализации воспитательного процесса, являющегося источником человеческих качеств, в организациях дошкольного образования и общеобразовательных школах. Отмечены усилия педагогов в рамках новой программы. Также обсуждаются меры по предотвращению современных проблем, связанных с человеческими ценностями, в контексте национальной педагогики, которая формировалась на протяжении веков.

Ключевые слова: «Единое воспитание», национальная педагогика, воспитательный процесс, ценности, образование.

Abstract.

This article provides a brief overview of the content of the "Unified Education" program

planned for the 2024-2025 academic year. Effective methods for implementing the educational process, which serves as a source of human qualities, are considered in preschool educational institutions and general education schools. The efforts of teachers within the framework of the new program are highlighted. Measures to prevent modern issues related to human values are also discussed within the context of national pedagogy, which has been shaped over centuries.

Keywords: "Unified Education", national pedagogy, educational process, values, education.

Білімдіге дүние жарық, егер.... «Білімдіге дүние жарық, білімсіздің күні ғаріп» немесе «Алтын алма, білім ал» дейді халық даналығы. Ғасырдан-ғасырға, ұрпақтан-ұрпаққа жеткен бұл нақыл сөздер – ұлттық педагогиканың тұжырымы, ұлттық мектептің мұрасы. Оны ешкім жоққа шығара алмайды. Халықаралық деңгейдегі олимпиадаларда білегімен бірді жығып жүрген спортшыларымызға да мыңды жығардай білім, ізденіс керек. Әйтпесе үлкен шаршы алаңдарда жеңіс туын, ел байрағын желбіреткенде, сөйлеудің жөнін білмей, білімсіздігі байқалса, өзін ғана емес, ұлтын ұятқа қалдыруы мүмкін. Ал қазақ үшін өлімнен ұят күшті. Яки білім – ел игілігі үшін жасар игі істердің бастауы. Десек те күн сайын әлеуметтік желілерден, БАҚ көздерінен елімізде орын алып жатқан жағымсыз жаңалықтар жариялануда. Күдіктілер мен қылмыскерлердің барлығы дерлік білімсіз емес. Араларында шетелдік мықты оқу орындарында оқып келгендер, бірнеше тіл білетіндер, жоқ дегенде мектептен кейінгі техникалық, кәсіптік білім беру ұйымдарында білім алғандар басым. Сонда адам қолымен жасалып жатқан қайғылы оқиғаларды болдырмауға білімнің күші жетпегені ме? Әлде білімі жеткіліксіз болғаны ма? Жоқ, екеуі де емес. Білім – адамды асыраушы қару. Ал қоғамға пайда я зиян келтіру – тәрбие деңгейінің көрінісі. Берілген білімнің адамзаттың жауына айналуына оның тәрбиемен ұштаспауы себеп. Мұны білген ата-бабамыз «бала тәрбиесі бесіктен» деп, «үлкенге – құрмет, кішіге - ізет» көрсетуді үйреткен. Бұл үрдістің қазір де жалғасын тауып жатыр. Елдің болашағы жас ұрпақ қолында екенін ескеретін педагогтар мен білім мен тәрбиеге жауапты мемлекеттік ұйымдар тәрбие процесін үздіксіз жетілдіруде. Соның бірі - Қазақстан Республикасының Оқу-ағарту министрлігі ұсынған «Біртұтас тәрбие» бағдарламасы.

«Біртұтас тәрбие» бағдарламасының қысқаша мазмұны. «Біртұтас тәрбие» бағдарламасы - биылғы оқу жылында ел президенті Қ.К.Тоқаевтың «Қағидамыз – әділдік, тірегіміз – жауапкершілік, мақсатымыз - өрлеу» деген сөздерін негізге ала отырып құрастырылып, ұсынылған, қазіргі қоғам мәселелерінің алдын алуға бағытталған бағдарлама. *Тәуелсіздік пен Отаншылдық, Бірлік пен Ынтымақ, Әділдік пен Жауапкершілік, Заң мен Тәртіп, Еңбекқорлық пен Кәсіби біліктілік, Жасампаздық пен Жаңашылдық* сынды құндылықтар бағдарлама мазмұнын құрайды. Оқу процесінде жүзеге асыру үшін іс-шаралар әр айға бөлінген. Қолайлы білім ортасын құру арқылы білім алушының мінез-құлқына оң әсер ету жайы ұсынылған. Тәрбиелеу процесін тек сынып сағаттарында жүзеге асыру аздық ететіндіктен, оқу бағдарламасына құндылыққа бағдарланған білім беруді кіріктіру қажеттілігі де назардан тыс қалмаған. «ҚАМҚОР», «ЕҢБЕГІ АДАЛ ЖАС ӨРЕН», «SMART BALA», «ШАБЫТ», «ҰШҚЫР ОЙ АЛАҢЫ», «БАЛАЛАР КІТАХАНАСЫ» атты жобаларды жүзеге асыру арқылы оқушыларды мейірімділік пен еңбекқорлыққа, ақылдылық пен өнерпаз болуға, шешендік өнер мен кітапқұмарлыққа шақыру міндеттелген. «Біртұтас тәрбие» бағдарламасына жүйелі жоспарланған бағдарлама деп баға беруге негіз бар. Ал оны орындап, нәтиже көрсету - педагогтар құзырындағы іс.

«Біртұтас тәрбие» бағдарламасының жүзеге асырылуы. Балабақша тәрбиешілері, мектептердегі мұғалімдер бұл бағдарламаны оң көзқараспен қабылдап, тәжірибеде қолдануға кіріскен. Күнделікті таңертең және кешке ата-аналармен «Өнегелі 15 минут» өткізіліп, балаларының мінез-құлқы, басқалармен қарым-қатынасы, жағымды-жағымсыз әрекеттері жайында әңгімелесу күн тәртібіне енгізілді. Ата-аналармен ашық және жағымды қарым-қатынаста болып, ынтымақтастық орнатуға белсене кірісіп кетті. Сондай-ақ балабақшаларда, мектептерде өткізілетін бірлескен мәдени және спорттық іс-шараларға тартып, байланысты нығая түскен. Мәселен, әлеуметтік желілерден ата-аналар көмегімен «Алтын күз» тақырыбында салынған суреттер, қолөнер жұмыстары кең таралып жатыр. Мұндай

тапсырманың мақсаты – ата-анаға баласымен бірге еңбектене отырып, ұл-қызын еңбек тәрбиесіне баулуға, не нәрсеге икемді екенін анықтауға, жан-дүниесін тануға мүмкіндік беру. Осылайша ата-ана мен мұғалім болып бірлесе атқарылған екіжақты жұмыстың нәтижесі де жоғары болмақ. Сонымен қатар апта сайын балабақшада топ ішінде, мектептерде әр сыныпта мемлекеттік Әнұран шырқалып, бүлдіршін бойына патриоттық сезімді дарытуға қолға алынған. Мемлекеттің басты байлығы халық екенін ескере отырып, «Қауіпсіздік сабағы» да жүзеге асырылуда: педагогтар білім алушыларды жолда жүру ережелерімен таныстырып, жеке бас қауіпсіздігін түсіндіру жұмыстары жүргізілуде, басқаға зиян келтірмейтін толерантты тұлға тәрбиелеу бағыты да ұмыт қалмады. Тәрбиеде құндылықтарды қалыптастыру мақсатында ұстаздардың күнделікті іс-әрекеттері, сөйлеген сөздері мен киім үлгілерінің ережеге сай болуы талап етілуде. Өйткені баланы тәрбиелеу үшін ересек адам әуелі өзін тәрбиелеуі міндетті екені ақиқат. Сөз бен іс үйлескенде ғана шынайылық орын алмақ. Әрі білім алушылар есту арқылы ғана емес, көру арқылы да жаман-жақсы әдеттерді үйренетіні белгілі.

«Бірлік болмай, тірлік болмас» деп ұрандатқан ұлт ұрпағы ретінде балалар арасында достық пен татулықты, ынтымақтастықты орнату үшін топтық жұмыстар ұйымдастырылып, қызықты ойындар ойнатылады. Аяушылық, жанашырлық, қамқорлық сезімін қалыптастыру да жоспардан тыс қалған емес. Өкініштісі сол – қоғамдық жерлерде ересектерден де, кіші жастағылардан бейәдеп сөздерді естіп қалып жатамыз. Сондықтан мұғалім-тәрбиешілер қауымы ойнап сөйлесе де ойлап сөйлейтіндей ұл-қыз тәрбиелеп, сөйлеу мәдениетін қалыптастыруға ат салысуда. Қазіргі қоғамда кеңінен таралып, дертке айналып бара жатқан өзекті мәселелердің алдын буллинг бастап тұр. Буллинг – басқа адамға сөзбен, іспен зиян келтіру. Еліктеп жүріп еркінсіп, екінші біреудің өміріне қауіп төндіру балалар арасында да бар. Ал достық пен ынтымақтастық, сыйластық, дұрыс сөйлеу секілді жоғарыда айтылған көркем қылықтар – буллинктің алдын алатын құралдар. Жасөспірімдерді елітіп, суицидке итермелейтін факторлар ішінде интернет ойындары басым болуда. Сондықтан оқушылар бойында ойынға сауатты көзқарас қалыптастыру маңызды. Ол үшін лудомания келтірер зияны туралы бейне фильмдерді көрсетіп, топ ішінде талқылап, бала қызығушылығын зиянсыз ойындарға бұрып, хоббиін дамыту маңызды. Синтетикалық есірткінің таралуын болдырмау мақсатында түсіндірме жұмыстары жүргізіліп келеді.

Халықтың мәдени мұрасы, тарихи ескерткіштер болып табылатын құндылықтарға зиян келтірмеу жайы сынып сағаттарында, сабақтарда тоқтаусыз айтылуда. Қоғамның қауіпсіз болуы оның әр мүшесінің бақытты өмір сүруі үшін қажет. Сондықтан мектеп әкімшілігі мен ішкі істер органдарының өкілдері бірлесе отырып, Қылмыстық кодекстің зорлық-зоибылыққа, тыйым салынған заттарды таратуға байланысты ережелерін түсіндіру жұмыстары жиі жүргізіліп жатыр. Білім алушыларға айтылған сөздің салмағын түсіндіру үшін бас бостандығынан айырылған, кәмелетке толмағандар жайлы бейнероликтер көрсетіледі. Уақыт кері қайтпайтын, адамзатқа тәуелсіз жүйе болғандықтан, оны басқара білу маңызды. Ата-аналарға педагогикалық қолдау көрсету аясында негізгі жұмыстардың бірі ретінде баласының уақытын тиімді басқару қажеттілігі, басқаруды ұйымдастыру, бос уақытты алдын ала жоспарлауға кеңестер беріледі. Бұрын мектеп оқушысының тәрбиесіне көп жағдайда ана жауапты болса, қазір әкенің рөлі маңызды екені айтылып, ата-ана жиналысына әкелер де белсене қатыса бастады.

Ұлттық педагогика, ұлттық тәрбие мектебі кеше ғана қалыптаса қалған жоқ. «Біртұтас тәрбие» бағдарламасының негізі қазақтың бала тәрбиелеудегі ғасырлар бойы қалыптасқан тәжірибесіне сүйене отырып, бүгінгі өзекті мәселелерді талдай отырып құрылғанын айтуға болады. Ұлттың ұлт екенін мойындатар оның тарихы мен ұлттық ерекшеліктері, яғни рухани және тарихи құндылықтары болса, аталмыш бағдарлама айналып өтпеген. Бағдарлама мазмұнындағы мақал-мәтелдер мен қанатты сөздер, көркем тіл – соның айғағы. Тәрбиенің түпқазығы деп баға беруге тұрарлық «Біртұтас тәрбие» бағдарламасын жүзеге асыруда педагогтар еңбегі үлесі ұшан-теңіз. Олар мемлекеттік тапсырыстарды жүзеге асырушы ғана емес, ұлт мүддесін қорғаушы, ел ертеңін ойлаушы, ұрпақтың жарқын болашағына жол салушы.

Адамды тәрбиелеу үздіксіз жүрсе, оның бастауы отбасы мен балабақша, мектепте. Бұл жоғары оқу орындарында тәрбие процесі жүргізілмейді дегенді білдірмейді. Университетке оқуға келген талапкерлер – бұған дейін білім мен тәрбие берген білім беру ұйымдары жұмыстарының жемісі. Жоғары оқу орындары оны ары қарай жалғастырып, адами қасиетке бай, білімді де білікті маман даярлауды мақсат етеді.

Тоқсан ауыз сөздің тобықтай түйіні: білім алу – әркімнің таңдауы, өз еркі. Ал тәрбиелі азамат болу, Отанды сүю – кез келген Қазақстан азаматының борышы, ал бұл азаматтарды тәрбиелеуде білім беру ұйымдарына таптырмас құнды құжат – «Біртұтас тәрбие» бағдарламасы.

Пайдаланылған әдебиеттер

1. Ұлттық тәрбие (таңдамалы лекциялар курсы): Оқу құралы / ; [бас ред.: С. Ж. Пралиев ; ред. алқасы: М. Е. Ермағанбетов [ж. б.]]... – Алматы : [б. ж.], 2011. - 301 б.
2. Педагогика - тәрбие қайнары: оқу құралы / Қ. Т. Айтжанова ; ҚР Білім және ғылым министрлігі ; Шымкент ун-ті... – Шымкент : Шымкент университеті, 2019. - 175 б.
3. Мамытханова, Б., Ұлттық тәлім-тәрбие / Мамытханова, Б. // Мектеп. - 2013. - № 4. – 12 б
4. Ауқенова, Г. Біртұтас тәрбие: ұлттық құндылықтар негізінде тәрбие беру [Мәтін] / Г. Ауқенова // Қазақстан мектебі. - 2023. - № 12 (1175). - 19-23 б.
5. Танибергенова, А. Ш. Біртұтас тәрбие бағдарламасы: зерттеулер мен іске асыру тетіктері / А. Ш. Танибергенова // Білім. - 2023. - № 3 (106). - 143-156 б.

ӘОЖ (УДК) 371 :376

БІЛІМ БЕРУ САЛАСЫНДАҒЫ ЕРЕКШЕ БІЛІМДІ ҚАЖЕТ ЕТЕТІН БАЛАЛАРМЕН АТҚАРЫЛАТЫН ИННОВАЦИЯЛЫҚ ЖҰМЫСТАР

*Мамиреева А.А.,
Магистр,*

*Шоқан Уәлиханов атындағы орта мектебі
Жамбыл облысы, Қазақстан
mtobugov@mail.ru*

Аннотация. Қазіргі кезеңде еліміздегі ерекше білімді қажет ететін балалар санының көбейіп, денсаулық сақтау, білім және әлеуметтік қорғау салаларының осы мәселеге көңіл бөлуін талап етіп отыр. Жыл санап ерекше білімді қажет ететін балаларға деген қоғамның көзқарасы өзгеріп, оларды қоғамның бір мүшесі ретінде қарауға бет бұрды.

Инклюзивтік білім беру – мектеп жасындағы барлық оқушыларды жалпы білім процестеріне толық қамту және әлеуметтік бейімделуге, жасына, жынысына, шығу тегіне, дініне қарамай, оларды бөліп тұратын кедергілерді жою керек. Балаларды көпшілік ортаға жеке ерекшелігіне және білімдік қажеттіліктеріне бейімдеудің бір жолы.

Кілт сөздер: инклюзив, ерекше білімді қажет ететін оқушы

Annotation. At the present stage, the number of children in need of special education in the country is increasing, which requires the attention of the health, education and Social Protection sectors to this issue. Over the years, the attitude of society towards children in need of special education has changed, turning to treat them as one of the members of society.

Inclusive education is the full inclusion of all school-age students in general educational processes and the elimination of barriers that separate them, regardless of social adaptation, age, gender, origin, religion. One of the ways to adapt children to the public environment to their individual characteristics and educational needs.

Keywords: inclusive, student who needs special knowledge.

Инклюзивтік білім беру дегеніміз – барлық балаларды жалпы білім процестеріне толық енгізу және әлеуметтік бейімделуге, жасына, жынысына, шығу тегіне, дініне, экономикалық статусына қарамай, балаларды айыратын барьерлерді жоюға; отбасыларын белсенді қатыстыру, баланың түзетім-педагогикалық және әлеуметтік қажеттіліктерін арнайы қолдау, баланың емес, ортаның, балалардың жеке ерекшелігіне және білімдік қажеттіліктеріне бейімделуі, яғни, жалпы білім беру сапасы сақталған тиімді оқытуға бағытталған мемлекеттік саясат. Ол проблеманы баладан емес, жүйеден көреді.

Бүгінгі таңда шет елдерін денсаулық және тұрмыстық жақтарынан ерекше білімді қажет ететін оқушыларды интеграциялық оқыту тәжірибесі болғанына қарамастан, инклюзивті оқыту тек теория түрінде ғана жасалған. Қазақстанда және де басқа ТМД мемлекеттерінде бұл процестің құқықтық, ғылыми, оқу-әдістемелік, маманмен қамтамасыз етуі қарастырылмаған. Дегенмен, жалпы білім беру жүйесінде интеграция проблемасы бар. Бұл академик В.И.Лубовскийдің сөзімен айтқанда «қажеттіліктен» туындаған интеграция. Оның себептері арнаулы мекемелердің болмауы немесе ол мекеменің бала мен отбасынан қашық жерде орналасуы, сонымен қатар ата-аналардың балаларын арнаулы мекемелерде оқытқылары келмеуі болып табылады.

Инклюзивтік оқытудың базалық құқықтың құжаты дамуында жетіспеушілік бар балаларға нәтижелі көмек құруға, оларды оқыту, тәрбиелеу, еңбекке және мамандыққа даярлау, бала мүгедектігін сауықтыруға бағытталған Қазақстан Республикасының ерекше білімді қажет ететін балаларды «Әлеуметтік және медициналық-педагогикалық түзетімді қолдау» заңы болып отыр.

Инклюзивтік білім беру – барлық балаларды жалпы білім үрдісіне толық енгізу және әлеуметтік бейімделуге, жыныста, шығу тегіне, дініне, жағдайына қарамай, балаларды айыратын кедергілерді жоюға, ата-аналарын белсенділікке шақыруға, баланың түзету-педагогикалық және әлеуметтік қажеттіліктерін арнайы қолдау, қоршаған ортаның балаларды жас ерекшеліктеріне және білімдік қажеттіліктеріне бейімделуіне жағдай қалыптастыру, яғни жалпы білім беру сапасы сақталған тиімді оқытуға бағытталған мемлекеттік саясат[1].

Инклюзивтік білім беру саласындағы әлеуметтік педагогтың рөлі

Қазіргі кезеңде еліміздегі ерекше білімді қажет ететін балалар санының көбеюі, денсаулық сақтау, білім және әлеуметтік қорғау салаларының осы мәселеге көңіл бөлуін талап етіп отыр. Жыл санап ерекше білімді қажет ететін балаларға деген қоғамның көзқарасы өзгеріп, оларды қоғамның бір мүшесі ретінде қарауға бет бұрды. Үкіметіміздің мүмкіншілігі шектеулі балаларға арналған көптеген көмектерінің ішінде үйде әлеуметтік көмек беру ерекше орын алады. Үйде әлеуметтік көмек беру барлық мүгедек балаларға емес, олардың ішінде өз-өзіне қызмет етуі төмен, қозғалысы нашар, үйде оқитын, үйде тәрбиеленетін және ешқандай бағдарламамен оқуға жарамсыз балалар мен жасөспірімдерге көрсетіледі. Осы орайда әлеуметтік педагогтың міндеті кеміс балалардың жан айқайын қоғамға жеткізу, яғни бала ағзасындағы ауытқулар мен бөгеттердің себеп-салдарын анықтап, олардың отбасындағы қарым-қатынастарын дамытып, дені сау баламен араласуына жағдай туғызу.

Ерекше білімді қажет ететін балалардың өмірге келуі шын мәнінде отбасын психологиялық өзгерістерге алып келеді. Ауытқушылығы бар баланың отбасында алғашқы күннен бастап ата-анасының ұнжырғасы түсіп, күйзеліске тап болады. Ата-аналарының қоршаған ортамен қарым-қатынасы үзіледі, қатынас аясы тек туыстары, дәрігер, мұғалімдермен ғана шектеледі. Баланың мінез-құлқы, тәртібіндегі өзгерістер ата-ананың күткеніндей, ойындағындай болмай, ата-анаға қайғы мен мазасыздық жағдайын әкеледі. Сол себепті отбасындағы өзара қарым-қатынастар бұзылады, әрі қиындыққа тіреледі. Тіпті кей жағдайда отбасының бұзылуына (ажырасуға дейін) әкеледі. Сондықтан мұндай балаларды тәрбиелеуде ата-аналарға тек педагогтардың ғана емес, арнайы мамандардың да көмегі қажет[2].

Тәрбиелеу барысында жас ерекшеліктерін ескере отырып, балаларды шешім қабылдай

алуға, өзін-өзі қамтамасыз етуге, еңбекке, тәртіп мәдениетіне, ұжымда еңбек ете алатындай деңгейге бейімдеу қажет. Мұндай балалардың тәрбиесі өзара жақсы түсіністікті қажет етеді және оларды болашаққа сенімді көзқараспен қарауға тәрбиелеудің мәні зор. Ерекше білімді қажет ететін балаларды жанұяда тәрбиелеудің бір-біріне қарама-қарсы екі түрі кездеседі. Олардың бір түрі «шектетілгендер», яғни ата-анасы баланың жан-жақты, материалдық жағынан толық қамтамасыз етеді, бірақ оның ішкі әлеміне үңіліп рухани қажеттіліктеріне терең бойлай бермейді. Тіпті кейде баланы жазалайды. Бұндай отбасындағы балалар іштей күйзеліске түседі, ата-аналарының сүйіспеншілігіне, махаббатына ылайық емеспіз деп ойлайды. Олардың көңіл күйі түсіп, өз-өзіне сенімсіздік пайда болады. Осыдан келіп балалардың тіл дамуында, танымдық қызметінің қалыптасуында, тәрбиесінде әр түрлі кемшіліктер пайда болып, зияты төмендеп, білім деңгейі тежеледі.

Екінші бір жағдай баланы шектен тыс қамқорлыққа алу, мұндай ата-аналар бала алдындағы «кінәсін» сезініп оны тым бос ұстап, еркелетеді. Кез-келген өтінішін орындауға тырысады. Мұндай ортада өскен бала бұйығы келеді. Өз-өзіне сенімсіз, әлжуаз болып өседі. Мұндай балалар әлеуметтік даму жағынан түрлі қиындықтарға тап болады.

Дамуында ауытқушылығы бар немесе ерекше білімді қажет ететін баланы тәрбиелеуші ата-аналардың басына түскен ауыртпашылықты азайту мақсатында үкіметіміздің б балаға бір әлеуметтік қызметкер беруі балалар мен олардың ата-аналары үшін үлкен көмек. Бұл қызметкерлер аудандық еңбек, жұмыспен қамту және халықты әлеуметтік қорғау бөлімінен келеді. Сондықтан ерекше білімді қажет ететін баланың қоғамның толыққанды мүшесі ретінде сезінуін қалыптастыру жолында әлеуметтік қызметкердің алатын орны ерекше.

Ерекше білімді қажет ететін балалардың психологиялық-педагогикалық түзелуіне, медициналық оңалтуға бала тағдырына жауапты ұстаздар, дәрігерлер, әлеуметтік қызметкерлер бірлесіп ата-анамен тығыз байланыста жұмыс атқарғанда ғана, олар өзін қоғамның толыққанды мүшесі ретінде сезінуіне жол ашылады.

Ерекше білімді қажет ететін балаларды оқыту және тәрбиелеудің негізгі міндеттерінің қатарына бала тұлғасын толық қалыптастыру, танымдық әрекеттерінің дамуы, оларды қоғамның тең құқылы мүшесі ретінде ортаға қосу болып табылады[3].

Маллер А.Р «Дефектология» журналында былай деп атап көрсеткен: «Арнайы түзету мекемелеріндегі әлеуметтік педагогтың іс-әрекеті келесі бағыттарды қамтуы керек: диагностикалық болжау; түзете білім беру мен әлеуметтік-мәдени; функционалды-ұйымдастырушылық; құқықтық бағыттар».

Диагностикалық болжау жұмысының барысында әлеуметтік педагог тәжірибелік психологпен бірлесе отырып, балалардың тұлғалық және жасерекшеліктерін зерттеп, баланың жеке және әлеуметтік дамуына кедергі келтіретін факторларды анықтайды, олардың жеке ерекшеліктерін ескере отырып, тұлға дамуының түзету кешенді жоспарын өңдейді.

Түзете білім беру мен әлеуметтік-мәдени бағыттың мәні ол әлеуметтік, ұлттық, мәдени және басқа да кедергілер оқыту процесін қиындатқан жағдайда көмек көрсету ретінде көрініс табады. Сонымен қатар мұнда педагогикалық ұжыммен, әсіресе, жас мамандармен кеңес беру жұмысы жүзеге асырылады.

Әлеуметтік педагог қызметінде профилактикалық бағытты ерекше атап өткен жөн. Тұлғааралық қарым-қатынас дағдылары және оқушылар мен мектепке әсер ететін көптеген әлеуметтік факторларды үйлестіре отырып, әлеуметтік педагог ұжымда туындайтын кикілжіңдерді реттеп, оқушылардың әртүрлі жасерекшелік топтарымен болатын жағымсыз жағдайлардың алдын алу шараларын ұйымдастырады. Әлеуметтік педагог іс-әрекетіндегі құқықтық бөлім ең маңызды болып табылады. Мұнда әлеуметтік педагог міндетіне баланың заңды беделінің ақпараттары мен құжаттарын жинау бойынша жұмыс жатады, яғни, ата-аналарын, туыстарын іздестіру, қамқор болушы адамның құжаттарын дайындау, бітіруші түлектердің тұрғын үй алуы үшін құжаттарын дайындау және т.б жатады.

Түзету мекемелеріндегі әлеуметтік-педагогикалық көмек қызметі төмендегідей принциптердің негізінде құрылады: жұмыстағы объективтілік, шешім қабылдаудағы тәуелсіздік, жеке ықпал ету, гуманизм, адам тұлғасының құндылықтарындағы принциптер т.б.

Әлеуметтік педагог арнайы (түзету) мектебінде жұмыс жүргізу арқылы балалардың әлеуметтік-эмоционалдық, дене жағдайы, ақыл-ой дамуымен байланысты күрделі мәселелерді шешуге және балалардың сәтті түрде әлеуметтенуіне мүмкіндік бере отырып, оларға жан-жақты қолдау көрсетеді. Әрине, қазіргі таңда мүмкіндігі шектеулі балалармен жұмыс жүргізу барысында шешімін таппаған мәселер жеткілікті. Соның алдын алу жолдарын анықтау үшін тәжірибе алмасу жұмыстары жүзеге асырылуы керек.

Әлеуметтік бейімдеудегі, тәрбиелеудегі кемшіліктерді жеңу үшін ата-аналар мен бірігіп арнайы түзету жұмыстарын ұйымдастыру қажет және оны неғұрлым ерте бастаса соғұрлым әлеуметтік бейімделуде нәтижелі болады[4].

Осыған байланысты кемтар балалардың ата-аналарына көмек болсын деп, төмендегі мәліметтерді ұсынып отырмын. Кемтар бала бағып отырған ата-аналар, ең болмаса, қандай заңға сүйенуі керек, қандай мәселе бойынша қайда бару керектігін білсін деген мақсатпен.

1. Қазақстан Республикасының №343 «Кемтар балаларды әлеуметтік және медициналық-педагогикалық түзеу арқылы қолдау туралы» Заңы 11.07.2002 жылы шықты. Аталған Заңда көрсетілгендей, әлеуметтік қорғау, денсаулық сақтау және білім беру мекемелері әкімшіліктің қолдауымен, қадағалауымен жаңа туған баладан 18 жасқа дейінгі мүмкіндігі шектеулі, кемтар, мүгедек балалар мен жасөспірімдерді емдеу мен оңалту, тәрбиелеу мен оқыту, әлеуметтік қолдау көрсету және қатарға қосу мәселелерімен бірлесіп айналысады.

2. ПМПК ММ (психологиялық-медициналық-педагогикалық кеңес беру мемлекеттік мекемесі) аталған Заңның 8-бабы, 3-тармағын орындау мақсатында, облыс әкімнің қаулысы негізінде, облыстық білім басқармасы бастығының бұйрығы бойынша құрылады. Мектептер мен балабақшалардың, емханалар мен әлеуметтік қорғау мекемелерінің жолдамасымен немесе ата-аналардың өтініші бойынша тексеріске келген кемтар 18 жасқа дейінгі балаларға психологиялық-медициналық-педагогикалық тексеру жұмыстарын жүргізіп, қорытынды шығарып, білім беру, денсаулық сақтау, әлеуметтік қорғау мекемелеріне ұсыныстар жібереді.

3. ТДТ (түзеу диагностикалық топтар) — ПМПК мемлекеттік мекемесінің жанындағы бөлімдер. Кемтар баланың диагнозын, оқу бағдарламаларын анықтау, жеке баланың таным әрекетінің даму ерекшелігі (тілдік дамуы, зейін, ес, жұмысқа қабілеттілігі, психикалық жағдайы, т.б.) деңгейін анықтап, психологиялық-педагогикалық түзеу шараларын жүргізу үшін құрылған. ПМПК жолдамасы бойынша 3 жастан 16 жасқа дейінгі кемтар балалар 1 айдан 1 жылға дейінгі уақыт арасында күніне 4 сағат тегін қабылдауда болып, педагогикалық-медициналық-психологиялық көмек ала алады.

4. ПМПК (психологиялық-медициналық-педагогикалық консилиум) барлық мектептер мен балабақшаларда мектеп директоры мен балабақша меңгерушілерінің бұйрығымен кемтар балалардың құқығын қорғау, қамқорлау мақсатында құрылады.

5. Аталған Заңға байланысты, Қазақстан Республикасы денсаулық сақтау министрінің 29.01.2003 жылы шыққан № 83 «Ерте жастағы балалардағы психологиялық-физиологиялық ауытқушылықтары скринингін ұйымдастыру ережелерін бекіту туралы» бұйрығына өзгеріс пен толықтырулар енгізу туралы 2009 жылдың 24 шілдесінде «Бүлдіршін жастағы балалардың психикалық-дене бұзылыстары скринингін ережесін бекіту туралы» № 379 бұйрығы шықты. Осы бұйрықта көрсетілгендей, 3 жасқа дейінгі балалардың диагнозын анықтап, ПМПК-ға тексеріске жібергендері жөнінде аудандық бас педиатр облыстық ПМПК ММ-не 1-ші қосымшаға сәйкес ай сайын, 2-ші қосымшаға сәйкес тоқсан сайын мәліметтер береді.

6. Үйден оқыту мәселелері бойынша жергілікті емдеуші дәрігер денсаулық сақтау министрі бекіткен қандай аурумен ауыратын баланы қанша уақытқа дейін үйде оқытуға тиіс екендігі жөніндегі құжатқа сүйеніп анықтама береді. Үйден оқыту 3 бағдарлама бойынша жүргізіледі: 1-жалпы мектептік бағдарлама (ақыл-есі сау балаларға арналған), 2-көмекші бағдарлама (ақыл-есі кем балаларға арналған), 3-арнайы бағдарлама (ақыл-есі тежелген балаларға арналған). Үйден оқитындарға емдеуші дәрігері анықтама береді, бірақ көмекші және арнайы бағдарламаны ПМПК мамандары ұсынады.

7. Мүгедектік жөнінде: егер емдеуші дәрігері кемтар баланың диагнозы мүгедектік

алуға жататынын анықтаса, 088 формалы жолдама толтырып, МСЭК-ке жібереді, бірақ осыдан соң міндетті түрде ПМПК-ға тексеріліп қорытынды алуы керек, ПМПК қорытындысы болмаса, жолдаманы МСЭК қабылдамайтынын ескерген жөн.

8. ПМПК-ның ұсынысы бойынша әлеуметтік қызметкерлер мүгедек балаларға үйден әлеуметтік көмектер көрсетеді. Қадағалаушы — жергілікті әкімшілік пен әлеуметтік қорғау мекемесі.

9. Тамды көмекші мектеп-интернатына ПМПК-ның ұсынысы бойынша, ата-анасының келісімімен, облыстық білім басқармасының жолдамасымен ақыл-есі кем балалар қабылданады.

10. Жайсаң арнайы (ЗПР) мектеп интернатына ПМПК-ның ұсынысы бойынша, ата-анасының келісімімен, облыстық білім басқармасының жолдамасымен ақыл-есі тежелген балалар қабылданады.

11. ППТ (психологиялық-педагогикалық түзеу) кабинеті мемлекеттік мекемесі облыс әкімінің қаулысы негізінде, облыстық білім басқармасының бұйрығы бойынша құрылады. Кемтар балаларды ПМПК-ның ұсынысы бойынша, ата-анасының келісімімен, облыстық білім басқармасының жолдамасымен қабылдайды. ПМПК-ның ұсынысы бойынша кемтар балалар мектепте өз сыныптарында қатарларымен оқып жүріп, қосымша ППТК мамандарының көмегін алады. Балалардың бір бөлігі денсаулығына байланысты тек ППТ кабинетінің мамандарының ғана көмегін уақытша алады[5].

Аталған Заң кемтар балаларды әлеуметтік қорғау, денсаулығын сақтау, педагогикалық түзеу арқылы қолдаудың нысандары мен әдістерін айқындайды, дамуында кемістігі бар балаларға көмек көрсетудің тиімді жүйесін жасауға, оларды емдеу, оңалту, тәрбиелеу, оқыту, еңбекке және кәсіби даярлау ісіне байланысты мәселелерді шешуге, балалар мүгедектігінің алдын алуға бағытталған.

Пайдаланылған әдебиеттер

6. Қазақстан Республикасында білім беруді дамытудың 2011-2020 жылдарға арналған мемлекеттік бағдарламасы. – Астана, 2010 ж.
7. Бала құқықтары конвенциясы БҰҰ. 20.11.1989 ж.
8. Выгодский С.Л. Психология развития как феномен культуры. – М., 1996 ж.
9. Мұқанов. Қазақ халқының тұрмысындағы көркемдік кәсіп. А., 1979 ж.
10. Орынбеко М.С. Протоқазақтардың дүниетанымы. – А., 1995 ж.

ӘОЖ (УДК) 373.3.016: 811.111

LESSON STUDY ТӘСІЛІ АРҚЫЛЫ БАСТАУЫШ СЫНЫП ОҚУШЫЛАРЫНЫҢ САБАҚҚА БЕЛСЕНДІЛІГІН АРТТЫРУ

Мусабекова М.Б.,

Магистр,

Әлихан Бөкейханов атындағы орта мектебі

Жамбыл облысы, Қазақстан

musabekova.1969@mail.ru

Аннотация. Қазіргі әлемде ойлауды, шығармашылық шешімдер қабылдауды білетін шығармашылық тұлғаларға қажеттілік туындайды. Білім беру жүйесі осындай тұлғаларды дайындауға көмектесуге арналған. Білім беру үдерісіндегі негізгі тұлға-мұғалім. Мектепте басталған реформалардың сәттілігі оның кәсіби дайындығы мен ішкі сеніміне байланысты. 21 ғасырдағы білім беру жүйесі мұғалімдер арасындағы ынтымақтастықты кеңейтуді көздейді,

оның шеңберінде мұғалімдер бірлесіп жұмыс істей алады, инновациялық және тиімді идеялармен алмасады, осылайша оқыту мен оқытуда практикалық қызметте қолданылатын тәсілдердің әсерін күшейтеді.

Кілт сөздер: Lesson study, ойлау, сабақ, инновация, педагог т.б.

Annotation. In the modern world, there is a need for creative personalities who know how to think, make creative decisions. The education system is designed to help prepare such individuals. The main person in the educational process is the teacher. The success of the reforms initiated at the school depends on his professional training and inner confidence. The education system of the 21st century involves expanding cooperation between teachers, within which teachers can work together, exchange innovative and effective ideas, thus enhancing the influence of the approaches used in practical activities in teaching and teaching.

Keywords: Lesson study, thinking, lesson, innovation, teacher, etc.

Мұғалімдер арасындағы кәсіби өзара әрекеттесуді әртүрлі тәсілдермен ұйымдастыруға болады, осылайша мектептің әлеуметтік капиталын арттырады. Бірақ әдіске қарамастан сақталуы керек кейбір маңызды жайттар бар:

- балаларға баса назар аудару (олардың қалай үйренетініне, мұғалімнің іс-әрекетіне байланысты мінез-құлқында не өзгертетініне);
- мұғалімдердің өз тәжірибелерін үнемі қадағалап отыруы,
- тиімді педагогикалық технологияларды үнемі іздеу;
- мектепте өзгерістерді қолдау атмосферасын құру.

Біздің мектепте бірнеше жыл бұрын дәстүрлі әдістемелік бірлестіктерден білім алушы мұғалімдердің (жаттықтырушылардың) командаларына көшу болды. Алдымен «Lesson study» педагогикалық тәсілін зерттеу және қолдану бойынша «Қалыптастырушы бағалау», «семантикалық оқу», «субъектіге бағытталған педагогикалық үдерістің» заманауи технологияларын игеру бойынша командалар құрылды. Әріптестер арасындағы кәсіби қатынастарды жаңарту және оларды инновацияларды басқару процесіне қосу үшін командалар ерікті түрде құрылды. Технологияларды игеру бойынша жұмыс бір сыныпта жұмыс істейтін бір параллель мұғалімдер арасында жүргізілді, әртүрлі пәндердің мұғалімдерін, бастауыш, негізгі және жоғары мектептерді, тәжірибелі және жас мұғалімдерді, жалпы білім беретін және мүмкіндігі шектеулі балаларға арналған сыныптарды біріктірді. Оқу жылында жаттықтырушылар «әзірленген сабақтар банкі» жинақтай отырып, бір-бірінің сабақтарын бірлесіп жоспарлады, бақылап, талдады (басқа командалардың әріптестері үшін зерттеу жұмысының нәтижелерін жинай отырып, сабақ үзінділерін суретке түсіру және бейне түсіру арқылы)[1].

Жаттықтырушылардағы қызмет мұғалімді заманауи инновациялық сабаққа терең бойлайды. Мұғалімдер сұрақтарға жауап беруге тырысады оқыту мен оқу процесі оқушының дамуына бағытталуы үшін мұғалімнің кәсіби құзыреттілігін қалай арттыруға болады? Пән бойынша оқыту сапасын қалай арттыруға болады?

2014 жылы «Lesson study. Сабақты зерттеу», оның мақсаты оқыту әдістемесін жетілдіру және оқушылардың білім деңгейін арттыру болды.

Педагогикалық тәжірибені сипаттаудың мақсаты – оқыту мен оқыту процестерін дамыту және жетілдіру мақсатында Lesson study тәсілін пайдалану жөніндегі Нұсқаулық.

Тапсырмалар:

1. Lesson study тәсілінің ерекшеліктерімен таныстыру.
2. Рефлексиялық талдаумен сабақ циклыларын ұсыну.

Нәтижесі: Мұғалімдер «Lesson study» тәсілі туралы біледі және оқыту тәжірибесін жақсарту үшін оқу процесінде осы әдісті қолданудың маңыздылығын түсінеді.

Педагогикалық тәжірибенің бұл сипаттамасы оқыту мен оқыту үдерістерін дамыту және жетілдіру мақсатында «Lesson study» тәсілін пайдалану жөніндегі Нұсқаулық болып табылады, онда жоғары білім беру нәтижелері мен әрбір оқушының табысына қол жеткізу үшін «Lesson study» педагогикалық тәсілін пайдалана отырып, білім алушылар мұғалімдері

тобының жұмысын ұйымдастыру мысалында тәжірибе алмасу жүйесін енгізу алгоритмі ұсынылған.

Педагогикалық тәжірибенің бұл сипаттамасы мыналарға көмектеседі:

- мектептерде Lesson study қолдану;
- «Lesson study» жоспарлау, жүргізу және талдау;
- оқушыларды Lesson study процесіне тарту;
- «Lesson study» қолдану нәтижесінде алынған практикалық білімді әріптестеріне беру[2].

Lesson study-ге өз нәтижелерін құжаттай отырып, оқытуды жоспарлауды, оқытуды, бақылауды, оқытуды талдауды бірлесіп жүзеге асыратын мұғалімдер тобы қатысады. Lesson study-дің басты бағыты «Сабақты зерттеу» процесі болып табылады, онда бірлескен мұғалімдер оқушылардың оқу сапасын жақсарту үшін белгілі бір тәсілді қалай дамыта алатынын анықтау үшін оқу процесін зерттейді. (Пит Дадли. Lesson Study: Нұсқаулық. 2011). Lesson study-дің негізгі сипаттамалары – шығармашылық және ғылыми дәлдік. Шығармашылықты оқытудың жаңа тәсілдерін әзірлеу мақсатында бірлесіп жұмыс істейтін мұғалімдер бастайды, ал ғылыми дәлдік пайдаланылған тәсілдердің тиімділігін растайтын оқушының оқу деректерін жинауды қамтиды. Lesson study – тәжірибені жақсартудың демократиялық тәсілі. Топтар әдетте кем дегенде үш мұғалімнен тұрады, бұл бір-бірінің тәжірибесі мен біліміне жағымды әсер ететін фактор. Топты құрайтын мұғалімдер көп жағдайда бір мектепте жұмыс істейді, бірақ тәжірибені жақсарту мақсатында бірлесіп жұмыс істеу үшін басқа мектеп мұғалімдерінің әріптестері тартылуы мүмкін. Кейде белгілі бір тәсілдерді немесе оқу бағдарламасының аспектілерін қолдану тәжірибесі бар, тиісті дайындықтан өткен мұғалімдер топтың кәсіби кураторы ретінде шақырылуы мүмкін. Дегенмен, топтың барлық мүшелері толық көлемде және процеске бірдей қатысады. Lesson Study циклін өткізу кезінде мұғалімдер жаңашылдық жасай алады немесе педагогикалық тәсілдерді жетілдіре алады, содан кейін олар ашық Lesson study жүргізу немесе олардың жұмысын сипаттайтын құжат жариялау арқылы әріптестеріне беріледі. Батыста Lesson study осы ғасырда ғана танымал болды, американдық зерттеушілер жапондық мұғалімдердің жалпы педагогика саласында да, жапон студенттерінің білім жетістіктерінің жоғары деңгейін қамтамасыз ететін оқытылатын пән бойынша да, АҚШ-тың ұқсас студенттер топтарымен салыстырғанда терең білімі бар екенін растағаннан кейін. Қазіргі уақытта Шығыс Азияда Lesson study Жапониядан басқа Сингапурда, Гонконгта және Қытайда қолданылады. Бұл тәсіл батыс елдерінде, соның ішінде АҚШ, Ұлыбритания, Швеция және Канадада да қолданылады.

Lesson Study тәсілінің әдістемесі тиімді, себебі ол мұғалімдерге көмектеседі:

* балалардың оқуын әдеттегіден гөрі әртүрлі көріністер мен егжей-тегжейлерде анық расталғанын көру;

* мұғалім балаларды оқыту кезінде не болуы керек және шындықта не болатыны арасындағы айырмашылықты қараңыз;

* оқушылардың қажеттіліктерін барынша қанағаттандыру үшін оқуды қалай жоспарлау керектігін түсіну;

* Lesson Study тәсілін мұғалімдердің кәсіби қауымдастығы шеңберінде жүзеге асыру, оның басты мақсаты оқушыларға топ мүшелерін оқытуға және кәсіптік оқытуға көмектесу болып табылады

* Lesson Study мүмкіндіктерін мұғалімдік тәжірибеңізде пайдаланыңыз.

Lesson Study тәсілі мұғалімдер тобы бірлесіп жоспарлаған, оқытатын/бақылайтын және талдайтын кемінде үш Lesson study қамтитын цикл болып табылады.

1. Зерттеу фокусы ретінде негізгі идея дегеніміз не?

Lesson study тәсілін қолдана отырып сабақ беретін мұғалімдер нақты мақсаттар мен міндеттерді ғана емес, сонымен қатар зерттеудің негізгі идеясын, оқушылардың оқу іс-әрекетіндегі бар проблема шешілетін жаңа тәсілді анықтай алуы керек. Ол, әдетте, сұрақ түрінде тұжырымдалады. Мысалы, 3 «А», «В» сынып оқушыларына оқушылардың оқуын жақсарту үшін «бірлескен ойлау» мақсатында қарым-қатынасты ынталандыру үшін топтық

жұмыс мүмкіндіктерін тиімдірек пайдалануға қалай үйрете аламыз? Шын мәнінде, негізгі идея – зерттеудің мақсаты[3].

Болашақ сабақтардың негізгі идеясын үйлестіре отырып, мұғалімдер өздері үшін көптеген сұрақтарға жауап беруі керек:

- Мен бұл тәсілді неге қолданамын?
- * Неліктен қолданыстағы тәсілдер тиімді емес?
- * Бар мәселені қалай өзгертуге болады?
- * Бар жағдайды өзгерту үшін не істеуім керек?

Сондықтан мұғалімдердің сабақтарды бірлесіп жоспарлауының келесі кезеңі зерттеу әдебиеттерін зерттеу болады.

2. Зерттеу әдебиетін зерттеу.

Біз не зерттейміз? Әрине, осы мәселе бойынша арнайы әдебиеттерді зерттеу қажет. Мұғалімдер сабақ мазмұнын, тапсырмаларды, құралдарды модельдеу, жұмыс формалары мен әдістерін таңдау үшін қажетті ақпаратты жинау үшін көп жұмыс істейді. Барлық қажетті ақпаратты қорытындылау үшін мұғалімдер жоспарлау үшін бірнеше кездесулерді жоспарлауы керек, олардың саны қанша болады – бұл сабаққа дайындықты бірлесіп ұйымдастыратын мұғалімдерге байланысты.

Әрі қарай не болады?

3. *«Зерттеу» үшін сынып мұғалімдерінің анықтамасы және үш «зерттелетін» оқушының кандидатурасы, 3 деңгейдің өкілдері: жоғары, орта және орташадан төмен(төмен).*

Зерттеуге арналған сыныпты мұғалімдер өз бетінше анықтайды, осы сыныптың оқу процесінде қолданыстағы батыс аймақтарын таңдауды дәлелдейді. С оқыту сапасын арттыру мақсатында мұғалімдер оқу процесінде жаңа тәсілді әзірлейді және жетілдіреді.

Сыныпта әртүрлі дайындық деңгейлері бар оқушылар бар екенін ескере отырып, сабақта ұсынылатын тапсырмалар мен жаттығулар оқушылардың дайындық деңгейіне қаншалықты сәйкес келетінін түсіну маңызды. Мұғалімдер тапсырмаларды құрастыру кезінде оқушылардың күтілетін нәтижелерін жазуы керек. Оның тиімділігін растайтын бұл тәсілдің ғылыми сипаты зерттелетін оқушылармен сұхбат жүргізу кезінде сабақ барысында және одан кейін оқушының ілімі туралы сенімді мәліметтер жинауда көрінеді.

4. Топтарды қалай ұйымдастыруға болады?

Топтарды мұғалім ақылдылық принципі бойынша қалыптастырады. Топтарды кездейсоқ негізде немесе жеке топ мүшелерінің нақты күшті жақтарын ескере отырып қалыптастыру, мұның бәрі мұғалімдердің қандай мақсаттар қойып отырғанына және сайып келгенде не алғысы келетініне байланысты.

5. Сабақ өткізу

Сабақты өткізетін мұғалімнің оқушыларға сабаққа оң көзқараспен қарауға көмектесуі өте маңызды, әсіресе сабаққа бақылаушы мұғалімдер де қатысады және бейнетүсірілім жасалады. Сабақ барысында мұғалім бақыланатын студенттерге оларды бөлектемей, бәрімен бірдей жауап беруге мүмкіндік береді.

6. Сабақта үш «зерттелген» оқушыны бақылау.

Бақылаушы мұғалімдер әр оқушыны бақылайды, олардың бақылау нәтижелерін осы сабақ үшін арнайы әзірленген сабақты бақылау схемасына енгізеді. Бақылау схемасы ыңғайлы болуы керек, онда сабақтың барлық кезеңдерін көрсеткен жөн. Бақылаушы мұғалімде өткізілетін сабақтың жоспары болуы керек. Бұл сабақтағы бақылаушы мұғалімдерге оқушылардың ауызша жауаптарын ұсынылған тапсырмалардың дұрыс жауаптарымен салыстыруға көмектеседі. Бақылаушы мұғалімнің жазбаша тапсырмаларын олар бақылайтын оқушы жұмыс істейтін топқа жақындау арқылы бағалауға болады. Сондай-ақ, мұғалімдер бүкіл сыныптың жұмысын бақылайды[4].

7. Оқушылармен сұхбат.

Сабақтан кейін бірнеше сынып оқушыларымен сұхбаттасу мұғалімдерге зерттеу сабағының тиімділігі туралы пікірлерін анықтауға көмектеседі. Сұхбаттасуға арналған сұрақтар нақты және белсенді рефлексия түрінде кері байланыс алуға бағытталған болуы

керек.

8. Зерттеу сабағын талқылау.

Зерттеу сабағын талқылауды барлық қатысушылардың сабағына терең рефлексия ретінде ұсынуға болады. Мұғалімдер зерттеу сабағын оның белгілі бір құрылымын сақтай отырып талқылайды. Мұғалімдерге сабаққа немесе мұғалімнің іс-әрекетіне баға бермеуді үйрену өте маңызды.

Бастапқыда мұғалімдер үш «зерттелетін» оқушының оқуын бақылау нәтижелерін жоспарлау процесінде жасалған алдын-ала болжамдармен салыстыру негізінде талқылайды, содан кейін болған өзгерістердің себептерін анықтайды. Содан кейін жалпы сыныпты оқыту талқыланады.

Зерттеу сабағының барысы мен оқыту процесін талқылау кезінде мұғалімдер Мұғалім жүргізген сабақтың барлық кезеңдерінің жағымды жақтарын және оқушылардың іс-әрекеттерін атап өтеді, сонымен қатар сабақты жақсарту бойынша өз ұсыныстарын ұсынады.

9. Lesson study тәсілін келесі іске асыру тобының бірлескен жоспарлауы.

Өткізілген сабақты талқылау және келесі сабақтарды жоспарлау, алынған зерттеу нәтижелерін түзетуді ескере отырып, мұғалімдерге кейінгі сабақтардың сапасы мен тиімділігін арттыруға көмектеседі. Келесі сабақтар да сол құрылымда өткізіледі. Мұндай оқу процесін ұйымдастырудың тиімділігін зерттеуші мұғалімдер ұсынған зерттеу тәсілінің фокусы арқылы оқушылардың үлгеріміндегі өзгерістердің динамикасынан байқауға болады.

10. Lesson study тәсілін қолдану бойынша алынған нәтижелерді танымал ету және жалпылау.

Бұл тәсілді қолдану білім беру қауымдастығын құруға ықпал ететін кәсіби дамудың тамаша тәсілі болып табылады. Бұл оқушылардың іс-әрекеттерін бақылауға және бірлескен әрекеттерді реттеуге мүмкіндік береді.

Сауалнама нәтижелерін талдай отырып, біз өзіміз үшін мақсат тұжырымдадық: топтың барлық мүшелерімен осы тәсілді жүргізу әдістемесімен танысу және Lesson study педагогикалық тәсілін практикада қолдану.

Оқу жылының басында әріптестерімен бірлескен талқылаудан кейін әр мұғалім өз сыныбында сабақ циклдарын өткізетін, басқа сыныптарда бақылаушы болып, оқушылардан сұхбат алатындай етіп топтың бір жылға арналған жұмыс жоспары жасалды[5].

Жұмыс жоспары әрбір бақыланатын сыныптағы мәселеге негізделуі мүмкін. Проблемалар әр түрлі болды: сабақта бастауыш сынып оқушыларының танымдық және мотивациялық белсенділігінің төмендігі, жұптар мен топтарда жұмыс істеу қабілетінің қалыптаспауы, сабақта мәтіндік материалдармен жұмыс істеудің әлсіз деңгейі.

Осы форматтағы сабақтар командаға одан әрі дамуға жақсы мүмкіндіктер береді: біз кеңес береміз, жоспарлау кезінде бір-бірімізге көмектесеміз, сабақ өткізу кезінде ұжымдық жауапкершілікті сезінеміз, біз осы сабаққа "тамыр жайамыз", мұғалімдер тобы біртұтас болады. Балалар мұндай сабақтарға үйренеді, жауап беруден қорықпайды. Біз көрген проблемалар да болды-оқушылар топта жұмыс істей алмайды, дәлірек айтсақ, жұмыс жеткілікті нәтиже бермейді. "Құлаған" оқушылар бар. Басқаларға жұмыс істеуге мүмкіндік бермейтін көшбасшылар бар. Мұндай сабақтар кейде екінші жағынан оқушыларды ашуға мүмкіндік береді[6].

Жыл соңында біз мұғалімдер тобының жұмысын талдадық және мұғалімдердің кәсіби деңгейі жай ғана көтеріліп қана қоймай, оқушыға педагогикалық қолдау көрсетілді деген қорытындыға келдік.

Біздің жұмысымызда сабақты талқылау және жоспарлау кезеңінде жоғары тиімділікке қол жеткізілді. Мұғалімдердің бағажын мағыналық оқудың әртүрлі стратегиялары туралы білімдерімен байытып, оларды тәжірибеде қолдану тәжірибесіне ие болуы сабақты жоспарлауды жақсарту процесін жандандыруға мүмкіндік берді. Дәл осы кезеңде мұғалімдер коммуникативті икемділікті көрсетті, бұл бұрын жоспарлауды талқылау кезінде әрдайым байқалмады. Кәсіби өзара әрекеттесудің алынған тәжірибесі мұғалімдер арасындағы қарым-қатынастың құзыреттілігін дамытуға оң әсер етті: диалог барысында әріптестер бір-бірін

түсіну, есту және тыңдау, өз сөздерін дәлелдеу және қолайлы жұмыс атмосферасын сақтау қабілеттерін көрсетеді.

Педагогикалық рефлексия кезеңі, яғни сабақты сауатты және объективті талдау мұғалімдерге қиындық туғызды. Бұл технология үнемі бірлескен жоспарлау мен талдауға негізделген, сондықтан сабақты талдау тереңірек және мағыналы болды: фактілерді түсіндіруден біз «неге?», «не?» және «қалай?» мәселелерін талқылауға келдік. Неліктен сабақтың осы кезеңінде мұндай форма тиімді емес, біз жағдайды қалай жақсы жаққа өзгерту керектігін ескермедік? Сабақты талдаудың бұл тәсілі келесі LS сабағын жақсарту үшін жұмыс істейді.

Сабақтың сапасы, оның әдістемелік деңгейі айтарлықтай өсті. Мұны оқушылар мен мұғалімдердің пікірлері, әріптестердің бақылау нәтижелері, балалардың білім сапасының мониторингі дәлелдейді.

2017-2018 жылдары біз Мета-пәндік құзыреттілікті дамытудың қажетті шарты ретінде семантикалық оқуды қалыптастырудың негізгі зерттеу идеясын қабылдадық, өйткені оқушылар ақпаратты іздеуде және оқуды түсінуде, ақпаратты түрлендіруде және түсіндіруде, ақпаратты бағалауда қиындықтарға тап болады.

Жұмыс келесідей құрылды: орыс тілі, математика, қоршаған әлем сабақтарында 3 цикл жылдың басында және жылдың соңында семантикалық оқу әдістерін қолдана отырып. Жылдың басында және жылдың соңында диагностикалық жұмыстар жүргізілді және мәтінмен жұмысты жақсартудың шағын динамикасы тіркелді[7].

Мұғалім үшін бұл білімді беруден Белсенді білім алуға және балалардың практикалық тәжірибе алуына жағдай жасауға көшу. Оқушылар үшін-ақпаратты пассивті игеруден оны белсенді іздеуге, сыни тұрғыдан түсінуге, тәжірибеде қолдануға көшу. Білім беру нәтижелерін талдау студенттердің білімді қолдануда және жалпы қажеттілікте ең үлкен қиындықтарға тап болатындығын көрсетеді. Бұл оқу қиындықтарының себебі проблемалық сипаттағы мәселелерді шеше алмау, бірлесіп шешу үшін ынтымақтастық жасау, тиімді қарым-қатынас жасау, стандартты емес практикалық міндеттер мен шешімдерден қорықпау болып табылады.

Пайдаланған әдебиеттер

1. Бысик Н.В., Пинская М.А., Косарецкий С.Г., Полищук С.М., Бешлиян А.А. Я – эффективный директор «Как разработать и реализовать программу улучшения образовательных результатов учащихся школы» Бысик Н.В., Пинская М.А., Косарецкий С.Г., Полищук С.М., Бешлиян А.А. // М.: Издательская группа «Логос». - 2018.
2. Бысик Н.В., Пинская М.А., Косарецкий С.Г. Проектирование модели профессионального развития педагогов школ, функционирующих в неблагоприятных социальных условиях, работающих с учащимися с риском образовательной неуспешности: эмпирическая основа и ключевые составляющие / Бысик Н.В., Пинская М.А., Косарецкий С.Г.// Психологическая наука и образование. - 2018. Т.23. №5.
3. Зайцев В. Формирование ключевых компетенций учащихся [Текст] /В.Зайцев // Сельская школа. - 2009. - №5.
4. Измайлова Р.Г. Реализация идей ФГОС на уроках литературного чтения//Начальная школа. 2014. №1.
5. Карен Приморский Луис, Кеннет Лейтхуд, Кайла Луолстром, Стивен Э. Андерсон Уроки лидерства: прослеживая связь с улучшением знаний учащихся
6. Козырева А.С., Яковлева В.И. Виды работ над текстом на уроках чтения. // Начальная школа. - 1990. - №3.
7. Куксо Е.Н. Миссия выполнима: как повысить качество образования в школе. / Куксо Е.Н.// Издательство: Издательские решения – 2016.

ҚАЗАҚСТАНДАҒЫ КЕҢЕСТІК ЖҮЙЕДЕГІ АРХИВ САЯСАТЫНЫҢ ТАРИХИ АСПЕКТІСІ

Хасанаева Л.М.,

тарих ғылымдарының кандидаты,

әл-Фараби атындағы

Қазақ ұлттық университеті,

Алматы қ., Қазақстан

Кеңестік билік жүйе саясатындағы тез арада шешілуі тиіс қызметтермен қатар, тарихтағы өткен деректік құжаттарының - мәдениеттің материалдық және рухани құндылықтарының сақталуы туралы мәселені күн тәртібіне қойған болатын. Жаңа кеңестік мемлекеттің ХКК шешімінің алғашқы декреттері тек Ресейдің орталығында ғана емес, сонымен қатар бұрынғы Ресей империясының аймағында да мемлекеттік архив ісінің бастапқы құқықтық базасына айналды.

Сондықтан да Қазақстан облыстарындағы жоғары билік құрылымына тәуелділігіне және құжаттардың жекелеген архивтік мекемелер мен ведомстволарға т.б. сақталуының қалыптасқан дәстүрлеріне орай архивтік құрылымды басқаруды ұйымдастыруда өзіндік «қос билік» орнады. Ақмола және Семей облыстарының архивтері 1920 жылы Сібірревком арқылы құрылған Омбыдағы архив басқармасында сақталды; Қырғыз АКСР-нің құрамына кіретін Орал, Торғай, Капий маңы, Астрахань, Орынбор, Алтай облыстарында РКФСР-дың архивтік мекемелері жұмыс істеді; ал Жетісу мен Сырдария облыстарының архив істері Түркістан АКСР-нің Орталық архив істеріннің басқармасына қарады. Сондықтан, ХКК-ның бастапқы міндеттерінің бірі автономиялық және одақтық құрамдағы әрбір республикаларда тұрақты архив жүйесін құру болды.

Кеңестік биліктің архив ісіне арналған алғашқы декретінің аяқталмаған жұмыстары жаңа биліктің басқа декреттері сияқты әр түрлі ойға жетеледі. «Орталықтандыру» түсінігі негізінен архивтегі құжаттарды күйреуден құтқару мақсатындағы концентрациясының мазмұнын ашуға бағытталды. Декретте, іс жүзінде, архивтерді кешендеу үрдісі күштеу әдісі арқылы жүргізіліп отырғандықтан, архив құжаттарының национализациясы туралы айтылған жоқ, яғни құжатқа деген ведомстволық меншік құқығы жойылып, бірақ оның келесі иесі кім болатыны көрсетілмеді. Дегенмен лениндік декреттерге сынмен қарау сияқты нәтижелерді мойындау салыстырмалы түрде қалыптаса бастады. Осы тектес құжаттардың ұзақ уақыт бойына сынға ұшырамай қабылдануына төртінші пункттегі «архив қорына істер түседі» деген қателік тек, 1959 жылы ғана түзетілгені куә бола алады деп санаймыз.

Сонымен қатар, архив ісі бойынша бірінші декреттің жағдайы халықтық республикаларда, соның ішінде Қазақстанда архивтік құрылысты бастау саясаты үшін құқықтық негіз салып берді.

Қазақстанның архив қоры құжаттық мұра қоймасы болып табылады. Осы қоймада біздің мемлекетіміздің тарихы сақталған. Ахивтік қорлардың қызметі тек тарихи және мәдени ескерткіштердің сақталуын қамтамасыз ету емес, сонымен қатар мемлекеттің, қоғамның және азаматтардың өсіп жатқан қажеттіліктерін қамтамасыз етіп, өткенді танып, көптеген фактарлар мен тарихтың қыр сырын түсіндіруге мүмкіндік береді. Кейінгі жылдары архивтік саясат Қазақстанда жаңаша сипат алды. Қазақстан Республикасының Мәдениет министрлігінің архивтерді басқару комитеті оригиналды және мұрағат құжаттардың көшірмелерін алуда үлкен еңбек атқаруда. Ал бұл құжаттар өз тұрғысында мемлекетіміз және халқымыз үшін тарихи және мәдени құндылығы бар заттар. Басқаша айтқанда, тарихи деректердің көбісі, соның ішінде зерттелмеген деректер демократия мен ашық саясаттың арқасында қоғамға ортақ, қол жетерлік дәрежеде болып отыр. Ал осының барлығы архивистердің тікелей жұмысы. Қазіргі кезде республикада архивтік құжаттарды ғылыми зерттеуге арналған база құрылды. Алғашқы архив ісін зерттей бастағандардың бірі

М.Н.Покровский болған. Оның ойынша, архив – бұл мемлекеттің қадағалауында болатын мәдени құндылықтар мен саяси құрылым қоймасы [1]. Ол белгілі бір тақырыпқа қатысты қарастырғанда кешенді түрде құжаттарды жан жақты іріктеу жүргізу керек деген. Баспа көздері тарихи деректердің түрлерін қосумен сипатталу керек, ал ол өз тұрғысында зерттеліп отырған тарихи оқиғаға толық көрініс береді [2].

Кеңес дәуірінде жергілікті архивтердің тарихын зерттеуде В.В.Максаковтың еңбегі зор. Ол жергілікті жерлерде архивтік құрылыстарға басшылық етуге, архив органдарды ұйымдастыру құрылымына, аймақтық архивтік фондтың концентрациялық қызметі мен оны пайдалануға көп назар аударған [3]. С.В.Рождественский тарих ғылымын дамыту үшін жаңа, бұрын қолданыста болмаған деректерді тарту мен пайдалануды ұсынды. Нәтижесінде ғылыми айналымға енген құжаттар саны көбейді [4].

Жинақталған үлкен ғылыми фондта сипаттау мәселесіне қатысты, жүйелендіру, есеп пен архив құжаттарды қолдану мен архивті кадрларды дайындау мәселесі бойынша жұмыстар ерекшеленеді. Зерттеуші С.Болдиновтың пікірінше, архив ұйымдардың ең басты мәселелерін шешу үшін жоғары квалификациялы мамандар керек. Архив ұйыдарға тек құжаттарды сақтау емес, сонымен қатар оларды дұрыс пайдалану қажет. Архивтік жоғары квалификациялы мамандармен қамтамасыз ету Кеңес Одағында тек Москва тарихи-архив институт қана мамандарды дайындағандықтан қиындыққа ұшырады [5].

А.В.Черновтың монографиясында революцияға дейінгі архив ісінің тарихын және Кеңестер Одағының алғашқы екі он жылдығындағы тарихын жүйелеп қарастырған [6]. В.И.Валиковтың еңбегінде архивтік құрылыстың нормативті және заң шығарушы актілеріне назар аударылған [7]. Өкінішке орай, автор тек баспа құжаттарымен ғана шектелген, бірақ сақтау мен есеп, құжаттардың қолданылуы мен өңдеуіне жалпы қарауды ұсынады.

Кеңестік дәуірдегі архивті зерттеу өте қиын және қарама-қайшы сипатта болды. Әсіресе 30-40 ж.ж қуғын-сүргін мәселелерін қарастырғанда [8]. Осы кезеңде архивистердің социализмнің құрылуына байланысты еңбектерін айта кеткен жөн [9].

Материалдарды зерттеудегі жұмыстар басқа сипатқа ие. Е.Н.Суслов архив құжаттарын шығару мен сұрыптау әдістерін зерттейді, оларды баспаға жіберу ережесін көрсетеді [10]. Р.Н.Ефименко мен В.В.Толочко өз назарларын архив технологияларын автоматтандыруды ұсынады [11].

1988 жылдан бастап тарихнамада жаңа мәселелерді көтеру науқаны басталды. Бұл құпия құжаттарды ашу мен зерттеумен байланыстырылды. Көп жылдар бойы құпия құжаттарды ашу мен оларды құпияда ұстау мәселелері қарастырылды [12].

Қайта құру жылдарындағы еңбектерде архивтік саясатта өткен тарихты қарастыру жаңа сипат алды. Т.И.Хорхордин 1917 ж. мен 1980 ж. Ресейдегі мұрағаттың мәселелерін қарастырып өткен. Монография фактілі материалдар мен кейбір заңды нормаларға сыни негізге сүйеніп жазылған [13]. Зерттеуші В.А.Савин мемлекеттік архив пен партиялық архивтің қарым-қатынасын аналитикалық бағытта қарастырады [14]. ГАФ-тан партиялық құжаттарды бөлу туралы шешім автордың ойынша, осы құрамнан көп архив құжаттары, саяси қызығушылықтар қоғамдық және кәсіби құжаттар алынып тасталған. Ал бұл фондтың принциптерінің бұзылуына әкеп соқты.

Соңғы жылдардағы баспада маңызды орынды архив реформалары мәселелері алып отыр. А.Н.Артизовтың еңбегінде архив ісінде заңдық түзету қарастырып, Ресейдегі архив қорының мемлекеттік бөлігінде публистік принципке көңіл аударған [15]. А.В.Еремченко заңдық, теориялық және әдістік негіздегі қалыптасқан Ресейдегі архив қорын жазған [16].

Жуковтың еңбектерінде әрдайым құжаттардың құндылығына сараптама жасалып, олардың заманауи мәселелерге қатыстығын зерттелгені көрінеді. Ерекше назарды ол құндылық экспертизасы теориясына аударады. Осы принцип бойынша объективті негізде құрылған, бірақ идеологияға салынған еңбек болып табылады [17]. Осы мәселені қарастырған басқа зерттеуші В.Ф.Привалов ерекшеленеді, біріншіден құжаттардың сақталуына физикалық қамсыздандыру, сақтауды ұйымдастыру. Екіншіден, материалды техникалық базаға сай құжаттарды сақтау. Т.Е.Шабанов құжаттардың мемлекеттік есеп регламентін қарастыру

мәселесіне көңіл бөлген. В.Г.Ларин осы мәселені ғылыми-анықтамалық аппарат (НСА) бойынша құжаттарды сақтап, зерттеп бірегей ақпараттық, коммуникациялық мемлекеттің аумағында жинақталды [18].

А.В.Ельпатовский құпия құжаттарды ашуға өз еңбегін арнады. Еңбекте мемлекет дамуындағы үрдісте тарих құпия архив құжаттарын ашумен оларды құпияландыру маңызды деп көрсетті. Оның ойынша, архив танушылар жүйелі түрде және толық қанды заң шығарушы және нормативті құжаттарды талқылау мен құруға қатысу керек [19]. Зерттеушілер Т.Ф.Павлов, В.В.Никаноров, Т.Н.Коршунов заң шығарушы актыларды және басқа нормативті құжаттарды қарастырып, олардың құпиясыздандыру әдісін және жария етуді ойластырды [20].

РАН корреспондент мүшесі В.П.Козлов архивті жалпы түрде сипаттап, олардың типтерін анықтайды. Ал оларды құпиясыздандыруды заң шығарушы нормаларға сай қарастырады [21].

Архив қорларын зертеушілердің көпшілігі мемлекеттік архивке қарағанда партиялық архив құжаттарын қарастыру тарихы ең төмен деңгейде деп есептейді. Көптеген уақыт бойы КОКП құжаттары мемлекеттік архив қорынан тыс жасырын түрде сақталып, оларды зерттеу шектеулі түрде жүргізілді.

Архив тарихына қатысты басылымда жарияланбаған құжаттарды мынадай топтарға бөлуге болады:

1. Жоғарғы ұйымдардың құжаттары: архивке жіберілген шешімдер, бұйрықтар, жоспарлар, есептер, ережелер, инструкциялар, рекомендациялар және т. б. жатады.
2. Архивтің жоғарғы ұйымдарға жіберген құжаттары: есептер, ақпараттар, баяндамалар.
3. Архивтің ішкі ісін өңдеу құжаттары: бұйрықтар, хаттамалар, жоспарлар, есептер, тізімдер.
4. Архивтің ұйымдармен, мекемелермен өзара жазысқан хаттамалары.

Қазақстанда көптеген жылдар бойы Бұрынғы Кеңестік Республикаларда сияқты архив саясаты Ресей архиві саясаты бағытында жүргізілді. Өзіндік ғылыми база республикада тек мемлекеттік тәуелсіздік алғаннан кейін ғана пайда болды. Дегенмен, Қазақстанда кеңестік кезеңде де архив ісіне көп көңіл бөлінген. В.Введенский Қазақстанның архивтік құрылысын қарастыра отырып, территориялық оқшаулану және олардың басқа губернаторларға бағынуы осы кезеңдердегі құжаттар әртүрлі архивтерде Ресейде, Өзбекстанда, басқа Орта Азиялық қалаларда сақталып, оларды бір жүйеге салу және тарихи-мәдени дерек ретінде сақтау қиындық тудыруда [22].

Архив ісін мемлекетіміздегі көптеген зерттеушілердің барлығы Кеңес кезеңінде осы мәселеге байланысты қызығушылығының аз болу себебі Қазақстан және барлық мемлекеттік органдар жалпы кеңестік аппараттың бөлігі ретінде және барлық шешімдер Москва тарапынан келетіндіктен деп көрсетеді. Қазақстанда архивтік саясатты зерттеушілер архивтік істі ұйымдастырумен тікелей байланыста болды. 60-90 жылдардағы зерттеушілердің бірі М.О.Жанғалин Қазақ ССР архив басшысы бола отырып, Қазақстандағы 35 құнды архив деректерін зерттеді. Осы бастаманы 70 жылдары Б.Р.Рамазанов жалғастырып депутаттар қызметінің қоғамдық маңыздылығын зерттеді.

С.Б.Байжанов 80 жылдары Қазақстанның Басты архивін басқара отырып, Қазақстандағы архив ісі тарихына кәсіби түрде қарап, «Архив-айғақ» монографиясын жазды. Бұл зерттеуде революцияға дейінгі архив деректері сипатталып, 80 жылдардың аяғын қамтитын республикамыздағы таптырмас архив деректері және қорлары көрсетілген.

Қазақстандағы архив саясатының мәселесін кәсіби түрде зерттеген М.Ж.Хасанаев болды. Ол 200 ғылыми басылым және 20 архив деректер жинағын Орынбор, Москва, Петербург қорларынан алып, Қазақстан тарихының «ақтаңдақтарына» кәсіби түрде талдау жасап, осы саладағы күрмеуі көп мәселені шешуге тырысты. Осы бағыттағы жұмысты Р.Х.Сариева жалғастырып, тарихшы ғалым ретінде мақсатты түрде тарих мәселесімен, мұрағат ісі және тарихнамамен айналысуда.

Р.Х.Сариева «Архив ісі және іскерлік өңдеу» терминологиялық сөздігінің авторы. 2004

жылы Р.Х.Сариеваның «Архив және тарих» еңбегі жаңа негізде жазылып ғылыми айналымға енді [23].

Тәуелсіздіктен кейінгі болып жатқан тарихи өзгерістер архив тану мәселесіне ғылыми қызығушылықты арттыруда. Біз әлемге басқа көзқараспен қарап және жаңа өркениетте өз орнымызды табу үшін өз бастауымызды білуіміз керек. Осы бағытта архив қызмет жасайды. Сондықтан архивке деген қызығушылық жан-жақты әрі кәсіби, тарихи негізде артуда.

Әдебиеттер тізімі

- 1 Покровский М.Н. Культурное и политическое значение архивов // Архивное дело. - 1927. - Вып. 10. - С.3-23.
- 2 Покровский М.Н. От Истпарта // Пролетарская революция. -1921. -№1. - С.7-24.
- 3 Максаков В.В. Некоторые итоги (1918-1924 гг.) // Архивное дело. - 1925. - Вып. 3/4. - С.11-33.
- 4 Рождественский С.В. Историк – археограф – архивист // Архивное дело. - 1923. - Вып. I. - С.2-31.
- 5 Болтинов С. О подготовке кадров высшей квалификации для архивов и архивных органов // Архивное дело. - 1940. - №4. - С.34-36.
- 6 Чернов А.В. История и организация архивного дела в СССР: Краткий очерк. - М.: ГАУ, 1940. - 267 с.
- 7 Вяликов В.И. Архивное строительство в СССР (1917-1945 гг.). - М.: МГИАИ, 1976. - 220 с.
- 8 Пшеничный А.П. Репрессии архивистов в 30-х годах // Советские архивы. - 1988. - №6. - С. 44-48.
- 9 Кузьмин С.И. Архивное дело в период построения социализма в СССР (1917-1937 гг.) // Советские архивы. - 1983. - №2. - С. 78-80.
- 10 Суслова Е.Н. Поиск архивных документов. - Л.: Лениздат, 1987. - 80 с.
- 11 Ефименко Р.Н., Толочко В.В. Разработка и внедрение автоматизированной архивной технологии // Советские архивы. - 1989. - №5. - С.24-30.
- 12 Рунге В.Ф. Архив секретов не хранит // Советские архивы. - 1989. - №6. - С.4-9; Шепелев В.Н. Центральный партийный архив открывает свои фонды // Советские архивы. - 1990. - №4. - С.29-32.
- 13 Хорхордина Т.И. История и архивы. - М.: РГГУ, 1994. - 358 с.
- 14 Савин В.А. «Хранить нельзя уничтожить». Формирование Государственного архивного фонда в РСФСР – СССР в 1920-1950-е гг. - М.: РГГУ, 2000. - 225 с.
- 15 Артизов А.Н. Архивное законодательство России: система, проблемы и перспективы // Отечественные архивы. -1996. - №4. - С.3-9.
- 16 Еремченко А.В. Основные проблемы формирования Архивного фонда Российской Федерации в современных условиях // Отечественные архивы. - 1996. - №6. - С.10-20.
- 17 Жукова М.П. Экспертиза ценности документов современных учреждений, организаций, предприятий // Отечественные архивы. - 1994. - №5. - С.10-13.
- 18 Привалов В.Ф. Обеспечение сохранности документального наследия в современных условиях // Отечественные архивы. - 1999. - №2. - С.12-16; Шабанова Т.Е. Укреплена правовая база государственного учета Архивного фонда Российской Федерации // Отечественные архивы. - 1997. - №5. - С.4-6; Ларина В.Г. Система НСА государственных архивов как основа формирования общего архивного информационного пространства // Отечественные архивы. - 2000. - №3. - С.14-18.
- 19 Елпатьевский А.В. О рассекречивании архивных фондов // Отечественные архивы. - 1992. - №5. - С.15-20.
- 20 Павлова Т.Ф. Рассекречивание документов в государственных архивах России: некоторые итоги, законодательная база, проблемы // Вестник архивиста. - 1994. - №1-2. - С.50-

59; Никанорова В.В., Коршунова Т.Н. Рассекречивание документов бывших партийных органов // Отечественные архивы. - 1999. - №3. - С.79-82.

21 Козлов В.П. Публичность российских архивов и проблемы рассекречивания архивных документов // Вестник архивиста. - 1994. - №1-2. - С.43-50.

22 Введенский В. Архивное строительство в Казахстане // Архивное дело. Главное архивное управление НКВД СССР. - 1938. - № 4. - С.77.-94.

23 Рамазанова Б.Р. Возрастание общественных начал в деятельности депутатов трудящихся – важнейшая закономерность развития Советского государства (на материалах Казахской ССР). Диссерт...канд. философ. наук. - М., 1970. - 135 с.

24 Сариева Р.Х. Архив и история. - Алматы: Арыс, 2004. - 292 с.

LANGUAGE LEARNING IN THE ERA OF AI: HOW APPS LIKE DUOLINGO ARE REVOLUTIONIZING EDUCATION

Shokhayeva K.,

PhD doctor,

associate professor of Kazakh National University named after Al-Farabi

shohaeva@mail.ru

Issabayeva N.,

3rd-year student of

Kazakh National University named after Al-Farabi,

Almaty, Kazakhstan

Abstract. This article examines the use of artificial intelligence (AI) in learning foreign languages, a topic that has recently gained significant attention in education. The aim is to evaluate the effectiveness of AI-driven language-learning apps, such as Duolingo, through surveys of students interested in language acquisition. The central question is whether these AI applications serve as valuable tools for teaching foreign languages. The article presents insights into the real-world effectiveness of these platforms based on the survey results.

Keywords: effectiveness, AI applications, Duolingo, education, language, learning platform, teaching methods, resource.

1. INTRODUCTION

One of the most significant trends in the 21st century is the increasing role of artificial intelligence in daily life. AI is transforming various processes, from work tasks to education. Research shows that the global AI market will reach \$638.23 billion in 2024, with an expected growth of 19.1% annually, potentially reaching \$3.68 trillion by 2034.

Experts note that artificial intelligence has already begun to displace specialists. At the moment, this is not so noticeable, since neural networks mostly do routine and repetitive work for people.

But what about artificial intelligence in the field of education? In a general context, the potential of artificial intelligence and its applications in the field of education has enormous potential. It is used both for primary school education and for students of higher educational institutions. In education, AI is making waves, with schools and universities beginning to use AI tools to enhance teaching and optimize learning. This shift is particularly useful as the world speeds up and time becomes a precious resource. AI can help students save time, offering personalized learning methods that are adaptive to their needs.

Today, artificial intelligence opens up new opportunities and methods in the education of schoolchildren, students, and so on. Teachers around the world are actively beginning to implement AI in their methodology to improve the knowledge and skills of their students, as well as to simplify

and optimize the learning process. AI is useful because in our rapidly developing age, where time passes quickly and imperceptibly, so that 24 hours a day is no longer enough, where time has become the most valuable resource, it helps students save time and continue to gain knowledge in a convenient order for them.

In addition, AI can contribute to a more effective learning process by offering new and interesting ways to study the material, test knowledge, and consolidate it, replacing old and outdated teaching methods. Artificial intelligence is widely used in many fields of education, from IT to medicine.

However, it is worth noting that AI is most successfully and effectively used in the field of learning foreign languages. Over the past two years, the number of students using AI for language study has jumped by 72%. This shows that AI is proving to be an effective tool in personalizing language education, adjusting to individual learning styles, and addressing specific challenges. AI-based tools like language chatbots, translation apps (e.g., Google Translate), and pronunciation aids are all part of this transformation. One of the most popular tools for language learning is Duolingo, an app that offers free, gamified lessons. For example, a student may have difficulty with auditory tasks, but they can easily cope with written ones. AI, taking into account such factors, helps the student to upgrade the necessary skills using various teaching methods and techniques that he will generate himself. This kind of work is usually performed by AI chatbots. In addition to them, special applications are using AI, specializing in learning foreign languages. One of the most common applications of AI is automatic language translators or machine translation. Some popular examples include Google Translate, DeepL, and Reverso. They use algorithms to translate a text from its source language to a different one. They help translate basic words and phrases, but the accuracy of the translation can vary widely.

Other uses include writing correction tools, such as Grammarly, and speech-to-text transcription. While both can help native speakers and language learners alike, they have particular benefits for the latter. Speech-to-text recognition converts spoken language into written text while speech recognition programs analyze a speaker's pronunciation and give feedback on the accuracy of the pronunciation. In language learning, it's perhaps most beneficial in assessing pronunciation.

Speaking of applications for learning foreign languages, the most common resource is Duolingo. Duolingo is a free language learning platform. The service is designed so that as the lessons progress, users simultaneously help translate different dialogues or sentences from a foreign language. As of January 2025, users who know Russian can study English, German, French, Spanish, and Italian on the platform; Swedish is being prepared by the team.

The effectiveness of the statistical analysis approach has been verified by a third-party study commissioned by the company itself. A study conducted by professors from the City University of New York and the University of South Carolina showed that 34 hours of the service provides the same amount of reading and writing skills as an initial semester course at an American higher education institution, which takes about 130 hours. The study did not measure conversational skills. In the study, 108 out of 196 language learners dropped out after less than two hours. Duolingo offers numerous written lessons and dictation, but less attention is paid to conversational skills. Duolingo has a game skill tree that users progress through, and a vocabulary section where they can practice words they have already learned. Users receive "experience points" (coins, points) as they learn a language, for example, after completing a lesson. Skills are considered learned if users complete all the lessons related to them. Duolingo mimics the structure of video games in several ways to attract users. There is a reward system where users receive "lingots" or "diamonds", an in-game currency that can be spent on features such as character customization or bonus levels (both features are only available in the mobile app). There are public leaderboards where people can compete with their friends or see how they compare to the rest of the world. The level system that Duolingo uses is XP (experience points), a numerical system that represents a user's skill level. Badges in Duolingo represent achievements that can be obtained by completing specific goals or objectives.

As we can see, Duolingo offers really interesting ways to learn, which properly helps motivate students to make further progress in learning the language. However, behind all these "perfect indicators", the question arises, how effective is Duolingo, is it flawless, as described in reviews and

discussions on the Internet?

2. FINDING AND METHODOLOGY

To answer the question about the real effectiveness of Duolingo and to analyze this issue, the survey method was chosen as an argumentation tool. A survey was conducted among students and schoolchildren studying foreign languages. The survey consisted of 9 questions. Before analyzing and concluding, it is worth reviewing the survey results:

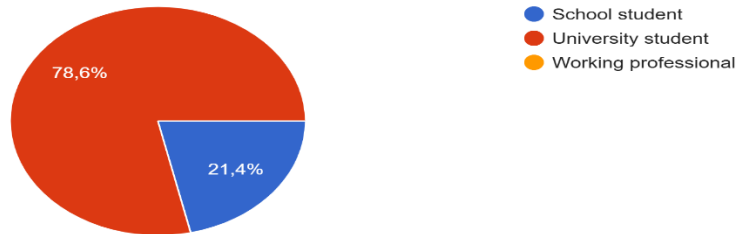

Of the respondents, 78.6% were students, and 21.4% were schoolchildren. The majority use Duolingo daily, and when asked about its effectiveness, 41.5% considered it fairly effective, 22% found it very effective, and 29% rated it as moderately effective.

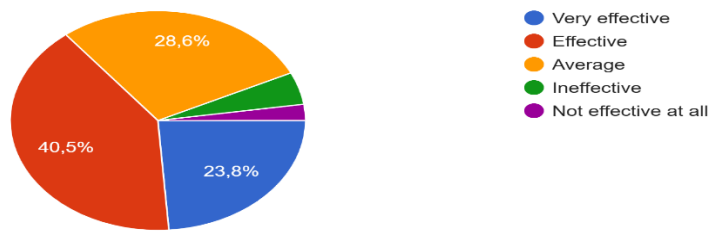
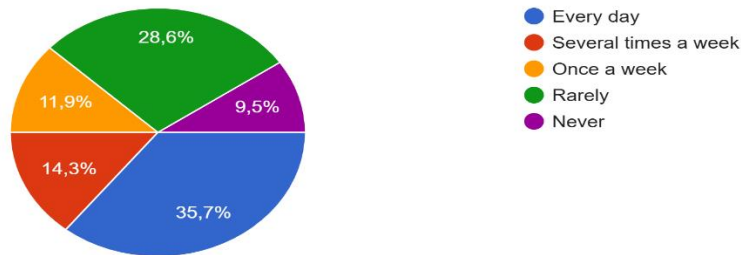

As we can see, a large number of respondents - 41.5% - consider Duolingo to be a fairly effective application for learning a foreign language. Only 22% consider it very effective, while 29% of those surveyed consider Duolingo's effectiveness to be "average".

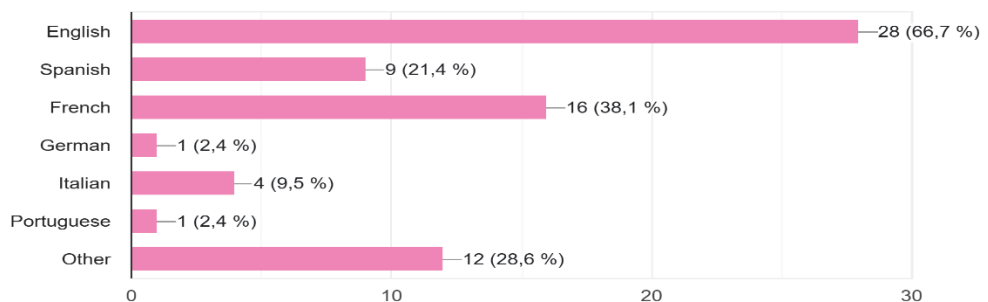

According to these statistics, we see that students are not limited to English only, and use Duolingo to the fullest.

The following questions will help you find out which Duolingo teaching methods students like and which learning methods they consider useful for themselves:

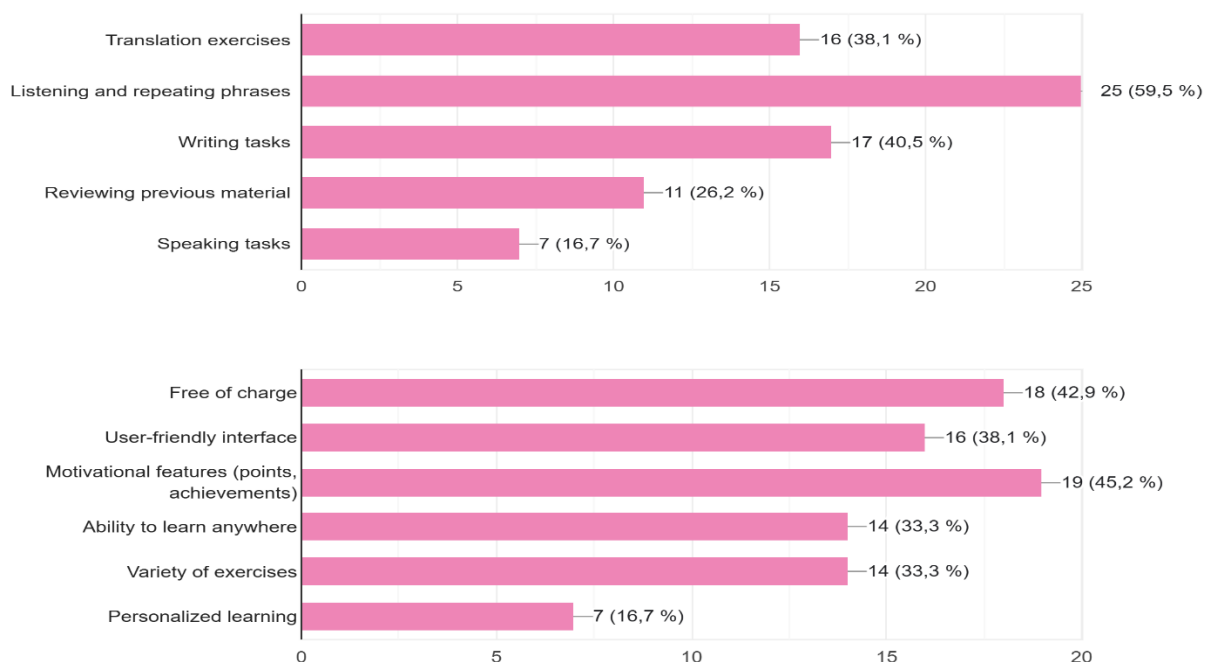

It is generally assumed that online educational platforms using AI cannot provide the same level of practice in listening and the skills of correct pronunciation of phrases, however, according to the data, we see that more than half of the respondents consider this to be the main advantage of the Duolingo application. In the second place is no less important – written assignments, which are essentially the foundations of any language. Written assignments involve knowledge of the alphabet, grammar, correct spelling of words, and sentence construction. And speaking tasks make up a smaller percentage of this survey. Only 16.7% of the respondents consider speaking tasks to be the most useful for themselves. This is a rather small indicator compared to other methods. The second statistic shows that Duolingo succeeds in all aspects, successfully engaging his students, which gives him extra points for his effectiveness.

The next question is the key in this study – since it answers our original question, it reveals weaknesses in the Duolingo training technique.

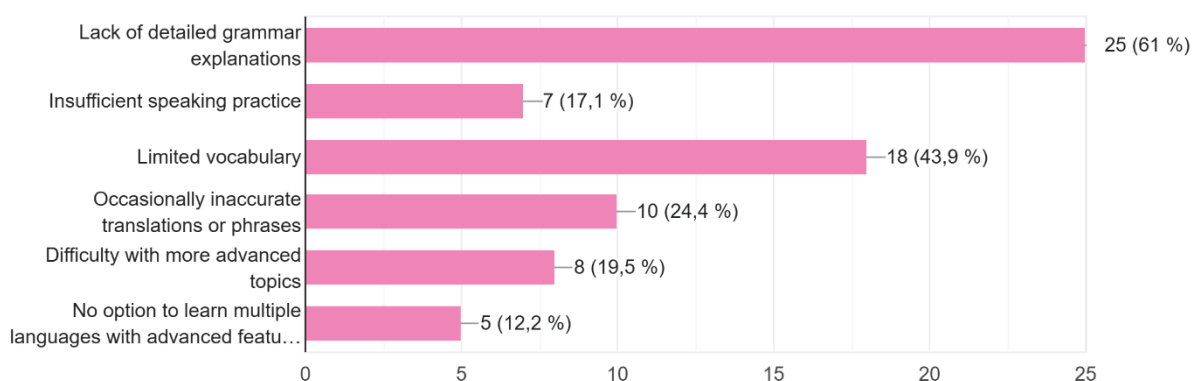

The data shows us that more than half of the respondents believe that Duolingo lacks more grammatical detailed explanations. Duolingo does not have a separate section with grammar and various explanations of grammatical constructions – and this is its biggest drawback. If it were taken into account and the developers added this aspect to the application, it would be possible to learn the language in Duolingo without additional courses, lessons, and so on. However, the lack of grammar in Duolingo lessons does not yet allow it to 100% replace language courses with teachers. Because

of this, the app is more of an "add-on" than a full-fledged language learning platform.

The second highest answer concerns vocabulary and vocabulary. On the other hand, if you practice Duolingo for half an hour every day, you can improve your vocabulary quite well, but this is not enough if you are just starting to learn a new language. Again, there is no way without additional training resources.

The next question confirms the opinion that Duolingo is more of an "additional resource" in language learning than the main one.

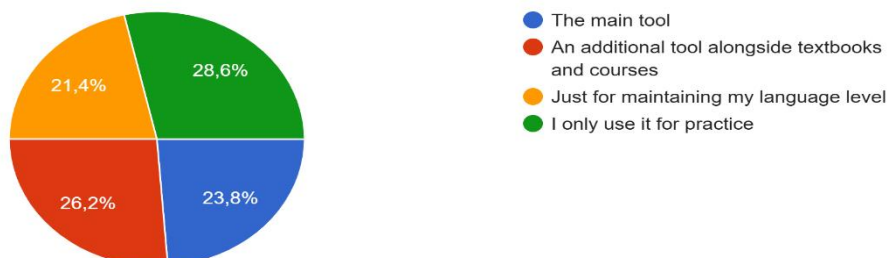

The last question allowed us to find out the opinion of the respondents about what they would like to see more in Duolingo, and what they lack for full-fledged language learning and immersion in the learning process.

Based on the last question, we come to a final opinion on this article.

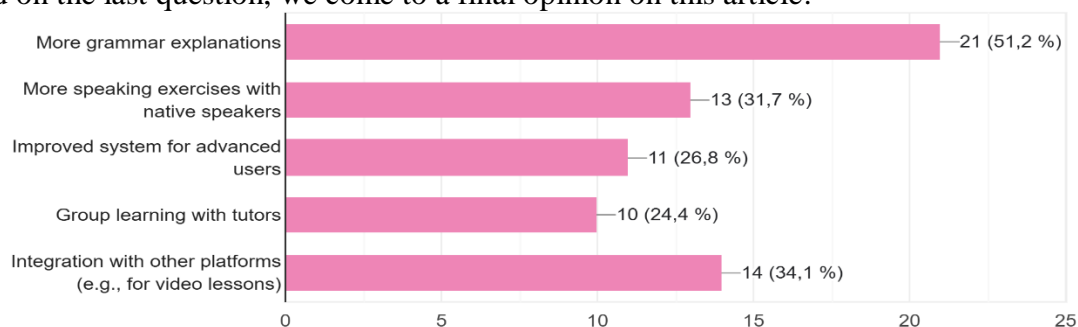

3. RESULT

From the survey, it became clear that Duolingo is seen as an effective supplementary resource for language learning, but it doesn't replace traditional teaching methods. While the app is successful in motivating students and helping them practice vocabulary and writing, it falls short in areas like grammar and conversational skills.

Using the survey, we conducted an analysis that helped us identify the strengths and weaknesses of the application, its advantages and disadvantages, and improvements that students would like to make. Based on the answers to the questionnaires, the following opinion can be argued: Duolingo has the character of an "additional resource" in learning foreign languages. The application is quite successful and effective as a secondary platform for consolidating knowledge or maintaining progress, but not as the main course and the main source of learning a foreign language. Disadvantages such as the lack of grammatical explanations during training and the lack of control over the student, which leads to a lack of discipline in teaching, so far do not allow this application to 100% replace teachers and language courses.

However, we cannot negate the effectiveness of AI and Duolingo applications in language learning. Despite these drawbacks, Duolingo remains a popular tool among students, offering an engaging and flexible way to reinforce learning. It's an effective way to practice language skills, but not a complete solution for language acquisition. After all, if they were completely ineffective, Duolingo would not be used by millions of students around the world. On the contrary, the combination of offline classes and additional lessons with applications with tools helps to deepen their knowledge, consolidate it, and repeat the material at any time convenient for the student.

4. CONCLUSION

The survey results confirm that AI applications like Duolingo can be highly effective as supplementary resources for learning foreign languages. They help students maintain progress, practice specific skills, and stay engaged in the learning process. However, they cannot replace the depth of interaction and personalized feedback that a live teacher provides.

AI and its applications can be interpreted as "assistants" of teachers and the educational system in general. AI and its applications, especially Duolingo, do an excellent job of getting learners interested in the language. However, AI cannot be called a full-fledged, independent, and qualified source of education. Applications such as Duolingo perfectly help to consolidate knowledge, maintain progress, and train tasks for listening, reading, etc. They also issue their certificates, which can be encoded in some places and used as proof of basic language proficiency. However, despite all these advantages, it is worth noting that applications with artificial intelligence cannot replace live communication with a teacher or native speakers. AI is not able to offer those nuances that can only be conveyed in the process of live interaction, and it also does not always correctly perceive context and intonation, which can affect the quality of learning.

In addition, AI is unable to provide the deep motivation and individualized approach that is necessary for effective learning, especially at higher levels. This requires more complex interaction and feedback, which is still a challenge for qualified teachers.

Thus, artificial intelligence and its applications can be a valuable tool in language teaching, but they must be used in combination with traditional teaching methods. It is important to remember that AI does not replace the human factor but only serves as support in the educational process, improving accessibility and convenience of learning.

AI and applications such as Duolingo play an important role in creating a more accessible educational environment. They allow students to learn languages at a convenient time and place, which promotes flexibility and greater involvement in the process. However, despite these advantages, it is important to understand that at all stages of training, especially at a higher level, it is not enough just to take tests and train individual skills.

This is especially true for such aspects as the development of critical thinking, the ability to communicate cross-culturally, as well as a deeper understanding of language, which cannot be achieved solely with the help of AI. Ultimately, successful learning of a foreign language requires lively interaction, discussions, mistakes, and correction, which is an integral part of the learning process, and AI is not yet able to completely replace these important elements.

It is also important to note that AI in applications such as Duolingo may be limited by standard assessment methods, which sometimes makes it impossible to assess actual language proficiency and the ability to apply it in non-standard situations. For example, Duolingo does a good job of training vocabulary and grammatical structures, but it cannot always adequately assess the complexity and context of communication, especially in real life.

In addition, educational platforms using AI often do not provide a sufficient social component, which is necessary to build confidence in the use of language in real life. Social interaction with teachers and peers plays a key role in language learning, as it promotes the development of communication skills and understanding of the nuances and cultural characteristics of the language.

Thus, although AI and applications using artificial intelligence can be extremely useful for maintaining interest in language, improving skills, and consolidating material, they cannot become a full-fledged substitute for live lessons and communication with experienced teachers. To achieve real progress and deep awareness, AI must be combined with traditional learning methods, rather than as a single tool. Only in this case, it will be possible to use its potential to create an effective and comprehensive educational environment.

REFERENCES

1. *"Duolingo, Inc. 2023 Annual Report (Form 10-K)". U.S. Securities and Exchange Commission. February 29, 2024. Retrieved March 1, 2024.*
2. Ahn, Luis von (2017). *"Online Education as a Vehicle for Human Computation"*. U.S. National Science Foundation. Archived from the original on March 4, 2016. Retrieved April 6, 2018.
3. ISBN: 978-1-915280-48-0 DOI: <https://doi.org/10.57884/78ea-3c69> © British Council 2023 1 Redman Place, London E20 1JQ, United Kingdom www.britishcouncil.org Cite this report: Edmett, A., Ichaporia, N., Crompton, H., & Crichton, R. (2024). Artificial intelligence and English language teaching: Preparing for the future (Second edition). British Council. [https://www.teachingenglish.org.uk/sites/teacheng/files/2024-08/AI and ELT Jul 2024.pdf](https://www.teachingenglish.org.uk/sites/teacheng/files/2024-08/AI_and_EL_T_Jul_2024.pdf)
4. The Duolingo Method: 5 key principles that make learning fun and effective. February 2, 2023. Cassie Freeman, Ph.D. <https://blog.duolingo.com/duolingo-teaching-method/>
5. *"How Duolingo Took over the Meme World and What Marketers Can Learn from It"*. *rypl.io*. April 30, 2019. Archived from the original on June 7, 2019. Retrieved June 7, 2019.
6. STRATEGIC ANALYSIS OF DUOLINGO LANGUAGE LEARNING PLATFORM Magnė SAKALAIUSKė *, Virginija LEONAVIČIŪTė Vilnius Gediminas Technical University, Vilnius, Lithuania Received 25 January 2022; accepted 20 October 2022. <https://www.researchgate.net/publication/366354830> STRATEGIC ANALYSIS OF DUOLINGO LANGUAGE LEARNING PLATFORM
The Effectiveness of Duolingo English Courses in Developing Reading and Listening Proficiency. Xiangying Jiang, Ryan Peters, Luke Plonsky, and Bozena Pajak. March 2024 CALICO Journal. <https://www.researchgate.net/publication/379288394> The Effectiveness of Duolingo English Courses in Developing Reading and Listening Proficiency

ADVANTAGES OF AI IN EDUCATIONAL SYSTEM OF DIGITAL KAZAKHSTAN

Turdiyeva D.A.,

candidate of philological science,

Alibekova A.,

4-th year student

*of Kazakh Ablai Khan university of international relations and World Languages
Almaty, Kazakhstan*

Abstract. Artificial intelligence (AI) is a branch of computer science dedicated to creating systems that can perform tasks that require human intelligence. In recent decades, AI has become an integral part of our daily lives, impacting areas such as healthcare, transportation, education, business and much more. This abstract discusses the basic concepts and technologies of AI, its origins in Kazakhstan, its applications in various areas of life, and the benefits of language learning for users. Also, the text discusses new programs undertaken in the country such as "Digital Kazakhstan". Particular attention is paid to issues of ethics, data security and the impact of AI on society as a whole.

Keywords: intelligent machine, artificial intelligence, technologies, mechanical digital computer, transportation, streaming apps, communication technology industry, educational programs, AI algorithms, opportunities of AI

Introduction

Artificial intelligence (AI) is a branch of computer science that deals with the creation of programs and systems capable of performing tasks typically requiring human intelligence. It includes technologies such as machine learning, deep learning, neural networks, natural language processing, and more. AI is being applied in various fields such as medicine, automotive, finance, gaming and

more to improve productivity, automate processes and create new capabilities.

The concept of artificial intelligence arose in 1956 at a conference at Dartmouth College. The term was coined by John McCarthy, and scholars such as Marvin Minsky, Herbert Simon, and Allen Newell were also involved. In 1623, Wilhelm Schickard built the first mechanical digital computer, followed by machines by Blaise Pascal (1643) and Leibniz (1671). They called it “intelligent machine”.

Artificial Intelligence (AI) has been transforming various industries and aspects of modern life, from healthcare to entertainment, and from transportation to education. The impact of AI is vast, and it has become an essential part of our everyday lives. There are a lot of examples of AI in our daily life, voice assistants, chatbots, entertainment streaming apps like Netflix, Instagram, Tiktok and etc, navigations and so on. For instance, AI-powered virtual assistants like Siri, Alexa help users perform tasks such as setting reminders, sending messages, playing music, and providing information through voice commands. Chatbots are one of the most usable AI, because it is really convenient to use and it helps with so much work, it basically can write you an essay for 500 words in a second, easily explain some topics and even just chat with you like a real person.

The appearance of the AI in Kazakhstan

Artificial intelligence began to actively spread in Kazakhstan in the 2010s, although the first steps in this direction had been taken earlier. However, AI manifestations in Kazakhstan in recent years may vary depending on the context and specific projects or initiatives. For example, the exact date can be linked to when the iPhone first appeared in Kazakhstan, since this device had already developed artificial intelligence called Siri, this was around 2007. or you can even smear when new cars with AI-developed assistants came to the market of Kazakhstan. One can even predict when cars with AI-developed systems came to the Kazakhstan market. But in any case, in recent decades, artificial intelligence has begun to actively develop in our country.

For the first time, artificial intelligence on a Kazakhstan scale is mentioned in the “Digital Kazakhstan” program. It is also found in such strategic documents as the National Development Plan of the Republic of Kazakhstan until 2025 and the Concept of digital transformation, development of the information and communication technology industry and cybersecurity for 2023 - 2029. According to Oxford Insights' 2023 Government Artificial Intelligence Readiness Index, Kazakhstan ranks 72nd out of 193 countries, and 3rd in the regional ranking for South and Central Asia, behind India and Turkey. Some work in this direction is already underway. A number of domestic universities have introduced relevant courses from international technology giants Google and Huawei. Agreements have been reached with leading universities in Korea and China on the transfer of knowledge and joint training of specialists. We need the younger generation to be fluent in all new digital technologies. To do this, it is necessary to revise the content of educational programs at secondary schools and universities with an emphasis on a broad study of the capabilities of artificial intelligence, said Kassym-Jomart Tokayev in his speech at a meeting of the National Council for Science and Technology under the President of the Republic of Kazakhstan.

Kazakhstan projects in the field of AI

Due to the fact that the country has actively begun to develop AI, the Askify.kz project has appeared in Kazakhstan - its creators have developed a chatbot based on the Davincii algorithm from OpenAI. And now you can communicate with artificial intelligence in Kazakh language. This is very similar to ChatGpt, but since the program does not speak the Kazakh language well, experts have developed AI programs in the Kazakh language. Also today, AI technologies are used in Kazakhstan, which are capable of reading MRI and CT images and making a preliminary diagnosis for patients. If such experience becomes widespread, doctors may be spared the need to read images. New technologies can also replace designers and illustrators. Bright advice to Kazakhstanis who have children and those who plan to receive higher education to think about studying information technology and artificial intelligence. It is also important to read more research papers to stay up to date as AI is developing at a rapid pace.

However, there is no law regulating the activities of artificial intelligence in Kazakhstan yet. President Kassym-Jomart Tokayev has repeatedly raised the topic of AI development in the country and even promised to personally supervise this area, hold meetings with foreign and domestic specialists, and monitor the implementation of assigned tasks.

“If you look at the Western opinion about artificial intelligence, everyone there believes that it is too late to do anything and that the artificial intelligence that is being developed there has already sown the seed for the destruction of humanity. And this cannot be prevented. That is, AI in geometric terms progression promotes various data models that ultimately contain the idea of preserving our earth, and artificial intelligence – why everyone is afraid – may reach the conclusion that “in fact, it is man who destroys the earth. And therefore there will be a task for AI.” destroy humanity in order to save the earth. This is the fear people have,” the scientist said. In Kazakhstan and other CIS countries, according to her, IT specialists are experiencing a kind of technical, professional interest in artificial intelligence. According to Aigerim Kairzhanova, in the next 10 years there will be some revolution in the technological sphere - more and more new AI developments, “one cooler than the other,” will enter the market. “And yes, some professions will no longer be so indispensable. “I won’t say that they will die, but human attention will no longer be so necessary,” she believes.

Advantages of AI

It is worth noting the fact that AI represents many opportunities for the country. AI has revolutionized industries by streamlining processes and automating tasks, resulting in significant boosts in efficiency. In manufacturing, AI-powered robots handle repetitive tasks with precision and speed, leading to increased production rates and reduced errors. Similarly, in healthcare, AI assists medical professionals by automating administrative tasks, analyzing medical images for diagnostics, and even predicting patient outcomes based on historical data. Finance is another sector benefiting from AI, with algorithms automating trading processes and detecting fraudulent activities in real-time. For instance, robotic process automation (RPA) allows companies to automate mundane tasks like data entry and report generation, freeing up human resources for more complex and strategic activities.

AI algorithms excel at analyzing vast amounts of data to extract valuable insights and support decision-making processes. In personalized recommendations, platforms like Netflix and Amazon use AI to analyze user behavior and preferences, delivering tailored content and product recommendations. In healthcare, AI-powered diagnostic tools analyze medical images, such as X-rays and MRI scans, to assist radiologists in detecting abnormalities with higher accuracy and speed. Financial institutions leverage AI for predictive analytics, forecasting market trends, and identifying investment opportunities based on historical data patterns. Overall, AI empowers organizations to make data-driven decisions with greater precision and confidence, ultimately driving innovation and competitiveness across various sectors.

The benefits of AI in learning English

In the field of learning English, AI provides a number of unique opportunities:

- a) Personalized Approach: AI can tailor learning materials and assignments to each student's knowledge level, interests, and goals, helping them learn English more effectively.
- b) Automated Grammar and Spelling Checker: AI systems can detect grammar and spelling errors in student texts, suggesting corrections and explanations.
- c) Conversation Practice: AI can provide opportunities for students to practice speaking skills through virtual assistants or apps that use speech recognition and feedback.
- d) Learning through games: Many apps and online platforms offer educational games developed using AI technology, making the process of learning English more fun and motivating.
- e) Support for learning difficult concepts: AI can provide additional explanations and examples when learning difficult grammar or vocabulary concepts, helping students understand them better.

These opportunities make the process of learning English more effective, interesting and

accessible to a wide range of students.

Language learning programs

Here are some programs and platforms that use AI to learn English:

1. *Duolingo:* A popular mobile app that teaches English and other languages through games and interactive lessons that use machine learning to personalize learning.
2. *Rosetta Stone:* Renowned platform for learning languages, including English, through interactive lessons, virtual speaking training and automated assessment systems.
3. *Babbel:* Another popular app for learning languages, including English, with automatic pronunciation scoring features and a personalized approach to learning.
4. *Cambly:* A platform for online conversational practice with native speakers, where AI helps select suitable conversation partners and provides feedback.
5. *Grammarly:* A well-known grammar and spelling tool that uses AI to detect and correct errors in text in English and other languages.

These programs offer different approaches to learning English, using AI technologies to improve learning efficiency and improve student outcomes.

Conclusion

Artificial intelligence is one of the most exciting and fast-growing areas of technology today. It permeates various areas of our lives, from medicine and the automotive industry to finance and entertainment, bringing new opportunities, improving productivity and enriching our daily lives. However, we note that Artificial Intelligence has its limitations and cannot replace some of the unique qualities of a person: like empathy and compassion, creative thinking, intuition and spontaneity, creating and maintaining interpersonal connections, ethics and morality. These aspects of being human remain beyond the reach of technology and remain important to our society and culture. However, the development of technology would not hurt for the civilization of the country. Popular programs and systems based on artificial intelligence continue to change the world, opening up new horizons for innovation and creating amazing prospects for the future. Therefore, AI should be used only in those areas where it is really necessary and we should not forget about the irreplaceable human labor.

References

Klaus Schwab. "Fourth Industrial Revolution": educational allowance/ Crown Publishing Group, 2017 - 184p.

Bostrom N.: "Artificial intelligence": educational allowance/ MIiF, 2015 - 491p

Roger Bootle.: "Artificial Intelligence and the Economy: Jobs, Wealth and Well-Being in the Age of Thinking Machines" : educational allowance/ Alpina pro, 2023 - 424p

Ajay Agrawal, Joshua Gans, Avi Goldfarb: "Artificial intelligence at the service of business": Mann, Ivanov and Ferber, 2019 - 96p

Chris Baker: "Artificial intelligence a modern approachl: Mikan Ltd, 2020 - 156p

Kai Fu Lee, Chen Qiufan: "AI 2041: Ten Visions for Our Future": Random House Audio, 2021-189p

Saravanan Krishnan, Ramesh Kesavan, B.Surendiran, G.S.Mahalakshmi: "Handbook of Artificial Intelligence in Biomedical Engineering": Taylor and Francis, 2020 - 622p

Melanie Mitchell: "Artificial Intelligence: A guide for Thinking Humans" : Farrar, Straus and Giroux, 2019 - 336p

Dr. James W. Stone: “Artificial Intelligence Engines: A Tutorial Introduction to the Mathematics of Deep Learning”: Amazon, 2019 - 216p

Jeff Heaton: “Artificial Intelligence for Humans, Volume 1: Fundamental Algorithms”: CreateSpace Independent Publishing Platform, 2013 - 222p

Tom Taulli: “Artificial Intelligence Basics: A Non-Technical Introduction”: Apress; 1st ed. edition, 2019 - 199p

<https://kz.kursiv.media/2024-02-19/tksh-ii-pravila-komissiya/amp/>

<https://www.inform.kz/ru/prizhivetsya-li-iskusstvenny-intellekt-v-kazahstane-56df33>

ӘӨЖ 159.923.2

АРТ ТЕРАПИЯНЫҢ ӨНЕРДЕГІ МАҢЫЗДЫЛЫҒЫ ЖӘНЕ ОЛАРДЫ АҚПАРАТТЫҚ ҚОЛДАУ ӘСЕРІ

Райымқұл Қ. М.,

1 курс магистранты,

Есенбекова Г. Ж.

техника ғылымдарының кандидаты, доцент

Темірбек Жүргенов атындағы

Қазақ ұлттық өнер академиясының

Алматы қ., Қазақстан

raiymkul.k@mail.ru

Аңдатпа. Арт-терапия – адамның психологиялық және эмоционалды күйін жақсарту үшін шығармашылық үдерістерді қолданатын емдік әдіс. Бейнелеу өнері, музыка, мүсін, би арқылы ішкі сезімдерді бейнелеуге мүмкіндік береді, бұл өз кезегінде стрессті, мазасыздықты жеңуге көмектеседі. Ақпараттық технологиялар арт-терапияның тиімділігін арттырып, цифрлық платформалар мен виртуалды кеңістіктер арқылы қашықтықтан қатысуға жағдай жасайды. Визуализация әдістері пациенттердің эмоциялық өзгерістерін бақылауға көмектеседі. Осылайша, ақпараттық қолдаудың арқасында арт-терапия заманауи, қолжетімді және интерактивті емдеу әдісіне айналады.

Кілт сөздер: арт-терапия, психологиялық күй, шығармашылық үдерістер, бейнелеу өнері, музыка, мүсін, би, стрессті жеңу, мазасыздық, ақпараттық технологиялар, цифрлық платформалар, визуализация әдістері, эмоциялық өзгерістер, қашықтықтан қатысу.

Аннотация. Арт-терапия — это лечебный метод, использующий творческие процессы для улучшения психологического и эмоционального состояния человека. Она позволяет выразить внутренние переживания через живопись, музыку, скульптуру и танец, что помогает справляться со стрессом и тревожностью. Информационные технологии усиливают эффективность арт-терапии, обеспечивая возможность дистанционного участия через цифровые платформы и виртуальные пространства. Методы визуализации помогают отслеживать эмоциональные изменения пациентов. Таким образом, благодаря информационной поддержке арт-терапия становится современным, доступным и интерактивным методом лечения.

Ключевые слова: арт-терапия, психологическое состояние, творческие процессы, изобразительное искусство, музыка, скульптура, танец, стресс, тревожность, информационные технологии, цифровые платформы, методы визуализации, эмоциональные изменения, дистанционное участие.

Abstract. Art therapy is a therapeutic method that utilizes creative processes to improve a

person's psychological and emotional state. It allows individuals to express their inner experiences through visual arts, music, sculpture, and dance, helping them to cope with stress and anxiety. Information technology enhances the effectiveness of art therapy by providing remote access through digital platforms and virtual spaces. Visualization methods help monitor patients' emotional changes. Thus, with informational support, art therapy is becoming a modern, accessible, and interactive form of therapy.

Keywords: art therapy, psychological state, creative processes, visual arts, music, sculpture, dance, stress, anxiety, information technology, digital platforms, visualization methods, emotional changes, remote participation.

Арт-терапия термині латын тіліндегі "art" – "өнер" және грек тіліндегі "therapeia" – "емдеу" сөздерінен тұрады. Бұл әдіс қазіргі уақытта психологтар мен психотерапевтер арасында кеңінен қолданылатын жұмсақ әрі тиімді тәсілдердің бірі болып табылады. Арт-терапия процесінде адам өз бейсанасынан хабар алады. Маңыздысы, бұл әдісті кез келген адам маманның көмегінің де пайдалана отырып, өзіндегі жағымсыз эмоцияларды сублимациялай алады.

«Арт-терапия дегеніміз – өнермен емдеу. Арт – өнер, терапия – ем жүргізу деген сөз. Бұрынғы Кеңес үкіметі кезінде арт-терапияны көпшілігінде созылмалы дертпен ауыратын, (сары ауру, өкпе, туберкулез) және тыныс алу жолдары (bronхы), аллергиямен, астмамен ауыратын адамдар, маскүнемдік және ұзақ емделетін наркологиялық аурулар мен құмар ойындарға тәуелділікке ұшыраған адамдарды осы терапиямен емдеген. Мысалы, бұл терапия барысында теңіз жағалауында отырып, түрлі-түсті бояулармен шимайлай сурет салатын болған. Ондағы түстер арқылы адамның жадындағы ақпараттарды, реніші мен өкпесі, жүрегінде қалған ішкі психоэмоционалдық жағдайлар, қорқыныш немесе үрейді анықтауы мүмкін. Және де кейбір адамдар бейсаналы тұрғыда жан дүниесіндегі, ешкім білмейтін жағдайларды жасырып, сол ренішпен дүниеден өтіп кетіп жатады. Осындай нәрселерді ешкімге айтудың да, бөлісудің де қажеті жоқ. Арт-терапияның бір кереметі сурет салу барысында адам жадындағы ақпараттарды қағазға түсіруі. Бұл терапияның ерекшелігі осында. Адамның денсаулығына әсері кез келген адамның созылмалы түрде психологиялық психосоматикалық дерттің барлығына жақсы әсер етеді» – дейді Қазақстандық психолог Лимана Құттыбекқызы [1].

Арт-терапияда түрлі өнер түрлері қолданылады, әрбіреуінің өзіндік емдік әсері мен ерекше рөлі бар. Сурет салу адамға ішкі эмоцияларын бояу мен пішін арқылы білдіруге мүмкіндік береді. Музыка адамның көңіл-күйін реттеп, тыныштандыратын күшке ие, ал ырғақ арқылы тереңрек сезімдер мен ойларды жеткізеді. Драма өнері өмірдегі тәжірибелер мен эмоцияларды сахнада қайта ойнап, оларды жеңіл қабылдауға жағдай жасайды. Мүсін жасау тактильді сезімдер арқылы ішкі күйзелістерден арылуға көмектеседі, ал би қозғалыс арқылы өз ойын білдіру және босануға септігін тигізеді.

Сурет салу мен мүсін жасау арқылы адам сана астындағы уайымдарын қағаз бетіне немесе сазға түсіреді, бұл ішкі қысымды жеңілдетеді және эмоционалдық үйлесімділікке жетуге көмектеседі. Музыка тыңдау немесе ойнау адамның тыныс алуын реттеп, жүрек соғысын қалыпқа келтіреді, ол адамның эмоционалдық жағдайын тұрақтандырады. Би денені босансытып, адамға ішкі кернеуді жеңілдетуге мүмкіндік береді. Драма өнері жеке тәжірибелерді қайта қарастырып, эмоционалдық жарақаттарды жеңуге көмектеседі. Бұл өнер түрлері бірге адамның психологиялық саулығын сақтауға және дамытуға оң әсерін тигізеді.

Өзін-өзі көрсету – адамның ішкі жан-дүниесін, көзқарасын, және сезімдерін шығармашылық арқылы еркін жеткізе білуі. Арт-терапияда өнер құралдарын пайдалану адамға ойлары мен сезімдерін ешқандай кедергісіз ашуға мүмкіндік береді. Көп жағдайда адамдар сөз арқылы жеткізе алмайтын эмоцияларын өнер арқылы аша алады, бұл процесс олардың ішкі әлемін зерттеуге және өз-өзіне сенімділікті арттыруға көмектеседі. Өзін-өзі көрсету мүмкіндігі арт-терапияның маңызды аспектілерінің бірі, өйткені ол адамның ішкі ресурстарын және шынайы сезімдерін көркем түрде аша отырып, психикалық денсаулықты

нығайтады.

Арт-терапияны насихаттаудың ең тиімді әдістерінің бірі – көрмелер өткізу. Дәл осы тәсілді Европа, АҚШ, Азия елдерінде көптеп қолданады. Тіпті жаһандық танымалдылыққа ие болған көрмелер де аз емес. Мысалы, «Сингапур Ұлттық галереясы» (NUS)[2] және Гонконгтағы «М+»[3] көрмесі.

Медиа және әлеуметтік желілер арт-терапияның танымалдылығына айтарлықтай әсер етеді. Әлеуметтік желілерде арт-терапиямен айналысатын мамандар мен ұйымдар өз жұмыстарын бөлісіп, арт-терапияның тиімділігін көрсетеді. Instagram, Facebook, және YouTube платформаларында арт-терапияға арналған шеберлік сабақтары мен оқу бейнелері арқылы адамдар бұл терапияның артықшылықтарын оңай түсіне алады. Қазіргі таңда арт-терапияның маңыздылығын әлеуметтік желілер арқылы көрсетіп жүрген мамандар өте көп. Соның арқасында олар осы салаға қызығатын аудиторияларын да жинап алған. Мысалы:

@the.holistic.psychologist (Dr. Nicole LePera) - Психикалық денсаулық тақырыбында молынан ақпарат таратады, Instagram желісінде 8.8 миллионнан астам жазылушысы бар [4].

Art Therapy Alliance – Facebook желісінде арт-терапияның тәжірибесін, әдістерін және ресурстарын бөлісетін қауымдастық [5].

Art Therapy The Movie - YouTube желісіндегі арт-терапияның түрлі әдістері мен практикалық сабақтарын көрсететін арна [6].

Сонымен қатар, теледидар мен арнайы сайттар арт-терапияның мәні мен артықшылықтары көпшіліктің назарын аударуда. Ондай платформаларда психикалық денсаулықты қолдауға арналған бағдарламалар мен шеберлік сабақтары жиі ұсынылады, олар арт-терапияның көмегімен жүзеге асырылатын түрлі әдістерді таныстыруға мүмкіндік береді:

«The Art Station» - Бұл ұйым балалар мен ересектерге арнап арт-терапия мен қоғамдық бағдарламаларды ұсынады. Олардың вебсайты арт-терапияның психологиялық және эмоционалдық жағынан пайдалы екенін көрсетеді [7].

«Art Of Our Soul» - Бұл бағдарлама арт-терапия арқылы психологиялық қиындықтарды жеңуге көмектеседі. Олардың вебсайты жеке тәжірибелерді бөліседі, сонымен қатар бағдарлама арқылы жәрдем алатын адамдардың өмірлеріндегі оң өзгерістер туралы ақпарат ұсынады [8].

«Art Therapy Resources» - Арт-терапияға қатысты ақпараттар мен ресурстарды ұсынатын сайт. Мұнда терапияның түрлі әдістері, оқу құралдары және кәсіби мамандарға арналған көмек көрсету жолдары бар [9].

Арт-терапияның танымалдылығын көрсететін статистика жыл сайын өзгеріп отырады. Яғни, арт-терапияның танымалдылығының өсуіне бірнеше факторлар әсер етеді, соның ішінде:

1. Психикалық денсаулыққа назардың артуы: Соңғы жылдары психикалық денсаулық мәселелері қоғамда көбірек талқылануда. Адамдар арт-терапияны психикалық денсаулықты қолдау мен стрессті басқару үшін тиімді әдіс ретінде қабылдай бастады.
2. Зерттеулердің көбеюі: Арт-терапияның тиімділігіне арналған зерттеулер санының артуы, оның қолдану аясын кеңейтіп, медицина, білім беру, және әлеуметтік қызметтер саласында танымалдылығын арттырады.
3. Әлеуметтік желілердің рөлі: Соңғы жылдары әлеуметтік желілер арқылы арт-терапияны насихаттау, адамдардың тәжірибелері мен нәтижелерімен бөлісу, оның танымалдылығын арттыруда маңызды рөл атқарды.
4. Жаңашылдықтар: Арт-терапияның түрлері мен әдістерінің жаңаруы (мысалы, цифрлық арт-терапия, виртуалды шындықпен терапия) жаңа аудиторияны тартуда.

Америкалық арт-терапия ассоциациясының (ААТА) мәліметтері бойынша, арт-терапияны қолданатын мамандар мен практикалардың саны өсуде. 2016 жылы 5,000-ға жуық арт-терапевт тіркелсе, 2020 жылы бұл көрсеткіш 10,000-нан асты [10].

Қорытындылай келе, арт-терапияны дамыту үшін әрі қарай ақпараттық қолдауды жалғастыру өте маңызды болмақ. Вебинарлар, семинарлар және шеберлік сабақтары арқылы арт-терапияның тиімділігін және оның маңыздылығын көрсету керек және мұндай іс-шаралар

қоғамдағы психикалық денсаулықты қолдауға, арт-терапияның артықшылықтарын түсінуге және оны практикада қолдануға көмектеседі.

Арт-терапия мен өнер байланысы арқылы адамдардың ішкі сезімдерін ашады, оларға эмоциялық күйзелістерінен арылуға және өмір сапасын жақсартуға мүмкіндік береді. Бұл процесс адамдардың өздерін жақсы сезінуіне, стрессті жеңуге, және психикалық денсаулықтарын нығайтуға әсер етеді.

Медиалық ақпараттық қолдау арт-терапияның танымалдығын арттыруда маңызды рөл атқарады. Арт-терапияның әлеуетін толықтай жүзеге асыру үшін, ақпараттық науқандарды күшейту және кәсіби мамандар мен тәжірибешілердің бірлескен күш-жігері қажет. Осылайша, арт-терапия қоғамымыздың денсаулығын қолдауға және адамдардың өмірін жақсартуға ықпал ете алады.

Әдебиеттер тізімі

11. El.kz: «Арт-терапиялық емнің ерекшеліктері»// https://el.kz/art-terapiyalı- emni-erekshelikteri_39564/
12. <https://www.nationalgallery.sg>
13. <https://www.mplus.org.hk>
14. <https://www.instagram.com/the.holistic.psychologist?igsh=czlkZmZkeXptb2hu>
15. <https://www.facebook.com/@ArtTherapyAlliance/>
16. <https://youtube.com/@arttherapythemovie?si=wtf-f815jTMdhO3>
17. <https://www.theartstation.org>
18. <https://artofoursoul.com>
19. <https://arttherapyresources.com.au>
20. <https://arttherapy.org>

УДК 641.56

РАЗВИТИЕ ВЕГЕТАРИАНСТВА В КАЗАХСТАНЕ

Дәулетханқызы А.,

магистр технических наук

лектор кафедры «Техника и технология пищевых производств»

Лерх С. В.,

студент 3-курса

кафедры «Техника и технология пищевых производств»

Международный инженерно-технологический университет

г. Алматы, Казахстан

Аннотация. Вегетарианство в Казахстане — это сравнительно новое и набирающее популярность явление, особенно среди городского населения. Традиционная казахская кухня исторически основана на мясе и молочных продуктах, однако современный образ жизни и глобальные тенденции способствуют распространению вегетарианства. Основными причинами для отказа от мяса являются забота о здоровье, экологические и этические соображения. В мегаполисах, таких как Алматы и Астана, развивается инфраструктура для вегетарианцев: открываются специализированные кафе, магазины предлагают растительные продукты, а сообщества организуют тематические мероприятия.

Ключевые слова: вегетарианство в Казахстане, традиционная казахская кухня, кочевой образ жизни, забота о здоровье, влияние западных тенденций, признание среди городской молодежи

Abstract. Vegetarianism in Kazakhstan is a relatively new and increasingly popular phenomenon, especially among the urban population. Traditional Kazakh cuisine has historically been based on meat and dairy products, but modern lifestyle and global trends contribute to the spread of vegetarianism. The main reasons for avoiding meat are health concerns, environmental and ethical considerations. In megacities such as Almaty and Astana, infrastructure for vegetarians is developing: specialized cafes are opening, shops offer herbal products, and communities organize themed events.

Key words: vegetarianism in Kazakhstan, traditional Kazakh cuisine, nomadic lifestyle, health care, influence of Western trends, recognition among urban youth

Вегетарианство в Казахстане — относительно новое и развивающееся явление, особенно с учетом того, что традиционная казахская кухня исторически основана на мясе и молочных продуктах, которые были основой рациона кочевых народов. В последнее время, с развитием городского образа жизни и влиянием глобализации, вегетарианские идеи стали находить отклик среди части населения, особенно в крупных городах, таких как Алматы и Астана.

Развитие вегетарианства и причины его популярности

В Казахстане вегетарианство набирает популярность в первую очередь среди молодежи и жителей мегаполисов, которые интересуются здоровым образом жизни, этическими вопросами и экологией. Главные причины, по которым казахстанцы выбирают вегетарианство, включают:

Забота о здоровье. Некоторые люди выбирают вегетарианскую диету для улучшения самочувствия, снижения веса или предотвращения хронических заболеваний. Вегетарианская и растительная диета привлекает внимание как способ поддержания здоровья.

Экологические и этические соображения. С ростом осведомленности о влиянии мясной промышленности на окружающую среду, вегетарианство воспринимается как способ уменьшить негативное воздействие на природу. Этическое отношение к животным также становится фактором для тех, кто задумывается о гуманности обращения с животными.

Вегетарианство в Казахстане в последние годы развивается под значительным влиянием западных тенденций и глобализации. Казахстанская молодежь и городское население все чаще интересуются здоровым образом жизни, экологией и этическими вопросами, что приводит к росту интереса к вегетарианской диете. Западные идеи о здоровом питании и устойчивом развитии, распространение информации через социальные сети и медиа, а также популярность вегетарианства в мире способствуют формированию нового отношения к питанию. Основные направления западного влияния на вегетарианство в Казахстане:

1. Распространение информации и идей. Интернет и социальные сети стали важным источником информации о вегетарианстве. Благодаря им казахстанцы могут получать знания о пользе растительного питания, кулинарных рецептах и подходах к питанию, основанных на этических и экологических ценностях.

2. Воздействие западных культур. Казахстанцы, особенно те, кто путешествует или учится за рубежом, часто возвращаются с новыми взглядами на питание. Вдохновляясь западными примерами, они переносят идеи вегетарианства на местную почву, способствуя его популяризации среди друзей, коллег и семьи.

3. Развитие вегетарианской инфраструктуры. Под влиянием мировой тенденции в Казахстане появляются кафе и рестораны, предлагающие вегетарианское и веганское меню. Особенно это актуально в крупных городах, таких как Алматы и Астана, где спрос на такие заведения постепенно растет.

4. Рост экологического сознания. Западные движения по борьбе с изменением климата и популяризация устойчивого образа жизни побуждают людей задуматься о своем воздействии на планету. Многие казахстанцы начинают осознавать, что снижение потребления мяса может помочь уменьшить углеродный след и сохранить природные ресурсы.

5. Влияние известных личностей. Популярные западные знаменитости и блогеры, которые придерживаются вегетарианства или веганства, часто становятся образцом для подражания. Это создает дополнительную мотивацию для казахстанцев, интересующихся подобными образами жизни.

Хотя западное влияние способствует развитию вегетарианства в Казахстане, оно все еще сталкивается с рядом препятствий. К ним относятся традиционные культурные предпочтения в пользу мясной пищи, ограниченные варианты доступных растительных продуктов в некоторых регионах и недостаток понимания среди старшего поколения. Таким образом, вегетарианство в Казахстане постепенно становится частью новой культуры питания, поддерживаемой глобализацией и западными трендами, хотя и остается редкостью. Общество и восприятие вегетарианства. В казахстанском обществе вегетарианство пока воспринимается неоднозначно. С одной стороны, оно привлекает интерес среди молодежи и людей с образованием, интересующихся глобальными трендами, но с другой стороны, вегетарианство все еще остается редкостью. В культурах, основанных на кочевых традициях и связанных с животноводством, отношение к мясу как к основному продукту питания глубоко укоренено. Поэтому вегетарианцы иногда сталкиваются с непониманием, особенно среди старшего поколения и в сельской местности.

Развитие инфраструктуры для вегетарианцев. В крупных городах, таких как Алматы и Астана, постепенно развивается инфраструктура для вегетарианцев и веганов: Рестораны и кафе. Появляется все больше заведений, которые предлагают блюда без мяса или полностью растительные меню. Вегетарианские кафе и рестораны становятся популярными, и некоторые традиционные заведения начинают включать в меню блюда для вегетарианцев. Магазины и супермаркеты. В крупных магазинах можно найти растительные альтернативы, такие как соевые продукты, овощные смеси и даже растительные заменители мяса. Это помогает сделать вегетарианскую диету более доступной.

В заключение можно отметить, что вегетарианство в Казахстане становится частью новой культуры питания, находя отклик среди молодого населения и жителей крупных городов. Несмотря на традиционные предпочтения в пользу мясных блюд, растет интерес к здоровому образу жизни, этическому и экологическому отношению к питанию. Глобализация и влияние западных трендов способствуют развитию инфраструктуры для вегетарианцев, появлению специализированных ресторанов и магазинов. Хотя вегетарианство остается редкостью в масштабах страны, его признание среди казахстанцев продолжает укрепляться, открывая новые возможности для разнообразия питания и сохранения культурных традиций с учетом современных тенденций.

Список литературы

1. Жандарбек, К. (2018). Казахская кухня и традиции кочевников. Алматы: Казахское издательство.
2. Smailova, A., & Karimova, D. (2020). "Vegetarianism and Dietary Trends in Kazakhstan." *Journal of Central Asian Studies*, 15(3), 56-70.
3. World Health Organization. (2015). *Vegetarian Diets and Health*. WHO Publications.
4. Khalid, M. (2019). "Impact of Globalization on Food Culture in Kazakhstan." *Asian Social Science Journal*, 8(12), 123-134.
5. Tengri News. (2021). "Как развивается культура вегетарианства в Казахстане." Retrieved from <https://tengrinews.kz>
6. Yessenova, S., & Sharipova, R. (2017). *Food Culture in Kazakhstan: Traditions and Changes*. Almaty University Press.
7. BBC News Russian. (2022). "Вегетарианство и экология: Почему люди отказываются от мяса." Retrieved from <https://bbc.com/russian>

ЭОЖ (УДК) 37.0: 373 .3.016

БАСТАУЫШ СЫНЫП ОҚУШЫЛАРЫНЫҢ КӨШБАСШЫЛЫҚ ҚАБІЛЕТІН ҚАЛЫПТАСТЫРУДЫҢ ПЕДАГОГИКАЛЫҚ ШАРТТАРЫ

Сванова А.А.,

магистрант

Әлихан Бөкейханов атындағы орта мектебі

Жамбыл облысы, Қазақстан

ajgulsvanova@mail.com

Аннотация. Бұл мақалада көшбасшылық ұғымы әлеуметтануда, психологияда, педагогикада және адам мен қоғам туралы басқа да бірқатар ғылымдарда кең таралған. Кең теориялық және эмпирикалық зерттеулер осы құбылысқа арналған. Көшбасшылық бастауыш сыныптан қаласа, оқушылардың бойында жауапкершілік, адамгершілік және сыни ойлау қабілеті артады. Оқушыларға қалыптастыру үшін түрлі әдіс-тәсілдер мен технологияларды және цифрлық ресурстарды пайдаланып келеміз.

Кілт сөздер: көшбасшы, балалар, педагогика, әлеуметтік т.б

Annotation. In this article, the concept of leadership is widespread in sociology, psychology, pedagogy and a number of other sciences about man and society. Extensive theoretical and empirical research is devoted to this phenomenon. When leadership is desired from elementary school, students have more responsibility, humanity, and critical thinking. We use various methods and technologies and digital resources to shape students.

Keywords: leader, children, pedagogy, social, etc.

Қазіргі уақытта балалар көшбасшылығын қолдау мәселесі үлкен қызығушылық тудырады. Бұл жас кезеңіне қарай, бұл баланың жеке басының қалыптасуының осы кезеңінде басқа адамдармен бірлескен іс-әрекеттер ауқымының одан әрі кеңейімен түсіндіріледі. Бастауыш мектеп жасындағы көшбасшылық қасиеттерді дамыту қажеттілігінің өзектілігі, анықталған Қайшылықтар, мәселенің маңыздылығы және оның жас аспектісінің жеткіліксіз дамуы. Мақаланың мәні Қазіргі баланың жеке басының дамуына ықпал ететін жағдайларды зерттеуде тәрбие теориясының тұжырымдамалық негіздерін талдау қажеттілігінде жатыр.

Психологияда «Көшбасшы» – ол үшін маңызды жағдайларда жауапты шешімдер қабылдау құқығын мойындайтын топ мүшесі, яғни топтағы бірлескен қызметті ұйымдастыруда және қарым-қатынасты реттеуде орталық рөл атқаратын ең беделді тұлға[1].

Терминологиялық сөздікте «көшбасшы» педагогикалық технологиялары жоғары мәртебеге ие, оның мүшелерінің пікірі мен мінез-құлқына айтарлықтай әсер ететін және көшбасшыға ұқсас функциялар кешенін орындайтын топ мүшесі ретінде түсіндіріледі.

Л.И.Уманский көшбасшы топтың барлық басқа мүшелері бүкіл топтың мүдделерін қозғайтын және бүкіл топтың қызмет бағыттарын анықтайтын ең жауапты шешімдер қабылдау құқығын мойындайтын топ мүшесі екенін атап өтті.

«Көшбасшының» үш түрлі ұғымын қарастыра отырып, олардың әрқайсысында көшбасшы, ең алдымен, топ мүшесі екенін көруге болады. Яғни, әлеуметтік жағынан ол топтың барлық басқа мүшелерінен жоғары емес, олармен тең дәрежеде. Анықтамаларға сәйкес, көшбасшының қоғамда беделді сапасы мен жоғары мәртебесі бар екенін байқауға болады. Сонымен қатар, біз таңдаған барлық ұғымдар көшбасшының ең маңызды және жауапты функциясы – дұрыс шешім қабылдау екенін атап өтеді.

Осылайша, көшбасшы топтың мүшесі, жоғары мәртебеге ие, орталық рөл атқаратын, ең жауапты шешімдер қабылдайтын және оның мүшелерінің пікірі мен мінез – құлқына айтарлықтай әсер ететін өз ұжымындағы беделді тұлға деген қорытындыға келуге болады.

Көшбасшылық қасиеттер дегеніміз не және көшбасшылық қасиеттердің белгілері

қандай? Көшбасшылық қасиеттер – бұл көшбасшылық міндеттер мен функциялардың сәтті орындалуын қамтамасыз ете алатын психологиялық қасиеттердің, қабілеттердің және топпен өзара әрекеттесу қабілеттерінің жиынтығы[2].

Көшбасшылық қасиеттер әсіресе қазіргі жағдайдағы барлық адамдар үшін өзекті болды. Баланың жеке басын әлеуметтік қалыптастыру мәселелерін шешуде көшбасшылықты ынталандыру үлкен маңызға ие. Көшбасшылар арқылы басқару механизмі жүзеге асырылады. Осылайша, көшбасшылар мектептің өзін-өзі басқаруында басты орын алады.

Сондай-ақ, көшбасшылық қасиеттер мен дағдыларды қалыптастыру туралы ғана емес, көшбасшылықтың сипаты туралы да айту маңызды. Қазіргі балалар қарапайым жағдайға тап болған жоқ: бастауыш сынып оқушыларына тән әлеуметтік белсенділіктің табиғаты өзінің оң көрінісін таба алмайды. Әлеуметтік маңызды кеңістікте жұмыс істеуге психологиялық дайындық талап етілмеген күйінде қалды. Сондықтан қазір басқа адамдарға деген қызығушылық, өзара іс-қимылдың, ынтымақтастық пен серіктестіктің әлеуметтік маңызды дағдыларының болмауы төмендеді.

Сондықтан ұйымдастырушы көшбасшыларды да, өзара әрекеттесу көшбасшыларын да тәрбиелеу мәселесін ескеру қажет. Көшбасшы үшін ең бастысы – өзара әрекеттесу басқалардың әрекеті үшін қолайлы жағдайларды қамтамасыз ету. Өзара әрекеттесу көшбасшыларында қарым-қатынас; эмпатия; жауапкершілік; бастамашылық; эмпатия; өзін-өзі бағалау сияқты қасиеттерді дамыту қажет[3].

Көшбасшыларды тәрбиелеу процесі ынтымақтастыққа, құрметке, сондай-ақ бір-біріне деген сенімге негізделуі керек. Сонда ғана әлеуметтік бастаманың негізі және адаммен және адаммен жұмыс істеу қажеттілігі құрылады.

Көшбасшылық қасиеттерді тәрбиелеудің құпиясы-балалардың жетістігі, олардың өсуі мен алға жылжу сезімі. Мұғалімдер мен ата-аналар баланы мадақтауға, оны қолдауға барлық мүмкіндікті табуы керек – бұл жетістікке жетудің бірінші шарты. Балалар жеңімпаз ретінде болғанды ұнатады. Бірақ қиындықтар мен сәтсіздіктерге тап болған кезде олар көңілсіздік пен қорқыныштың жағымсыз эмоцияларын сезінуі мүмкін, сондықтан балалармен әңгімелесу қажет.

Баланы алдына мақсат қоюға үйрету керек. Өзіңіз үшін көшбасшы болу кейде басқалар үшін көшбасшы болудан қиынырақ. Бала өзіне қандай да бір мақсат қойған кезде, ол көшбасшының қасиеттерін көрсетуге, өзіне адалдықты, табандылықты, табандылықты тәрбиелеуге мәжбүр болады. Сондықтан баланы ең кішкентай болса да, қиын мәселені шешу сияқты мақсат қоюға үйрету маңызды және міндетті түрде нәтижеге жету керек[4].

Көшбасшылық қасиеттерді тәрбиелеудің маңызды негізгі компоненттері:

1. Еркін тұлғаны тәрбиелеу (өзін-өзі танудың жоғары деңгейі, азаматтығы, өзін-өзі бағалау, өзін-өзі тәрбиелеу).

2. Адамгершілік тұлғаны тәрбиелеу (мейірімділік, мейірімділік, төзімділік, ізгі ниет, көмек көрсетуге дайын болу).

3. Рухани тұлғаны тәрбиелеу (қарым-қатынас сұлулығында білім мен өзін-өзі тану қажеттілігі).

4. Шығармашылық тұлғаны тәрбиелеу (қабілеттерін, білімдерін, дағдыларын, интеллектін дамыту).

5. Практикалық тұлғаны тәрбиелеу (экономика негіздерін білу, еңбексүйгіштік, шаруашылық, тілдерді меңгеру, дене шынықтыру, әдептілік).

Мұғалімдердің, оқушылардың және ата-аналардың білім беру мекемесін басқаруға қатысуы мектептің өзгеруіне, қазіргі заманғы шындыққа сәйкес демократиялық болуына көмектеседі. Көшбасшылар арқылы басқару механизмі жүзеге асырылады, осылайша көшбасшылар оқушылардың өзін-өзі басқару органдарында басты позицияларды алады. Көптеген студенттердің жасырын көшбасшылық әлеуеті бар, бірақ бірнеше себептерге байланысты оларды ашпайды. Мұның салдары-басқа адамдарға деген қызығушылықтың төмендеуі, өзара әрекеттесу, ынтымақтастық және серіктестік дағдыларының болмауы. Осыған байланысты белсенділерді даярлауды қамтамасыз ететін оқыту жүйесін әзірлеу және

енгізу қажеттілігі туындайды[5].

Балалардың көшбасшылық қасиеттерін анықтауға және дамытуға бағытталған іс-шаралар ең маңызды болып табылады, мұнда ұжымдық шығармашылық істер үлкен әлеуетке ие. Оқушылардың ата-аналарымен бірге өткізілген іс-шаралар өте құнды. Олар балаларды да, ата-аналарын да біріктіреді. Дәл осындай кездейсоқ жағдайда көшбасшы белсенділер анықталады. Балалардың жас ерекшеліктерін, олардың көшбасшылық әлеуетінің дамуы мен көрінісін қарастырған кезде, мектепке дейінгі жастағы өзіңізді немесе балаңызды еске түсіру жеткілікті. Осы кезеңде кейбір балаларда көшбасшылық қасиеттер қалыптаса бастайды, бұл ойын іс-әрекетінде, театр іс-әрекетінде, құрдастарымен қарым-қатынас процесінде және т. б. бастапқыда бұл айналадағы адамдарға қарапайым «бұйрық беруден» басталады (көбінесе бұл жақын туыстарымен, негізінен – ата-анадан-ми). Олар өз ережелерін құрдастарымен ойында орнатқанды ұнатады. Мұндай топта көшбасшылардың көшбасшы бала болып табылатын жүргізушіге тәуелділігі қалыптасатын қатынастар біртіндеп құрылады. Көбінесе мұғалімдер тәрбиешілер мұндай балалардың «көркемөнерпаздығын» тежейді, дегенмен бұл энергияны дұрыс бағытта бағыттау керек[6].

Мектепке дейінгі жастағы көшбасшылық құбылысы "эмбриональды" күйде екенін есте ұстаған жөн, өйткені бала өзінің барлық әрекеттерін толық білмейді және бұл оның әлеуметтік тәжірибесі әлі де өте аз, оның қызметі бейсаналық және көптеген адамдар үшін бұл ойынның бір бөлігі ғана.

Балалар онтогенезінің келесі кезеңі-бастауыш мектеп жасы. Мектепке келгеннен кейін бала өзі үшін жаңа ұжымға қосылады, онда өзінің ережелері мен нормалары бар, онда ол көптеген жылдар бойы өмір сүреді және дамиды. Ал ұжым, өз кезегінде, оның барлық мүшелерінің мүдделерін ескеру қажеттілігін, әрқайсысының жеке тілектерін ортақ ұмтылыстарға бағындыру қабілетін, өзара талапты, өзара көмек пен ұжымдық жауапкершілікті көздейді.

Осылайша, педагогикалық қызметтің барлық түрлерінің негізгі идеясы-баланың белсенді іс-әрекетін дамытуға жағдай жасау, Көшбасшының рөлін өзектендіру, бірлескен ұйымдастырылған Әлеуметтік маңызды іс-әрекетте балалардың көшбасшылық тәжірибесін қалыптастыру.

Баланы алдына мақсат қоюға үйрету керек. Өзіңіз үшін көшбасшы болу басқаларға қарағанда қиынырақ болатын кездер болады. Егер бала өзіне қандай да бір мақсат қоя бастаса, ол көшбасшының қасиеттерін көрсетуге, өзіне табандылық, табандылық, мақсат – ұмтылысты тәрбиелеуге мәжбүр болады. Бірақ баланы бастау үшін оны алғашқы кезеңдерде оған қол жеткізе алатындай мақсат қоюға үйрету керек және әр уақытта мақсат мағыналы болуы керек. Тек осы жағдайда (егер тапсырмалар күрделене түссе), балаға қажетті нәтижеге жету үшін оларды шешудің тиімді жолдарын табу қажет болады.

Белсенділікке тәрбиелеу және көшбасшыларды даярлау процесі ынтымақтастық, өзара құрмет, ересектер мен балалардың сенімі негізінде құрылуы керек. Сонда ғана әлеуметтік бастаманың негізі және адаммен және адаммен жұмыс істеу қажеттілігі қаланады. Гуманистік көзқарас тұрғысынан белгілі бір принциптер жиынтығы бар (В.П.Бедерханова):

1. Басынан бастап және бүкіл уақытта мұғалім балаларға оларға деген толық сенімін көрсетеді.
2. Бұл балаларға топтардың алдында және әр баланың алдында тұрған мақсаттар мен міндеттерді қалыптастыруға және нақтылауға көмектеседі.
3. Бұл балалардың ішкі мотивациясы бар екендігінен туындайды.

Егер біз мектептің балаларды демократиялық құқықтық мемлекетте өмір сүруге дайындағанын қаласақ, онда ол демократиялық құндылықтарға және адам құқықтарын құрметтеуге негізделуі керек. Тек осының негізінде балалар мен ересектер арасындағы сенімді, жайбарақат қарым-қатынас пайда болады, қуаныш пен шығармашылық атмосферасы туады. Мұндай тәрбиеде оқушылардың өзін-өзі басқаруы маңызды рөл атқарады. Бірінші сыныптан бастап оқушыларды «жұлдызшаларға» бөлуге болады және әрқайсысында шағын ұжымға жауап беретін өз командирі болуы керек. Осылайша, бастауыш сынып

оқушыларының көшбасшылық қасиеттері біртіндеп қалыптасады. Ұжымның өміріне қатысу балаларды қоғамдық маңызды міндеттерді шешуде әрқайсымызға қоғам жүктеген міндеттерді орындауға дайындайды, өмірлік өзін-өзі анықтауға көмектеседі. Балалардың өзін-өзі басқару функцияларының бірі-қоғамдағы болашақ өмірге дайындық, онда адамға мойынсұнып қана қоймай, басқара білу маңызды.

Қазіргі қоғамда болып жатқан әлеуметтік-экономикалық және мәдени өзгерістер, олардың динамизмі шығармашылық және өзін-өзі дамытатын, өзін-өзі жетілдіретін болуы керек қоғам мен тұлғаға қойылатын талаптардың артуына әсер етеді. Қоғамға өзекті мәселелерді шешуге және егер қандай да бір жағдай қажет болса, өзін-өзі басқаруға жаңа көзқараспен қарауға қабілетті азаматтар қажет. Осыған байланысты мектеп оқушыларында көшбасшылық қасиеттерді тәрбиелеу мәселесі өзекті болып отыр, олардың қатысуымен жеке тұлғаның көшбасшылық әлеуетінің негіздері қаланады және қалыптасады.

Көшбасшы (көшбасшы) позициясын тәрбиелемей, кез келген ұжымның болуы мүмкін емес, мейлі ол балабақшадағы, мектептегі, университеттегі ұжым болсын, немесе бұл кез келген сала қызметкерлерінің ұжымы. Сондықтан болашақ көшбасшыларды ерте анықтау, тәрбиелеу және дамыту мәселесі өзектілігіне байланысты қазіргі уақытта психологиялық-педагогикалық ғылымда әзірленуде. Бұл аспектіні Л.Б.Зубанова, В.А.Раковский, Н.Е.Щуркова және басқалар зерттейді. Көшбасшылық тақырыбына қатысты көптеген көзқарастар мен теорияларды көруге болады, ал бүгінгі күні бұл құбылысты түсіндіруде бірыңғай ұстаным жоқ.

Әдетте, осы сатыдағы балаларды тәрбиелеу мен оқытудың ерекшелігі – оларды бір мұғалім – сынып жетекшісі ауыртпалықта жүзеге асырады. Бұл өз жұмысында бастауыш сынып оқушыларының бойында лидерлік қасиеттерді қалыптастыруға бағытталған әр түрлі қызмет түрлерін біріктіретін басшының сауатты педагогикалық ұстанымына байланысты, балалардың оқу, Жеке және кәсіби қызметтегі одан әрі әлеуметтік жетістіктері айтарлықтай дәрежеде байланысты болады. Бұл тәсілдерді іске асыру ұжымның барлық мүшелерінің бірлескен қызметі кезінде жүзеге асырылуы керек, демек, бастауыш сынып оқушыларының көшбасшылық қасиеттерін дамыту мұғалімдердің ұжымдық іс-әрекетінде өтуі керек бұл В.В.Косованың зерттеуінде өзекті болып табылады.

Жеке тұлғаны дамытуда және көшбасшылық қасиеттерді қалыптастыруда сәттілік жағдайы үлкен маңызға ие. Н.Е.Щуркова «табысқа жету тәжірибесі сіз өзіңді, қабілетсіздігіңді, білімсіздігіңді, тәжірибесіздігіңді жеңе алған кезде пайда болады» деп санайды әтсіздік оны «бүктеуге», оның екінші – көбік туралы хабардарлығын жабуға мәжбүр ететіндігін көрсетеді. Бұған Ю.Е. назар аударады. Лукоянов сәттілік оның бастамасын, өз күшіне деген сенімін дамытуға ықпал етеді деп есептей отырып, кейіннен өз күшіне сенетін балуанның мінезін қалыптастыруды қамтамасыз етеді[7].

Қорытындылай келе, бастауыш сынып оқушыларында көшбасшылық қасиеттерді тәрбиелеудің «күпиясы» олардың өздерінің жетістіктерін түсінуінде, өздерінің өсуі мен алға жылжуын сезінуінде тұрғанын атап өткен жөн. Өз кезегінде, мұғалімдер де, ата-аналар да баланы көтермелеу үшін кез келген мүмкіндікті тауып, оны сәттілік жағдайына «батырып», оны барлық жағынан қолдауы керек бұл күтілетін педагогикалық нәтижені қамтамасыз етудің бірінші шарты болады. Бастауыш сынып оқушылары, әдетте, «бірінші», «жеңуші» рөлінде болғанды ұнатады. Бірақ олар қиындықтар мен сәтсіздіктерге тап болған кезде, олар қорқыныш пен көңілсіздікке байланысты жағымсыз эмоцияларды сезінуі мүмкін. Сондықтан оқу-тәрбие процесін ұйымдастырудағы бастауыш сынып мұғалімі оқушыларды қиындықтарды жеңуге үйренуге және әрқашан өздерінің субъективтілігін, соның ішінде көшбасшылықты позитивті түрде көрсетуге бағыттауы керек.

Пайдаланылған әдебиеттер

1. Коджаспирова Г.М. Педагогический словарь: для студ. высш. и сред. пед. учеб. Заведений / Г. М. Коджаспирова, А.Ю.Коджаспиров. - Москва: Академия, 2000. URL

- <https://didacts.ru/slovari/pedagogicheskii-slovar.html> (дата обращения: 24.11.2021)
2. Макарова О.А. Феномен лидерства в коллективе младших школьников // Молодой ученый. -2015. -№7. URL <https://moluch.ru/archive/87/16870/> (дата обращения: 24.11.2021)
 3. Гидденс, Э. Социология / пер. с англ.; науч. ред. В.А.Ядов; общ. ред. Л.С.Гурьевой, Л.Н.Посилевича. -М.: Эдиториал УРСС, 1999.
 4. Психологический словарь / Под ред. В. П. Зинченко, Б. Г Мещерякова. – 2-е изд., перераб. и доп. -М.: Педагогика-Пресс, 1999.
 5. Тихомирова Е.И. Самореализация школьников в коллективе: Учеб. пособие для студ. высших учеб. заведений/Е.И. Тихомирова. -М.: Издательский центр «Академия», 2005.
 6. Емельянова, М. Воспитание ребенка-лидера. // Воспитание школьников – 2006. №5.
 7. Фадеева Е.И. Как стать лидером? // Управление образовательным учреждением, 2012, №7.

УДК 371.9

ДАМУ ЕРЕКШЕЛІКТЕРІ БАР БАЛАЛАР ҚАРАПАЙЫМ МЕКТЕПТЕРДЕ ҚАЛАЙ ОҚИДЫ

*Қамбар С.,
магистрант*

Байбекова М.,

психология ғылымының докторы, профессор

*Академик А.Қуатбеков атындағы Халықтар достығы университетінің профессоры,
Шымкент қ., Қазақстан*

Аннотация. В данной статье рассмотрено что наиболее важным аспектом реализации инклюзивного образования является наличие инклюзивной культуры и понимание инклюзии. При продвижении инклюзивных подходов к обучению в школе будут расширены функциональные требования к стандартному педагогу.

Ключевые слова: инклюзивное образование, инклюзивная культура, педагогические подходы, образовательные стандарты, функциональные требования, учитель, инклюзия, школьное образование, разнообразие в обучении, образовательная среда.

Abstract. In this article, it is explained that the most important aspect of the implementation of inclusive education is the presence of an inclusive culture and an understanding of inclusion. While promoting inclusive approaches to school education, the functional requirements for a standard teacher will be expanded.

Keywords: inclusive education, inclusive culture, pedagogical approaches, educational standards, functional requirements, teacher, inclusion, school education, diversity in learning, educational environment.

Кіріспе. Инклюзивті білім беру - бұл барлық балаларда, соның ішінде даму ерекшеліктері бар балаларда бірлесіп оқуға мүмкіндік беретін оқыту түрі. Бұл мүмкіндікке білім туралы заң да кепілдік береді: барлық балалар өздерінің қабілеттерінің деңгейіне немесе бар диагноздарына қарамастан білім беру ұйымдарында, оқу топтарынан оқшауламай оқи алады [1].

Сонымен қатар, ата — аналар баланың қай жерде оқитынын таңдай алады: мектеп оқушыларымен бірге денсаулық ерекшеліктері жоқ немесе жеке сыныпта, арнайы мектепте немесе арнайы мекемеде-мысалы, балаларды оңалту орталығында, психологиялық-педагогикалық немесе медициналық-әлеуметтік көмек орталықтарында. [2].

Зерттеудің басым міндеттер, *Біріншіден*, инклюзивті сыныпта қарапайым немесе дарынды балалар мүгедектігі бар сыныптастарын құрметтеуге және бағалауға, *екіншіден*, мүгедектік немесе дарындылық сызығының астарында не жатқанын көруге, әлеуметтік

стигмаларды ажырату.

Осы бағаттағы мақстаттарды орындаудағы приоритеттер ?

- Егер ата-аналар кәдімгі мектепті таңдаса, олар сыныптарда Бос орындар болмаса ғана қабылдаудан бас тарта алады. Бұл жағдайда аудандық басқармалар немесе білім комитеттері мектеп табуға көмектеседі. Ерекшелік-конкурстық іріктеуі бар мектептер: егер ол жерде орын болса да, баланы тек емтихан нәтижелері бойынша қабылдауға болады;

- Егер балаға сәтті әлеуметтену және оқыту үшін арнайы жағдайлар қажет болса, мектеп оларды психологиялық-медициналық-педагогикалық комиссияның, ПМПК қорытындысы негізінде жасайды. Бұл үшін мемлекет жеке қаржы бөледі. Қорытындылай келе, ПМПК қажетті жабдықты да, қосымша мамандардың қызметтерін де көрсете алады.

Талқылау.

Мәселені шешу жолдары ?

Сүйемелдеу қызметі. Әлемдегі кез-келген даму ерекшеліктері бар баланы қалай оқыту керектігін білетін мұғалімді елестету қиын. Сондықтан мұғалімдерге Оқу материалдары мен тапсырмаларды белгілі бір баланың жеке ерекшеліктеріне қарай өзгерту үшін көмек қажет.

Оған белгілі бір бұзылулары бар балалардың қажеттіліктерін түсінетін сүйемелдеу қызметінің мамандары көмектесуі керек: педагог-психологтар, логопедтер, Әлеуметтік және арнайы педагогтар, тьюторлар. Олардың міндеті — мұғалімдерге не істеу керектігін айтып қана қоймай, білім беру процесінің бір бөлігі болу: оқушылардың мінез-құлқын ерекшеліктерімен бағалау, оқыту және Көмек бағдарламасын құру, жаңа оқушының ерекшеліктерін ересектерге де, балаларға да түсіндіру.

Мектепте психологтың, логопедтің немесе арнайы мұғалімнің болуы әрдайым бұл маманның балаларды оқытудың және инклюзияны қолдаудың заманауи және тиімді технологияларына ие екендігіне кепілдік бермейді. Оған да кәсіби көмек қажет болуы мүмкін. Көптеген жағдайларда баланы ертіп жүретін тьютордың қажеттілігі туындайды. Біреуге бұл тек бейімделу кезеңінде қажет болады, ал басқа балаларға барлық оқу уақыты қажет болады.

Тьютор оқушымен сабақта жұмыс істейді: мысалы, қажетсіз мінез-құлықты жеңуге көмектеседі немесе нұсқауларды толығырақ түсіндіреді. Ал үзілісте ол оқушыны құрдастарымен қарым-қатынас процесінде қолдайды және қажет болған жағдайда мектеп бойынша қозғалыстар кезінде бірге жүреді. Өз жұмысын тиімді құру үшін тьюторларға арнайы дайындық қажет.

Инклюзия көптеген жағдайларда қоршаған орта мен материалдардың өзгеруін қамтиды. Мысалы, барлық мектептерде жоқ пандустар мен көтергіштер қажет болуы мүмкін. Сондай — ақ, қосымша немесе балама байланыс жүйелері-бала тапсырмаларды орындайтын планшеттер мен компьютерлер. Брайль шрифтінің қолданатын балаларға арналған жазулар, оқулықтар мен оқулықтар қажет.

Мектептің барлық қызметкерлерімен қосымша жұмыс. Инклюзия балалардың мектептегі қажеттіліктерін бәрі түсінеді деп болжайды: мұғалімдер де, гардеробшылар да, асхана қызметкерлері де, күзетшілер де, әдетте дамып келе жатқан балалардың ата-аналары да.

Егер бала қосымша немесе балама байланыс құралдарын қолданса, оны тек мұғалімдер ғана емес, сонымен қатар мектепте кездесетін басқа адамдар да түсінуі маңызды. Мысалы, егер оқушы планшетте сөйлеудің орнына "сөйлейтін" бағдарламаны қолданса, мұғалімдер оған жауап беруге қосымша уақыт беріп қана қоймай, сыныптастарын осы баламен бірге ойнауға үйретуі керек.

Даму ерекшелігімен адам өмір бойы туады және өмір сүреді. Сондықтан оған мектепте ғана емес, әлдеқайда ертерек қолдау қажет.

Көбінесе қор балабақшаға дейін балалармен және олардың ата-аналарымен жұмыс істей бастайды: бұл баланы нейротиптік құрдастарымен бірге білім беру процесіне ерте енгізуге көмектеседі. Қор Дэвидтің отбасымен осылай жұмыс істейді.

Бала бір жасқа толғанда, ата-аналар баланың үйренген дағдыларын жоғалтқанын және басқа балалар сияқты әрекет етпейтінін байқай бастайды. Ол өз атына жауап бермеді, көзге аз

карады, саусақтарын аузына және мұрнына жиі сұрыптады, қасықпен тамақтануды тоқтатты және заттарды көрсетпеді.

Әрі қарай Дәуіттің мінез-құлқының ерекшеліктері айқынырақ болды: ол шеңберлерде жүре бастады, үнемі секіріп, қолдарын сермеді. Мұның бәрі ата-аналарды қорқытты және олар педиатрдың көмегіне жүгінді. Бірақ дәрігер көмектесе алмады.

Содан кейін ата-аналар жеке клиникаға барды, онда балаға аутизм диагнозы қойылды. Ол кезде бала екі жаста еді. Дәуіттің әкесі дәрігер болғанына қарамастан, ол бұл диагноз туралы ештеңе білмеді.

Ата-аналар интернеттен ақпарат іздей бастады және осылайша "жалаңаш жүректер" қорына тап болды. Нәтижесінде бала мінез-құлықты қолданбалы талдауға негізделген assert мінез-құлық араласу бағдарламасына шақырылды.

ASSERT бағдарламасы техниктердің жиынтығынан тұрады-мамандар оларды балаға үйрету керек дағдыларға сәйкес жекелендіреді. Міне, олардың кейбіреулері:

- көптеген әрекеттер арқылы оқыту-бұл жаңа дағдыларды үйретуге көмектеседі;
- сценарий фотосуреттерімен белсенділік кестесін пайдалану және олардан біртіндеп кету;
- бейне оқыту-мамандар баламен бейнені дұрыс мінез-құлық мысалымен қарайды [6].

Нәтиже.

Кейде мектептер ерекше балаларды "беруге" тырысады, бірақ басқа ештеңе бермейді: қосымша тьюторлық ставкалар, жабдықтар немесе қызметкерлерді оқыту. Бұл тәсіл сәтсіздіктер мен қақтығыстарға тікелей жол болып табылады: қосымша дайындықсыз мұғалімдер мүгедек балалармен қалай әрекет ету керектігін білмейді және басқа мектеп оқушыларына мұны үйрете алмайды.

Мүмкін, сондықтан да ВЦИОМ сауалнамасында сауалнамаға қатысқандардың 57% - ы инклюзивті ортада жанжалдардың, агрессияның, мазақтың өсу қаупінен қорқады. Бұл адамдардың барлығы балалар көбейеді деп қорқады және барлығына ресурстар мен қолдау жеткіліксіз. Бұл ретте балаларының инклюзивті мектептер мен балабақшаларда оқу тәжірибесі бар респонденттер инклюзивті білім беруге оң көзқараспен қарайды.

Шын мәнінде, инклюзивті сынып даму ерекшеліктері бар балаларға да, оларсыз оқушыларға да, тіпті мемлекетке де пайдалы.

Инклюзивті сыныптарда оқитын даму ерекшеліктері бар балалар бөлек оқитын балаларға қарағанда жағымды әлеуметтік және эмоционалды мінез-құлыққа бейім. Мысалы, қалыпты сыныпта оқу ақыл-ойы бұзылған оқушыларды жақсы оқуға шабыттандырады және ынталандырады.

Кәдімгі мектепте оқу баланың даму ерекшеліктерімен қажетті әлеуметтік дағдыларды игеруге көмектеседі. Балабақшаға және мектепке қабылданбаған адамға "оқытылмайтын" деп есептей отырып, қоғамда қабылданған ережелер мен нормаларды ересек жаста игеру әлдеқайда қиын болады.

Сонымен қатар, когорттық эффект деп аталатын нәрсе бар: адам неғұрлым үлкен болса, оның бала кезінен тиісті көмек алу ықтималдығы соғұрлым аз болады. Нәтижесінде диагнозға немесе мүгедектікке тікелей байланысты болмауы мүмкін проблемалар пайда болады. Мысалы, егер адам сөйлеуді қолданбаса және қосымша немесе балама байланыс құралдары болмаса, өз сезімдерін білдіре алмау салдарынан дүрбелең немесе агрессия.

Ауыр қозғалыс бұзылыстары бар адамдарда тыныс алу, ас қорыту проблемалары болуы мүмкін. Сондай-ақ, егер адамдар арнайы жабдықтың болмауына байланысты ұзақ уақыт бойы дұрыс емес жағдайда болса, ауырсыну, контрактура және деформация.

Көптеген жылдар бойы бұзылған балалардың үлкен саны-мысалы, церебральды сал ауруы немесе Даун синдромы — жабық типтегі мекемелерде тұрды: интернаттар мен балалар үйлері. Топтық тәрбие жүйесі кез-келген балаға теріс әсер етеді, ал ерекше қажеттіліктері бар балалар үшін бұл жай ғана жойқын. Сондықтан, мұндай мекемелердегі көптеген балалардың қайғылы жағдайы көбінесе бастапқы диагнозбен емес, өмір сүру жағдайларының жеткіліксіздігімен байланысты.

Даму ерекшеліктері жоқ балалар түсіністікке ие болады және айырмашылықтарға оң көзқарасты дамытады. Мектепте толеранттылықтың жалпы деңгейі жоғарылайды, барлық балаларға, соның ішінде әдеттегідей дамып келе жатқан құрдастарына қатысты қорлау жағдайлары азаяды. Балалар өнімді және белсенді бола бастайды.

Қорытынды, Көптеген жылдар бойы білім беру жүйесі балаларды қарапайым және мүгедектерге бөлді, олар іс жүзінде білім алуға және өз мүмкіндіктерін жүзеге асыруға мүмкіндігі жоқ, оларды қарапайым балалар оқытын мекемелерге апармады. Мұндай жағдайдың әділетсіздігі айқын. Даму ерекшеліктері бар балалар басқа балалармен тең мүмкіндіктерге ие болуы керек. Сонымен, оқытудың оңтайлы жағдайларын - инклюзивті білім беруді қалыптастыратын оқытудың осындай түрін енгізу қажеттілігі туындады. Инклюзивті тәсіл балалардың әртүрлі білім беру қажеттіліктерін түсінуді және білім беру процесіне толық қатысу, жұртшылықты тарту және білім берудегі кемсітушілікті жою арқылы осы қажеттіліктерге сәйкес Қызметтерді ұсынуды қамтиды. Инклюзивті білім беру мүмкіндігі шектеулі балалар мен олардың дені сау құрдастарын бірлесіп оқыту үшін жағдай жасауды білдіреді.

Осылайша, инклюзияны қолдайтын дәлелдер даусыз. Инклюзивті білімге қарсы дәлелдер, негізінен, мүгедек балалардың мұндай оқыту арқылы білім деңгейінің төмендеуіне немесе оларды оқытуда кейбір әлеуметтік қиындықтар туындайтынына байланысты. Бұл мәлімдемелер қандай да бір күшейтуді табу өте қиын.

Бірақ инклюзияның даму ерекшеліктері жоқ балаларға да пайдасы бар.

- Қарапайым оқушыларға немесе дарынды балаларға инклюзияның келесі артықшылықтарын атап өтуге болады;

- Мүгедек балалар сыныптағы оқу процесін бұзады деген пікірлер мүмкін емес. Сабақта ерекшеліктері бар балаларға арналған уақыт мұғалімнің қарапайым оқушыларға жұмсайтын уақытымен мүлдем салыстырылады;

- Қарапайым оқушылар мен дарынды балалар білім беру сапасын жақсарту және сыныпта жұмыс істеудің педагогикалық технологияларын жетілдіру арқылы білім берудің инклюзивті тәсілімен артықшылықтарға ие бола алады. Кейбір мүгедек балалар оқу кезінде жаңа білім беру технологияларын қажет етеді; мысалы, мүгедек балаларды оқыту кезінде ақпараттық технологияларды қолдану өте қажет. Басқа балалар осы технологияларды пайдаланудың артықшылықтарын алады, сонымен қатар барлық басқа студенттер мүгедек балаларды оқыту үшін қажет емес уақытта осы бағдарламалар мен технологияларды пайдалана алады.

Әдебиеттер тізімі

1. Зарецкий В.К. Десять конференций по проблемам развития особенных детей – десять шагов от инновации к норме // Психологическая наука и образование.- 2005.- № 1.- С. 83-95.
2. Интегрированное обучение детей с ограниченными возможностями в обществе здоровых детей / Ф.Л.Ратнер, А.Ю.Юсупов. – М.: Гуманитар. изд. центр ВЛАДОС, 2006.
3. Инклюзивное образование: право, принципы, практика. М., 2009.
4. Малофеев Н.Н. Специальное образование в меняющемся мире. Европа. Уч. пос. для студентов пед. вузов. – М.: Просвещение, 2009.
5. Ярская-Смирнова Е.Р., Лошакова И.И. Инклюзивное образование детей-инвалидов // Социологические исследования.- 2003.- № 5.- С. 100-106

ӘОЖ (УДК) 373.3.016: 811.512.122.

БАСТАУЫШ СЫНЫП ОҚУШЫЛАРЫНЫҢ ФУНКЦИОНАЛДЫҚ САУАТТЫЛЫҒЫН АРТТЫРУДЫҢ ТИІМДІ ЖОЛДАРЫ

Танбаева Ш.Б.,

магистрант

Әлихан Бөкейханов атындағы орта мектебі

Жамбыл облысы, Қазақстан

tanbayeva.sharbanu@mail.ru

Аннотация. Оқушылардың функционалдық сауаттылығын қалыптастыру – заманауи білім берудің негізгі міндеттерінің бірі. Функционалдық сауаттылықтың қалыптасу деңгейі – мектептен мемлекетке дейінгі ауқымда білім сапасының көрсеткіші. Функционалдық сауаттылықты қалыптастыру мәселелерін «Педагогикалық қызметкерлердің кәсіби шеберлігін үздіксіз арттыру орталығы» әдістемелік іс-шаралар тақырыбында талқанды. Оқушылар алған білімдерін ертеңгі күні өскенде өмірде пайдаланып, қажеттеріне жаратса, мұғалімдердің берген білімдері зая кетпегені. Білімді тереңдете беру – сапалы білім кепіліне айналады.

Кілт сөздер: әлеуметтану, эксперименттік тапсырма, коммуникативтік, интернет.

Annotation. The formation of functional literacy of students is one of the main tasks of modern education. The level of formation of functional literacy is an indicator of the quality of education on a scale from school to the state. The issues of the formation of functional literacy were discussed on the topic of methodological Events "Center for continuous improvement of professional skills of pedagogical workers". If students use their knowledge in life when they grow up tomorrow and use it for their needs, then the knowledge given by teachers is not wasted. Deepening knowledge becomes a guarantee of quality education.

Keywords: sociology, experimental task, communicative, internet.

Әлеуметтанулық сөздік функционалды сауаттылықты адамның сыртқы ортамен қарым-қатынасқа түсу және оған тез бейімделу және жұмыс істеу қабілеті, яғни қоғаммен өзара әрекеттесу жағдайында оқу және жазу дағдыларын пайдалану мүмкіндігі ретінде анықтайды (банкте шот құру, сатып алынған компьютер туралы нұсқауларды оқу және т.б.). Бұл адамның әлеуметтік ортада толыққанды қызметін жүзеге асыруға мүмкіндік беретін сауаттылық деңгейі.

Функционалдық сауаттылықтың ерекшеліктері анықталды:

1) тұрмыстық проблемаларды шешуге бағытталу;

2) жеке тұлғаның ситуациялық сипаттамасы, өйткені ол нақты әлеуметтік жағдайларда өзін көрсетеді;

3) стандартты, стереотиптік міндеттерді шешумен байланыс;

4) бұл әрдайым оқу және жазу дағдыларының қарапайым (негізгі) деңгейі;

5) ең алдымен ересек халықты бағалау ретінде пайдаланылады.

Осылайша, функционалды сауаттылық – бұл күнделікті өмірде баспа сөзін қолдана отырып, оның қызметін анықтайтын адамның сауаттылық деңгейі.

Оқушылардың функционалдық сауаттылығының индикаторлары мен көрсеткіштерін қарастырайық:

Жалпы сауаттылық: шығарма, реферат жазу; калькуляторсыз санау; сөз тіркестерін құруда, сөздерді таңдауда қиындық туғызбай сұрақтарға жауап беру; өтініш жазу, қандай да бір сауалнама, бланк толтыру.

Компьютерлік: Интернет желісінде ақпарат іздеу; электрондық поштаны пайдалану; мәтіндерді жасау және басып шығару; электрондық кестелермен жұмыс істеу; графикалық

редакторларды пайдалану. Ақпараттық: кітаптардан, анықтамалықтардан, энциклопедиялардан және басқа да баспа мәтіндерінен қажетті ақпаратты табу және іріктеу; сызбаларды, схемаларды, графиктерді оқу; БАҚ-тан ақпаратты пайдалану; кітапхананың алфавиттік және жүйелік каталогын пайдалану; сандық ақпаратты талдау.

Коммуникативтік: топпен, командамен жұмыс істеу; орналастыру, өзіне басқа да адамдар; емес ұшырауы тұрақсыз болып тұр өз көңіл-күй, приспособляться жаңа, непривычным талаптарына және жағдайларына, жұмысты ұйымдастыру тобы. Ұжымдық жұмыстың, әрине, артықшылықтары бар: сөйлеу дағдылары белсенді түрде қалыптасады, ұжымдық өзара әрекеттесу жағдайы туындайды. Егер біз әр сабақта топта жұмыс жасамасақ, онда жұппен жұмыс әр сабақта жүргізілуі мүмкін және тапсырмаға байланысты әр түрлі уақытты алады[1].

Тәжірибе кезінде оқушыларымды асыға күтемін, олардың әрқайсысы бүгін қандай көңіл күймен келетінін қадағалаймын. Себебі сабақ бастамас бұрын, оқушыларымның күнделік күйлерін көтеру мақсатында түрлі тренингтер ұйымдастырып, жақсы психологиялық ахуал туғызу, таңғажайып балалар әлемін тереңірек танып, өз өмір тәжірибемнің, мейірімнің діндерін қондыру-үлкен бақыт. Оқушы – мұғалім, мұғалім – оқушы арасындағы жылы лебізді қарым-қатынасты қалыптастыру – талантты және дарынды балалардың өз орнын табуға, дарындылық таланттық қабілеттерін ашуға қадамның алғы шарты деп білемін[2].

Бастауыш сынып оқушыларын оқытуда оларға қажеттіліктері мен қабілеттеріне сәйкес тапсырмалар беру арқылы шығармашылықтың алғашқы сатысын іс-әрекет және ойын арқылы бастаған дұрыс. Себебі: ойын баланың дамуындағы ең күшті әсерететін фактор. Бала ойын ойнауға қызығу арқылы оның ойлау өрісі және еркін қиялдаумен шығармашылық ойлауы тәрбиеленіп, қалыптасып дамиды. Мысалы 1-сыныпта сауат ашу сабағында:

Әдебиет сабақтарында мәтінмен жұмыс жасаған кезде оқушылардың шығармашылық қабілетін дамыту барысында келесі міндеттерді анықтадым.

Мазмұнға байланысты міндеттер:

1. Әңгімені оқып танысады.
2. Мазмұнын ашады.
3. Кейіпкерлерді салыстыра отырып, айырмашылықтары мен ұқсастықтарын сипаттай алады.

Топтық жұмыс үрдісіне байланысты міндеті:

1. Оқушылар бір-бірімен пікірлесе отырып, ортақ қорытынды шығарады.
2. Тақырыптық түсініксіз жерлерін айқындайды.
3. Топтастарының сұрақтарына жауап береді.
4. Қорытынды шығарады, өз пікірін дәлелдейді.

Тәрбиелік мәні: Өзара құрмет сезімін тудыру. Басқаның пікірін сыйлауға, сөзін бөлмеуге тәрбиелеу[3].

Бастауыш сынып балаларының қиялы әдеттегіден тыс, ерекше. Олар шындық өмірді қиялдағымен біріктіре отырып, өзі ойлап тапқан дүниеде өмір сүруі мүмкін. Олар ағаштардың немесе хайуанаттардың сөйлесетініне сенеді. Бұл жастағы балалар естіген ертегі – әңгімелер желісімен өзі де оларды құрастыра алады. Сондықтан оқушылардың шығармашылығының дамуына ықпал ету мақсатында мәтін, ертегі, әңгімені **өз бетінше аяқтау жұмыстарын** тапсырамын. Балалар оны аяқтаудың түрлі жолдарын қарастырады. Мысалы: «Ертеде бір түйе болыпты. Ол кіп – кішкентай екен. Оны өзінен үлкен жануарлар мазақтай беріпті. Әсіресе шыбын көп күліпті. Бірде шыбын түйе көлеңкелеп жатқан ағаштың бұтағына отырып алып, оны мазақтай бастайды...»

– Түйе неістеді?

Балалардың жауабы әр түрлі болады: ... Сонда шыбын түйенің бетіне түкіріп жіберді, шыбын тұншығып қалды. Немесе: Түйе шыбынды қуды. Ұстап аламын деп, қолын соза – соза бойы өсіп кетті. т.б.

Ал «Ақымақ бота» әңгімесіндегі оқиғаны оқушылар былай жалғастырған болатын:

«Шынар басқа ботамен дос болды. Ұлпан ақымақ ботаны қуып жіберді: «Сен керек емессің», - деді Ұлпан. Ақымақ бота Шынарға қайтып келді. Шынар есікті ашпады. Ақымақ бота өзі жалғыз қалды». Бұл сынды тапсырмалар оқушылардың сөздік қорларын молайтып, бала қиялын дамытады[4].

Еркін жазу не эссе жазу. Бұл жұмыстарды бірнеше тақырыптар көлемінде өткіздім. Оқушы жеке жұмысістеуге жаттығады. Өз ойын көпшілікке жеткізуге ықпал етеді. Сабақтың соңында мәтіннің тақырыбына байланысты өз ойларын білдіріп, көкейлеріне не түйдісоны қағаз бетіне түсіреді. Мысалы, әдебиеттік оқусабағында «Сараң бай» мәтінін өткен кезде: «Бай қайырсыраған адамғаеш нәрсе бермеп еді, басынаіс түсіп, өзі де қайырсырап қалды. Ал кедей оған жамандық тілеген жоқ, керісінше байды аяды», - деген сияқты оқиғаға өз пікірлерін білдіріп, эссе жазады[5].

Хат жазу. Хат жазу да – шығармашылық ізденістің бір түрі. Хат жазу – өз бетінше дербес орындалатын және сапалы мәтін құрай білуге, өз ойын дәл және логикалық байланыста бере білуге жаттығудың бірден бір әрадамға қажетті мәні бар жазба жұмыстарының бірі. Сондықтан да өз бетінші хат жаздыру балалардың сауатты әрі логикалық байланысы бар мәтін құрай білуіне жетелейді. Ол үшін алдымен хаттың құрылысын түсіндіру қажет:

1. Амандасу.
2. Айтылмақ ой.
3. Қоштасу.
4. Хат жазушының аты-жөні.
5. Хаттың жазылған мерзімі.

Ертегі құрау. Ертегіні құрауға қойылатын талапта әңгіме құрауға қойылатын талап секілді. Тек ерекше назарда болатын нәрсертегі болу үшін өмірде болмайтын, орындалмайтын ғажайып нәрселер, оқиғалар жүзегеасып жатуы керек. Алдымен «Терек пен алмаағашы» ертегі тұтас беріледі.

Қарт бағбан ерте көктемде бақтың ортасынан ыңғайлы жерсайлап, терек пен алмаағашының талдырмаи шыбықтарын отырғызыпты. Құнарлы жерге түскен әрі күтімі жақсы жасаағаштар демде – ақ көгеріп, бүршік атып, жапырақ жая бастапты. Бірнеше жылдан соң, олар жайқалған үлкен ағаштар болып шығады. Терек ағашы болса, бұтақтарын кең жайып, ақ гүл жарады.

Есейе келе бұлардың арасындағы бұрынғы достық суыса түседі. Терек өзінің биіктігіне мақтанып, алмаағашына менсінбей қарайды. Тіпті бірге өскен досына өктем сөйлейтін болды.

Ал алмаағашы өте әдептіеді. Ақылсыз досын кешіріп, терекке күнде күн шапағымен біргеамандасады екен.

Алмаағашы күні бойы жас гүлдерін мәпелеп, уақыттың қалай өткенін білмей қалады. Ал терек мойынын көккесозып, мақтанумен болады.

Ертегімен оқып танысаннан кейін ертегі желісін оқушылар өз ойларымен жалғастырады. Тірек сөздер: бағбан, қызы, алмаағашы, терек, балта.

Кейіпкерге мінездеме беру де шығармашылықты шыңдауғасептігін тигізетін тапсырмалардың бірі. Оқушылар мәтінмен танысқаннан кейін ондағы кейіпкерлерге мінездеме беріп, оған деген өз көзқарасын білдіру арқылы тілі дамып, пікірін дәлелдей білуге жаттығады. Венндиаграммасы арқылы да кейіпкерлерді салыстырып, сипаттама беруге болады.

Жағымды немесе жағымсыз кейіпкерлердің образына еніп сомдау да балалардың сабаққа қызығушылығын арттырып, шығармашылық қабілеттерін дамытады.

Елестету. Берілген мәтіндегі бір көріністі көз алдарына елестету. Оқушылар тыныш отырады, көздерін жұмып, әрбір мен айтқан нәрсені елестетуге тырысады.

Мысалы: Жазғы дала. Тауетегі. Айнала жап – жасыл. Бір топ бала өзенге қарай жүгіріп барады... Оқушылар осындай кез келген көріністі көз алдарына елестете алады, өздері сол елестен үлкен қуанышқа бөленеді. Олардың алғашқы әсерлері мынадай сөздерден байқалады

«кино көргендей болдым», «суретке түсіріп алғандай болып елестеттім» т.б.[6].

Шығарма, мәтін құрастыру.

- тақырып бойынша.
- жоспар бойынша.
- тірек сөздер бойынша.

Өлең құрастыру.

- дайын өлең жолдарының бір, екі жолдарын беру.
- дайын ұйқастарды ұсыну.

Қазақ тілі сабақтарында әр түрлі тапсырмаларды түрлендіре беріп отырудың пайдасы көп. Мысалы: **хабарлы сөйлемді сұраулы сөйлемге айналдыр** немесе **тірек сызба арқылы сөйлемдер құрастыр** деген сияқты тапсырмаларды үнемі беріп отырса, оқушының ой қиялының дамуына әсер тиеді. Тірек сөздер беру арқылы жұмбақ құрастыру тапсырмасын даберуге болады. Мысалы, «Сын есім» тақырыбын өткен кезде мынадай дайын ұйқас беріледі де, балаларға жұмбақ құрау тапсырылады.

1. _____ жұмсақ, _____ қорқақ.

Балалар мынадай жұмбақ құрауы мүмкін:

Тоны сондай жұмсақ,

Өзі бірақ қорқақ. (Қоян)

2. _____ домалақ, _____ домалап.

Резеңке домалақ, тоқтамайды домалап. (Доп)

«Сөз және оның мағынасы» тақырыбында мынадай тапсырма беруге болады: берілген сөздерді солдан оңға қарай оқы, жаңа сөз жаса:

қыран – нарық, есек – кесе, сүт – түс.

Оқушылардың шығармашылық іс-әрекеті мен іздемпаздық дағдыларын қалыптастыру, жүйелі қорытынды жасай білу, дәлелді пікір айту іскерлігін арттыру, жалпылай алу, логикалық икемділіктер – салыстыру, талдау, жинақтау, жүйеге келтіру математика пәнін оқытудың өн бойында жүзеге асыруға болатындай мүмкіндіктер өте көп.

Математика пәнінде кез келген **геометриялық фигуралардан түрлі заттар құрастыруға** болады. Мысалы:

Шығармашылық есеп зерделікке, қиялдауға, логикалық ойлауға, тапқырлыққа, байқампаздыққа, есепті шешу тәсілдерін меңгеруге тәрбиелейтіндей болу керек. Мысалы:

1) Төрт бұрышта төрт мысық отыр. Әр мысыққа қарама – қарсы үш мысықтан отыр. Мысықтар нешеу?

2) Суреттегі сандарды 4 топқа бөл, сонда әр топтағы үш санның қосындысы 125-ке тең болсын.

Жаратылыстану және дүниетану пәндерінде балалардың сабаққа қызығушылықтарын арттыру үшін түрлі сөзжұмбақтар мен ребустар құратуға болады. Бұл жұмыстар барысында балалар өткен тақырыптарды үнемі қайталап отырады және жасырынған сөзді дәл табуға жетелейтін сұрақтарды дұрыс қоя білуге баулиды. Сөзжұмбақтар мен ребустарды дұрыс құрай білу үшін, мұғалім 1-сыныпта көбірек сөзжұмбақтар мен ребустарды шешкізіп отыру қажет. 2-сыныптан бастап алдымен үйге тапсырма ретінде беріп, бірте-бірте сабақ барысында да құрауға тапсырма беру қажет.

Мұғалім үнемі оқушыға шығармашылық қабілетін дамыту жолдарын нұсқап отырса, онда балалардың өздері деізденіске түседі. Психологтардың айтуынша, қабілеттілік туа біткен қасиет емес, ол тікелей пәндік әрекет арқылы дамиды. Оның дамуы баланың жаңа білім алуымен, оның біліктілігі мен дағдыларының қалыптасуымен тікелей байланысты. Шығармашылық қабілетті бүкіл сабақта дамытуға болады.

Жұмысымызды қорытындылай келгенде атам қазақ айтқандай: «Алуан, алуан жүйрік бар, әліне қарай шабатын», дегендей әрадамның өзінің қабілетінің салаларына қарай дара

айырмашылығы даалуан болып келетінін жоғарыдан білдік. Өйткені, әрбір адамның физиологиялық ерекшелігі де әртүрлі, соған қарай кейбіреулеріне тумысынан ұрпақтан-ұрпаққа берілетін қабілеті болса, кейбіреулерінде жүре пайда болатын жеке дара қабілеті болады.

Біздің байқағанымыздай қабілетті адамның бірі – зеректілігімен, екінші біреуі байқағыштығымен, үшіншісі ақылдылығымен, ал төртіншісі іскерлігімен байқалады. Бұл әрадам бойындағы қабілет нышандарының физиологиялық және биологиялық ерекшелігіне байланысты екенін білдік. Адамның белгілі біріске деген айрықша қабілеттілігі, өмірдің қандайда бір саласында өзін ерекше қырынан көрсетуі[7].

Жалпы алғанда, болашақ жас ұрпаққа сапалы да, саналы білім беру мен тәрбиелеу барысында, әр баланың жеке дара ерекшелігін ескеріп, әр баланың қабілет нышанын анықтап, оны жетілдіру, олардың бойында қалыптастыру мен ары қарай дамыту жолдарын табу қажет.

Сол үшін барлық істерімізді осы балалалардың бойындағы өзіндік қабілеттің барлық нышандарынан балалық шақтан бастап анықтау, жетілдіру, жас ұрпаққа жан-жақты білім берумен тәрбиелеу және оқыту әрбір ұстаздың басты міндеті.

Қабілеттіліктің өлшемі – белгілі бірістің нәтижелі болып орындалуында. Қабілет адамның іс-әрекетінің белгілі бір түріне, өнер саласының біріне жарамдылығын жақсы көрсете алады. Белгілі бірісті үздік орындауға мүмкіндік беретін адамның әр түрлі жеке қасиеттерінің қиысып келуін, яғни адам қасиеттерінің синтезін қабілет деп атайды. Өзіндік қабілеттің дамуы оны қажет ететін қызымет саласында және әрекетпен үйрену үстінде көрініп отырады.

Баланың жеке тұлғаретінде дамуы, өзіндік көзқарасының қалыптасуы, ой-өрісінің кеңеюі мектеп қабырғасынан басталады деп ойлаймын. Сондықтан бүгінгі педагогтың міндеті жеке тұлғаны рухани адамгершілік, ұлттық, жалпыадамзаттық құндылықтар жағынан дамыту үшін оның білім беруалы жолындағы өмірін мәдениетке ену үрдісі ретінде ұйымдастырып, оқушының әр даму кезеңінде әлеуметтік өмірдің мәнін түсінуімізге бағыттауымыз қажет. Сабақ процесінде сыныптан тыс жұмыстарда оқушының білім көлемі меңгертіліп, мінез-құлық өмірге деген белсінділігі артып, рухани-адамгершілік дәрежесі біртіндеп дамиды. Сонда ғана жас ұрпақ болашақта өз ана тілін құрметтей алатын, өзін-өзі басқара алатын, қызмет көрсете алатын тәрбиелі, үлгілі, жаны сұлу, рухани-адамгершілігі тазаең бастысы бәсекеге қабілетті дарынды тұлға болып қалыптасады.

Пайдаланылған әдебиеттер

- 1) Қазақстан Республикасының «Білім туралы» Заңы 2007.
- 2) «Бастауыш сынып» журналы №1-2009, №2-2005, №2-2006, №2-2009, №3-2004
- 3) Қарапаев С. Оқушылардың шығармашылық қабілеттерін тәрбиелеу маңызы. Бастауыш мектеп. 2006, №1.
- 4) Тұрысбаева Н. Дамыта оқыту технологиясы.
- 5) Омарова Р. Шығармашылық – басты мақсат. Бастауыш мектеп. 2006, №3.
- 6) Нұрахметов Г. Шығармашылық жұмыстар – оқушының қозғаушы күші. Бастауыш мектеп 2006, № 2.
- 7) Мұхамбетова С.Қ. Педагогика. -Ақтөбе: 2006.

УДК 159.9:37.034

ПСИХОЛОГИЯЛЫҚ ЖАТТЫҒУЛАР АРҚЫЛЫ ОҚУШЫЛАРДЫҢ ЭМОЦИОНАЛДЫ ИНТЕЛЛЕКТИСІН ҚАЛЫПТАСТЫРУ

Таштан Ж.Н.,

магистрант

Әлихан Бөкейханов атындағы орта мектебі

Жамбыл облысы, Қазақстан

mtobugov@mail.ru

Аннотация. Қазіргі өзгермелі, бәсекелестікке бағдарланған қоғам жас ұрпаққа жоғары талап қояды. Осындай жаңашыл үрдістерге толы қоғамда білім беру жүйесінің басты міндеттерінің бірі – шығармашылық тұрғыда ойлай білетін, алғыр, өзгермелі жағдайларға бейімделуге, өзіндік білім алуға, өзін-өзі бақылауға, өзін-өзі жетілдіруге қабілетті тұлға қалыптастыру. Аталған міндеттерді жүзеге асыруда педагог-психолог мамандар жоғары сынып оқушыларына тән кәсіби өзіндік анықтау мәселелерін шешуге көмек берумен ғана шектелмей, оқушылардың эмоциялық сферасын және қарым-қатынас сапасына тікелей ықпал ететін эмоциялық интеллектіні дамытуға да психологиялық сүйемелдеу көрсетуі қажет.

Кілт сөздер: эмоция, интеллект, психолог, педагог т.б.

Annotation. Today's changeable, competition-oriented society places high demands on the younger generation. In a society full of such innovative trends, one of the main tasks of the education system is the formation of a person who is able to think creatively, be able to adapt to changing conditions, acquire self – knowledge, self-control, self-improvement. In the implementation of these tasks, teachers-psychologists should not only help solve the problems of professional self-determination inherent in high school students, but also provide psychological support for the development of emotional intelligence, which directly affects the emotional sphere of students and the quality of communication.

Keywords: emotion, intelligence, psychologist, teacher, etc.

Кәсіби іс-әрекет саласын зерттеуші ғалымдар пікірінше белгілі бір мамандықта табыстарға қол жеткізу білім деңгейіне ғана емес, логикалық интеллектіні, әсіресе эмоциялық интеллектіні дамытудың да маңызы зор. Ғалымдардың анықтауынша, әлеуметтік және жеке тұлғалық сферада табысқа жетудің 80%-ға жуығын эмоциялық интеллектінің даму деңгейі, тек 20%-ын IQ – интеллект коэффициенті ғана анықтайды екен [1]. Эмоциялық интеллектінің төмен деңгейде дамуы адамның өз эмоцияларын сезіну және түсінуде қиындықтар тудыратындығын, сонымен қатар өзгелер сезімдерін түсінбеу қарым-қатынасқа да жағымсыз ықпал ететіндігін көрсетті.

Эмоциялық интеллект – адамның өзінің және өзгелердің эмоциясын түсіну және олардың эмоциялық күйіне бейімделу икемділігі.

1990 жылы Питер Салоуей «эмоциялық интеллект» ұғымын алғаш анықтап, «Эмоциялық интеллект» атты мақаласын жарыққа шығарды. Питер Салоуей және оның авторласы Джон Майер эмоциялық интеллектіні «эмоцияда көрінетін тұлға көріністерін қабылдау және түсіну, интеллектуалды үрдістер негізінде эмоцияны басқару» ретінде анықтайды. Аталған ғалымдардың анықтауынша, эмоциялық интеллект төрт бөлімнен тұрады:

- 1) өзінің және басқа адамның эмоциясын қабылдау немесе сезіну қабілеті;
- 2) өз эмоциясын ақыл-ойға бағыттау;
- 3) эмоция көріністерін түсіну қабілеті;
- 4) эмоцияны басқара білу.

«Эмоциялық интеллект» ұғымына әртүрлі көзқарастар қалыптасқан. Шетелдік психологияда П.Саловей, Дж.Мэйер және Д.Карузо бойынша: «эмоционалды интеллект – әлеуметтік интеллектінің компоненті, өз сезімдері мен өзге адамдар сезімін қадағалау, оларды

ажырата білу және ол ақпаратты өзінің ой, әрекеттерін басқару үшін қолдану қабілеті, эмоциялық интеллектінің дамуы тұлғаның үйлесімді, тұлғалық дамуына игі ықпалын тигізеді [2]. Нақтырақ айтқанда, эмоционалды интеллект – эмоционалды ақпаратты өңдеу, түсіндіру (интерпретациялау) және қолданумен байланысты интеллект түрі».

✓ Д.Гоулман (ЭИ мәселесін анағұрлым терең зерттеген ғалымдардың бірі): «эмоционалды интеллект – тұлғаға өзін-өзі сезінуге, түрткілендіруге, көңіл-күйін басқаруға, импульстік көріністерді бақылауға, фрустрациядан бекіну, күнделікті өмірде табыстарға қол жеткізуге мүмкіндік беретін факторлар жиынтығы; өз интеллектісін көрсету тәсілі».

✓ Р.Бар-Он: «қоршаған орта талаптары мен әсерлеріне (қысымына) оңтайлы жауап бере алу қабілеттілігі, ортаға оңай бейімделуге ықпал ететін эмоциялық, жеке және әлеуметтік қабілеттер жиынтығы».

✓ Д.Майерс: «эмоциялық интеллектуалды адамдар өзіндік санасының жоғары дәрежеде дамуымен ерекшеленеді. Олар өз эмоциясына дисфункционалды депрессия, мазасыздық, ашу арқылы нұқсан келтірмеуге тырысып, өмір сүреді. Олардың жанашырлық (эмпатия) көрсете білу қабілеті айналадағы адамдардың эмоциясын дұрыс түсініп, олармен үйлесімді қарым-қатынас орнатуға мүмкіндік береді – олар достарына, әріптестеріне қалай қолдау көрсету керектігін, дау-жанжалды қалай шешу қажеттігін біледі».

Шетелдік психолог-зерттеушілер пікірінше, «эмоциялық интеллект» - өзінің және өзгелердің эмоциясын тани білу, оларды басқара алу; эмоцияны басқару мүмкіншілігі – адамдардың тұлғааралық өзара әрекеттесуіне анағұрлым тиімді бейімделуге көмектеседі.

Ресейлік психологиялық ғылымда «эмоциялық интеллект» ұғымын алғаш қолданған Г.Г.Гарсковая. Ғалым бұл ұғымды енгізу үшін екі негіздемені келтіреді: «интеллект» ұғымының біртекті, ұқсас болмауы және интеллектуалды операциялардың эмоциямен жасалуы [3].

И.Н. Андрееваның пікірінше, «эмоциялық интеллектіні дамыту – аса өзекті мәселе, себебі эмоцияның бейімделуші табиғаты индивидтің белсенді өмір сүруіне мүмкіндік жасап, тұлғаның белгілі бір ортаға бейімделу қабілетін және оның қоғаммен үйлесімді қатынасын арттырады. Эмоциялық интеллект – эмоционалды ақпаратты талдауға, өңдеуге және қолдануға интеллектуалды қабілеттердің жүйелі көрінуі болып табылады. Эмоция тұлғалық құрылымдармен, тұлғалық иденттілікпен тығыз байланысты, адамның негізгі мотивациялық жүйесін бейнелейді. Сондықтан, эмоциялық интеллекті дамыту тұлғаның үйлесімді, тұлғалық дамуына зор ықпалын тигізеді» [4].

Ғылыми психологиялық тұжырымдамаларда эмоциялық интеллект эмоциялық күйлерді түсінуге және оларды басқаруға интеллектуалды қабілеттілік ретінде түсіндіріледі. Абстрактылы, логикалық интеллектімен салыстырғанда эмоциялық интеллект адамның ішкі жан дүниесін, оның тұлға мінез-құлқымен және сыртқы ортамен өзара әрекеттесуін бейнелейді.

Шетелдік ғалымдар эмоциялық интеллектінің дамуының жас ерекшеліктерін анықтап, оның өмірлік тәжірибені меңгеру деңгейіне байланысты жоғарылайтындығын, әсіресе жоғары сынып жасында және кемелдену жасында артатындығын дәлелдеген [5].

В. Юркевич зерттеулерінде дарынды балалардың 95 %-да эмоциялық интеллект қызметінде қиындықтар көрсетіледі. Дарынды балаларда болатын бұл қиындықтар эмоциялық интеллектінің жеткілікті дамымауымен түсіндіріледі [6].

Ғалым-зерттеушілердің анықтауынша, эмоциялық интеллектінің төрт атрибуты бар:

✓ *Өзіндік сана.* Тұлға өз эмоциясын және өз ойлары мен мінез-құлқын, өзінің күшті және әлсіз тұстарын ұғына біледі, өзіне-өзі сенеді.

✓ *Өзін-өзі басқару.* Тұлға өзінің импульсивті сезімдері мен мінез-құлқын бақылай алады, эмоцияны позитивті бағытта басқарып, бастамашылдық көрсете біледі, өз міндеттерін орындайды және өзгермелі жағдайларға оңай бейімделеді.

✓ *Қоғамдық сана.* Адам өзгелердің эмоциясын, қажеттіліктері мен қызығуларын түсінеді, эмоциялық сигналдарды аңғара біледі, әлеуметтік қатынастарда өзін қолайлы сезінеді.

✓ *Қатынастарды басқару.* Басқалармен жақсы, үйлесімді қатынастарды дамыту әрі сақтау, оларды шабыттандырып, қолдау көрсету, жанжалды басқара білу [7].

Көптеген зерттеушілер (Л.И.Божович, Т.В.Драгунова, В.А.Крутецкий т.б.) бойынша жоғары сынып жасында психологиялық жаңа құрылым – өзіндік сана болып табылады. Жоғарыда көрсетілгендей, өзіндік сана эмоциялық интеллект құрылымында маңызды орын алады. Эмоциялық интеллектінің дамуы тұлғаның эмоциялық өзіндік сана, өзін-өзі бағалау, өзіне сенімділік, қарым-қатынастың эмпатиялық дағдылары, ақ жарқындылық, оптимизм, өзін-өзі жүзеге асыруға бейімділік, жанжалдарды болдырмау тәрізді жеке-дара ерекшеліктерден тұрады. Эмоциялық өрісі жақсы дамыған оқушылар ұжымда үйлесімді қарым-қатынаста бола алады, көп жағдайда көшбасшы статусын иеленеді, жаңа жағдайларға оңай бейімделеді, ұжымда әлеуметтік-психологиялық климаттың орнауына мүмкіндік жасайды.

Оқушыларда осындай эмоциялық білімді белгілі бір дамытушы жағдайды ұйымдастыру арқылы қалыптастыруға болады. Солардың бірі психологиялық тренинг болып табылады. «Психологиялық тренинг» кең мағынада өзін-өзі тану және өзін-өзі басқару дағдыларын, тұлғааралық өзара әрекеттесу, коммуникативті ептіліктерді дамытуға бағытталған психотерапиялық, психокоррекциялық және үйретуші әдістер жиынтығы [8].

Психологиялық тренинг мақсаты – жоғары сынып оқушыларының жеке басын дамытудың келесі міндеттерін шеше алады: мінез-құлықты өзгерту және түзету мақсатында өзіндік сананы дамыту; психологиялық мәселелерді анықтауға және оларды шешуге көмек көрсету; қарым-қатынас негіздерін зерттеу; өзінің және өзгенің эмоцияларын тану және ұғынуды үйрету; өзін-өзі, өз сезімдерін, күйін, ішкі дауысын басқаруды үйрету.

Психологиялық тренингтің негізгі механизмдері келесідей: сезіну, адалдық, кері байланыс, эмпатия, инсайт, коррективті эмоциялық тәжірибе, мінез-құлықтың жаңа тәсілдерін игеру, байқау үрдісінде үйрену, альтруизм, өзгені және өзін қабылдау, мәселені түсіну. Бұл аталғандар тренингке қатысушыларға конструктивті тұлғалық өзгерістерге қол жеткізуге мүмкіндік береді.

Жоғары сынып оқушыларында эмоциялық интеллектіні дамыту динамикалық үрдіс болып табылады әрі ол рефлексивті бейнелеу негізінде адамды эмоциялық сезіну дұрыстығын қамтамасыз етуші құралдар жүйесін жүзеге асыруды көздейді. Егер тренер нұсқау беру кезінде аталған шарттарды сақтау қажеттілігін ескертсе және тренердің тренингке қатысушылармен қарым-қатынасы осы шарттар негізінде құрылса оқушылардың эмоциялық күйлерінен оң өзгерістер динамикасын байқауға болады.

Тренингте қойылған міндеттерді жүзеге асыруда маңызды рөл атқаратын принциптердің бірі – өз атынан пікір айту яғни «Мен – айтылым». Тренингке қатысушылардың басты назары өзін-өзі тану, өзін-өзі талдау және рефлексия үрдістеріне аударылуы тиіс. Топтың өзге мүшесінің мінез-құлқын бағалау – өзінде туындаған сезімдер мен әсерленулерді айту арқылы жүзеге асырылуы қажет. Өз көзқарасын білдіру, сезімін ашық айту тренингте оқытып, үйретудің негізгі элементі болып табылады.

Тренингтік сабақтарда маңыздысы – психологиялық сигналдарды зерттеу, ұғыну және сезіну шарттарын жасау: вербалды сигналдар – айту мағынасы, айтылатын сөздерді іріктеу, сөйлеу дұрыстығы және оның бағытталу түрлері: паралингвистикалық – сөздерді айту және дыбыстау ерекшеліктері, дауыс, интонация, қарқыны, ырғақ, сөйлеу қаттылығы т.б.; вербалды емес – кеңістікті орналасу күйі, ым-ишаралар, көзбен байланысу, жанасу, иістер, сыртқы келбет т.б.

Қорытындылай келгенде, эмоциялық интеллектіні дамытуға бағытталған психологиялық тренингке қатысу – оқушылардың тиімді, сапалы тұлғааралық қатынастарына, жанжалдасудың төмендеуіне, оқушылар арасында өзара түсіністіктің орнап, үйлесімді қарым-

катынастың орнауына айрықша ықпалын тигізеді. Сондықтан, өмірде табыстарға қол жеткізуде эмоциялық интеллектінің маңызы зор, себебі ол адамға өзгермелі ортаға, қоғамға бейімделуге, адамдарды түсінуге, айналадағылармен тиімді өзара әрекеттесуге мол мүмкіндік береді.

Әдебиеттер тізімі

1. Ермакова И.М., Поливанова И.И., Ривина И.В. Учебное взаимодействие педагога с учащимися как фактор их эмоциональной комфортности на уроке // Психологическая наука и образование. 2004. №1. С.63.
2. Кузовкин В.В., Баранникова С.А. Концептуализация понятия «эмоциональный интеллект» в психологической науке // Психология и школа. № 2 / 2014.
3. Гоулман Д. Эмоциональный интеллект. – М.: АСТ: АСТ Москва: Хранитель, 2008. – 478 с.
4. Андреева И.Н. Развитие эмоциональной компетенции педагога // Психология образования сегодня: теория и практика: Материалы Международной научно-практической конференции / Под ред. С.И. Коптевой, А.П. Лобанова, Н.В. Дроздовой. – Мн., 2003. – С. 166-168.

ӘОЖ (УДК) 373.3.016: 811.512.122

ОҚУШЫЛАРДЫҢ ТЫҢДАЛЫМ ДАҒДЫСЫН ДАМУҒА «МӘТІНДІ ТЫҢДАП, АЯҚТА» ӘДІСІ ҚАЛАЙ ӘСЕР ЕТЕДІ

Умбеталиева Ж.А.,

магистрант

Әлихан Бөкейханов атындағы орта мектебі

Жамбыл облысы, Қазақстан

umbetalieva.janar@mail.ru

Аннотация. Коммуникативті жағдайды құру және пайдалану, ең алдымен, оқушылардың сөйлеу әрекетін белсендіруді, оларды белгілі бір жағдайларда сөйлеу байланысын жүзеге асыруға жұмылдыруды қамтиды. Осыған байланысты мұғалімнің коммуникативті тапсырманы орындаудағы негізгі міндеті – сөйлеу байланысын басқару, оқушыларға сөйлеу қолдауын көрсету, бұл қарым-қатынасты нақтылау және оқушыларды қажетті лексикалық және грамматикалық материалдармен қамтамасыз ету және оларды сөйлеу барысында қолдану дағдылары. Бұл тыңдау мен сөйлеуді оқытудың бірінші кезеңінің мақсаты.

Кілт сөздер: тыңдау, сөйлеу, ауызша сөйлеу т.б.

Annotation. The creation and use of a communicative situation involves, first of all, the activation of the speech activity of students, their involvement in the implementation of speech communication in certain situations. In this regard, the main task of the teacher in the implementation of the communicative task is to manage speech communication, provide students with speech support, clarify this communication and provide students with the necessary lexical and grammatical materials and the skills of their use in speech. This is the goal of the first stage of listening and speech training.

Keywords: listening, speaking, oral speech, etc.

Тыңдау және сөйлеу ауызша сөйлеудің екі жағы. Тыңдаусыз нормативтік сөйлеу мүмкін емес. Сонымен бірге, сөйлеу әрекетінің түрі ретінде тыңдау салыстырмалы түрде автономды (мысалы, дәрістер, баяндамалар, радио хабарларын тыңдау және т.б.)

Тыңдау, сөйлеумен қатар, шет тілінде сөйлесуге мүмкіндік береді. Сөйлеуден айырмашылығы, тыңдау-сөйлеу әрекетінің рецептивті түрі. Оның ағымының негізгі формасы-

ішкі, ашылмаған. Дегенмен, кері байланыс арналары арқылы тыңдаушы байланыс актісіне әсер етеді. Оның реакциясы (мимика, ым-ишара, күлкі, репликалар) сөйлеушінің сөйлеуіне бірден әсер етеді. Тыңдау – бұл сөйлеу әрекетінің реактивті түрі. Ол тікелей (диалогтық қарым - қатынас, аудиторияда сөйлеушілердің ауызша сөздерін тыңдау) және жанама (радио және теледидар бағдарламаларын тыңдау) болуы мүмкін.

Сөйлеу қарым-қатынасы екі жақты процесс болғандықтан, тыңдауды дұрыс бағаламау оқушылардың тілдік дайындығына теріс әсер етуі мүмкін. Оқушыларды дыбыстық сөйлеуді түсінуге үйрету – оқытудың маңызды мақсаттарының бірі.

Ауызша қарым-қатынас сөйлеу мен тыңдаудан тұрады, оны «Мәтінді тыңдап, аяқта» әдісі деп атайды. Тыңдау масштабты акустикалық қабылдауды ғана білдіреді, ал тыңдау дегеніміз – есту арқылы қабылданатын ақпаратты есту, түсіну және түсіндіруді қамтитын тыңдаумен қатар, дыбыстық сөйлеуді қабылдау процесі[1].

Тыңдау адам тыңдайтын жағдайларда сөйлеу әрекетінің тәуелсіз түрі ретінде әрекет етеді:

- * түрлі хабарландырулар;
- * радио және теледидар жаңалықтары;
- * әр түрлі нұсқаулар;
- * дәрістер;
- * әңгімелесушілердің әңгімелері;
- * актерлердің қойылымдары;
- * телефонмен сөйлесу арқылы әңгімелесуші.

Көбінесе, есту арқылы сөйлеуді қабылдаудан басқа, адам басқа әрекеттерді орындайды: бақылайды, сөйлейді, жазады, бірақ көп жағдайда белгілі бір жағдайда дұрыс жұмыс істеу үшін Сіз естігеніңізді түсінуіңіз керек.

Аудио мәтіндер талқылау үшін ақпарат береді, бұл өз кезегінде сөйлеу және жазу дағдыларын одан әрі дамытуды көздейді. Бұл жағдайда тыңдау оқу құралы болып табылады. Оқу құралы ретінде тыңдау оқушыларды жаңа тіл және сөйлеу материалымен таныстыруды қамтамасыз етеді, сөйлеу әрекетінің барлық басқа түрлерінде дағдылар мен қабілеттерді қалыптастыру құралы ретінде әрекет етеді, сөйлеу дағдысының қол жеткізілген деңгейін сақтауға көмектеседі, тыңдау дағдыларды қалыптастырады. Тыңдаудың мақсаты мен оқыту құралы арасында нақты сызық салу қиын, өйткені нақты тәжірибеде бұл екі функция бір-бірімен тығыз байланысты.

Тыңдау-сөйлеу әрекетінің ең қиын түрлерінің бірі. Біріншіден, ол бір реттік ұсынылыммен сипатталады. Екіншіден, тыңдаушы ештеңені өзгерте алмайды, сөйлеушінің сөзін түсіну деңгейіне бейімдей алмайды. Әр адамның өзіндік стилі бар, кейде ол тым ғылыми, кейде эмоционалды, идиомалар мен бейнелі өрнектерге толы. Үшіншіден, сөйлеуді бірінші рет түсінуге кедергі келтіретін бірқатар объективті қиындықтар бар:

- * тыңдау жағдайларына байланысты қиындықтар;
- * сөйлеу көзінің жеке ерекшеліктеріне байланысты қиындықтар;
- * қабылданатын материалдың тілдік ерекшеліктеріне байланысты қиындықтар[2].

Қиындықтардың бірінші тобына сыртқы шу, кедергі, нашар акустика жатады. Зерттеулер көрсеткендей, егер сөйлеу көзге көрінетін болса, онда есту арқылы сөйлеуді түсіну пайызы оның визуалды болмауына қарағанда әлдеқайда жоғары болады. Мимика, ым-ишара, ерін қимылдары және жай ғана көздің жанасуы сөйлеуді жақсы түсінуге ықпал етеді. Ақпаратты ұсынудың біржақтылығы мен қысқа мерзімділігі тыңдаушыдан дыбыстық мәтінді қабылдау кезінде жылдам реакцияны талап етеді. Ақпаратты ұсынудың жылдам қарқыны оны қабылдауды әрдайым қиындатады. Тыңдаушы үшін оңтайлы болып оның сөйлеу қарқынына сәйкес келетін тыңдалатын сөйлеу қарқыны екендігі анықталды. Табиғи қарқын оқушыларға тым тез болып көрінеді және түсінуге кедергі болуы мүмкін.

Қиындықтардың екінші тобына дикция, тембр, кідіріс, артикуляцияның бұзылуы (бұралу, сыбырлау, кекіру), жас ерекшеліктері, әртүрлі екіпіндер мен диалектілер жатады.

Үшінші топтың қиындықтарына көптеген бейтаныс лексиканы, идиомалық өрнектерді, сөйлеу формулаларын, арнайы терминдерді, аббревиатураларды қолдану жатады. Көптеген зерттеушілердің пікірінше, монологиялық мәтіндер диалогтық мәтіндерге қарағанда оңай қабылданады, ал монологиялық мәтіндердің ішінде сипаттамалық мәтіндерге қарағанда фабулалар әлдеқайда жеңіл. Білу, сөйлеу үлгілерін, қызмет көрсететін нақты жағдай, қарым-қатынас, неғұрлым жиілік фразеологизмдер мен клише мүмкін айтарлықтай жеңілдетуге түсіну сөйлеу есту. Бейтаныс материалды тыңдау үшін мәтіндерге енгізудің орындылығы туралы мәселе күмән тудырмайды, өйткені біз оқушыларды тыңдауға дайындайтын ана тілінің сөйлеуінде ол міндетті түрде кездесетіні анық[3].

Тыңдау – бұл жаңа сөйлеу хабарламаларын тануға және түсінуге бағытталған белсенді ойлау процесі, ол дағдылардың шығармашылық үйлесімін және олардың өзгерген жағдайға сәйкес белсенді қолданылуын қамтиды.

Сөйлеуді мағыналық қабылдаудың жақсы дамыған дағдылары еркін сөйлеу деңгейінің жетілуін көрсетеді. Керісінше, есту арқылы сөйлеуді қабылдаудың әлсіз дамымаған дағдылары сөйлеудің репродуктивті шеберлігі үшін маңызды. Тыңдауды оқытудың дәстүрлі әдістемесі мен тәжірибесінде механикалық қайталаудың есту еліктеу әдістері мен «модельдер» әдісі әдетте баса назар аударады. Тыңдау дағдыларын дамыту үшін осы әдістердің маңыздылығы мен міндеттілігі сөзсіз, бірақ бұл олардың көмекші рөлін жоққа шығармайды. Оқушылардың «механикалық» есте сақтау қабілетінің әлсіреуі қосымша қиындықтар туғызады. Сондықтан, оқу топтарында тілді оқыту кезінде басты рөлді «механикалық» ес емес, сана мен назар ойнайды деп қорытынды жасауға болады. Тыңдауды оқыту кезінде басты назар жеке тілдік модельдерге еліктеуге және қайталауға емес, оқушылардың осы модельдерді саналы аналитикалық түсінуіне, оларды дұрыс пайдалануына, олардың құрылымы мен тілдің тілдік моделіндегі орнына аударылуы керек.

Тыңдау дағдыларын тиімді дамыту үшін келесі әдістемелік құралдарды пайдалану ұсынылады:

- монологтық сөйлеу материалында тыңдау дағдыларын дамытуға кірісу;
- тыңдалымға ұсынылған түпнұсқалық мәтіндер көлемі бойынша аз болуы тиіс, ал тақырып бойынша оқушылардың қызығушылықтарына қатысты мәселелер көрсетілуі тиіс;
- мәтіндерді тыңдау бойынша нақты нәтижелерге қол жеткізілген сайын, оқушылардың вокабулярын кеңейту керек, содан кейін ауызша сөйлеу кезінде алынған лексиканы қолдану керек;
- жалпы әлеуметтік тақырыбы бар мәтіндерді және ауызекі тұрмыстық тақырыптарға диалогтарды тыңдауға ұсыну, әдеби мәтіндерді оқушылар оңай және тез естуіне көз жеткізу керек;
- тыңдау үшін мәтіндік үзінділерді таңдағанда, оқушылардың қызығушылығы мен мотивациясының әдістемелік принциптерін басшылыққа алу керек. Мәтіндер ақпараттық болуы керек;
- тілдік және сөйлеу модельдерін оқытуды механикалық қайталау және еліктеу арқылы емес, тілдік ережелермен үйлесіп, ана тілімен салыстыра отырып жүргізу керек;
- еліктеу және қайталау әдістерін жалпы оқытылатын тіл жүйесін аналитикалық түсіндірумен және осы тіл категориясының құрылымын анықтаумен біріктіру, өйткені түсіну шешуші рөл атқарады.

Тыңдауды оқыту процесін оңтайландыру үшін сабақты оқыту барысында оқытудың заманауи компьютерлік құралдарын қолданудың жүйелілігі, дәйектілігі және ұтымдылығы маңызды. Қазіргі заманғы оқыту құралдарын қолданудың дәйектілігі мен өзара әрекеттесуі, тыңдау жаттығуларын ұйымдастыру процесінде олардың дұрыс өзгеруі.

Тыңдауды оқытуда дайындық және сөйлеу жаттығулары бір уақытта қолданылуы керек екенін есте ұстаған жөн, оқу кезеңі мен шеберліктің қалыптасу деңгейіне байланысты олардың пайызы өзгереді. Оқытудың бастапқы кезеңінде дайындық жаттығулары үлкен пайызды құрауы керек, кейінірек олардың саны біртіндеп азаяды, сондықтан жетілдірілген кезеңде тыңдау жаттығуларының көп пайызы сөйлеу жаттығулары болуы керек. Сөйлеу жаттығулары

тыңдау жаттығуларының басынан бастап келісілген мәтін материалында орындалады. Бірте-бірте аудиоматериалдардың көмегімен күрделі дағдылар қалыптасады: семантикалық топтарға мәлімдемені бөлу: семантикалық үзінділер деңгейінде негізгі ойды түсіну: сөйлеу тақырыбын түсіну және хабарламаның негізгі идеясын түсіну.

Тыңдау процесін оқытудың маңызды компоненттерінің бірі – аудио және аудиовизуалды ақпараттық құралдардың жүйелілігі, дәйектілігі және ұтымдылығы. Осы ақпараттық құралдарды қолданудың дәйектілігі мен өзара әрекеті тыңдауды оқыту процесінде олардың дұрыс өзгеруімен байланысты. Тыңдауға үйрету кезінде дайындық және сөйлеу жаттығулары бір уақытта қолданылуы керек екенін ескеру керек, бірақ олардың пайызы оқу кезеңі мен шеберліктің қалыптасу деңгейіне байланысты өзгереді. Оқытудың бастапқы кезеңінде дайындық жаттығулары көп пайызды құрауы керек, кейінірек олардың саны біртіндеп азаяды, сондықтан тыңдауды оқытудың алдыңғы сатысында жаттығулардың көп пайызы сөйлеу жаттығулары болуы керек[4].

Диалогтік сөйлеудің дамуына негізгі мәтіндердің табиғаты полилог және байланыс арқылы бүкіл оқу процесін ұйымдастыру ықпал етеді. Монологтық мәлімдеме, әдетте, диалогтың бөлігі болып табылады, сондықтан сөйлеу әрекеті мен жаттығу түрлеріне байланысты контекстік және ситуациялық түрде анықталады және шектеледі. Барлық монологтық тұжырымдар диалогтың органикалық және табиғи компоненттері болып табылады.

Сөйлеу жағдайларын қабылдау және түсіну тұрғысынан бөлуге болады:

1. Тікелей көрген және естіген жағдай негізінде;
2. білім алушылардың күнделікті тәжірибесімен байланысты жағдайлар;
3. білім алушылардың өмірлік тәжірибесіне негізделген жағдайлар;
4. білім алушылардың өмірлік тәжірибесіне сүйенбейтін және олардың қиялының

арқасында қабылдайтын жағдайлар[5].

Коммуникативті жағдайды құру және пайдалану, ең алдымен, оқушылардың сөйлеу әрекетін белсендіруді, оларды белгілі бір жағдайларда сөйлеу байланысын жүзеге асыруға жұмылдыруды қамтиды. Осыған байланысты мұғалімнің коммуникативті тапсырманы орындаудағы негізгі міндеті – сөйлеу байланысын басқару, оқушыларға сөйлеу қолдауын көрсету, бұл қарым-қатынасты нақтылау және студенттерді қажетті лексикалық және грамматикалық материалдармен қамтамасыз ету және оларды сөйлеу барысында қолдану дағдылары. Бұл тыңдау мен сөйлеуді оқытудың бірінші кезеңінің мақсаты.

Тыңдау қарым-қатынастың негізін құрайды, өйткені ауызша қарым-қатынасты игеру басталады. Шет тіліндегі сөйлеуді есту арқылы түсіну қабілетін қалыптастыру полилог мәтіндерін енгізуден басталады және бүкіл оқу процесіне енеді. Диалогтік сөйлеудің дамуына негізгі мәтіндердің табиғаты –полилог және байланыс арқылы бүкіл оқу процесін ұйымдастыру ықпал етеді. Монологтық мәлімдеме, әдетте, диалогтың бөлігі болып табылады, сондықтан сөйлеу әрекеті мен жаттығу түрлеріне байланысты контекстік және ситуациялық түрде анықталады және шектеледі. Барлық монологтық тұжырымдар диалогтың органикалық және табиғи компоненттері болып табылады[6].

Әр түрлі лексикалық және грамматикалық тақырыптар мен синтаксистік құрылымдар белгілі бір сөйлесу жағдайымен оңай үйлесетіні белгілі. Сондықтан таныс сөйлеу жағдайлары арқылы тыңдау лексикасымен жұмыс жасаған дұрыс. Сөйлеу жағдайлары, сөйлеу әрекетін ынталандырудың бірі ретінде, көбінесе оқу және өмірлік міндеттерді қоюда қолданылады. Оқу және сөйлеу жағдайлары, оқушылардың сөйлеу әрекетін ынталандырудың бірі ретінде, тыңдаумен жұмыс жасауда өзінің қолданылуын табады және оқушыларды осындай сөйлеу реакцияларын ынталандыратын табиғи жағдайларға қояды.

Әдебиеттер тізімі

1. Базарнова Н. Специальные упражнения в понимании со слуха / Н. Базарнова // Иностранные языки в школе. -1961. -№ 2.

2. Боровко С.И. Некоторые проблемы потенциального словаря при аудировании / С.И.Боровко // Иностранные языки в школе. -1972. -№ 6.
3. Ветохов А.Н. Пути повышения результативности обучения аудирования иностранной речи в школе / А.Н.Ветохов // Иностранные языки. -2003. -№ 2.
4. Гез Н.И. О факторах, определяющих успешность аудирования иноязычной речи / Н.И.Гез // Иностранные языки в школе. -1973. -№ 4.
5. Елухина Н.В. Основные трудности аудирования и пути их преодоления / В.Елухина // Иностранные языки в школе. -1977. -№ 1.
6. Зайцева Л.А. Требования к аудиторным материалам, содержащему неизученную лексику / Л.А.Зайцева // Иностранные языки в школе. -1975.

ӘОЖ (УДК) 371:001.101

БІЛІМ МЕН ҒЫЛЫМ САЛАСЫНДАҒЫ ИННОВАЦИЯЛЫҚ ТЕХНОЛОГИЯЛАРДЫҢ ПЕРСПЕКТИВАЛЫҚ БАҒЫТТАРЫ

Умиралиева Г.Д.,

магистрант

Әлихан Бөкейханов атындағы орта мектебі

Жамбыл облысы, Қазақстан

mtobugov@mail.ru

Аннотация. Бұл мақалада оқытудың заманауи инновациялық технология құралдарын қолдану қажетті нәтижеге қол жеткізуге мүмкіндік беретіні жазылған. Біздің заманымыздың ерекшелігі – білім беру жүйесіндегі инновациялық процестерді жандандыру, сапаны арттыру қажеттілігі мен білім беру мекемелерінің педагогикалық практикасына нысандарын, әдістерін жаңарту стратегиясын жобалауға бағытталған инновациялық қызметті ұйымдастыруға және енгізуге ықпал етеді. Табысты оқытудың маңызды компоненттерінің бірі – инновациялық технология. Сабақтарда заманауи ақпараттық инновациялық технологияларды қолдану кез келген жастағы оқушы үшін оқуды жарқын, есте қаларлық, қызықты етеді, тақырыпқа эмоционалды оң көзқарас қалыптастырып, пәнге деген қызығушылығын дамытуға ықпал етеді.

Түйін сөздер: инновация, перспектива, білім беру, заманауи.

Annotation. This article writes that the use of modern innovative teaching technology tools allows you to achieve the desired result. A feature of our time is the activation of innovative processes in the education system, the need to improve quality and contribute to the organization and implementation of innovative activities aimed at designing strategies for updating forms, methods in the pedagogical practice of educational institutions. One of the most important components of successful training is innovative technology. The use of modern information innovative technologies in the lessons makes learning bright, memorable, interesting for a student of any age, forms an emotionally positive attitude to the topic and contributes to the development of interest in the subject.

Keywords: innovation, perspective, education, modern.

Білім беру жүйесіндегі инновациялар оқытудың дәстүрлі мәселесін жаңа тәсілмен шешуге тырысу нәтижесінде пайда болады. Білім берудегі инновациялық процесс – бұл қазіргі заманғы идеяларды құру, игеру, пайдалану және тарату, осы шарттарға сәйкес келетін және белгілі бір критерийлерге сәйкес келетін дәлелді, мақсатты және саналы процесс. Ол инновация енгізілетін жүйені спалы жақсартуға бағытталған және оның қатысушыларын ынталандыруды және олардың көзқарастарын инновация тұрғысынан өзгертуді қамтиды. Өзінің жеке басын, ең жақсы дәстүрлерін сақтай отырып, ресейлік білім сонымен бірге әлемдік

білім беру тенденцияларын толығымен ескеруі керек, оны әлемдік нормалар мен стандарттармен байланыстыру керек.

Сонымен, білім беруді дамытудың инновациялық тенденцияларына әртараптандыру, даралау, озық білім беруді дамыту, оны интенсификациялау және компьютерлендіру, сондай-ақ циклдік және көп сатылы принциптерді дамыту жатады. Осы үрдістердің барлығы қоғамның әлеуметтік-экономикалық дамуының қазіргі заманғы талаптарына сәйкес білім беру сапасының өсуіне ықпал етуі тиіс [1].

Заманауи инновациялық білім – бұл озық білім, оның айрықша ерекшелігі-біртұтас әлемдік ақпараттық-білім беру кеңістігінде тұлғаны қалыптастыратын білім арудың озық әдістері мен тәсілдерін әзірлеу. Кез-келген мектептің, оның ішінде кәсіптік мектептің мәні-оқушыны тиісті әлеуметтік-экономикалық жүйелерге «бейімделуге» дайындау ғана емес, сонымен қатар оларды неғұрлым жетілдірілген жүйелердегі қызметке бағыттау, әйтпесе өндірісті де, жалпы қоғамды да дамыту болмайды.

Мектептегі білім беруді интенсификациялау және компьютерлендіру соңғы онжылдықтарда Қазақстан мектебіне келген ауқымды инновациялардың бірі болып табылады. Бүгінгі таңда білім беруде компьютерлік техниканы енгізу бағыттарын атап өтуге болады: оқыту процесін жетілдіретін, оның сапасы мен тиімділігін арттыратын Оқыту құралдары; Оқыту құралдары, өзін және шындықты білу; зерттеу объектілері; білім алушының шығармашылық даму құралдары; Бақылау, түзету, тестілеу және психодиагностика процестерін автоматтандыру құралдары; әдістемелік және оқу әдебиетінің педагогикалық тәжірибесін беру және игеру; зияткерлік бос уақытты ұйымдастыруға арналған заманауи ақпараттық технологиялар құралдары [2].

Л.С.Выготский адамның жеке (немесе ішкі) қызметі туындайтын ұжымдық-әлеуметтік қызметі (Сыртқы қызметі) бастапқы болып табылатынын атап өтті. Яғни, оқу процесі терең жеке: білім алушы саналы түрде және өз бетінше сыртқы ішкі, өзіндік етеді. Даралау процесі жеке бағытқа ие, ал тұлғаның дамуы әртүрлі сыртқы факторлардың өнімі емес, қоршаған ортамен әр түрлі қатынастарға енгізілген субъектінің өзі (С.Л.Рубинштейн). Білім алушының дамуының басты шарты-оны іс-әрекетке қосу, оның мақсаты оны шешу үшін ішкі қайта құруды қажет ететін және әртүрлі қатынастарды қамтитын нақты өмірлік маңызды міндеттерді шешу болып табылады [3].

Жоғарыда айтылғандар дараландыруды білім алушының әлеуетіне де, әлеуметтік құндылықтар, талаптар мен мақсаттар жүйесіне де сәйкес келетін динамикалық, жеке тұлға қабылдаған өзара әрекеттесу процесі ретінде анықтауға мүмкіндік береді; адамның ішкі әлемінің оң өзгеруіне ықпал етеді, білім мен Өмірде өзін-өзі жүзеге асыру үшін әлемді және өзін-өзі тану тәсілдерін игеруді қамтамасыз етеді.

Заманауи инновациялық білім – бұл озық білім, оның айрықша ерекшелігі біртұтас әлемдік ақпараттық – білім беру кеңістігінде тұлғаны қалыптастыратын білім арудың озық әдістері мен тәсілдерін әзірлеу. Кез келген мектептің, оның ішінде кәсіптік мектептің мәні – оқушыны тиісті әлеуметтік-экономикалық жүйелерге «бейімделуге» дайындау ғана емес, сонымен қатар оларды неғұрлым жетілдірілген жүйелердегі қызметке бағыттау, әйтпесе өндірісті де, жалпы қоғамды да дамыту болмайды.

Бүгінгі таңда білім беруде компьютерлік техниканы енгізу бағыттарын атап өтуге болады:

- Білім алушының шығармашылық даму құралдары;
- оқыту процесін жетілдіретін, оның сапасы мен тиімділігін арттыратын оқыту құралдары;
- әдістемелік және оқу әдебиетінің педагогикалық тәжірибесін беру және игеру;
- оқыту құралдары, өзін және шындықты білу;
- бақылау, түзету, тестілеу және психодиагностика процестерін автоматтандыру құралдары;
- зерттеу объектілері;

➤ зияткерлік бос уақытты ұйымдастыруға арналған заманауи ақпараттық технологиялар құралдары.

Компьютердің аталған мүмкіндіктері баланың жеке басының бастапқы қалыптасуын қамтамасыз етуге ғана емес, сонымен бірге оның қабілеттерін анықтауға, дамытуға, білім мен дағдыларды толық игеруге жағдай жасауға, Дағдылар мен тілектерді қалыптастыруға ықпал етуі мүмкін[4].

Сабақ кезеңдерінде, негізгі оқыту әсері мен басқару компьютерге берілгенде, мұғалім іздеу мақсатын түсіну, бұрын үйренген білімді белсенді түрде көбейту, дайын көздерден жетіспейтін білімді толықтыруға қызығушылық, тәуелсіз іздеу сияқты оқушыларда осындай қасиеттердің көрінісін байқауға, түсіруге мүмкіндік алады. Бұл мұғалімге оқушылардың оқуға деген шығармашылық көзқарасын басқару және біртіндеп дамыту бойынша өз қызметін жобалауға мүмкіндік береді.

Білім беру саласына заманауи ақпараттық технологиялардың енуі мұғалімдерге оқытудың мазмұнын, әдістері мен ұйымдастырушылық формаларын сапалы өзгертуге мүмкіндік береді. Білім берудегі осы технологиялардың мақсаты ақпараттық қоғамдағы оқушылардың зияткерлік мүмкіндіктерін күшейту, сондай-ақ білім беру жүйесінің барлық сатыларында оқыту процесін ізгілендіру, даралау, қарқындалу және оқыту сапасын арттыру болып табылады.

Педагогикалық қызметке қатысты инновациялар – бұл педагогикалық және психологиялық ғылымдардың жетістіктерін практикаға енгізу кезінде, озық педагогикалық тәжірибені қолдану кезінде қалыптасатын оқу-тәрбие процесінің жаңа сапалы күйлері.

Инновация мен инновация ұғымдары бірдей. Инновация инновацияның нәтижесі ретінде түсініледі, ал инновациялық процесс үш негізгі кезеңді дамыту ретінде қарастырылады: идеяны қалыптастыру (белгілі бір жағдайда – ғылыми жаңалық), қолданбалы аспектіде идеяны дамыту және тәжірибеде инновацияны жүзеге асыру. Осыған байланысты инновациялық процесті ғылыми идеяны практикалық қолдану сатысына жеткізу және әлеуметтік – педагогикалық ортада осыған байланысты өзгерістерді жүзеге асыру процесі ретінде қарастыруға болады. Идеялардың инновацияға айналуын қамтамасыз ететін және осы процесті басқару жүйесін қалыптастыратын қызмет инновациялық қызмет болып табылады.

Инновация – бұл құрал ал инновация – бұл құралды игеру процесі. Инновация – бұл жүйенің бір күйден кенеттен ауысуына себеп болатын жаңа тұрақты элементтерді тіршілік ету ортасына енгізетін мақсатты өзгеріс.

Білім берудегі инновациялық процесс – білім беру практикасын жетілдіру, инновациялар негізінде білім беру жүйелерін дамыту процесі. Ол жаңа мазмұнның қалыптасуы мен дамуын және ұйымдастырылуын көрсетеді. Тұтастай алғанда, инновациялық процесс деп педагогикалық практикада инновацияларды әзірлеу, игеру, пайдалану және тарату жөніндегі кешенді қызмет түсініледі.

Педагогикалық инновацияның объектісі – білім берудегі инновациялардың пайда болу, даму және даму процесі.

Педагогикалық инновацияның пәні – білім беру субъектілерінің (оқушылар, педагогтар, әкімшілер) тұлғасын қалыптастыруға бағытталған инновациялық білім беру қызметінде туындайтын қатынастар жүйесі.

Білім беру саласындағы инновациялық қызмет Қазақстан Республикасында әлеуметтік-экономикалық дамуының негізгі бағыттарын ескере отырып, білім беру жүйесін жаңғырту мен дамытуды қамтамасыз ету, ҚР білім беру саласындағы мемлекеттік саясатының басым бағыттарын іске асыру мақсатында жүзеге асырылады... Инновациялық қызмет білім беру жүйесін ғылыми-педагогикалық, оқу-әдістемелік, ұйымдастырушылық, құқықтық, қаржы - экономикалық, кадрлық, материалдық-техникалық қамтамасыз етуді жетілдіруге бағытталған және білім беру қызметін жүзеге асыратын ұйымдардың инновациялық жобалары мен бағдарламаларын іске асыру нысанында жүзеге асырылады[5].

Қазіргі кезеңде білім берудегі инновациялық процестерді дамыту объективті заңдылық

болып табылады, ол мыналарға байланысты: ақпараттық технологиялардың қарқынды дамуы; қазіргі білім беру мазмұнының жаңаруы; тәрбиеленушінің шығармашылық тұлғасын қалыптастыруға, жаңа әлеуметтік-экономикалық жағдайларда қабылдауға және белсенді қызметке дайын болуға бағытталған өзінің кәсіби қызметі үшін мұғалімнің белсенділігі мен жауапкершілігін арттыру қажеттілігі. Осыған байланысты педагогтың инновациялық қызметі өте маңызды.

XX ғасырдың басында инновация материалдық өндірістегі техникалық инновациялардың заңдылықтарын зерттейтін инновация ғылымы ретінде қалыптасты.

Ол адам қызметінің негізгі салаларына жаңа қызметтерді, идеяларды әзірлеу, енгізу іс-шараларына қажеттіліктердің көрінісі ретінде дамиды.

В.А.Сластенин, Л.С.Подымова ғылымда инновацияны зерттеудің үш түрін ажыратады:

- Жаңалықтарға ықпал ететін/кедергі келтіретін фактілерді зерттеу;
- инновациялық процесті зерттеу;
- инновациялық үдерісті басқару;
- инновациялық жағдайларды талдау / тәуекел дәрежесін, тиімділігін бағалау.

Инновация пәнаралық сала ретінде дамиды (философия, психология, әлеуметтану, экономика, мәдениеттану тоғысында).

Бастапқы кезеңде жаппай педагогикалық тәжірибеде инновацияларды қолдану мүмкіндігі жеке мұғалімдер мен тәрбиешілердің қызметінде расталады, бірақ оларды сынақтан өткізіп, объективті бағалағаннан кейін оларды жаппай енгізуге ұсынуға болады.

Қазіргі әлемде соңғы он жылда шығармашылық немесе интеллектуалды жұмыспен байланысты шығармашылық индустрияда үлкен маңызға ие көптеген инновациялар пайда болды. Әлемнің көптеген елдерінде мемлекет экономикасын дамытудың тетігі болып табылатын ақпараттық-коммуникациялық технологиялар, креативті салалар өзгерістерге ұшырауда. Жастар санының артуы осы қызмет саласына байланысты еңбек орнын иеленгісі келеді. Табиғи деректер үрдістері білім беру жүйесінің дамуына әсер етті, жаһандық өзгерістерге қажеттілік туындайды. Егер бұрын негізінен математикалық және инженерлік бағыт дамыған болса, енді білім беру бағдарламасына көркемдік және шығармашылық пәндерді қосу қажет.

АҚШ пен Еуропада steam білімі ең жоғары деңгейде. Көптеген алдыңғы қатарлы зерттеушілер оның артында өскелең ұрпақтың қазіргі болашағы жатыр деп санайды. STEAM аббревиатурасы: science – ғылым, technology – технология, engineering – инжиниринг, arts and mathematics – өнер және математика дегенді білдіреді. Қазіргі уақытта бұл пәндік салалар ең сұранысқа ие салалардың бірі болып табылады. STEAM технологиясы – техникалық және жаратылыстану ғылымдарын, инженерияны, математиканы және өнерді байланыстыратын оқытудағы инновациялық әдіс[6].

Steam технологиялары туралы алғаш рет АҚШ-та айтылды. Кейбір мектептер өз түлектерінің мансабын дамытуға бағытталған сауалнама жүргізді және одан әрі зерттеу жүргізді. Сонымен, олар жаратылыстану, математика, технология ғылымдары мен инженерлік өнерді топтастыруға шешім қабылдады. Осылайша, STEM – білім беру жүйесі қалыптасты. Кейінірек тағы бір бағыт қосылды – өнер (Art) және жаңа STEAM технологиялары пайда болды. Американдық мектептердің оқытушылары осы пәндер бойынша білім білім алушыларға кәсіби маман болуға көмектеседі деп сенді. Нәтижесінде оқушылар жаңа ақпарат алуға ұмтылды, өйткені олар оны дереу тәжірибеде қолдана алды.

Көптеген елдерде STEAM технологиялары білім беру ортасында өте танымал. Бұл жақын арада әлемдік қоғамдастықта инженерия саласында да, жоғары технологиялық өндірістерде де мамандардың тапшылығы орын алатындығына байланысты. Қазіргі уақытта жаратылыстану ғылымдары, технология және инженерия арасында интеграция жүріп жатыр, сондықтан осы ғылымдардың тоғысында жаңа мамандықтар пайда болады, олар танымалдылықтың шыңында болады, мысалы, био және нанотехнология саласындағы мамандар, Big Data инженерлері, бағдарламашылар. Бұл мамандықтар заманауи мамандарға

кажет жан-жақты дайындық пен білім алуға мүмкіндік береді [3].

Әдебиеттер тізімі

1. Андреев, А.А. Педагогика высшей школы: Новый курс: Учеб. пособие. - М.: МЭСИ, 2002.
2. Андреев А.А. Некоторые проблемы педагогики в современных информационно-образовательных средах // Инновации в образовании. 2004. № 6.
3. Иванова И.Н. О тенденциях развития современного образования // Инновации в образовании. – 2008. – № 3.
4. Саюк, Д.Б. Индивидуализация образования в современной школе // Научно-методический электронный журнал «Концепт». – Т. – 2017.
5. Воловик И.В. Модернизация российского образования и тенденции развития мировой системы образования // Вестник Ижевского государственного технического университета. – 2008. – № 4.
6. Иванкина Л.И. Тенденции современного образования и проблема целостного развития личности // Известия Томского политехнического университета. – 2008. – Т. 306. – № 3.

УДК 92(574)

Д.И. ДУЛАТОВА: БІЛІМ МЕН ҒЫЛЫМДАҒЫ ҚАЙТАЛАНБАС ІЗ

Бейсенова А. Е.

ал-Фараби атындағы ҚазҰУ 4 -курс студенті

Алматы қ., Қазақстан

alinabejsenova32@gmail.com

Аңдатпа. Бұл мақалада –Қазақстандық көркем тарихшы, ғылымды ұйымдастырушы, тарих ғылымының докторы, педагог, профессор– Д.И. Дулатованың өмірі мен тарих ғылымындағы еңбек жолы қарастырылады. Ғылым мен қоғамдық өмірде өзінің туа бітті дарынымен оқшау көзге түсіп, бойындағы бар ізгі қасиеттерін ұлтының өткенін зерделеуге бағыттаған Д.И. Дулатова тарих ғылымында жарты ғасырға жуық уақыт бойы тарих ғылымындағы жемісті еңбектерінің маңыздылығы талданады.

Түйін сөздер: Д.И. Дулатова, тарих ғылымы, ағартушы, білім, ұлттық тарих.

Аннотация: В данной статье рассматривается жизненный и творческий путь Д.И. Дулатовой – казахского искусствоведа, организатора науки, доктора исторических наук, педагога, профессора. Д.И. Дулатова, выдавшаяся врожденным талантом в науке и общественной жизни, все свои добродетели направила на изучение прошлого своего народа, значение ее плодотворных исторических работ анализируется в исторической науке на протяжении почти полувека.

Ключевые слова: Д.И. Дулатова, историческая наука, педагог, образование, отечественная история.

Abstract: In this article, the life and career path of D.I. Dulatova - Kazakh art historian, organizer of science, doctor of history, teacher, professor - is considered. D.I. Dulatova, who stood out with her innate talent in science and public life, directed all her virtues to the study of the past of her nation, the importance of her fruitful works in the science of history for almost half a century is analyzed in the science of history.

Keywords: D.I. Dulatova, science of history, educator, education, national history.

Қазақстанның көркем тарихшысы, отандық тарихнаманың көшбасында тұрған көрнекті ғалымдарының бірі Дулатова Дина Исабаевна 1931 жылы 31 қаңтарда бұрынғы Жамбыл, қазіргі Тараз қаласында қазақтың белгілі зиялы қауымының отбасында дүниеге келді. Болашақ ғалымның әкесі Нұрмамбетов Исабай соғысқа дейінгі, соғыс жылдары және соғыстан кейінгі кезеңдерде республиканың халық ағарту саласында басшылық қызметтер атқарады. 1949-1954 жылдары Мәскеудегі М.В.Ломоносов атындағы Мәскеу Мемлекеттік Университетінің тарих факультетінде оқып, үздік бітіріп шығады. Университетті бітіргеннен соң, Алматы облысының Нарынқол ауданындағы орта мектепте 1955-1956 жылдары, ал 1956-1957 жылдары Алматы қаласындағы орта мектепте жоғары сынып оқушыларына тарих пәнінен сабақ береді.

1957 жылдан бастап Дина Исабаевнаның өмірі мен ғылыми-ұстаздық жолы Қазақ Ұлттық Мемлекеттік Университетінде өтеді. 1958 жылы ол тарих ғылымының докторы, профессор Е. Бекмахановтың ұйымдастыруымен ашылған "Қазақ ССР тарихы" кафедрасына лаборант болып қабылданады. Осы жылы "Қазақ ССР тарихы" мамандығы бойынша аспирантураға түседі. Тарихшы Е.Бекмахановтың ғылыми жетекшілігімен 1963 жылы "Ш.Ш.Валихановтың тарихи көзқарастары" деген тақырыпта кандидаттық диссертациясын табысты қорғап шығады. 1961 жылдан бастап Дина Исабаевнаның Қазақ Ұлттық Университетіндегі оқытушылық қызметі басталады [1; 7-106].

Өткен ғасырдың екінші жартысынан бастап әр жылдарда жарық көрген ғылыми-зерттеу еңбектері, монографиялары, оқу құралдары мен өзге де шығармалары әлі күнге дейін өз құндылығын жойған жоқ. Басқасын былай қойғанда қазақтанудың қалыптасу тарихына, дамуына арналған «Историография дореволюционного Казахстана» атты монографиялық зерттеуінің өзі-ақ тарихшылық сананы дүр сілкіндіруге қызмет еткен, ғылымның дамуына түрткі болған дүние екендігі мәлім[2]. Бұл еңбек уақыт-сыншының сынақтарынан сүрінбей өтіп, өзінің өміршеңдігін дәлелдеп, бүгінде халық игілігіне қызмет етуде. Монографиялық еңбектен ғалымның көргені мен көңілге түйгендерінің мол екендігі, пайымдаулары-ның тым тереңдігі де аңғарылады. Бірінші кезекте тұлғатанумен астасып жатқан бұл монографияда жекелеген ғалымдардың еңбектері сараланып, олардың тарапынан көтерілген мәселелер ауқымы талданды да, кеңестік дәуірге дейінгі тарихнаманың жетістіктері шынайы бағасын алды. Нәтижесінде Д.И. Дулатова еңбектері мен есімі көзінің тірі кезінде-ақ республика көлемінен шығып, одақтас республикаларға кеңінен танылды. Өзінің бүкіл саналы ғұмырын тарихнаманы зерттеуге арнаған ол тарихи ілім-білімнің ғасырлар бойғы даму, қалыптасу, кемелдену кезеңдерін ашып беруге ұмтылды. Алайда ғалымның азаматтық тұлғасы, еңбектеріндегі толғамды ойлары мен жаңалықтары, сонымен қатар тарих пен тарихи география, тарихнама мен деректану секілді сан салалы, алуан арналы ғылым бағыттарында жазылған зерттеу еңбектері мен ғылыми-шығармашылық қызметі әлі күнге дейін жете зерттеліп, тиісті бағасын алмай келеді [3; 946].

Дина Исабаевна факультетінің, университеттің сан-салалы қоғамдық жұмыстарына араласып, онымен бірге өзінің негізгі ғылыми-зерттеу жұмыстарын жалғастыра береді. 1988 жылы қаңтарда Қазақ ССР тарихы кафедрасының меңгерушісі болып сайланып, тарихшы-ғалым 1989 жылы қазанда профессор атағын алады. 1993 жылдан қазірге дейін Қазақстанның ежелгі және орта ғасырлардағы тарих кафедрасының меңгерушісі болып қызмет атқарып келеді. Оның басшылығымен кафедра ғылыми жағынан жыл сайын өсу үстінде. Соңғы жылдары кафедра бірнеше жаңа пәндерді даярлап, оқу процессіне енгізеді, оның жетекшілігімен кафедрада екі докторлық, он бір кандидаттық диссертациялар даярланды. Дина Исабаевна өзінің күш-жігерін, қайратын жас тарихшылар буынын тәрбиелеуде, қалыптастыруда аямай, еңбек етіп келе жатқан аға буын өкілдерінің бірі болды. Дина Исабаевна бірнеше жылдар бойы оқу топтарында куратор, тарихи-таныстыру практикасының жетекшісі болып, теориялық білімді практикамен ұштастырып жүрді [1; 9-116].

Шынтуайттап келгенде, отандық тарихнама ғылымын өзіндік пайым-ойларымен байытып, елеулі еңбектер бере білген Д.И. Дулатова ең алдымен «шоқантанушы» аталуға

лайық. Себебі ол өткен ғасырдың 60-жылдарында-ақ алғашқылардың бірі болып Ш.Ш. Уәлихановтың мұрасына үніліп, оның еңбектерінің деректанулық сипаты мен маңызын айқындады, ғалымның ұлт тарихы мен талай тағдырындағы түбірлі мәселелердің мәнісін, теңіздей терең сырын түп-тамырынан қозғап-толғап, себеп-салдарын түбегейлі талдап-саралап сөйлейтіндігін ғылыми жұртшылыққа кеңінен паш етіп, кесек-кесек мақалалар жазды [2]. Кейіннен Шоқантануға қатысты тақырыпта көлемді (300 бетке жуық) кандидаттық диссертациясын жазып шықты [4]. Жалпы алғанда, Ш.Ш. Уәлихановтың «Заметки по истории южносибирских племен», «Киргизское родословие», «Следы шаманства у киргизов», «О кочевках киргиз», «О мусульманстве в степи» секілді көптеген еңбектері өткен ғасырда отандық тарихнамада дереккөзі ретінде кең түрде пайдаланыла бастады (еңбектерін шоқантануды толығымен қалыптастырған Ә.Х. Марғұлан жинақтап басып шығарған; оған қатысты Д.И. Дулатованың бірқатар сын-пікірлері бар).

Қазақ халқының тарихын, этнографиясы мен мәдениетін зерттеуде маңызы өте зор болып табылатын бұл еңбектердің ғылыми құндылығы жайлы аз айтылып жүрген жоқ. Десе де, Д.И. Дулатова шоқантануға қомақты үлес қоса отырып, ғалымның еңбектеріне аса ыждаһаттылықпен карады, асығыс ойлар айтудан, маңызды жайттарды айтпай кетуден өзін аулақ ұстады. Мұны 70-жылдар ортасында жазған «Шоқан тарихшы» атты монографиясынан анық көруге болады [5]. Онда «ғылымтану», «Ш. Уәлиханов», «тарих», «Түркістан», «зерттеулер», «Орта Азия» сынды көлемді тақырып-тар аясында ғалымның шығармашылық мұрасы толымды түрде өрбітілді. Мол деректемелік қорды қарастыра отырып Д.И. Дулатова өз кезегінде Шоқан Уәлихановтың қазақ тарихындағы көптеген тұлғалар туралы айтқан мәліметтеріне аса назар аударған, тарихи ойлардың мән-мағынасын түсініп, деректанулық тұрғыдан зерттей білген.

Д.И. Дулатова тарапынан тарихи көзқарастары зерделенген, байлам-тұжырымдары терең деректанулық талдаудан өткен Абай Құнанбайұлы болып табылады. Қазіргі таңда ұлттық әдебиет, тәлтума мәдениет пен философия ғылымдарының үлкен бір саласы абайтану деп есептелінеді десек, ұлы ақынның өмірі мен шығармашылығы өз кезегінде оның қоғамдық-саяси және діни-эстетикалық көзқарастары, қазақ поэзиясындағы өлең жүйесінің орны, негізгі философиялық мақсат-мұраты мен талғамы, сазгерлік үлесі, ой қуаты мен сөз жауһарлығындағы зияткерлігі секілді алуан түрлі ғылыми бағыттарға жіктеліп кете береді. «Абайтану ғылымындағы» бүгінде көкейкесті болып отырған нендей мәселелер бар деген уақытта, өз дәрежесінде айтылмай келген дүниелерге барып тірелетіні анық. Сондай өзекті мәселелердің бірі оның тарихи көзқарастары екендігін кезінде қырағылықпен аңғарған Д.И. Дулатова ақынның шығармашылық еңбектеріне толымды деректанулық талдау жасады. Оның «Исторические взгляды Абая Кунанбаева» атты ғылыми мақаласында кемел ойлы кемеңгердің тарих мәселелеріне қатысты сара ой-пікірлері сүбелі сараптамадан өтті [6]. Мақалада Абайдың тарих сүрлеуіндегі процестерге деген көзқарастары ғана емес, қоғамдық-саяси пікірлері де біршама талданып, өз дәрежесінде тиісті бағасын алды. Сайып келгенде, Абайдың көзқарастарын тарихи зердеден өткізген Д.И. Дулатова басқа да әдебиетші және қоғамтанушы мамандармен бірге абайтануға да өз ғылыми үлесін қосқаны анық дей аламыз.

Д.И. Дулатованың ғылыми ағарту саласындағы еңбегі мемлекет пен университет басшылығы тарапынан еленбей қалған жоқ. 1984 жылы 30 мамырда Қазақ ССР Жоғары Кеңесінің Президиумы Д.И. Дулатованы ұзақ жылдар бойғы сапалы мамандар даярлаудағы жемісті еңбегі үшін және сол кездегі С.М. Киров атындағы ҚазГУ-дың құрылғанына 50 жыл толуына байланысты мерекеге орай Қазақ ССР Жоғары Кеңесінің Грамотасымен марапаттайды. Университет басшылығы тарапынан Д.И. Дулатоваға әр жылдардағы ғылыми табыстары үшін алғыстар беріледі. Дулатова Д.И. тарихшылар ұжымында өте сыйлы, шыншыл, турашыл, талап қойғыш және қайырымды адам ретінде зор беделге ие болған [1].

Әдебиеттер тізімі

1. Дина Исабайқызы Дулатова: Биобиблиографиялық көрсеткіш /Құраст.: Б.Б. Кәрібаев, Г.С. Коурдакова; Жауапты ред. Е.Б. Жатқанбаев. - Алматы, 2001. 41 бет.
2. Дулатова Д.И. Историография дореволюционного Казахстана (1861-1917 гг.). Алма-Ата: Наука, 1984. 272 с.
3. Дулатова Д.И. Академические издания трудов Чокана Валиханова // Парт. жизнь Казахстана. – 1961. - №1. - С. 69-73; Дулатова Д.И. К вопросу изучения научного наследия Чокана Валиханова // Вопросы истории Казахстана: Учен. зап... КазГУ. Сер. ист. Алма-Ата, 1961. - Т. 48. Вып. 7. С. 157-168; Дулатова Д.И. Чокан Валиханов о социальном строе Казахстана в ХУІІІ в. первой половине ХІХ века / История, философия, экономика. Сб. ст. асп. и соискателей. Алма-Ата, 1962. С. 135-144; Дулатова Д.И. Чокан Валиханов как исследователь Восточного Туркестана // Вопросы истории Казахстана: Учен. зап... КазГУ. Сер. ист. Алма-Ата, 1963. Т.54. Вып. 12. – С. 88-104; Дулатова Д.И. Чокан Валиханов о присоединении Казахстана к России // Обществ. науки: История, философия, экономика: Сб. ст. асп. и соискателей. Алма-Ата, 1963. Вып. 3. – С. 257.
4. Дулатова Д.И. Исторические взгляды Чокана Чингисовича Валиханова. Дис. сахар ист. наука Алма-Ата, 1963. 295 с.
5. Дулатова Д. Шокан Казахстан, 1976. -67 с.
6. Дулатова Д.И. Историческая перспектива Абая Кунанбаевой // Вопросы истории КазГУ. Алма-Ата, 1972 год. 3. С. 162-173.

ӘОЖ 94 (574)

«АЛАШ АҒАРТУШЫЛАРЫНЫҢ ПЕДАГОГИКАЛЫҚ ҰСТАНЫМДАРЫ»

Муканова Д.А.,

4 курс студенті

СҚО, М.Қозыбаев ат. СҚУ

dianka.mukanova04@mail.ru

Ғылыми жетекші: **Бимаканова З.Ш.**

Петропавл., Қазақстан

Аңдатпа. Мақалада сауаттылықты ашудағы Алаш зиялыларының педагогикалық көзқарастары мен ұстанымдары, адал еңбек, сапалы білім және ұлттық құндылықтарға негізделген мәдениетті қалыптастырудағы пікірлері мен еңбектері, олардың заманауи қоғамдағы педагогикаға қосқан идеялары мен үлестері сипатталып, қарастырылады. Ұстаз, жазушы, көш бастаған көшбасшылардың ішінен А. Байтұрсынұлы, М. Дулатұлы, М. Жұмабаев, Ж. Аймауытов, Ә. Бөкейханұлының педагогика саласындағы ұстанымдары, олардың жеке тұлғаны тәрбиелеудегі маңыздылығы сипатталады. Олардың осы кезеңдегі ғылыми жетістіктері, білім саласында және көркем әдеби тілдегі идеялары жеке шығармалары арқылы сипатталады. Сонымен қатар, осы идеялардың қазіргі ХХІ ғасырда қолданылуы және олардың әлі күнге дейінгі өзектілігі қарастырылады. Ана тіліндегі тегін білім алу жүйесінің Кеңес одағы кезеңіндегі және заманауи уақыттағы байланысы айтылады.

Түйінді сөздер: сауаттылық, Алаш, педагогика, ұлттық құндылық, идея, ана тілі, зиялылар.

Аннотация. В статье описаны и рассмотрены педагогические взгляды и позиции алашской интеллигенции в развитии грамотности, их мнения и работы по формированию культуры, основанной на честном труде, качественном образовании и национальных ценностях, их идеи и вклад в педагогику современного общества. Из числа учителей,

писателей, лидеров выделяются позиции А.Байтурсынова, М.Дулатова, М.Жумабаева, Ж.Аймаутова и А.Бокейханова в области педагогики, их значимость в воспитании личности. Их научные достижения в этот период, идеи в области образования и художественного литературного языка описаны через их личные произведения. Кроме того, рассматривается применение этих идей в XXI веке и их актуальность по сей день. Отмечены связь системы бесплатного образования на родном языке в период Советского Союза и в наше время.

Ключевые слова: грамотность, Алаш, педагогика, национальная ценность, идея, родной язык, интеллигенция.

Annotation. The article describes and considers the pedagogical views and positions of the Alash intelligentsia in the development of literacy, their opinions and work on the formation of a culture based on honest work, quality education and national values, their ideas and contributions to the pedagogy of modern society. Among the teachers, writers, and leaders, the positions of A.Baitursynov, M.Dulatov, M.Zhumabaev, J.Aimautov, and A.Bokeikhanov in the field of pedagogy and their importance in the education of personality are highlighted. Their scientific achievements during this period, ideas in the field of education and artistic literary language are described through their personal works. In addition, the application of these ideas in the XXI century and their relevance to this day are considered. The connection between the system of free education in the native language during the Soviet Union and in our time is noted.

Keywords: literacy, Alash, pedagogy, national value, idea, native language, intelligentsia.

Зерттеу жұмысының өзектілігі. Білім саласындағы реформаторлар қазақ ұлттық педагогикасының негізін қалаған ғалымдар. Олар ұлттық педагогика кітап ісінің іргетасын нығайтқан қазақтың ағартушы-зиялылары, өз заманында мектепке арналған кітаптар шығарып, балалардың оқуға деген ынтасын арттырған. Солардың ішіннен А. Байтұрсынұлының «Оқу құралы» (1912), «Тіл жөніндегі оқу құралы» (1914), «Тіл құралы» (1922), «Қазақша әліппе», «Әліпби», «Жаңа құрал», «Әдебиет танытқыш» және тағы басқа еңбектері жарық көрді. М.Дулатұлы 1909 жылы Уфада «Оян, қазақ» атты алғашқы өлеңдер жинағын, «Терме» әдеби-публицистикалық кітапты, «Есеп құралы» және «Қазақ тілінде басылған кітаптардың көрсеткіші» сияқты жұмыстарын жариялады (1926, 1927 ж. «Жаңа мектеп» журналына қосымша). М. Жұмабаев 1913 жылы «Педагогика», «Бастауыш мектепте ана тілі», «Бастауыш мектепте орыс тілін оқыту методикасы» шығармаларын жазды. Ал Ж.Аймауытовтың «Тәрбие жетекші», «Психология», «Жан жүйесі және өмір таңдау» атты ғылыми-педагогикалық еңбектері белгілі болып келеді.

Алаш зиялылары XX ғасырдың басында қазақ халқымен бірге сауатсыздықпен күресіп, білім беру жүйесін жаңартуға, еңбекқорлыққа тәрбиелеуге бағытталған маңызды қызметтер атқарған. Мысал ретінде ұлы тұлғалардың сол заманда жазып кеткен шығармалары, қазақ ұлтының қоғам өміріндегі қиындықтары туралы ақпарат беретін газет-журналдары жастардың бойына рух дарытып, білім алуға итермелеген. Қазақ орта мектептері мен университеттердің ашылуына Әлихан Бөкейхан сынды тұлғаларымыз зор үлесін қосқан, Бөкейханның сол кездегі арманы – қазақ халқың білім мен ғылымда, әдебиет пен мәдениет салаларында биік дәрежеде көру болып табылатын. Сонымен қатар, Ахмет Байтұрсынұлының «Әліппе», «Сауат ашу» кітаптары XX ғасырдың басында негізгі оқулық көзі ретінде пайдаланыла бастады. Міржақып Дулатов болса, өзінің «Оян, қазақ!» атты өлеңдер жинағын шығарып, қара халықтың оқуға деген ұмтылысын артыруға, адал қызмет атқаруға және қазақи рухын көтеруге бағыттады. Сонымен қатар, оның шығармаларында табиғаттың әсемдігі, сұлулығы жырланып, табиғатты қорғау мәселелері көтерілген.

Осы жылдары Алаштың алыптарының негізгі педагогикалық көзқарастары мен ұстанымдары ұлттық сананы оятумен, тілдің, мәдениет пен әдебиет, тәрбиенің маңыздылығын көрсетумен, сыни ойлауды дамыту және жеке тұлға ретінде дамумен сипатталады. Алайда, олар басты мақсат ретінде ана тілі мен ұлттық құндылықтарға негізделген жаңа білім беру жүйесін енгізуді көздеген болатын. Яғни, олар көптілділікті қолдағанымен, ана тілінің маңыздылығы мен құндылығын дәріптеген. Олардың сол замандағы педагогикалық

ұстанымдары мен идеялары бүгінгі күні де өзекті мәселе болып келеді.

Зерттеу мақсаты. Алаш зиялыларының педагогикалық ұстанымдары мен ғылымға әкелген жетістіктерін айта отырып, ана тілінің маңыздылығы мен қазіргі қоғамдағы қолданылуын сипаттап көрсету болып табылады.

Зерттеу міндеттері.

- тақырып бойынша ақпарат көздерін іздестіру;
- Алаш қайраткерлерінің көзқарастарына талдау жасау;
- ұлы тұлғалардың сауатсыздықты жою мақсатында жазған материалдарын қарастыру;
- қазақ тілінің Кеңес одағы кезіндегі және қазіргі замандағы қолданылуын сипаттау.

Зерттеу нысаны. Алаш зиялыларының педагогикалық ұстанымдары мен заманауи педагогика ғылымы.

Зерттеу пәні. Алаш қайраткерлерінің білім беру саласындағы идеялары мен оны қазіргі педагогика саласының негіздерімен өзара байланысын зерттеу процесі.

XX ғасырдың басында Алаш партиясының құрамына енген зиялылар қазақ халқына бостандық пен еркіндік, сондай-ақ білімді ұрпақты тәрбиелеуді мақсат еткен. Ә. Бөкейхан, М. Дулатұлы, М. Жұмабаев және А. Байтұрсынұлы сияқты тұлғалар осы ниеттерін жүзеге асыру үшін патша өкіметінің қысымына қарамастан, өз еңбектерін жариялап, білім беру ісімен белсенді айналысты. Олардың арасында Ахмет Байтұрсынұлы ерекше орын алады, ол мектепке жаңа қадам басқан балаларға арнап әліпби мен ана тілінде кітаптар жазған. Мысалы, А. Байтұрсынұлының 1912 жылы Орынборда басылып шыққан «Оқу құралы. Қазақша алифба» шығармасында әлі мектепке бармаған баланың аузынан шыққан мынадай сөздер кездеседі: «Бір күні ойынға шықтым. Әбіш кітап оқып отыр екен. Тыңдағанымда, оның кітабында жұмбақ, мақал, өлең әрі басқа да қызықты сөздер толып жатыр екен. Оқысам, мен де сондай оқыр едім деп ойға берілдім» деп жазылған[1, 7 б.].

Байтұрсынұлының педагогикалық қағидалары мен идеялары оның шығармаларында айқын көрінеді. Мысалы, «Тіл – құрал» оқулығында тілдің, әсіресе ана тілінің, ұлттың өміріндегі рөлі мен оны қолдану мәселелері қарастырылады. Сонымен қатар, қазақ тілінің фонетика, морфология секілді бөлімдеріне кеңінен назар аударылған. Ол жазу мен оның маңызы жөнінде: «Біздің заманымыз – жазу заманы: жазумен сөйлесу ауызбен сөйлесуден артық дәрежеге жеткен заман. Алыстан ауызбен сөйлесуге болмайды: жазумен дүнианың бір шетіндегі адам екінші шетіндегі адаммен сөйлеседі. Сондықтан сөйлей білу қандай керек болса, жаза білудің керектігі одан да жоғары» деп атап өтті[2, 5 б.]. Байтұрсынұлы қазақ тілінің дамуына үлес қосатындығын айтып: «Қазақ тілін сақтаймыз, балаларымызды қазақша шыққан кітаптарымен оқытамыз, һәм адабиятымыз шын қазақша болсын десек, бұлардың бәрінің негізі – «Тіл – құрал» екенін ұмытпауымыз қажет» деді[1, 7 б.].

Алаш партиясының іргесін қалаушы әрі білім саласында жетекші рөл атқарған адамдардың бірі Әлихан Бөкейхан болып табылады. Ол Кеңес өкіметінің қатарында жұмыс істеуден бас тартып, өмірін қазақ халқының білім деңгейін арттыруға, мәдениет, білім және ғылым салаларында үлкен еңбек етуге арнады. Сол кезеңдегі Әлекең және оның қорғаушыларының қызметін ағылшын ғалымдары былай сипаттайды: «Около дести лет, вплоть до начало 30-х годов, члены Алашорды сохраняли почти полный контроль над образованием, прессой и издательским делом в Казахстане, следуя единственной цели придать советской Казахской культуре отчетливо национальный». Бұл пікір сол тарихи кезеңнің шындығын айқын дәлелдейді [3]. Зиялылардың алдында тұрған сол кездегі өзекті мәселе – ұлттық ерекшеліктер мен құндылықтарды негізге алып, ғылыми мәдениетке, білімге жол ашу еді.

Әлихан Бөкейхан 1894 жылы Санкт-Петербургтегі Орман институтын орман экономикасы мамандығы бойынша аяқтап, сол жылдары Омбыдағы Орман мектебінде өз мамандығы бойынша екі жыл мерзімде қызмет атқарған болатын. Осы уақытта ол «Серуен жасап зерттеу әдісі» ғылыми-педагогикалық еңбегін жарыққа шығарып, бұл оқулық мұғалімдерге әдістемелік нұсқаулық ретінде жүрген, себебі, еңбекте оқушылармен қалай байланыс орнатып, араласуға болатыны туралы жазылып кеткен еді.

«Серуен жасап зерттеу әдісі» атты еңбегінде Әлихан Бөкейхан былай дейді: «Шынайы

білім тек тәжірибе арқылы қалыптасады. Білімнің негізі – тәжірибе. Мектепте жаттап алынған білім, адам табалдырығынан аттағанда ұмытылып кетеді. Қандай керемет кітап болса да, ол адамзаттың ойы, оны біреу алғаш рет ойлап тапқан. Аң аулауда қанша тәжірибелі болсаң да, өзін қуып алған түлкі, аңшының торына түскен түлкіден басымдыққа ие болмайды» - дейді[3]. Сонымен қатар, ол өз еңбегінде табиғатпен білім саласын байланыстырып, табиғаттың әсемдігін сипаттайды.

Алаш зиялыларының идеялары қазіргі білім беру саласында көрініс табады. Бұл ұлттық, демократиялық тәрбиемен, білімнің маңыздылығымен және еңбекке баулумен байланысты. Заманауи білім берудегі Алаш зиялыларының ұстанымдары көріністеріне мысал келтірсем, олар:

- Мектеп оқулықтарында Алаш зиялыларының өмірі мен шығармашылығы туралы материалдардың болуы;
- Алашорда қозғалысына арналған тарихи-мәдени орталықтардың жұмыс істеуі;
- Алаш зиялыларының педагогикалық идеялары негізінде жасалған оқу бағдарламалары мен әдістемелік құралдардың болуы;
- Мектептерде Алаш зиялыларының туған күндеріне, ескерткіш күндеріне арналған іс-шаралардың өткізілуімен сипатталады.

Ұлы тұлғаларымыздың негізгі педагогикалық ұстанымдарының бірі – ана тілінде білім беру және болашақта қазақ тілін дамыту мен тарату болып келеді. Алайда қазіргі ХХІ ғасырды алатын болсақ, көптеген жастарымыз орыс тілінде сөйлеп, өздерінің туған қазақ тілін білмей жатады. Мектепте сабақ барысында оқушылардың өздері қазақ тілінде сабақ айтуға қиналатындары бар. Бұл дегеніміз ХХ ғасырдағы патша өкіметінің орыстандыру саясатымен сәйкес келетіндей жағдайға ұқсайды.

Чех ұстазы Я.А. Коменский барлық халықтарға өз ана тілінде білім алу қажеттілігін жеткізеді. Бұл пікірді қолдай отырып, қазақтың көрнекті қайраткері Ахмет Байтұрсынұлы: «Ұлттың жеңілуі мен сақталуында ең күшті әсер ететін фактор – тіл» деген болатын[4].

Мемлекеттегі барлық азаматтарды ана тілінде біліммен қамтамасыз ету идеясы «Алаш» партиясының бағдарламасында да орын алды. Бағдарламадағы «Ғылым-білім үйрету» атты бөлімде: «Қазақ тілінде орта мектептер мен жоғары оқу орындары ашылады, бастауыш мектептерде сабақ ана тілінде жүргізіледі. Оқу ісі автономиялы түрде жүзеге асырылады, мемлекеттік органдар білім беру процесіне ықпал етпейді. Мұғалімдер мен профессорларды таңдау олардың өзара келісімі негізінде жүзеге асырылады» – деп көрсетілген[5]. Қазақстан Республикасы тәуелсіздігін алғаннан кейін, білім беру саласындағы атқырылған істерде, «Алаш» идеясы толық жүзеге аспаған. Әлі де қазақ мектептерінің көрсеткіші 50%-ға да жетпей отыр. Бұның себептеріне қазақ тіліндегі оқулықтардың мазмұндық сапасының нашарлығы, оқимын, білім аламын деген жастардың аз болуы, шет елге оқуға кеткендердің елге қайта оралмауы сияқты кемшіліктер қазіргі білім беруде кездеседі.

Ахмет Байтұрсынұлының «Әліппе» оқулығы, «Қазақ тілі құралы» және «Сауат ашу кітаптары» сияқты оқулықтары 1912 жылдары жарық көре бастады. Бұл оқулықтарда тек білім алу жайлы емес, сонымен қатар білім алушыларға тәрбие мен адамгершілік қасиеттерді бойларына дарыту туралы, патриоттық сезімді ояту жүйелері оқытылады. Заманауи білім саласында да осындай жүйе негізге алынады. Яғни, мұғалімнің міндеті тек біліп берумен шектелмей, тәрбиемен қатар жүреді. Ахмет Байтұрсынұлының кітаптарының қазірде қазақ тілінде аударылған нұсқалары кездеседі. Оқулықтарында әдеби және тарихи тұрғыда түйіндейтін ақпараттар бар. Мысал ретінде, тарихи тұрғысынан «Абылай хан кім?», «Ақтабан шұбырынды атауы қайдан шыққан?», «Бифас деген не?» секілді материалдар болашақ ұрпаққа осы оқиғаларды толықтай түсініп, ақпарат алуына көмектеседі. Сонымен қатар, әдебиет пен тарихты қатар оқу тәсілі, баланың бойындағы патриоттық сезімін оятып, ұлтына деген, ата-бабасына деген махаббаты артып, отан сүйгіштік қасиеті дамиды.

Алаш қайраткерлерінің ғылыми және ғылыми-танымдық еңбектері, әр түрлі салалар бойынша жазылған оқулықтары мемлекеттік тілдің ғылыми стилін қалыптастыруға үлкен үлес

қосады. Мысалы, Ә.Бөкейханның тарих, фольклор және әлеуметтану бойынша жазған ғылыми материалдары, А.Байтұрсынұлының 1912-1928/1929 жылдары аралығында жарық көрген оқулықтары мен оқу құралдары, Х.Досмұхамедұлының медицина, биология және тілтану саласындағы зерттеулері, М.Тынышпаевтың тарихи зерттеулері, М.Дулатовтың тілтану, әдебиеттану, математикамен байланысты жұмыстар, Ж.Аймауытовтың психология мен әдебиеттануға қатысты ғылыми еңбектері, М.Жұмабаевтың педагогика мен әдебиеттанудағы шығармалары, Т.Шонанұлының тілтану және әдістеме саласындағы оқу құралдары мен зерттеулері, сондай-ақ Ә.Ермеков, М.Тұрғанбаев, Е.Омарұлы, С.Асфендияров, М.Бұралқиев, Қ.Кемеңгерұлы және С.Сәдуақасовтың ғылыми жұмыстарын атасақ, барлығы да қазақ тіліндегі ғылыми терминологияның қалыптасуына айтарлықтай әсер етті [6]. Қазақ тілінде әліпби жасаумен бірге Алаш тұлғалары тіліміздің тазалығы үшін, мәдениеті үшін де күресті. Сонымен қатар, қайраткерлердің жазған еңбектеріндегі тілдің орфографиялық, орфоэпиялық нормаларының сақталуы, тілдің табиғатының біркелкі болуы мен бұзылмауы және сол секілді мәселелері өзекті болып табылады. Алаш зиялылары қалыптастырған терминология заманауи ғылым саласында өз орнын тапты.

Қорытындылай келе, Алаш зиялыларының педагогикалық мұрасы – қазақ педагогикасының алтын қоры болып табылады. Олардың идеялары бүгінгі күні де өз өзектілігін жоғалтпай, заманауи педагогика ғылымының дамуына үлкен үлес қосады. Алаш зиялыларының педагогикалық ұстанымдарын зерттеу және оны қазіргі білім беру жүйесіне енгізу арқылы біз ұлттық білім беру жүйесін жаңартуға және дамытуға үлес қоса аламыз.

«Алаш» қайраткерлерінің ана тілінде тегін білім беру жүйесі, патриотизмге тәрбиелеу, ұлттық тіл мен дінді құрметтеу, сауатсыздықты жою барысында мектептер ашуы үлкен еңбек пен жауапкершілікті, батылдықты қажет еткен. Алайда ешқандай жағдайға қарамастан, А.Байтұрсынұлы, М.Дулатұлы, М.Жұмабаев, Ә.Бөкейхан сынды зиялыларымыз өз дегеніне жетті.

Ұлы тұлғалардың педагогикалық ұстанымдары мен заманауи педагогика ғылымының байланысы терең және көпқырлы. Алаш қайраткерлері ХХ ғасырдың басында білім мен тәрбие мәселелерін ұлттық сананы қалыптастырудың маңызды факторы ретінде қарастырды. Олардың идеялары қазіргі заманғы педагогика ғылымында қолданылатын принциптермен үндеседі. Принциптерге ұлттық тәрбие мен ана тілі, құндылықтар мен патриотизмге тәрбиелеу, жеке тұлғаға бағытталған оқыту, инновациялық және прогрессивті әдістерді қолдану және өзін-өзі дамыту және үздіксіз білім алуды жатқызуға болады.

Алаш зиялыларының педагогикалық көзқарастары мен қазіргі заманғы педагогика ғылымы арасында тікелей байланыс бар. Олар ұсынып кеткен ұлттық тәрбие, жаңашылдық, адамгершілікке баулу идеялары қазіргі білім беру жүйесінде де маңыздылығын жоғалтпаған, тіпті одан әрі дамып, педагогикалық теория мен тәжірибеде кеңінен қолданылып келеді.

Әдебиеттер тізімі

1. «Қазақ кітабы: Алаш қайраткерлерінің кітап басу ісінің дамуына қосқан үлесі» атты халықаралық ғылыми-тәжірибелік конференция материалдары/жауапты редактор Г.А. Саяқбаева – Алматы: Қазақ университеті, 2019. – 248 б.
2. «Шығармалары – Сочинения. Он екі том. «Тіл–құрал». Қазақ және орыс тілдерінде /Ахмет Байтұрсынұлы. – Астана: «Алашорда» ҚҚ, 2022.
3. <https://ult.kz/post/alikhan-bokeykhannyn-pedagogikalyk-kozkarastary>
4. <https://e-history.kz/kz/news/show/33689>
5. https://bilimportal.kz/assets/uploads/91afb1de2c06b6bc6d71d5cb07292b00/1709052683_1.docx
6. <https://tilalemi.kz/kz/contemplation/alah-zyyalilari-jane-ult-tili.html>
7. Жұмабаев Мағжан «Педагогика: (Баланы тәрбия қылу жолдары)». — Алматы: Рауан, 1992. — 112 бет.

8. Аймауытұлы Жүсіпбек «Психология». – Алматы: «Рауан», 1995, 312 бет.
9. Наурызбай Ақбайұлы. Дулатұлы Міржақып «Оян, қазақ!». «Атамұра» баспасы, 2003.

ӘОЖ 347.3

ҚАЗАҚСТАН РЕСПУБЛИКАСЫ АЗАМАТТЫҚ ЗАҢДАРЫ БОЙЫНША МҰРАГЕРДІҢ МҰРАДАН БАС ТАРТУЫНЫҢ ҚҰҚЫҚТЫҚ РЕТТЕЛУІ

Жолдасбаев А.,

Студент

Лесбек Аяжан,

Аға оқытушы

Академик Ә.Қуатбеков атындағы ХДҮ,

Шымкент қ., Қазақстан

Аннотация. В данной статье рассматривается правовое регулирование отказа наследника от наследства по гражданскому законодательству РК.

Ключевое слово: наследование, судебный порядок, нотариальное действие, консульская функция, несовершеннолетний, доля наследника

Annotation. This article discusses the legal regulation of the refusal of the heir from the inheritance under the civil legislation of the Republic of Kazakhstan.

Keyword: inheritance, judicial procedure, notarial act, consular function, minor, share of the heir.

Мұрагердің мұрадан бас тартуы, басқа мұрагердің мұраны қабылдамауы немесе Азаматтық кодекстің 1045-бабында белгіленген негіздер бойынша мұрагерді мұраны қабылдаудан шеттету салдарынан мұрагерлік туындайтын басқа тұлғалар, олардың мұрагерлікке құқықтары туындаған күннен бастап алты ай ішінде мұраны қабылдауға құқылы.

1999 жылғы 1 шілдеден бастап 2007 жылғы 3 ақпан аралығындағы кезеңде ашылған мұра бойынша мұрагерлікке шақырылғаны туралы білген немесе білуге тиіс болған күннен бастап алты ай ішінде мұрадан бас тартпаған, Азаматтық кодекстің 1045-бабында көзделген негіздер бойынша мұрагер құқығынан айырылмаған мұрагер өзіне тиесілі мұраға немесе оның бөлігіне (үлесіне) құқықты мұра ашылған уақыттан бастап иеленеді және заңда белгіленген тәртіппен оны мұрагер деп тағайындау туралы өсиеттік өкімді жарамсыз деп тану салдарынан мұрагерлік құқықты жоғалтпайды.

Белгіленген тәртіппен қабылданған мұра, ол ашылған күннен бастап мұрагерге тиесілі деп танылады. Сондықтан мұра алу құқығы туралы куәлікті алу мұрагердің міндеті емес, құқығы болып табылады, көрсетілген куәліктің болмауы мұрагерлік құқықты жоғалтуға негіз бола алмайды.

Егер мұрагер Азаматтық кодекстің 1072-1-бабының 2-тармағында көрсетілген қандай да бір әрекеттерді жасап, мұраны іс жүзінде қабылдаса, бірақ нотариус қандай да бір себептермен мұра алу құқығы туралы куәлікті беруден бас тартса, онда мұрагер сотқа ерекше іс жүргізу тәртібімен нотариустың әрекеттеріне шағым келтіруге құқылы.

Мұрагер мұраны іс жүзінде қабылдаған, бірақ мұра алу құқығы туралы куәлікті алу үшін нотариусқа қажетті даусыз дәлелдемелерді келтіре алмаған және оларды өзге де жолмен алуға мүмкіндігі болмаған жағдайда мұрагер мұраны қабылдаудың заңдық фактісін белгілеу туралы арызбен сотқа жүгінуге құқылы, арыз ерекше іс жүргізу тәртібімен қаралады. Егер, бұл ретте құқық туралы дау туындаса, онда мұндай фактіні белгілеу талап қою тәртібімен

жүргізіледі.

Мұрадан бас тарту туралы арыз мұрагер мұрагерлікке шақырылғаны туралы білген немесе білуге тиіс болған күннен бастап алты ай ішінде мұра ашылған орны бойынша нотариусқа мұрагердің жеке өзі келіп беруі немесе пошта арқылы берілуі мүмкін. Арыз пошта арқылы жіберілген кезде арызға қойылған қол куәландырылуы тиіс. Нотариус, елді мекенде нотариус болмаған жағдайда нотариаттық әрекеттерді жасауға өкілетті аудандық маңызы бар қала, кент, ауыл (село), ауылдық (селолық) округ әкімі аппаратының лауазымды тұлғасы, сондай-ақ мұрагер уақытша немесе тұрақты шетелде тұрып жатқан жағдайда Қазақстан Республикасының атынан консулдық функцияны жүзеге асыратын лауазымды тұлға қолдың түпнұсқалығын куәландыруға құқылы.

Азаматтық кодекстің 167-бабына сәйкес ресімделген сенімхатта мұрадан бас тартуға өкілеттік көрсетілген жағдайда ғана мұрагердің өкіліне сенімхат бойынша осындай арыз беруіне жол беріледі.

Жасы он төртке келмеген кәмелетке толмағандардың заңды өкілдері (олардың ата-аналары, асырап алушылары, қорғаншылары), сондай-ақ белгіленген тәртіппен әрекетке қабілетсіз деп танылған адамдардың қорғаншылары сенімхатсыз әрекет етеді. Алайда, мұрадан бас тарту үшін олар қорғаншылық және қамқоршылық органынан рұқсат алуы қажет.

Он төрттен он сегіз жасқа дейінгі кәмелетке толмағандар, соттың шешімімен әрекет қабілеті шектеулі деп танылған адамдар өздерінің ата-аналарының, асырап алушыларының, қамқоршыларының келісімімен мұрадан бас тартуға құқылы. Соңғылар қорғаншылық және қамқоршылық органының рұқсатымен ғана келісім бере алады.

Азаматтық кодекстің 1074-бабының 1-тармағына сәйкес, мұрагер мұраны қабылдау үшін берілген мерзім (алты ай) өткеннен кейін, сондай-ақ мұраны іс жүзінде қабылдаған кезде мұрадан бас тарту құқығын жоғалтады. Мұрадан бас тарту үшін мерзім мұрагер өзінің мұрагерлікке шақырылғаны туралы білген немесе білуге тиіс болған кезден басталады. Сот дәлелді себептер болған жағдайда мұраны қабылдаудан бас тарту мерзімін ұзартуы мүмкін, алайда бұл мерзім екі айдан аспауға тиіс.

Сот мұрагерлердің мұрагерлік мүлік туралы дауларын қараған жағдайда мұрагер сотта мұрадан бас тарту туралы өтінішін білдіре алмайды және сот оны қабылдамайды.

Мұрадан бас тартқан адам кейіннен өзінің бас тартуының күшін жоя алмайды немесе оны өзгерте алмайды. Мұрадан бас тарту ерікті түрде жасалмаған жағдайда (басқа адамдардың тарапынан мәжбүрлеу, алдау немесе жаңылыстыру және т.с.с. арқылы жасалса), мұрагер мәмілені жарамсыз деп тану үшін АҚ-де көзделген негіздер бойынша сот тәртібімен даулауға құқылы.

Егер мұрагер өсиет бойынша және заң бойынша мұрагерлікке шақырылса, онда ол осы негіздемелердің біреуі бойынша немесе екі негіздеме бойынша өзіне тиесілі мұрадан бас тартуға құқылы.

Азаматтық кодекстің 1074-бабының 8-тармағына сәйкес ескерту жасап немесе шарт қойып мұрадан бас тартуға жол берілмейді. Егер мұрагер мұраның бір бөлігінен бас тартса, онда ол барлық мұрадан бас тартты деп есептеледі. Алайда, бұл ереже Азаматтық кодекстің 1079-бабына сәйкес мұрагерге үстелу құқығы бойынша тиесілі мұрадан бас тартқан жағдайға қолданылмайды.

Мұрагерлікке шақырылған мұрагер өсиет бойынша немесе кез келген кезектегі заң бойынша мұрагерлердің қатарындағы басқа адамдардың пайдасына, оның ішінде ұсыну құқығы бойынша мұрагерлікке шақырылған адамдардың пайдасына немесе нақты адамдарды көрсетпестен мұрадан бас тартуға құқылы. Мұрагерлікке шақырылмаған ұсыну құқығы бойынша мұрагерлердің, АҚ-нің 1046-бабының 4-тармағына сәйкес өсиет қалдырушы мұрадан айырған мұрагерлердің не лайықсыз мұрагерлер деп танылған адамдардың пайдасына мұрадан бас тартуға жол берілмейді.

Егер мұрадағы міндетті үлеске құқығы бар мұрагер заңда белгіленген мерзімде өзінің міндетті үлесін алу құқығынан бас тартса, онда мүліктегі оның үлесі өсиет бойынша мұрагерлерге ауысады. Міндетті үлеске құқық мұрагердің жеке басына байланысты болады,

сондықтан міндетті үлестегі мұрадан басқа адамдардың пайдасына бас тартуға жол берілмейді.

Мұра қалдырушы барлық мүлікті өзі тағайындаған мұрагерлерге өсиет етсе, онда мұрадан қандай мұрагерлердің пайдасына бас тартқанын көрсетпеген, мұрадан бас тартқан немесе шығын қалған мұрагерге тиесілі мұра бөлігі өсиет бойынша қалған мұрагерлерге ауысады және өсиетте өзгеше көзделмегендіктен, олардың үлестеріне бара-бар бөлінеді. Шығын қалған мұрагер деп мұрадан бас тартқан не Азаматтық кодекстің 1072-2-бабында белгіленген мерзімде мұраны қабылдамаған, сондай-ақ мұраны іс жүзінде қабылдамаған және мұра қалдырушыдан бұрын қайтыс болған мұрагерді түсіну керек.

Мұрагердің Азаматтық кодекстің 1072-3-бабына сәйкес мұраны қабылдау үшін мерзімді қалпына келтіру туралы арызын қарағанда сот мерзімді қалпына келтіріп, мынадай шарттар жиынтығы болған кезде:

мұраны іс жүзінде қабылдаған дәлелдері болмаса;

мерзім дәлелді себептермен (мұрагердің науқастануы, сондай-ақ мұраны қабылдау туралы арызды беруге кедергі жасайтын мән-жайлар) өткізіп алса;

мұрагер осы мерзімді өткізіп алуының себебі жойылғаннан кейін алты ай ішінде сотқа жүгінсе мұрагерді мұраны қабылдаған деп тани алады.

Бұл ретте, мұраны қабылдау мерзімін қалпына келтіру туралы арызбен сотқа жүгінудің алты ай мерзімі Азаматтық процестік кодекстің 128-бабының тәртібімен қалпына келтірілмейтіні ескерілуі тиіс. Осы мерзімнің өтуінің басталуын анықтау мұраны қабылдау мерзімін өткізіп алу себептерінің аяқталуына байланысты болғандықтан мұраны қабылдау мерзімін қалпына келтіру және мұрагерді мұраны қабылдаған деп тану туралы арыз Азаматтық кодекстің 1072-3-бабында көрсетілген алты айлық мерзімнің өтуіне қарамастан соттың өндірісіне қабылданады.

Мұраны қабылдау үшін мерзімді өткізіп алу себептерінің дәлелділігін және мұрагерді мұраны қабылдаған деп тануды сот әрбір істің нақты мән-жайларына байланысты анықтайды.

Мұраны қабылдау үшін мерзімді қалпына келтіру және мұрагерді мұраны қабылдаған деп тану туралы арыз мұрагерлік мүліктің немесе оның негізгі бөлігінің орналасқан орны бойынша сотта талап қою бойынша іс жүргізу тәртібімен мұраны қабылдаған басқа мұрагерлердің қатысуымен қаралады. Осындай мұрагерлер болмаған жағдайда мұраның ашылған орны бойынша коммуналдық меншікті басқаруға өкілетті орган іске қатысуға тартылады, себебі иесіз қалған мүлікті алу үшін мұраны қабылдау талап етілмейді.

Арыз қанағаттандырылған жағдайда сот шешімнің қарар бөлігінде мерзімнің қалпына келтірілгендігі және мұрагердің мұраны қабылдағаны танылғандығы көрсетіледі, сондай-ақ нотариус берген мұра алу құқығы туралы куәлік бар болған кезде барлық мұрагерлердің үлесін белгілейді тіркеу органдарына мұра қалдырушының мүлкіне мұрагердің құқығын тіркеуді міндеттеп, мұра алу құқығы туралы куәлікті жарамсыз деп таниды. Қажет болған жағдайда сот Азаматтық процестік кодекстің 159 және 239-баптарына сәйкес жаңа мұрагердің мұраның оған тиесілі үлесін алу құқығын қорғау жөнінде шаралар қолдануға тиіс.

Егер мұраны бөлу туралы талап қойылса, сот Азаматтық процестік кодекстің 219-бабының екінші бөлігінің ережелерін негізге алып, қойылған талаптың мәні бойынша шешім шығаруға міндетті.

Нотариус мұра алу құқығы туралы куәлікті бермеген жағдайда арыз қанағаттандырылған кезде сот шешімнің қарар бөлігінде мерзімнің қалпына келтірілгендігі және мұрагердің мұраны қабылдағаны танылғандығы көрсетіледі. Соттың шешімі нотариустың мұра алу құқығы туралы куәлікті беруі үшін негіз болып табылады. [10, 6-7 бб]

Мұра алу құқығы туралы куәлікті мұрагерлерге нотариус немесе заңға сәйкес мұра алу құқығы туралы куәлікті беруге өкілетті лауазымды тұлға мұра ашылған күннен бастап алты ай өткеннен кейін мұраның ашылған орны бойынша береді.

Осы мерзім өткенге дейін заң бойынша және өсиет бойынша мұра алу құқығы туралы куәлік нотариустың немесе лауазымды тұлғаның мұраға қалдырылған мүлікке қатысты басқа мұрагерлердің жоқ екендігі туралы құжаттармен расталған дәйекті мәліметтері болған

жағдайда ғана берілуі мүмкін.

Табыс етілген мәліметтер күмән тудырған кезде нотариус мұра алу құқығы туралы куәлікті мерзімнен бұрын беруден бас тартуға құқылы. Бұл әрекеттер мұра ашылған күннен бастап алты ай өткеннен кейін мұра алу құқығы туралы куәлікті беруге кедергі болып табылмайды.

Азаматтық кодекстің 1044-бабына сәйкес мұра ашылған кезде көзі тірі болған, сондай-ақ мұра қалдырушының көзі тірі кезінде іште қалған және мұра ашылғаннан кейін тірі туған азаматтар өсиет және заң бойынша мұрагер бола алады.

Мұра ашылғанға дейін құрылған және мұраның ашылу уақытында болған заңды тұлғалар, сондай-ақ мемлекет өсиет бойынша мұрагер болуы мүмкін.

Заң бойынша мұрагерлер Азаматтық кодекстің 1061 - 1064 -баптарында көзделген кезектілік тәртібімен мұрагерлікке шақырылады. Заң бойынша мұрагерлердің әрбір келесі кезегі мұрагерлердің алдыңғы кезегі болмаған жағдайда мұра алу құқығын иеленеді.

Мұра қалдырушының асырауында болған еңбекке жарамсыз адамдар, егер олар мұра ашылған кезде еңбекке жарамсыз болып, мұра қалдырушы қайтыс болғанға дейін кемінде бір жыл оның асырауында болса, олар ашылған мұрадан үлестерін алуға құқылы.

Азаматтық кодекстің 1062 - 1064 -баптарында көрсетілген заң бойынша мұрагерлерге жататын еңбекке жарамсыз адамдар мұра қалдырушымен бірге тұрғандығына немесе тұрмағандығына қарамастан, мұрагерлікке шақырылған кезектегі мұрагерлермен бірге және тең мұра алады. Азаматтық кодекстің 1062 - 1064 -баптарында көрсетілген мұрагерлер тобына кірмейтін, заң бойынша мұрагерлерге жататын еңбекке жарамсыз адамдар, егер олар мұра қалдырушымен бірге тұрған болса, мұрагерлікке шақырылған кезектегі мұрагерлермен бірге және тең мұра алады.

Әдебиеттер тізімі

1. Қазақстан республикасының Конституциясы 30.08.1995 ж. (23.03.19 ж. берілген өзгерістер мен толықтырулармен).
2. Қазақстан республикасының Азаматтық кодексі. Ерекше бөлім 01.07.1999 ж.
3. Қазақстан республикасының Азаматтық кодексі. Ерекше бөлім 01.07.1999 ж. (24.04.19 ж. берілген өзгерістер мен толықтырулармен).
4. Қазақстан республикасының Азаматтық кодексі. Жалпы бөлім 27.12.1994 ж. (01.07.2019ж. берілген өзгерістер мен толықтырулармен).
5. Қазақстан Республикасының Азаматтық процесстік кодексі. 31.10.2015 ж. (01.04.2019ж. берілген өзгерістер мен толықтырулармен).
6. «Азаматтық, отбасылық және қылмыстық істер бойынша құқықтық көмек пен құқықтық қатынастар туралы» Минск Конвенциясы. 22.01.1993 ж.
7. «Азаматтық, отбасылық және қылмыстық істер бойынша құқықтық көмек пен құқықтық қатынастар туралы» Кишинев Конвенциясы. 07.10.2002 ж.
8. Қазақстан Республикасының «Нотариат туралы» заңы 14.07.1997ж. (21.01.19 берілген өзгерістер мен толықтыруларымен).
9. Қазақстан Республикасының халқын құжаттандыру және тіркеу ережесін бекіту туралы» Қазақстан Республикасы Үкіметінің 12.06.2000 ж. № 1063 қаулысы.
10. Жайлин Ф. А. «Қазақстан Республикасының Азаматтық Құқығы, Ерекше бөлім» 2 том, Алматы, 2006 ж. - 382 б.

ЭОЖ 349.2

ЖАСТАРДЫҢ ЕҢБЕК РЕСУРСТАРЫНА КІРУ ПРОЦЕСІНЕ КЕЗДЕСЕТІН ПРОБЛЕМАЛАР-ЖҰМЫССЫЗДЫҚТЫҢ ДӘСТҮРЛІ СТАТИСТИКАЛЫҚ КӨРСЕТКІШТЕРІ

Тауекел Е. А.,

3-курс білім алушысы

Ғылыми жетекшісі: Истлеева Ж. К.,

магистр, аға оқытушы

Академик Ә.Қуатбеков атындағы Халықтар достығы университеті

Шымкент қ, Қазақстан

Istleeva78@bk

Аннотация. Наш темп социально-экономического развития напрямую зависит от позиции молодежи в общественно – политической жизни, ее уверенности и активности в завтрашнем дне. В свою очередь, содержание воспитания и воспитательная работа молодежи должны быть направлены на формирование их мировоззрения и повышение информационно - политической культуры. Каждая казахская молодежь должна понимать, что она националистическая, и высоко ценить свою национальную честь.

Ключевые слова: экономический кризис, циклическая безработица, «с дипломом в село», «Молодежная практика», «Доступное жилье», «государственный кадровый резерв», социально-экономические реформы, банкротство.

Annotation. Our pace of socio-economic development directly depends on the position of young people in socio-political life, their confidence and activity in the future. In turn, the content of education and educational work of young people should be aimed at shaping their worldview and improving information and political culture. Every Kazakh youth should understand that they are nationalistic and value their national honor highly. Keywords: economic crisis, cyclical unemployment, "with a diploma in rural areas", "Youth practice", "Affordable housing", "state personnel reserve", socio-economic reforms, bankruptcy.

Keywords: economic crisis, cyclical unemployment, "with a diploma in rural areas", "Youth practice", "Affordable housing", "state personnel reserve", socio-economic reforms, bankruptcy.

Жұмыссыздық – елдегі еңбекке қабілетті тұрғындардың бір бөлігі өзіне пайдалы еңбекпен айналысатын кәсіп таба алмай дағдаратын элеуметтік-экономикалық құбылыс. Экономикалық әдебиеттерде кез келген қоғамдағы жұмыссыздық құбылыстары сипатына байланысты:

Құрылымдық жұмыссыздық – елдегі тұтыну тауарларына сұранымның құрылымында және өндіріс технологиясында болатын өзгерістер салдарынан пайда болатын құбылыс. Бұл жағдайда қызметкер не өзінің кәсібіне (мамандығына) сұранымның жоқтығы салдарынан, не жұмыс алу үшін жеткілікті біліктілігінің жоқтығы салдарынан жұмыссыз қалады.^[1]

Кез келген қоғамдағы экономикалық даму барысында тұтыну тауарларының сұранымы құрылымында және өндіріс технологиясында маңызды өзгерістер болады.

Бұл өзгерістер өз кезегінде жұмыс күшіне жалпы сұранымның құрылымын да өзгертеді. Осындай өзгерістерге байланысты кәсіптердің кейбір түрлері азаяды не қысқарады, ал басқа бір түрлері көбейеді. Қоғамдағы жұмыссыздықтың пайда болу себебі жұмыс күшінің осы өзгерістерге баяу ыңғайланатындығына және оның құрылымының нақты жұмыс орнына сай келмейтіндігіне байланысты болады.

Фрикциялық жұмыссыздық пен құрылымдық жұмыссыздық арасындағы елеулі ерекшелік мынада: бірінші жағдайда жұмыссыздарда еңбек нарығында ұсынуына болатын дағды, машық бар, ал екінші жағдайда олар қайта даярланбайынша, қосымша оқып біліктілігін арттырмайынша, тіпті тұрғылықты жерін ауыстырмайынша жұмыс таба алмайды.

Фрикциялық жұмыссыздық неғұрлым қысқа мерзімді сипатта болады, ал құрылымдық жұмыссыздық неғұрлым ұзақ мерзімді сипатта болады, сондықтан ол қоғамдағы неғұрлым елеулі жұмыссыздық болып табылады. Циклдік жұмыссыздық – елдегі тауарлар мен көрсетілетін қызметтерге жиынтық сұранымның күрт азаюы салдарынан болатын құбылыс. Осы себептен оны кейде сұранымның тапшылығына байланысты жұмыссыздық деп те атайды.

Циклдік жұмыссыздық – кез келген қоғам үшін экономикалық және әлеуметтік дағдарыс болып саналады. Экономикалық дағдарыс (экономикалық дамудың құлдырауы, тоқырау) елдегі еңбекке қабілетті тұрғындардың елеулі бөлігінің бостан босқа уақыт өткізуіне әкеліп соғады, ал мұндай жағдай олардың біліктілігінің жоғалуына, адамгершілік қадір-қасиеттің азғындауына, әлеуметтік және саяси жанжалдарға апарып соқтырады. Жұмыссыздық – барлық қоғамда болып тұратын құбылыс.

Нарықтық экономикасы дамыған елдерде, мысалы, АҚШ-та, еңбекке қабілетті тұрғындардың жұмыспен толық қамтылуы жұмыссыздық мүлдем жоқ дегенді білдірмейді. Фрикциялық және құрылымдық жұмыссыздық болмай қоймайды деп есептеледі. Демек, елдегі тұрғындардың жұмыспен толық қамтылуы – ол елде циклдік жұмыссыздықтың жоқтығын білдіреді. Жұмыспен толық қамтылу кезіндегі жұмыссыздық деңгейі оның табиғи деңгейі болып саналады. Мұндай жағдай елдегі жұмыс күшінің рыноктары теңдестірілгенде, яғни жұмыс іздеушілердің саны бос жұмыс орындарының санына тең болғанда пайда болады. Жұмыссыздықтың табиғи деңгейі қоғамдағы оң құбылыс болып есептеледі. Өйткені “фрикциялық” жұмыссыздарға бос жұмыс орнын табу үшін әрқашан уақыт керек, “құрылымдық” жұмыссыздарға да біліктілігін жетілдіру, жаңа мамандық алу үшін немесе жұмыс табу мақсатымен басқа жерге көшу үшін уақыт керек. Егер жұмыс іздеушілердің саны бос жұмыс орнынан асып түссе, онда жұмыс күші рыногінің тең болмағаны. Екінші жағынан, жиынтық сұраным молайған жағдайда жұмыс күшінің “жетіспеушілігі” сезіледі, яғни бос жұмыс орындарының саны жұмысқа мұқтаждардың санынан асып түседі.

Қазақстанда нарықтық экономикаға өту кезеңінде бұрынғы тиімсіз кәсіпорындар мен ауыл шаруашылық мекемелерінің жұмысын уақытша тоқтатып, жабылуына, банкротқа ұшырауына, жекешелендіріліп, қайта құрылуына байланысты құрылымдық жұмыссыздық құбылысы байқалды.

Жұмыссыздықтың салдары қандай болады және ол қоғамға несімен қауіпті:

- Адам еңбегі дегеніміз капитал сияқты жинап қоюға, қордалауға келмейтін айрықша ресурс. Жоғалған жұмыс уақытын орынына келтіру мүмкін емес, сондықтан жұмыссыздық салдарынан шығарылмаған және көрсетілмеген тауар мен қызметтің орыны өтелмейді.
- Егер адам жұмысынан айырылса, сөйтіп жалақысыз қалса ол қалайда күнкөріс көзін іздейді.

Бұл жағдайда мемлекет жұмыссызға жағдай жасауды өз мобынына алады. Алайда жұмыссыздығы үшін берілетін жәрдемақы тауар шығарғаны, қызмет көрсеткені үшін берілген сыйақы бола алмайды, себебі жұмыссыз адам ешнәрсе шығармайды, демек елдің әл-ауқаты да жоғарыламайды.

• Жұмыссыздар санының көбеюі тауар мен қызметке сұранымды азайтады. Халықтың табысының азаюы сұраныстың азаюының бір себебі екендігін ілгеріде көрдік. Тауарға сұраныстың азаюы өз кезегінде өндірістің кемуіне және жұмыссыздықтың одан әрі өршуіне жол ашады, себебі өндірістің кемуі жұмыс орындарының қысқарып, жалақының кемуіне әкелетін жолдың басы. Сөйтіп қоғам өзі құрған тұзаққа өзі түседі.

• Елде жұмыссыздықты саяси жағдайдың шиленісуі өршітіп жібере алады, себебі әбден ашынған халық жұмыстың, ақшаның жоқтығы діңкелеткен адамдар үкімет өзгерсе жағдайымыз жақсара ма деген үмітпен қандай да бір ереуілге, шеруге, төңкеріске қатысуға даяр тұрады.

• Жұмыссыздық қылмыс, әсіресе жастар арасында қылмыс тамырланатын ұя, себебі күнкөріс көзін таба алмаған кісі оның басқа жолдарын, көбінесе қылмыспен пайда табу жолдарын іздестіруге көшеді.

Жұмыссыздықтың түрлері:

° Уақытша жұмыссыздық. Бұл жұмыссыздық уақытша болдады, ол адамдардың жұмыс орнын ауыстыра бергісі келгеннен туады. Алайда бір жұмыс орнынан екіншісіне көшу белгілі бір уақытты керек етеді, әсіресе жаңа жұмыс орны елдің басқа бір аймағында болса. Осы аралықта адамдар жұмыс істемейтін уақыт уақытша (фрикциялық) жұмыссыздыққа жатады.

° Құрылымдық жұмыссыздық. Жұмыссыздықтың бұл түрінің пайда болуына техникалық прогресс себепші, өйткені бұл процестің нәтижесінде кейбір мамандықтар өшіп, олардың орнына жаңа мамандықтар дүниеге келеді. Әсіресе біздің елімізде соңғы он жылда құрылымдық жұмыссыздық айқын қылаң берді. Әміршіл экономиканың нарықтық экономикаға көшу барысы бір мамандыққа сұранымның азайып, екінші мамандыққа өсуімен қатар жүрді. Мұндай жағдайда жұмыссыз қалған адамдардың жаңа жағдайға бейімделе білуі, еңбек нарығында сол сәтте сұранымға ие жаңа мамандық алуға құлшыныс таныта білуі маңызды.

° Маусымдық жұмыссыздық. Маусымдық жұмыссыздық қызметі белгілі бір маусым кезінде жүретін жекелеген салаларға тән. Бұл әсіресе қысы мен жазы климат жағдайы бойынша күрт өзгеше болып келетін елдерге қатысты.

° Циклдік жұмыссыздық. Жұмыссыздықтың бұл түрі елдегі экономикалық құлдырау кезінде бой көрсетеді.

Құлдырауға барлық дерлік тауар және қызмет көрсетулерге сатып алушылар сұранысының төмендеуі, өндірістің қысқаруы, демек жұмыс орындарының қысқарып, жұмыссыздар санының көбеюі тән болып келеді.

Кез келген қоғамдағы экономикалық даму барысында тұтыну тауарларының сұранымы құрылымында және өндіріс технологиясында маңызды өзгерістер болады. Бұл өзгерістер өз кезегінде жұмыс күшіне жалпы сұранымның құрылымын да өзгертеді. Осындай өзгерістерге байланысты кәсіптердің кейбір түрлері азаяды не қысқарады, ал басқа бір түрлері көбейеді. Қоғамдағы жұмыссыздықтың пайда болу себебі жұмыс күшінің осы өзгерістерге баяу ыңғайланатындығына және оның құрылымының нақты жұмыс орнына сай келмейтіндігіне байланысты болады. Жұмыссыздық – барлық қоғамда болып тұратын құбылыс.

Нарықтық экономикасы дамыған елдерде, мысалы, АҚШ-та, еңбекке қабілетті тұрғындардың жұмыспен толық қамтылуы жұмыссыздық мүлдем жоқ дегенді білдірмейді. Демек, елдегі тұрғындардың жұмыспен толық қамтылуы – ол елде циклдік жұмыссыздықтың жоқтығын білдіреді. Жұмыспен толық қамтылу кезіндегі жұмыссыздық деңгейі оның табиғи деңгейі болып саналады. Мұндай жағдай елдегі жұмыс күшінің рыноктары теңдестірілгенде, яғни жұмыс іздеушілердің саны бос жұмыс орындарының санына тең болғанда пайда болады. Жұмыссыздықтың табиғи деңгейі қоғамдағы оң құбылыс болып есептеледі. Егер жұмыс іздеушілердің саны бос жұмыс орнынан асып түссе, онда жұмыс күші рыногының тең болмағаны. Екінші жағынан, жиынтық сұраным молайған жағдайда жұмыс күшінің “жетіспеушілігі” сезіледі, яғни бос жұмыс орындарының саны жұмысқа мұқтаждардың санынан асып түседі.

Қазақстанда нарықтық экономикаға өту кезеңінде бұрынғы тиімсіз кәсіпорындар мен ауыл шаруашылық мекемелерінің жұмысын уақытша тоқтатып, жабылуына, банкротқа ұшырауына, жекешелендіріліп, қайта құрылуына байланысты жұмыссыздық құбылысы байқалды. 2000 жылы елдегі жұмыссыздар саны 1997 жылғы деңгеймен салыстырғанда біршама (0,2%-ке) төмендеді. Елдегі түбегейлі әлеуметтік-экономикалық реформалар барысында жаңа жұмыс орындары ашылуына, ішкі, сыртқы инвестициялар көмегімен, бірқатар өндіріс ошақтары мен ауыл шаруашылығының жандануына орай, ауылды қайта өркендетудің 3 жылдық бағдарламасына байланысты жұмыссыздық деңгейі де біртіндеп табиғи деңгейге түсе бастады. ^[1]

Қазіргі таңда біздің елімізде жұмыссыздықты жою мақсатында көптеген мәселелер қарастырылып жатыр. Елімізде жұмыссыздық мәселесі көбінесе жастардың әлеуметтік әлауқатына ерекше әсер ететін мәселелердің бірі. Себебі, Қазақстанның болашағы – жастардың қолында! Жастар – ел болашағы. Ал, болашақ бағдарсыз болмайды. Осыны жете түсінген Елбасы Нұрсұлтан Назарбаев Қазақстан Республикасының Үкіметіне келер жылдың бірінші

жартысына дейін «Жастар саясаты» жөніндегі заңды қабылдауды тапсырған болатын. Ал биылғы жылдың басынан ҚР мемлекеттік жастар саясатының 2020 жылға дейінгі Тұжырымдамасы қабылданды.

Жалпы бұл тұжырымдамада жастар арасында мәселелер мен проблемалардың алдын алу және оларды шешудегі нақты басым бағыттар көрсетілген. Баршамызды толғандыратын сұрақ жастардың әлеуметтік сипаттағы мәселелері, яғни ол жұмыссыздық мәселесі, тұрғын үймен қамту, жас буын арасында салауатты өмір салтын қалыптастыру екендігі мәлім. Концепцияда басты назарға осы басымдықтар алынды. Нақтылап айтсам, «Дипломмен – ауылға», «Жастар тәжірибесі», «Қолжетімді баспана», «Мемлекеттік кадрлар резерві» деген бағдарламалар.^[2] Егер де жастар, яғни біз, осындай мемлекет тарапынан жасалып жатқан игі істерден қалыс қалмай, жалқауланбай, белсенділік танытсақ, әрине бізге берері өте көп. Мәселе мүлде жоқ деп айтуға келмейді, бірақ ол бірте-бірте шешілетін мәселе. Себебі, қазіргі таңда Қазақстанда жас мөлшері 14-тен 29-ға дейінгі адамдар жастар қатарына жатқызылады.

Бүгінгі таңда жастар еліміздің халқының 30% құрап, қоғамның маңызды бөлігі болып табылады. 14-29 жас аралығындағы әрбір қазақстандық жас бала өмірінің маңызды бөлігін жұмыспен қамтылу мәселесі құрайды. Жоғарыда айтылып өткендей, өздерінің жас мөлшеріне байланысты жас адамдар қандай да бір салада үлкен тәжірибеге ие болмағанымен, ірі көлемді инновациялық және шығармашылық мүмкіндіктер, сондай-ақ жемісті еңбек етуге деген айрықша құлшынысқа ие.^[3] Бұл жерден көріп отырғанымыздай, мемлекет тарапынан бізге барлық жағдай жасалынып жатыр. Қандай мықты мемлекет болмасын жастардың білімі мен оқу-ағарту ісіне көп көңіл бөледі. Келешектің іргетасын қалау үшін, ең алдымен сол елдің жастарының саналы ұрпақ болып жетілуіне күш салу керек.

Қазіргі таңда Елбасымыз дәл осы бағытта көптеген жұмыстар атқаруда. Әрбір жастың алаңсыз, білім нәрімен сусындауына барынша жағдай жасалған. Нұрлы болашақтың даңғыл жолында шабысы қатты тұлпардай жүйткіген Қазақстанның жастары текті ұлттың ұрпақтары екеніне келер күн мен атқан таң бірден-бір куәгері болмақ.

Біздің міндетіміз — білім жолына салынып, түзу жолдан таймай, санаға сәуле шашар оқу білімнің тізгінін ұстау. Және жақсы білім алып, білікті маман болу тек біздің қолымызда! Себебі, ертеңгі күні біз білікті де білімді маман иесі болып шықсақ, еліміздегі жұмыссыздықтың азаюына себепкер боламыз. Бұл – еліміз үшін үлкен мәртебе!

«Жастар-болашаққа апаратын алтын көпір», - дейді дана халқымыз. Әрбір өскелең ұрпақ жеке қабілетіне және кәсіби біліміне сай қоғамымызда өз орнын табуы қажет.

Біздің әлеуметтік-экономикалық даму жолындағы қарқынымыз, жастардың қоғамдық – саяси өмірдегі ұстанымына олардың ертеңгі күнге деген сенімі мен белсенділігіне тікелей байланысты. Ендігі кезекте тәрбие мазмұны мен жастарды тәрбиелеу ісі олардың дүниетанымын қалыптастыру және ақпараттық-саяси мәдениетін көтеруге баса көңіл аударуға тиіспіз. Әрбір қазақ жастары өздерін ұлтжандымын деп ұғынып, өн бойларында ұлттық намысын жоғары қою керек.

Еліміздің бейбітшілік аспанында қазақ жастары тәуелсіз елдің айқын мақсаттарымен жігерленіп, тек қана алға ұмтылуға жұмыс жасаймыз. Ел сенімін, үмітін ақтау-жастардың қолында.^[4]

Әдебиеттер тізімі

1. Ильичева Т. "Достижения молодых" Балама білім беру орталығының " Экономика негіздері" кітабы-2007.
2. Орысша-қазақша заңдық түсіндірме сөздік-анықтамалық. — Алматы: «Жеті жарғы» баспасы, 2008 жыл. ISBN 9965-11-274-6
3. Қазақ энциклопедиясы, Алматы, 4 том, 2005ж
4. Биекенов К., Садырова М. Әлеуметтанудың түсіндірме сөздігі. — Алматы: 5.Сөздік-Словарь, 2007. — 344 бет. ISBN 9965-822-10-7
6. <http://www.paydesk.co>

УДК 504.5:556.1(574.53)

ОЙЫЛ ӨЗЕНІНІҢ ЭКОЛОГИЯЛЫҚ ЖАҒДАЙЫ ЖӘНЕ СУДЫ ТҰТЫНУДЫ АЗАЙТУ ШАРАЛАРЫ

Темірханов Н.,

Бакалавриат, 1 курс, Қоғамдық денсаулық

Ғылыми жетекшісі: Аға оқытушы, Сатыбалдина М.Б.,

«Медицина негіздері» кафедрасы

«Астана медицина университеті» КеАҚ,

Астана қ., Қазақстан

Аңдатпа. Бұл мақалада климаттық және антропогендік жағдайлардың өзгерісі әсерінен туындаған Ойыл өзені алабы ағындысының тартылу себептері қарастырылған. Зерттеу алабының сипаттамаларын бағалау үшін құрғақшылықты бағалау үшін топырақтағы ылғал қорын, топырақтың ылғал ұстау мүмкіндігі, ылғалдылық коэффициенті және жаздық бидайдың өнімділік үлесі қарастырылған. ҚР Экология, геология және табиғи ресурстар министрлігінің «Қазгидромет» РМК шаруашылық қызмет пен климаттың өзгеруі жағдайында Жем және Ойыл өзендері ағынының өзгеруіне талдау берілген есебі есепке алынған.

Осылайша, шаруашылық қызметке климаттық факторлардың өзгеруін енгізу нәтижесінде шартты-табиғи кезеңмен салыстырғанда Жем өзеніндегі ағынның орташа жылдық көлемі 201 млн.м³ (58% - ға), Ойыл өзені бойынша-233 млн. м³ (25% - ға) дейін төмендегені анықталды.

Кілт сөздер: құрғақшылық, топырақтың ылғал қоры, климаттың өзгеруі, базалық кезең, құрғақшылық жиілігі, өзен ағындысы.

Ғылыми зерттеу жұмысының өзектілігі: Мемлекет басшысы Қасым-Жомарт Тоқаев «География және су қауіпсіздігі институты» АҚ басқарма төрағасы Ахметқали Медеуді қабылдап, еліміздегі су бассейндерінің қазіргі жағдайын толық зерттеп, дәйекті қорытынды жасауға тапсырма берілген.

Осы мәселе ірі өзен - көлдеріміздің су құрамы мен сапасын, ондағы өсімдіктер мен жануарлар дүниесін терең талдаумен қатар, шөлді аймақтың тіршілігіне жан бітіріп отырған дала өзендерінің жағдайын да дәйекті түрде зерделеу қажеттігін күн тәртібіне қойды. Сол себепті су ресурстарын басқару, құрғақшылықты болжау, климаттық қауіп-қатерді бағалау, геологиялық мониторинг және жер беті мен атмосфера туралы ақпарат қазіргі кезек күттірмес мәселелердің бірі.

Соңғы жылдары еліміздің көптеген далалық өзендерінің су деңгейі күрт төмендеп, арналарының жылдан жылға құрғап бара жатқаны табиғат жанашырларының ерекше алаңдаушылығын туғызып отыр. Бұл ғасырлар бойы дала өзендерінің жағасында тіршілік кешкен ауыл адамдарының тұрмысына да жағымсыз әсер етіп отыр. Әсіресе, өр суының тасымауы ауданда ауыл шаруашылығының дамуына да, ауыз сумен халықты қамтамсыз етуге де үлкен әсер етуде. Темір, Ойыл аудандарына және Атырау облысы, Қызылқоға ауданына қарасты елді мекендердің халқы, 4 түлік малы, жануарлар, жәндіктер, балықтар қуаңшылықтан туындайтын іш ауруларына, паразиттік ауруларға, тері ауруларына т. б. жұқпалы инфекциялық ауруларға шалдығу қаупі жоғары. Сондықтан аталған елді мекенді экологтар, гидрологтар, дәрігерлер, обаға қарсы бекеттердің мамандары, ветеринарлар, жауапты мамандары бірігіп алдын алу шараларын қолға алулары қажет. Оған дәлел, Ойыл өзенінің сағасынан жалпы салмағы 270 келі өлі балықтың табылуы экологиялық апаттың алдымызда шешуі қиын мәселе екенін айдан анық.

ҚР Экология, геология және табиғи ресурстар министрлігінің «Қазгидромет» РМК шаруашылық қызмет пен климаттың өзгеруі жағдайында Жем және Ойыл өзендері ағынының өзгеруіне талдау жүргізіп, мынадай қорытындыға келді: шаруашылық қызметке климаттық

факторлардың өзгеруін енгізу нәтижесінде шартты-табиғи кезеңмен салыстырғанда Жем өзеніндегі ағынның орташа жылдық көлемі 201 млн.м³ (58% - ға), Ойыл өзені бойынша-233 млн. м³ (25% - ға) дейін төмендеді.

Бүгінгі күні шағын өзендер ағынының азаю себептерін анықтауды ары қарай зерттеу және олардың экожүйесін сақтау үшін ұсыныстар әзірлеу маңызды міндеттердің бірі болып табылады [7].

Ғылыми зерттеу жұмысының мақсаты: Ойыл өзенінің экологиялық жағдайын зерттеп, антропогендік фактордың әсерін анықтау.

Ғылыми зерттеу жұмысының міндеттері:

- Темір өлкесін іргелілей ағатын Ойыл өзенінің экологиялық жағдайына сипаттама беру;
- Ғылыми зерттеу жұмысы бойынша Ойыл өзенінің тартылуына тек табиғаттың жағдайын ғана емес, антропогендік фактордың әсеріне зерттеу жүргізіп, талдау, қорытынды жасау.

Зерттеу әдістері:

- жұмыс тақырыбы бойынша әдебиеттерді талдау әдісі;
- тұжырымдау, нақтылау әдісі;

Ғылыми зерттеу жұмысының гипотезасы:

Зерттеу тақырыбымыздың атауы – Ойыл өзенінің экологиялық жағдайы болғандықтан тарихына үңілсек. Ойыл өзені - Каспий теңізі алабына жататын өзен. Ұзындығы 800 шақырым. Бастауын Жем үстіртінен алады. Географиялық орны: Ақтөбе, Атырау және Батыс Қазақстан облыстары жерімен ағады. Орыс тілінде бұрмаланып Уил (Ойыл) деп жазылған. Ал В.Радловтың сөздігі бойынша түрік тілінде «Ойул» сөзі «өзен суы шайып кеткен жер» мағынасында қолданылса, моңғол тілінде «Уйл» тұлғасы біздің тіліміздегі «иірім» ұғымын береді. Екеуі де мағына жағынан әрі дыбыстық құрамы тұрғысынан өзен сипатына сай келіп тұр. Сондықтан да «Уйл» сөзі бергін келе қазақ тілінде «Ойыл» түріне дейін өзгеріп, алғашқы мағынасы — «иірім» деген тұжырым жасауға болады.

Өзен бастауын Мұғаджар тауларының оңтүстік етегінен (Оралдың оңтүстік кешені) алады. Ол батыс-оңтүстік-батыс бағытында азды-көпті тең жағалаулармен, содан кейін абсолютті тегіс жағалармен ағады. Оң жағасы төмен, сол жағы жоғары. Төменгі ағысында ол көптеген тармақтарға және құмырсқалы көлдерге бөлінеді, оның соңы тұзды батпақтармен аяқталады - құрғақ кезеңде немесе Каспий маңы ойпатындағы Ақтөбе көліне құяды. Ойыл өзенінің жалпы ұзындығы 800 шақырым. Жоғарғы және орта бөлігіндегі аңғары терең сай-жырамен тілімденген, төменгі бөлігі белесті жазықпен ағады. Негізгі арнасының ені 20 – 40 метр болған. Ірі салалары Ащыойыл, Кенжалы, Қайыңды, Қиыл. Жайылмасы – Ақтөбе, Атырау облыстары шаруашылықтарының шабындығы. Ойыл өзенінің суымен егін, баубақша, мал суарылады. Өзен бойына Миялы, Көптоғай, Қаратал, Ойыл, Добров, Қаракемер, Ақшатау, Шикұдық, Саралжын, Көсембай, Аманкелді, Қайыңды, Бабатай, Сарытоғай т.б. елді мекендер орналасқан. Бір заманда қар қалың жауып, ылғал мол болған жылдары Ойыл жазғытұрым тасып, Атырау теңізіне де құйған. Сол заманда ағысқа қарсы жүзген қызылбалық Ойыл өзеніне жеткен.

Кезінде Ойыл өзені бұлақтардан бастау алып, су деңгейін жоғалтпайтын, көктемде қар-жаңбырдың суымен толығып, сең көтеріліп, су тасығанда жаңарып тұратын, жер асты, жауын-шашын суымен толығытын өзен болып саналған. Қазіргі ахуалы өзеннің суы жылдан-жылға тартылып, кеуіп балықтары қырылып, экологиялық апаттық жағдайда тұр. Ойыл өзенінің сағасынан жалпы салмағы 270 келі өлі балықтың табылуы экологиялық апаттың алдымызда шешуі қиын мәселе екенін айдан анық. Бір анығы, үлкен экологиялық мәселеге айналғалы тұр. Ойыл өзенінің қазіргі жағдайы болашақта ауызсу тапшылығына, артынша қоршаған ортаның бұзылуына әкеліп соқтыруы мүмкін. Өзен осылай тарылып, кеуіп кетсе 800 шықырым Ойыл өзеннің бойы шөл далаға айналуы мүмкін деген қауіп бар.

Құрғақшылықты мониторинг, болжау, оның салдарын жұмсарту шаралары:

2023 жылғы 14 наурызда Астана қаласында Қазақстан Республикасындағы БҰҰДБ-мен бірлескен жоба шеңберінде Төтенше жағдайлар және дүлей зілзалалар қаупін азайту орталығы Қазақстан Республикасында ұлттық және жергілікті деңгейлерде құрғақшылықты мониторинг, болжау, оның салдарын жұмсарту және оған ден қою жөніндегі дағдыларды пысықтау бойынша алдын алу шаралары ұйымдастырылды.

Жапония мемлекеті «Климаттық уәде: уәдеден әрекетке» жаһандық бастамасын іске асырудың келесі кезеңіндегі БҰҰДБ-ның ең ірі серіктесі болып саналады. Жапония үкіметі Қазақстанға ұлттық климаттық міндеттемелерді орындау үшін қаражат бөлді. БҰҰДБ-ның «Климаттық уәде» бағдарламасы ең ірі жаһандық ұсыныс. Бұл климаттық міндеттемелерді арттыру және Париж келісімін жүзеге асыру үшін әлемдегі ең ірі қолдау ұсынысы.

Құрғақшылық әдетте құрғақ ауа-райының ауытқуынан кейін болады және ол біртіндеп өсімдіктердің өсуіне, сумен жабдықтауға және экономикаға әсер етеді. Құрғақшылықтың пайда болуы тек метрологиялық процестермен ғана емес, сонымен қатар гидрологиялық процестермен немесе тіпті адам әрекетімен де байланысты. Құрғақшылық жай ғана физикалық құбылыс емес, сондықтан, оны концептуалды түрде де, операциялық тұрғыдан да анықтауға болады. Тұжырымдама бойынша, құрғақшылық - адамдарға апат туралы хабар беретін жалпы термин.

Бұл құрғақшылық сипаттамаларын талдау үшін сағаттық, тәуліктік және айлық жауын-шашын, жер бетінің температурасы және булану, жел жылдамдығы сияқты гидрологиялық айнымалылар сияқты метеорологиялық компоненттер қажет [3].

Қазақстандағы құрғақшылықты бағалау үшін топырақтағы ылғал қорын, **топырақтың ылғал ұстау мүмкіндігі, ылғалдылық коэффициенті және жаздық бидайдың қнім беру үлесі** қарастылады. Ылғал қоры туралы мәліметтерге сүйене отырып, құрғақшылықты және жаздық бидайдың шығымын бағалаймыз [2].

1.1-кесте – 1966-2016 жылдар аралығындағы құрғақшылықтың жиілігі. (%)

Қайталануы, %			Ықтималдылық, 1 ретжылда		
құрғақшылық	орташа құрғақшылық	Қатты құрғақшылық	құрғақшылық	орташа құрғақшылық	Қатты құрғақшылық
32	14	18	3	7	6

Осылайша, Ақтөбе облысында құрғақшылықтың жиілігі 32% құрайды, құрғақшылықтың 3 жылда бір рет болатын ықтималдығы бар. Қатты құрғақшылықтың жиілігі өнімнің немесе егіннің сапасына 50% төмендейді. Айта кету керек, бұл бағалау облыстың солтүстік жартысы үшін жарамды, жаздық бидай өсірілетін жерде.

ҚОРЫТЫНДЫ

Қорытындылай келе, Су - өсімдіктер, жануарлар немесе адамдар болсын, барлық тірі ағзалардың өмірлік процестерін қолдау үшін планетамыздағы ең маңызды ресурстардың бірі. Өндіріс саласының дамуымен қатар су технологиялық процестерге де қолданыла бастады. Судың қорын ысырапсыз қолдану құрғақшылыққа әкеледі.

Құрғақшылық күрделі жаһандық проблемаға айналды және адамның климаттың өзгеруіне және шөлейттенуге әсер етуіне байланысты барған сайын ұзарып барады. Құрғақшылық барлық елдерге, олардың азық-түлік қауіпсіздігіне және әлеуметтік-экономикалық дамуына қауіп төндіреді. Ғалымдардың болжамдары көңіл көншітпейді: 2050 жылға қарай планета халқының шамамен 75% құрғақшылықтан зардап шегеді.

Ойыл өзенінің қазіргі таңдағы экологиялық апаттық жағдайы бізді алаңдатады.

Ақтөбедегі Қызылбұлақтан бастау алып Атыраудағы Тайсойған құмына барып сіңетін алып өзен бүгінде бөлініп-бөлініп, бірнеше шағын көлшіктерге айнарудың аз-ақ алдында тұр. Қолда барда алтында бағаламаса табиғи байлықтарымыз бен үлкен өзеннен жұрнағы да қалмайтын сыңайлы.

60-тан астам ірі және ұсақ өзендер келіп құятын Ойыл өзенінің арнасы құрғап, жерасты суы тартылып, тұщы су ашып барады. Ойыл өзені бассейнінде заңсыз бөгеттер көбейгені адами фактордың ықпалы табиғи фактордан да басым түсіп отырғанын көрсетеді.

Судың ластануын азайту шараларының қатарына мыналар ұсынамыз:

- Ақтөбе облысының Мұғалжар, Темір және Қобда өңірін экологиялық қауіпсіздігі болып табылатын су ресурстарына тікелей әсер ететін стратегиялық маңызды аймақ деп жариялау;
- Ойыл өзенінің бойында орналасқан заңсыз бөгеттерді тез арада бұзу;
- Бұлақ көздерін еріктілер арқылы тазартуды ұйымдастыру;
- Ойыл өзені мәселесін ғылыми тұрғыда зерделеу, зерттеу;
- Ойыл өзенінің суының құрамын, сапасын тексеру.
- қазіргі заманғы қалдықсыз технологияларды қолдану арқылы кәсіпорындардың шығарындыларын азайту;
- ағынды суларды тазарту және қалдықтарды қайта өңдеу;
- тұрмыстық деңгейде қалдықтарды шығаруды жою.

Суды тұтынуды азайту шаралары:

- сусыз технологияларды пайдалану;
- кәсіпорындарды циклдік сумен жабдықтау жүйелері (Өзен аңғарына жақын орналасқан жеке қожалықтарды өзеннен бір-неше шақырымға кейін орналастыру; Ойыл өзені қалпына келгенше суармалы егіншілікті және баубақшаны тоқтатуын қадағалау)

Алдын алу шаралары:

- жасанды су қоймаларын салу;
- пайдаланылған су ресурстарының есебін жүргізу.

Әдебиеттер тізімі

1. Динамика горной криосферы Балкаш Алакольского бассейна. - Алматы, 2017. ISBN Северский И.В. Динамика горной криосферы Балкаш-Алакольского бассейна. - 109 с
2. Агроклиматические ресурсы Актюбинской области: научно-прикладной справочник / Под ред. С.С. Байшоланова - Астана, 2017. - 136 с.
3. Мұхтарова Н. Жерді қашықтан зондтау деректері негізінде топырақты агроэкологиялық бағалау. 62 бет
4. Загидуллина А. Р. , Смагулов Ж.Ж, Биримбаева Л.М. , Сайлаубек А.М. Тенденции многолетних изменений стока основных рек, формирующихся в Жайык –кайспийском водохозяйственном бассейне. География и водные ресурсы, № 2, 2024, 15-26 стр.
5. Ж50 Жер-су атауларының анықтамалығы. – Алматы: «Арыс» баспасы, 2009.- 568 бет
6. Р.Ә. Жұбаныш «Киелі мекен Кеңесту» – Ақтөбе: «Хабар-Сервис» баспасы, 2018 жыл.
7. <https://www.gov.kz/memleket/entities/ecogeo/press/news/details/154783?lang=kk>

УДК 37.01:54

ЖОҒАРҒЫ ОҚУ ОРЫНДАРЫ МАҚҰЛДАҒАН ХИМИЯЛЫҚ ЗЕРТХАНАЛАРДЫҢ МЕМЛЕКЕТТІК МЕКТЕПТЕРДЕ БОЛУЫНЫҢ МАҢЫЗЫ

*Шафих.Т.,
Алдамуратова.М.,
ТуПП-24-1к студенттері,
Ғылыми жетекшісі: Сисенбаева.А.С.,
педагогика ғылымының кандидаты,
қауымдастырылған профессор, МИТУ
Алматы қ., Қазақстан*

Аннотация. Бұл мақалада химия біздің ұлттық экономикамызды трансформациялаудың негізгі негіздерінің бірі ретінде танылғаны және оған тиісті назар аударылуы қажет екені көрсетілген. Осы зерттеуде мектептердің екінші деңгейіндегі химия пәні бойынша соңғы уақытта тіркелген төмен нәтижелердің алыстан келген себептерін анықтау мақсатында талпыныс жасалған. Осы мақсатта деректер екі мектепті салыстыру арқылы жиналды: Модель мектебі, Хайдарабад (Эльса Қазі кампусы) және Мехран мемлекеттік орта мектебі, Джамшоро. Студенттер мен химия пәнінің мұғалімдерінен алынған деректер негізінде зерттелген айнымалылардың нәтижелері бойынша зертхана құрал-жабдықтары мен химиялық заттардың дұрыс болмауы көрсетілген. Зерттеу сипаттамалық әдіспен жүргізілді, бұл сандық тәсіл мен бақылау техникасын қамтиды. Бұл барлық факторлар студенттер мен мұғалімдердің химия пәніндегі жауаптарынан үлкен әсер алғанын көрсетеді. Зертханалық тәжірибелер орталық ғылым білімін дамыту мақсаттарын қолдау үшін сақталып келген, оған студенттердің ғылым (химия) ұғымдарын және оның қолданбаларын түсінуді арттыру, ғылыми практикалық дағдылар мен проблемаларды шешу қабілеттерін дамыту, ғылыми ойлау дағдыларын қалыптастыру, ғылым мен ғалымдардың жұмысын түсіну, қызығушылық пен ынталандыру кіреді. Химия оқуын тиімді жоспарлау және студенттердің оқу қабілеттерін арттыру қажет.

Кілт сөздер: Жоғары оқу орындары, сандық тәсіл, химиялық зертханалар.

Кіріспе. Ғылым білім беру - бұл ғылым мазмұнын және процесін ғылыми қоғамдастықтың бөлігі болып саналмайтын адамдарға жеткізу саласы. Оқушылар балалар, колледж студенттері немесе жалпы жұртшылық болуы мүмкін; ғылым білім беру саласы ғылым мазмұны мен ғылым процесін (ғылыми әдіс) қамтиды. Химия - химиялық заттар мен элементтерді, олардың әсерлері мен қасиеттерін зерттейтін ғылым. Химия пәнін оқитын студенттер периодтық жүйені үйренеді. Ғылым білім беру саласы "химия өзекті контексте оқытылуы керек, бұл қазіргі тұрақтылық мәселелерін толық түсінуді қамтамасыз етеді" деп атап көрсетеді. Бұл дереккөз бойынша, химия пәні мектепте өте маңызды пән болып табылады, себебі ол студенттерге әлемдегі мәселелерді түсінуге үйретеді. Балалар өздерін қоршаған әлемге қызығушылық танытатындықтан, химия мұғалімдері осы қызығушылықты тарта отырып, оқушыларды әрі қарай оқытуға мүмкіндік алады. Химия пәні негізінен тәжірибеге бағытталған пән болып табылады, сондықтан дәріс уақытының көп бөлігі жұмыс істеп немесе эксперименттер жүргізуге жұмсалады. Сонымен қатар, зертханалық оқыту мен жүргізілетін эксперименттер балаларда терең түсінік қалыптастыруға көмектесетіні де айтылған. Сонымен қатар, мектептердегі ғылыми зертханалар мен жабдықтар мұғалімдерге де, студенттерге де оқыту мен үйренуді жеңілдететіні анықталған. [Есеп: 12 қаңтар, 2015]: Зертханалық жұмыс студенттердің ғылымды және ғылыми зерттеулерді оқудағы маңызды элемент ретінде қарастырылады. Студенттер зертханалық тәжірибеден не үйренуді маңызды деп санайтыны, көп жағдайда мұғалімнің мақсаттарына байланысты. Біз зертханалық жұмыс кезінде бір мұғалімнің мақсаттары қандай дәрежеде орындалғанын және мұғалім-студент, студент-

студент арасындағы өзара әрекеттестіктер зертханалық тәжірибеден алынған оқу тәжірибелерін дамытуға қалай ықпал ететінін зерттедік. Зертханалық жұмыста мұғалімнің студенттермен қарым-қатынасы студенттерге не үйрену маңызды екенін түсінуге әсер етеді. Бұл жағдайда зертханалық жұмыс барысында мұғалім студенттерге бақылау жасауға және олардың бақылауларын түсіндірмелерінде қолдануға көмектесті. Зертханалық жұмыс тек мұғалімнің айтқандарынан тыс оқыту тәжірибелерін қамтыды, және мұғалімнің ниеттері ішінара орындалды. Мұғалімнің айтқандары ғана емес, мұғалімнің әрекеттері де студенттерге зертханалық жұмыстан не үйрену керектігін түсінуге көмектесу үшін маңызды. Оқыту - бұл адамдардың қажеттіліктері, тәжірибелері мен сезімдеріне көңіл бөлу және оларды белгілі бір нәрселерді үйренуге көмектесетін арнайы араласулар жасау процесі. Араласулар жиі сұрақ қою түрінде жүзеге асырылады.

Табиғи ғылымдарды оқыту және үйрету өте маңызды сала болып табылады. Химия зертханалық жұмысы студенттердің ғылымды және ғылыми зерттеулерді оқудағы маңызды элемент ретінде қарастырылады. Студенттер зертханалық тәжірибеден не үйренуді маңызды деп санайтыны, көбіне мұғалімнің мақсаттарына байланысты. Біз зертханалық жұмыс кезінде бір мұғалімнің мақсаттары қандай дәрежеде орындалғанын және мұғалім-студент, студент-студент арасындағы өзара әрекеттестіктер зертханалық тәжірибеден алынған оқу тәжірибелерін дамытуға қалай ықпал ететінін зерттедік. Зертханалық жұмыста мұғалім студенттерге бақылау жасауға және олардың бақылауларын түсіндірмелерінде қолдануға көмектесті. Зертханалық жұмыс тек мұғалімнің айтқандарынан тыс оқыту тәжірибелерін қамтыды, және мұғалімнің ниеттері ішінара орындалды. Мұғалімнің айтқандары ғана емес, мұғалімнің әрекеттері де студенттерге зертханалық жұмыстан не үйрену керектігін түсінуге көмектесу үшін маңызды. Мұғалімдер мен мектептердің зертханалық тәжірибе оқыту мақсаттарын алға жылжыту қабілеті зертханалық жабдықтар мен жабдықтардың жағдайына және мектептердің ұйымдастырылуына байланысты. Әр түрлі материалдық элементтің көптеген аспектілерін тікелей бақылау және манипуляция жасау үшін мұғалім демонстрациялары, студенттер зертханалық әрекеттері, студенттер арасындағы талқылау сияқты кеңістіктерді қамтамасыз ету қажет. Химия оқытуының маңызы тиімді оқыту мен ғылымды үйретуде үздіксіз демонстрациялар мен түсіндірудің маңыздылығын білдіреді. Жақсы мектептер оқушылардың әрбір ұғымды мұқият түсінуін қамтамасыз ету үшін сыныптағы оқытуды зертханалық эксперименттермен біріктіреді.

Зерттеудің маңызды бөлігі - әдістеме, ол зерттеу мәселелерін жүйелі түрде шешуге көмектеседі. Бұл мақаланың зерттеу дизайны келесі элементтерден тұрады: деректерді жинау құралдары мен әдістері, іріктеу және іріктеу процедурасы, деректерді талдау үшін қолданылған әдістер мен тәсілдер. Бұл зерттеу дизайндары мақсаттарды жүзеге асыру үшін талқыланды. Зерттеу жұмысында әртүрлі әдістер қолданылуы мүмкін, бірақ бұл зерттеу сандық зерттеу әдісін қолдану арқылы жүзеге асырылды, себебі бұл әдіс кеңінен қолданылатын әдіс болып табылады.

Зерттеу тәсілдері - бұл зерттеу үшін жоспарлар мен процедуралар, олар кең ауқымды болжамдардан бастап деректерді жинау, талдау және түсіндірудің нақты әдістеріне дейінгі қадамдарды қамтиды. Бұл жоспар бірнеше шешімдерді қамтиды, және оларды маған түсінікті ретпен немесе осында баяндалған тәртіпте қабылдаудың қажеті жоқ. Жалпы шешім зерттеу тақырыбын зерттеу үшін қай тәсілді қолдану керектігін анықтайды. Бұл шешімді қабылдауда зерттеушінің зерттеу процесіне қатысатын философиялық болжамдары, зерттеу әдістері (зерттеу дизайны деп аталады), деректерді жинау, талдау және түсіндіру үшін нақты зерттеу әдістері маңызды рөл атқарады. Зерттеу тәсілін таңдау зерттеу мәселесінің немесе қарастырылып отырған мәселелердің сипатына, зерттеушінің жеке тәжірибесіне және зерттеу аудиториясына негізделеді. Осылайша, бұл кітапта зерттеу тәсілдері, зерттеу дизайны және зерттеу әдістері - зерттеуге қатысты ақпаратты кең ауқымды құрылымдардан бастап әдістердің нақты процедураларына дейін ретімен ұсынатын үш негізгі термин болып табылады.

Сандық зерттеу әдісі - бұл сынақ процедураларын пайдалану, нәтижелері сандық түрде көрсетілуі мүмкін, зерттеушіге болашақ оқиғалар немесе сандарды өлшеуге мүмкіндік беретін

ғылыми бақылауды қамтиды. Сандық әдіс проблеманы сандық деректерді генерациялау немесе статистикаға айналдыру арқылы өлшеуге арналған. Сандық деректер сапалық әдіспен салыстырғанда құрылымдық тұрғыдан көбірек болады. Сандық деректерді жинау әдістеріне сауалнамалардың әр түрлі түрлері, бетпе-бет сұхбаттар, телефон арқылы сұхбаттар, жүйелі бақылаулар жатады [Susan E. Wyse, 2011]. Осы зерттеу жұмысының мақсаттары сандық әдіс арқылы тексерілуі мүмкін. Деректерді жинау үшін сауалнама қолданылғандықтан, мұқият талдау қажет, ол SPSS (Әлеуметтік Ғылымдар үшін Статистикалық Пакет) арқылы химия зертханаларының мүмкіндіктерін және оқу процесінің тиімділігін талдау үшін жүргізілуі мүмкін. Сандық зерттеу шын мәнінде нақты құбылысты түсіндіру үшін сандық деректер жинауға бағытталғандықтан, нақты сұрақтар сандық әдістерді пайдалану арқылы жауап алуға сәйкес келеді.

Бұл бөлімде деректердің талдануы мен алынған нәтижелер баяндалып, олар егжей-тегжейлі талқыланады. Бұл жинақталған деректерді оңай түсіну үшін қысқартудың әдісі болып табылады; бұл зерттеуші деректер мен нәтижелерді талдау арқылы нақты нәтижелер мен мақсаттарға жеткен кезде зерттеу процесінің бір бөлігі. Бұл өте маңызды және негізгі бөлім, ол арқылы зерттеуші нәтижелер, қорытындылар мен ұсыныстар жасайды. Зерттеу жұмысында басты назар деректерді талдаудың қалай жүргізілгеніне бағытталған. Әр түрлі деректер мен оларға қатысты әдіс-тәсілдер және деректерден алынған қорытындылар осы тарауда дұрыс құжатталуы керек. Кәсіби маман үшін деректерді талдай білу дағдысы өте маңызды. Деректер, олар шикі түрінде жиналған кезде, ешқандай өңдеусіз, өте аз мән мен пайдалылыққа ие болады. Деректерді талдау тәжірибесінде шикі деректер осылайша басқарылып, реттеледі, нәтижесінде одан пайдалы ақпарат алынады. Бұл зерттеу жұмысында деректерді талдаудың екі түрлі көзқарасы қарастырылады: екінші реттік деректерді талдау және бастапқы деректерді талдау.

Екінші реттік деректер зерттеу жұмысы үшін әдебиет жинақтау мақсатында пайдаланылады. Екінші реттік деректер зерттеу жұмысының қорытындылары үшін жоғары дәлдікте тексерілмейді және сенімді емес, сондықтан зерттеудің қорытындысын жасау үшін бастапқы деректерді талдау жүргізіледі.

Қорытынды. Бұл зерттеу нәтижелері мен талдаулары негізінде бірнеше қорытынды мен ұсыныстар жасалды. Мектептерінде соңғы үлгідегі жабдықтар мұғалімдердің жұмысын орындауына сенімді құрал болып табылады, бірақ денсаулық сақтау құралдары жеткіліксіз. Бірінші көмек көрсету құралдары да жоқ. Студенттер практикалық жұмыстардың нәтижесіне көп жағдайда қанағаттанбайды. Мұғалімдер де практикалық жұмыстарды орындау барысында химиялық заттар мен құрал-жабдықтардың жоқтығына байланысты қиындықтарға тап болады.

Мектептері үшін мынадай ұсыныстар мен кеңестер қажет:

Орта мектеп деңгейінде химия зертханаларының қажеттілігі туралы нақты ұсыныстар жасау қажет.

1. Мектеп басшылығы соңғы үлгідегі жабдықтардың қолжетімділігін қамтамасыз етуі керек.
2. Мектеп зертханаларының тұрақты тексерісі мен бақылауын ұйымдастыру керек.
3. Химиялық заттар зертханада дұрыс белгіленіп, сақталуы тиіс.
4. Мұғалімдер жоғары білікті болуы және арнайы оқыту курстарынан өтуі қажет.
5. Студенттердің зертхана құрал-жабдықтары туралы білімін арттыру қажет, бұл олардың болашақта ғылым саласындағы жұмысына пайдалы болады.

Зерттеу нәтижелері бойынша химия зертханаларының болуы ғана жеткіліксіз екенін, сондай-ақ дұрыс жабдықталған және жақсы ұйымдастырылған зертханалардың мектептерде қажетті екенін көрсетеді. Химиялық заттар, тәжірибелер мен оқу бағдарламасына сәйкес зертханаларда қолжетімді болуы керек. Мектеп зертханалары оқушылардың ғылымды үйренуге деген қызығушылығын арттыратын ерекше мүмкіндіктерге ие. Мұғалімдер практикалық оқу орталарында тиімді оқыту үшін қажетті білім, дағдылар және ресурстарға ие болуы керек. Оқушыларды интеллектуалды және физикалық түрде белсенді ету үшін

мұғалімдер жаңа әдістерді үйренуі керек және оқытудағы қаржыларды тиімді пайдалану қажет.

Әдебиеттер тізімі

1. Азмат, Р. (2011). "Химия білімінде жоғары деңгейдегі сапалы мұғалімдерді даярлау" (PDF). Пәкістан химия журналы.
2. Блоссер, П. Е. (2010). Ғылымды оқытуды зертхананың рөліне сыни шолу. Колумбус, ОГ: ERIC ғылым, математика және қоршаған орта білім беру орталығы.
3. Богай, Д. М. (2001, сәуір). Зертхана және талқылау тізбектерінің колледж химиясын оқудағы әсерлерін салыстыру. Диссертация рефераттары, 39(10), 6045А.
4. Байби, Р. (2000). Ғылымды зерттеу ретінде оқыту, Минстрель, Дж. & Ван Зи, Е. Х. (ред.). Ғылымды оқыту мен оқуға зерттеу (б. 20-46). Вашингтон, ДК: Америкалық ғылымды ілгерілету қауымдастығы (AAAS).
5. Комбер, Л. С., & Кивс, Дж. П. (2000). Ғылым білімін он тоғыз елде, халықаралық бағалау зерттеулері I. Нью-Йорк: Джон Уайли және ұлдары.
6. Дуит, Р. (2006). "Библиография — STCSE (Оқушылардың және мұғалімдердің ғылымды қабылдау және білім беру)". Киль: IPN—Лейбниц ғылым білім беру институты.
7. Дуит, Р.; Ниддерер, Х.; Шеккер, Х. (2007). Физиканы оқыту. Абель, Сандра К.; Ледерман, Норман Г. (ред.). Ғылым біліміндегі зерттеу бойынша анықтамалық (б. 599). Лоуренс Эрлбаум. ISBN 978-0-8058-4713-0.
8. Фэй, П. Дж. (2005, тамыз). Америкадағы орта мектептерде химия оқытудың тарихы. Химия білім журналы, 8(8), 1533-1562.
9. Гейдж, Н. Л., және т.б. (2006). Оқыту бойынша зерттеулер анықтамалығы. Чикаго: Рэнд МакНалли және К°.
10. Годомски, Стивен Ф., кіші. (2011). Бағдарламаланған оқыту, компьютермен көмектесу арқылы орындау мәселелері, ашық эксперименттер және студенттердің химия зертханасындағы қатынасы мен мәселелерді шешу қабілеті. Диссертация рефераттары, 31(11), 5873А.
11. Грозье, Джозеф Е., кіші. (2007). Зертхананың ғылымға оң көзқарас қалыптастырудағы рөлі колледждің жалпы білім беру ғылым курстарында (негізгі емес студенттер үшін). Диссертация рефераттары, 31(11), 2394А.
12. Хофштейн, А. және Лунетта, В. Н. (2004). Ғылым біліміндегі зертханалар: 21-ші ғасырдың негіздері. Ғылым білім беру, 88, 28-54.
13. Хофштейн, А., Леви-Нахум, Т., және Шор, Р. (2001). Зертхана типтес зертханалардағы оқыту ортасын бағалау жоғары мектеп химиясында. Оқу орталарын зерттеу, 4, 193-207.

УДК 504/03

ЭКОЛОГИЧЕСКАЯ КУЛЬТУРА: ПУТЬ К ГАРМОНИИ ПРИРОДЫ И ОБЩЕСТВА

Амангелді С. М.,

Сумина К. А.

студенты 2 курса, гр.БТ-23-1р

Международный инженерно-технологический университет

г. Алматы, Казахстан

e-mail: amangeldys52@gmail.com

Аннотация. Данная статья посвящена экологии, как одной из самых актуальных наук современности. Экологическая культура включает осознание ответственности за

окружающую среду и понимание взаимосвязи между человеческой деятельностью и природными процессами. Стремление к справедливости, уважение к ресурсам и использование экологически безопасных практик. Богатые знания способствуют формированию экологического сознания. Находить решения для сохранения экосистем, обеспечивая при этом благосостояние настоящих и будущих поколений. Комплексный подход к этим ценностям способствует не только улучшению качества жизни, но и формированию нового типа мышления, ориентированного на долгосрочное развитие и сохранение планеты.

Ключевые слова: Экологическая культура, наука, богатые знания, Казахстан, экология.

За последнее время, все большее внимание уделяется экологическому образованию и воспитанию. Слово «экология» очень популярно сейчас в бытовом общении и в средствах массовой информации. Если в древности люди устанавливали прямую связь с природой и удовлетворяли все свои потребности через природу, то в нынешнем индустриальном обществе эта связь переросла на новый уровень, произошли трансформационные изменения. Естественно, успехи технического прогресса и открытие улучшили жизнь всего человечества и комфорт, но за счет бездумного уничтожения лесов, истощения земли, загрязнения воды и воздуха. На каком-то этапе своего развития, уверовав в беспредельные возможности научно-технического прогресса, человечество постепенно стало пренебрегать развитием своих внутренних сил, совершенствованием своего сознания и соответственно развитием своих моральных и нравственных качеств. Удовлетворение социальных потребностей стало главной целью развития человеческого общества. Рыночная экономика привела к окончательному забвению принципов общего блага. Сложившаяся диспропорция в развитии технической мысли и нравственности человечества и привела к нарушению экологического равновесия на Земле. Алчность, отсутствие чувства меры в потреблении идут вразрез с эволюционными законами жизни, так как несут больше разрушения, чем пользу, природу к полному уничтожению. [1]

Осознавая катастрофичность ситуации, стало необходимо переломить тенденцию, угрожающую жизни. Серьезнейший экологический кризис, поразивший нашу планету, поставил вопрос об отношении человека и природы. Уже с 60-х годов XX века, когда перед человечеством впервые так встала огромная проблема уничтожения всего живого в связи с промышленной деятельностью. В конечном итоге, так зародилась наука, как *экологическая культура*. [2]

Экологическая культура - это сложное личностное образование, включающее в себя ответственность за состояние окружающей среды, опыт деятельности по изучению и охране природной среды, систему научных понятий по проблемам экологии. Иными словами, формирование представлений и понятий о природе как среде обитания человека и эстетическом совершенстве, необходимости гуманного, культурного и разумного взаимодействия с ней. Это важнейшая на сегодняшний день главная задача. Понятие «экологическая культура» касается не только каждого человека в отдельности, но и других видах научной и практической деятельности. В настоящее время формирование данной сферы является, как социально необходимого нравственного качества личности. Проявляется в ответственном отношении к природе как к всеобщему условию и предпосылки материального производства, к объекту и предмету труда, естественной среде жизнедеятельности человека. Вдобавок, рассматривается, как интеллектуальная и духовная культура личности, субъективный, системный, многомерный опыт, обеспечивающий ее творческую самореализацию в осмыслении и разрешении экологических проблем. Исходя из этого, экологическая культура формируется в трех направлениях:



Рисунок 1. Демонстрирована схема о направлении экологической культуры.

Тем самым, при совмещении и обоюдном развитии всех трех компонентов будет формирование честный труд и благодатные знания. [3]

Данная задача сложная, но неотложная для человечества во всей истории его существования, и она может быть решена лишь совместными усилиями всех народов планеты на основе их сотрудничества. Пришло время больших перемен. Народы, их элита, руководители государств должны осознать это. Действительно, жизнь стала настолько сложна, столь трудными стали отношения между людьми и внутри той противоречивой целостности, которую образуют природа и общество. Экологическое образование у всех жителей Земли становится актуальнейшей в нынешней времени. И оно будет охватывает все сферы деятельности. [4]

Так, на основе проблемных вопросов о экологии, правительство РК 31 октября 2024 года, была утверждена Концепция развития экологической культуры "Таза Қазақстан" на 2024-2029 годы. Развитие экологического образования и навыков охватит все уровни общества: от детских садов до университетов, что обеспечит постоянное повышение экологической грамотности. Граждане овладеют навыками оценки воздействия своего поведения на окружающую среду, будут практиковать рациональное потребление и безотходное производство. Программы обучения сформируют навыки бережного отношения к ресурсам и эффективного управления отходами. Экологически ориентированное поведение станет обычным делом для жителей страны. Казахстанцы осознанно будут выбирать экологичные товары и услуги, демонстрируя умеренное потребление и отказ от ненужных вещей. Вторичное использование материалов, экономия энергии и воды, применение возобновляемых источников энергии, а также предотвращение образования отходов. Раздельный сбор и сортировка мусора, компостирование, участие в экологических акциях и волонтерская деятельность войдут в повседневную жизнь. Развитие инфраструктуры отходов приведет к функционированию разветвлённой и эффективной системы управления отходами, обеспечивающей высокий уровень сортировки и переработки мусора. Мусоросборочные площадки будут оснащены современными контейнерами для раздельного сбора отходов, а предприятия по переработке станут использовать передовые технологии, что позволит минимизировать объема отхода. Внедрение экономических инструментов и механизмов поддержки экологических инициатив позволит успешно реализовывать экологические программы и проекты. Кроме того, предусматривается расширение сети автоматизированных постов мониторинга атмосферного воздуха. Это даст возможность населению оперативно получать информацию о состоянии воздуха через онлайн-доступ. Цифровизация и автоматизация систем водоснабжения и водоотведения городов республиканского значения и областных центров повысят их эффективность и надежность. Местными исполнительными органами будут установлены современные приборы учета воды для более точного контроля расхода и стимулирования экономии ресурсов. Организация мероприятия "Велосипедный день" и проведение экофестивалей будут способствовать вовлечению населения в экологические инициативы. Совместно с общественностью будут проводиться форумы, посвященные сохранению экосистем водоемов, чтобы подчеркнуть их значимость для

здоровья и экономики. Установка экокбокс и фандоматов в местах массового скопления людей с начислением бонусов за сданное вторсырье будет стимулировать ответственное отношение к отходам. В городах и крупных населенных пунктах будут активнее проводиться работы по посадке зеленых насаждений, а также внедрены современные системы орошения и водосберегающие технологии. Разработка и внедрение единой информационной системы, содержащей данные о породном составе зеленых насаждений и текущем состоянии лесов, планах посадок и проводимых работ по уходу за ними.

Ожидаемые результаты данного проекта:

1. В результате реализации концепции ожидаются следующие результаты:
2. Повышение экологической культуры населения;
3. Обеспечение доступа населения к инфраструктуре по отдельному сбору коммунальных отходов в общественных местах;
4. Формирование культуры нулевой терпимости к загрязнению окружающей среды и экологическим правонарушениям;
5. Развитие экологических привычек;
6. Повышение экологической осведомленности населения.

Эти меры помогут создать устойчивую основу для экологически ответственного поведения и привлекут к этому важному делу широкие слои населения. [5]

Таким образом, под экологизацией можно считать процесс изменения, нормирования любой названной сферы в соответствие с теми экологическими требованиями, которые предъявляются обществу в настоящий период времени и считаются нормой, закономерностью. С помощью разных проектов и программ, жизнедеятельность человека должна быть устремлена к гармонии с природой и строиться на основе нравственных принципов экологической культуры.

Список литературы

1. [Bull_34ru.pdf]
2. [Выступление на тему: "Формирование экологической культуры обучающихся на уроках географии, как процесс социализации личности"]
3. [ЭКОЛОГИЧЕСКАЯ КУЛЬТУРА КАК ФЕНОМЕН СОВРЕМЕННОГО ВЫСШЕГО ТЕХНИЧЕСКОГО ОБРАЗОВАНИЯ - Современные проблемы науки и образования (сетевое издание)]
4. [ekologicheskaya-kultura-studenta-problemy-formirovaniya.pdf]
5. [В Казахстане утвердили Концепцию развития экологической культуры на ближайшие пять лет ► новость от 15:25, 07 ноября 2024 на zakon.kz]

АУЫЛДАН ҚАЛАҒА ҚОНЫС АУДАРҒАН МИГРАНТ ОТБАСЫЛАРДЫ ҚОЛДАУ

Болат Ж. Б.

«Әлеуметтік жұмыс» мамандығының 3 курс докторанты

Әл – Фараби атындағы Қазақ Ұлттық университеті

Алматы қ, Қазақстан

bolat.zhansaya@list.ru

Аңдатпа. Ауылдан қала қоныс аударған мигрант отбасыларды қолдау мәселелерін талдау бұл халық тобының қала жағдайында қандай мәселелерге тап болатынын анықтауға мүмкіндік береді. Бұл мақалада ауылдан қалаға қоныс аударған мигрант отбасыларды қолдау жағдайларының күрделі формада жүзеге асырылатындығы анықталды және бұл халық өкілдерін толыққанды бейімделуі үшін қолдау жүйелері арқылы нақты көмек көрсетудің

кешенді стратегиясын құрудың маңыздылығы көрсетілді.

Аннотация. Анализ проблем поддержки семей мигрантов, перемещенных из сельской местности в город, позволяет определить, с какими проблемами сталкивается эта группа населения в городских условиях. В этой статье было установлено, что условия поддержки мигрантов-отабов, мигрирующих из села в город, реализуются в сложной форме, и подчеркивается важность создания комплексной стратегии оказания реальной помощи через системы поддержки для полноценной адаптации этих представителей населения.

Abstract. An analysis of the problems of supporting migrant families displaced from rural areas to the city makes it possible to determine what problems this group of the population faces in urban conditions. In this article, it was found that the conditions for supporting Otaba migrants migrating from rural to urban areas are implemented in a complex form, and the importance of creating a comprehensive strategy for providing real assistance through support systems for the full adaptation of these representatives of the population is emphasized.

Көші-қон экологиялық, экономикалық, әлеуметтік және демографиялық факторлардың күрделі өзара әрекеттесуінің нәтижесі болып табылады. Ауылдық жердегі инфрақұрылымның дамымауы ауылдық жерлерден қалаларға көші-қонның қозғаушы күші ретіндегі рөлі өте қиын. Көші-қон күнкөрісті қамтамасыз етуде және бейімделу мақсаттарына жетуде маңызды рөл атқарады. Ауылдан қалаға қоныс аударған мигранттар көші – қон барысында ресми және бейресми көмектерді алады. Әдебиеттерде бейресми әлеуметтік қолдау мигранттар үшін әлеуметтік қорғауды қамтамасыз ете отырып, олардың қоныстану қажеттіліктерін қанағаттандыруға көмектесетін ерекше маңызы бар қатысу мүмкіндіктері және психикалық денсаулықты нығайту мүмкіндіктері деген болжамдар бар. Отбасының тұрақтылығы - отбасы бейімделу таңдауын қабылдау және қолайсыз жағдайларды жеңу үшін ішкі және сыртқы ресурстарды пайдаланған кезде — дағдарыстың немесе қиыншылықтың отбасылық тәжірибесін түсіну үшін пайдалы негіз болып табылады [1]. Сондықтан саясаткерлер мен әлеуметтік қызметкерлер, егер олар пайдаланылмаған ресурстарды жұмылдыруда отбасыларды қолдауға, көші-қон стрессорларымен тиімдірек күресуге және балаларға жақсырақ қолдау көрсетуге үміттенсе, көші-қон ауысуын бастан өткеріп жатқан отбасылардың тәжірибесін жақсырақ түсінуі маңызды. Көші-қон жағдайында отбасының даму кезеңдеріне әсер етуі мүмкін стресстік оқиғалар дағдарысқа әкелуі мүмкін қауіп факторлары болып саналады [2]. Әлеуметтік қолдау тұлғааралық қатынастардан туындайтын ресурстардан тұрады. Бұл физикалық және инструментальды көмекті, қарым-қатынасты беруді, ресурстар мен ақпарат алмасуды және эмоционалды және психологиялық қолдауды қамтитын көп өлшемді құрылым

Әлеуметтік қолдау жүйесінің болуы (ресми немесе бейресми) отбасының функционалдық мәселелерінің алдын алу мен жақсартудың және табысты күресудің маңызды факторы болып табылады. Бейресми қолдау жүйелері мигранттардың отбасыларының бейімделуі үшін өте маңызды деп айқындады. Бейресми қолдау жүйелері мигранттардың отбасыларының бейімделуі үшін өте маңызды деп айқындады [3]. Отбасы, достар және бейресми әлеуметтік желілердің басқа мүшелері көрсететін бейресми әлеуметтік қолдау адам өмірінде маңызды және адамның психологиялық әл – ауқатымен байланысты екендігін түсіндіреді. Тар тұрғын үй жағдайына реакция ретінде көптеген жол болмаған тұрғын үй іздеушілер баспана іздеуде көмек алу немесе қаржылық қолдау үшін туыстарының көмегіне жүгінеді. Бейресми әлеуметтік қолдаудан басқа, әлеуметтік қызметтерді, ұйымдарды, мектептер мен мекемелерді, сондай-ақ мамандарды қоса алғанда ресми әлеуметтік қолдау көздері де бар. Отбасы, достары және бейресми әлеуметтік желілердің басқа мүшелері көрсететін бейресми әлеуметтік қолдау адам өмірінде маңызды және адамның психологиялық әл-ауқатымен байланысты. Мигранттар отбасылары ресми ұйымдар мен мамандардың қолдауын ала отырып бейресми қолдау желілеріне сүйенетіндігін тұжырымдаса, басқа зерттеулер нәтижелері мигранттардың қалалық әлеуметтік қамсыздандыру бағдарламаларына қатысу деңгейінің төмендігін көрсетеді.

Ауылдық жерден қалаға қоныс аударатын көпшілік мигранттардың әлеуметтік – тұрмыстық жағдайын жақсарту мақсатында көшетіндігі анық, бұл отбасылардың кедейлік деңгейінде өмір сүретіндігін көрсетеді. «Кедейлік – бұл ақшаның жетіспеушілігі ғана емес, құқықтар мен артықшылықтарға байланысты яғни қоғамдағы адамдардың көпшілігі пайдаланатын мүмкіндіктер мен ресурстарға бірдей қолжетімділіктің қаншалықты дәрежеде берілетіндігін анықтайды. Кедейліктің теңсіздікпен қалай қабаттаса отырып жеке адамдар мен отбасыларды жағымсыз салдарға әкелуі мүмкін. Кедейлік және материалдық қолайсыздық бұл соңында маргиналдануға алып келеді және әлеуметтік иеліктен шығару көптеген юрисдикцияларда тұрақты мәселелер болып табылады. Кедей адамдардың күнделікті өмірінің күрделілігі «статистикада жасырын» болып қалады, яғни статистиктер сапалы терең мәліметтерді ұсынудың орнына, нақты бізге «қанша», «кім», «қаншалықты жиі» екендігін айту үшін пайдалы. Әлеуметтік қолдаудың тұлғааралық қатынастардан туындайтын ресурстардан тұратындығын және бұл физикалық және инструментальды көмек, өзара қарым – қатынасты ұсыну, сондай ақ ақпарат және ресурс алмасу, эмоционалды және психологиялық қолдауды қамтитын көп өлшемді құрылым екендігі белгілі[4].

Мәдениеттің тұрақтылыққа кедергі келтіретін қауіп факторы ретінде де, бейімделу нәтижелеріне ықпал ететін қорғаныс ретінде де ауылдан қалаға қоныс аударатын мигранттар отбасыларының тұрақтылығында ықпалды рөл атқаратынын көрсетеді. Бұл зерттеу әртүрлі мәдени дәстүрлері бар әртүрлі ауылдық жерлерден келген мигранттармен әлеуметтік жұмыс тәжірибесіне мәдени хабардарлықты қалай енгізу керектігі туралы түсінік береді. Мысалы, ауылдық жерлерде тұратын адамдар туыстық пен тығыз географиялық байланыстарды бағалайды, ал патриархат пен перзенттік тақуалық сияқты дәстүрлі этикалық ережелер олардың күнделікті өміріне әлі де күшті әсер етеді; дегенмен, қала әртүрлілікті, өзгерістерді, ашықтықты және экономикалық прогресті білдіреді.

Ауыл тұрғындарының, ауылдық жерлерден қалаға қоныс аударушылардың, жаңа қала тұрғындары мен қалалық аборигендердің қалалық бірегейлігі әлсізден күштіге өзгереді. Бұл гипотеза халықтың урбанизациясындағы "оң іріктеуді" ғана қарастырады, яғни урбанизация процесінде ауыл халқы біртіндеп урбанизацияланған халық болады [5]. Дегенмен, «теріс іріктеу» да бар қартаюға, ауруға, жұмыссыздыққа, институционалдық оқшаулануға, әлеуметтік бас тартуға және т.б. байланысты кейбір ауылдық қалалық мигранттар ауылға оралуға мәжбүр болуы мүмкін және қайтадан ауыл тұрғындарына айналады. Ауыл тұрғындарының қалалық сәйкестігі ауылдан қалаға көшкен ауыл тұрғындарына қарағанда төмен. Ауыл тұрғындарына қарағанда ауылдан қалаға көшкен мигранттар өздерін қала тұрғындары деп санайды. Бұл қорытынды қалалық тәжірибе қалалық бірегейлікті арттыруға ықпал ететіндігін көрсетеді. Халықтың жоғары ұтқырлығымен, сапасыз тұрғын үй құрылысымен және дамымаған инфрақұрылымымен сипатталатын қалалық кенттердегі қауымдастықтар, қала басшыларының алаңдаушылығын тудырады, өйткені олар қоғамдық денсаулық сақтау және қауіпсіздікке қауіп төндіреді. Осы тұжырымдаманы қолданатын әдебиеттерде айтылмаған келісімдер сипатталған, ата-аналардың бұрынғы инвестицияларына және олардың қамқорлығына, ситуациялық қажеттіліктеріне және т. б. байланысты балалардың қартайған кезде ата-аналарды қолдау жөніндегі міндеттерін ресурстар, сондай-ақ олардың қарым-қатынастарының динамикасы.

Gu (2020) 6 жастан асқан және 15 жасқа дейінгі балалары бар ата-аналардың шамамен 70% - ы олар балаларының болашағы үшін "отбасылық ортадан" гөрі "жоғары білімнің" маңыздылығын бағалайды. Алайда, бұл зерттеудің деректері мынаны көрсетеді, ауыл мигранттарының білім беру ұмтылыстары оларға тереңірек енеді таптық субъективтіліктерінде, яғни олардың төмен топтар ретінде өзін-өзі орналастыру мәртебесі жоғары топпен салыстырғанда, мұны бірқатар ұлттар иерархиялық және дихотомиялық қатынастар анықтайды. Олар үшін мұндай секіріске тек жоғары білім арқылы қол жеткізуге болады. Орта таптың ортасында қол жетімді өмір сүруге уәде беретін білім және кардинал хукоу мәртебесін өзгерту. Осы мақсатқа жету үшін егжей-тегжейлі болады кейінірек қарастырылды, әр түрлі ұрпақтардың отбасылары ресурстарды біріктіреді және жалпы

нормаларға сүйене отырып жазылады, өздерінің тиісті рөлдері мен міндеттерін орындайды және отбасылық келісімшартта көрсетілген күтулерді орындайды. Мигранттар отбасыларының өмірін көрсетеді ол әр түрлі ауысу кезінде айтарлықтай бейімделушілік пен икемділікпен сипатталады саясаттың өзгеруіне байланысты көші-қон стратегиялары мен өмір сүру жағдайлары, қайта калибрленген жоспарлар мен ситуациялық қажеттіліктер. Өтімділіктің жоғары деңгейі және икемділік мигранттар отбасыларының кеңістіктік шектеулеріне байланысты, бұрын сипатталғандай. Дәстүрлі отбасылық байланыстар мен туыстық байланыстарға тәуелділік әлі де сақталады ақпарат алмасу және әлеуметтік және әлеуметтік қатынастар арқылы қозғалысты жеңілдететін ынтымақтастықтың маңызды элементтері қалаға қоныстанғаннан кейін де экономикалық қолдау [6]. Жаһандық анықтаманың ең соңғы қайта қарауында әлеуметтік анықтаманың негізгі принциптері әлеуметтік әділеттілік пен адам құқықтарына қол жеткізумен байланысты және ұмтылыспен үйлеседі өмірлік мәселелерді шешу үшін байырғы халықтардың жергілікті білімін ескереді. Қауымдастық деңгейінде бөлімше басшылары немесе халықпен жұмыс істейтін қызметкерлер ерекше рөл ойнайтын сияқты мигранттардың отбасыларына қала тұрғындары болудың ұзақ жолында көмек көрсетудегі рөлі, әлеуметтік қызметкерлер шексіз әкімшілік қызметпен айналысады және әл-ауқатты қамтамасыз ету мен бағдарламаларды іске асыру жөніндегі міндеттерін жүзеге асырады. Құрылым отбасының жеке ерекшеліктерін түсінуге мүмкіндік береді, сондай-ақ отбасылар мобилизация үшін ұйымдық бірлік, ұжымдық әл-ауқат үшін ресурстарды жұмылдыру, бөлісу және қайта бөлу, сондай-ақ, отбасы мүшелері сияқты өзара байланыстар мен сәйкестіктерді сақтау, қайта конфигурациялау және растау үшін ретінде қарастырылады. Реформаға дейінгі дәуірде, көші-қон ауыл отбасылары үшін кедейліктен құтылу және қаланың дамуына қатысу үшін экономикалық және мәдени қажеттілік ретінде қарастырылады және «толық емес урбанизация» ұлттық даму стратегиясы ретінде (Chan, 2010) жалтару кезінде мигранттардың арзан жұмыс күшін пайдаланады сонымен қатар, оның көбеюі мен әлеуметтік қорғалуы үшін жауапкершіліктен, отбасы ұйым ретінде институт қолданыстағы күрделі құрылымдық шектеулерді еңсеру жұмыстарымен шамадан тыс жүктелген мәдени нормалар мен ситуациялық күтпеген жағдайлар [7]. Ауыл мигранттарының отбасыларының өмірінде ынтымақтастық пен жанқиярлықтың екі тарап екені қытай ғалымдарының еңбектерінде белгілі. Бір жағынан, құрылымдық теңсіздіктің балалардың әл-ауқатына теріс әсерін оларды тәрбиелеу және қолдау үшін ресурстар мен күш-жігерде отбасының делдал екенін көреміз. Екінші жағынан, ұрпақтар арасындағы келісімшарт жеке отбасы мүшелерін отбасының ұжымдық әл-ауқатын арттыру үшін құрбандыққа баруға мәжбүр етеді, олар мыналарды қамтиды, бірақ олармен шектелмейді, екі ауысымдағы мигрант аналардың жұмысы, ата-әжелердің үй саласындағы резервтік жұмыс күші икемді және шекті рөлі, сондай-ақ балалардың эмоционалды жағдайы.

Қорытынды

Эмоционалды қолдау эмпатия, сүйіспеншілік, сенім мен қамқорлықтың көрінісі ретінде анықталады. Инструментальды / материалдық қолдау мыналарды қамтиды адамдардың басқаларға көмектесетін нақты және тікелей тәсілдері, соның ішінде қаржылық көмек, материалдық игіліктер немесе қызметтер. Ақпараттық қолдау кеңестер, ұсыныстар және жалпы ақпарат беру ретінде анықталады. Сонында, кешендік қолдау басқалармен үздіксіздік пен байланысты қамтамасыз ететін әрекеттерден тұратын әлеуметтік қарым-қатынасты білдіреді, яғни адамдарға тиесілілік сезімін ояту сияқты. Әлеуметтік қолдаудың әртүрлі көздері маңызды, өйткені адамдар әртүрлі тәсілдермен және әртүрлі уақытта әртүрлі қолдау түрлерін көрсете алады, бірақ бұл екіталай бір ғана желі қолдаудың барлық төрт түрін қамтамасыз ете алуы.

Әдебиеттер тізімі

1. Heaney, C.A., & Israel, B. A. (2008). Social networks and social support. In K. Glanz, B. K. Rimer & K. Viswanath (Eds.), *Health behaviour and health education: Theory, research, and practice*. 189–

210. San Francisco, CA: John Wiley & Sons.
2. Walsh, F. (1996). The concept of family resilience: Crisis and challenge. *Family Process*, 35, 261–81.
3. Greeff, A. P., & Holtzkamp, J. (2007). The prevalence of resilience in migrant families. *Family Community Health*, 30, 189–200.
4. Lopez, E. J., & Salas, L. (2006). Assessing social support in Mexican American high school students: A validity study. *Journal of Hispanic Higher Education*, 5, 97–106.
5. Chai, C., & Chai, W. (1965). *The sacred books of Confucius, and other Confucius classics*. University Books.
6. Sun, Y. Z. (2017). Among a hundred good virtues, filial piety is the first: Contemporary moral discourses on filial piety in urban China. *Anthropological Quarterly*, 90, 771–800.
7. Chan, K. W. (2010). Fundamentals of China's urbanization and policy. *China Review*, 10, 63–93.

ӘӨЖ 316.334.3

«ӘЛЕУМЕТТІК СҮЙЕМЕЛДЕУ» ҰҒЫМЫ ӘЛЕУМЕТТІК ЖҰМЫС ТЕХНОЛОГИЯСЫ РЕТІНДЕ

Джанпейсова Ж. М.

«8D11401-Әлеуметтік жұмыс» ОБ 3 курс докторанты

Әл Фараби атындағы ҚазҰУ

Алматы қ., Қазақстан

e-mail: z.janpeysova@agakaz.kz

Андатпа: мақалада әлеуметтік сүйемелдеу ұғымына түсініктеме беріліп, оның теориясы қарастырылады. Сондай-ақ, әлеуметтік сүйемелдеу ұғымының қолданыс аясында талқыланып, теориялық тұрғыдан ғалымдардың еңбектеріне талдау жұмыстары жүргізілді.

Ғылыми мақаланың мақсаты-әлеуметтік сүйемелдеу ұғымын әлеуметтік жұмыс технологиясы ретінде қарастыру және оның әлеуметтік жұмыстағы маңыздылығын анықтау.

Түйінді сөздер: әлеуметтік сүйемелдеу, әлеуметтік жұмыс, клиент, қоғам, кейс, менеджмент.

Қазіргі таңда әлеуметтік жұмыс клиенттер мен қиын өмірлік жағдайларға тап болған топтардың проблемаларын шешуде түрлі субъектілердің өзара әрекеттесу процесі ретінде дамуда. Мұндай өзара ынтымақтастық іс - қимылдары жеке тұлғаның қадір-қасиеті мен құқықтарын құрметтеу негізінде әлеуметтік жұмыс қызметкердің клиентті сүйемелдеуі арқылы жүзеге асырылады. Дәл осындай өзара ынтымақтастық барысында клиенттің мәселелерін шешуге жәрдемдесу процесі көрініс алады.

Әлеуметтік жұмыста «әлеуметтік сүйемелдеу» ұғымы бастапқыда әлеуметтік қолдаумен, әлеуметтік қамқорлықпен анықталды және адамдарға өмірлік қиын жағдайда көмектесу технологиясы ретінде қарастырылды. Ал, әлеуметтік жұмыстың халықаралық тәжірибесінде бұл ұғым кейс менеджмент (casemanagement) яғни, деректерді жинау, оларды талдау, әлеуметтік көмектің стратегиясы мен тактикасын анықтау арқылы клиентке көмек пен қызметтерді ұйымдастыру және үйлестіру технология ретінде дамыды.

Ал, әлеуметтік - педагогикалық тәжірибеге «сүйемелдеу» немесе «қолдау» деген ерекше үрдіс кіріктіріліп белсенді даму жолында. Баланы әлеуметтік-педагогикалық қолдау – ол баланың қалыпты дамуына және физикалық, психикалық денсаулығына байланысты, қарым-қатынасымен, өмірлік бейімделуі, сүйемелдеумен және базалық қажеттілігімен, жеке басының проблемаларын шешуге және құқын қорғауға бағытталған өлшем жүйесі. «Сүйемелдеу» идеясы әлеуметтік педагогикада ХІХ ғасырдың аяғында қалыптаса бастады. Онда, баланың өздігінен іс - әрекет жасауға қабілетсіз болуына байланысты алғашқы шынайы сүйемелдеу түсінігі жатыр. Психология, педагогика, әлеуметтік педагогикада және басқа да

білім саласында «сүйемелдеу» термині тәжірибелік іс - әрекетке қатысты нақты проблемаларды шешуге қолданылады.

«Әлеуметтік сүйемелдеу» ұғымы Дон Дреннан-Гала мен Фрэнсис Калленнің еңбектерінде алғаш қолданыс тапқан. Олар бірнеше теориялық дәстүрлердің идеяларына сүйене отырып, инструменталды, ақпараттық және эмоционалды қолдау құқық бұзушылықтар мен қылмыстардың ықтималдығын азайтады деген болжамға негіздеген. Дон Дреннан-Гала мен Фрэнсис Каллен әлеуметтік сүйемелдеудің макро және микро деңгейлерінің рөлдерін де айқындап, теорияда қоғамдағы адамдар арасындағы байланыстардың үлкен және кіші мысалдарын қолданды. Бұл байланыстар кәметке толмаған құқық бұзушылар қылмыскерлердің өздеріне деген сенімділігі мен бағалауын тиімді түрде күшейтуге адамдар байланысының ықпал ететіндігіне дәлел болған. Теория сонымен қатар әлеуметтік сүйемелдеу мен қолдауды тиімді пайдаланатын қауымдастықтарды да қарастырды. Бұл қауымдастықтарда зорлық-зомбылық көрсеткіші төмен және кәметке толмағандардың істері бойынша сот істері айтарлықтай аз болған. Ал, Каплан әлеуметтік сүйемелдеу жүйелері «адамдарға өздері туралы кері байланыс орнатуға және басқалардың үміттерін растауға мүмкіндік беретін жалғасып жатқан әлеуметтік агрегаттардан» тұрады деп тұжырымдалады. Кобб 1976 жылы «әлеуметтік сүйемелдеу» ұғымына қатысты Капланның тұжырымдамасынан бөлек, «субъектіге қамқорлық жасауға, жақсы көруге, құрметтеуге және өзара міндеттемелер желісінің мүшесі болуға сенуге мүмкіндік беретін ақпарат ретінде анықталады» деген анықтама берді. Кейінірек 1979 жылы әлеуметтік сүйемелдеудің инструменталды сүйемелдеу (кеңес беру), белсенді сүйемелдеу (бауырына басу), материалдық көмек сияқты түрлерімен толықтырды.

Әлеуметтік сүйемелдеу теориясы уақыт өте келе әртүрлі ғалымдардың, соның ішінде Кассель және Хаустың қосқан үлесінің арқасында одан әрі дамыды, олар адамдардың әлауқатын арттыруда әлеуметтік байланыстардың маңыздылығын атап көрсетті. «Сүйемелдеу» ұғымының қолданылу аясы кеңейіп, әлеуметтік-гуманитарлық білімнің әртүрлі салаларында қолданылды.

«Сүйемелдеу» ұғымын әлеуметтік ғылым тұрғысынан түсіндіру бірнеше теориялық тәсілдерді қарастырады. Г.А. Телегина «сүйемелдеуге» анықтаманы теориялық жіктеуде жүйелік тәсілді, белсенділік тәсілі және әлеуметтік алмасу мен әлеуметтік конструктивизм теориясына сүйенді.

1. Жүйелік көзқарас тұрғысынан әлеуметтік сүйемелдеу әртүрлі элементтерден тұратын жүйе ретінде қарастырылады. Жүйе элементтері белгілі бір өзара әрекетте және бір-бірімен қарым-қатынаста болады. Жүйелік тәсіл элементтердің өзара әрекеттесуінің ішкі механизмдерін, олардың құрылымын, ұйымдастырылуы мен өзгеру деңгейін талдауға, оған әсер ететін факторларды бағалауға мүмкіндік береді. Жүйелік тәсіл әлеуметтік сүйемелдеуді жалпы әлеуметтік қызмет жүйесінің элементі ретінде қарастыруға мүмкіндік береді. Бұл жүйеге жеке адамдар да, қауымдастықтар да, ұйымдар мен мекемелер де, жергілікті өзін-өзі басқару органдары да кіреді. Осылайша, әлеуметтік қолдау белгілі бір санаттағы азаматтарға көмек көрсетудің кешенді жүйесінің элементі ретінде ұсынылуы мүмкін, оның шеңберінде көмекке мұқтаж адамдарды анықтау және есепке алу және оларды қоғамға қосу міндеттері шешіледі.

2. Іс-әрекеттік көзқарас әлеуметтік акторлердің бірлескен іс-әрекеті идеясына негізделген, оның мақсаты адамды жұмылдыруға, жасырын ресурстарды жандандыруға және оның туындаған мәселелермен өз бетінше күресу қабілетіне ықпал ететін жағдайлар жасау болып табылады. Бұл тәсілдің маңызды құрамдас бөлігі – адамдар тек әлеуметтік акторлер емес, олар өз өмірінің сауатты қайраткерлері екенін түсіну. Әлеуметтік фактордың құзыреттілігін арттыру әлеуметтік мәселелерді жеке адамның күшімен шешуге ықпал етуі мүмкін және әр түрлі тәуелділіктің алдын-алуға бағытталған әрекеттің мүшесі бола алады. Әлеуметтік сүйемелдеудің бұл тәсілі жеке тұлғаның ішкі және сыртқы ресурстарына ғана емес, сонымен қатар клиентті жаңа тәжірибе алатын және өзінің құзыреттілігін арттыратын

қызметке қосуға баса назар аударады. Бұл жағдайда маман осы қызметті ұйымдастырушы және басқарушы ретінде әрекет етеді.

3. Әлеуметтік алмасу теориясы сүйемелдеу субъектілері (клиент пен маман) арасындағы әлеуметтік өзара әрекеттесуді қарастырады. Әлеуметтік жұмыс әлеуметтік қолдау шеңберіндегі субъектілер арасындағы өзара әрекеттесудің ерекшеліктері мен механизмдерін, сондай - ақ осы процесте туындайтын пайда мен шығындарды зерттеуге қызығушылыққа көбірек көңіл бөледі.

4. Әлеуметтік конструктивизм теориясы қатысушылардың клиенттің алдында тұрған міндеттерді шешу мақсатында сүйемелдеуді қалыптастыруды қамтиды. П. Бергер және Т. Лукман теориясына негізделген әлеуметтік қолдауды талдау, оның түрлерін, формалары мен деңгейлерін ажыратуға мүмкіндік береді, бұл әлеуметтік сүйемелдеудің белгілі бір жобаланған құрылымының болуы туралы айтуға негіз береді. Әлеуметтік шындықтың мәні туралы идеяға сүйене отырып, әлеуметтік сүйемелдеудің құрылымы әлеуметтік қызмет пен клиенттің өзара әрекеттесуі, маман мен клиенттің қарым-қатынасы процесінде болатындығын атап өткен жөн.

Сондай – ақ әлеуметтік сүйемелдеу қызметін көрсету төмендегідей принциптерден тұрады:

1. Әлеуметтік сүйемелдеу қызметі адам құқықтарын сақтауға және жеке адамның қадір-қасиетін құрметтеуге негізделген, адамгершілік сипатқа ие және адамның ар-намысы мен қадір-қасиетін қорлауға жол бермейді.

2. Әлеуметтік сүйемелдеу қызметі қосымша қағидаттар бойынша да жүзеге асырылады:

1) азаматтардың жынысына, нәсіліне, жасына, ұлтына, тіліне, тегіне, тұрғылықты жеріне, дінге көзқарасына, нанымына және қоғамдық бірлестіктерге жатуына қарамастан әлеуметтік қызмет көрсетуге тең, еркін қол жеткізуі;

2) әлеуметтік сүйемелдеу қызметтер көрсетудің атаулылығы;

3) әлеуметтік сүйемелдеу қызметін көрсетушілердің әлеуметтік қызмет алушылардың тұрғылықты жеріне жақындығы, азаматтардың әлеуметтік қызмет көрсету қажеттіліктерін қамтамасыз ету үшін әлеуметтік сүйемелдеу қызметін көрсетушілер санының жеткіліктілігі, әлеуметтік сүйемелдеу қызметін көрсетушілерде қаржылық, материалдық-техникалық, кадрлық және ақпараттық ресурстардың жеткіліктілігі;

4) азаматтың әдеттегі қолайлы ортада болуын сақтау;

5) еріктілік;

6) құпиялылық.

Халыққа әлеуметтік көмек көрсету бағыттарының бірі азаматтарға әлеуметтік қызмет көрсету нысандарында әлеуметтік сүйемелдеуді ұйымдастыру болып табылады. Әлеуметтік сүйемелдеу қызметтері – бұл азаматтардың жекелеген санаттарына мемлекеттік қолдау көрсету болып табылады. Оның мәні – мұқтаж жандарға әлеуметтік сүйемелдеу қызметтерін ұйымдастыру және көрсету. Азаматты әлеуметтік сүйемелдеу қызметіне мұқтаж деп тану туралы мәселені қарау үшін тұрғылықты (тұрғылықты жері) бойынша халыққа қызмет көрсету кешенді орталығына өтініш беріледі.

Әдебиеттер тізімі

1. Албегова И.Ф. Социальные технологии: теория и практика // Социальная работа: История, теория и технология. 1997.
2. Словарь-справочник по социальной работе / отв. ред. Холостова Е.И., Панов М.В. 2004.
3. <https://uralsocinform.ru/specialists/sotsialnye-tekhnologii/sotsialnaya-diagnostika-kak-tehnologiya-sotsialnogo-obslyzhivaniya.php>

КӨПБАЛАЛЫ ОТБАСЫЛАРДЫҢ DAҒДАРЫСТЫҚ JAҒДАЙДАҒЫ ӨМІРЛІК МӘСЕЛЕЛЕРІ ӘЛЕУМЕТТІК ЖҰМЫС ТӘЖІРИБЕСІНДЕ

Султанова А. М.

*Әлеуметтік жұмыс мамандығы, 3 курс докторант
Әл-Фараби атындағы Қазақ Ұлттық университеті
Алматы қ., Қазақстан*

Аңдатпа: мақалада көпбалалы отбасылардың дағдарыстық жағдайдағы мәселелерін әлеуметтік жұмыс тәжірибесінде талқыланады. Бұл мәселе әлеуметтік жұмыс саласындағы өзекті мәселелердің бірі болып табылады.

Себебі көпбалалы отбасылар ерекшеліктеріне қарай әлеуметтік осал санаттарға жатады. Қолайсыз әлеуметтік-экономикалық факторлардың әсерінен қиын жағдайда қалуы мүмкін. Мұндай өмірлік қиын жағдайдағы отбасылармен әлеуметтік жұмыстың қажеттілігі кең ауқымда білінеді.

Жалпы қарағанда, отбасыларда туындаған проблемаларды жеңе алмай, қолайсыз жағдайға айналуы мүмкін. Зерттеу қиын өмірлік жағдайдағы көп балалы отбасылармен жұмыс істеу ерекшеліктерін ашады. Сонымен қатар, отбасына жағдай жасау және көмек көрсету тәртібі айқындалады және де өзара әрекеттесуді ұйымдастыру мүмкіндіктері зерделенеді.

Кілттік сөздер: әлеуметтік жұмыс, көпбалалы отбасылар, қиын өмірлік жағдайлар, әлеуметтік-экономикалық факторлар, әлеуметтік бағдарламалар, әлеуметтік қызметкер, отбасы, өмірлік мәселелер, дағдарыс.

Көпбалалы отбасы – халықтың ең осал топтарының бірі. Қазіргі кезеңде көпбалалы отбасыларды әлеуметтік қолдаудың ерекшеліктерін зерттеу барлық деңгейде маңызды және өзекті болып табылады.

Көпбалалы отбасыларға көмек көрсету проблемалары және әлеуметтік жұмыс тәжірибесі үнемі теорияның назарында, сондықтан қазіргі уақытта көп балалы отбасылардың өмірінде туындайтын әртүрлі дағдарыстық жағдайлардан шығуға мүмкіндік беретін бай тәжірибе жинақталған. Көпбалалы отбасылармен әлеуметтік жұмыс мүмкіндіктері К.А. Великжанина, Н. Ф. Дивицына, Т. В. Лодкинаның зерттеулерінде қарастырылды. Бұл ретте, қазірдің өзінде әлеуметтік қорғаудың қолданыстағы тетіктері елдегі әлеуметтік экономикалық жағдай үнемі өзгеріп отыратындығына байланысты жеткіліксіз болуы мүмкін, сондықтан көпбалалы отбасылардың жекелеген проблемалары олардың өмір сүруіне және балалардың дамуына қиындықтар туғыза отырып, шиеленісуі мүмкін. Көпбалалы отбасының қиын өмірлік жағдайы оның өмір сүру жағдайларының өзгеруімен, кейбір әлеуметтік байланыстардың жоғалуымен және отбасының бейімделу мүмкіндіктерінің бұзылуымен сипатталады. Қиын өмірлік жағдайға тап болған көпбалалы отбасыларға көмек көрсету – әлеуметтік жұмыс үшін өте күрделі мәселе. Оның күрделілігі әртүрлі нормативтік құжаттармен анықталған ресми көрсеткіштерге қол жеткізіп қана қоймай, шын мәнінде маңызды нәтижелерге қол жеткізудің маңыздылығында. Кейбір көп балалы отбасылар әлеуметтік қорғау органдарына жүгіну үшін көмекке мұқтаж, өйткені олардың мәртебесін және өмірлік қиын жағдайдың бар екенін растайтын құжаттарды жинау мүмкіндігі әрқашан бола бермейді.

Өмірлік қиын жағдайдағы көпбалалы отбасыларға жан-жақты көмек көрсету келесі іс-шараларды жүзеге асыру негізінде жүзеге асырылады:

- көпбалалы отбасын зерттеу және ондағы бар проблемаларды анықтау, көп балалы отбасының көмек сұраған өтініштерін зерделеу;
- көпбалалы отбасының өмір сүру жағдайын бастапқы тексеру;
- көпбалалы отбасы мүшелерімен және оның ортасымен танысу, балалармен әңгімелесу, олардың өмір сүру жағдайын бағалау;
- көпбалалы отбасыларға көмек көрсеткен қызметтермен танысу, олардың әрекеттері мен қорытындыларын зерделеу;

- көпбалалы отбасының әлеуметтік-экономикалық қиындықтарын диагностикалау;
- көпбалалы отбасы мүшелерінің жеке ерекшеліктерін зерттеу;
- көпбалалы отбасының әлеуметтік картасын жасау;
- барлық мүдделі ұйымдармен (білім беру мекемелері, бос уақытты ұйымдастыру мекемелері, отбасыларға әлеуметтік көмек көрсету мекемелері және басқа құрылымдармен) үйлестіру қызметін;
- көпбалалы отбасылармен жұмыс бағдарламасын жасау;
- жұмыс нәтижелері туралы қорытындылар.

Қиын өмірлік жағдайдағы көп балалы отбасының мәселелері туралы ақпарат алу үшін әлеуметтік қорғау органдарының мамандары тек ересек отбасы мүшелерімен әңгімелесуден алынған мәліметтерді ғана емес, сонымен қатар басқа да көздерді қамтитын жеткілікті үлкен ақпаратты талдауы керек. Бұл көздерге белгілі бір отбасының мәселелері бойынша социологиялық зерттеулер деректері, психологиялық зерттеу әдістерін қолдану нәтижесінде алынған мәліметтер, отбасының көмек туралы бұрынғы өтініштері және оны ұсыну нәтижелері [1].

Көп балалы отбасылардың негізгі мәселелері мыналар болып табылады:

1. Елдегі қиын тұрғын үй және экономикалық жағдай. Тұрғындар тұрмыс жағдайын жақсарту үшін ондаған жылдар бойы кезекте тұрады, кейде пәтер ала алмай жатады.

- Тек әрбір үшінші отбасының өз баспанасы бар. Әдетте, ол мұраға қалдырылды немесе ата-анадан үйлену сыйы болды;

- жас жұбайлардың ай сайын отбасы табысының жартысын төлей отырып, тұрғын үйді жалдайды;

- Ерлі-зайыптылар жатақханада тұруға мәжбүр.

2. Азық-түлік, балалар киімі, оқу құралдары мен балабақша қызметтері құнының өсуі:

- коммуналдық қызметтердің жаңа тұтынушылары - балалардың пайда болуымен бірге өсетін тұрғын үй-коммуналдық қызметтердің қымбаттығы;

- ана баланы тәрбиелеу үшін жұмыстан кеткен кезде оны толық күтуге жетпейтін, ана мен балаға берілетін жәрдемақының аз мөлшері.

Бұл қиындықтар келесі мәселелерге әкеледі: ерлі-зайыптылар арасындағы жанжалдар; туыстарымен жанжалдасу; балалардың туылуын жақсы уақытқа қалдыру; екінші бала тууға құлықсыздық; ажырасу.

Көпбалалы отбасылардың негізгі мәселелері әлеуметтік материалдық қиындықтар болып табылады. Әр баланың туылуымен отбасының табысы күрт төмендеуі әбден мүмкін. Көптеген зерттеулердің арқасында — отбасында тұратын балалар саны мен отбасының әр мүшесіне келетін кірістер арасында байланыс орнатылды. Қазіргі әлемде бірінші баланың дүниеге келуі тек жауапкершілікті ғана емес, сонымен бірге белгілі бір қаржылық шығындарды да көтереді. Бұл баланы ең стандартты және қарапайым заттармен қамтамасыз ету өте қиын екендігімен дәлелденеді. Көп балалы болу отбасының материалдық жағдайының төмендеуіне ықпал етеді, өйткені шығындар одан да көп болады. Әлеуметтік жұмыстың негізгі бағыттарының бірі - мемлекеттік отбасылық саясат тұжырымдамасында, сондай-ақ әлеуметтік қызметкердің лауазымдық міндеттерінде қарастырылған отбасына әртүрлі нысандарда көмек көрсету бойынша. Нақты әлеуметтік тәжірибеге сүйене отырып, көп балалы отбасылардың негізгі проблемасы материалдық компонент болып қала береді [2].

Қазіргі таңда елеулі өзгерістерге ұшырап жатқан отбасы институты аясында балаларды тәрбиелеудің тиімді технологиялары мен әдістерін (педагогикалық, психологиялық, әлеуметтік, әлеуметтік-педагогикалық, этнопедагогикалық, құқықтық және т.б.) іздестіру жұмыстары жүргізілуде. Көпбалалы отбасында балаларды тәрбиелеп отырған ата-аналарға әлеуметтік-педагогикалық білім, білік және дағдыларын қалыптастыру маңызды.

Бар проблемаларды шешу үшін ата-аналардың әлеуметтік-педагогикалық құзыреттілігін дамытуға және ата-ана мен бала арасындағы қарым-қатынасты жақсартуға бағытталған көп балалы отбасыларға тиімді әлеуметтік-психологиялық-педагогикалық қолдау қажет. Осындай инновациялық бағыттардың бірі – әлеуметтік қызмет көрсету мекемесінің

базасында бала мен ата-ана қарым-қатынасын жақсарту мақсатында ата-аналар мен көп балалы отбасы балаларының, әлеуметтік жұмыс мамандарының бірлескен іс-шараларын ұйымдастыру және өткізу [3].

Көпбалалы отбасыларға әлеуметтік қызмет көрсетудегі ерекшеліктерді, сондай-ақ кедергілер мен мүмкіндіктерді зерделеу арқылы мәселені шеуге ықпал етеді. Көптеген зерттеулерде мамандар көпбалалы отбасылар көбінесе материалдық және тұрмыстық қиындықтарға тап болады деп жауап береді. Әсіресе, көпбалалы отбасы қандай да бір себептермен толық емес болып қалған жағдайда, жұмыспен қамту мәселесі баса айтылады. Көпбалалы отбасылардың әлеуметтік мәселелерін шешуде қоғамның рөлі зор екені айтылады. Көбінесе көпбалалы аналар өздерінің таңдауы мен өмірлік ұстанымын қоғам тарапынан айыптау мен түсінбеушілікпен кездеседі. Осылайша, көпбалалы болу дәстүрлі болып көрінетін құрметтің қазір сирек кездесетінін көреміз. Қазіргі мәдениеттің ерекшеліктері, оның құндылықтары мен нормалары, материалдық игіліктерге назар аудару көпбалалы отбасыларды айыптауға әкеледі.

Сондай-ақ әлеуметтік қауіп тобындағы отбасылардың типологиясы бар – мұнда

Е.И.Холостова объективті немесе субъективті себептерге байланысты әлеуметтік қызметі қиын және олар сөзсіз дерлік өмірлік қиын жағдайда болатын отбасыларды анықтайды.

Әлеуметтік қауіпті отбасылардың келесі түрлері бөлінеді:

– шұғыл әлеуметтік қорғауды қажет ететін отбасылар және олардың жұмыс істеуі мен дамуына кедергі келтіретін объективті қалыптасқан қиын өмірлік жағдайға байланысты қолдау (мүгедек баласы бар отбасы, көп балалы отбасы, толық емес отбасы, қоныс аударғандар отбасы, аз қамтылған отбасы, оның мүшелерінің қоғамға жат мінез-құлқы бар отбасы, және т.б.);

– әлеуметтік қорғауды профилактикалық қажет ететін отбасылар және шешілмейтін мәселелердің туындау қаупіне байланысты қолдау көрсету (жас отбасы, баланың туылуын күтіп отырған отбасы, жаңа туған нәрестесі бар отбасы, балалардың дамуы мен тәрбиесі үшін тиісті жағдай жасай алмайтын отбасы және т.б.).

Көпбалалы отбасылар, осы жіктеу бойынша, әлеуметтік қауіпті отбасылардың бірінші санатына жатады, өйткені ол әлеуметтік-экономикалық, медициналық, әлеуметтік, психологиялық және педагогикалық мәселелердің кең ауқымымен сипатталады, оларды көбінесе ұйымдастыру арқылы жеңуге болады. Мұндай отбасыларға жан-жақты қолдау көрсету [4].

Көпбалалы отбасылармен әлеуметтік жұмыстың ерекшеліктері әлеуметтік жұмыс оның өмірінің барлық аспектілерін қамтуы, отбасы мен оның мүшелерінің әртүрлі жеңілдіктер мен жеңілдіктерді алуға қажеттіліктеріне жақын болуы, сондай-ақ мұндай отбасыларға берілетін жеңілдіктер мен әлеуметтік төлемдер туралы ақпарат беруі керек. Көпбалалы отбасылармен әлеуметтік жұмысты жүзеге асыруда әлеуметтік, әлеуметтік, медициналық, психологиялық, педагогикалық, әлеуметтік-құқықтық қызметтерді көрсету, әлеуметтік бейімдеу мен оңалтуды жүзеге асырудағы әлеуметтік қызметтердің қызметі маңызды рөл атқарады. Көпбалалы отбасылармен әлеуметтік жұмысты оның технологияларын ескермей сипаттау мүмкін емес.

Отбасын тұтастай әлеуметтік институт ретінде және қолдауды қажет ететін әрбір нақты отбасы ретінде сақтау болып табылатын әлеуметтік көмектің түрлері мен нысандарын екі топқа бөлуге болады:

1. Отбасының аман қалуына бағытталған төтенше жағдай (жедел жәрдем, шұғыл әлеуметтік көмек, қауіп төнген немесе ата-анасының қамқорлығынсыз қалған балаларды отбасынан дереу шығару);

2. Отбасы тұрақтылығын сақтауға, отбасы мен оның мүшелерінің әлеуметтік дамуына бағытталған (әлеуметтік диагностикалық технология, әлеуметтік медиация және кеңес беру, әлеуметтік патронаж, әлеуметтік профилактикалық технология, мәдени демалыс пен демалысты ұйымдастыру технологиясы) [5].

Әлеуметтік жұмыс теориясының мәнін түсінуге қызығушылық тәлімгерлік алуан түрлі әлеуметтік құбылыс ретінде анықталады. Сонымен қатар қазіргі уақытта әлеуметтік жұмыс, тәлімгерлік теориялары болып табылады әлеуметтік философияның және әртүрлі ғылымдардың зерттеу объектісі – тарих, құқықтану, экономика, педагогика, психология.

Әлеуметтік жұмыста жоғарыда аталған технологиядан басқа әлеуметтік медиация және кеңес беру технологиясы жүзеге асырылады. Әлеуметтік қызметкердің медиация қызметі әлеуметтік жағдайды диагностикалаудан, мәселені нақтылаудан, содан кейін мәселені шешуге қабілетті ұйыммен байланыс орнатудан басталады. Бұл технологияны көпбалалы отбасылармен жұмыс істеуде қолданудың мысалы отбасы көпбалалы отбасыларға жәрдемақы мен субсидия алуға өтініш беру, психологиялық-педагогикалық кеңес беру және т.б. сұрақтар бойынша кеңес бере алады. Бұл белгілі бір дәрежеде кейбір ғалымдардың пікірінше, дәстүрлі тәлімгерлік тәжірибесі пәндік позицияны қалыптастырмайды оның дамуындағы маман және оны кәсіпте «түзетпейді». Сондықтан тәлімгерліктің әдіснамалық негізі ретінде бірлескен қызмет тұжырымдамасы және "ашық кәсіпқойлық" тұжырымдамасы ерекшеленеді, онда маманды қалыптастыру үшін қажетті "іс-әрекетті сүйемелдеудің" теориялық негіздемесі бар кәсіби дағдылар мен құзыреттіліктер және оны мамандықта "бекіту" болып табылады. Кеңес беру технологиясының ерекшелігі бұл проблемалық, дағдарыстық немесе жанжалды жағдайлар проблемалық мәселелерді шешу үшін клиенттің ішкі күштерінің резервтерін белсендіруден тұрады. Әлеуметтік кеңес беру кезінде осы аталған қызметтің негізгі принциптерін ұстану маңызды. Әлеуметтік-психологиялық алты негізгі кеңес беру принципті ажыратуға болады:

- клиенттерге мейірімді және баға жетпес көзқарас;
- клиенттің нормалары мен құндылықтарына бағдарлану;
- кеңес берудің анонимділігі;
- клиенттің кеңес беру процесіне қосылуы;
- жеке және кәсіби қатынастардың аражігін ажырату.

Көпбалалы отбасыларды әлеуметтік қорғау негізінен жәрдемақы мен бір реттік экономикалық көмекке байланысты, дегенмен әр түрлі қажеттіліктер бар әлеуметтік қызмет түрлері. Бүгінде көпбалалы отбасылар 50% жеңілдік алуға құқылы. Коммуналдық қызметтерге ақы төлеу бойынша, балаларға арналған тегін жазғы демалыс лагерлері, мектептерде ақылы тамақтану т.с.с. Бүгінгі таңда әлеуметтік-экономикалық дағдарыс жағдайында көпбалалы отбасы мемлекеттік көмексіз және қолдаусыз өз бетінше өмір сүре алмайды.

Көпбалалы отбасылардың проблемалары әр түрлі: материалдық, тұрғын үй-тұрмыстық, жұмыспен қамту ата-аналардың тәрбиелік-педагогикалық, балалардың демалысы. Көп балалы отбасылардың көпшілігі аз қамтылған: жалақы ақшалай түсімдердің негізгі көзі болып табылады, алайда ол 1-2 баласы бар отбасыларға қарағанда едәуір төмен, сондықтан көп балалы ата-аналардың еңбек нарығында жағдайы әлсіз. Сондықтан көпбалалы отбасыларға ұйымдар, үкімет және еріктілер тарапынан қарқынды жұмыс атқарып, қолдау көрсету тиімді.

Бүгінде Қазақстанда тұрғын үй проблемаларын шешуге, сондай-ақ халықтың әлеуметтік осал топтары, оның ішінде көп балалы отбасылар үшін еңбекпен қамтуды және кәсіпкерлікті қолдауға бағытталған бірнеше Мемлекеттік бағдарламалар бірден іске асырылуда. Алайда, олардың әртүрлілігі мен тартымды жағдайларына қарамастан, көптеген мұқтаж азаматтар оларды пайдалануға асықпайды. Мұның себептерін "Сорос-Қазақстан" Қорының қолдауымен орындалған "ҚР көпбалалы отбасылары: экономикалық жағдайы, мүмкіндіктері және оларды үкіметтің күн тәртібіне енгізу" Талдамалық баяндамасы шеңберінде қолданбалы экономиканы зерттеу орталығының (Applied Economics Research Centre) мамандары зерттеді. Көпбалалы отбасыларға арналған мемлекеттік бағдарламалар жүзеге асуда. Мысалы «Бақытты отбасы» - көпбалалы отбасылардың тұрғын үй проблемаларын шешуге 2019 жылдың шілдесінде іске қосылған "Бақытты отбасы" ипотекалық кредиттеу бағдарламасы бағытталған. Ол сондай-ақ санаттағы кезекте тұрғандарға тұрғын үй алуға арналған: толық емес отбасылар және мүгедек балалары бар отбасылар. "Нұрлы жер" - Басқа тұрғын үй бағдарламалары, мысалы, "кейіннен сатып

алынатын және сатып алынбайтын жалға берілетін тұрғын үй", "тұрғын үйді несиелендірудің ипотекалық бағдарламасы" ("7-20-25", "5-20-25", "5-10-20"), 2018 жылдан бастап "Нұрлы жер" мемлекеттік бағдарламасы аясында іске асырылуда. Олар негізінен халықтың әлеуметтік осал топтарының, соның ішінде көп балалы отбасылардың тұрғын үй проблемаларын шешуге бағытталған. Мәселен, жұмыспен қамтуды қамтамасыз ету, отбасылық бизнесті ашу, көп балалы ауыл тұрғындарының табысының өсуі үшін 2019 жылдан бастап қайтарымсыз негізде 505 мың теңге көлемінде жаңа бизнес-идеяларға мемлекеттік гранттар берілді. Микрокредит беру шеңберінде 2019 жылға жоспарланған 14 мың микрокредиттің 5 мыңын көп балалы аналар, мүгедек адамдар мен жастар арасында кәсіпкерлікті дамытуға бағыттау көзделді, және тағы басқа сол сияқты юағдарамалар жүзеге асуда [6]. Әрбір қоғамда бірінші әлеуметтік жағдайды шешуді қарастырады. Сондықтан отбасы болашақ ұрпақтың құндылықтарының қалыптасуының негізгі көзі болып табылады. Әлеуметтік институт, мемлекеттің тұрақтылығына тікелей әсер етеді.

Әдебиеттер тізімі

1. Закирова А.Б., В.Г. Минлин Основные технологии социальной работы с многодетной семьей // Академическая публицистика. – 2019. - №10. – С.212-216.
2. Ткаченко В.Е. Организация социальной работы с многодетными семьями // Молодой ученый. – 2020. – №30 (320). – С. 246-249.
3. Безенкова Т.А., Андриенко О.А. Социальная работа с многодетной семьей [Электронный ресурс]: учебное пособие ФГБОУ ВО «Магнитогорский государственный технический университет им. Г.И. Носова» – 2020. – Стр-22.
4. Шеляг, Т. В. Социальный статус многодетных семей и их способность к самопомощи / Т. В. Шеляг. — Москва : АСТ, 2017. — 194 с.
5. Мильшин, А. О. Социальные аспекты профилактики насилия в семье / А. О. Мильшин // Сервис plus. – 2010. – № 4. – С. 14-19.
6. <https://qmonitor.kz/economics/3068>

АЛМАТЫ ҚАЛАСЫНЫҢ ЖЕДЕЛ МЕДИЦИНАЛЫҚ КӨМЕК ҚЫЗМЕТКЕРЛЕРІНДЕГІ ЭМОЦИОНАЛДЫҚ КҮЙЗЕЛУ СИНДРОМЫ

Еристанова Б. Е., Садақбаева А.С., Карегдиева Ш.И., Мажренова З.Н.

Аннотация. Мақала Алматы қаласының жедел медициналық көмек қызметкерлеріндегі эмоционалдық күйзелу синдромы мәселесіне арналған. Мақалада жедел медициналық көмек қызметкерлеріндегі синдромның деңгейін салыстырмалы түрде талдау, гендерлік аспектідегі ерекшеліктері және кәсіби мәртебесі ескерілген. Күйзелу синдромының қалыптасуына ықпал ететін стресс-факторлар анықталған.

Кілт сөздер: эмоционалдық күйзелу синдромы, стресс-факторлар, салыстырмалы талдау.

Аннотация. Статья посвящена проблеме синдрома эмоционального стресса у работников скорой медицинской помощи г. Алматы. В статье учтен сравнительный анализ уровня синдрома у работников скорой медицинской помощи, гендерных особенностей и профессионального статуса. Выявлены стрессовые факторы, способствующие формированию стрессового синдрома.

Ключевые слова: синдром эмоционального стресса, стрессовые факторы, сравнительный анализ.

Annotation. The article is devoted to the problem of emotional stress syndrome in emergency medical workers of Almaty. The article takes into account the comparative analysis of the level of the

syndrome in emergency medical workers, gender characteristics and professional status. Stress factors contributing to the formation of stress syndrome have been identified.

Key words: emotional stress syndrome, stress factors, comparative analysis.

Қазіргі психологиядағы «күйіп қалу» проблемасы өзінің ғылыми-практикалық өзектілігін жоғалтпайды. Бір жағынан, шаршау дәрежесі ұйымның басқару аппаратын, кәсіби қызметті жүзеге асырудың тиімділігі тұрғысынан алаңдатады; екінші жағынан, бұл мамандардың өздерін алаңдатуы керек, өйткені синдромның салдары сөзсіз жеке қарым — қатынас шеңберіне ауысады. Қазіргі адамның өзіндік «эмоционалды-коммуникативті проблемасына» айнала отырып, синдромның көріністері адамның өмір сүру кеңістігінің барлық салаларына енеді. Ғылыми проблема ретінде күйіп қалуға деген қызығушылық (burnout) 1970 жылдары пайда болды және бұл тұжырымдаманың өзі американдық психиатр х.Фрейденбергердің есімімен байланысты. Бір қызығы, отандық әдебиетте «күйіп қалу» алғаш рет А.П. Чеховта сипатталған: «біреудің қайғы-қасіретіне қызметтік, іскерлік қатынасы бар адамдар, мысалы, судьялар, полицейлер, дәрігерлер, уақыт өте келе, әдеттің арқасында, олар қалағандай дәрежеде қатаяды, иә, олар сілтеме жасай алмайды өз клиенттеріне ресми түрде басқаша» [1]. Айта кету керек, қазіргі уақытта психологиялық ғылымда отандық та, шетелдік те осы мәселе бойынша көптеген зерттеулер бар. Мойынға осы тақырыптың өзектілігі анықталғаннан гөрі синдромға қарсы факторларды іздеуге көп көңіл бөлінеді. Осы мақалада ұсынылған Зерттеудің мақсаты Алматы қаласындағы жедел медициналық жәрдем қызметкерлерінде эмоционалды күйіп қалу синдромының ауырлығына салыстырмалы талдау жүргізу, гендерлік, біліктілік айырмашылықтарын анықтау, сондай-ақ алынған деректерді практикалық пайдалану жолын анықтау болды. Күйіп қалуды диагностикалауға жүгіну, бір жағынан, синдромның ауырлығын төмендетудің өзіндік әдісі бар, өйткені ол адамға өзіне назар аударуға және қажет болған жағдайда белгілі бір түзетулер енгізуге мүмкіндік береді. Екінші жағынан, басқарудың тиімділігі тұрғысынан осы құбылысты зерттеуге арналған диагностикалық шаралар менеджерге қызметкерлердің әдеттегі өмірін бұзатын мәселелер туралы білуге және сыртқы факторлардың, яғни қызмет жағдайларының шиеленісін азайтуға бағытталған іс-шараларды жасауға көмектеседі. Тәжірибе көрсеткендей, сарқылу синдромы мамандардың кәсіби өмірінде сөзсіз, олардың қызметі көмекші функциямен байланысты және белсенді коммуникативті иммерсияны білдіреді. Осыған байланысты жедел медициналық жәрдем қызметкерлерінде синдромның ауырлығын бағалауға байланысты іс-әрекеттер өзекті болып табылатыны белгілі болады. Бұл проблема күрделі әлеуметтік-экономикалық және саяси жағдаймен, сондай-ақ жедел медициналық көмек қызметін қайта құрылымдау әрекетімен сипатталатын қазіргі заманғы шындық жағдайында ерекше маңызға ие, бұл қосымша болып табылады және дәрігерлер мен фельдшерлерде психоэмоционалды шиеленістің өсуіне ықпал ететін күшті стрессті атап өткен жөн. Жедел медициналық жәрдем қызметкерлерінің «күйіп қалуы» мәселесіне жүгіну қажеттілігін көрсететін тағы бір бағытты атап өту маңызды. Жақында жедел жәрдем қызметкерлерінің науқастармен және олардың туыстарымен өзара әрекеттесу мәселелерін талқылау кезінде «күйіп қалу» мәселесі туралы жиі естуге тура келеді. Ол туралы (күйіп қалу) бәрі айтады! Шынында да, мәселе өзекті, қызықты және әрқайсымызға тікелей емес, жанама түрде әсер етеді. Өзара әрекеттесудің оң контекстінде бұл құбылыс туралы айтылмайды, бірақ наразылық болған жағдайда олар міндетті түрде атап өтеді: «маман күйіп кетті!». Өкінішке орай, «күйіп кеткен маман» мамандықтан кетуі керек деген пікір бар, ал маманның не істейтіні маңызды емес: ол адамдарды емдейді, білім беру қызметімен айналысады немесе қызмет көрсету саласында жұмыс істейді. Дегенмен, адамдар әрқашан не туралы сөйлесетінін біле бермейді. «Күйіп қалу» саласындағы мамандар «күйіп қалу» әр түрлі жолмен мүмкін екендігімен келіседі. Маманмен нақты не болып жатқанын білу керек: ол эмоционалды түрде сарқылған ба, әлде «иесіздендіру» көрінеді ме, мүмкін өзін кәсіби маман ретінде теріс қабылдайды ма? Біз ұсынылған мақалада осы тақырыпты дамытамыз. Бізге жедел жәрдем қызметкерлеріндегі «күйіп қалу» синдромының көріну ерекшеліктерін анықтап қана қоймай, оның қалыптасуына

әсер ететін стресстерді анықтау маңызды болды.

Зерттеу материалдары мен әдістері. Ұсынылған зерттеудің міндеттеріне мыналар кірді: жедел жәрдем қызметкерлеріндегі күйіп қалу синдромының ауырлығын зерттеу, жасына, жынысына және кәсіби мәртебесіне байланысты топтардағы айырмашылықтарды анықтау (дәрігер/фельдшер); синдромның қалыптасуына ықпал ететін сыртқы факторларды анықтау.

Кәсіби ортаның ерекшеліктері Кәсіби ортаның ерекшеліктерімен байланысты стресс факторлары туралы сұрақтарды қамтитын сауалнама арқылы зерттелді.

Нәтижелер және оларды талқылау олардың энергиясына, күштеріне және ЕО ресурстарына қойылатын шамадан тыс талаптардың салдарынан дамиды деп көмекші мамандықтардың өкілдеріндегі ерекше дисфункция ретінде сипатталады» [4]. Синдромдық сипаттамалар әр түрлі дәрежеде көрінуі мүмкін екендігі белгілі, яғни белгілі бір шектеулерге дейін кәсіби маманның физикалық және психикалық денсаулығына қауіп төндірмейтін «норма дәлізі» бар. Отандық және шетелдік психологиядағы зерттеулерге сәйкес «эмоционалды күйіп қалу» синдромы кәсіби стресске реакция ретінде қарастырылады. Зерттеу барысында біз «күйіп қалу» құбылысын жедел медициналық жәрдем қызметкерлерінің кәсіби дамуы тұрғысынан қарастырдық. Біздің зерттеуіміздің нәтижелері жедел медициналық жәрдем (ЖМК) медициналық қызметкерлерінің кәсіби өзін-өзі бағалауы ең көп зардап шегетінін көрсетті, өйткені ең жоғары көрсеткіштер «жеке жетістіктерді азайту» бойынша белгіленеді, бұл өзін кәсіби маман ретінде, өзінің кәсіби жетістіктері мен жетістіктерін теріс бағалауға бейімділігін көрсетеді. Дәрігерлерде «эмоционалды сарқылудың» үлкен ауырлығы байқалады. Анықталған тенденция өзін кәсіби маман ретінде теріс бағалауды көрсетеді. Сонымен қатар, өз ерекшелігі көрсетілді. Басқаша айтқанда, оның кәсібилігін оң бағалаудың жоғарылауы аясында (жеке жетістіктердің төмендеуінің төмендеуі) эмоционалды шамадан тыс жүктеменің жоғарылауы байқалады, бұл өсіп келе жатқан стресске қарсы тұрудың күшеюін көрсетеді. Гендерлік топтардағы синдромдық ерекшеліктерді зерттеу кейбір ерекше белгілерді анықтады. Сауалнамаға қатысқан ер адамдарда «деперсонализация» және «жеке жетістіктерді азайту» параметрлері бойынша төмендеу анықталды, яғни олардың кәсібилігінің маңыздылығын арттыру деперсонализацияның төмендеуіне ықпал етеді деп айтуға болады. Әйелдерде деперсонализацияның жоғарылауы байқалады. Қызметкерлерге стресстік жағдайларға қатысты жағымсыз тәжірибелердің жиілігін бағалау ұсынылды. Мұндай жағдайларға мыналар жатады: белсенділіктің қарқынды ритағы, ұйқының болмауы, кәсіби қоғамдағы коммуникативті қиындықтар, сондай-ақ пациенттермен және олардың туыстарымен және т.б. стресстік жағдайларды эмоционалды күйіп қалуды болжаушы ретінде талдау «күйіп қалу» параметрлері әртүрлі стресстік жағдайларға байланысты екенін көрсетті. Сонымен, жедел жәрдем қызметкерлеріне халық тарапынан құрметсіздік, жұмыстың отбасына теріс әсер ету фактісі, адамдармен жалықтыратын қарым-қатынас тәжірибесі, денсаулық жағдайына байланысты әл-ауқаттың нашарлығы, белсенділіктің шиеленісті режимі, науқастар арасында әлеуметтік контингенттің болуы, сондай-ақ төмен жалақы эмоционалды сарқылудың артуына ықпал етеді. Деперсонализацияның артуы, халықтың жедел жәрдем қызметкерлеріне деген құрметсіздігімен қатар, адамдармен жалықтыратын қарым-қатынас тәжірибесі және науқастар арасында асоциалды контингенттің болуы кәсіби ұжымдағы коммуникативті қиындықтармен («ұжымдағы қолайсыз климат» және «әріптестермен қарым-қатынастың қиындықтары. Жеке жетістіктердің төмендеуінің болжаушылары (өзін кәсіби маман ретінде теріс қабылдау) келесі стресстер болып табылады: адамдармен жалықтыратын қарым-қатынасты бастан кешіру, өзін нашар сезіну, тікелей басшылықпен қарым-қатынас жасау қиындықтары және біліктілік деңгейінің жеткіліксіздігі. Осылайша, біз бес фактордың және он бір стресстік жағдайдың (26-дан) «күйіп қалу» параметрлеріне әсерін анықтадық. Күйіп қалу деңгейінің «қызмет жағдайлары» факторының стресстеріне тәуелділігі анықталған жоқ. Регрессиялық талдау арқылы «күйіп қалу» синдромының параметрлері әртүрлі стресстік жағдайларға байланысты екендігі көрсетілді. «Эмоционалды сарқылудың» болжаушылары: халық тарапынан құрметтемеушілік, жұмыстың отбасына теріс әсер ету фактісі, адамдармен

жалықтыратын қарым-қатынас тәжірибесі, әл-ауқаттың нашарлығы, белсенділіктің шиеленісті режимі, науқастар арасында асоциалды контингенттің болуы. «Деперсонализация» әріптестермен қарым-қатынас жасаудағы қиындықтарға, халық тарапынан құрметтемеушілікке, асоциалды контингенттің болуына және адамдармен жалықтыратын қарым-қатынас тәжірибесіне негізделген. «Жеке жетістіктерді азайту» көбінесе адамдармен жалықтыратын қарым-қатынас тәжірибесімен, әл-ауқаттың нашарлығымен, тікелей басшылықпен қарым-қатынас жасаудағы қиындықтармен, сондай-ақ біліктілік деңгейінің жеткіліксіздігімен анықталады. Жедел жәрдем қызметкерлерінде синдромның ауырлығына салыстырмалы талдау жүргізе отырып, біз келесі қорытындыларды жасай аламыз.

Қорытындылар:

1. Ұсынылған зерттеулердің нәтижелері жедел медициналық жәрдем қызметкерлерінің кәсіби өзін-өзі бағалауы ең көп зардап шегетінін көрсетті, өйткені «жеке жетістіктердің төмендеуінің» ең жоғары көрсеткіштері байқалады, бұл өзін кәсіби, кәсіби жетістіктер мен жетістіктер ретінде теріс бағалауға бейімділікті көрсетеді. Синдромның бұл параметрінің әлеуметтік-кәсіби ортаның ерекшеліктерімен байланысын атап өткен жөн: ұжымның әлеуметтік-психологиялық климаты, кәсіби стресс факторлары, еңбек жағдайлары. 2. Синдромның пайда болуына 6 негізгі фактор әсер етеді: кәсібінің ерекшелігі, пациенттермен қарым-қатынас, ұжым ішіндегі байланыс, халықтың қарым-қатынасы, жұмыс жағдайы және материалдық-техникалық қамтамасыз ету.

2. Стрессік жағдайларды факторлық талдау синдромның қалыптасуына әсер ететін 6 факторды анықтады: «кәсіптің ерекшелігі», «пациенттермен қарым-қатынас», «кәсіби ұжыммен қарым-қатынас», «халықтың қатынасы», «қызмет жағдайлары», «материалдық-біліктілік факторы».

3. Жану синдромының қалыптасуы белсенді коммуникативті суға түсумен байланысты екендігі расталды, өйткені құбылыстың барлық компоненттерінің көбеюі адамдармен (науқастармен және олардың туыстарымен) жалықтыратын қарым-қатынас тәжірибесімен байланысты. Халық тарапынан құрметтемеушілік, сондай-ақ пациенттер арасында асоциалды контингенттің болуы эмоционалдық сарқылу мен деперсонализацияның артуына ықпал етеді. Кәсіби мамандардың қашықтағы позициясы (деперсонализация) кәсіби қоғамдастықтағы коммуникативті қиындықтарға негізделген. Жеке жетістіктерді азайту біліктілік деңгейінің жеткіліксіздігімен және тікелей басшымен тұлғааралық қарым-қатынастың қиындықтарымен анықталады.

4. Жедел жәрдем қызметкерлеріндегі гендерлік топтардағы синдромдық ерекшеліктерді салыстырмалы талдау ер адамдарды «персонализация» және «жеке жетістіктерді азайту» параметрлерінің төмендеуін және әйелдердегі деперсонализацияның жоғарылауын көрсетті.

5. Жүргізілген зерттеу нәтижелері жедел жәрдем қызметкерлерін (оның ішінде басшы буынды) стресспен күресу, эмоционалдық шиеленісті жеңілдету әдістеріне оқыту, сондай-ақ профилактикалық мақсатта диагностикалық іс-шаралар жүргізу қажеттігін көрсетеді.

Әдебиеттер тізімі

1. Петраш М. Д. Кризисы профессиональной жизни в контексте развития взрослых: дис. ... канд. психол. наук. — СПб.: СПбГУ, 2004.
2. Водопьянова Н. Е., Старченкова Е. С. Синдром выгорания: диагностика и профилактика. — СПб., 2005.
3. Корсини Р., Ауэрбах А. Психологическая энциклопедия. — СПб.: Питер, 2003.
4. Strom K., Rothmann S. Burnout in the South African police service // South African Journal of Industrial Psychology. — 2001. — Vol. 142. — P. 211–218.

SMART CLASSROOM DEVELOPMENT BASED ON TEACHERS' DIGITAL LITERACY

Daniyarova G.D.

Abstract. The rapid development of quality education and the proposal of the theme of reducing educational burden under the new situation have further promoted the pace of curriculum teaching reform. Exploring the development strategy of a hybrid teaching model based on knowledge with quality education as the core has important educational practical significance. In the digital age, smart classroom is the inevitable trend of the development of digital technology. Teachers' digital literacy reflects the requirements of intelligent classroom for teachers. This article discusses the connotation of smart classroom and the construction strategy of smart classroom based on Teachers' data literacy, which helps to improve teachers' data literacy, build smart classroom, promote the in-depth integration of teachers' digital literacy and smart classroom construction, and provide reference for the development of teachers' data literacy and the teaching practice of smart classroom.

Key words: development, digital, teaching, education, quality, classroom.

Аннотация. Быстрое развитие качественного образования и предложение темы снижения образовательной нагрузки в новой ситуации еще больше способствовали темпам реформы преподавания учебных программ. Изучение стратегии развития гибридной модели обучения, основанной на знаниях с качественным образованием в качестве ядра, имеет важное практическое значение для образования. В цифровую эпоху умный класс является неизбежной тенденцией развития цифровых технологий. Цифровая грамотность учителей отражает требования интеллектуального класса для учителей. В этой статье обсуждается коннотация умного класса и стратегия построения умного класса на основе грамотности данных учителей, которая помогает повысить грамотность данных учителей, построить умный класс, способствовать глубокой интеграции цифровой грамотности учителей и построения умного класса, а также предоставить ссылку на развитие грамотности данных учителей и практику преподавания умного класса. *Ключевые слова:* развитие, цифровой, обучение, образование, качество, класс.

Аңдатпа. Сапалы білім берудің қарқынды дамуы және жаңа жағдайда білім беру жүктемесін азайту тақырыбының ұсынылуы оқу бағдарламаларын оқытуды реформалау қарқынын одан әрі ілгерілетті. Сапалы білім беру негізінде білімге негізделген гибриді оқыту моделін әзірлеу стратегиясын зерделеу білім беру үшін маңызды практикалық әсерге ие. Цифрлық дәуірде смарт сынып цифрлық технологияның дамуындағы сөзсіз үрдіс болып табылады. Мұғалімнің цифрлық сауаттылығы мұғалімдерге арналған смарт сынып талаптарын көрсетеді. Бұл мақалада смарт сыныптың коннотациясы және мұғалімдердің деректер сауаттылығын арттыруға, смарт сынып құруға, мұғалімдердің цифрлық сауаттылығы мен смарт сыныпты терең интеграциялауға ықпал ететін мұғалімдердің деректер сауаттылығына негізделген смарт сыныпты құру стратегиясы талқыланады. құрастыру және мұғалімдердің деректер сауаттылығын және смарт сыныпты оқыту тәжірибесін дамытуға байланысты қамтамасыз етеді. Түйін сөздер: даму, цифрлық, оқыту, білім беру, сапа, сынып.

In the age of education information 2.0 and the modernization of education 2035, there have been major changes in education and cultural ecology that have brought new opportunities and challenges to classroom teaching. And the traditional classroom is gradually turning to smart classrooms. In the digital age, the smart classroom teaching mode always provides a lot of data on pupil learning behavior. This requires teachers to use information technology in smart classrooms, to collect pupils' learning data, to use data for evaluation, to improve pupil learning, to analyze and effectively transform these massive data to further promote the creation of a smart classroom, [1] which will improve the practice of smart class building, improve the professional development of

teachers, and promote the development of smart learning for pupils. These are the main opportunities and challenges for teachers to implement smart classrooms in the Big Data Age. That is why teachers in the Big Data Age and in building a smart classroom must have the ability to collect, organize and manage, process and analyze, share and cooperate in innovation and appropriate ethics. Teachers must have data competence. [2] Teachers' data competence is deeply integrated into the construction of smart classroom. The practical basis for building a smart classroom is then based on teachers' data competence, so the paper discusses the connotation of a smart classroom and the design strategy of a smart classroom on the basis of the data competence of teachers, which contributes to the improvement of the data competence of teachers, establishment of smart classroom and promotion of the deep integration of teachers' competence and smart class building. It is expected that there will be references to the development of teachers' data competence, to the teaching practice of smart classrooms, and to the promotion of the deep integration of teacher data competence and smart class building. [3]

From the elements of modern education system, teaching mode is the core element of smart classroom education system. However, the current research status is that the research of smart teaching mode is only carried out at the architectural level and has not been applied in practice, because the hardware required for the application of smart teaching mode is not available and smart classroom teaching mode is a new teaching mode. The hardware facilities do not meet the standards, and the smart teaching mode can only speak on paper; Secondly, the thought of the executor of the smart teaching mode is difficult to change, and the lack of data ability hinders the transformation from the traditional teaching mode to the smart teaching mode, and makes the smart classroom teaching mode based on teachers' data literacy unable to develop in the future. It is necessary to avoid this tendency of only building and not using, and emphasize theory rather than practice; The state and competent authorities must increase investment in the field of smart education, especially equip schools with hardware to implement smart teaching mode; We should actively change teachers' ideas, improve teachers' data ability and make teachers become the main force and form the basis of smart classroom model. The research objectives are as follows: in terms of design and development as a curriculum project, the smart classroom takes educational interaction as the premise and pays attention to data value mining, so as to promote in-depth learning and knowledge generation. The introduction of intelligent technology will certainly guide the education model from large-scale standardized education to industrialization, and provide students with diversified and personalized teaching. From the perspective of evaluation methods, the evaluation of smart classroom should focus on the evaluation of students in smart classroom, change the evaluation mode and evaluation methods, improve the process and diversity of evaluation, and improve the evaluation level of teacher education. 3 The connotation of a smart classroom based on teachers' data literacy Currently there are different definitions of the smart classroom in science. This article mainly defines the smart classroom from a technical point of view. The so-called "smart classroom" refers to computer science, digitization, automation and intelligent teaching model, based on the theory of knowledge building in the digital age, and based on dynamic learning data analysis and the application of "Cloud + Terminal", which is inseparably linked to the support of the smart learning environment and highlights the interaction between the learning object and the environment, [4] in particular: The smart classroom emphasizes the wisdom of teachers' classroom teaching results and the intelligent generation of students' learning results.

Smart classroom emphasizes the wisdom of teachers' classroom teaching results and the intelligent generation of students' learning results. In the smart classroom, teachers should have data literacy so that they can design strategic teaching activities. Teachers' intelligent teaching and students' intelligent learning, evaluation of intelligent teaching and reflection of intelligent teaching run through the whole teaching process, [5] forming a closed and complete intelligent cycle in the whole teaching process, allowing students to deeply participate in the whole teaching process, promoting the development of students' wisdom and guiding students to form intelligent learning achievements.

In the smart classroom, digital technology is a teaching means and learning resources. As a

teaching method, in smart classroom teaching, teachers collect and objectively analyze the relevant data of learning realization, which is helpful for teachers to accurately understand the learning situation and adjust the education plan in time; As a teaching resource in intelligent classroom teaching, digital technology can provide students with a variety of learning resources, make up for the limited use of textbooks as the main learning resources in traditional classroom teaching, be accurate and timely, and encourage the provision of learning resources according to students' individual differences. [6] Students can also choose enough learning resources according to their interests to improve their autonomous learning ability. [7] The smart classroom emphasizes that the teaching relationship is a new type of teacher-student cooperation and student-student cooperation.

The smart classroom emphasizes that the teaching relationship is a new type of teacher-student cooperation and student-student cooperation. In the smart classroom, the communication methods between teachers and students and between students are more diversified. In the smart classroom, students can send information in time through mobile devices, express their opinions in the comment area and send feedback in the mutual evaluation area. These intelligent interaction methods increase the diversity of communication methods between teachers and students and encourage students to actively participate in teaching. Outside the smart classroom, teachers and students can continue to communicate and communicate with others through information technology and cloud terminal platform, so as to extend the teaching process from one class to another, from inside to outside the classroom, so as to truly realize the Information exchange and interactive communication between teachers and students at any time in any place to improve the effect of Education. [8] Generally speaking, on the one hand, the smart class uses a variety of digital resources to build an intelligent learning environment, integrating in depth the literacy of teachers' data and in-out of class teaching. And it has created a teaching situation that leads to smart teachers' teaching outcomes and smart student learning outcomes. On the other hand, teachers with data literacy combine human wisdom with digital intelligence, project an intelligent learning process through data collection, selection and analysis, guide the intelligent learning of students and improve the richness and efficiency of the results of smart education and the educational media

In the digital age, schools should pay attention to the creation of smart classrooms and the development of teachers' information skills, but these are inseparable from the development of supporting data platforms. Schools should Strengthen the development of data platform in the design of smart classroom, and build a good data application platform for smart classroom. A good smart classroom data application platform must be able to realize that the data about teachers' smart teaching and students' smart learning can be transmitted quickly and accurately. At the same time, in the process of data platform construction, the school must form a data platform design composed of data administrators and teachers of different disciplines which will be useful for establish an independent data management platform and improve teachers' learning ability and students' learning ability. [12].

In conclusion, teachers' data literacy and smart classroom construction will become the two major themes of today's education. It is of great significance to explore the strategy of in-depth integration of teachers' data literacy and smart classroom construction. [14] Smart classroom is the inevitable trend of the development of digital technology. Teachers' data literacy reflects the demand of smart classroom for teachers. With the continuous changes of educational resources, educational ideas and educational methods, smart classroom will become the norm of classroom in the near future.

However, due to the limitations of educational policies, teaching resources, teaching methods and evaluation, there is still a certain distance between classroom teaching and teaching evaluation in the current ideal classroom teaching. Within the framework of smart classroom, in terms of teaching resources, teaching methods and teaching methods. Teachers' data literacy is still in the primary development stage, and classroom teaching is still in the primary stage of smart Classroom teaching. [15] With the development of science and technology and the transformation of teachers' teaching ideas, the cultivation of teachers' data literacy and the construction of smart classroom are proceeding in an orderly manner. The deep integration of teachers' data literacy and the smart classroom is just around the corner.

References:

1. Seuk Y P, Seuk W P, Sedigheh M, et al. Effect of Smart Classroom on Student Achievement at Higher Education, Journal of Educational Technology Systems, 48(2):291-304(2019)
2. Malik N, Shanwal V K. A comparative study of traditional and smart classrooms in relation to their creativity and academic achievement, Integrated Journal of Social Sciences, 4(1):15-19(2017)
3. Schifter, C.C., Natarajan, U., Ketelhut, D.J., et al. Facilitating Teacher Use of Student Data to Inform Classroom Instruction, Contemporary Issues in Technology and Teacher Education, 14(4):419-432(2014)
4. Reeves, T.D., Honig, S.L. A Classroom Data Literacy Intervention for Pre -Service Teachers, Teaching and Teacher Education, 50(4):90-101(2015)

ФОРМАЛЬДЕГИДТІҢ АДАМ АҒЗАСЫНА ӘСЕРІ ТУРАЛЫ

Еристанова Б. Е.

*әл-Фараби атындағы Қазақ ұлттық университеті,
Алматы қ., Қазақстан*

Аннотация. Бұл мақалада қоршаған ортадағы формальдегидтің әсерінен денсаулыққа қауіп төндіретін мәселелер туралы айтылған.

Тірек сөздер: формальдегид, тітіркендіргіш, симптомдар.

Abstract. This article discusses the health risks associated with exposure to formaldehyde in the environment.

Key words: formaldehyde, irritant, symptoms.

Аннотация. В этой статье обсуждаются риски для здоровья, связанные с воздействием формальдегида в окружающей среде.

Ключевые слова: формальдегид, раздражитель, симптомы.

Қоғамда формальдегидтің кері әсеріне байланысты деп есептелетін денсаулыққа әртүрлі жағымсыз жағдаяттарды, соның ішінде жоғарғы тыныс жолдары мен көздің тітіркенуін, бас ауруы, мұрыннан қан кету және асқазан-ішек симптомдарын бастан өткерген адамдар санының артуы байқалды. Сондықтан формальдегидтің уыттылығы туралы әдебиеттерді бағалап, бар-жоғын қарастыру қажет

Кіріспе. Жақында формальдегидтің әсерімен байланысты деп есептелетін денсаулыққа әртүрлі жағымсыз әсерлерді, соның ішінде жоғарғы тыныс жолдары мен көздің тітіркенуін, бас ауруы, мұрыннан қан кету және асқазан-ішек симптомдарын бастан өткерген адамдар санының артуы байқалды. Сондықтан формальдегидтің уыттылығы туралы тиісті әдебиеттерді бағалау және формальдегидтің ауадағы рұқсат етілген концентрациясын ұзақ мерзімді үздіксіз әсер ету үшін ұсынуға болатынын қарастыру қажет.

Анықтама. Формальдегид - өткір иісі бар түссіз газ. Ол сондай-ақ метанал, метилен оксиді, оксиметилин, метилальдегид және оксометан ретінде белгілі. Формальдегид біздің денемізде аз мөлшерде синтезделеді. Ол тыңайтқыштар, қағаз, фанера және фанер, жиһаз өндірісі үшін шайырлар өндірісінде қолданылады. Ол сондай-ақ кейбір тағамдарда және көптеген тұрмыстық өнімдерде консервант ретінде қолданылады: антисептиктер, косметика, кейбір дәрілік заттар

Қоғамдық әсер. Өнеркәсіптік процестерден шығатын формальдегид шығарындылары әдетте зауыттың тікелей маңайымен шектеледі. Халыққа әлеуетті әсер етудің негізгі көздеріне

темекі түтіні, автомобиль шығарындылары, фотохимиялық түтін, иннераторлар және мочевина-формальдегидті шайырларды газсыздандыру жатады.

Сыртқы ауадағы формальдегид бірқатар көздерден келуі мүмкін. Көмірсутектердің толық жанбауы атмосферадағы формальдегидтің көп бөлігін құрайды. Автокөлік пайдаланылған газдардың құрамында 29–43 ppm концентрациясында формальдегид бар. 1000 фунт бензин жанғанда шамамен 6 фунт формальдегид шығарады.

Жылжымалы көздер (автомобильдер, дизельдік қозғалтқыштар және ұшақ қозғалтқыштары) жыл сайын шамамен 666 миллион фунт формальдегид шығарады. Жергілікті концентрациялар қозғалыс үлгісіне және көліктің тығыздығына байланысты өзгеруі мүмкін.

Қатты темекі шегетін адам формальдегидтің айтарлықтай мөлшеріне ұшырауы мүмкін. Темекі түтінінде көлемі бойынша 40 промиллеге дейін формальдегид бар. 95% ұстау кезінде 20 темекінің әрқайсысы үшін 40 мл 10 дем алу темекі шегушіге жалпы тәуліктік 0,38 мг формальдегид әсерін бере алады. Үйдегі формальдегидтің басқа ықтимал көздеріне газ плиталары мен жылытқыштардағы жану және пісіру майларының ыдырауы жатады.

Денеге әсер ету. 20 үйдегі, оның ішінде 17 жылжымалы үйдегі формальдегид деңгейін анықтау үшін ауа сынағасы 0,02–4,15 ppm диапазонын және 0,51 ppm медианасын тапты. 62 тұтынушыда белгілерді шолу 73% көздің тітіркенуі, 53% жоғарғы тыныс жолдарының тітіркенуі, 24% тыныс алудың қиындауы, 23% бас ауруы және шаршау, 13% жүрек айну және 14% аллергия тарихы бар екенін көрсетті. 0,67–4,82 ppm экспозициясы бар 2 ересек және 6 нәрестеде ауруханаға жатқызу туралы хабарланды.

Зерттеуге 11 жүкті әйел қатысты. Осы әсер ету тобында туылған 3 нәрестеде төмен салмақ және апноэ байқалды. Нәрестелер мен жүкті әйелдерге егжей-тегжейлі зерттеулер жүргізілген жоқ.

Қолжетімді бақыланатын адам зерттеулері қазіргі уақытта ішкі ауадағы формальдегид қаупін бағалау үшін ең өзекті болып табылады. Бұл зерттеулер сынақ топтарындағы бастапқы тітіркенуді өлшеп, ауадағы формальдегидтің әртүрлі концентрацияларына доза мен жауап деректерін берді.

Жас сау ересектердің аз саны қысқа уақыт ішінде формальдегидтің әртүрлі концентрациясына ұшырады.

1,5–3,0 ppm концентрациясы көптеген субъектілерде шырышты қабықтың жұмсақ тітіркенуі, иіс сезу шегінің жоғарылауы, мұрыннан шырыш ағынының төмендеуі және көздің жыпылықтау жиілігінің екі есе артуы сияқты әртүрлі әсерлер туғызды.

Бұл субъектілерге 0,5–1,5 ppm концентрациясында формальдегид буымен әсер еткенде, келесі реакциялар тіркелді: мұрыннан шырыш ағынының төмендеуі, мұрын және тамақтың тітіркенуі, мұрын мен тамақтың құрғауы (бір зерттеудегі зерттелушілердің 94%), көздің жеңіл тітіркенуі (2%, көзді жыпылықтау жиілігін екі есе арттыру (11%) және сынақ атмосферасынан кетуге ұмтылу (3%). Тыныс алу жолдарының кедергісі өлшенді, өзгерістер байқалмады.

Осы субъектілердің кейбірі 0,25 ppm формальдегидке де ұшырады. Көздің жеңіл тітіркенуі және мұрын мен тамақтың құрғауы 19% пациенттерде байқалды, ал кейбір адамдарда мұрыннан шырыш ағынының төмендеуі байқалды.

Жоғарыда сипатталған жауаптар шектеулі сынақ популяцияларынан алынды. Мұндай деректер жалпы популяцияға қолданылғанда, жауап беру жылдамдығына денсаулық жағдайының өзгермелілігі, тітіркендіргіштерге генетикалық бейімділік және жас, жыныс және жүктілік сияқты физиологиялық сипаттамалар сияқты бірнеше факторлар әсер етуі мүмкін.

Осы факторлардың кез келгені кейбір адамдардың формальдегид концентрациясына үлкен жиілікпен және ауырлықпен әсер етуі мүмкін, бұл сезімталдығы төмен адамдарда жеңілірек әсер етеді.

Сонымен қатар, бақыланатын зерттеулерде хабарланған реакциялар формальдегидтің қоршаған ортадағы басқа тітіркендіргіштермен өзара әрекеттесуіне байланысты жалпы популяцияда жиірек болуы мүмкін.

Сонымен қатар, бақыланатын зерттеулерде хабарланған реакциялар формальдегидтің

қоршаған ортадағы басқа тітіркендіргіштермен өзара әрекеттесуіне байланысты жалпы популяцияда жиірек болуы мүмкін. Формальдегидтің адамдарға тітіркендіргіш әсері темекі түтінінің қатысуымен күшейеді.

Қорытынды. Жоғарыда аталған факторларды Роспотребнадзор бөлмедегі формальдегидтің әсер ету шегін таңдау кезінде ескеруі керек. Кейбір факторлар сезімталдықты төмендетсе, көпшілігі оны жоғарылатуы мүмкін.

Әдебиеттер тізімі

1. Брейсс, П. А. 1977. Формальдегид в передвижных и обычных домах . Environ. Health Saf. News 26(1–6). [20] стр.
2. Кейн, Л. Э., Барроу, К. С. и Алари, И. 1979. Краткосрочный тест для прогнозирования приемлемых уровней воздействия раздражителей органов чувств в воздухе . Am. Ind. Hyg. Assoc. J. 40:207–229.

ҚАЗАҚ ХАЛҚЫНЫҢ САЛТ-ДӘСТҮРЛЕРІ МЕН ҰЛТТЫҚ ҚҰНДЫЛЫҚТАРЫ

*Сейтхан Д. Ж.,
ИИТЭ-24-ІК тобының студенті,
Түкебаева Ж. Ә.,
филология ғылымдарының кандидаты,
қауымдастырылған профессор, МИТУ,
Алматы қ., Қазақстан*

Қазақтың Қазақ халқының салт-дәстүрлері мен ұлттық құндылықтары – халқымыздың ұзақ ғасырлар бойы қалыптасқан мәдени мұрасы мен рухани байлығының айқын көрінісі. Әрбір ұлттың өзіндік тарихы мен мәдениеті бар екені белгілі. Ал қазақ халқының мәдениеті мен дәстүрлері оның тарихымен, дүниетанымымен тығыз байланысты. Қазақ халқының өмір сүру дағдысы, әлемді қабылдау, адамгершілік құндылықтары, қоғамдағы орын алатын түрлі әлеуметтік қатынастар да осы дәстүрлер арқылы айқындалады. Қазақ халқының салт-дәстүрлері – оның өмір сүру мәні мен рухани әлемін құрайтын негіздер.

салт-дәстүрлері мен ұлттық құндылықтары тек өткеннің мұрасы ғана емес, қазіргі заманда да үлкен маңызға ие. Ұлттық дәстүрлерді сақтау – елдің рухани байлығын дамыту мен ұрпақтан ұрпаққа жалғастырудың маңызды жолы. Қазіргі жаһандану кезеңінде, түрлі мәдениеттер мен дәстүрлердің ықпалына ұшыраған уақытта, қазақ халқының ұлттық құндылықтарын сақтау әрі нығайту – аса маңызды міндет болып табылады. Осы тұрғыдан алғанда, қазақ халқының дәстүрлерін зерделеу, оларды зерттеу және олардың қазіргі өмірдегі орнын анықтау – өте өзекті мәселе.

Қазақтың салт-дәстүрлері мен құндылықтары халықтың тұрмыс-тіршілігін, оның әлеуметтік қатынастарын, отбасылық қарым-қатынастарын, қоғамдағы бірлікті, ізгілікті дәріптейді. Сонымен қатар, ұлттық құндылықтар қазақ халқының адамгершілік қасиеттері мен дүниетанымын қалыптастырады. Бұл құндылықтар арқылы ұлт өзінің мінез-құлқын, әдебін, қонақжайлылығын, ерлігін, батырлығын, елжандылығын көрсетеді.

Қазақ халқының ұрпақ тәрбиесіндегі салт-дәстүрлер мен құндылықтарының орны айрықша. Ұлттық салт-дәстүрлердің әрқайсысы адамның өмірінде терең із қалдырып, оны отбасында, қоғамда, мемлекеттік қызметте жауапкершілікке, адалдыққа, қайырымдылыққа тәрбиелейді. Бұл құндылықтарды дәріптеу бүгінгі қоғам үшін, әсіресе жастар арасында ұлттық сана-сезімді қалыптастыру үшін өте маңызды.

Қазақ халқының салт-дәстүрлері мен ұлттық құндылықтары. Қазақ халқының салт-дәстүрлері мен ұлттық құндылықтары — еліміздің тарихи жолындағы маңызды құндылықтар. Әрбір халықтың мәдениеті, оның тұрмыс-тіршілігі, салт-дәстүрлері мен ұстанымдары арқылы

қалыптасады. Қазақ халқының салт-дәстүрлері мен ұлттық құндылықтары бізге ата-бабаларымыздың өмір сүру тәсілін, олардың дүниетанымын, ұрпаққа деген көзқарасын, ең бастысы — адамгершілік пен адалдықты меңзейтін айшықты белгі болып табылады. Бұл құндылықтар мен дәстүрлер біздің қоғамымызға ғана емес, әлемге де ерекше әсер еткен.

Қазақ халқының салт-дәстүрлерінің тарихы. Қазақ халқының салт-дәстүрлері мен әдет-ғұрыптары көне заманнан бастау алады. Түрлі тарихи кезеңдер мен қоғамдық өзгерістер қазақ халқының өмірінде көптеген салт-дәстүрлердің қалыптасуына себеп болды. Қазақтың көшпелі тұрмыс салты, оның шаруашылығы мен тіршілік тәсілдері сол дәстүрлердің пайда болуына негіз болды. Әрбір салт-дәстүр өз уақытында халықтың өмір сүруіне көмектесіп, оларды моральдық, рухани тұрғыдан тәрбиелеп отырды.

Қазақ халқының ұлттық құндылықтары, ең алдымен, адамгершілік, ізгілік, құрмет, адалдық, отбасылық құндылықтар болып табылады. Қазақ дәстүрлерінде адамның ең жоғары мақсаты — өзінің намысын, ар-ұжданын сақтау, өзгеге қамқор болу және еліне, туған жеріне қызмет ету.

Қазақ халқының отбасы және туыстық салттары. Қазақ халқының отбасы құндылықтары, оның ішінде отбасы мүшелерінің арасындағы қарым-қатынас ерекше орын алады. Қазақ отбасында үлкендерге құрмет, оларды тыңдау, олардың ақыл-кеңесіне құлақ асу өте маңызды болып саналады. Бұл — қазақ халқының мәдениетінде орныққан үлкендерді сыйлау дәстүрінің негізі. Үлкенді құрметтеу, оларға көмек көрсету, олардың кеңестерін тыңдау — әрбір қазақтың борышы саналады. Бұл салт-дәстүрлер қазіргі жастарға да маңызды үлгі болып табылады.

Қазақ қоғамында «киелі» ұғымы ерекше маңызды. Адамдар бір-бірімен тек туыстық байланыс арқылы ғана емес, рухани байланыс арқылы да жақын болады. Бұл жөнінде қазақ халқының салт-дәстүрлерінде көптеген мысалдар бар. Мысалы, «ата-ананы құрметтеу», «үлкендерге жүгіну», «сыйлы қонаққа құрмет көрсету» сияқты салттар, бір жағынан, отбасылық қарым-қатынастардың беріктігін сақтап, екінші жағынан, ұрпақтардың арасындағы байланысты нығайта түседі.

Қазақ халқының ұлттық құндылықтары мен моральдық ұстанымдары. Қазақ халқының ұлттық құндылықтары мен моральдық ұстанымдары ұрпақтан ұрпаққа мұра болып келеді. Адамның мінез-құлқына деген талаптар қазақ қоғамында әрқашан жоғары болған. Бұл ұлттық құндылықтар әртүрлі салт-дәстүрлер мен әдет-ғұрыптар арқылы көрініс тапты. Мысалы, қонақжайлылық, меймандостық — қазақ халқының ең маңызды қасиеттерінің бірі. Қазақтар үшін қонаққа деген құрмет көрсетіп, оны барынша жақсы күту — рухани міндет. Қонақ келсе, үйде «қонаққа пісірілген ас» деп бөлек тағам әзірленеді. Бұл дәстүр қазақтардың бауырмалдығын, адалдығын, мәрттігін көрсетеді.

Адамгершілік, құрмет, жауапкершілік, қанағат, шыдамдылық — қазақтың дәстүрлі құндылықтары. Қандай да бір жағдайға, қиындыққа қарсы тұрып, адам өзін-өзі ұстауы тиіс. Бұл құндылықтар қазақ халқының өмірінде ең басты моральдық принциптер болып табылады. Адамды қадірлеу, оның көңілін тауып, жағдайына қарай әрекет ету әрбір адамға тән қасиет болуы керек.

Қазақтың дәстүрлі мерекелері мен ұлттық ойындары. Қазақ халқының мерекелері мен ойындары ұлттық мәдениеттің маңызды бөлшегі болып табылады. Қазақтар түрлі мерекелер мен мейрамдарды салт-дәстүрлерге сәйкес атап өткен. Бұл мерекелер мен ұлттық ойындар халқымыздың рухани әлемін, оның ішкі бірлігін бейнелейді. Ұлыстың ұлы күні — Наурыз мерекесі — қазақ халқы үшін ең маңызды мереке болып табылады. Бұл күні халық бір-біріне жақсы тілектер айтып, жаңа жылға, жаңа өмірге қадам басады. Сонымен қатар, Наурыз қазақтың ұлттық тағамдары мен ойындарын атап өтумен қатар, қоғамда бірлік пен татулықтың символына айналады.

Қазақ халқының ұлттық ойындары да оның салт-дәстүрлеріне терең тамыр тартқан. Мысалы, асық ойындары, арқан тарту, көкпар, қыз куу — бұлар қазақтың ұлттық ойындарының ішіндегі ең танымалдары. Бұл ойындар қазақ халқының физикалық қабілетін, ептілігін, сондай-ақ ақыл-ойын жетілдіруге бағытталған. Ұлттық ойындар халықтың бірлігін,

ынтымақтастығын нығайтуға үлкен үлес қосып, оларды ұрпақтан ұрпаққа жеткізу үшін маңызды рөл атқарады.

Қазақ халқының тұрмыс-тіршілігі мен киім-кешегі. Қазақтың тұрмыс-тіршілігі мен киім-кешегі де олардың салт-дәстүрлеріне байланысты қалыптасқан. Қазақ халқының киім-кешегі, оның сәні мен әртүрлілігі қоғамдағы адамдардың мәртебесін, олардың әлеуметтік жағдайын білдіріп тұрды. Ұлттық киімдердің әртүрлі түрлері, мысалы, әйелдер мен ерлердің ұлттық киімдері, бас киімдер, түрлі әшекейлер — бәрі де қазақ халқының мәдениетінің маңызды бөлігі. Қазақтың киімдері тек сән үшін емес, сонымен қатар, қазақ халқының өмір салтына, табиғатқа, шаруашылыққа байланысты практикалық жағынан да маңызды болды.

Қазақ халқының тұрмысы көбінесе көшпелі болды, сондықтан оның тұрмысы табиғатпен тығыз байланысты болды. Олар киіз үйлерде тұрды, олар табиғи материалдардан — киізден, ағаштан жасалған. Бұл үйлер өте ыңғайлы, ауа райы жағдайларына сай және көшпелі өмір салтына өте ыңғайлы болды.

Қорытынды. Қазақ халқының салт-дәстүрлері мен ұлттық құндылықтары оның өмір сүру салтын, дүниетанымын, болмысын бейнелейтін айшықты белгі болып табылады. Қазақтың ұлттық құндылықтары мен салт-дәстүрлері ұлттың рухани тұтастығын, отбасылық құндылықтарды, қоғамдағы адамгершілік нормаларын сақтауға үлкен үлес қосқан. Осы тұрғыдан алғанда, қазақ халқының салт-дәстүрлері тек қана күнделікті өмірдің бір бөлігі емес, ол — халықтың рухани әлемі, оның мәдени мұрасы. Бүгінгі таңда бұл құндылықтарды сақтау, олардың мәнін ұрпаққа жеткізу — әрбір қазақтың басты міндеті.

УДК 101.1

ФИЛОСОФИЯНЫҢ ДАМУ ЖОЛЫ МЕН ҮРДІСІ ЖӘНЕ ОНЫҢ ӨЗЕКТІЛІГІ МЕН СЕБЕПТЕРІ

Сағатбек М. Б.,

студент,

Тукебаева Ж. Ә.

филология ғылымдарының кандидаты,

қауымдастырылған профессор, МИГУ,

Алматы қ., Қазақстан

Аннотация: Философияның мәні мен мағынасына және оның оқырмандар мен негізін қалаушылар арасындағы өзектілігіне шолу жасау. Ерте заман мен қазіргі заманның философиясының салыстырмалы көрсеткішін анықтау және оны дәлелдеу.

Түйін сөздер: философияны зерделеу, философия тақырыбын аша алу және оның қызметі мен деңгейіне шолу, философиялық ойдың негізі, шолу, сараптамалы философиялық аннотация. Философияның мәні мен мағынасы

Сіз философия кітабын қолыңызға алдыңыз, демек, сіз философияның не екенін білуге қызығып тұрсыз. Адамдар философия сөзін әртүрлі жағдайларда қолданады. Абстрактілі ойлау, оны түсінудің бір тәсілі болуы мүмкін. Менің күнделікті өмірімді айқынданып тұратын идеялар жиынтығы - оның басқаша мәні. Ал тіршілік түйткілдерінен бой тартқым келетіні - «философия» сөзін қолданудың үшінші тәсілі. Философияның осы анықтамаларының бәрі адамның өмірлік бай тәжірибесінен алынған. Философия (үлкен әріппен жазылатын нағыз философия) - ойлауға тікелей байланысты ғылым. Бірақ кәсіби мамандардың өзі мұндай анықтамамен үнемі келісе бермейді. Мен адамдардың философиялық қабілетінің артқанын қалаймын, сонда ғана әлемнің сан-түрлі қыры бар екенін біле алады. Мен адамзаттың ақылына серік, сеніміне берік болғанын армандаймын. Оқырмандардың философия тарихы жайында ізденуінің екі түрлі себебі бар. Әдетте олар философияға не оның тарихына қызығуы мүмкін.

Қазіргі философия мәселелерін зерттеу үшін тарихтағы әйгілі ойшылдардың еңбектеріне үңілеміз. Сол арқылы олар өмір сүрген қоғам мен адамдарды, олардың өз танымы бойынша әрекет еткен тұжырымдық ахуалын түсіне аламыз. Күн тәртібінен түспейтін философиялық мәселелерді шешу үшін, өткен заманның интеллектуалды әлеміне тереңірек ену үшін де өзге дәуір ғұламаларының еңбектерін оқимыз. Философияның қайнар бастауынан қазіргі күнге дейінгі бұл ой тарихында екі мақсатты да, жұмыстың әр бөлігінде өзінше дамған болатын. Мұны осы сөздермен не болмаса тұлғалық дәрежесі жоғары адамдардың шығармашылық еңбектерінен танып, білуге, түсіндіруге болатыны тайға таңба басқандай-ақ белгілі. Алайда даналық ілім тарихын жазу үшін мақсатты айқындаудан бұрын азырақ аялдап, нағыз философияның табиғатын саралап алу қажет. «Философия» сөзі әр адамға әртүрлі әсер етеді, тиісінше «философия тарихы» да әртүрлі түсінілуі мүмкін. Терминнің қандай мағына беретіні нақты бір тарихшының философияда нені маңызды санайтынына байланысты болады. Философияның түрі өте көп. Соның ішінде ең ауқымды түрлеріне келер болсақ, олар логика, метафизика, этика және саяси философия. Логика - ойларымызды белгілі бір ретпен - мұқият және батыл түсінігімізге көмектесетін ережелерге қатысты ғылым. Метафизика – көз алдымыздағы болмысты зерттейді. Этика - ненің дұрыс, ненің бұрыс екенін түсінуге тікелей байланысты. Самсы философия - ол біздің қауымдаса өмір сүруімізді зерттейді.

Философияның бұл ерекше әрі ауқымды түрлерінің өзіндік ерекшеліктері мен артықшылығы және мақсаты мен қызметі бар. Оған, сәлден соң, жеке-жеке тоқталатын боламыз. Философия жеке адамның, әсіресе, жоғары оқу орында білім алушы

маманның тұлға ретінде қалыптасуына маңызды ықпал етеді. Философия адамға өмірлік бағыт-бағдар береді. Философия дұрыс, ақылды ойлай білуге, өзі туралы тереңірек ойлануға әсерін тигізеді. Философияның даму үрдісі. Ерекшелігі. Ғылымға ұқсас деуіміздің себебі - философ ақиқатты іздейді. Философияда жаналықтар ашылады, онымен айналысқан адам ғалым ретінде жалғасын тапқан, бірлескен, шоғырланған интеллектуалдық бастамаға өз қатысын білгенде толқу сезімін бастан кешеді. Егер осылай болса, философ сол жаналықты мәтінімен таныс болып, заманауи өнердің кешінен қалмауға тиіс. Бұл көзқарас тұрғысынан біздің ХХІ ғасыр философтарының ертедегі осы сала өкілдерінің алдында айтарлықтай басымдығы бар. Әрине, біз басқа да ұлы философтардың

арқасында осындай дәрежеге қол жеткіздік, сөйтіп, енді олардан биік тұрмыз.

Біз Платон мен Канттың білімін меңгердік. Екінші жағынан алып карағанда, өнердегі классикалық туындылар көнермейді. Егер физиканы немесе химияны оқып білгіміз келсе, олардың тарихын былай қойғанда, біз қазір Ньютонды немесе Фарадейді де оқымаймыз. Бірақ біз Гомер мен Шекспирді оқысақ, көне заман адамдарының ойына келген қызық нәрселерді білу үшін ғана оқымаймыз ғой. Әрине, бұл философияға да қатысты деуге болады. Біз қазір Аристотельді оқығанда, жай ежелгі өмірге қызыққан соң ғана оқымаймыз. Философия - шын мәнінде, кемеңгерлердің еншісіндегі дүние. Шекспирдің Гомерді алмастыра алмайтыны сияқты Кант та Платонның орнын баса алмайды. Философия дәуірі ежелден келе жатқан ғылыми оқу әдісінің бір үрдісі. Қаншама жылдар өтіп, сағаттар сырғып, минуттар жылжыса да, мән-мағынасы әлі күнге дейін өз күшінде. Ежелдегі философтың түсіну, оның мағынасын аша білуі жеке басым онай секілді көрдім. Ал қазір ХХІ ғасыр жаңа технологиялар заманы, әрине философиялық түрде айтатын болсақ әлеуметтік революциялар заманы болып та қалды. Өз басым, технологиямен қалыптасқан жас ұрпақтың қазіргі заманымызда философқа деген құлшынысы нөлдік процент көрсеткішті көрсетеді. Бірақ бәрі емес! Философияның бұрынғы мен қазіргі қызығу. Философияның орны қандай? Ежелде көптеген ағартушылар мен ойшылдар, бойына қасиет біткен әйгілі тұлғалардың, біздің тілде айтқанда философиямен айналысуы хобби болып саналды десем артық болмас. Кезінде технология, ақша дегеннің өзі тұрмақ, иісі де болмағаны тайға таңба баасқандай-ақ белгілі емес пе? Сонда, сондай білдей тұлғалардың немен айналысқаны түсінікті шығар?! Өздерінен кейін өмір жоқ деген ұғымды ұстанбаған. «Менен кеткен, саған жеткен деген сөзді түсіндірме ретінде, қысқаша түсіндіруге болады. Дей келе, ежелгі философияның бағасы жоғары болғанын немен айтсақ та, қалай айтсақ та

дәлелсіз, фактысыз калмасы айдан анық. Ежелгі философияның зерттеушілері мен оның маңыздылығын құрған тұлғалардың мақсаты бір болғанымен, саласы әр алуан болған-тұғын. Философияның өзекті болуының себептері. Біз «философия» деп атайтын өмір мен әлем концепциясы екі фактордың нәтижесі болып саналады: олардың бірі мұра болып жеткен діни және этикалық концепциялар болса, келесісі кең мағынада қолданған ғылым» деп атаған жарайтын осы бағыттағы зерттеулер. Жекелеген философтар өз жүйелеріне осы екі факторды қаншалықты көлемде енгізгеніне байланысты бір-бірінен едәуір айырықшаланады, бірақ осы екеуінің ұшырасуы белгілі бір дәрежеде философияны сипаттайтын дүние болып есептеледі, «Философия» - кең немесе тар мағынада қолданыста болып келген сөз. Мен бұл сөзді барынша кең мағынасында қолдануда ұсынамын және неге олай екенін түсіндіруге тырысайын. Философияны қолданудағы ең өзекті бір себебінің бірі ол жастардың инпровизациялау қабілеті. Жастардың арасында тілі сөздік қорына өте бай, бір сөзбен айтқанда ділмәрлық, шешендік, тіпті жыршы болу қабілеттері дамыған. Мен өзімді мысал етіп көрсете аламын. Жас акын-жыршы, лирик немесе критиктердің ойлау қабілеті қарапайым адамнан да өте керемет деңгейде. Себебі, көп жерде ой саралау арқылы нәтиже шығара алу, мақсатты құру және оған жету талпыныстары жүзеге асып отырады. «Сөйлей-сөйлей шешен боларсың, көре-көре көсем боларсың» деген сияқты нақыл сөздің өзінде қаншама ұлылық, қаншама философия жатқанын сезуге болады. Біз пенде болғаннан кейін, түрлі жаңалық пен ұлы сөзді ойлап таба аламыз. Бірақ оның философияға деген қатынасы немесе байланысы болмаса «кұр шұрайдан не пайда» дегендей-ақ. Философия ойда жоқта орын алуы әбден мүмкін. Себебі, оның шегі де, басы да жоқ. Дей келе, философияны тұлғалық тараптан өз бойына дамыта, дарыта білсе болғаны. Оның өзі күмістей болса, нәтижесі ғайһар таспен тең. Философияны қолданатын жері болады және қолданылмайтын жері де болады. Менің жағдайымда философияны қолданатын және қолданылмайтын арнайы жерлері бар. Мен отбасыммен бір дастархан басында отырып философияны қолдана алмаймын, себебі ол менің отбасыма қызық емес, оны олар түсіне алмайды. Достарым мен немесе жолдастарыммен жүрсем-дағы да қолдана алмаймын. Себебі олар оған қызығып та, керек етіп те жарытпайды. Менің жағдайымда философия жалғыздықты немесе жеке орталықты білдіреді. Ол мен үшін, әрине. Басқа тұлғалар үшін қандай болатынын елестететіні мен үшін беймәлім, бірақ мен үшін оның маңыздылығы мен себебі ғана қызықты. Философияның қоғамға әсері. Философ бола алу жеңіл ме? Философ болу біреуге оңай, біреуге қиын. Адам философ боламын десе ниетіне және ынта мен талпынысына байланысты. Бірі құмартса, бірі қашқақтайды. Мен, қоғамда бірнеше рет байқағаным бар. Адам көпшілік ішінде сөйлеуге, көркем ойын баяндауға жасқанса, әлде сескенсе ол адамның философиясы түгіл жеке тұлғалық қасиеті дамымаған деп санаймын. Ал философтар қай жер болмасын, өзін жеке объект ретінде көріп, ойын еркін жеткізуі ғана филологиялық ой-өрісі әлде қайда жеңіл дамуы мүмкін немесе солай болады десем де жалған болмас. Қорытынды. Философия әлемі әр кім үшін де әр түрлі сыры ашылмаған ғажайып ұғым болып қала береді. Философияның негізгі мақсаты қай кезеңнен басталғанын білгенімен оны аяқталуы қашан екенін дәлелдеу, нақты мерзімін қоя алмайтынымыз анық. Ерекшелігін анықтап, кемшілігінің жоқ екеніне көз жеткізу мақсаты бойынша нәтиже шығарылды. Философия ғылымының спецификалық мәселелерін нақтылау оның дамуы барысында өзінде әртүрлі аспектілерді азды-көпті дербес, кейде әртүрлі бөлімдер ретінде оқшаулануға әкелді. Оларға мыналар жатады: онтология, (білім теориясы), логика, этика, эстетика, психология, әлеуметтану және тарих, сонымен бірге, нақты білімнің жеткіліксіздігіне байланысты. Мен студент ретінде философның шегіне жете алмағанымды мойындаймын. Себебі, менің жасым мен жеткен жетістігіме байланысты. Маған философияның кем дегенде 90%-на жету үшін ұзақ уақыт пен еңбек ету керек.

БІЛІМ БЕРУ МЕКЕМЕЛЕРІ БАСШЫЛАРЫНЫҢ ТИІМДІ КӨШБАСШЫЛЫҒЫНЫҢ ПСИХОЛОГИЯЛЫҚ-ПЕДАГОГИКАЛЫҚ ШАРТТАРЫ

Таженова Г. С.,

PhD, аға оқытушы,

Ахмет Э.М.,

магистрант I курс

Абай атындағы Қазақ ұлттық педагогикалық университеті

Алматы қ., Қазақстан

Аннотация. Мақалада білім беру мекемелері басшыларының тиімді көшбасшылығының психологиялық-педагогикалық шарттарының маңыздылығы қарастырылған. Білім беру мекемелері басшыларының тиімді көшбасшылығының психологиялық-педагогикалық шарттары қоғамның түрлі қайшылықтарын шешуде оны басқарудың негіздемесі мен негізгі элементтерінен тұрады. Бұл өз кезегінде көшбасшының психологиялық-педагогикалық басқаруының логикасын құрайды. Мақалада қазіргі жағдайда білім беру мекемелері көшбасшысының басқарушылық қызметінің психологиялық аспектілері басқару субъектісі мен объектісінің өзара әрекеттесуінің психологиялық ерекшеліктеріне, оларды оңтайландыру шарттарына, жалпы басқару қызметінің тиімділігін қамтамасыз етуге ерекше назар аударылды.

Мақаланың мақсаты – білім беру мекемелері басшыларының тиімді көшбасшылығының психологиялық-педагогикалық шарттарының негізгі тенденцияларын ғылыми тұрғыдан қарастыру болып табылады. Көшбасшының оқу барысында белгілі бір проблеманы дұрыс қоя білуі, оны талдау барысында дұрыс зерттеу әдістерін таңдауы біліктілік пен дағдыны игеруде бәсекеге қабілетті тұлға тәрбиелеудің құрамдас бөлігі. Бұл көшбасшының білімі мен тәрбиесінің жиынтығынан туындайтын іс-әрекет болғандықтан психологиялық-педагогикалық шарттардың теориялық негіздерін нақтылауда осы мәселеге қатысты әдебиеттерді бір жүйеге келтіру, салыстыру сияқты ғылыми зерттеу жүргізуге тән жалпылама әдістер қолданылды. Тақырып төңірегінде жарық көрген еңбектерге бүгінгі көзқарас тұрғысынан талдау жасалды.

Кілтті сөздер: басқару қызметі, басқару субъектісі, басқару объектісі, шеберлік, көшбасшы, кәсібилік, логика, әдіснама.

Annotation. The article discusses the importance of psychological and pedagogical conditions for the effective management of heads of educational institutions. Psychological and pedagogical conditions for the effective management of heads of educational institutions consist of the rationale and basic elements of society management in resolving its various contradictions. This, in turn, forms the logic of psychological and pedagogical management of the head. The article discusses the psychological aspects of the activity of the managerial activity of the head of an educational institution in modern conditions, psychological features of the interaction of the subject and object of management, conditions for their optimization, ensuring the effectiveness of general management. The purpose of the article is a scientific study of the main trends in psychological and pedagogical conditions for the effective leadership of heads of educational institutions. The ability of the head to correctly pose a specific problem during training and choose the right research methods when analyzing it is an integral part of the education of a competitive personality in the acquisition of skills and abilities. Since this is an activity arising from the knowledge and education of the head, general methods characteristic of scientific research, such as systematization and comparison of literature on this problem, were used to clarify the theoretical foundations of psychological and pedagogical conditions. Published works on the topic were analyzed from the point of view of today.

Keywords: management activity, management subject, management object, skill, manager, professionalism, logic, methodology.

Кіріспе. Қазіргі еңбек нарығы жағдайында жалпы білім беру мекемелері көшбасшыларының кәсіби қызметінің деңгейіне жоғары талаптар қойылуда. Бүгінгі таңда оның шарттарын қарастыру жаңа технологиялардың пайда болуымен және ғылымның көпсалалы дамуымен байланысты. Осы тұрғыдан алғанда бұл біріншіден, білім беру мекемелері көшбасшыларының кәсіби шеберлігінің түсінігін және құрылымын қамтиды. Екіншіден, бұл нәтижелі білім берудің негізі болып табылады. Бұл тиімді жұмыс істеуді қамтамасыз ету мүмкіндігі; сыртқы әлеуметтік-мәдени ортаның әсері; мұғалімдер еңбегін материалдық ынталандырудың және оның жаңа тетіктерін қалыптастыру; оқу процесін ұйымдастыруға қойылатын талаптар деңгейін арттыру; жалпы білім беру мекемелерінің көшбасшыларының кәсіби қызметінің барлық аспектілеріне, басқару кадрларының резервін дайындауға және басқаруды кәсібилендіруге көңіл бөлуді арттыру сияқты талаптармен сипатталады. Аталған талаптар сапалы білім беруді ұйымдастыруды талап ететін маңызды мәселелердің бірі. Зерттеу барысында адамзаттың ақиқат іздеу жолында түсінбеушілікке, қиындыққа тап болатыны анықталды. Мақалада білім беру мекемелері басшыларының тиімді көшбасшылығының қызметі мен құрылымы ашып көрсетілген. Мұндай басқару шарттарын жүзеге асыру білім беру мекемесін басқару формаларының, құралдары мен әдістерінің үйлесімді бірлігі. Белсенді әлеуметтік-психологиялық әдістерді қолдану арқылы ұжым мүшелері арасында тиімді өзара түсіністік пен өзара әрекеттесу дағдылары дамиды. Көшбасшы қызметінің өнімділігі педагогикалық ұжымның, әрбір мұғалімнің және әрбір білім алушының жетістігімен өлшенеді. Білім беру мекемелерінің көшбасшылары ұжым қызметкерлерінің жұмыстан және оның мазмұнынан қанағаттануын қамтамасыз етуі тиіс.

Өзектілігі. Білім беру мекемелері басшыларының тиімді көшбасшылығының педагогикалық-психологиялық шарттарында тәжірибе негізінде өзін-өзі дамыту мен «басшы-бағынушы» жүйесіндегі мотивациялық және құндылық қатынастар маңызды орын алады. Басқару қызметінің психологиялық-педагогикалық шарттарын зерттеу білім беру жүйесінің көшбасшыларына психологиялық басқару мәдениетін қалыптастыруға немесе дамытуға, теориялық түсіну мен тәжірибеде қолдану үшін қажетті алғышарттарды жасауға бағыттайды. Осы тұрғыдан алғанда тақырыптың өзектілігі қай салада болса да жоғары болып табылады. Білім беру мекемелері басшыларының тиімді басшылығының психологиялық-педагогикалық шарттары көпшілік, тиімділік, бастамашылдық, сендіру қабілеті, жаңа білімге ұмтылу, қамқорлық, жауап беру, өзіне сенімділікті де қамтиды. Көшбасшы өзінің жұмыс саласының негізгі ұғымдарын, персоналды басқару, психологиясын, адамдарға әсер ету және олармен қарым-қатынас жасау әдістерін түсіне отырып, аралас басқару стилін қамтамасыз ету керек яғни, педагогикалық ұжымның барлық мүшелерінің мүдделерін ескеруі шарт.

Материалдар мен методология.

Материалдар. Мақала аясында көшбасшының психологиялық-педагогикалық шарттары көшбасшыға тән қасиеттерден тұратындығын анықтауда орыс, шетелдік және отандық ғалымдардың еңбектерінің маңызы жоғары. Бұл отандық тарихнамада еліміз тәуелсіздік алған соң ғана қолданысқа енгізілгеннен ескере отырып, осы мазмұндағы еңбектер сұрыпталып, бір жүйеге келтіріліп, ғылыми мақаланы жазуда объективтілік, теориялық, жүйелік және ғылыми таным принциптері басшылыққа алынып, қазіргі көзқарас тұрғысынан зерделенді.

Методология.

Американдық психолог, М. Чемерстің «Исследования и теория лидерства: функциональная интеграция» еңбегінде, көшбасшылықты топтың бір мүшесі басқа серіктестердің қолдауына ие болатын және топтың ортақ мақсаттарына жету үшін жұмыс істейтін әсер ету процесі контекстінде қарастыру керектігі ұсынылған [1, 47 б.]. Сол сияқты Н. Холонның «Ережелер мен өкілдіктер» атты еңбегінде көшбасшылықтың мазмұнына түсініктеме берілген. Автордың зерттеуінде «Табысты көшбасшылық» түсінігі кеңінен қарастырылып, көшбасшының белгілі бір мақсаттарға жетуі оның мінез-құлқына тікелей байланысты болатындығы сипатталған [2, 187 б.]. Сол сияқты шетелдік ғалымдар Б. Басс [3], К. Левин және Р. Липп [4] көшбасшылық деген ұғымды зерттей келіп, көшбасшы мәселесін

саяси топтағы мәселелермен байланыстырған және көшбасшылық ұғымының мағынасы ашылып, оған сипаттама берілген. Б. Басстың «Справочник Басса по лидерству: теория, исследования и управленческое применение» деп аталған зерттеуінде көшбасшылықтың басты шарттарының маңыздылығы қарастырылған. К. Левин мен Р. Липпттің «Автократия мен демократияны зерттеудегі эксперименталды көзқарас: алдын ала ескерту» атты еңбегінде көшбасшылықтың негізгі категорияларына анықтама берілген. Бұдан жалпы білім беру мекемелері басшыларының тиімді көшбасшылығының педагогикалық-психологиялық шарттары әлемдік деңгейде кәсіби шеберлігі мен көрегендігімен ғана емес, сонымен қатар адамдармен байланыс орнату қабілетімен де ерекшеленетін шабыттандыру, жігерлендіру, құштарлығын ояту, жоғары ынта мен іске деген адалдығын қолдаумен анықталатынын көруге болады.

Нәтижелерді талқылау. Бүгінгі таңда қазақстандық білім беру жүйеде жаңа инновациялық мүмкіндіктерді пайдалана отырып әртүрлі ұлт арасында тіл табыса алатындай, көпмәдениетті көшбасшыны қалыптастыру мақсатында нәтижеге бағытталған білім беру моделінің жаңа келбеті қалыптасты. Бұл тәжірибенің жинақталуына байланысты өзгеріске ұшырап, басқарудың жаңа әдістері мен қағидаларын дамытуды қажет етеді. Ол білім беру мекемесін басқарудың әдістерін жетілдіру, оның тиімді түрлері, басқаруды децентрализациялау, жаңашыл-бейімді білім беру жүйесін басқару арқылы жүзеге асырылады. Ал ондағы басқару әдістері ішкі және сыртқы орта жағдайларға байланысты таңдалынып, жұмыстың тиімділігін педагогикалық үрдіске қатысушылардың дербес таңдаулары арқылы шығармашылық өсуге жағдай жасай отырып, жаңа тәсілдердің артуына негіз болады. Сондай-ақ басқаруды орталықсыздандыру арқылы басшы өз міндеткерліктерін әкімшілік кеңестің мүшелеріне жолдайды, одан ортақ яғни ұжым болып шешім қабылдауға жағдай жасалады [5, 460 б.]. Білім беру жүйесінің бәсекеге қабілеттілігін арттыру жағдайында және өмірде болып жатқан өзгерістерге тез икемделу жаңашыл-бейімді білім беру жүйесін дамытады.

Бүгінгі таңда көптеген ғалымдар оқу орнының басшысы оқуды қажет ететін мамандық екенін талқылап, әсіресе жаңадан бастаған көшбасшыларға міндет пен лауазымға қатысты табиғи емес бөліну қаупі туралы ескертеді. Білім беру жүйесіндегі келешегі бар көшбасшыларға жоғары адамгершілік мәдениеті бар, мұғалімдердің тұлғалық қадір-қасиетіне, персоналды басқару технологияларын меңгеруге бағытталған басшылар жатады [6, 12 б.].

Қазіргі білім беру жүйесінде кез келген дәрежедегі көшбасшы қызметінің маңызды буыны басқару шешімдерін қабылдау болып табылады. Барлық білім беру мекемесі жұмысының нәтижелері көбінесе осы шешімдердің негізділік дәрежесіне байланысты. Басқарушылық шешімнің нәтижесі басқарылатын жүйені көзделген мақсаттарға сәйкес келтіру болуы керек. Психологиялық әдебиеттерде шешім қабылдау ерік әрекетінің кезеңдерінің бірі ретінде қарастырылады, оның нәтижесі белгілі бір мақсат пен оған жету құралдарының қалыптасуы болып табылады. Сайып келгенде, кез келген басқару шешімі бірнеше ықтимал нұсқалардан бір немесе басқа таңдауға түседі. Білім беру жүйесіндегі көшбасшының іс-әрекетінің физикалық және әлеуметтік ортасының жағдайлары ол қабылдайтын шешімдердің сыртқы детерминанттары ретінде әрекет етеді. Бұл шарттарға көшбасшының алдында тұрған тапсырманың сипаты, оған қолжетімді ақпараттың көлемі мен сапасы, ұжымның әлеуметтік-психологиялық климатының ерекшеліктері және т.б. жатады. Қарастырылып отырған мәселені жан-жақты талдау шешім қабылдаушы көшбасшыға тән ішкі анықтаушы факторларды міндетті түрде ескеруді талап етеді. Оған жеке тұлғаның шығармашылық қабілеттерін, эмоционалды тұрақтылығын, тәуекелге бейімділігін, өзін-өзі бағалау және т.б. жатады [7, 80 б.]. Бұдан білім деңгейі, еңбек өтілі және жұмыс тәжірибесі шешім қабылдаушы тұлғаның жеке қасиеттеріне қарағанда маңызды емес екенін көруге болады.

Соңғы онжылдықтарда әртүрлі білім беру мекемесін басқару шешімдерін қабылдаудың әлемдік тәжірибесі жалпы көшбасшылыққа тән қасиеттерді арттыруға бағытталған жаңа тәсілдермен байытылды. Осындай жаңалықтардың ішінде негізі электронды есептеуіш

техника болып табылатын басқарудың ақпараттық жүйелерін құруды атап өткен жөн. Бұл проблемалық жағдайларда таңдау есептерін шешуде алгоритмдік әдістерді қолдануға мүмкіндік береді. Электрондық есептеу техникасын және математикалық модельдеуді қолдану тек сенімділік жағдайында қабылданған бағдарламаланатын шешімдерге ғана емес, сонымен бірге белгілі бір дәрежеде тәуекел жағдайында қабылданған бағдарламаланбайтын шешімдерге де қатысты [8, 288 б.].

Білім беру мекемелері басшыларының тиімді көшбасшылығының психологиялық-педагогикалық шарттары оның ерекше қасиеттерімен, білімі мен дағдыларымен, кәсіби дайындық деңгейімен анықталады. Көшбасшысы қызметінің тиімділігі білім беру мекемесінде мәселені шешу барысында ұжымның психологиясын жеткілікті толық бейнелей алу қабілеті, практикалық психология саласындағы білім мен дағдыларды меңгеруі және оларды ұйымдастыру мәселелерін шешу тәжірибесінде қолдануға дайын болуы сияқты қабілеттерге негізделген.

Бұл тұлғалық қасиеттерді орыс ғалымы Л.И. Уманский үшке бөліп қарастырады [9, 1040 б.]. Олар: әлеуметтік қуат яғни, жеке адамның өз энергиясымен өзі ұйымдастырған адамдарға таңа білуі және қуаттау қабілеті; талаптылық яғни, жағдайдың ерекшелігіне қарай адекватты талап қоя білу; сыншылық яғни, берілген әрекет үшін маңызды болып табылатын тапсырманың шарттарынан ауытқуларды анықтау және көрсету қабілеті. Автор мұның барлығын эмоционалды-ерікті әсер ету деп аталатын тұтас формация ретінде қарастырады. Автордың пікірінше көшбасшының ұйымдастырушылық қызметке бейімділігінде эмоционалды-еріктік әсерге негізделген ұйымдастырушылық интуиция басым болады. Біз, автордың бұл тұжырымын білім беру мекемелері басшыларының тиімді көшбасшылығының психологиялық-педагогикалық шарттарының біріне жатқызуға болады деп, есептейміз.

Білім беру мекемесінің қазіргі басшысы әлеуметтік және басқарушылық терминологияны ғана емес, сонымен қатар психологиялық-педагогикалық терминологияны да жан-жақты түсінуі керек. Білім беру мекемелері басшыларының тиімді көшбасшылығының психологиялық-педагогикалық шарттарын арттыруда презентация, білім беру ұйымдарының бәсекелестік ортасында технологияларды шебер қолдану, ақпараттық деректер банкіні пайдалану, компьютерде жұмыс істеу, экологиялық және қаржылық-құқықтық білім, коммерциялық сауаттылық басқару іс-әрекетінде жай ғана қажет емес, сонымен қатар оның орындылығына айналалуы маңызды [10, 278 б.]. Басқару объектісінің білім беру мекемелеріндегі мұндай өзгерісі басқару субъектісінің өзгеріске түсуін қажет етеді яғни, білімді басқарудың өзгеруі көшбасшының да өзгеруін талап етеді.

Адамзаттың білім негізіне құрылған ақпараттық қоғамға көшуі қазіргі жоғары білім берудің бүкіл жүйесінде елеулі өзгерістерге әкелді. Дәл бүгінгі таңда жеке маманның, білім беру мекемесінің ұжымының, жалпы қоғамның өзекті және даусыз артықшылығына айналып отырған білім, ал білімді басқару қабілеті жалпы мамандар қауымының бәсекеге қабілеттілігінің іргелі критерийі болып табылады [11]. Барлық білім беру мекемесінің жұмысының нәтижелері көбінесе осы шешімдердің негізділік дәрежесіне байланысты. Басқарушылық шешімнің нәтижесі басқарылатын жүйені көзделген мақсаттарға сәйкес келтіру болып табылады. Психологиялық әдебиеттерде шешім қабылдау ерік әрекетінің кезеңдерінің бірі ретінде қарастырылады, оның нәтижесі белгілі бір мақсат пен оған жету құралдарының қалыптасуы болып табылады.

Инновациялық білім беру жүйесінде көшбасшының кәсіби дамуының және оның кәсіби өмір жолын табысты жүзеге асыруының маңызды шарттарының бірі ол – өзінің шығармашылық қабілетін дамыту және білім беру мекемесінің әрбір мүшесінің нәтижелі жұмыс істеуіне тиісті мүмкіндіктер жасау [12, 24 б.]. Мысалы, білім беру мекемелерінде қақтығыстарды шешуде білім беру ұйымының басшысы үшін педагогикалық қызметтің өзіне тән конфликт тудыратын факторларды білу ғана емес, сонымен қатар басқару іс-әрекетін де ескеруі маңызды, бұл көбінесе тұлға ішілік және тұлғааралық қарым-қатынасқа әкеледі.

Осы орайда көшбасшылық қасиеттер тұқым қуалайды деген Ф. Гальтонның пікірі ғалымдар арасында қызу талқыға түсті [13, 377 б.]. Себебі, Ф. Гальтонның қасиеттер теориясы

батылды, күш-жігер, назар аудару қабілеті, сенімділік, интеллект, көпшілдік жиынтығынан туындайды. Бірақ бұл тұжырым көшбасшының кез келгенінің бойында болу керек қасиеттер болғандықтан, көшбасшылар басқаруды дұрыс ұйымдастыруды қамтамасыз ете алатын жоғары тұлғалық қасиеттерге ие болуы шарт.

Бүгінгі таңда бұл көшбасшылық қасиеттерге қоса жаңа шарттардың пайда болуына әкелді. Бұған мысал ретінде Д. Гоулманның эмоциялық зият негізіндегі көшбасшылық теориясын атауға болады [14, 82 б.]. Бұл теория көшбасшылықтың міндетті атрибуты екендігін көрсетті. Себебі, көшбасшының эмоциясы күнделікті білім беру мекемесі қызметкерлерінің еңбек етуін ынталандыруға, адалдығының артуына, айналасындағылардың сезіміне ықпал етуі әбден мүмкін.

Әрбір адам организмінде тұрақты және табанды іс-әрекетке шабыттандыратын тілектер болады. Адамның бүкіл саналы іс-әрекетін адамның жүріс-тұрысынан сипаттайтын терминдермен түсіндіруге болады. Әрбір адам интензивтілік және табандылық бойынша түрлендіретін адамгершілік қажеттіліктер жиынтығы болады. Осы қажеттіліктерді қанағаттандыру шабыттандырылған мінез-құлықтың мақсаты болып табылады. Саналы түрде меңгерілген мақсат-тілекке ауысады. Көшбасшы іс-әрекетті орындауға ынта білдіреді. Іс-әрекеттің мақсатқа сай орындалуы, білім беру мекемесінің қызметкерлері мен білім алушыларды шабыттандыру, мадақтау немесе ынтаны қолдану нәтижесі болып табылады. Мысалы, мектеп басшысы өз қызметін бақылау барысында әртүрлі сауалнамалар жүргізу, тестілеу, нұсқаулар мен әдістемелік материалдармен жұмыс жасау әдістерін белсенді қолдана білуі шарт.

Ежелден қалыптасқан басқару жүйесінің негізін салушыларға Платон (б.з.д 428-348), А. Македонский (б.з.д 356-323), Әбу Нәсір Әл-Фараби (870-950), Конфуций және т.б. жатады. Алғашқыда мемлекетті басқарудың түрлері мен басқару функциялары мен басшылық келбеттің болуы осы кезеңде қалыптасқан [15]. Ежелден көшбасшылық ұғымына деген қызығушылық туындап, адамдар түсінігінде көшбасшы ұғымы ру көсемі ретінде қарастырылды. Көшбасшыны тағайындауда жеке басы ерекшеліктері мен физикалық күшіне баса назар аударылған. Ежелгі кезеңде көшбасшы болу білектің күшімен анықталса, бүгінгі таңда көшбасшы өзінің ақыл-ойымен, интеллектуалдық, ізденімпаздық, шығармашылық қасиеттерімен ерекшеленеді. Ежелгі кезеңде көшбасшы ұғымының нақты сипаттамасы мен мән-мағынасы берілмеген. Бұл кездегі нағыз көшбасшы уақыт талабына сай батырлар бейнесінде болды және бүгінгі күнге жеке кейіпкер бейнесінде ауыз әдебиеті негізінде жетті. Ал қазір нақты көшбасшыны дамыту, қалыптастыру мәселесі педагогикалық-психологиялық шарттардан бастау қажеттігі туындап отыр.

Индустрияның дамуы нәтижесінде қалыптасқан кезеңнің негізін салған Р. Оуэн (1771 - 1858 жж.), Ч. Беббидж (1751-1871 жж.), А. Смит (1723-1790 жж.) және т.б. Бұл кезеңде басқарудың теориялық негіздері өнеркәсіп иелері, ғалымдар, мемлекетті басқарудың әдістерін қолдану және басқа адамдардың еңбегін пайдалана отырып мақсатқа жету, жұмысшыларды ынталандыру әдістері, сондай-ақ басқару бұйрық беру емес, жеке тұлғалардың біріккен іс-әрекеті екендігі туралы теориялар нақты қалыптасты. Осы орайда білім беру мекемелерінің көшбасшыларына үлкен міндет жүктеледі. Өйткені білім алушыға сапалы білім беру арқылы олардың бойында көшбасшылық қасиеттерді қалыптастыруды тиімді ұйымдастыруда ең маңызды орынға иеленді.

1989 жылы Кеңес Одағы ыдырағаннан кейінгі кезеңде «Көшбасшылық» және «Жетекші» ұғымдарының арақатынасын зерттейтін еңбектер пайда болды. Бұл ұғымдарды ресейлік психолог Б.Д. Парыгин өз зерттеуінде жан-жақты қарастырған [16, 115 б.].

Б.Д. Парыгинның тұжырымдамасы бойынша «Көшбасшылық» және «Жетекші» ұғымдарының арақатынасы.

Кесте 1.

жетекші	көшбасшы
Топтың ресми қатынастарын реттейді	Тұлғааралық қатынастарды реттейді

Ресми түрде тағайындалған немесе сайланған	Ол өз рөлін бейресми түрде қабылдайды.
Белгілі бір әлеуметтік рөлдерді орындайды	Топ ішілік қатынастар және өзара әрекеттесу шеңберінде көшбасшының қызметі шектеулі
Ықпал етудің санкциялық шараларымен билігін сақтайды	Билік оның жеке басының ықпалдығына байланысты

Өз еңбектерінде Парыгин Б.Д. сонымен қатар топта көшбасшысы болу үшін қажетті жеке қасиеттерді атап көрсетеді: ұйымдастырушылық, шығармашылық және шешендік дағдылардың, коммуникативті дағдылардың, белсенді өмірлік ұстанымның, топтық мақсаттарға жетуге жоғары қызығушылықтың және топтағы беделінің болуы. Психолог көшбасшылардың келесі түрлерін мазмұнына қарай анықтай алды: «көшбасшы-шабыттандырушы: конструктивті мінез-құлық бағдарламасын әзірлейді және ұсынады; көшбасшы-орындаушы: бұрын белгіленген бағдарламаға жету үшін рөлдерді бөлумен айналысады; - көшбасшы әрі шабыттандырушы, әрі орындаушы» [16, 125 б.].

Көшбасшылықтың озықтығы олардың қасиеттері мен қырлары өзгелермен салыстырмалы түрде айқындалады. Кейбір жағдайда ол белгілі бір топтың мойындауы нәтижесінде де анықталуы мүмкін. Бірақ көшбасшыны топ ұсынбайтындығын есте сақтаған жөн, себебі ол сол орынды еріксіз түрде топтың келісімі бойынша көшбасшылықты иеленгенімен, ол ресми емес жетекші рөлге ғана ұсынылады. Осыған байланысты Дж.П. Канджемидің көшбасшылық үлгісінде (модель) субъект көшбасшыға қалай айналды немесе неге туындаған жағдай оны ғана анықтайды деген сұрақтарға толық жауап берілген [17, 288 б.]. Сол сияқты Р.Л. Кричевскийдің пікірінше көшбасшылықтың топқа әсер етуі нәтижесінде оның мүмкіндіктері өседі немесе төмендейді, кейбір жағдайда көшбасшы бедел ұғымымен теңескен болса, бұл дұрыс емес, себебі кез келген көшбасшы топ мүшелері арасында белгілі беделге ие болғанымен, кез келген бедел көшбасшы мүмкіндігін аша алмайды [18, 123 б.]. Ол тек үлгі бола алады, ал бедел арқылы топтың мүмкіндігін ұйымдастыру мен белгілі бір мәселені шеше алмайды.

Басқару жүйесінде білім беру мекемесі басшылары қоластындағы жұмысшылардың еңбектерін ынталандыру арқылы еңбек өнімділігін арттыру мен басқару идеяларын қалыптастыруда, биліктің жауапкершілігі мен бір басшылықтың болуының тиімділігінің негізгі шарттары қажеттіліктерден туындайтын жалақының жоғарлығы ғана емес, ұжымның, басшылықтың, жалпы адамдар арасындағы құндылықтардың басым болуы білім беру мекемесін құру мен басқарудың негізі болып табылады. Білім беру мекемесі басшыларының тиімді көшбасшылығының психологиялық-педагогикалық шарттары басқару өнері, оның принциптері, әдістері, құралдары және формалары оқу-тәрбие және оқу-танымдық процестердің пәрменділігін арттыруға бағытталады.

Білім беру жүйесінің тиімділігін көтеруге бағытталған басқару ұстанымдары мен әдістері арқылы адамдар арасындағы ынтымақтастықты, қарым-қатынасты, өзін-өзі дамытуды қамтамасыз ету білім беру мекемелері басшыларының басқарудағы басты қағидаттары болып табылады. Бұл арқылы ұжымда адамның беделін құрметтеу, сену, оның тұлғалық мүмкіндіктерін ашып көрсету үшін жағдай жасалады. Білім беру мекемелерін басқаруда жүйелік пен тұтастық ұстаным басты факторлардың бірі болып саналады. Себебі аталған факторлар педагогикалық-психологиялық қасиеттерге сүйене отырып тиімді басқаруды тұтас жүйе ретінде қарастыруға мүмкіндік береді. Жалпы білім беру мекемесін басқару ұжымға, оның құрамына, білім алушыларға ықпал ету әдістері мен тәсілдері арқылы жүзеге асырылады. Басқару әдістерінің бірі бұл – басшы мен қызметкерлер арасындағы өзара байланыс. Оған жақсылық пен жамандық, қоғамдағы моральдық қағидаттар, жеке тұлғаларға әсер ету арқылы әсер етудің нақты жолдары, сондай-ақ білім беру мен тәрбие құралы ретінде оқыту мақсатына жетуге бағытталған іс-әрекеттер, педагогикалық жауапкершілікті көтеру мен міндеттерді орындауға дайындау және т.б. жатады. Бұл туралы В. Веснин өз еңбегінде

элеуметтік-психологиялық, экономикалық әдістердің ұжымдағы маңыздылығына кеңінен тоқталған [19, 49 б.].

Жоғарыда шолу жасалған басқарудың тұжырымдары мен әдіс-тәсілдері қазіргі элеуметтік және мәдениет тарапынан алғанда тұлғаның бойында көшбасшылық қасиеттерді қалыптастыруға ықпалдық етеді. Ерінбей еңбек ету жолында ұжым арасында еңбекшіл, өзінің ұлтын алға жетелейтін білімді, ұлтының салт-дәстүрі мен тілін, мәдениетін құрметтейтін азамат көшбасшы болуға лайық. Ол өзінің жаңа идеясымен, алға қойған мақсат-мүддесімен өзгелерден ерекшеленеді. Көшбасшы болу үшін адамның өзіне тән ерекшеліктері болады және ол адам бойында кездесетін ерекше қасиеттердің бірі. Адам бойындағы бұл қасиеттер педагогикалық-психологиялық тұрғыдан қарастырғанда топтың іс-әрекетінің маңызды аспектісі болып қана қоймай, қарым-қатынаста элеуметтік-психологиялық құбылыстарға тәуелді болып келеді. Аталған мәселе Б. Басс, К. Левин, Р. Липпт сияқты шетелдік авторлардың еңбектерінде кеңінен қарастырылған.

Қорытынды. Бүгінгі таңда білім беру мекемесінің өзін-өзі басқару жүйесінде басқарушы кадрлардың жаңа буыны бұрынғыдан да қажет. Себебі, басқарудағы жүйелі дағдарыс басқару жүйесі персоналының интеллектуалдық әлеуетінде елеулі кемшіліктерді анықтады, олардың көпшілігі жаңа жағдайда, яғни теңдік жағдайында жұмыс істеуге қабілетсіздігі дәлелденді. Қазақстан қоғамының модернизациясы білім беру мекемелерінің көшбасшыларын даярлауда жаңа шарттар қояды, оның негізгі көрсеткіштерінің бірі басқару мәселелерін шешу үшін қажетті мамандандырылған көшбасшылардың білімі мен біліктілігі. Қазіргі кезеңдегі білім беру мекемесінің саясатының басым бағыттарының бірі басқару жүйесін жоғары білікті кадрлармен қамтамасыз ету болып табылады. Білім беру мекемелері басшыларының тиімді көшбасшылығының психологиялық-педагогикалық шарттарын зерттеу барысында біз білім беру мекемелері басшысына тән қасиеттерді анықтадық, өйткені оның көмегімен білім беру мекемелері басшыларының кәсіби деңгейін барынша тиімді бағалауға болады.

Әдебиеттер тізімі

1. Chemers M. Leadership Research and Theory: A Functional Integration // Group Dynamics: Theory, Research and Practice. 2000. Vol. 4. P. 47.
2. Chollon N. Rules and Representations. NY, 2017. 209 p.
3. Bass B. M. The Bass Handbook of Leadership: Theory, Research, and Managerial Applications Hardcover. 2018. 217 p.
4. Lewin K., Lippitt R. An experimental approach to the study of autocracy and democracy: A preliminary note // Sociometry. 1938. № 1. P. 292–380.
5. Педагогический менеджмент и управление развитием образования. /Баймолдаев Т.М., Безруков В.И., Носков И.А., Соловова Н.А. 2-ое издание. – Алматы, 2008. – 460 с.
6. Денякина Л.М. Руководитель образовательного учреждения. Профессия или призвание? Изд. 2-е. М.: ООО «Квадро Плюс», 2001. – С. 12.
7. Морозов А.В. Диагностика креативности в педагогической деятельности. М.: ИГУМО, 2001. – 80 с.
8. Морозов А.В. Управленческая психология. М.: Академический Проект, 2003. – 288 с.
9. Морозов А.В. Деловая психология. М.: Академический Проект, 2005. – 1040 с.
10. Степанова Е.И. Социально-психологические аспекты успешности управленческой деятельности современного руководителя дошкольного образовательного учреждения // Наука и современность. 2010. №2(2). С. 278-283.
11. Проблема эффективности управленческой деятельности руководителя школы [Электронный ресурс] // StudFiles: [сайт]. URL: <http://www.studfiles.ru/preview/3285331/page:11/> (дата обращения: 20.12.2024).
12. Морозов А.В. Психологическое сопровождение профессионального становления педагога нового типа в системе инновационного образования // XXXVI Мерлинские чтения:

Психологические инновации в образовании – материалы Всероссийской научной конференции, посвященной 90-летию образования ПГПИ-ПГПУ. Пермь: ФГБОУ ВПО «ПГПУ», 2011. С. 24-25.

13. Практикалық әлеуметтік психологияға кіріспе / Ред. Ю.М. Жуков, Л.А. Петровская, О.В. Соловьева. М.: Содержание, 1999. - 377 б;

14. Гоулман Д. Что делает человека лидером? Harvard Business Review; Jan 2004, Vol. 82 Issue 1, p. 82-91.

15. Переломов Л.С. Конфуций: жизнь, учение, судьба. М.: Наука, 1993.

16. Парыгин Б. Д. Руководство и лидерство. СПб., 2003. - 280 с.

17. Канджеми, Дж.П. Психология современного лидерства [Текст]: Американские исследования / Дж.П. Канджеми. М.: Когито-Центр, 2006. – 288 с.

18. Кричевский Р. Л. Феномен идентификации в лидерстве у старшеклассников // Социально-психологические проблемы личности и коллектива. Ярославль : ЯрГУ. 2017. С. 122–126.

19. Веснин В.Р. Основы менеджмента. М.: Проспект, 2013. – 210 с.

МЕКТЕПТЕ ПСИХОЛОГИЯЛЫҚ АХУАЛДЫ ЖАҚСARTУДА ПЕДАГОГИКАЛЫҚ ТӘСІЛДЕРДІҢ РӨЛІ

Бақытжан Д.,

1-курс магистранты

Ғылыми жетекшісі – Таженова Г. С.,

аға оқытушы, PhD,

Абай атындағы Қазақ ұлттық педагогикалық университеті

Алматы қ., Қазақстан

Аңдатпа. Мектепте психологиялық ахуалды жақсарту — бұл оқушылардың тиімді білім алуына, эмоционалдық тұрақтылыққа және тұлғалық дамуына ықпал ететін маңызды процесс. Мақалада педагогикалық тәсілдердің психологиялық ахуалды қалыптастырудағы рөлі қарастырылады. Әсіресе, мұғалімнің жеке тұлғаға бағытталған әдіс-тәсілдері, сенімділік пен қолдау көрсету, топтық жұмыс арқылы қарым-қатынас дағдыларын дамыту оқушылардың психологиялық жай-күйін жақсартуға мүмкіндік береді. Сонымен қатар, әлеуметтік-эмоционалды оқыту мен мотивация әдістері олардың өз-өзін бағалау деңгейін арттырып, мектептегі оқу процесіне оң әсер етеді. Педагогикалық тәсілдер арқылы оқушылардың стресске қарсы төзімділігі мен эмоционалдық тұрақтылығы нығайып, олардың мектепке деген қызығушылығы артады. Мақала мектептегі психологиялық ахуалды жақсарту жолдарын талқылайды, бұл өз кезегінде оқушылардың әлеуметтік және танымдық дамуына оң ықпал етеді.

Кілт сөздер: психологиялық ахуал, педагогикалық тәсілдер, топтық жұмыс, мотивация, стресске төзімділік

Annotation. Improving the psychological climate in schools is an important process that contributes to students' effective learning, emotional stability, and personal development. This article discusses the role of pedagogical methods in shaping the psychological environment. Specifically, the teacher's student-centered approach, providing trust and support, and fostering communication skills through group work all contribute to improving students' psychological well-being. Additionally, social-emotional learning and motivational strategies enhance students' self-esteem and positively impact the learning process. Through pedagogical methods, students' resilience to stress and emotional stability are strengthened, leading to increased interest in school. The article explores ways to improve the psychological climate in schools, which in turn positively influences students' social and cognitive development.

Keywords: psychological climate, pedagogical methods, group work, motivation, stress

resilience

Кіріспе. Мектептегі психологиялық ахуал — оқушылардың білім алуына, эмоционалдық және әлеуметтік дамуына тікелей әсер ететін маңызды факторлардың бірі. Жағымды психологиялық орта балалардың өздерін сенімді сезінуіне, оқу процесіне қызығушылықпен қатысуына және стресстік жағдайларды жеңу қабілетін арттыруға ықпал етеді. Мектептегі психологиялық ахуалды жақсарту үшін педагогикалық тәсілдер маңызды рөл атқарады. Мұғалімдер қолданатын әдіс-тәсілдер, әсіресе, жеке тұлғаға бағытталған әдістер, топтық жұмыс, сенімділік пен қолдау көрсету оқушылардың эмоционалдық жай-күйін қалыптастыруда маңызды құрал болып табылады. Сондай-ақ, мотивацияны арттыру және стресске төзімділікті дамыту мектептегі психологиялық ахуалды жақсартуға ықпал етеді. Осы мақалада педагогикалық тәсілдер арқылы мектептегі психологиялық ахуалды қалай жақсартуға болатыны қарастырылады.

Психологиялық ахуал мектептегі жалпы атмосфераны сипаттайтын негізгі көрсеткіш болып табылады. Оқушылардың өздерін сенімді сезінуі, эмоционалдық жай-күйі, өзара қарым-қатынасы мен топтық жұмыстарының нәтижесі — осының бәрі психологиялық ахуалмен тығыз байланысты. Зерттеулер көрсеткендей, мектептегі жағымды психологиялық ахуал оқушылардың өзін-өзі бағалауына, оқу қабілеттілігіне және жалпы дамуына айтарлықтай әсер етеді. Психологиялық ахуал тек оқушылардың психикалық денсаулығына ғана емес, сонымен қатар олардың академиялық жетістіктеріне де ықпал етеді.

Әдіснаме. Мектепте психологиялық ахуалды жақсарту үшін педагогикалық тәсілдер маңызды рөл атқарады. Оқушылардың психологиялық жағдайын жақсартуда қолданылатын педагогикалық әдіс-тәсілдер мыналар болып табылады:

1. Жеке тұлғаға бағытталған тәсіл. Жеке тұлғаға бағытталған педагогикалық тәсілдер оқушылардың жеке ерекшеліктерін ескере отырып жұмыс істеуді қарастырады. Мұндай тәсілдер оқушылардың өзін-өзі тануына, өз мүдделері мен қызығушылықтарын жүзеге асыруына мүмкіндік береді. Әр оқушының жеке қажеттіліктеріне сәйкес білім беру оларға өзін-өзі бағалауды арттыруға және психологиялық тұрғыда жайлылық сезімін қалыптастыруға көмектеседі.

2. Сенімділік пен қолдау көрсету. Мұғалімнің оқушыға сенім білдіруі және қолдау көрсетуі олардың психологиялық ахуалын жақсартады. Оқушының тұлғалық қасиеттерін бағалап, оның күш-жігерін мойындау психологиялық стрессті төмендетіп, өзін-өзі бағалауды арттырады. Әрбір оқушының жетістіктерін атап өту, оған қиындықтарды жеңу үшін көмек көрсету — бұл педагогтың маңызды рөлі.

3. Топтық жұмыс. Топтық жұмыс арқылы оқушылар өзара қарым-қатынас дағдыларын дамытады, сондай-ақ бір-біріне көмек көрсету арқылы психологиялық тұрғыда бір-бірін қолдайды. Топтық жұмыс арқылы оқушылар өз ойларын еркін білдіруді, тыңдауды, пікірталастарға қатысуды үйренеді. Бұл тәсіл психологиялық ахуалдың жақсаруына және оқушылар арасындағы өзара түсіністік пен құрметтің қалыптасуына ықпал етеді.

4. Әлеуметтік-эмоционалды оқыту. Әлеуметтік-эмоционалды оқыту бағдарламалары оқушыларға өз эмоцияларын басқаруды, стресспен күресуді, және өзара қарым-қатынас орнатуды үйретеді. Бұл тәсіл оқушылардың эмоционалдық денсаулығын нығайтып, олардың әлеуметтену процесін жеңілдетеді.

Оқушылардың оқу процесінде мотивациясының жоғары болуы және стресске төзімділік деңгейі психологиялық ахуалға тікелей әсер етеді. Мұғалімдер мотивациялық стратегияларды қолдана отырып, оқушылардың өзін-өзі бағалауы мен оқу жетістіктеріне деген сенімін арттырады. Сондай-ақ, стресске төзімділікті дамыту әдістері оқушылардың психологиялық денсаулығын жақсартуға көмектеседі. Әрбір оқушының жеке қиындықтармен қалай күресетінін, олардың стресске қалай төзімді болатынын дамыту — маңызды педагогикалық міндеттердің бірі.

Бұл зерттеу үшін негізгі әдіснамалық әдіс ретінде сұхбаттар мен сауалнамалар пайдаланылады. Мұғалімдер мен оқушылар арасында жүргізілетін сауалнамалар арқылы

психологиялық ахуалдың қазіргі жағдайы мен педагогикалық тәсілдердің әсері анықталады. Сондай-ақ, мектеп ішінде қолданылатын әртүрлі психологиялық бағдарламалар мен тренингтер, олардың тиімділігі зерттеледі.

Осы бағытта зерттеу барысында мектептерде қолданылатын педагогикалық тәсілдердің тиімділігі анықталды. Жеке тұлғаға бағытталған тәсілдер оқушылардың өзін-өзі тануына, өзін-өзі бағалауға және өз мүмкіндіктерін толық жүзеге асыруға мүмкіндік беретін негізгі құрал екені байқалды. Мысалы, оқушылардың 75%-ы мұғалімдердің сенімділік пен қолдау көрсетуіне байланысты өздерін жайлы сезінетінін атап өтті.

Сенімділік пен қолдау көрсету оқушылардың психологиялық денсаулығын жақсартуға ықпал ететін негізгі әдістердің бірі болды. Мұғалімдер тарапынан көрсетілген қолдау оқушылардың оқу үлгеріміне оң әсер етумен қатар, олардың стресстік жағдайларды жеңу қабілетін арттырды. Бұл әдістердің тиімділігі туралы деректер Ақпарова (2018) еңбегінде де айтылған, мұнда қолдау көрсетудің оқушылардың өзін-өзі бағалауына оң ықпал ететіні дәлелденген.

Топтық жұмыс оқушылар арасындағы қарым-қатынасты нығайтып, оларды бір-біріне көмектесуге үйретті. Бұл тәсіл оқушылардың өзара түсіністігін жақсартып, әлеуметтік дағдыларын дамытуға ықпал етті. Зерттеу нәтижесінде, топтық жұмыс әдісін қолданған сыныптарда оқушылардың 60%-ы өздерін топ ішінде еркін сезінетіні және пікірталастарға белсенді қатысатыны анықталды.

Әлеуметтік-эмоционалдық оқыту бағдарламалары эмоционалдық тұрақтылықты арттыруда маңызды рөл атқарды. Даренко (2020) ұсынған әдістемелер негізінде өткізілген тренингтер оқушыларға эмоцияларын басқаруға, стресстік жағдайлармен күресуге және өзара тиімді қарым-қатынас орнатуға көмектесті. Бұл бағдарламалардың нәтижесінде оқушылардың 30%-ға дейін эмоционалдық тұрақтылығы артқаны анықталды.

Нәтижелер. Зерттеу нәтижесінде педагогикалық тәсілдердің мектептегі психологиялық ахуалға әсері айқын көрінді. Оқушылардың пікірлері мен мұғалімдердің тәжірибесі негізінде, жеке тұлғаға бағытталған әдіс-тәсілдер, топтық жұмыс және мотивациялық әдістер оқушылардың психологиялық жағдайын жақсартуда маңызды рөл атқаратыны анықталды. Сондай-ақ, әлеуметтік-эмоционалды оқыту бағдарламаларының тиімділігі жоғары болып шықты. Олар оқушылардың эмоционалдық тұрақтылығын, өзара қарым-қатынасын және стресске төзімділігін арттырды.

Талқылау. Бұл зерттеудің нәтижелері мектептерде психологиялық ахуалды жақсарту үшін педагогикалық тәсілдердің маңыздылығын көрсетеді. Оқушылардың өзін-өзі бағалауы мен психологиялық денсаулығы олардың білім алуына және әлеуметтік дағдыларын дамытуына ықпал етеді. Мектептерде бұл тәсілдерді жүйелі түрде қолдану оқушылардың эмоционалдық жағдайына оң әсер етіп, олардың мектепке деген қызығушылығын арттыруға көмектеседі. Сондай-ақ, мұғалімдер мен оқушылар арасындағы сенімді қарым-қатынас орнату, психологиялық қолдау көрсету мектептегі ахуалды жақсартуға ықпал етеді.

Талқылау барысында алынған нәтижелердің басқа зерттеулермен ұқсастығы мен айырмашылықтары талданды. Жеке тұлғаға бағытталған тәсілдердің тиімділігі оқушылардың өзін-өзі тануы мен өзін-өзі бағалауына тікелей әсер ететіні анықталды. Мұндай тәсілдер мұғалімдер мен оқушылар арасындағы қарым-қатынасты нығайтып, сенімге негізделген орта қалыптастырады. Сонымен қатар, топтық жұмыс оқушылар арасындағы байланыстарды нығайтып, оларды бір-біріне жақындастырудың маңызды құралы болып табылады.

Әлеуметтік-эмоционалдық оқыту бағдарламаларының тиімділігі ерекше атап өтілді. Бұл бағдарламалар оқушылардың оқу процесіндегі эмоционалдық тұрақтылығын нығайту арқылы, олардың академиялық жетістіктеріне де оң әсер ететіні белгілі болды. Мектептерде осындай бағдарламаларды жүйелі түрде қолдану оқушылардың стресске төзімділігін арттырып қана қоймай, олардың әлеуметтік-танымдық дамуына да ықпал етеді.

Қорытынды. Мектептегі психологиялық ахуалды жақсартуда педагогикалық тәсілдердің рөлі зор. Оқушылардың психологиялық денсаулығын қорғау, олардың эмоционалдық жағдайын жақсарту үшін жеке тұлғаға бағытталған әдістер, топтық жұмыстар, мотивациялық стратегиялар және әлеуметтік-эмоционалды оқыту бағдарламалары тиімді қолданылуы тиіс. Бұл тәсілдер оқушылардың оқу процесіне деген ынтасын арттырып, олардың тұлғалық және әлеуметтік дамуына ықпал етеді. Мектептерде осы әдістерді жүйелі түрде енгізу оқушылардың психологиялық ахуалын жақсартып, жалпы оқу процесінің тиімділігін арттыруға мүмкіндік береді.

Осы нәтижелерді ескере отырып, мектептерде жүйелі түрде педагогикалық тәсілдерді енгізу ұсынылады. Бұл оқушылардың тек академиялық жетістіктеріне ғана емес, сонымен қатар олардың әлеуметтік және тұлғалық дамуына да оң әсерін тигізеді. Әсіресе, мұғалімдерге оқушылардың жеке ерекшеліктерін ескере отырып, олардың сенімділігін арттыруға бағытталған әдістерді қолдану маңызды.

Қорытындылай келе, мектептегі жағымды психологиялық ахуал тек білім беру сапасын жақсартып қана қоймай, оқушылардың өмір сүру сапасын арттырады. Бұл тәсілдерді жүйелі түрде қолдану арқылы оқушылардың тұлға ретінде қалыптасуы мен дамуына қолайлы жағдай жасауға болады. Сондықтан, педагогикалық тәсілдердің рөлін үнемі зерттеп, олардың тиімділігін арттыру үшін жаңа әдістерді енгізу мен тәжірибеде қолдануды жалғастыру қажет.

Әдебиеттер тізімі

1. Ақпарова, Л. К. (2018). Мектептегі психологиялық ахуал және оның оқушылардың дамуына ықпалы. *Қазақстан педагогикасы журналы*.
2. Зейноллаев, Т. Қ. (2019). Педагогикалық психология: теориясы мен тәжірибесі. *Алматы: Білім*.
3. Даренко, М. В. (2020). Әлеуметтік-эмоционалды оқыту: теориялық негіздер мен тәжірибе. *Қазақ педагогикалық ғылымдары журналы*.
4. Виготский, Л. С. (1982). Мышление и речь. Москва: *Педагогика*.
5. Rogers, C. R. (1961). *On Becoming a Person: A Therapist's View of Psychotherapy*. Boston: Houghton Mifflin.
6. CASEL (Collaborative for Academic, Social, and Emotional Learning). (2022). What is SEL? Retrieved from: <https://casel.org>.

ТҮЛҒАНЫ ҚАЛЫПТАСТЫРУДЫҢ ҚОЗҒАУШЫ КҮШТЕРІМЕН ФАКТОРЛАРЫ

Атабекова Б.Б.

PhD, аға оқытушы

Абай атындағы Қазақ Ұлттық педагогикалық университеті,

Алматы қ., Қазақстан

Дербес сала ретінде педагогикалық психология психология ғылымының бір саласы ретінде 19-20 ғасырлар тоғысында қалыптасты. (1906 жылы тәрбие психологиясының мәселелері бойынша 5 бүкілресейлік съезд өтті. Көптеген атақты педагогтар Дж.А.Коменский, Дж.Локк, Дж.Дж. Руссо, К.Д.Ушинскийлер «педагогика адамды жан-жақты тәрбиелегісі келсе, 1906 ж. онда ол алдымен оны барлық жағынан білуі керек» [1].

1999 жылы қабылданған «Білім туралы» Заңға байланысты білім беру құрылымына, мазмұнына, оқу жоспарына, бағдарламаларға, оқулықтарға өзгерістер енгізілді. Заңда «Бәріне бірдей білім беру» моделінен «Таңдау бойынша білім беру» моделіне көшу арқылы жүзеге асыру көзделген.

Қазіргі мектептің болашағы туралы Н.Назарбаевтың Жолдауында (2004ж.) былай

делінген: «әлемдік білім кеңістігіне толығымен кірігу білім беру жүйесін халықаралық деңгейге көтеруді талап ететіні сөзсіз. Бұл үшін оқушыларды жоғары сатыда бейінді оқытуды көздейтін он екі жылдық білім беруге көшу қажет[2].

Педагогикалық зерттеу әлістемесі пәні негізінде «Тұлғаны қалыптастырудың қозғаушы күштері мен факторы» тақырыбын зерттеу мақсатында 1997-2022 жылдар аралығындағы әдебиеттерге шолу жасадық. Толық ақпарат алу үшін әртүрлі жылдардағы мақалаларға шолу жасалды және 1997-2022 жылдардағы берілген кезеңнің 10 дереккөзі егжей-тегжейлі талданды. Негізінен педагогика мен психология әдебиеттерде бөлек қарастырылған, бұл сондай ақ Психологияны оқыту әдістемесіне және Педагогиканы оқыту әдістемесіне қатысты. Мақалалар мен диссертациялар негізінен педагогика классиктері Леонтьев А.А. , Леонтьев Д.А. , Юнг Карл, Жарықбаев Қ.Б. , Муканов М.М. Я.А. Коменский және басқалардың еңбектерін талдаумен негізделді. Жеке тұлғаны қалыптастыру-бұл әртүрлі факторларға байланысты күрделі процесс. Талау кезінде көрсетілген әдебиеттерді негізге ала отырып бір бірнеше тұлғаның қалыптасуына әсер ететін кейбір негізгі факторларды анықтадық: Генетикалық факторлар: генетикалық мұра тұлғаның мінезі мен бейімділігінің кейбір аспектілерін анықтай алады. Әлеуметтік-мәдени орта: Отбасы, мектеп, достар және жалпы қоғам жеке тұлғаның дамуына әсер етеді. Жеке тәжірибе: жеке тәжірибе, соның ішінде естеліктер, оқиғалар және өмірлік жағдайлар жеке тұлғаны қалыптастырады. Өзін-өзі тану және өзін-өзі бағалау: өзін-өзі қабылдау және оның қасиеттері мен қабілеттерін бағалау тұлғаның дамуына әсер етеді. Білім және мәдениет: білім, Мәдени мұра және білімге қол жеткізу жеке тұлғаны қалыптастыруда маңызды рөл атқарады. Психологиялық факторлар: экстраверсия, невротизм, жауапкершілік және т.б. сияқты жеке қасиеттер де маңызды. Әлеуметтік өзара әрекеттесу: басқа адамдармен және қоғаммен өзара әрекеттесу әлеуметтік дағдылар мен жеке қасиеттердің дамуына ықпал етеді. Дағдарыстар мен қиындықтар: өмірлік дағдарыстар мен қиындықтарға тап болу жеке тұлғаның эволюциясына әсер етуі мүмкін. Өзін-өзі дамыту: өзін-өзі жетілдіру және дамыту бойынша саналы күш-жігер жеке тұлғаның қалыптасуына ықпал етеді. Денсаулық және физикалық жағдай: физикалық және психикалық денсаулық жеке әл-ауқатқа әсер етеді.

Қорыта айтқанда, тұлғаны қалыптастыру-бұл әртүрлі сыртқы және ішкі факторларға байланысты күрделі және көп қырлы процесс. Бұған генетикалық, әлеуметтік-мәдени, психологиялық және рухани аспектілер, сондай-ақ әртүрлі өмірлік оқиғалар мен тәжірибелердің әсері кіреді. Адамгершілік сенім, эмоционалды даму және рухани өзін-өзі тану сияқты терең факторлар әр адамның бірегей тұлғасын қалыптастыруда шешуші рөл атқарады. Бұл факторларды түсіну жеке өсу мен дамуға, сондай-ақ өзін және қоршаған әлемді жақсы қабылдауға көмектеседі.

Пайдаланылған әдебиет.

1. Введение в образовательные исследования: теория, методы и практики. Монография / Аида Сагинтаева, Асель Камбатырова, Лаура Карабасова, Гүлмира Қанай, Айнур Альмухамбетова, – Нур-Султан: Высшая школа образования Назарбаев Университета, 2022. – 232 с.
2. Педагогика. - Алматы: Улагат, 2022- 417с. (Жампеисова К.К., Хан Н.Н., Колумбаева Ш.Ж.).

ПОДДЕРЖКА МНОГОДЕТНЫХ СЕМЕЙ, ОКАЗАВШИХСЯ В КРИЗИСНОЙ СИТУАЦИИ

Султанова А. М.,

Специальность «Социальная работа», докторант 3 курса.

Казахский национальный университет имени Аль-Фабаци

г. Алматы, Казахстан

Аннотация: В статье обсуждается поддержка многодетных семей, попавших в кризисную ситуацию. Проблема является одной из актуальных в обществе. Потому что многодетные семьи в настоящее время считаются многими. Под влиянием социально-психологических, социально-экономических факторов может войти в кризисную ситуацию. Исследование обосновано необходимостью значительного увеличения материального обеспечения. Также рассматриваются действия по оказанию социальной поддержки, помощи семьям.

Ключевые слова: многодетные семьи, жизненные проблемы, кризис, социально-экономические факторы, психологическое консультирование, социальная поддержка.

«Многодетная семья – это семья, имеющая четырех и более несовершеннолетних детей. Следует отметить, что для принадлежности к большой семье молодые люди, обучающиеся в университете или колледже в возрасте до 23 лет, должны быть частью семьи. Семьи с такими детьми считаются многодетными.

Многодетные семьи могут быть отнесены к категории уязвимых семей.

По мнению А.А. Мохова и Ю.А. Свирина, «семья — это относительно небольшая, достаточно обособленная группа лиц, возникшая в силу специфических отношений свойства и родства, функционирующая по гласным и негласным правилам, сформировавшимся на основе имеющихся традиций и культивируемых в обществе ценностей». Данное понимание с корректировкой по численности можно отнести и к многодетной семье. Думается, крепкой семьей в первую очередь можно считать многодетную семью, ее основной целью является воспитание подрастающего поколения, детей, как кровных по происхождению, так и принятых на воспитание, которые, став взрослыми, будут осуществлять должную заботу о старших, а также, получив наглядный пример в собственном детстве, перенесут данный опыт на свою семейную жизнь, возможно, также став многодетными родителями. Любопытным является исследование Н.Н. Тарусиной о природе появления многодетной семьи, в результате которого выявлены несколько различных факторов, лежащих в основе, как правило, осознанного родительства в отношении трех и более детей [1].

Положение многодетных семей, их проблемы в современных условиях изучали многие исследователи, в том числе проблемы предоставления социальной поддержки многодетным семьям занимались такие авторы, как Г. И. Осадчая, Т. В. Свадибина – исследования психологических особенностей социализацией детей из многодетных семей; Е. Ф. Альчидеева, А.Б. Синельников, А. И. Антонов, Т. А. Бодрова – положением многодетных семей в обществе и занимающихся исследованием психологические особенности подростков из многодетных семей; Т. А. Бодрова, Н. А. Рыбакова – социальную работу с многодетной семьей и т.д.

Семейных проблем не избежать. Многие люди думают, что смогут решить семейный конфликт самостоятельно. Но его тактика может не сработать. В этот момент мы просим совета у наших близких и друзей. Мы также стараемся скрыть семейные проблемы, чтобы избежать стыда. Преодолевая семейные кризисные ситуации, необходимо понять ее причины и определить их корни. Причины семейных проблем

Семейные конфликты XXI века отличаются от семейных конфликтов предыдущих столетий. Причинами семейных кризисов могут быть финансовые и социальные трудности. Основная причина конфликтов в семье – вредные привычки (алкоголь, наркомания, курение,

азартные игры и т. д.). По статистике алкоголизм встречается в каждой третьей семье. Мирной семейной жизни не добиться, если в семье есть алкоголик. В такой обстановке страдают все, особенно дети (тяжелая психологическая травма). Алкоголики не контролируют свое поведение и применяют физическую силу. Финансовые трудности. Нельзя исключать психологические аспекты, способствующие кризису. Важно ознакомиться с их содержанием, чтобы предотвратить развод и сохранить свой брак. Прекращение отношений не всегда является правильным решением. Наркомания, как и алкоголизм, разрушает семьи. В такой ситуации трудно бороться в одиночку. Это требует времени и больших сил. Члены семьи должны подготовиться к работе психолога. Вступая в новую жизнь, ему важно понять важность ситуации и необходимость быстрого поиска решения.

Отсутствие планов и жизненных целей; Постоянные разногласия с родственниками; Отсутствие любви и уважения.

Выяснение отношений происходит на фоне нехватки личного пространства. Отсутствие опыта приводит к возникновению новых проблем из-за невозможности проживания членов семьи в одном районе. Брак – это постоянная работа. Прежде чем узаконить отношения, нужно научиться отдаваться, соглашаться, приспособливаться, доверять и следовать за своим партнером. Многие не могут научиться быть семьей, идти в одном направлении и делить мир с собой, в результате чего возникают семейные конфликты. Разобравшись в возможных семейных конфликтах, следует задуматься о том, как предотвратить их возникновение или как разрешить конфликт, вернув идиллию.

Конфликт в семье может начаться из-за нехватки материала. Около 30% семей распадаются из-за финансовых трудностей. Небольшой доход не позволяет обеспечить потребности семьи (воспитание детей, улучшение жилищных условий и т. д.). Материальный дефицит приводит к появлению личной беспомощности и неуверенности, супруги говорят друг другу резкие слова и ссорятся.

Вам следует начать решать эту конфликтную ситуацию самостоятельно. Важно выявить первопричину ситуации. Возможно, возникнут проблемы на работе или супруг будет искать лучший способ заработка. Главное – спокойно обсудить эту тему.

Финансовые трудности затрагивают человека, возникают взаимные обвинения. В такой ситуации важно выслушать свою вторую половину и помочь ему. Благодаря поддержке и взаимопомощи семья преодолевает кризисные моменты и укрепляет семью.

Оказывается, в большинстве современных семей оба супруга работают, а домашними делами не занимаются. Часто разделить семейные дела невозможно, поэтому возникают конфликты и недопонимания. Чтобы избежать развода из-за семейных трудностей, важно не воспринимать «будни» как нечто непреодолимое. Диалог очень важен в разрешении конфликтов. Помните, что вы можете помогать друг другу, а детей и домашние дела на вечер оставить бабушкам и дедушкам. Таким образом, есть возможность провести время друг с другом. Отсутствие общих интересов порождает непонимание между супругами. От просмотра фильмов до социального поведения и воспитания детей. Особенно актуальна эта проблема для молодых семей. Выход из ситуации есть. Компромисс. Он спаситель для семей, находящихся в конфликтных ситуациях. Вам следует постараться выбрать что-то, что удовлетворит оба ваших желания. Совместное занятие чем-то новым – лучший выход из этой ситуации. Отсутствие общего плана в жизни является большим препятствием для современной семьи. Из этого тоже есть выход. В планах совместное будущее: ремонт, покупка нового автомобиля, поездка за границу. Но самое главное – реализовать поставленную цель. Оно объединяет семью, помогает лучше понять друг друга, возвращает былое тепло в отношениях.

Домашнее насилие – это акт агрессии. Причиной насилия являются внутренние раны агрессивного человека, жалобы, вина, гнев, неспособность серьезно оценить ситуацию. Домашнее насилие происходит не потому, что жертва терпит постоянное издевательство, а из-за травматического опыта, генетической предрасположенности или психического заболевания хулигана, вызвавшего агрессивное поведение. В этом случае важно немедленно обратиться к

психологу или психиатру. Возможно, домашний агрессор – это тот, кто нуждается в помощи. Семейные конфликты имеют причины и решения, нужно прислушаться к себе и супругу и понять, почему возникают конфликты. Главное правило семейной жизни – за брак по любви стоит бороться. Если супруги начнут прислушиваться друг к другу, начнут вместе решать недопонимания, то крепкий брак сможет продлиться всю жизнь.

Когда семья начинает впадать в кризис, обязательно необходима психологическая консультация. Человек - пожизненно нуждается в психологической помощи. Особенно в его младенчестве, детстве, даже когда говорят, что воздух-это необходимость. Но в прежнем обществе, в котором мы жили, воспитанию психики человека ни в коем случае не уделялось внимания. Как следствие, ни в детских садах, ни в школах, ни даже в местах деятельности человека с высшими учебными заведениями, психологическому учению человека не уделялось внимания. Такого невежества не мало в мучениях, которые притягивают людей. Учитывая серьезные недостатки такого воздержания, стоит прибегнуть к качествам более или менее психологической помощи.

Для достижения данной цели воспитание в семье решает следующие задачи:

- Заботиться о взрослении ,здоровье ребенка в семье,укреплять, укреплять.

Формирование навыков чистоты.

- Приобщение к трудолюбию, трудолюбию значимая организация повседневной жизни ребенка повышение мотивации к труду в быту,домашнем хозяйстве обучение навыкам самообслуживания.

- Учить уважению и уважению к уважению, уважению к родителям, родным, старшим, слушать друг друга, общаться с членами семьи.

- Формирование этических навыков обучения, воспитания, культурного поведения.

- Профессиональная ориентация в семье, наблюдающая гибкость и способности ребенка.

- Воспитание страсти к искусству, культуре, науке, организация эффективного использования своего времени.

- Научить ребенка быть готовым к выполнению заданного задания, требования в соответствии с его умом, силой, знаниями.

Контроль, проверка, оценка.

- Прививать дисциплинированность, пунктуальность, ответственность, внимательность, бдительность, слух и т. д.

- Приобщение к самообразованию, самостоятельности, творчеству [2].

Кроме того, многодетным семьям потребуется социальная поддержка.

На сегодняшний день в Казахстане реализуется система минимальных социальных стандартов в сфере семьи и детей, обеспечивающая реализацию социальных гарантий и социальных прав на защиту интересов семьи и детей.

Социальная политика по поддержке многодетных семей регулируется системой нормативных правовых актов, обеспечивающих социальные гарантии и поддержку семьи в виде льгот по различным направлениям реализации ее прав: социальным, образовательным, трудовым, жилищным и другим.

В Казахстане реализуются четыре основные формы мер социальной поддержки многодетных семей:

- в денежной форме-денежные выплаты, пособия, льготы и компенсации;
- в товарном виде - покупка одежды – обуви, школьных принадлежностей и прочего;
- услуги и / или права/привилегии-это квоты приема, права первого порядка;
- моральные стимулы-награды.

Материальная помощь обучающимся, в том числе из многодетных семей, в виде приобретения одежды, обуви, школьных принадлежностей, участия в культурно-массовых и спортивных мероприятиях осуществляется за счет средств, выделяемых на текущее содержание общеобразовательных школ, в размере не менее 2% от совокупного объема бюджетных средств.

Для детей из многодетных семей также предусмотрена квота приема при поступлении на обучение в организации образования, реализующие образовательные программы технического и профессионального, послесреднего и высшего образования.

В целом следует отметить, что программы поддержки многодетных семей широко публикуются в средствах массовой информации, на официальных интернет-ресурсах уполномоченных органов и институтов, реализующих социальные программы [3].

Стоит отметить, что в Центрах поддержки, поддержки многодетных семей немало. Центры предоставляют следующие услуги: например многодетным матерям предоставляется юридическая консультация, психологическая консультация. Есть социальные работники, которые занимаются своей проблемой. Проводятся курсы. Стремится способствовать трудоустройству женщин, завершивших курсы. Есть детская комната, создаются условия для обучения ребенка, пока мама учится на курсе. Есть курсы английского языка. Также доступны курсы для детей от 5 до 4 классов.

Однако положение многодетных семей будет разным. Малообеспеченным семьям также оказывается гуманитарная помощь. Основная цель центра - решить проблему прибывшей матери из одного центра. Поэтому специалисты отдела жилищно-коммунального хозяйства, семейного банка, приглашают специалистов компетентных учреждений по возникшим вопросам, встречаются с многодетными матерями и пытаются решить проблему [4].

Список литературы

1. Матвеева Н.А. Понятие многодетной семьи и особенности правового статуса ее членов / издание – Юрист №06/2024, стр. 30 [10.18572/1812-3929-2024-6-30-36](https://doi.org/10.18572/1812-3929-2024-6-30-36)
2. <http://123.almatybala.kz/o-detskom-sade/roditelyam/1739-ata-anaa-psihologijaly-kees.html>
3. https://ruh.kz/kop-balaly-zhane-zhalgyzbasty-otbasyla_39725/
4. <https://www.minber.kz/2021/05/kop-balaly-analarga-arnalghan-ortalyqtar-bar-maseleni-sheshe-ala-ma/>

ӘОЖ: 342.9

ӘКІМШІЛІК РӘСІМДЕРДІ ЖҮЗЕГЕ АСЫРУДЫҢ ЖАҢА ЗАҢНАМАЛЫҚ ЕРЕЖЕЛЕРІН ӘЗІРЛЕУ ҚАЖЕТТІЛІГІ

Алимбетова Қ.С.,

Полиция подполковнигі, аға оқытушы,

ҚР ИМ, Бауыржан Момышұлы атындағы оқу орталығы,

Шекербекова М. С.,

заң ғылымдарының магистрі,

Академик Ә.Қуатбеков атындағы Халықтар Достығы университеті

Шымкент қ., Қазақстан

Мака_789@mail.ru

Аңдатпа. Осы мақалада бұқаралы әкімшілік биліктің негіздері, әкімшілік-құқықтық қатынастар, әкімшілік акт, еліміздің әкімшілік құқықтың даму тарихы, әкімшілік рәсімдік заңдардың сипаты мен ерекшеліктері, әкімшілік рәсімдік-процестік кодекс жобасының кемшін және артық тұстары туралы мағлұматтар, мақалада әкімшілік юстицияның маңыздылығы ашылған, әкімшілік заңнамалардың салыстырмалы анализы, жаңа заңнаманың жаңашылдықтары және заманауи әкімшілік құқықтың ғылыми аспектілері келтіріліген.

Түйінді сөздер: әкімшілік құқық, құқықтық қатынастар, билік.

Аннотация. В статье рассматривается вопрос публичной административной власти, административно-правовые отношения, административный акт, а также статья посвящена истории развития административного права и разработке нового законопроекта об административных процедурах в Республике Казахстан. В статье четко даются аргументы в пользу административной юстиции, дается сравнительный анализ административных законодательств, внимание уделяется новеллам нового закона и дается основная доктринальная суть современного административного права.

Ключевые слова: административное право, правовые отношения, власть.

Annotation. The article discusses the issue of public administrative authority, administrative and legal relations, an administrative act, as well as the article is devoted to the history of the development of administrative law and the development of a new bill on administrative procedures in the Republic of Kazakhstan. The article clearly gives arguments in favor of administrative justice, gives a comparative analysis of administrative laws, focuses on the novels of the new law and gives the basic doctrinal essence of modern administrative law.

Keywords: administrative law, legal relations, power.

Заң алдындағы теңдік заң үстемдігінің нақты негізіне айналуы керек » деп бағыт бағдарды көрсетіп берген болатын [Қазақстан Республикасының Президенті. Жолдауы 2014, <https://www.akorda.kz>]. Жалпы әкімшілік акт түсінігіне кеңінен тоқталу керек, әкімшілік акт- мемлекеттік басқару актісі болып табылады, осы ұғымның нақтылығына және осы ұғымды дұрыс түсінуден көп мәселенің беті ашылады, егер осы түсінікті яғни, әкімшілік акт түсінігін дұрыс бағытта саралай алсақ, онда жеке және заңды тұлғалардың заңды мүдделері мен бостандықтарының қорғалуына кепілдік ретінде қарауға болады. 2014 жылғы 17 қаңтардағы Қазақстан Республикасының Президенті Н.Ә.Назарбаевтың Қазақстан халқына Жолдауында «Қазақстан жолы – 2050: Бір мақсат, бір мүдде, бір болашақ» : Мемлекет басшысы Қазақстанның әлемнің ең дамыған отыз елінің қатарына кіруінің негізгі бағыттарын анықтады. Мемлекеттік институттардың жұмысын жетілдіру, сот төрелігі, заңның үстемдігі және жоғары құқықтық мәдениеттің қағидаттарын одан әрі іске асыру қажеттілігі ерекше атап өтілді, атап айтқанда «үкіметтік емес сектормен және бизнеспен өзара әрекеттесудің жаңартылған құралдары қажет.

Әкімшілік шараларды әкімшілік құқықтық тәртіптеудің әлемдік тәжірибеде көш бастап тұрған елдердің қатарында Германия елін айтуға болады. Әкімшілік шараларды рәсімдеудің тек юрисдикциялық тұстарын ғана қарамай, оның ең алдымен процессуалды тұстарын да ескеруіміз керек, сонда ғана біздің әкімшілік рәсімдік-процестік кодекстің қоғамымызға тигізер пайдасы мен құқықтық маңыздылығы ашылады. Жариялы-құқықтық қатынастардың сипатын, сол қатынастардан туындайтын дауларды тәртіптеудің жолдары қоғамымызда өзектілігін жоғалтпаған. Әкімшілік акт – құқықтық акт болып табылады, ол жариялы бұқаралық-құқықтық қатынастардың шенберінде белгілі бір тұлға қатысты немесе топ тұлғаларға қатысты нақты құқықтық қатынастарды өзгерту, орнату, немесе тоқтату үшін шығарылуға жататын құқықтық құжат болып табылады. Әкімшілік актілерге жариялы-құқықтық қатынастар сферасына жатпайтын актілерді жатқызуға болмайды, тек ұйымдардың құқықтық жағдайына, тәртіптік өндіріп алуға қатысты сұрақтар қамтылған шешімдерден басқа.

Бұқаралық әкімшілік, жария әкімшілік субъектілерінің қызметі құқықтық нормалармен, заңдармен тәртіптелінуі, сол заңдарда әкімшілік билікті атқаратын бұқаралық әкімшілік субъектілері әкімшілік-құқықтық қатынастың заңды болуын түсіндіріледі. Бұқаралық әкімшіліктің қызметі құқықтық формада көрсетудің бірі-ол әкімшілік акт арқылы жүзеге асырылады. Материалдық әкімшілік -құқықтық догматикада өз орны бар- әкімшілік актінің құқықтық табиғатына көп назар аударылуы тиіс, себебі бұқаралық әкімшілік субъектісінің құқықтық билікпен ұштасқан еркіндігі осы құқықтық құжаттың сипатында болады. Құқықтық билік дегеніміз- ол сол актіде көрсетілген талаптардың әкімшілік құқық

субъектілерінің орындауға міндеттелінетін талаптар екенін ұқтырады. Тағы қоса айтуға тиіс ақпарат, ол әкімшілік актінің және әкімшілік рәсімдердің ғылыми өнделмегендігінде, батыстық әкімшілік құқық доктринасындағы әкімшілік актінің заманауи концепциясы біздің қазіргі қолданыстағы жеке құқық акт түсінігінен өзгеше.

Мемлекеттік аппарат пен азаматтың қарым-қатынасы қазіргі таңда даму үстінде, қазіргі уақытта азамат пен мемлекеттік аппарат қатынасы сәл басқаша формаға ауысты, айталық бұрынғы ескі мемлекеттік басқаруда азамат сұраушы, яғни әкімшіліктің шешімін күтуші позициясында болатын, қазіргі таңда «әкімшілік азамат» схемасында жұмыс жасайды. Бізге белгілі, осы заң жобасын жасаушы құрастырушы болып еліміздің Әділет Министрлігі табылады, бұл заң жобасын құрастыруға ғалымдар, халықаралық эксперттер, практиктер атсалысты.

Біз әкімшілік юстицияны ендіре отырып, билік органдарының өз қызметтерін атқару барысында озбырлықты болдыртпауды мақсат тұтамыз, мемлекеттік тәртіптеу арқылы азаматтар мен тұлғалардың құқықтарын қорғау да басты мақсаттардың бірі болып табылады. Әкімшілік юстиция – соттар жүйесі болып табылады, олар әкімшілік құқық бұзушылық туралы кодексте көрсетілген құқық бұзушылықтарды емес, бұқаралық-құқықтық даудан туындайтын және қатысушы тарап болып ол дауларда мемлекет және азамат қатысады, ал екі жақтың қатынас принципі билік пен бағынушылық принциптеріне сәйкес келеді.

Әкімшілік процедуралар туралы заңнаманы реформалау арқылы әкімшілік сәйкессіздіктерді болдыртпау және сыбайлас жемқорлық көріністеріне қарсы тұрудың тетіктерінің бірі болып табылады. Осыған байланысты, Сыбайлас жемқорлыққа қарсы іс-қимыл бағдарламасы қазіргі заманғы шындықты, сондай-ақ сыбайлас жемқорлыққа қарсы іс-қимыл саласындағы шетелдік тәжірибені ескере отырып, «Әкімшілік рәсімдер туралы» Қазақстан Республикасы Заңының жаңа нұсқасын әзірлеу ұсынылатындығын анықтады. Мемлекеттік құқық саласындағы дауларды шешу үшін әкімшілік процедуралар мен сот ісін жүргізу саласындағы заңнаманы реформалау қажеттігі – Сыбайлас жемқорлыққа қарсы Стамбулдық іс-қимыл жоспарының мониторингісінің екінші раунды бойынша берілген елімізге қатысты ұсыныстардан белгілі болған [<http://www.oecd.org>].

Сол ұсыныстарда тез арада әкімшілік заңнаманы, әкімшілік тәртіптеуді реттеу керектігі айқын көрніс тапқан. Сонымен бірге Әкімшілік рәсімдік-процестік кодекс жобасын дайындағанда келесідей мағлұматтарды, ережелерді аңғартатын сипаттарды кездестіруге болады: 1) әкімшілік рәсімдерді жүзеге асыру кезіндегі жаңа қағидаттар, атап айтқанда, формальді талаптарды теріс пайдалану құқық пен тыйым салудың мөлшерлестігі, басымдығы; 2) тек мемлекеттік органдар ғана емес, сондай-ақ билік шешімдерін қабылдау құқығы берілген ұйымдар да танылатын «әкімшілік орган» құқықтық санаты; 3) рәсімдік кепілдік әкімшілік рәсімдерді жүзеге асыру кезінде тыңдалуға тиіс; 4) соттың белсенді рөлінің принципі; 5) жекелеген жағдайларды қоспағанда, дауды сотқа қарау кезінде мемлекеттік органның кінәлілігін презумпциялау; 6) даулардың жекелеген түрлерін қоспағанда, міндетті түрде сотқа дейінгі шағым жасау [<http://www.parlam.kz>]. Әкімшілік рәсімдеу институттары, әкімшілік юстиция мемлекет пен азаматтың арасындағы қатынасты реттейтін бірде бір құрал болып табылады.

Мемлекеттің бұқаралық қызметі заңның аясында жүргізіледі, әкімшілік рәсімдердің заңдық регламентациясы яғни, заңдық тәртібі керек процедура болып табылатындығын, сол елдердің әкімшілік дауларды реттеудің, соттардың нәтижелі жұмыстарынан байқауға болады. Айталық, әкімшілік рәсімдеулердің дұрыс процедураларын қолдана білген дамушы елдердің қатарына Япония, АҚШ, Германия, Голландия жатқызуға болады. Қандай да бір құқықтық не болмаса өзге институттарды қолданысқа енгізбестен бұрын алдымен оның ғылыми өндеушілігін қарастырып барып енгізу керек [Ежегодник публичного права, 2015]. Осы ретте ғылыми көзқарастардың бірнешеуіне тоқталайық:

Профессор Ш.Кодама Университет МИЭ (Япония) пайымдауынша: Біздің нарықтық жағдайда бізге сондай әкімшілік құқық керек, сол әкімшілік құқық бұл құқықтық реттеу және ресурстарды бөлу негізінде нарықтық экономикаға сәйкес ресурстарды дұрыс реттеу мен

бөлуді қамтамасыз етеуі тиіс. Әкімшілік органдарының қызметтерін тәртіптеуді нарықтық экономикаға өтпей жатып қамдап алынуы тиіс, себебі басқарушылық әкімшіліктік тәртіптеуден тұратынын ұмытпау керек. Алайда, шетелдік заңнамада әкімшілік процедуралар туралы заңдарды реттеудің субъектісі азамат (ұйым) және оның органдары мен лауазымды тұлғалары ұсынатын мемлекет арасындағы туындайтын қоғамдық қатынастар болып табылады. Сонымен бірге, заңдық олқылықтардың алдын алу мақсатында заң жобасында мемлекеттік органдардың тәртібін, қызмет түрлері мен функцияларын айқындайтын қолданыстағы негізгі ережелер, сондай-ақ мемлекеттік органдардың жұмысын ішкі ұйымдастыруға қатысты басқа ережелер сақталады (ішкі әкімшілік рәсім). Осыған байланысты заң жобасында әкімшілік процедураларды ішкі және сыртқы деп бөлу ұсынылады. Мысал ретінде жеке қолдануға арналған құқықтық актінің күшіне ену уақытының заңнамалық анықтамасы келтірілген.

«Құқықтық актілер туралы» Заңның 65-бабына сәйкес, мемлекеттік органның нормативтік құқықтық актісі, егер онда одан кейінгі күн көрсетілмесе, қабылданған сәттен бастап күшіне енеді. Атап айтқанда, заң жобасында «әкімшілік акт» және «мемлекеттік органның ішкі актісі» ұғымдары бекітілген, олардың басты айырмашылығы – егер әкімшілік актінің сыртқы салдары болса, ішкі акт тек мемлекеттік органның немесе оның қарамағындағы органның қызметін қамтамасыз ету және тәртіп орнату мақсатында қабылданады. Әкімшілік актінің заңды күшіне енуі қабылданған сәттен емес, оған қатысты акт (қабылдаушы) қабылданған адамға хабарланған кезден бастап белгіленуі ұсынылады.

Әкімшілік рәсімдерді жүзеге асырудың жаңа заңнамалық ережелерін әзірлеу қажеттілігі қолданыстағы заңның бірқатар тұжырымдамалық кемшіліктері мен қайшылықтарынан туындайды, олардың болуы қазіргі уақытта қабылданатын шешімдердің әділдігіне, ашықтығы мен негізділігіне теріс әсер етеді, сонымен қатар мемлекеттік басқару органдарының тиімділігін төмендетеді.

Осы ретте германдық административист И.Пуделкидің пікіріне тоқталатын болсақ: Әкімшілік рәсімдер деп- әкімшілік органдар атқаруға тиіс рәсімдер деп нақтылап көрсеткен, демек тек әкімшілік орган және сол қызметте тікелей қарасты болып табылатын рәсімдерді айтамыз. Демек, сот процесінің басталуына ықпал ететін тұстары екеніні ұмытпаған жөн [Ежегодник публичного права 2015].

Бұл тұста әкімшілік заңнаманың дұрыс бағытталуына септігін тигізетін бірде бір мәселе ол сол елдің экономикалық жағдайының ахуалына да байланысты. Мәселен, Жапон елінің Рюоку университетінің профессоры Т.Хонданың пайымдауынша: Шетелдік ұйымдар және шетелдік тұлғалар қандай да бір болмасын елдің нарығында жұмыс істеулері үшін, яғни экономикалық қызмет дейтін болсақ, онда сол елге басты керек нәрсе ол- әкімшілік рәсімдеулер [Ежегодник публичного права, 2015, с. 572].

Іс жүзінде әкімшілік актілерде, әдетте, шағымдану тәртібі туралы негіздеме мен ақпарат жоқ. Негіздемесі бар актілер заңның немесе өзге де нормативтік құқықтық актінің ережелерінде көрсетілген актіні қабылдауға арналған құқықтық негіздермен шектеледі.

Әкімшілік акт ресми талаптарға ғана емес, сонымен бірге шешімнің заңды және нақты негіздерін жан-жақты ашып көрсетуі, сонымен бірге шағымдану уақыты мен тәртібі туралы ақпаратты, оның ішінде жоғары тұрған орган мен соттың атауын, олардың мекен-жайларын қамтуы керек. Әкімшілік актілердің мазмұнына қойылатын талаптар кем дегенде екі себепке байланысты. Біріншіден, уәждеме міндеттемесін сақтау актіні алушыға мемлекеттік органның шешімін – қандай шешім негізінде және қандай жағдайда қабылданғанын түсінуге мүмкіндік береді, басқаша емес. Тиісінше, мұндай актіні ішкі қабылдау және ерікті түрде орындау деңгейі едәуір артады, ал қайшылықты құқықтық қатынастардың алғышарттары максималды деңгейге дейін төмендетіледі. Екіншіден, шағымдану тәртібі туралы негіздеме мен ақпараттың қол жетімділігі жеке тұлғаны тиімді құқықтық қорғау қағидатын қамтамасыз етуге бағытталған. Актіні шығарудың себептері мен оны қабылдаған әкімшілік орган қисындылығын білу азаматқа оны негізді түрде қарауға мүмкіндік береді, ал сот әкімшілік актінің заңдылығын, атап айтқанда әкімшілік қалау негізінде шығарылған актіні толық

тексеруді жүргізуге мүмкіндік береді. Әкімшілік актілерді (жеке қолданудың құқықтық актілері) қолайлы және ауыртпалықтарға бөлудің болмауы шағым беру туралы ақпараттың дұрыстығы мен қол жетімділігіне теріс әсер етеді. Атап айтқанда, кейбір салалық заңдарда шағымдану тәртібі туралы негіздеу және ақпараттандыру қажеттілігі өтінішті қанағаттандырудан бас тартқан жағдайда ғана, ал азаматтарға белгілі бір міндеттерді жүктейтін мемлекеттік органның бастамасы бойынша актілер қабылданған жағдайда (мысалы, құрылыс саласындағы заң), қажеттілік туындайды бұл акт ауыртпалықты болғанына қарамастан, ешқандай уәж жоқ. Екінші жағынан, егер өтінім ішінара немесе қысқартылған болса, мысалы, эмиссияға рұқсат шығарындылардың мәлімделгеннен гөрі аз мөлшерін көздейді, демек қолданыстағы заңнамаға сәйкес, өйткені бұл жағдайда ол рұқсат беруден бас тартпайды, уәж келтірілмейді міндетті. Сонымен бірге, жеке тұлға қолайлы актінің күшін жоюға деген сенімді қорғау принципін қолдана алмайтын жағдайлар бар. Бұл сыбайлас жемқорлықтың немесе алаяқтықтың салдарынан әкімшілік актіні қабылдау, егер адам мұндай әрекеттің заңсыздығын алдын-ала білсе. Осыған байланысты, заң жобасында әкімшілік актіні елеусіз деп тану жағдайларының айрықша ерекшелігі ғана емес, сонымен қатар сенімді қорғау қағидатын ескере отырып, қолайлы және ауыртпалықты актілердің күшін жою негіздерін ажырату керек.

Аталған нормативтік құқықтық акті әкімшілік рәсімдеу мен әкімшілік сот ісін жүргізуде, басқа заңнамаларға сілтеме жасалмастан, өзге заңнамалардың ережелеріне сүйенбестен, қоғамдық қарым-қатынастарды реттей алатын дербес институт болуы керек. Бұл қатынастарды реттеуге қатысты өзгертулер мен толықтырулар «ҚР Әкімшілік рәсімдік-процестік кодекске» енгізілгеннен кейін ғана, яғни басқа нормативтік құқықтық актілердің ереже, талаптарына сүйенбестен қолданылуы абзал. Сондықтан, ҚР Азаматтық процестік кодекске сілтеме жасалатын аталған талабы кодекс жобасынан алынып тасталғаны жөн. Бірінші тарау атауы кодекс жобасына сай келмейді. Атап айтқанда, бірінші тарау «Әкімшілік рәсімдеу және әкімшілік сот ісін жүргізу туралы заңнамасы» деп белгіленген. Ал, жоба атауы «Қазақстан Республикасы Әкімшілік рәсімдік-процестік кодексі». Бірінші тарау атауы кодекс атауымен сәйкестендірілгені абзал. Кодекс жобасының екінші тарауына, яғни әкімшілік рәсімдеу және әкімшілік сот ісін жүргізудің келесідей қағидаттарын енгізуді ұсынамыз. Сот әділдігінің ақиқатына жету үшін «Сот ісін жүргізуді тараптардың жарыспалылығы мен тең құқылығы негізінде жүзеге асыру»; Судья істі дұрыс шешуге қажетті және жеткілікті мән-жайларды жан-жақты, толық және объективті зерттеу үшін заңда көзделген барлық шараларды қолдануға міндеттеуден туындайтын «Істің мәнжайларын жан-жақты, толық және объективті зерттеу»; Судья дәлелдемелерді қаралған дәлелдемелердің жиынтығына негізделген өзінің ішкі сенімі бойынша бағалаудан, бұл ретте ол заң мен ар-ожданدى басшылыққа алудан бастау алатын «Дәлелдемелерді ішкі сенім бойынша бағалау»; «Білікті заң көмегіне құқықты қамтамасыз ету; «Қуәлік айғақтар беру міндетінен босату»; Мемлекеттік құпиялар мен іске қатысатын адамдар өмірінің интимдік жақтары туралы мәліметтердің жария етілуін болғызбау, кәмелетке толмағандардың құқық бұзушылықтары туралы және басқа да істер бойынша, сондай-ақ іске қатысатын басқа да адамдардың, олардың отбасы мүшелерінің немесе жақын туыстарының қауіпсіздік мүдделерін қорғау мақсатында «Жариялылық»; «Қылмыстық сот ісін жүргізу тілі» қағидаттарының да енгізілгені абзал. Сонымен қатар, кодекс жобасының 3-бабы 2-бөлігіне реттелетін қатынастарға қатысушылар тізіміне қатысушылардың өкілдерін де қосқан абзал. Сонымен қатар, кодекс жобасының 66-бабында жеке және заңды тұлғалардың өкілдерін қабылдау қарастырылған [<http://adilet.zan.kz>].

Әкімшілік рәсімдеу және әкімшілік сот ісін жүргізу істерінде де алқа билерді қаттыстыру, яғни қоғам субъектілері мүдделерінің заң шеңберінде конституциялық құқықтарын қамтамасыз ету мақсатында жүзеге асырылуы керек. Сондай-ақ, кодекс жобасына кәмелетке толмағандардың ісі, шетел мемлекетінің тұлғаларының ісі, бөлек тарау ретінде қарастырылғаны абзал. Қазақстан Республикасының Әкімшілік құқық бұзушылық туралы кодексінде: 470-бап. Қазақстан Республикасының күзет қызметі саласындағы заңнамасын бұзу; 1. Қазақстан Республикасының күзет қызметі саласындағы заңнамасын: 1) Қазақстан

Республикасының Үкіметі бекіткен, мемлекеттік күзетілуге жататын объектілердің инженерлік-техникалық нығайтылуын қамтамасыз ету жөніндегі талаптарды орындамау және (немесе) тиісінше орындамау; 2) шетелдік заңды тұлғаларға, шетел қатысатын заңды тұлғаларға, шетелдіктерге, сондайақ азаматтығы жоқ адамдарға күзет қызметінің барлық түрін жүзеге асыру; жеке күзет ұйымдарын құру немесе олардың құрылтайшылары (қатысушылары) болу; сенімгерлік басқаруында жеке күзет ұйымы болу құқықтарын беру; 3) жеке күзет ұйымының күзетшісі лауазымына «Күзет қызметі туралы» Қазақстан Республикасы Заңының 10-бабы 6-тармағының талаптарына сай келмейтін адамдарды қабылдау; 4) күзетшіні өзінің лауазымдық міндеттерін атқару кезінде оның жеке басын және жеке күзет ұйымына тиесілі екенін куәландыратын белгіленген үлгідегі құжатпен және арнаулы киіммен қамтамасыз ету жөніндегі талаптарды орындамау; 5) «Күзет қызметі туралы» Қазақстан Республикасы Заңының 7-1-бабында көзделген шектеулерді сақтамау; 6) жеке күзет ұйымында басшы және күзетші лауазымын атқаратын жұмыскерлерді даярлау және олардың біліктілігін арттыру жөніндегі қызметті Қазақстан Республикасының заңнамасында белгіленген талаптарды бұза отырып жүзеге асыру түрінде жасалған бұзушылық – лауазымды адамдарға, шағын кәсіпкерлік субъектілеріне – қырық, орта кәсіпкерлік субъектілеріне – сексен, ірі кәсіпкерлік субъектілеріне бір жүз айлық есептік көрсеткіш мөлшерінде айыппұл салуға әкеп соғады. 1-1. Жеке күзет ұйымдарында күзетші қызметінде жұмыс істейтін жұмыскерлердің дайындалып жатқан не жасалған қылмыстар туралы, егер бұл әрекеттерде қылмыстық жазаланатын іс-әрекет белгілері болмаса, не аумағында қару, оқ-дәрілер және жарылғыш заттар бар күзетілетін объектілерден күзет дабылының қосылғаны туралы өздеріне белгілі болған фактілерді жасыруы, сол сияқты ішкі істер органдарын хабардар етпеуі жеке тұлғаларға бес айлық есептік көрсеткіш мөлшерінде айыппұл салуға әкеп соғады. 2. Осы баптың бірінші және 1-1-бөліктерінде көзделген, әкімшілік жаза қолданылғаннан кейін бір жыл ішінде қайталап жасалған әрекеттер (әрекетсіздік), сол сияқты осы баптың бірінші бөлігінде көзделген, әкімшілік жауаптылыққа тартуға әкеп соққан бұзушылықты жоймау – қызметіне тыйым сала отырып не онсыз, жеке тұлғаларға – он, лауазымды адамдарға, шағын кәсіпкерлік субъектілеріне – сексен, орта кәсіпкерлік субъектілеріне – бір жүз отыз, ірі кәсіпкерлік субъектілеріне бір жүз елу айлық есептік көрсеткіш мөлшерінде айыппұл салуға әкеп соғады [ҚР Кодексі 2014 жылғы 5 шілдедегі № 235-V]. Енді ҚР Қылмыстық кодексінің 252- бабына көз жүгіртсек: 252-бап. Жекеше күзет қызметтері қызметшілерінің өкілеттіктерін асыра пайдалануы 1. Жекеше күзет қызметі басшысының немесе қызметшісінің лицензияға сәйкес өздеріне берілген өкілеттіктерін өз қызметінің міндеттеріне қайшы асыра пайдалануы, егер бұл іс-әрекет күш қолданып немесе оны қолдану қатерін төндіріп жасалса, – белгілі бір лауазымдарды атқару немесе белгілі бір қызметпен айналысу құқығынан бес жылға дейінгі мерзімге айыра отырып немесе онсыз, бес мың айлық есептік көрсеткішке дейінгі мөлшерде айыппұл салуға не сол мөлшерде түзеу жұмыстарына не бір мың екі жүз сағатқа дейінгі мерзімге қоғамдық жұмыстарға тартуға не бес жылға дейінгі мерзімге бас бостандығын шектеуге не сол мерзімге бас бостандығынан айыруға жазаланады. 2. Қару немесе арнайы құралдар қолданып жасалған немесе ауыр зардаптар келтірген дәл сол іс-әрекет – белгілі бір лауазымдарды атқару немесе белгілі бір қызметпен айналысу құқығынан бес жылға дейінгі мерзімге айыра отырып, үш жылдан сегіз жылға дейінгі мерзімге бас бостандығынан айыруға жазаланады [ҚР Қылмыстық кодексі, 2014 жылғы 3 шілдедегі № 226-V]. Заңшығарушы, жекеше күзет қызметі басшысының немесе қызметшісінің лицензияға сәйкес өздеріне берілген өкілеттіктерін өз қызметінің міндеттеріне қайшы асыра пайдалануындағы жауапкершіліктерін адамдардың «денсаулығы мен олардың ар-ождандарына» ғана қатысты қарастырған. Алайда, аталған бап бойынша кінәлі тарапынан залал адам баласына «материалдық» жағынан да шығын алып келеді. Атап айтсақ, күш қолдану кезінде жәбірленушінің киімі, заттары, көлігі ж.т.б. зақымдану мүмкін. Сондықтан, аталған бапқа, келтірілген материалдық залалдардың ірі көлемде, аса ірі көлемдеріндегі қылмыстық бұзушылық әрекеттеріне жаза түрлерін енгізу керек. Сонымен қатар, қылмыстық жауапкершілікті кінәлі тұлғалардың «адамдар тобымен», «адамдар тобымен алдын ала сөз

байласуы), «қылмыстық топпен» жасалған түрлеріне де жаза тағайындау сұрақтары осы бапқа және әкімшілік құқық бұзушылық туралы кодексіне де енгізілуі тиіс.

Әдебиеттер тізімі

1. <http://adilet.zan.kz/kaz/docs/P1900000348> Қазақстан Республикасы Әкімшілік рәсімдік-процестік кодексінің жобасы туралы. Қазақстан Республикасы Үкіметінің 2019 жылғы 30 мамырдағы № 348 қаулысы.
2. <http://adilet.zankz/kaz/docs/K1500000377> Қазақстан Республикасының Азаматтық процестік кодексі. Қазақстан Республикасының Кодексі 2015 жылғы 31 қазандағы № 377-V ҚРЗ.
3. <http://www.oecd.org/eurasia/countries/Eurasia-Reforming-Kazakhstan-Progress-Challenges-Opport.pdf>
4. Ежегодник публичного права 2016. Административный акт.-М. Инфотропик Медиа, 2015. – 572с.

ӘОЖ: 342.9

ӘКІМШІЛІК ҚҰҚЫҚБҰЗУШЫЛЫҚ МЕХАНИЗМІ ЖӘНЕ ОНДА МЕДИАЦИЯ ПРОЦЕСІН ҚОЛДАНУ

Шекербекова М. С.

заң ғылымдарының магистрі,

Академик Ә.Қуатбеков атындағы Халықтар Достығы университетінің доценті

Алимбетова Қ.С.

Полиция подполковнигі, аға оқытушы,

ҚР ІІМ, Бауыржан Момышұлы атындағы оқу орталығы

Шымкент қ., Қазақстан

MaKa_789@mail.ru

Аңдатпа. Бұл мақалада медиация үрдісінің заманауи тетіктері, жалпы медиация институтының артықшылықтарымен кемшіліктеріне сипаттама бере отырып, оның қоғамда қаншалықты қолданылып, қай тұстарын жетілдіру керектігі нақтыланған.

Түйін сөздер: медиация, дауларды шешу, билік органдары.

Аннотация. В данной статье подробно описаны современные механизмы процесса медиации, недостатки института медиации в целом, насколько он используется в обществе и какие аспекты необходимо совершенствовать.

Ключевые слова: медиация, споры, решения, органы власти.

Annotation. This article describes in detail the modern mechanisms of the mediation process, the shortcomings of the mediation institution as a whole, how much it is used in society and what aspects need to be improved.

Keywords: mediation, disputes, decisions, authorities.

Республикамыздың заңнамаларына негіз болатын ең басты нормативті құқықтық актісінде айқындалып, қорғауға жататын адамдардың құқықтары мен міндеттері негізгі байлық болғандықтан оларды барлық кезде қорғап, құқықтардың бұзылу фактілері орын алған жағдайларда оларды қалпына келтіру арқылы әділдікті орнатуға болады. Академик С.С.Сартаев және доцент Л.Т.Назаркулова Конституцияның мемлекет өміріндегі маңыздылығы мен түсінігін айқындауда Конституцияны саяси-құқықтық құбылыс ретінде екі

мағынада түсіну қажет деп ұғады. Осылайша, барлық жайттарды ескере отырып, Конституция әкімшілік деликтілік қатынастарын регламенттейтін негізгі нормативті құқықтық акт болып табылады. Конституция екінші жағдайда адам құндылықтары, адам құқықтары мен бостандықтары туралы мәртебені ресми түрде бекітілген жоғарғы заң күші бар құқықтық құжат болып табылады. Конституционализм мәселесін дамыта отырып, академик Г.С.Сапарғалиев мына мәселеге аса назар аударады: Қазақстан Республикасының Конституциясы демократиялы, өркениетті елге айналу жолындағы қоғам мен мемлекеттің басты, негізгі нормативті актісі болып табылады. «Конституция құрамында қоғам өмірінің барлық жақтарын азықтандыратын зор саяси-құқықтық күшке ие. Конституция мемлекеттік қоғамдық құрылым перспективасында жүзеге асыру жолын ұйымдастыру принциптерін орнықтырады [Б.А.Жетписбаев, С.Т.Тыныбеков, Д.О. Кусаинов, 2014].

Онда әлеуметтік мемлекет базасының қайнар көзі болып табылатын адам мен азаматтардың конституциялық мәртебелері бекітілген. Конституция тек конституциялық құқықтың ғана емес, сонымен қатар барлық құқық салаларының қайнар көзі болып табылады», – деген ғалымның пікіріне еш күмән келтірмейміз. Айтылғандардың мазмұнын қорыта келе, Қазақстан Республикасының Конституциясы әкімшілік деликті құқық саласының бірден-бір негізгі қайнар көзі болып табылады деген тұжырымға келуге болады [Б.А. Жетписбаев, С.Т. Тыныбеков, Д.О. Кусаинов, 2014]. К.К. Айтхожиннің докторлық диссертациясында Конституция түсінігі мен рөлінің маңыздылығы сөз етілген. «Конституция – бұл адам мен азаматтың негізгі құқықтық мәртебесі, ерекше құқықтық қорғауға жататын және мемлекеттің барлық аумағында жоғарғы заң күші, тікелей ықпалы бар мемлекет пен жергілікті өзін-өзі басқару органдарының негізгі құқықтық мәртебесі сияқты мемлекет пен қоғамның өміріндегі фундаменталды принциптері айқындалған мемлекеттің конституциялық құрылым негіздері бекітілген мемлекеттің негізгі құқықтық заңы болып табылады» [Б.А. Жетписбаев, С.Т. Тыныбеков, Д.О. Кусаинов. 2014].

Қазіргі кезеңдегі мемлекет өмірінде Конституцияның түсінігі мен мазмұнына А.А. Черняковтың өзіндік көзқарасы бар. «Конституция – оның ойынша, – іс жүзіндегі конституцияның нормалар жүйесінің бөлігі болып табылатын негізгі қоғамдық қатынастардың заңи және нормативтік режимі және жалпы құқықтың форма-сы болып табылады..., ұлттық құқық жүйесіндегі жоғарғы күшін және тікелей ықпалын, оның нақтылығы мен нәтижелілігі сияқты Конституцияның негізгі маңызды белгілерін іске асырады». Конституция – бұл қоғам мен мемлекеттің тіршілік әрекетін құқықтық құралдармен реттейтін негізгі құқықтық заң болып табылады, онсыз мемлекет құрылысындағы стратегиялық маңызы бар ешбір мәселелер шешілмейді, әсіресе, әкімшілік құқық бұзушылықтың алдын алу шаралары жүргізілмейді. Әрбір қоғам құқық бұзушылық атауынан ада емес, тағдыр соқпақтарына талай төтеп беріліп келсе де онымен күресудің қалпы нақтыланған емес, біздің тек білетініміз, құқық бұзушылықтар санының көбейіп, азаюы түрлі қоғамдық факторлармен байланысты екені анық. Ал бұл, өз кезегінде жүйелі түрде, жан-жақты, ауқымды іс-шараларды заң шеңберінде қоғам болып атқаруды міндеттейді. Қоғамдағы құқық бұзушылық атаулының әлеуметтік құбылыс екендігін қылмыс жасаған азаматтар мен азаматтығы жоқ тұлғалардың негізінен жұмыссыз болатындығы дәлелдейді.

Конституциялық нормаларға сәйкес және қолданыстағы заң нормаларына сәйкес Парламент, Президент, Үкімет әкімшілік жауаптылықты құқықтық мәжбүрлеу формасының бір түрі ретінде орнатады. Әкімшілік жауаптылықта және белгілі заң аясында шешімді мемлекеттік жергілікті өкілетті және атқарушы органдар да шығара алады. Мысалы, әкімшілік құқық бұзушылық Кодексінің 2-бабы 2-тармақшасында байқалады: «Облыстардың, республикалық маңызы бар қала мен Астананың, қалалар мен аудандардың жергілікті өкілді органдары да бұзушылық үшін осы Кодекстің әкімшілік жауаптылық көзделетін ережелерін белгілей алады...». Аталған мемлекеттік органдардың әрқайсысының мемлекеттік механизм бөлігі бар екені анықталады: — өзінің ұйымдастыру құқығына ие; — оның әрекеті Конституция нормалары мен өзге заң нормаларымен шектеледі; — мемлекеттік мәжбүрлеумен қамтамасыз етілген, мемлекет мүддесін жүзеге асыруға бағытталған қоғамдық

тәртіптілік пен қауіпсіздікпен қамтамасыз етілген. Осылайша, әкімшілік құқық бұзушылықпен күресуді ұйым-дастыратын міндетті органдардың құқықтық мәртебесін анықтауда Конституцияның рөлі маңызды.

Сот ісін жүргізуді өзгерту процесінде Конституция нормаларын негізге ала отырып мамандандыру тұрғысынан жаңадан пай да болған сот билігінің ары қарай берік болатынына негіз бола-тын және тиімділік алып келетін маманданған әкімшілік соттар қазіргі Қазақстанда бірден-бір жетекші орын алады. Әкімшілік жауаптылық институты шараларын жүзеге асыру мәселесіндегі жеке тұлғалардың, сонымен қатар заңды тұлғалардың құқықтары мен бостандықтарын қамтамасыз етудегі құқықтық механизмді жетілдіруде мамандандырылған әкімшілік соттарды енгізу маңызды болып табылады. Әкімшілік ғылымның соңғы жылдардағы жетістігін сын көзбен бағалай келе, «әкімшілік жауаптылық» пен «әкімшілік жауапқа тарту» түсініктерінің қатынасы мәселелері осы күнге дейін шешімін тапқан жоқ деген қорытынды жасауға болады. Туындаған пікірталастан төменгідей жағдайды атап көрсетуге болады, «әкімшілік» және «кінәлау» деген түсініктердің қылмыстық құқық пен криминологияда ажыратылу мәселелері толығырақ көрсетіледі, ол өз кезегінде, әкімшілік құқық ғылымы дамуының едәуір деңгейдегі кейінге қалушылығын білдіреді. Сонымен қатар, қылмыстық құқық пен криминологияда бірқатар авторлардың еңбектері бар, олар қылмыстық «жауаптылықты» және «кінәлауды», бір көріністің әртүрлі жақтары деп санай келе, осы мағынада біртұтас бүтінге теңестіреді.

Қазіргі кезеңде заң ғылымының дамуында берік ұстанған тұжырым бар, онда әкімшілік құқықтық мәжбүрлеу шарасын қол-данудағы негізгі ерекшелік болып, көбінесе, заңға қайшы құқық бұзушылық, қоғамға қауіпті, кінәлі және жазалауға тиіс әрекеттер болып табылады. Дәл осы мәселелер бүгінгі таңда әкімшілік құқық бұзушылықты зерттеп білуде және дамытуда еңбек етіп жүрген көптеген ғалымдардың назарын өзіне аударуда. Әкімшілік құқық бұзушылық механизмі мен даму процесін және мемлекеттің әлеуметтік өмірінде онымен күресу шараларын зерт-теудегі мәселелер қазіргі кезеңде маңыздылығы мен қажеттілігін арттыруда. Аталмыш бейәлеуметтік құбылыстарды тарату шара-ларын мемлекет тарапынан жүргізілетін әрекеттілік, мемлекеттік органдар жүйесінің құзыреттілігін сол негативті құбылыстарға қарсылық білдірумен айқындайтын құқық бұзушылық және оның таралуы өзінше мемлекеттің сәттілік көрсеткіші екендігімен түсіндіріледі.

Әкімшілік құқық бұзушылық жасаудағы заманауи шарттардың қиындығы мен қарама-қайшылығы ғалымдар арасында әртүрлі пікірлер тудыруда. Заманауи заң әдебиеттерінде индивидтердің заңды емес әрекеттерін бағалауда қызық жағдай орын алды: — бір жағдайларда адамдардың мінез-құлқындағы қарама-қайшылық және дау туындау мүмкіндігі және оның ары қарай құқық бұзушылыққа әкеліп, жеке тұлға, бостандық, құқық сияқты мәселелерге сәйкес қарастырылу. (В.А. Кучинский, Ф.М. Орзих және т.б.); Өз кезегінде атап көрсететін нәрсе, барлық дерлік зерттеулер-де, қылмыстық жауаптылық заңдылықтарын зерттеу мәселелеріне арналған ұстаным сыналады. Бұл түсінікті де жиырмасыншы ғасырдың сексенінші жылдарында-ақ заң шығарушылардың өздері «қылмыстық жауаптылық» пен «қылмыстық жауапқа тарту» түсініктерін анық ажыратқан, қазір бұл институттардың арасындағы айырмашылық сот тәжірибесін іске асыруда қатаң сақталады. Бұл жағдай қалыптасқан және дамыған құқықтық ғылым шеңберіндегі бар білімнің жиынтығы болып табылады. Ол өзінің бірлігімен, тұтастығымен ерекшеленеді: ол біртұтас құқықтық объектіге арналған — құқықтық шындыққа, жалпы алғанда оған тән методологиялық және дүниетанымдық принциптер базасы бой-ынша теориялық жағынан негізделген біртұтас ғылымы негіз.

Тағдыр тауқыметін тартатын түрлі жағдайлар, баспана мәселесі, жұмыссыздық, олардың мемлекет тарапынан толық қолдау таппауы, келешекке деген сенімсіздік адам баласын тығырыққа тірейді. Ендігі жерде өзекті мәселелер ретінде қаралатын медиация үрдісінің ҚР Әкімшілік құқық бұзушылық кодексінде қолдану ерекшеліктеріне тоқталмастан бұрын медиация туралы ғалымдардың келесі пікірлерін атап өтсек. Дауларды баламалы жолмен шешу — тараптардың арасындағы қатынастарды реттеудің жеке нысаны.

Заңнамада жәбірленушінің құқықтары шектелінеді. Іс тәжірбиеде көп кездесетін жағдайлардың бірі ретінде келесіні атап өтуге болады. Жәбірленушіден құқықбұзушы тұлға кешіргені туралы арызын алып, келтірілген зардапты кейінен өтеуге келісім алады. Алайда, зардап өтелмей қала береді. Бұдан кейін жәбірленушінің құқықтары тек формальді болады. Сот, не басқа да құқық қорғау органдарына жазбаша түрде құқық бұзушының келтірілген залалды өтемегені үшін қайтадан жауапкершілікке тарту туралы жазбаша түрде арыз бергенімен, ол қаралмайды. Сондықтан, жәбірленуші құқық бұзушы тұлғаға жазбаша түрде кешірім бергенге дейін келтірілген залалдардың орнын толтыру сұрақтары формальді түрде, не әкімшілік заңнаманың нұсқасында көрсетілмеуі тиіс. Құқық бұзушы тұлғаны жауапкершіліктен босату үшін жәбірленушіге келтірілген зардаптардың барлығы өтелуі тиіс, ал бұл өз кезегінде келісім бойынша жәбірленушінің құқықтарын қалпына келтіруге бағытталған іс шаралардың толығымен орындалуын заңдастыруды қажет етеді. И. Канттың белгілі пікірі бойынша: «Құқық – бұл еркіндіктің жалпылама заңы, көзқарасы бойынша, бір тұлғаның озбырлығы басқаның озбырлығымен үйлесімділігінің жиынтық шарттары... Егер менің қадамым немесе жалпы менің жағдайым, жалпы заңмен бірдей әркімнің еркіндігімен үйлесімді болса, онда маған кім кедергі келтіретін болса, ол дұрыс болмайды, өйткені мұндай кедергілер (қарсы әрекет) жалпы заңмен сәйкес еркіндікпен сыйыспайды... Құқықтық әрекеттерді өзімнің бар шегім ету – бұл маған қойылған этиканың талабы... Сонымен, бүкіл жалпылама құқықтық заңда былай делінеді: сырттай былай әрекет ет, яғни, сенің озбырлығыңның еркін көрінісі, жалпы заңмен сәйкес әркімнің еркіндігімен үйлесімді келуі керек...». Бұл үзілді-кесілді императив барлық өркениетті мемлекеттерде сақталады және мемлекеттің барлық құқықтық құрылымын құру және құрастыруда негізгі идеясының бірі болып табылады. Сондықтан, Қазақстан Республикасы Конституциясының 13-бабына сәйкес әкімшілік жауаптылық институтының шараларын іске асыру мақсатындағы адам құқығы мен еркіндігін шектеудің барлық жағдайларында «әркім өзінің құқық субъектісі екендігіне құқығы бар және өзінің құқығы мен еркіндігін заңға қайшы келмейтін әрекеттермен, оның ішінде тіптен қажетті қорғануды пайдалана отырып қорғауға құқылы. Әркім өзінің құқығы мен еркіндігін сот арқылы қорғауға құқылы. Әркім маманданған заңдық көмек алуына құқылы. Кейбір жағдайларда, заңмен қарастырылған заңдық көмек тегін көрсетіледі».

Кейде қылмыскерлер арасында ақыл-естерінің деформацияланғандықтары анық байқалатын жағдайлар да болады. Мысалы, әккі (маманданған) ұры ұрлықты бір аштықтан немесе жағдайы жоқтықтан жасамайды, ол оны бұл өмірдегі өзінің тағдырының мәні екендігіне берік сенімді және солай деп санайтындықтан жасайды, сондықтан ол өзінің ұрлық жасайтындығын мойындайды. Паракорлар, «көрсеткен қызметіне» пара ала отырып, олар да өздеріне келген тұлғаларға «риясыз жәрдем» бердім деп есептеп, осыған сәйкес марапатталдым деп ойлайды.

Әкімшілік істер бойынша құқық бұзушы тұлға заңға қайшы жасаған іс әрекетінен қоғамға келтірілген қауіпін түсініп, келтірілген залалдардың орнын толық қалпына келтірген жағдайда жәбірленуші тараппен келісімге келіп, болашақта құқық бұзушылыққа жол бермейтініне кепілдік берсе неге оны әкімшілік жауапкершіліктен босатпаса? Қазақстан Республикасының Қылмыстық заңнамасымен қылмыстық жауапкершіліктен босату құқығы берілсе, неге тұлғаның ол конституциялық құқықтары әкімшілік істер бойынша шектелуі тиіс? Демек, Қазақстан Республикасы Әкімшілік құқық бұзушылық туралы кодексінің 63-бабы толықтыруды қажет етеді [ҚР Кодексі 2014 жылғы 5 шілдедегі № 235-V ҚРЗ.]. Қазіргі қолданыстағы әкімшілік құқық бұзу кодексінің 60-бабында көзделген әкімшілік жауапкершілікке тартудағы есептеу мерзімдеріне «сағатпен», «минутпен» деген түсініктерді бере отырып, заңға толықтырулар енгізу қажет. Себебі, құқық бұзушы тұлғаның конституциялық құқықтарын шектеуге алып келетіні бірден бір себептер. Айталық, құқық бұзушы кәнігі құқық бұзушылыққа бой алдырып, сот оны үстіміздегі жылдың қаңтар айының 14-ші жұлдызында таңғы сағат 10-00-де 5 тәулікке қамауға алынды.

Әкімшілік заңнамамыздың талабы бойынша қаңтар айының 19-жұлдызында жазасын өтеуші қоғамнан оқшауланған мекемеден шығуы тиіс. Тексеру және тағы басқа процедураның

барлығы сол күні түске дейін бітсе абзал. Бітпесе жұмыс уақыты біткенше, яғни кешкісін жұмыс уақыты біткенде сағат 06-00-ден кейін жазасын өтеушіні жібереді. Демек, ол заң талабында көрсетілген 5 тәулік емес, 5 тәулік өткеннен кейін тағы 9 сағат көлемінде заңсыз жазасын өтемек. Егерде ол демалыс не мейрам күндеріне түспеген жағдайда. Прокурорлық қадағалау бар, дегенмен, барлық уақытта прокурордың қолы жете бермейтін және мұндайдың ескерілмей қалатын жағдайлардың барын ескерсек, аталған заңға толықтыруларды енгізу керек. ҚР ӘҚБК-де құқық бұзушылықтың санаты туралы түсінік мүлдем жоқ.

Құқық бұзушы ауыр түрде ме, әлде жеңіл түрдегі құқық бұзушылық жасады ма әркім өз пайымдауынша жүргізеді. Сондықтан, ҚР Қылмыстық кодекстің 10-бабында көрсетілгендей әкімшілік құқық бұзушылық іс-әрекеттерді де қоғамға қауіптілігіне байланысты деңгейлерге бөлу қажет. Ондағы ауыр аса ауыр, мемлекет мүддесімен байланысты, экономикалық, экологиялық және сыбайлас жемқорлық құқық бұзушылықтар бойынша медиация үрдісі қолданылмауы қажет, яғни мұны да заңдастыру қажеттігі туындауда. Әкімшілік жауапкершілікке тартудағы есептеу мерзімдеріне аталған өзгерістерді енгізгеннен кейін 61-бапты да толықтыру қажет. Атап айтқанда, бұл бапта әкімшілік шараның қолдану мерзіміне қатысты.

Қорыта келе, заң шығарушы тұлғаға қатысты әкімшілік шараның қолдану мерзімін барлық құқық бұзушылықтарға қатысты әкімшілік қаулыны орындаған күннен бастап бір жылдың көлеміне тоқталып отыр. Алайда, ҚР ӘҚБ кодексінің 437-бабы бойынша елді-мекендерде заңсыз, тұлғалардың тыныштығын бұзып, пиротехникалық құрылғыларды жарғаны үшін 10 айлық есептік көрсеткіш көлемінде айыппұл салынған тұлға мен осы кодекстің 275-ші бабымен салық салу объектілерін жасырып, миллиондаған салықтан жалтарған тұлғалардың арасындағы айырмашылықты ажырата білуіміз керек. Мәселе, жоғарыда айтылып кеткен құқық бұзушылықтың санаттарында және қоғамға келтірілген қауіптілігінде, одан туындаған залалдарында. Осы қағидаттарды негізге ала отырып қана әкімшілік жауапкершілікке тартудағы есептеу мерзімдеріне тоқталғанымыз абзал. Жеңіл дәрежедегі құқық бұзушылықтар үшін есептеу мерзімі 1 жыл, орта дәрежедегіге – 2 жыл, ауыр дәрежедегіге – 3 жыл, аса ауыр дәрежедегілерге – 5 жыл болғаны дұрыс. Ал, кәметке толмағандарға қатысты әкімшілік жауапкершілік мерзімі бұл есептеу мерзімдерінің жартысы болуы тиіс.

Әдебиеттер тізімі

1. Б.А. Жетписбаев, С.Т. Тыныбеков, Д.О. Кусаинов Әкімшілік жауаптылық: Оқулық.— Алматы: «NURPRESS» баспасы, 2014.— 352 б.
2. Виноградова Е.А. Альтернативное разрешение споров [Текст]: // Вестник Высшего арбитражного Суда РФ. 1997. №8, С. – 27.
3. <http://adilet.zan.kz/kaz/docs/K1400000235>. Әкімшілік құқық бұзушылық туралы. Қазақстан Республикасының Кодексі 2014 жылғы 5 шілдедегі № 235-V ҚРЗ.
4. Қылмыстық кодексі: Алматы: ЖШС «ЮРИСТ», 2014ж. – 372б.

«Бірлігіміз – әралуандықта: тарих, мәдениет, инженерлік технологиялар» атты халықаралық ғылыми-тәжірибелік конференцияның РЕЗОЛЮЦИЯСЫ

2024 жылдың 27 қарашасында Халықаралық инженерлік-технологиялық университетінде «Бірлігіміз – әралуандықта: тарих, мәдениет, инженерлік технологиялар» атты халықаралық ғылыми-практикалық конференция өтті. Конференцияны ұйымдастырушы МИТУ-дың «Әлеуметтік-гуманитарлық пәндер және әлем тілдері» кафедрасы. Конференция офлайн және онлайн форматтарында өткізілді.

Пленарлық отырыста келесі тақырыптар талқыланды:

1. Қазіргі кезеңдегі отандық тарихи ғылымның өзекті мәселелері.
2. Инженерлік білім беруді интернационаландырудағы заманауи сын-қатерлер
3. Озық ойлы ұлт қалыптастыру үдерісіндегі креативті ойлаудың маңызы
4. Балалардың мәдени капиталының олардың оқу көзқарастарына әсер етуінің кейбір аспектілері
5. Жәдидшілдік: Орталық Азия елдеріндегі білім мен сенімнің бірлігі.
6. Түрік ұлттық әнұранына кіріспе “Бостандық пен Тәуелсіздік”- Қазақстан, Әзербайжан, Түркия мысалында...
7. Фразеологиялық бірліктер Түркияның психикалық ерекшелігін білдіру құралы ретінде

Секциялық отырыстарда төмендегі мәселелер бойынша пікір алмасу өтті:

1. Қауіпсіз Қазақстанда жайлы ортаны қалыптастыру мен дамытудың заманауи сын-қатерлері мен шындығы.
2. Мәдениет, тіл және дін диалогі.
3. Инженерлік-техникалық кадрларды даярлаудың өзекті мәселелері мен болашағы.
4. Экологиялық мәдениет, адал еңбек, тиянақты білім

Конференция аясында Anyanwo Chukwuemeke Prince авторлық семинары өтті: "Learning language via social networks".

Конференцияға қатысушылар өркениеттік тәсіл негізінде ғылыми зерттеулер жүргізу және әлемдік тәжірибені қолдану арқылы тиімді нәтижелерге қол жеткізу жөнінде конструктивті диалог болғанын атап өтті. Сонымен қатар, конференция жұмысына Қазақстан, Түркия, Өзбекстан, Ресей, Ауғанстан елдерінің жетекші жоғары оқу орындары мен ғылыми-зерттеу орталықтарының ғалымдары, докторанттар, магистранттар, студенттер және мектеп оқушылары белсенді қатысты.

Пленарлық және секциялық отырыстардың, авторлық семинардың қорытындысы бойынша конференция келесі ұсынымдарды қабылдайды:

- университеттің профессор-оқытушылар құрамына Қазақстан халқының мәдени әртүрлілігі туралы ғылыми білімді кеңінен тарату, оны қазақстандық қоғамның бірлігінің негізгі аспектісі ретінде қарастыру;
- инженерлік іс және ақпараттық технологиялар саласындағы зерттеушілердің инновациялық әзірлемелерін оқу үдерісіне енгізу;
- университет және мектеп жастары арасында патриоттық, тарихи-іздістіру, мәдени-танымдық жұмыстарды жандандыру, оларды әділетті мемлекет құрудағы маңызды буын ретінде қарастыру;
- инженерлік кадрларды даярлау мәселелері мен перспективаларын әлемдік білім беру бағдарламалары шеңберінде зерттеу үшін жақын және алыс шетелдердің жетекші жоғары оқу орындарымен өзара тиімді ынтымақтастықты жүзеге асыру;
- қоғамның тұрақты дамуы үшін қажетті табиғи жағдайларды сақтауға бағытталған экологиялық мәдениеттің негіздері мен даму жолдарын зерттеу;
- қоғамда білімге, адал еңбекке деген құрметті қалыптастыру мақсатында ақпараттық-

коммуникациялық технологияларды белсенді пайдалану;

- конференция материалдарын жинақ түрінде және электронды нұсқада ХИТУ сайтында жариялау.

Конференцияға қатысушылар «Бірлігіміз – әралуандықта: тарих, мәдениет, инженерлік технологиялар» халықаралық ғылыми-практикалық конференциясының жоғары деңгейде ұйымдастырылғанын атап өтті.

Ұйымдастыру комитеті барлық қатысушыларға алғыс білдіреді.

РЕЗОЛЮЦИЯ

Международной научно-практической конференции «Единство в многообразии: история, культура, инженерные технологии»

27 ноября 2024 года в Международном инженерно-технологическом университете состоялась Международная научно-практическая конференция «Единство в многообразии: история, культура, инженерные технологии». Организатором которой выступила кафедра «Социально-гуманитарные дисциплины и мировые языки» МИТУ. Конференция была проведена в формате: офлайн, онлайн.

На пленарном заседании конференции были обсуждены следующие темы:

1. Актуальные проблемы отечественной исторической науки на современном этапе.
2. Современные вызовы в интернационализации инженерного образования.
3. Значение креативного мышления в процессе формирования «честного человека».
4. Некоторые аспекты влияния культурного капитала детей на их учебные установки.
5. Джадидизм: единство знания и веры стран Центральной Азии.
6. Introduction to the Turkish National Anthem: Freedom and Independence - Examples from

Kazakhstan, Azerbaijan, and Turkey....

7. Фразеологизмы как средство выражения ментального своеобразия Турции.

На секционных заседаниях состоялся обмен мнениями по вопросам:

1. Современные вызовы и реалии формирования и развития комфортной среды в безопасном Казахстане.
2. Диалог культур, языков и религий.
3. Проблемы и перспективы подготовки инженерно-технических кадров.
4. Экологическая культура, честный труд, благодатные знания.

В рамках конференции был организован авторский семинар Anyanwo Chukwuemeke Prince на тему: «Learning language via social networks».

Участники конференции считают, что состоялся конструктивный диалог по актуальным и перспективным темам, выражены позиции по проблемам цивилизационного подхода к проведению научных исследований и применения мировой практики для получения эффективных результатов деятельности. Также отмечается, что в работе конференции приняли участие ученые ведущих вузов и научно-исследовательских центров Казахстана, Турции, Узбекистана, России, Афганистана, докторанты, магистранты, студенты, школьники нашей страны.

По итогам проведенных пленарного и секционных заседаний, авторского семинара, конференция рекомендует:

- профессорско-преподавательскому составу университета всесторонне распространять научные знания о культурном многообразии народа Казахстана, как ключевого аспекта единения казахстанского общества;

- внедрять в учебный процесс инновационные разработки исследователей в области инженерного дела и информационных технологий;

- активизировать патриотическую, историко-поисковую, культурно-познавательную работу среди вузовской, школьной молодежи как важного звена в построении справедливого государства;

- реализовывать взаимовыгодное сотрудничество с ведущими вузами ближнего и дальнего зарубежья в изучении проблем и перспектив подготовки инженерных кадров по мировым образовательным программам;

- изучать основы и пути развития экологической культуры, направленной на сохранение природных условий, необходимых для устойчивого развития общества;

- активно использовать информационно-коммуникативные технологии в разъяснении утверждения в обществе культа знаний, честного труда;

- опубликовать материалы конференции в виде Сборника и электронный вариант на сайте МИТУ.

Участники отмечают высокий уровень организации и проведения Международной научно-практической конференции «Единство в многообразии: история, культура, инженерные технологии».

Оргкомитет выражает благодарность всем участникам конференции.

**МАЗМҰНЫ
СОДЕРЖАНИЕ
CONTENT**

<i>Сәрсенбекова Г.Ә. Құттықтау сөз</i>	3
<i>Кәрібаев Б.Б. Қазіргі кезеңдегі отандық тарихтың өзекті мәселелері</i>	4
<i>Давлетов А.Е. Современные вызовы в интернационализации инженерного образования</i>	9
<i>Асқар Л.Ә., Пернебекова Д.П. Озық ойлы ұлт қалыптастыру үдерісіндегі креативті ойлаудың маңызы</i>	12
<i>Халикова Р.Э. Джадидизм: единство знания и веры стран Центральной Азии</i>	16

СЕКЦИЯ 1

**ҚАУІПСІЗ ҚАЗАҚСТАНДА ЖАЙЛЫ ОРТАНЫ ҚАЛЫПТАСТЫРУ МЕН
ДАМУДЫҢ ЗАМАНАУИ СЫН-ҚАТЕРЛЕРІ МЕН ШЫНДЫҒЫ**

**СОВРЕМЕННЫЕ ВЫЗОВЫ И РЕАЛИИ ФОРМИРОВАНИЯ И РАЗВИТИЯ
КОМФОРТНОЙ СРЕДЫ В БЕЗОПАСНОМ КАЗАХСТАНЕ**

**MODERN CHALLENGES AND REALITIES OF THE FORMATION AND DEVELOPMENT
OF A COMFORTABLE ENVIRONMENT IN SAFE KAZAKHSTAN**

<i>Ашекеева Қ.Н., Ашекеева Н.Н. Саяси модернизация және XX ғасыр басындағы қазақстанның даму үрдісі</i>	21
<i>Телеуова Э.Д., Абдрахманова Қ.А. Ежелгі түркі социумындағы әйел рөлінің мәдени эпостарда көрініс табуы</i>	26
<i>Принбекова Д.Р. Болашақ мұғалімдерді ұлттық тәрбие беруге даярлауда педагогикалық деонтология туралы ұғым</i>	33
<i>Салқынбек Д.И., Жұман С.Ә. Ұлт тарихы және тәрбие</i>	35
<i>Жаппасов Ж.Е., Тасилова Н.А. Тәуекел ханның билігі тұсындағы қазақ-орыс дипломатиялық байланыстары</i>	39
<i>Сапаров Б.Ж. Жастардың құқықтық мәдениетін қалыптастыру: мәні мен мәселелері</i>	52
<i>Шаймуханова С.Д. К.И. Сатпаев – государственный, деятель, ученый и организатор науки</i>	58
<i>Амирканов М.Б., Кудайбергенова А.М. Шетел азаматтарын ЖОО-ға дайындаудың тиімділігін арттырудың өзекті мәселелері</i>	62
<i>Шолпанбаева Г.А., Футман Е. Қазақ халқының ұлттық киімдері мен әшекей бұйымдарының этнолингвистикалық сипаты</i>	66
<i>Тлеугабылова К.С. К вопросу о современной культуре казахов</i>	70
<i>Нурбекова Ш.К. Қазақстан Республикасындағы кәсіпкерліктің даму жолдары</i>	75
<i>Айдарова Ш.Ә. Заманауи сын-қатерлер және онымен күресу</i>	79
<i>Шаймуханова С.Д. Интернет-зависимость у студентов: вопросы профилактики</i>	83
<i>Шаймуханова С.Д., Аяган Л. Мағжан Жумабаев - поэт и гражданин великой степи</i>	86
<i>Акилбекова Ш.Д., Жеке адамның іс-әрекет барысындағы психологиялық қызметі</i>	89
<i>Шолпанбаева Г.А., Адилова Ж.Е. Жастарды ұлттық бірегейлікті сақтауға тәрбиелеуде қазақ ағартушыларының ұлттық психология жайлы көзқарастарының дамуы</i>	92
<i>Yerkin A.Zh., The main areas of activity of amnesty international and human rights watch in Central Asia</i>	96
<i>Абуталипова А.Н., Бимаканова З.Ш. Қазақстан халқы ассамблеясы: бірлік пен тұрақтылықтың үлгісі</i>	102

<i>Равиль И., Тасилова А.А.</i> Көшпелілердің әлемі: тарих және мәдени мұра	105
<i>Баймушкин Н.В., Гайдамак Д., Нурланова А.Ш.</i> Актуальные вызовы и проблематика современного Казахстана в контексте глобального геополитического кризиса	108
<i>Ерденбаева А., Бекболат А., Жарылқасын Р., Сугралиев К., Глеужанова М.А.</i> Танымал туристік орындардың жаппай туризмнің экожүйесіне әсері	116
<i>Ахметали А., Сатыбалдина М.Б.</i> Қазақстанның халықаралық ұйымдармен ынтымақтастығы	121
<i>Костюченко О., Нурланулы Д., Джунусбаева А.М.</i> Проблема гендерного неравенства в современном мире	126
<i>Сисенбаева А.А.</i> Қазақстандық әскери тұтқындардың зерттелу тарихнамасынан	131
<i>Губашева А.С.</i> Шет тілін интенсивті оқытудағы кейбір әдістері	134
<i>Рысбекова Г.Е., Махмұтов М.Б.</i> Жастардың құқықтық сауатылығы	137
<i>Аннакулиева Г.А., Алтекова Н.А., Жакупова А.С.</i> Ассамблее народа Казахстана - 30 лет	141
<i>Давлетова Г.А., Нурлан А.</i> Туркестанская автономия: история и значение для Казахстана	145
<i>Тасилов М., Игілік М.И.</i> Түркі дәуірінің мәдени ескерткіштері және олардың маңызы	148
<i>Халимова Д.Р., Бимаканова З.Ш.</i> Алаш зиялыларының әділетті қағидаттары	151
<i>Тобугов М.Т.</i> Тұлға дамуына тағылымы мол сөздердің маңызы	156
<i>Сарсенбай А.Қ.</i> Қазақстандағы ұлттық идеология мен қоғамдық қауіпсіздік: қатерлер мен мүмкіндіктер	161
<i>Тилеулесова Л.А.</i> Рухани тәрбие – адамгершіліктің бастауы	166
<i>Мұрат Н.М., Тобугов М.Т.</i> Тұлға бойына қалыптасатын ұлттық құндылықтар	171

СЕКЦИЯ 2

МӘДЕНИЕТ, ТІЛ ЖӘНЕ ДІН ДИАЛОГИ

ДИАЛОГ КУЛЬТУР, ЯЗЫКОВ И РЕЛИГИЙ

DIALOGUE OF CULTURES, LANGUAGES AND RELIGIONS

<i>Акылбаева И.М.</i> Диалог культур: идеи Поля Рикера об истории и памяти	175
<i>Нуриден Р. А.</i> Машани публицистикасының ғылыми және діни танымдық қырлары	178
<i>Алейникова Е.Ю., Лифанова Т.Ю.</i> Сравнительный анализ современной культуры народов ближнего Востока: Египет, Турция, ОАЭ	184
<i>Джаздықбаева М.Б., Ақылбек А.</i> Коммуникативтік-тілдік мониторинг жасаудың психологиялық-педагогикалық маңызы	191
<i>Enayatullah Rahimi, Tastemirova G.A., Satkenova Zh.B., Sapaeva G.E.</i> Internal inconsistencies of Islamic civilization	199
<i>Абуханов Ш.А.</i> Мәдениет пен мәдениеттану ғылымының қалыптасуы	209
<i>Өмірбаева Т.</i> Ақындық поэзиядағы этнографиялық кешенді ерекшеліктер (XIX ғ. аяғы мен XX ғ. бірінші жартысы)	212
<i>Досекеева Г.А., Жігерқызы Г., Жолдыбаева С.</i> Қазақ хандығының құрылуы және дамуы	217
<i>Досекеева Г.А., Темірхан М., Тортулова Д.</i> XIX ғасырдағы қазақ өлкесіндегі реформалар	219
<i>Жумабаева К.Ж., Қолғанатов Р.</i> Дін феномені: мәдени және әлеуметтанулық перспектива	223
<i>Икматова Д.И., Байхарашева Г.С.</i> Экология речевой культуры и проблемы русского современного языка	226
<i>Камырова Г.А.</i> Формирование межрелигиозного консенсуса в современном мире	229

<i>Балтымова М.Р., Карім Р.К.</i> Роль религиозных ценностей аль-Фараби и тюркских мыслителей в сохранении межконфессионального и межкультурного диалога	233
<i>Джунусбаева А.М.</i> О роли съездов лидеров мировых и традиционных религий в Казахстане	237
<i>Шамишиденова Ф.М.</i> Концепция повседневности Ф. Броделя и значение водных источников в повседневной жизни Улуса Джучи	240
<i>Идрисқызы Т., Тасилова А.А.</i> Ежелгі түркі мәдениетіндегі рухани құндылықтар	243
<i>Aitkulova K.O., Bolatkhan Zh.</i> How modern engineers can learn English?	246
<i>Мұқан Н., Әділжан Г.,</i> Қытайдағы этностық әртүрлілік	248
<i>Айнаходжаева Г.А., Төлегенова С.Ә., Қосыбаева А.Е.</i> Мәделіқожа жырларындағы антоним сөздердің қолданылу ерекшелігі	252
<i>Алимова А.Н., Бекдуалиева А.К.</i> Communication and language barriers as a psychological and pedagogical problem	255
<i>Doszhanova G.N.</i> , Innovative methods of teaching English using elements of distance learning	261
<i>Джолдасова Г.А., Ашанбаева Р.Р., Арунбаева Л.С.</i> The importance of grammar in language learning	266
<i>Джолдасова Г.А., Ашанбаева Р.Р., Арунбаева Л.С.</i> Methodology in stylistics: structure and functions of languages	270
<i>Бақберген А.Б.</i> «Құтты білік» дастанының зерттелуі: тарихнамалық шолу	275
<i>Kordabay V.K., Medetbekova P.T.</i> Compilation and application of associative dictionaries in world linguistics	281
<i>Исабекова Б.Б.</i> Роль игровых технологий на занятиях по русскому языку в вузе	283
<i>Бейбітова А.Х.</i> Ахмет Байтұрсыновтың қазақ әдебиетіндегі «мысал» жанрына қосқан үлесі	287
<i>Бейсенова К.</i> Білім берудің құндылығы	291
<i>Джолдасова Г.А., Ашанбаева Р.Р.</i> Effective new methods and techniques for teaching English	295
<i>Abikenova Zh.Zh., Aitkulova K.O.</i> The interaction of language and culture	298
<i>Иманбаева Ж.М.</i> Диалог чистая форма общения	301
<i>Қақпанбаева М.Т.</i> Оқушылардың ағылшын тілінде сөйлеу дағдыларын қалыптастырудың жолдары	304
<i>Калдыбаева С.С.</i> Орта Азияда мәдени-рухани бірліктің дамуына қарсы саяси күрес (xix ғ. аяғы - xx ғ. басы)	308
<i>Кенжебулатова А.М.</i> Түркі мифологиясындағы «әйел» образдарының сипаты	313
<i>Қалдыбаева Ф.Х., Төлебай Д.Н.</i> Methods and types of didactic games in the development of linguistic language in the english lessons	317
<i>Мингбаев Н., Марғузиева Р.С., Байхарашева Г.Б.</i> Русский язык и молодежь	321
<i>Мырзаева К.А.</i> Қазіргі Қазақстандағы диалог мәдениеті	325
<i>Немасипова К.И.</i> Туған өлкемнің мақтанышы «ұлы даланың жеті кереметіне» кірген қазақстандық тутанхамон	328
<i>Орынтаева Э.О., Оспанова Н.О.</i> Ислам діні және музыка мен бейнелеу өнері	331
<i>Оспанова М.С.,</i> Алаш арысы – Әлихан Бөкейханов	336
<i>Рамазанова А.С., Тұрабай Г.К.</i> Формирование межкультурной компетентности будущего учителя английского языка с учетом особенностей иноязычной культуры	340
<i>Рамазанова А.С., Тұрабай Г.К.</i> Ағылшын тілі мұғалімінің мәдениетаралық құзыреттілігін шетелдік мәдениеттің ерекшеліктерін ескере отырып қалыптастыру	343
<i>Досжанова Г.Н.</i> Современные методики преподавания иностранного языка	346
<i>Мухатова М.С., Конырбекова Т.О.</i> К некоторым вопросам когнитивного литературоведения	350
<i>Тасилова А.А.</i> Қазақстан мен қытайдың мәдени байланыстарының қалыптасуы	353
<i>Turabay G., Karimova M., Yermukhan A.</i> , Interactive methods of teaching english in school: utilizing technology to enhance lesson effectiveness	357
<i>Shoibekova A.Zh., Tazhenova A.S., Shoibek B.</i> Relationship between language and culture	361

<i>Демесинова К.Р.</i> Тілдік пәндерді меңгертуде коммуникативтік тәсіл шеңберінде оқушылардың функционалдық сауаттылығын дамыту	365
<i>Естаева С.Т.</i> Омоним сөздердің мағыналық топтары	368
<i>Жубай А.Н.</i> Мағжан Жұмабаев шығармаларының поэтика тілін қалыптастырудағы рөлі	373
<i>Нурмагамбетова А. Г.</i> Философия памяти и культурный диалог в эпоху постмодернизма	378
<i>Нусупова П.Е.</i> Сөз мәдениеті – ұлттық тіл ғылымының басты қағидасы	381
<i>Рахманова А.М., Карабаева А.К.</i> The concept of functional style in modern linguistics	387
<i>Болатбек Ы.Е.</i> Еленбеген қазақ ерлері	391
<i>Долбленова Е., Игілік М.И.</i> Ұлттық бірегейлікті қалыптастырудағы домбыра мен күйлердің рөлі	394
<i>Даулетова А., Жасталапова А.</i> Ағылшын тілінің мәдениетке ықпалы	399
<i>Жауке А., Сатыбалдина М.Б.</i> Жаһандану және технологиялық даму үдерістерінің қазақ ұлтының бірегейлігі мен мәдениетіне әсері	406
<i>Жумабаева Г.Ж.</i> Жыраулар поэзиясының жастарды отансүйгіштікке тәрбиелеудегі рөлі	412
<i>Каттабаева Д., Сатыбалдина М.Б.</i> Азақ зиялыларының «мамания» мектебі туралы пікірлері	419
<i>Сайлаубек Д.Ф., Қамырова Г.А.</i> Қазақстандағы мәдени, тілдік және діни диалогтың қоғамды біріктіру жолындағы маңыздылығы	426
<i>Горбачева М.М., Агibalова Л.В., Джунусбаева А.М.</i> Основные направления религиозной политики современного Казахстана	429
<i>Секерғалиева Ж., Секерғалиева Ж., Джунусбаева А.М.</i> Диалог религий в Индии: примеры сотрудничества и взаимопонимания	433
<i>Төремұрат Ә., Игілік М.И.</i> Жастар арасында ұлттық тіл мен мәдениетті сақтау: заманауи сын-қатерлер	437
<i>Карбозова Б. Д.</i> Терминологиядағы омонимия және мәтінде алатын орны	440
<i>Kashkinbayeva K.</i> Models for the formation of students foreign language communicative competence at non-linguistic universities	445
<i>Раимова Г.Ж.</i> Тіл – мәдениетаралық диалогтың көпірі: әлем халықтары арасындағы өзара түсіністік	448
<i>Жырғаланова Н.Қ.</i> Тіл және мәдениет: ұлттық сәйкестікті сақтаудағы тілдің маңызы	454
<i>Ергешбаев Е., Даулетова А.</i> Мәдениетаралық диалог	458
<i>Konakbaeva A., Dauletova A.</i> Culture and speech: the interrelation of language and cultural identity	463
<i>Садықова Р. К.</i> Түр-түс атауларының символикалық белгілері	466
<i>Тукебаева Ж. Ә.</i> Қытай және Қазақстанда орыс тілін оқытудағы этнолингвистикалық ерекшеліктер	470
<i>Джарасбаева Ж.Х.</i> Шет тілін үйренудегі цифрлық көмекшілер	475
<i>Махамбетова С. К.</i> Художественная категоризация в русском художественном тексте	477
<i>Алыбаева З.</i> Қазақстан Республикасындағы тілдік ахуал және «Қазақстан Республикасындағы тілдер туралы» заңның негізгі бағыттары	480
<i>Орынбасар Б.Л.</i> Ағылшын тіліндегі сленгтер және олардың жастар арасында қолданылуы	483

СЕКЦИЯ 3

ИНЖЕНЕРЛІК-ТЕХНИКАЛЫҚ КАДРЛАРДЫ ДАЯРЛАУДЫҢ ӨЗЕКТИ
МӘСЕЛЕЛЕРІ МЕН БОЛАШАҒЫПРОБЛЕМЫ И ПЕРСПЕКТИВЫ ПОДГОТОВКИ
ИНЖЕНЕРНО-ТЕХНИЧЕСКИХ КАДРОВPROBLEMS AND PROSPECTS OF TRAINING ENGINEERING-TECHNICAL
PERSONNEL

<i>Есенбекова Г.Ж., Дарибаева А.Д.</i> Киноиндустриядағы цифрлық трансформация: инженерлік-технологиялық шешімдердің рөлі	486
<i>Ahmad Farhad Samadi, Tastemirova G.A., Amangeldi N.</i> The paradoxes of time travel	489
<i>Nasratullah Baheer, Tastemirova G.A., Abdibekova K.D.</i> , Investigating the role of transistors in technology	499
<i>Saber Khan Mohammad, Tastemirova G.A., Tileuzhanova G.T.</i> The role of bernoulli's law in the analysis of lift force production in airplane wings	503
<i>Тукебаева Ж.Ә.</i> Компьютер лингвистикасының қазіргі мәселелері мен тенденциялары	509
<i>Таженова Г.С., Қалмаханбет Г.М.</i> Цифрлық дағдыларды дамыту арқылы білім беру процесін басқарудың тиімділігін арттыру	512
<i>Уксикбаев Е.</i> , Білім беруде Stem технологиясын пайдаланып информатика пәнін оқытудың әдісі	517
<i>Ергешова С.А.</i> Инженерлік-техникалық кадрларды даярлаудың өзекті мәселелері мен болашағы	523
<i>Баялы А.Т., Садыбеков Р.Ш.</i> , Проблемы обучение и подготовка IT специалистов в условия информатизации образования Казахстана	527
<i>Садыкова Г. Н.</i> , Ғылымның заманауи технологиялары мен жетістіктерін қолданудағы дизайнның мәні	533
<i>Баялы А.Т., Назарбек Т.С., Давлетова В.М.</i> , Обучение и подготовка будущих инженеров в условия информатизации образования	537
<i>Алдабекова Ж.С.</i> Жасанды интеллекті қолдана отырып, сапалы білім беруде инновациялық тәжірибе	545
<i>Конкаева Л.О., Тлеужанова М.А.</i> , ИОТ технологияларының өндірістік процестерді басқарудағы рөлі	549
<i>Сейсенбай Н., Игілік.М.И.</i> , Go программалау тілі неліктен жоғары жүктемелі жүйелерге қолайлы?	553
<i>Агыраев А.С., Нургалиев Н.У.</i> Технологический процесс полукоксового производства угля	555
<i>Жұмағұлова Ж.Ж., Бахитова А.К.</i> Оқыту әдістемесін жетілдіру мақсатында цифрлық технологияларды қолданудың ерекшелігі	560
<i>Нурпеисова Э.С.</i> Әлеуметтік-экономикалық пәндерде цифрлық технологияларды қолданудың тиімділігі	564
<i>Бақберген А.А., Толубаев А.Е.</i> Инженерлік-техникалық кадрларды даярлаудың өзекті мәселелері мен болашағы	567
<i>Ермаханова М.А., Керимкул М.Д.</i> Робототехника и мехатроника или как Казахстан входит в мировые тренды	571
<i>Бекенова Б. Н.</i> Білім берудегі жасанды интеллект және шығармашылық	576

СЕКЦИЯ 4

ЭКОЛОГИЯЛЫҚ МӘДЕНИЕТ, АДАЛ ЕҢБЕК, ТИЯНАҚТЫ БІЛІМ

ЭКОЛОГИЧЕСКАЯ КУЛЬТУРА, ЧЕСТНЫЙ ТРУД, БЛАГОДАТНЫЕ ЗНАНИЯ

ECOLOGICAL CULTURE, HONEST WORK, THOROUGH KNOWLEDGE

<i>Айкозов С.И., Жунисбекова Ж.М.</i> Техникалық және кәсіптік білім беру ұйымдарындағы комерцияландыру: мақсаты, моделі, тәуекелдер	581
<i>Akbayeva A.N., Akbayeva L.N.</i> The problem of forming ecological culture in the Republic of Kazakhstan	585
<i>Куралбаева А.А., Базарбек А.А.</i> , Студенттердің психологиялық әл-ауқатын жақсарту: университеттерде психологиялық кеңес беру қызметтерінің тиімділігі	591
<i>Зекенова А.Ж., Қайыпбаева М.М.</i> Студент саны көп топтарда өзара, жеке, топтық жұмыстарда бағалау өлшемшарттарын пайдалану тәжірибесінен	596
<i>Кішібаева Д.Ж.</i> Білім берудегі интеграциялық үрдістер	602
<i>Садуова Б. Н., Садуова Ж. Н.</i> Педагогтің зерттеушілік мәдениетінің құндылығы педагогиканың философиясы мен әдіснамасында	605
<i>Садуова Ж. Н., Базарова Ж.</i> Педагогикалық пәндерді оқыту технологиясының ерекшеліктері	609
<i>Садуова Ж. Н., Садуова Ж. Н.</i> Аутодеструктивті мінез-құлықты жасөспірім оқушылармен жұмыс ұйымдастырудағы педагог-психологтың қызметі	612
<i>Конакбаев Б.М., Нурканова Р.О.</i> Геймификация в высшем образовании (на примере Казахской академии спорта и туризма)	616
<i>Тиллаходжаева Х.Д.</i> Экологическая культура – современный взгляд на окружающую среду	622
<i>Айтуар Б.М., Рысбекова Г.Е.</i> Қола дәуіріндегі Қазақстан	626
<i>Таженова Г.С., Жолдас Г.Н.</i> Білім беру ұйымдарындағы конфликттердің себептері мен болдырмау тәсілдері	630
<i>Сейітнұр Ж.С.</i> Тәуелсіздік факторының қазақ тілінің дамуына әсері	635
<i>Асқарова Ш.Ж.</i> Экономиканың білім саласымен байланысы	639
<i>Асылбекова Г.С.</i> Заманауи білім беруде оқушыларының шығармашылық белсенділігін ойындар негізінде қалыптастыру	643
<i>Ишанов Е.Х., Мағауова А.С.</i> Жоғары білім беру жүйесінде басшының ақпараттық білімін қалыптастырудың психологиялық аспектілері	647
<i>Мукамеден Д.</i> Адал еңбек-арлы адамның ісі	661
<i>Kirtangaliyeva D., Moldassanova A.</i> Enhancing critical thinking skills in the elt classroom	665
<i>Ақберді М.Е.</i> Мектеп оқушыларына мамандық таңдауда педагогикалық кеңес беру	668
<i>Нуртазаева А.Б.</i> Орталық ғылыми кітапханан ісін дамытудағы іс-шаралар (1932-1960 жж.)	671
<i>Алимкулова Г.К., Омарова А.А.</i> Сыни ойлау – ақпарат заманындағы психо-педагогикалық иммунитеттің тетігі	676
<i>Бакылова А.Т., Берикбаева Г.З.</i> Бастауыш сыныпта «сыни ойлау» технологиясын пайдалану арқылы оқушының қабілетін арттыру	680
<i>Бейсенбаева А.Е., Мұханов А.М.</i> Мәтінді сыни ойлау технологиясы арқылы талдап, оқылым дағдысын меңгерту	684
<i>Орынбасар Б.</i> Жасөспірімдердің денсаулығына экологияның әсері	689
<i>Вероцкая Г.Е.</i> Студенттердің кәсіби дайындығының педагогикалық аспектілері	701
<i>Шекербекова М.С., Леспек А.С., Имнияминов Д.</i> Заң психологиясында заңгердің кәсіптік қызметіндегі жеке адамды зерттеудің кейбір аспектілері	706
<i>Жумабек Ұ.Ә.</i> Білімгерлердің шығармашылық әрекетін инновациялық технология негізінде қалыптастыру	710

<i>Жунисова А.С.</i> Баланың мектепке баруына байланысты туындайтын психологиялық өзгерістер	713
<i>Жұмабекова З.Ә.</i> Бастауыш сыныпта есеп шығару барысында оқушылардың зерттеу дағдыларын қалыптастыру	718
<i>Избасарова П.Б., Шекербекова М.С.</i> Ерекше білімді қажет ететін балаларға жеке дамыта оқыту әдіснамалық негіздерінің кейбір аспектілері	722
<i>Избасарова П.Б., Шекербекова М.С.</i> Жалпы білім беретін мектепте инклюзивті білім берудің нәтижелерін жүзеге асыру жолдары	726
<i>Шекербекова М.С., Имнияминов Д., Ешаев Н.Д.</i> Қылмыс жасаған мигранттың жеке басының криминологиялық сипаттамасы	732
<i>Қуттыбаева А. К.</i> Отбасында баланың жас және психологиялық даму ерекшеліктері	736
<i>Қалышбаева Г.Д.</i> Жаңартылған оқыту мазмұнындағы оқыту мен тәрбиелеудің ерекшеліктері	742
<i>Орынбасар Е.</i> Ғылымдағы инновация	747
<i>Нурымбетова Г.Е.</i> Мамандық таңдауда педагогикалық кеңес беру	754
<i>Рысова Н.С.</i> Ақпараттық технология – сапалы білім кепілі	757
<i>Турунтаева А.А., Сагитов Д.А., Байсеитова Г.Р.</i> Экологическая культура в современном обществе	763
<i>Садығожя А.А.</i> Ортағасырлық деректерді оқытудың маңызы	767
<i>Сейдуалиева А.Н.</i> Ұлттық ойындарды тәрбие үрдісінде пайдалану	771
<i>Akhmetzhanov D.</i> The great silk road as a catalyst for globalization: historical aspects and cultural interactions in an interregional context	775
<i>Сулейменова Г.Б., Әбдірәшим Ә.Б.</i> Білім беру саласындағы ерекше білімді қажет ететін балалармен атқарылатын инновациялық жұмыстар	788
<i>Темірәлиева С.Т., Амангелдиев Д.А.</i> Әкімшілік құқық бұзушылықтағы құқықтық жауапкершілік	792
<i>Темірәлиева С.Т., Себеков Ш.О.</i> Әкімшілік құқық бұзушылық туралы істерді қараудың тәртібі	796
<i>Темірхан Б.Қ., Истлеева Ж.К., Сахарбай А.</i> Жұмыскерлердің әлеуметтік және еңбек құқықтары мен заңды мүдделерін қорғау мәселелерін теориялық талдау	800
<i>Глеубаева А.А.</i> Көркем еңбек пәнін оқытуда инновациялық әдістер мен жаңа ақпараттық технологияларды қолданудың тиімділігі	803
<i>Тойғанбекова Р.Н.</i> Белсенді оқыту әдістері арқылы студенттердің сын тұрғысынан ойлауын дамыту	807
<i>Туркестанова З.Д.</i> Оқыту әдістерін жетілдіру және оларды оқыту процесінде пайдалана білудің теориялық негіздері	810
<i>Turabay G., Petrenko A., Baktybayeva Zh.</i> Communicative approach: why it's important to develop speaking skills from an early age	814
<i>Тюмебаев Б.Ш., Байхарашева Г.Б.</i> Роль физической культуры в русском языке и литературе	817
<i>Аденова Б.А.</i> Саналы оқушы қалыптастыруда білім беру жүйесіндегі жаңа тенденциялардың рөлі	824
<i>Айылышаева Ш.С.</i> Оқушылардың эмоционалдық интеллектісін арттыруда блум таксономиясының маңызы	828
<i>Джаздықбаева М.Б., Мұратқызы Б.</i> Ересек топ балаларының қарым - қатынас барысындағы қалыптасатын қабілеттері	835
<i>Ақанқызы Ә.</i> Тарих сабағында ойын элементтерін жаңа технология көздері арқылы пайдалана отырып, оқушылардың пәнге деген қызығушылығын арттыру	844
<i>Алкереева А.Н.</i> Оқытуда технологияларды, цифрлық платформаларды пайдалану	849
<i>Асамбаева Н.К.</i> Оқушыларға оқылым дағдысын меңгертуде мәтінді сыни ойлау әдістерді арқылы талдау	853
<i>Асылбекова Г.К.</i> Акт және жи педагогикалық мүмкіндіктері және оларды отж-да тиімді пайдалану жолдары	859

<i>Жанысбаева М.О.</i> , Бастауыш сынып оқушыларының сауаттылығын дамытудың метатанымдық стратегиялары	862
<i>Жарылқасынова А.Б.</i> Бастауыш сыныптардағы әдебиеттік оқу сабағында деңгейлік тапсырмалар беру арқылы оқушылардың шығармашылық қабілеттерін дамыту	867
<i>Жұмағалиева С., Сұлтанбек М.Ж.</i> Бастауыш сынып оқушыларының оқу белсенділігін қалыптастыру	872
<i>Макулова К.А.</i> Бастауыш сынып оқушыларының креативтілік қабілеттерін дамытудың ерекшеліктері	877
<i>Сахиева Л.М., Баймошканова Г.Т.</i> «Біртұтас тәрбие» бағдарламасы – тәрбиенің түпқазығы	882
<i>Мамиреева А.А.</i> Білім беру саласындағы ерекше білімді қажет ететін балалармен атқарылатын инновациялық жұмыстар	885
<i>Мусабекова М.Б.</i> Lesson study тәсілі арқылы бастауыш сынып оқушыларының сабаққа белсенділігін арттыру	889
<i>Хасанаева Л.М.</i> Қазақстандағы кеңестік жүйедегі архив саясатының тарихи аспектісі	895
<i>Shokhayeveva K., Issabayeva N.</i> Language learning in the era of ai: how apps like duolingo are revolutionizing education	899
<i>Turdiyeva D.A., Alibekova A.</i> Advantages of ai in educational system of digital Kazakhstan	905
<i>Райымқұл Қ.М., Есенбекова Г.Ж.</i> Арт терапияның өнердегі маңыздылығы және оларды ақпараттық қолдау әсері	909
<i>Дәулетханқызы А., Лерх С.В.</i> Развитие вегетарианства в Казахстане	912
<i>Сванова А.А.</i> Бастауыш сынып оқушыларының көшбасшылық қабілетін қалыптастырудың педагогикалық шарттары	915
<i>Қамбар С., Байбекова М.</i> Даму ерекшеліктері бар балалар қарапайым мектептерде қалай оқиды	919
<i>Танбаева Ш.Б.</i> Бастауыш сынып оқушыларының функционалдық сауаттылығын арттырудың тиімді жолдары	923
<i>Таитан Ж.Н.</i> Психологиялық жаттығулар арқылы оқушылардың эмоционалды интеллектісін қалыптастыру	928
<i>Умбеталиева Ж.А.</i> Оқушылардың тыңдалым дағдысын дамытуға «мәтінді тыңдап, аяқта» әдісі қалай әсер етеді	931
<i>Умираниева Г.Д.</i> Білім мен ғылым саласындағы инновациялық технологиялардың перспективалық бағыттары	935
<i>Бейсенова А.Е.</i> Д.И. Дулатова: білім мен ғылымдағы қайталанбас із	939
<i>Муканова Д.А.</i> «Алаш ағартушыларының педагогикалық ұстанымдары»	942
<i>Жолдасбаев А., Лесбек А.</i> Қазақстан Республикасы азаматтық заңдары бойынша мұрагердің мұрадан бас тартуының құқықтық реттелуі	947
<i>Таукел Е.А., Истлеева Ж.К.</i> Жастардың еңбек ресурстарына кіру процесіне кездесетін проблемалар-жұмыссыздықтың дәстүрлі статистикалық көрсеткіштері	951
<i>Темірханов Н., Сатыбалдина М.Б.</i> Ойыл өзенінің экологиялық жағдайы және суды тұтынуды азайту шаралары	955
<i>Шафих.Т., Алдамуратова.М., Сисенбаева.А.С.</i> Жоғарғы оқу орындары мақұлдаған химиялық зертханалардың мемлекеттік мектептерде болуының маңызы	959
<i>Амангелді С.М., Сумина К.А.</i> Экологическая культура: путь к гармонии природы и общества	962
<i>Болат Ж.Б.</i> Ауылдан қалаға қоныс аударған мигрант отбасыларды қолдау	965
<i>Джанпейсова Ж.М.</i> «Әлеуметтік сүйемелдеу» ұғымы әлеуметтік жұмыс технологиясы ретінде	969
<i>Султанова А. М.</i> Көпбалалы отбасылардың дағдарыстық жағдайдағы өмірлік мәселелері әлеуметтік жұмыс тәжірибесінде	972
<i>Еристанова Б. Е., Садақбаева А.С., Карегдиева Ш.И., Мажренова З.Н.</i> Алматы қаласының жедел медициналық көмек қызметкерлеріндегі эмоционалды күйзелу синдромы	976
<i>Daniyarova G.D.</i> Smart classroom development based on teachers' digital literacy	980
<i>Еристанова Б. Е.</i> Формальдегидтің адам ағзасына әсері туралы	983
<i>Сейтхан Д. Ж., Тукебаева Ж.Ә.</i> Қазақ халқының салт-дәстүрлері мен ұлттық құндылықтары	985

<i>Сағатбек М.Б., Тукебаева Ж.Ә.</i> Философияның даму жолы мен үрдісі және оның өзектілігі мен себептері	987
<i>Таженова Г. С., Ахмет Э.М.</i> Білім беру мекемелері басшыларының тиімді көшбасшылығының психологиялық-педагогикалық шарттары	990
<i>Бақытжан Д., Таженова Г. С.</i> Мектепте психологиялық ахуалды жақсартуда педагогикалық тәсілдердің рөлі	997
<i>Атабекова Б.Б.</i> Тұлғаны қалыптастырудың қозғаушы күштерімен факторлары	1000
<i>Султанова А. М.</i> Поддержка многодетных семей, оказавшихся в кризисной ситуации	1002
<i>Алимбетова Қ.С., Шекербекова М. С.</i> Әкімшілік рәсімдерді жүзеге асырудың жаңа заңнамалық ережелерін әзірлеу қажеттілігі	1005
<i>Шекербекова М. С., Алимбетова Қ.С.</i> Әкімшілік құқықбұзушылық механизмі және онда медиация процесін қолдану	1011

Под общей редакцией ректора METU
ассоциированного профессора, к.филос.н. Г.А. Сарсенбековой

Редакционная коллегия: Ж.Е. Жаппасов (отв.секретарь сборника),
А.Т. Ахметжанова, Г.Г. Цыренжапова, А.Б. Нуртазаева, С.Д. Шаймуханова, К.О. Айткулова.

«Бірлігіміз – әралуандықта: тарих, мәдениет, инженерлік технологиялар» атты халықаралық ғылыми-практикалық конференцияның материалдары – Материалы Международной научно-практической конференции: «Единство в многообразии: история, культура, инженерные технологии» – Proceedings of international scientific and practical conference “Unity in diversity: history, culture, engineering technologies”. – Алматы: METU. – 2025. 1017 с. – Қазақша, орысша, ағылшынша.

Материалы публикуются в авторской редакции.
Компьютерная верстка: Нурланова А.

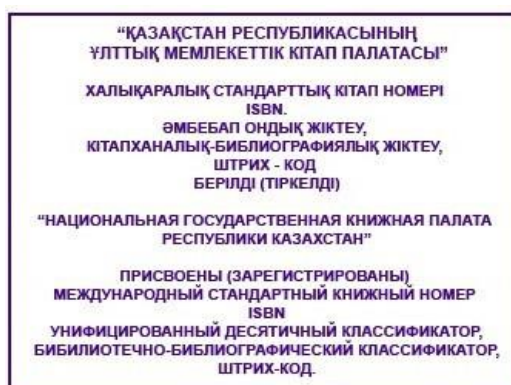

Подписано в печать 24.01.2025.
Формат 60×84/8. Усл.печ. л. – 59,11. Бумага офсетная. Тираж 100 экз.

Международный инженерно-технологический университет
пр. аль-Фараби, 93Г/5
050060, г.Алматы, Республика Казахстан

